

האנציקלופדיה העברית

בללית, יהודית וארצישראלית

כרך אחד-עשר
גנדהרה-דואליזם



חברה להוצאת אנציקלופדיות בע"מ
ירושלים - תש"ד - תל-אביב

ENCYCLOPAEDIA HEBRAICA

הנהלה ראשית של החברה להוצאת אנציקלופדיות בע"מ

מ. ו. ב. פלאי

מהדורה ראשונה: תשי"ז

הכרך סודר ונדפס בדפוס מסדה בע"מ, רמת-גן. ההגהות — על-ידי עוזר רבין וי. גבריאל.
התמונות הצבעוניות נדפסו בדפוס מסדה. הגלופות הוכנו בצינקוגראפיה מ. פיקובסקי, ירושלים.
ציור ומיפוי — ב. י. ברוייר; עוזרים: נחמה שפירא, רבקה קלידס

כל הזכויות שמורות להוצאה. ביהוד זכויות תרגום, קיצורים, צילומים והעתקות
COPYRIGHT BY ENCYCLOPAEDIA PUBLISHING COMPANY, LTD
PRINTED IN ISRAEL

המערכת הכללית לכרך י"א

מנהל המערכת:
אלכסנדר פלאי, M. A.

העורך הראשי:
פרופ' ישעיהו ליבוביץ

המערכת המרכזית

מחלקת מקצועות היהדות: פרופ' אפרים אלימלך אורבך
מחלקת מקצועות הרוח: פרופ' שמואל הוגו ברנמן
מחלקת מקצועות הטבע: פרופ' ישעיהו ליבוביץ

המזכירות המדעית

המזכירה הכללית:
ד"ר גרטה ליבוביץ

יעקב לוינגר, M. A. / מקצועות היהדות; ד"ר אירנה גרבל / מקצועות הרוח; יפה שמנייברנבוים, B. A. / גאוגרפיה;
ד"ר ג. ליבוביץ / מקצועות הטבע; מלכה פרגן, M. Sc. / בוטאניקה; זואולוגיה

עורכי המדורות בכרך

מ. אבריונה, M. A. ידיעת א"י; המזרח הקדום; ארכאולוגיה	י. מל	מוסיקה חדשה
פרופ' ש. אדלר, F. R. S. (עורכ-יועץ) ביולוגיה	ד"ר יהושע ליבוביץ	תולדות הרפואה
פרופ' א. א. אורבך תלמוד; ספרות רבנית	פרופ' ישעיהו ליבוביץ	כימיה; ביולוגיה; רפואה
ד"ר ח. אורמיאן פסיכולוגיה	א. ליבנה	צינונות; סוציאליזם
פרופ' ש. אטינגן	פרופ' א. א. מנדילוב	ספרות אנגלית
פרופ' א. אלכסנדר	ד"ר ד. נוי	אנתרופולוגיה חברתית; אתנוגרפיה; פולקלור
פרופ' ד. אשבל	ד"ר י. ב. פירמונטה	היסטוריה ופילוסופיה של יה"ב
פרופ' פ. א. בודברג	פרופ' ח. י. פולוצקי	בלשנות
ד"ר ח. ה. בך-ששון	ד"ר א. פוקס	היסטוריה עתיקה
פרופ' י. בן-תור	ד"ר ד. ג. פלוסר	תרבות קלאסית; דת; נצרות
פרופ' י. בער (עורכ-יועץ)	פרופ' מ. פלסנר	איסלאם
פרופ' ר. בקי	פרופ' ח. פרי	ספרות כללית; ספרות רומאניות;
מ/אלוף ד"ר י. בר	א. פרגס	ספרות גרמנית
פרופ' ש. ה. ברנמן	פרופ' א. ה. פרנקל	גאוגרפיה; גאולוגיה
ד"ר א. גרונז'יקווי	ש. רוזן, עו"ד, L. L. B.	מאתמטיקה
העתיקה ובימי הביניים	ש. רימר, B. Sc. (Econ.)	חסים בינלאומיים
ד"ר מ. דיויס	פרופ' מ. שטקלים	כלכלה
א. מ. הכרמן	ד"ר פ. שיף	פרהיסטוריה
פרופ' מ. זהרי	פרופ' ג. שלום	אמנות
ד"ר מ. זיו	י. שמעוני	קבלה
ד"ר ש. ז. השון	ח. שמרוק, B. A.	המזרח החדש
פרופ' ג. טרסקי (עורכ-יועץ)		ספרות יודית

רשימת המהברים המשתתפים בכרך י"א

- אבריונה מיכאל, M. A.**
ירושלים, מרצה באוניברסיטה העברית / ידיעת הארץ; ארכאולוגיה; המזרח הקדום
- אנמון גליה, B. A.**
ירושלים / תאטרון
- אנמון שמואל, ד"ר**
ירושלים, פרופסור-חבר באוניברסיטה העברית / מאתמאטיקה
- אדלר שאול, ד"ר, F. R. S.**
ירושלים, פרופסור באוניברסיטה העברית / טאראזיסולוגיה ואפי-דמילוגיה
- אופנהימר הלל, ד"ר**
רחובות, פרופסור באוניברסיטה העברית / חקלאות
- אורבך אפרים א., ד"ר**
ירושלים, פרופסור-חבר באוניברסיטה העברית / תלמוד; ספרות רבנית
- אורמיון חיים, ד"ר**
ירושלים, משרד החינוך והתרבות / פסיכולוגיה
- אחימאיר אב"א, ד"ר**
רמת-גן / היסטוריה וספרות רוסית
- אמינגן דליה, B. Sc.**
חיפה, אסיסטנטית בטכניון העברי / טכניקה
- אמינגן שלמה, אינו'**
חיפה, פרופסור בטכניון העברי / טכניקה
- אמינגר שמואל, ד"ר**
ירושלים, מדיין באוניברסיטה העברית / תולדות ישראל
- אידלברג שלמה, ד"ר**
נירז'ורק, פרופסור-עוזר בישיבה-אוניבר. / ספרות רבנית
- איכנבאום פולה**
חיפה, המוזיאון העירוני לאמנות חדישה / אמנות
- איל-גלערי הפצריבת, ד"ר**
ירושלים, אסיסטנטית באוניברסיטה העברית / זואולוגיה
- אלישיב זאב, M. A.**
ירושלים, / תולדות הדואר
- אלכסנדר שלמה, M. Sc.**
רחובות, אסיסטנט במכון וייצמן למדע / פיסיקה
- אלן הנרי חנפ, אינו'**
לונדון, חבר-מחקר British Celanese Concern / טכניקה
- אלקושי גדליה, ד"ר**
ירושלים, אוניברסיטת תל-אביב / ספרות עברית חדשה
- אספרנטו הנדח**
ירושלים, אגף העתיקות, משרד החינוך והתרבות / היסטוריה פולנית וצרפתית
- אפלכאום שמעון, ד"ר**
ירושלים, חבר-מחקר באוניברסיטה העברית / היסטוריה ותולדות התרבות העתיקה
- ארזי אברהם, ד"ר**
ירושלים / תלמוד
- ארנולד פאולה**
בנימינה / ספרות אנגלית
- ארצי פנחס, ד"ר**
ירושלים / המזרח הקדום
- אשבל רב, ד"ר**
ירושלים, פרופסור-חבר באוניברסיטה העברית / מסאורולוגיה
- ביינארט חיים, ד"ר**
ירושלים, אסיסטנט באוניברסיטה העברית / היסטוריה של ספרד ותולדות היהודים בספרד
- בילסקוביאנסן פרדריק יוליוס, ד"ר**
קופנהאגן, פרופסור באוניברסיטה / ספרות דנית
- בלום ארנו א., ד"ר**
ירושלים, משרד המשפטים / משפט גרמני
- בלום חיים קארל, ד"ר (ז"ל)**
ירושלים / ביזאנטינולוגיה; באלקאנולוגיה; נצרות קדומה
- בלום ישראל רוברט**
גבעתיים, יועץ ארצי לענף הדבורים / חקלאות
- בלומנמל פנחס, ד"ר**
ירושלים, משרד החינוך והתרבות / ספרות אנגלית
- בן-ישראל חדוה, ד"ר**
ירושלים / היסטוריה כללית
- בן-שמאי מאיר הלל, ד"ר**
ירושלים / פיסיקה; כימיה
- בן-ששון חיים הלל, ד"ר**
ירושלים, מדיין באוניברסיטה העברית / תולדות ישראל
- בן-תור יעקב, ד"ר**
ירושלים, פרופסור-חבר באוניברסיטה העברית / מינרולוגיה; ספרד-גראפיה
- בקי רוברטו, ד"ר**
ירושלים, פרופסור באוניברסיטה העברית / סטאטיסטיקה
- ברנמן שמואל הונג, ד"ר**
ירושלים, פרופסור באוניברסיטה העברית / פילוסופיה
- בריהלל יהושע, ד"ר**
ירושלים, מרצה באוניברסיטה העברית / תורת ההגיון
- גבריאל ראובן, M. A.**
ירושלים, אסיסטנט באוניברסיטה העברית / דמוגרפיה
- גבריהו חיים משה יצחק, M. A.**
ירושלים / המזרח הקדום
- גולדברג לאה, ד"ר**
ירושלים, חברה להוראה באוניברסיטה העברית / ספרות עברית חדשה
- גולדשמידט אלישבע, ד"ר**
ירושלים, מרצה באוניברסיטה העברית / גנסיקה
- גומפרץ יחיאל ג., ד"ר**
ירושלים / לארינגולוגיה
- גור אריה, M. Sc.**
רחובות, אסיסטנט באוניברסיטה העברית / חקלאות
- גיים מנפרד, ד"ר**
תל-אביב / ספרות גרמנית

- גרב'ל אירנה, ד"ר
ירושלים, מורה באוניברסיטה העברית / בלשנות: תולדות התרבות
- גרב'ל פלורה
ירושלים / גסטרונומיה
- גרב'ל מלמוך יונינה, ד"ר
ירושלים, מדריכה באוניברסיטה העברית / אנתרופולוגיה
- גרזון קיווי אפרת, ד"ר
ירושלים, חברת מחקר באוניברסיטה העברית / מוסיקה
- גרינץ יהושע מאיר, ד"ר
ירושלים / מקרא
- גרשוני ק. גרשון
ירושלים / תאטרון וקולנוע
- דוסטרובסקי אריה, ד"ר
ירושלים, פרופסור באוניברסיטה העברית / דרמטולוגיה
- דיאמנט סאול יוסף, ד"ר
ירושלים / תולדות ישראל
- הברמן אברהם מאיר
ירושלים, מנהל ספריית שוקן / ביבליוגרפיה; דפוס; ספרות עברית
- הד אוריאל, ד"ר
ירושלים, פרופ' חבר באוניברסיטה העברית / היסטוריה של המזרח
- הוכברג נתנאל, אינו'
מקוה ישראל / חקלאות
- הורוביץ שלמה, ד"ר
חיפה / היסטוריה חדשה
- הימן אוריאל, A. M. (T. C. D.)
חיפה / היסטוריה של אירלנד
- הרושובסקי בנימין, M. A.
ירושלים, אסיסטנט באוניברסיטה העברית / ספרות יידיש
- וולטש רוברט, ד"ר
לונדון / תולדות היהודים בגרמניה
- זרמן קורט, ד"ר
ירושלים, מנהל בית הספרים הלאומי והאוניברסיטאי / ספרות גרמנית
- זימברג (זלצברגר) לורה שולמית, ד"ר
ירושלים, מורה באוניברסיטה העברית / ספרות גרמנית
- זהרי מיכאל, ד"ר
ירושלים, פרופסור באוניברסיטה העברית / בוטאניקה
- זיו מיכאל, ד"ר
ירושלים, משרד החינוך התרבות / היסטוריה חדשה
- זילברשטיין זרנה, ד"ר
ירושלים, משרד הבריאות / באקטריולוגיה
- חיים אביבה
סטוקהולם / ספרות סקאנדינאווי
- חשין שניאור זלמן, ד"ר
ירושלים, שופט בבית המשפט העליון / משפט
- טרמקי גר, ד"ר
ירושלים, פרופסור באוניברסיטה העברית / משפט
- טורי יעקב, M. A.
חיפה / היסטוריה חדשה
- טיברגר פריץ, ד"ר
ירושלים / ספרות גרמנית
- מל יוסף
ירושלים, מורה באוניברסיטה העברית / מוסיקה
- טרג'ן מלכה, M. Sc.
ירושלים / בוטאניקה; זואולוגיה
- יהושע יעקב, M. A.
ירושלים, משרד הדתות / משפט איסלאמי
- יונס הנס, ד"ר
ניו יורק, פרופסור ב New School for Social Research / מדע הדת
- ימר משה, ד"ר
ירושלים, אסיסטנט באוניברסיטה העברית / תולדות המדע
- יעבץ צבי, ד"ר
ירושלים, אסיסטנט באוניברסיטה העברית / היסטוריה רומית
- ירושלם אדמונד מאיר, ד"ר
ירושלים / היסטוריה של י"ב והעת החדשה
- כהן דניאל י., M. A.
ירושלים / תולדות היהודים בגרמניה
- כהן יהודה פנחס (לאו), ד"ר
ירושלים, פרופסור חבר באוניברסיטה העברית / היסטוריה חדשה
- כהן יונה, M. A.
ירושלים / גראטולוגיה
- כהן יונה
ירושלים / תולדות היהודים בצפון אפריקה
- כהן שלום יעקב, ד"ר
ירושלים, מנכ"ל באוניברסיטה העברית / ספרות אנגלית
- כ"ץ יעקב, ד"ר
ירושלים, מרצה באוניברסיטה העברית / תולדות ישראל בעת החדשה
- כ"ץ שמחה, M. A.
ירושלים / תולדות היהודים ברוסיה
- לזינגר יעקב, M. A.
ירושלים / פילוסופיה יהודית
- לויצקי יעקב, ד"ר (ז"ל)
ירושלים, פרופסור באוניברסיטה העברית / מתמטיקה
- לופז סבטינו רוברטו, ד"ר
ניו הייב, מרצה באוניברסיטת ייל / היסטוריה איטלקית ותולדות היהודים באיטליה
- ליבוביץ גרטה, ד"ר
ירושלים / מתמטיקה; פסיקה; חינוך
- ליבוביץ יהושע, ד"ר
ירושלים / תולדות הרפואה
- ליבוביץ יוסף
ירושלים, אגף העתיקות, משרד החינוך התרבות / אמנות מצרית
- ליבוביץ ישעיהו, ד"ר
ירושלים, פרופסור חבר באוניברסיטה העברית / מדעי הטבע; רפואה
- ליבנה אליעזר
ירושלים / סוציאליות
- ליפשיץ אריה
ירושלים / ספרות עברית חדשה
- מארכוס שמעון, ד"ר
ירושלים / תולדות היהודים בארצות המזרח
- מדינצקי יצחק, M. A.
ירושלים, משרד הדואר / דואר
- מזר בנימין, ד"ר
ירושלים, פרופסור באוניברסיטה העברית / מקרא

- מיוזם הלמוט, ד"ר**
ירושלים, מרצה באוניברסיטה העברית / סטאטיסטיקה
- מן תומס, ד"ר (ז"ל)**
ציריך / ספרות גרמנית
- מנדילוב אדם אברהם, ד"ר**
ירושלים, פרופסור-חבר באוניברסיטה העברית / ספרות אנגלית
- מנדלמן היינריך, ד"ר**
תל-אביב, אוניברסיטת ת"א / זואולוגיה
- נזי רב, ד"ר**
בני-ברק, מורה באוניברסיטה העברית / סולקלור
- ניסנבוים שמואל**
ירושלים / תולדות ישראל
- ניר רב, M. A.**
ירושלים, אסיסטנט משתלם באוניברסיטה העברית / גאוגרפיה
- סימון מיכאל, ד"ר**
ירושלים, משרד החוץ / דגלים
- סירמונטה יוסף ברוך, ד"ר**
ירושלים / היסטוריה ופילוסופיה של יה"ב והרנסאנס; היסטוריה וספרות איטלקית
- פלזשץ נחום, ד"ר**
תל-אביב, פרופסור / תולדות היהודים בצפון אפריקה
- סמבורסקי שמואל, ד"ר**
ירושלים, פרופסור-חבר באוניברסיטה העברית / תולדות המדע
- פאיאנס-גליק שרה, ד"ר**
תל-אביב, משרד החינוך והתרבות / חינוך
- פוזנר עקיבא ברוך, הרב ד"ר**
ירושלים / תולדות ישראל
- פולוצקי ח. יעקב, ד"ר**
ירושלים, פרופסור באוניברסיטה העברית / בלשנות
- פוקורני רפאל, ד"ר**
תל-אביב / גראפולוגיה
- פוקם אלכסנדר, ד"ר**
ירושלים, מרצה באוניברסיטה העברית / היסטוריה עתיקה
- פורטונה עמנואל, אינז'**
חיפה / תעשייה
- פינגבאום אריה, ד"ר**
ירושלים, פרופסור באוניברסיטה העברית / אושתאלמולוגיה
- פיינמן דניאל א., ד"ר**
ירושלים, מרצה באוניברסיטה העברית / ספרות אנגלית
- פינץ שלמה, ד"ר**
ירושלים, פרופסור-חבר באוניברסיטה העברית / פילוסופיה איסלאמית
- פלזסר דוד ג., ד"ר**
ירושלים, מרצה באוניברסיטה העברית / דת; נצרות
- פלסנר מאיר, ד"ר**
ירושלים, פרופסור-חבר באוניברסיטה העברית / איסלאם; ספרות ערבית; מזרחנות
- פרגר יוסף, ד"ר**
חיפה / נורולוגיה ופסיכיאטריה
- פרייזר, ד"ר**
ירושלים, פרופסור-חבר באוניברסיטה העברית / ספרות רומא-ניות; ספרות גרמנית
- פרידבורג לואיזה**
בנימינה / גראפולוגיה
- פרנץ אברהם**
ירושלים / גאוגרפיה; גאולוגיה
- פרנקל אברהם הלוי, ד"ר**
ירושלים, פרופסור באוניברסיטה העברית / מאתמאטיקה
- צונציגר מנחם, ד"ר**
חיפה / קולנוע
- קפו ז'אן**
פאריס, מנהל המוזיאון לאמנות מודרנית / אמנות
- קדמון נפתלי**
ירושלים / תעופה
- קופף לוטר, ד"ר**
ירושלים, בית-הספרים הלאומי והאוניברסיטאי / פילוסופיה יהודית
- קפן משה, Lic. Lett.**
ירושלים, בית-הספרים הלאומי והאוניברסיטאי / היסטוריה של צרפת וספרות צרפתית
- קפטנברג-גלדשטיין רות, ד"ר**
חיפה / ספרות גרמנית
- קפלן צבי**
ירושלים / תלמוד
- קצבורג נתנאל, M. A.**
ירושלים / היסטוריה ותולדות היהודים בהונגאריה
- רבין רב**
ירושלים / תולדות היהודים במזרח אירופה
- רבינוביץ צבי מאיר, B. A.**
תל-אביב / חסידות
- רוזלאר מרדכי, ר"ר**
ירושלים / מוסיקה; תרבות קלאסית; היסטוריה של הולאנד
- רוזן חיים, ד"ר**
ירושלים, מרצה באוניברסיטה העברית / בלשנות
- רוזן שבתאי, עו"ד, L. L. B.**
ירושלים, משרד החוץ / יחסים בינלאומיים
- רוזנן נפתלי, ד"ר**
תל-אביב, משרד התחבורה / גאוגרפיה; מטאורולוגיה
- רונה ברוך, ד"ר**
ירושלים, בית-הספרים הלאומי והאוניברסיטאי / ספרות הונגאריה
- רוסון פיליפ סטנלי, M. A.**
אוקספורד, Indian Institute / אמנות הודית
- רות בצלאל (ספיל), ד"ר**
אוקספורד, מרצה באוניברסיטה / היסטוריה של יה"ב
- רימר שלמה, B. Sc. (Econ.)**
ירושלים / כלכלה
- רמוסגיל קארלום, ד"ר**
ירושלים, חבר להוראה באוניברסיטה העברית / ספרות ספרדית
- שולזב אהרן, ד"ר**
ירושלים, מרצה באוניברסיטה העברית / זואולוגיה
- שמיניץ הוינץ, ד"ר**
ירושלים, מרצה באוניברסיטה העברית / זואולוגיה

שטייניץ חנן, ד"ר
רמות השבים / מוטיקה

שטקלים משה, ד"ר
ירושלים, פרופסור-חבר באוניברסיטה העברית / פרהיסטוריה

שטרניק סטפן, אינז'
חיפה, מרצה ראשי בטכניון העברי / סכניקה

שטרן-טויבלר זלמה, ד"ר
סינסינטי / תולדות היהודים בגרמניה

שויקובסקי (פרידמן) זושא
ניר-יוזק / תולדות היהודים בצרפת

שיף פריץ, ד"ר
חיפה, מנהל המוניאון העירוני לאמנות הדישה / אמנות

שלוי אלים עליזה, M. A.
ירושלים, אסיסטנטית באוניברסיטה העברית / ספרות אנגלית

שלום גרשם, ד"ר
ירושלים, פרופסור באוניברסיטה העברית / קבלה

שמניי-בירנבוים יפה, B. A.
ירושלים / גאוגראפיה

שפיר אומז עמנואל
ירושלים / פילוסופיה

תלביצר זיליאם, ד"ר
קופנהאגן, פרופסור באוניברסיטה / גאוגראפיה

תמר דוד, M. A.
לונדון / תולדות ישראל

ראשי-תיבות של שמות המחברים

יצחק מדניצקי =	י. מד.	אפרים א. אורבך =	א. א. א.
יהושע מאיר גרינץ =	י. מ. ג.	אדם אברהם מנדילוב =	א. א. מ.
יהודה פנחס (לאו) כהן =	י. פ. כ.	אב"א אחימאיר =	א. אח.
יוסף טרגר =	י. טר.	אברהם ארזי =	א. אר.
ישראל רוברט בלום =	י. ר. ב.	אלישבע גולדשמידט =	א. ג.
יהושע ליבוביץ =	י.ה. ל.	אירנה גרבול =	א. ג'ל.
יעקב לוינגר =	יע. ל.	אסתר גרזון קרוי =	א. ג'ק.
יפה שמני"בידנבוים =	י.פ. ש.	אריה דוסטובסקי =	א. דו.
ישראל בר =	י.ש. ב.	אוריאל הימן =	א. ה.
לאה גולדברג =	ל. ג.	אברהם הלוי פרנקל =	א. ה. פ.
לואיזה פרידבורג =	ל. פ.	אביבה חיים =	א. ח.
לוהר קוסף =	ל. קו.	אליעזר ליבנה =	א. לי.
לורה שולמית ויטנברג (ולצברגר) =	ל. ש. ו.	אברהם מאיר הברמן =	א. מ. ה.
מערכת =	מ.	אדמונד מאיר ירושלם =	א. מ. י.
מיכאל אביריונה =	מ. א. י.	אוטו עמנואל שפיר =	א. ע. ש.
מנשרד גייס =	מ. ג.	אריה פינגבאום =	א. פ.
מאיר הלל בן-שמאי =	מ. ה. ב.	אלכסנדר פוקס =	א. פו.
מיכאל זהרי =	מ. ז.	אברהם פרנס =	א. פר.
מיכאל זיו =	מ. זי.	אהרן שולוב =	א. שו.
מלכה טרגר =	מ. ט.	אליס עליזה שלוי =	א. של.
משה ימר =	מ. י.	אריה גור =	א. ג.
מיכאל סימון =	מ. סי.	אריה ליפשיץ =	א. לי.
מאיר פלסנר =	מ. פ.	בנימין הרושובסקי =	ב. ה.
משה קטן =	מ. ק.	בנימין מזר =	ב. מ.
מרדכי רחלאר =	מ. רו.	בצלאל (ססיל) רות =	ב. ר.
משה שסקליס =	מ. שט.	גליה אגמון =	ג. אג.
נתנאל הוכברג =	נ. ה.	גד טדסקי =	ג. ט.
נחום סלושץ =	נ. ס.	גרטה ליבוביץ =	ג. ל.
נפתלי קדמן =	נ. קד.	גרשון ק. גרשוני =	ג. ק. גר.
נתנאל קצבורג =	נ. קצ.	גרשם שלום =	ג. ש.
נפתלי רוזנן =	נ. ר.	דב אשבל =	ד. א.
סטנן שטריקר =	ס. ש.	דליה אטינגן =	ד. אט.
עמנואל פורטונה =	ע. פ.	דוד אריאן =	ד. אר.
טולה איכנבאום =	ט. אי.	דניאל י. כהן =	ד. י. כ.
פנחס ארצי =	פ. אר.	דב גוי =	ד. ג.
פנחס בלומנטל =	פ. בל.	דב גיר =	ד. גיר.
פלורה גרבול =	פ. ג.	דוד ג. פלוסר =	ד. פ.
פריץ טיברגר =	פ. ט.	דב רבין =	ד. ר.
פרדריק יוליוס בילסקובינסן =	פ. י. ב.	הלל אופנהימר =	ה. או.
סאול יוסף דיאמנט =	ס. י. ד.	הגרי הנס אלן =	ה. ה. א.
פיליפ סטנלי רוטן =	פ. ס. ר.	הנס יונס =	ה. י.
פריץ שיף =	פ. שי.	היינריך מנדלסון =	ה. מ.
צבי יעבץ =	צ. י.	הלמוט מיזנס =	ה. מי.
צבי מאיר רבינוביץ =	צ. מ. ר.	היינץ שטייניץ =	ה. ש.
צבי קפלן =	צ. ק.	ונדה אפסרגוט =	ו. א.
קארט וורמן =	ק. ו.	ויליס תלביצר =	ו. ת.
קרלוס רמוס-גיל =	ק. ר. ג.	זאב אלישיב =	ז. אל.
רוברטו בקי =	ר. ב.	ז'אן קסו =	ז. ק.
ראובן גבריאל =	ר. ג.	זושא שיקובסקי (פרידמן) =	ז. ש.
רוברטו סבטינו לופז =	ר. ס. ל.	זלמן שטרן =	ז. שט.
רמאל פוקורני =	ר. פו.	חיים אורמיאן =	ח. א.
רות קסטנברג-גולדשטיין =	ר. ק. ג.	חפצי"בה איל-גלעדי =	ח. א. ג.
רוברט וולטש =	רו. ו.	חיים ביינארט =	ח. ב.
שמאל אגמון =	ש. אג.	חדוה בן-ישראל =	ח. ב. י.
שאל אדלר =	ש. אד.	חיים משה יצחק גבריהו =	ח. ג.
שמאל אטינגר =	ש. אט.	חיים הלל בן-ששון =	ח. ה. ב. ס.
שלמה אירלברג =	ש. אי.	ח. יעקב פולוצקי =	ח. י. פ.
שלמה אלכסנדר =	ש. אל.	חירם פרי =	ח. פ.
שמעון אמלבאום =	ש. אפ.	חיים קארל בלום =	ח. ק. ב.
שמאל הוגו ברגמן =	ש. ה. ב.	חיים רוזן =	ח. ר.
שניאור זלמן תשין =	ש. ז. ת.	חנן שטייניץ =	ח. שט.
שמחה כ"ץ =	ש. כ.	יעקב בן-חור =	י. ב.
שמעון מארכוס =	ש. מ.	יוסף ברוך סירמונטה =	י. ב. ס.
שמאל ניסנבוים =	ש. ני.	יחיאל ג. גומפרץ =	י. ג. ג.
שמאל סמבורסקי =	ש. ס.	יונינה גרבר-טלמון =	י. גר.
שלמה פינס =	ש. פ.	יעקב טורי =	י. טו.
שרה פאיאנס-גליק =	ש. פ. ג.	יוסף טל =	י. טל.
שבתאי רחן =	ש. רח.	יעקב יהושע =	י. י.
שלמה רימר =	ש. רי.	יונה כהן =	י. כ.
שלמה אטינגן =	ש. א.	יעקב כ"ץ =	י. כ. צ.
שלמה הורוביץ =	ש. הל.	ישעיהו ליבוביץ =	י. לי.
תומס מן =	ת. מ.	יעקב לויצקי =	י. לו.
		יוסף ליבוביץ =	י. לי.

ראשי-תיבות וקיצורים

כ"י = מיכה	זל"ז = זה לזה	אב"ד = אב בית-דין
מכש' = מכשירין	ח"א = חלק א'	אדר"ג = אבות דרבי נתן
כל"א = מלכים א'	ח"ב = חלק ב'	אה"ב = ארצות-הברית
מל"ב = מלכים ב'	תג' = חגיגה	אה"ע = אבן העזר
מלח' = מלחמות	ח"ג = חלק ג'	או"ח = אורח חיים
מ"מ = מילימטר	ח"ד = חלק ד'	איכ"ר = איכה רבתי
ממ"ע = מטר מעוקב	חוב' = הוכרת, הוכרות	ארמ' = ארמית
ממ"ר = מטר מרובע	חול' = חולין	ב"ב = בבא בתרא
מנח' = מנחות	חז"מ = חושן משפט	כיבל' = ביבליוגרפיה
מס' או מס. = מספר; מסכת	חיד"א = חיים יוסף דוד אוולאי	בי"ד = בית דין
מס"ב = מסילת ברזל	חי"מ = חיל משכר	ביהכ"נ = בית-הכנסת
מסה"ב = מסילת הברזל	ח"ן = חכמה נסחרת	ביהמ"ד = בית-המדרש
מ"ץ = מורה צדק	חצו"ל = חכמי צרפת ולותר	בית"ס = בית הספר
משא"כ = מה שאין כן	חשמ"א = חשמונאים א'	ביצ' = ביצה
משנ' = משניות	חשמ"ב = חשמונאים ב'	בכור' = בכורות, בכורים
מת' = מתני	טוש"ע = טור-שולחן ערוך	ב"מ = בבא מציעא
גדר' = גדרים	יבמ' = יבמות	במד' = במדבר
גו' = גולד	יה"ב = ימי הביניים	במד"ר = במדבר רבה
גו"ג = נחמד ונעים	יהו' = יהושע	בע"ח = בעל-חיים
נתמ' = נחמיה	יו"ד = יורה דעה	ב"ק = בבא קמא
נ"י = גיריורק	יחו' = יחזקאל	בר' = ברכות
ס' = ספר; סימן	ילק"ש = ילקוט שמעוני	בר' = בראשית רבה
סס. = כנס	יצ"ו = ישמרהו צורו וגואלו	ברא' = בראשית
סי' = סימן	ירו' = ירושלמי	ברכ' = ברכות
ס"מ = סנטימטר	ירוש' = ירושלמי	בת"ס = בתי ספר
סמ"ג = ספר מצוות גדול	ירמ' = ירמיהו	ג' = גראם
סמ"ק = סנטימטר מעוקב	ישע' = ישעיהו	גיט' = גיטין
סמ"ד = סנטימטר מרובע	ית"ש = יתברך שמו	גל' = גליון, גליונות
סנה' = סנהדרין	כה"י = כתב-היד	דב' = דברים
ס"ת = ספר תורה	כה"ע = כתב-העת	ד"ה = דיבור המתחיל
סת"ם = ספרים, תפלין מזוזות	כה"ק = כתב-הקודש	דהיא' = דברי הימים א'
ע' = עין; עמוד; ערך	כוז' = כוזרי	דהי"ב = דברי הימים ב'
ע"א = עמוד א'	כ"י = כתב-יד, כתבי-יד	דוד"ד = דור דור ודורשין
ע"ב = עמוד ב'	כ"ח = כל ישראל חברים	דיני' = דברי ימי ישראל
עבה"י = עבר הירדן	כ"ע = כתב-עת, כתבי-עת	דג' = דגנאל
עוב' = עובדיה	כת' = כתובות	דק"ס = דקדוקי סופרים
עו"ד = עורך דין	כתה"י = כתב-היד, כתבי-היד	הו' = הושע
עז' = עזרא	כת"י = כתב-יד, כתבי-יד	הול' = הוציא לאור, הוצא לאור
ע"י = עיין	לסה"ג = לספירת הנוצרים	הונג' = הונגאריה
ע"ז = עבודה זרה	לפסה"ג = לפני ספירת הנוצרים	הוצ' = הוצאה, הוצאת
עיר' = עירובין	מ' = מטר, משנה	הור' = הוריות
עמ' = עמוד, עמודים	מבי"ט = משה בן יוסף טראני	הל' = הלכה, הלכות
ע"ג = על נהר	מ"ג = מיליגראם	הע' = הערה
ע"ע = עין, ערך, עין ערכו, עין ערכים	מגל' = מגלה	וגו' = וגומר
ערה"ש = ערב ראש השנה	מדר' = מדרש	ויק' = ויקרא
פ' = פרשת; פרק	מהד' = מהדורה; מהדורת	ויק"ר = ויקרא רבה
פדר"א = פרקי דרבי אליעזר	מהר"ל = מורנו הרב ר' ליווא (מפראג)	וכד' = וכדומה
סוד"א = סנקס ועד ד' ארצות	כו"ג = מורה נבוכים	וכו' = וכולי
פ"ו = פירוש	מ"צ = מורה צדק	וכיו"ב = וכיוצא בזה; וכיוצאים באלה
פס' = פסחים	כו"ק = מועד קטן	ז.א. = זאת אומרת
פסי' = פסיקתא	מטכ"ל = מטה כללי	זכר' = זכריה

ראשי תיבות וקיצורים (המשך)

שי"ר = שלמה יהודה רפאפורט	רמ"א = רבי משה איסרלש	פס"ר = פסיקתא רבתי
שמ' = שמות	רמב"ם = רבנו משה בן מימון	פס"ר"כ = פסיקתא דרב כהנא
שמ"א = שמואל א'	רמב"ן = רבי משה בן נחמן	פפד"מ = פראנקפורט דמיין
שמ"ב = שמואל ב'	רמב"ע = רבי משה אבן עזרא	צ"ל = צריך להיות
שמ"א = שמואל א'	רמח"ל = רבי משה חיים לוצאטו	ק"ג = קילוגראם
שמ"ב = שמואל ב'	ר"ן = רבנו גוסים	קדמ' = קדמוניות
שמ"ר = שמות רבה	רנ"ק = רבי נתן קרוכמאל	קה"ר = קהלת רבה
ש"ץ = שליח ציבור	רס"ג = רבי סעדיה גאון	קיד' = קידושין
תהל' = תהלים	ר"ע = רבי עקיבא	ק"מ = קילומטר
תוס' = תוספות	רשכ"א = רבי שלמה בן אדרת	קמ"ר = קילומטר מרובע
תוספ' = תוספתא	רשב"ג = רבי שלמה אבן גבירול	ר' = ראה; רבי
תוש' = תושבים	רשב"ם = רבי שמואל בן מאיר	ראב"ע = ר' אברהם אבן עזרא
ת"ח = תלמיד חכם	רשב"ץ = רבי שמעון בן צמח (דוראן)	רא"ט = רבנו אשר בן יהואל
ת"י = תרגום יוגתן בן עזיאל;	רש"י = רבנו שלמה יצחקי	רגמ"ה = רבנו גרשם מאור הגולה
תרגום ירושלמי	ר"ת = ראשי תיבות; רבנו תם	רדב"ז = ר' דוד בן זמרא
תנח" = תנחומא	ש' = שנה, שנת	רד"ק = ר' דוד קמחי
תענ' = תענית	שד"ל = שמואל דוד לוצאטו	ר"ה = ראש השנה
תרג' = תרגום, תרגם	שה"ש = שיר השירים	רח"ו = רבי חיים ויסאל
תשב"צ = תשובות ר' שמעון בן צמח	שהש"ר = שיר השירים רבה	ר"י = רבי יצחק (הזקן, מבעלי התוספות)
(דוראן)	שופ' = שופטים	ריב"ז = רבי יוחנן בן זכאי
תשוב' = תשובות	ש"מ = שפיאד, וורמייזא, מגנצא	ריב"ש = רבי יצחק בן ששת
	ש"ע = שולחן ערוך	ר"ף = רבי יצחק אלפסי
	ש"ת = שאלות ותשובות	רלב"ג = רבי לוי בן גרשון

קיצורי שמות ספרים ומאספים

AASOR	= Annual of the American Schools of Oriental Research	J. Q. R.	= Jewish Quarterly Review
ADB	= Allgemeine Deutsche Bibliographie	MGWJ	= Monatschrift für Geschichte und Wissenschaft des Judentums
A. T.	= Altes Testament	MUN D D'V	= Mitteilungen und Nachrichten des Deutschen Palastina Vereins
BASOR	= Bulletin of the American Schools of Oriental Research	N. S.	= New Series
ch.	= chapter	N. T.	= New Testament, Neues Testament
dtische	= deutsche	O. S.	= Old Series
EI	= Encyclopaedia of Islam, Encyclopedie d'Islam; Encyclopaedie des Islam	O. T.	= Old Testament
E. J.	= Encyclopaedia Judaica	Or. Chr.	= Orientum Christianum
Erg. H	= Ergänzungshelte	PJB.	= Palastina Jahrbuch
GJD	= Geschichte der Juden in Deutschland	Rec gen	= Recueil général
Handwtb.	= Handwörterbuch	REJ	= Revue des Etudes Juives
H. U.	= Hebraische Übersetzungen des Mittelalters	S.	= Seite
hrsg.	= herausgegeben	U. N.	= United Nations
HUCA	= Hebrew Union College Annual	ZAW	= Zeitschrift für Alttestamentliche Wissenschaft
ICC	= The International Critical Commentary	ZDMG	= Zeitschrift der Deutschen Morgenländischen Gesellschaft
ISCM	= International Society for Contemporary Music	ZDPV	= Zeitschrift des Deutschen Palastina Vereins
JA	= Journal Asiatique	ZGID	= Zeitschrift für die Geschichte der Juden Deutschlands
JBL	= Journal of Biblical Literature		
JL	= Judisches Lexikon		



טולחן גודהא. נאנדהארט, המאה ה-2—3 לסה"נ

גַּנְדְּהָרָה (Gandhāra), מלכות הודית עתיקה, שכללה את עמק נהר-כאבול ואת האיזור הסמוך לו על הגדה השמאלית של האינדוס. הארץ, המוקפת ברובה הרים שור-ממים, היתה לפני פוריה מאד, והתלים הגבוהים המרוזבים, שרידי צרים קדומות, מעידים שהיתה מושקה ומיושבת יפה. בה עוברת — דרך מעבר-חייבר — הדרך הגדולה, המחברת את הודו עם פרס וארצות-המערב מזה ועם אסיה המרכזית וסין מזה; דרך זו שימשה לסוחרים ולפולשים מימים קדומים. לראשונה נזכרת ג' כארץ בפני עצמה בכתובת דְרִיּוֹשׁ בבהיסטון (ע"ע), אולם כמעט אין לנו ידיעות עליה מאותה התקופה. ב327 לפסה"נ פלש לג' אלכסנדר מוקדון (ע"ע, עמ' 650), אולם השלטון המקדוני היה רופף, שכן כבר 19 שנים לאחר מכן אבדה הארץ ליורשו סלוקוס ועבדה לידי צ'נְדְּרִגְוֹפְטָה (ע"ע) קיסר הודו, מייסד שושלת מאוריה. נציבו שם היה נכדו אַשׁוּקָה (ע"ע), שמושבו היה בעיר טאכסילה. כשעלה אשוקה על כסא הקיסרות, חקק אחת מפקודותיו, המיועדות להחדרת העקרונות הבודהיסטיים, בסלע בשאה-באוגארה בקרבת מארדאן.

חפירות ארכאולוגיות בחרבות טאכסילה חשפו שכבה קדומה, שיש לייחסה, כנראה, לתקופה שלפני אלכסנדר. זוהי עיר שרחובותיה היו צרים ועקומים וגושי-הבתים שבה הוקמו ללא תכנית; נמצאו בה אוצרות תכשיטים ומטבעות, בנייהם מטבעות-כסף של אלכסנדר ופיליפוס ארידיוס. בתל סמוך לטאכסילה, הנקרא סירקאפ, נמצאו חרבות של עיר בנויה לפי תכנית; את ביצוריה המשוכללים מייחסים לתקופה שלאחר ירידת עצמתה של שושלת מאוריה. באותה תקופה התחרו על השלטון בעיר שושלות יריבות של יורשי המז-סלים ההלניסטיים שבבאקטריה — שמטבעותיהן היו מטיפוס יווני — אולם באמצע המאה ה-1 לפסה"נ באו במקומן

מושלים סאקיים (סקיתיים), שנודו לג' מאסיה המרכזית בלחץ שבטי יוגה-צ'י המתפשטים. את שיכלולה של העיר סירקאפ מייחסים לימי אֶזֶס, מגדולי המושלים האלה. אוצרות התכשיטים והמטבעות וכלי-החרס המשוכללים, שנמצאו שם, מעידים על עשרה ועל חשיבותה של העיר. — החל בסוף המאה ה-1 לפסה"נ משלו בג' במשך תקופה קצרה מלכים בעלי שמות איראניים — הפהֶלְיִים. לשלטונם ולשלטון הסאיִים הושם קץ ע"י התקדמות הנוודים משבט יוגה-צ'י, שעברו את ההרים מבאקטריה, השתלטו על הודו הצפונית-מערבית באמצע המאה ה-1 לסה"נ וייסדו את השרשלת הפושאנית. שמשלה בג' עד המאה ה-5 לפחות — אולי בהפסקה של 100 שנים לאחר הפלישה הסאסאנית ב241. על סוף תקופת שלטונם אין לנו ידיעות ברורות, והדעות מחולקות על זמנו וגורמיו של חורבן תרבות-ג'; לפי השקפה אחת נגרם חורבנה ע"י פלישת ההונים (ע"ע) הלבנים. אולם מרכזי-ספר של תרבות זו ממערב לכאבול נתקיימו עד בוא האיסלאם.

שיגשוגה של תרבות ג' הגיע לשיאו בראשית שלטונם של הפושאנים, כנראה במאה ה-2. מושלים אלה, שחלשו על דרכי-המסחר באסיה, פיתחו קשרי-מסחר עם העולם הרומאי ואף הגיעו לאיזונו של מסחר זה לטובתם הם. חלק ניכר של ההון שצברו המלכים והסוחרים הוצא על בניינם וקישוטם של מקדשים ומנזרים בודהיסטיים. אחד מגדולי הפושאנים, קאנישקה, שעלה על כסא-המלוכה בין 78 ו144, הקים, בין השאר, את הסטופה (בניין-הפיפה) הגדולה בשאה-ג'י-כיי דְהֶרִי, שכפיתה הענקית העשויה מעץ מחוקת אחד הגורמים להמצאת הפאגודה הסינית מרובת-היציעים. שרידיהם של בניינים ושל הפציאמנות מתקופת-ג', ההולכים ונחשפים ע"י המחקר הארכאולוגי בדרורות האחרונים, מעידים על קיומה של אמנות הודית, שבה הטביע העולם הקלאסי של

הייראטי. האינקונגראפיה נתפתחה מן הנוסח הסיפורי הקדום לסכמאטיות ברוח מאהאיאנה (ע"ע בודהא והבודהיזם, עמ' 702—703). בשלבים הראשונים תוארו נושאים קלאסיים (כגון קאסאנדרה והסוס הטרויאני) בצד נושאים הודיים צרופים,

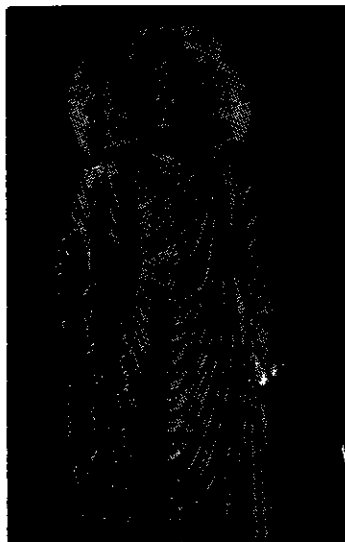

פסל צפחה של בודהא
מאנדהרה, המאה ה-2—3 לסה"נ

דמויות קלאסיות. כ-
גון זו של אנטינאווס,
הותאמו לדרישות ה-
טעם המזרחי. בסוף
התפתחותה יצרה אמ-
נותי-ג' איקונין בתבי-
נית גדולה במסגרת
דמויות-משנה לפי
סיגנון האמנות ההו-
דית באותו הדור,
ונהגו בה נוסחות קבוי-
עות לגבי ביצוע פר-
טים, כגון שיער ובני-
דים.

קשה לקבוע בדיוק
את תחומיה המער-
ביים של ג'. כל ימי
שלטונם החזיקו הכו-
שאים מעמד בכאבול,

ונראה שמבחינה תרבותית חייבים גם הישובים על דרכי-
המסחר שממערב לעיר זו הרבה לג'. אולם באמנות במקומות
אלה ניכרים רישומים חזקים של האמנות הסאסאנית. באמיאן,
גוש מערות חצובות בסלע, שבהן נמצאו ציורים ושני פסלי-
בודהא ענקיים. אינו מרוחק אלא כ-100 ק"מ מדח'תרי-נושרוואן,
המוצב הקרוב ביותר של האמנות הסאסאנית הרשמית.

בימי קיומה של אמנות ג' נפוץ הבודהיזם בדרכי-המסחר
שבאסיה המרכזית עד ללב סין. יחד עמו נתפשטה אמנות
בנוסח ג', ששימשה בימי שושלת יי הצפונית (בסוף המאה
5) גורם משפיע על ראשית התהוותה של האמנות הבוי-
היסטית האדירה במזרח הרחוק.

וע"ע הודו, אמנות; בודהא והבודהיזם, עמ' 699—700
(תמונה).

A. Foucher, *L'art Gréco-Bouddhique de G.*, I-II, 1905—
1922; id., *The Beginnings of Buddhist Art*, 1917; A. Grun-
wedel, *Buddhische Kunst in Indien*, 1920²; J. Hackin,
Les antiquités Bouddhiques de Bamyan, 1928; W. W.
Tarn, *The Greeks in Bactria and India*, 1938; H. Buch-
thal, *The Foundations for the Chronology of G. Sculptures*,
1942/43, id., *The Western Aspects of G. Sculpture*, 1946;
J. E. van Lohnizen-de Leeuw, *The "Scythian" Period*,
1949; H. Deydier, *Contribution a l'étude de l'art du G.*,
1950; J. H. Marshall, *Taxila*, 1951.

פ. ס. ר.

גנזו (Connochaetes); בשפת-הילידים „נגו" — חיקוי לקולו
של בעה"ח), מיני אנטילופות (ע"ע אפריקניות,
שמהם ידועים בעיקר שני מינים: הג' הלבן (Connochaetes
gnou [Catoblepas]) באפריקה הדרומית והג' הכחול או
בעל-הפסים (Gorgon taurinus) באפריקה המזרחית והמר-
כזית.

הג' הם האנטילופות המזרות ביותר במראיהן. גופם הוא
פסיפס של תערובת-צורות: בצורתם הכללית דומים הם
לסוסים בשל רעמתם הצפופה בצוואר ובגב ובשל זנבם

הים-התיכון את חותמו. תחילה ראו באמנות הבודהיסטית
של ג' סעיף מסעפי האמנות ההלניסטית, והדעות על קביעת
זמנה היו מחולקות ביותר. יש שראו בה השפעה ישירה של
התרבות היוונית, שהגיעה להודו ע"י כיבוש אלכסנדר או
דרך המלכות הבאקטרית ההלניסטית בתקופת הדיאדוכים.
היום ברור, שהשפעת המערב הגיעה לג' בתקופה מאוחרת
יותר — בדרך המגע המסחרי עם העולם הרומי. בטאכטילה
נמצאו חפצים רומיים מן המאה ה-2 לסה"נ. הבודהיזם ההודי
בג' שאל ממזרח האימפריה הרומית כמה יסודות הוזהיים
לשם הבעת רעיונותיו הוא, במקביל למה שנעשה בשעתו
בא"י ובתדמור. העמודים שבבניינים הקדומים בג' שייכים
לטיפוס הקוריתני, ובארדיכלות ובתבליטים מופיעים מוטי-
ווים קישוטיים, שהיו שכיחים בעולם הרומי. טיפוסי הדמויות
הפיסוליות הושפעו מן הדוגמות הרומיות של ראשית תקופת
הקיסרות, ואף קיפולי הבגדים המלאים והכבדים עומדים
בניגוד גמור לנוהג ההודי הרגיל. לגבי דמותו של בודהא,
כפי שפוסלה וצוירה בג', עדיין לא נמצא טיפוס-אב מניח
את הדעת, לא בהודו ולא במערב.

צורת הסוּפָה בג' מבוססת על הדוגמה ההודית הקדומה,
אלא שהוקמה על מבנה גלילי מתרומם ועל בסיסים
מודרגים וקוּשטה בארבע פינותיה בדמויות בודהא היושב.
הקישוט הארדיכלי והפיסול נקבעו בעיקר בחזיתות חלקי-
הבניין השונים. הקמת זר של קאפלות קטנות לפולחן האלים
השונים מסביב לסוּפָה העיקרית, וכן בניין מגורים לפי
תכנית מסובכת, היו מפותחים בג' במידה מיוחדת. סיגנון
הפיסול באבן ובטיח נתפתח בשלבים מוגדרים, מאטוראליוזם
חפשי, הדומה לרומי, לפורמאליזם פלאסטי וקווי ולתיכנון



פסל מאנדהרה: שר עטוף מרווח, המתקרב בהכנעה לבודהא
(סמיתע הרטיון לרטייות של האטנות האירופית הנותית של י"ה"ב)

ג'נובה (Genova; אנג' Genoa, גרמ' Genua, צרפ' Gê-nes), עיר ונמל בצפון-איטליה, על חוף מפרץ-ג' של הים התיכון; 683,000 תושבים (1951); החמישית בגדלה בערי איטליה ונמלה הראשי. ג' נמצאת בריווריה האיטל-קית, במקום שהאפנינים מגיעים לשפת-הים. „ג' המורחבת“ משתרעת כ-15 ק"מ לאורך רצועת-החוף הצרה; עיקרה של העיר בנוי כחצי-גורן עגולה מסביב למפרץ, ובנייניה, גניה וחורשותיה מתרוממים כעין אַמפיתיאטרון עד לגובה של 400 מ' במעלה ההרים העוטרם את המפרץ. ג' מפורסמת במראה הנהדר, הן במבט מצד הים והן כפאנוראמה מראש ההרים. בדרכים העוברות את פרצות-האפנינים קשורה ג' עם לומבארדיה, ומשם דרך מעברי-האלפים עם צרפת, שוויץ, גרמניה ואוסטריה, ונמלה הפך מוצא עיקרי לא רק לאיטליה הצפונית אלא גם מוצא דרומי לכל אירופה המרכזית; הוא משמש, למשל, נמל-מעבר עיקרי לשוויץ. ממערב לנמל הישן שבמפרץ, המוגן הגנה טבעית ושוכלל ע"י מבנים ומיתקנים נרחבים, הוקם לאורך שפת-הים נמל חדש, מוגן ע"י מזח באורך של 4 ק"מ; שטחו כ-40 הקטאר ועמקו 12 מ', ובו יכולות לעגון אניות-אוקיינוס מן הגדולות ביותר. בנמל מספנות, מחסנים ובתי-קירור גדולים. בשנים האחרונות עוגנות בנמל זה בכל שנה כ-5,000—6,000 אניות בנפח כוללי של 10—12 מיליון טון, ודרכו עוברים כ-7—8 מיליון טון סחורות. הוא מתחרה במרסי (ע"ע) על המקום הראשון בין נמלי הים התיכון. עיקר היצוא — שמן-זית, משי, יין, קטיפה, מכוניות; עיקר היבוא — פחם, נפט, כימיקלים, מכונות. המסחר תופס את המקום הראשון בכלכלת העיר. ג' היא גם אחד ממרכזי-התעשייה הראשונים של איטליה: הענף התעשייתי החשוב ביותר בה הוא בניין-ספינות, אחריו — תעשיית ברזל ושלדה, ייצור מכונות ומנועים, מפעלים כימיים, ייצור מזונות ומשקאות, טכסטילים, נייר וסבון. בעיר הישנה מרובים כנסיות וארמונות מפוארים מיה"ב, הרנסאנס והבארוק, בעיר החדשה — בניינים ציבוריים חדי-שים. הקאתדראלה ע"ש סאן לורנצו, שראשיתה מן המאה ה-12 וכיפתה מן המאה ה-16, מגלמת בקרבה יסודות-ארדכיכלות של האמנות הרומאנית, הגותית-האיטלקית והרנסאנסית. ארמונות-האצולה העתיקים היום ברובם מוניאונים. ג' היא עיר אוניברסיטאית; האוניברסיטה נוסדה ב-1243 ושוכנת בבניין-בארוק נהדר מ-1623. בעיר גם בי"ס גבוה למסחר, בי"ס ימי, מכון אוקיאוגראפי, אקדמיה לאמנות. בארמון העירייה (1564) שמורים מכתבי קולומבוס וכינוורו של פאגא-ניני. במרכז העיר, מוקף בניינים חדשים גבוהים, נשתמר הבית הקטן, המחזק בית-מולדתו של קולומבוס.

מ.

היסטוריה. מימצאים ארכאולוגיים מעידים, שג' נוסדה בערך במאה ה-5 לפסה"נ. בראשית התפתחותה ניכרים בה סימני מגע עם היוונים והאטרוסקים. ב-205 לפסה"נ, במלחמה הפונית השנייה, נחרבה העיר בידי צבא קרת-חדשת. היא חזרה ונבנתה כמוניציפיום רומאי, ששימש מרכז לליגוריה. היא הוסיפה להתקיים בתקופת השלטון האוסטרוגוטי והבי-זאנטי; ב-640 לסה"נ נכבשה ע"י הלאנגובארדים. עד המאה ה-10 היתה ג' בעיקר עיר דג ומרכז חקלאי. עלייתה כנמל ומרכז מסחרי באה מתוך עמידתה נגד ההתקפה האיסלאמית. ב-931—935 ערכו ציים פאטימיים ששיטות על ג', אולם אחר זמן מועט עברו בני ג' — יחד עם בני פיזה — להתקפת-נגד



גנו
Connochaetes (Catoblepas) gnou

הארוך והמכוסה שערות; ראשם, שהוא מרובע כמעט, מוכיר את הביזון (ע"ע) האמריקני; סיהם רחב ושטוח כזה של הבקר; האזניים קטנות ומחודדות; רק ברגליהם הדקות והגבוהות יש מן העדינות של האנטילופות. הג' הם בעלי קרניים בשני המינים. הקרניים עבות בבסיסן, כפופות למטה והחוצה, ואחרי-כך מסתעפות כעין המזלג פנימה ולמעלה. בצעירותם הקרניים ישרות ועם ההתבגרות הן מתכופפות.

הג' הלבן מגיע לאורך של 2.8 מ' (כולל זנב); צבעו העיקריים — אפור וחום-כהה; שערות שחורות ארוכות מכסות את מצחו. מתחת לשפתו התחתונה — זקן עבה, בין שתי רגליו הקדמיות סבך של שערות צפופות. זנבו הארוך ורעמת-ערפו לבנים. הנקבה קטנה מן הזכר; הצעירים נול-דים בלי קרניים, אולם הם שעירים, בעלי רעמה. הנקבה ממליטה כמה פעמים בשנה, בכל פעם ולד אחד, והיא מסויה מאד לולדתיה.

הג' חיים בערבות בעדרים בני 20—50 ראש, יחד עם זברות ועינים. הם אינם קשורים למקום מסוים, לא למים ולא לדשא, ונמצאים בנדידה מתמידה בחיפוש אחרי מרעה. הם קלי מרוץ וקפיצה, מרבים בהשתוללות, תוקפים זה את זה, ותנועותיהם נראות מזרות ומגוחכות. לפעמים הם מש-מיעים קול משונה, דומה ספק לגעיית-בקר, ספק לקול דיבור-אדם.

הג' הם חיות-בר שאינן ניתנות לביות. בדורות האחרונים הושמד מין הג' הלבן כמעט כולו, הן בפעולת-אדם והן בעקבות דבר-הבהמות. ההוטנטוטים אוכלים את בשרם, מעבדים את עורם ומשתמשים בקרניהם.

הג' הכחול או בעל-הפסים גדול מן הג' הלבן, זנבו קצר יותר ושחור, והוא חסר שער ארוך בין רגליו. צבע גופו אפור-כהה, וכולטים בו פסים רחבים שחורים, שגראים לעתים כחחולים. הג' הכחול חי בחבורות גדולות של כמה אלפים ראש, ועדיין הוא מצוי בערבות באפריקה. גם הוא נודד בתקופות מסוימות, ובאורח-חיינו הוא דומה לג' הלבן. — שני המינים מוחזקים הרבה בגני-חיות.

מ. ט.

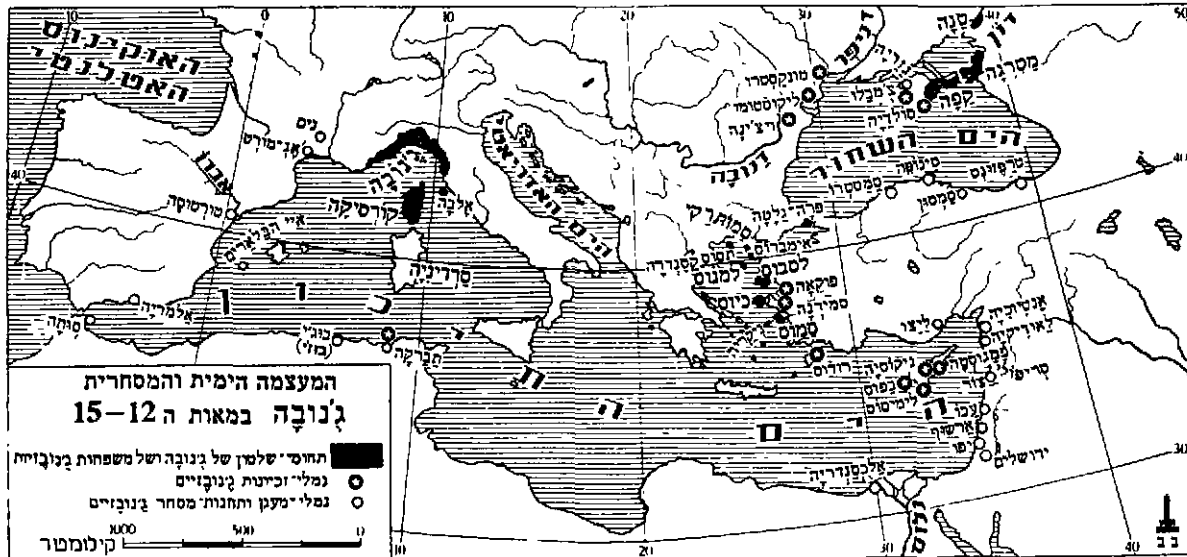

האדריאטי; אולם המאבק עם ויניציאה נמשך כל המאה ה-14 ונסתיים בכשלונה של ג'.

חיסול הממלכות הצלבניות גרר את אבדן המושבות הג'נוביות בסוריה וא"י, אולם תמורה עשירה להן נמצאה לג' בגרות הצפונית-מזרחית של הים התיכון. בה בשעה שוויניציאה יזמה את הקמת הקיסרות הלאטינית בקושטא ב-1204 והיתה בעלת-בריתה ופטרונה. תמכה ג' ביוונים, ובעזרתה חודשה הקיסרות הביזנטית ב-1261. עריכ נעשתה ג' פטרונתם של הקיסרים הפאלאולוגים וזכתה ביתרונות מדיניים ומסחריים בתחום שלטונה. הקיסר מיכאל VIII מסר לרשות הג'נובים שכונה מבוזרת בפרבר פרה (ג'לטה) של קושטא, שהקנתה להם את השליטה על מעבר-הבוספורוס ועל סחר הים השחור, שנמצא עד אז בידי הוויניציאנים. הג'נובים השתלטו על החוף הדרומי-מזרחי של קרים; שם היתה קאפה (פאודוסיה) מושבתם העיקרית, וממנה התפשטו מושבותיהם ותחנות-מסחרם עד טאנה (אזוב) בקצה הים האזובי ועל החופים המערבי הדרומי של הים השחור. ממרכזים אלה הגיעו סוחרים ג'נובים עד הים הכספי, ושיירות מסחריות מאסיה המרכזית הגיעו עד לנמלים הג'נוביים. במאה ה-14 נמסרו ע"י הקיסרים הביזנטים האיים כיוס, סאמוס, לספוס ואחרים בים האגאי לשלטון ג'נובי, ותחנות מסחר ג'נוביות הוקמו בנג'רופונטי, בודוקאנסוס, בכרתים ובקפריסין. באותה תקופה קנתה לה ג' אחיזה גם באפריקה הצפונית — בנמל טאבארקה שבתוניסיה, מרכז של דיג-אלמוגים, ובמערב הים התיכון קיימה יחסי-מסחר עם נמלי הבאלארים ועם טורטוזה באראגון, עם נים (Nîmes) ואיג'י מורט (Aigues Mortes) בצרפת הדרומית ועם אלמריה במלכות-גראנאדה בדרום-מערב ספרד. המושבות במזרח נוסדו בעיקר לא ע"י הממשלה אלא ע"י היוזמה הפרטית של סוחרים והרפתקנים. באיים האגאיים משלו משפחות האצולה הג'נוביות כמעט שלטון עצמאי. עמדה מיוחדת רכש לו באגן סאן ג'ורג'ו (San Giorgio), שמימן את הפעילות הקולוניאלית.

במאות ה-12-13 נטלה ג' חלק פעיל — ולפעמים מכי ריע — במאבק בין הקיסרות ובין האפיפיורית וביחסים שביניהן ובין מלכות-סיציליה. בימי פרידריך בארצארוסה נטתה ג' לצידו של הקיסר במאבקו נגד האפיפיור תלילה

הדפו את המוסלמים אחרי מאבק ממושך מקורסיקה ומסאר-דיניה. ב-1088 לכדו ציי הערים האיטלקיות את מאהדיה שבחוף התוניסאי. אניות-מסחר של ג' התחילו חוצות את הים התיכון המערבי לארצו ולרחבו, ואף הגיעו למזרחו — לבי-זאנטון ולחופי סוריה וא"י. הקמונה העצמאית ג' קמה בסוף המאה ה-10 או במאה ה-11, בעיקר הודות ל"קומפאניה" (compagna) — איגוד חפשי של כל האזרחים נושאי-נשק, אשר תרמו מהונם או מעבודתם לצרכי העיר. בראש השלטון עמדו קונסולים, שנבחרו לשנה אחת מביין האצולה הזעירה ומעמדה-הסוחרים. ג' עלתה לגדולה בתקופת מסעיה-הצלב, תחילה יחד עם פיזה וויניציאה, ואח"כ כאויבתן ומתחרה בהן. במאות ה-12-13 הפכה ג' לאחת הערים הגדולות של אירופה, מרכז מסחרי ופינאנסי ומעצמה ימית אדירה; מספר תושביה עלה עד 100,000. ספינותיה ומלחיה של ג' השתתפו באופן פעיל במסע-הצלב הראשון, ומנמל ג' ובספינותיה הוסע פיליפ II אוגוסטוס למסע-הצלב השלישי. באספקה לממלכות-הצלבנים במזרח ובצידן, וכן בתיווך המסחרי בינן ובין מערב-אירופה, היה לג' חלק רב. תמורת שירותם לצלבנים זכו הג'נובים בתחנות-מסחר ובזכויות-מסחר בארצות המזרח שנכבשו בעזרתם, והרפובליקה הג'נובית נעשתה מעצמה קולוניאלית-מסחרית. שכונות ג'נוביות, בלתי-הליות בשלטונות הצלבניים ומנהלות בידי קונסולים נבחרים ע"י הסוחרים המקומיים או ממזנים מטעם הממשלה בג', הוקמו באנטולוכיה, טריפולי, צור, עכו, ארסוף, קיסריה, יפו וירושלם. ג' סיפקה לאירופה את סחורות המזרח: אריגים, משי, בשמים, סוכר, יין, ארגמן, אינדיגו, זכוכית. בג' עצמה נתפתחו תעשיות טכסטיל וזכוכית על יסוד הידיעות שנרכשו במזרח; אולם בעיקר פרחו בה השולחנות ועסקי-הכספים. ביבשת איטליה הרחיבה ג' את תחום שלטונה על פני ליגוריה, עד שהרפובליקה השתרעה לאורך כל רצועת-החוף ממפרץ-ספציה במזרח עד קירבת ניצה. המאבק הממושך על השלטון בים הטיירני בין ג' ובין פיזה הוכרע ב-1284 בקרב הימי הגדול על-יד האיי מלוריה לטובת הראשונה, שכבשה את אלפה ואת קורסיקה והחזיקה באחרונה עד המאה ה-18. גם סארדיניה נמצאה זמן-מה בשלטונה של ג', עד שנהדפה ממנה ב-1326 ע"י אראגון. באותם הימים השיגה ג' נצחון חלקי גם על ויניציאה בקרב ימי על-יד האי קורצולה בים

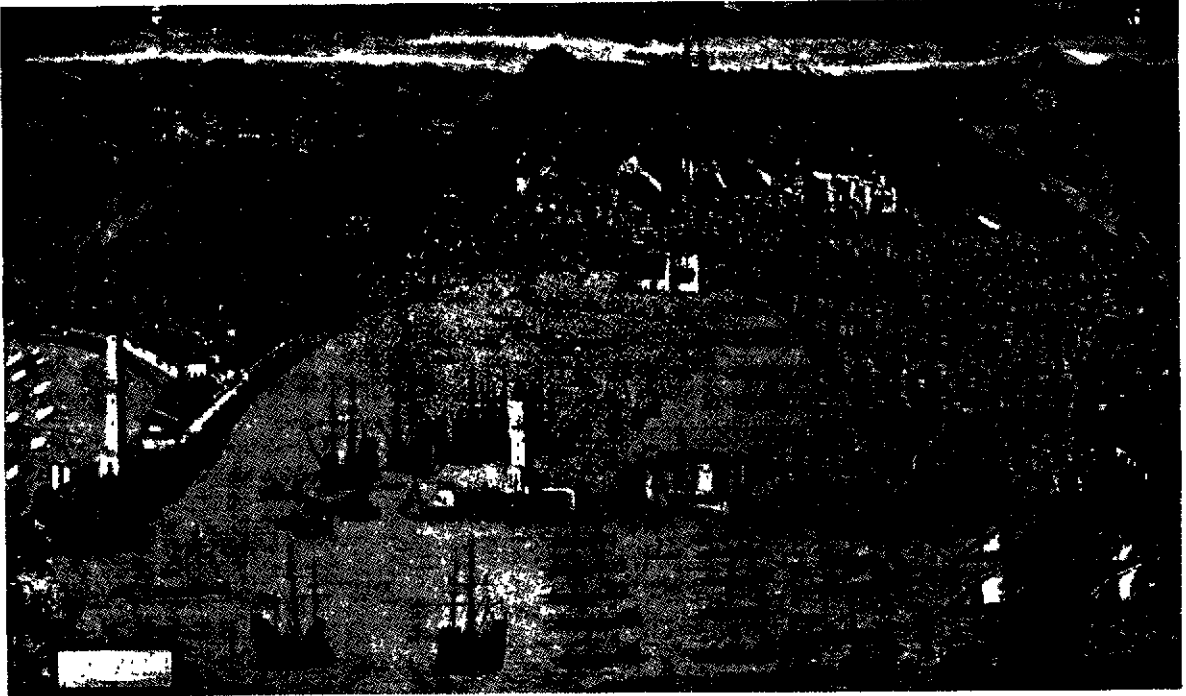

ג'טו במאה ה-16. העיר והנמל הישן (ציור מ-1507)



ג'טו. פאנוראמה של העיר והנמל

במלחמות המהפכה הצרפתית הופרה ניטראליותה של ג' הן בידי צרפת והן בידי אוסטריה. ב-1797 הוקמה בה עליידי בונאפארט הרפובליקה הליגורית, לפי דוגמתה של צרפת ובחסותה. ב-1805 סופחה הרפובליקה לממלכתו של נאפוליון. אחרי נפילתו ב-1814 הובטחה לג'נזיבה ע"י האנגלים, שציים נכנסו לנמל העיר, החזרת עצמאותה, אולם קונגרס וינה החליט ב-1815 על סיפוח ג' — נגד רצון תושביה — למלכות סארי-דיניה. במסגרתה היתה ג' — עיר-מולדתו של מציני (ע"ע) — אחד ממרכזי תנועת הריסורגיינטו. באיטליה המאוחדת נעשתה העיר אחד המרכזים הכלכליים והתרבותיים של המדינה. במלחמת-העולם II נפגעו הנמל ורבעי-התעשייה קשות ע"י הפצצות אנגל-אמריקניות מן הים ומן היבשה אחרי כיבוש העיר בידי הנאצים ב-1943. היא שוחררה ע"י התקוממות כוחות-המהתרת זמן מועט לפני התמוטה הגר-מנית הסופית. מאז בוצעה בה פעולת-שיקום נרחבת.

E. Vincens, *Histoire de la république de G.*, I-II, 1842; A. Canale, *Storia della repubblica di G.*, I-V, 1858-1874; G. Caro, *Studien zur Geschichte G.'s 1190-1257*, 1891; id., *G. und d. Macht am Mittelmeer*, I-II, 1895-1899; F. Donaver, *Storia della repubblica di G.*, I-II, 1913; W. Heyd, *Histoire du commerce de Levant au moyen-âge*, 1923; O. Grosso, G., 1926; C. Manfroni, G., 1929; G. I. Bratiannu, *Recherches sur le commerce des Génois dans la Mer Noire*, 1929; R. Lopez, *Studi sull' economia genovese nel medioevo*, 1936; id., *Storia delle colonie genovesi*, 1938; N. Lamboghi - N. Formentini - R. Scarselli, *Storia de G.*, I-III, 1941; N. Zambroghia, *Storia di G.*, 1942; V. A. Vitale, *Il Comune del Podestà*, 1951; J. Peri, *Genesi e formazione dei comune consolare a G.*, 1952; C. Conforti, *Istituzioni e magistrature finanziarie e di controllo della repubblica di G.*, 1952. פראור, ממלכת ירושלים הצלבנית, 1947.

ר. ס. ל. - ת. ק. ב.

יהודים ישבו בג' כנראה, כבר בתקופה הרומאית. מראשית המאה ה-6 נשתמר צו מטעם תאודוריק מלך האוסטרו-גותים, המרשה ליהודים — בהתאם לזכויותיהם „עתיקות-היומין” — לתקן את בית-הכנסת שנהרס בידי ההמון. אח"כ אין זכר ליהודים בג' עד 1134: בשנה ההיא הטילו הקונסולים על כל יהודי הבא להתגורר בעיר מס מיוחד לתאורת הכנסיה. בנימין מטודלה מצא בג' (בערך ב-1165) רק שני יהודים. זמן-מה אח"כ נאסר על יהודים לשהות בעיר יותר מ-3 ימים. אעפ"כ נמצאו בה במחצית השניה של המאה ה-13 כמה יהודים שעסקו במסחר. פליטים יהודים מגולי ספרד, שהגיעו אל נמל-ג' כשהם גועים ברעב, לא הורשו להישאר בעיר. במאה ה-16 הותר מפעם לפעם לקומץ יהודים, בעיקר סוחרים, מלווים במשכון ורופאים, להתיישב בעיר בתנאי הגבלות חמורות, שהכנסיה הקפידה על קיומן. אולם הקלות מסוימות ניתנו ליהודים בין 1570 ו-1586: באותה תקופה חי בג' ההיסטוריון יוסף (ע"ע) הכהן, בעל „עמק הבכא”, צוויגרוש נגד היהודים — לפעמים מן העיר ג' בלבד ולפעמים מכל תחומי הרפובליקה — הוצאו בשנות 1516, 1550, 1567, 1598.

אולם בשעה שהצרו הג'נזיבים ליהודים בעירם, השתדלו לנצל אותם ואת פעילותם המסחרית והכספית בתחום של-טונם במזרח. בשכונה הג'נזיבית פרה שבקושטא התקיים רובע יהודי של סוחרים ובעלי-מלאכה, וקהילות יהודיות התקיימו בקאפה שבקרים ובמושבות ג'נזיביות אחרות על חופי הים השחור ובאיים האגאיים. הסנאט הג'נזיבי פקד במפורש על הרשויות הכנסייתיות במקומות הללו שלא להציק ליהודים ולא להתערב בענייניהם הדתיים.

של הערים הלומבארדיות. בצעירותו של פרידריך II השתלטה ג' למעשה על מלכות-סיציליה בדרך של חוזים מסחריים והשגת זכויות כלכליים. אח"כ נתנה ג' הגולפית את מלוא תמיכתה לאפיפיור במאבקו נגד הקיסר. מתוך כוונה למנוע הקמת מדינה מאוחדת וחוקה בתוך איטליה עצמה.

במחצית השניה של המאה ה-14 החל מעמדה של ג' כמעצמה אדירה להתערער מחמת שני גורמים, אחד חיצוני ואחד פנימי: (1) המאבק המר בין ג' ובין ויניציאה על ההג-מוניה בים התיכון; הוא הוכרע, אחרי תקופה של 100 שנה של מלחמות בהצלחה מתחלפת, עליידי מפתו הניצחת של הצי הג'נזיבי בקרב הימי עליידי קיוג'ה (Chioggia) ב-1379. (2) אייציבות פנימית מחמת מלחמות-מעמדות ומלחמות-סיעות בלתי-פוסקות וחילופי-משטר תכופים; המאבק על השלטון התנהל בין בתי-האצילים מסיעות הגולפים והגיבלי-נים (ע"ע), וכן בין האצולה הרמה ואילי-הכסף ובין המוני הסוחרים הוערים ובעלי-המלאכה. במאה ה-13 הוקם משטר של פודסטא (= ראש-עיר נבחר ע"י העם); משטר זה התחלף תכופות עם שלטון הקונסולים (ר' לעיל, עמ' 31). בשלהי המאה ה-13, בתקופת שאי עצמתה של ג', היה השלטון הפנימי בידי 2 „קציני-העם” (capitani del popolo), נציגי שתי משפחות גדולות ויריבות. ב-1339, לאחר הפיכה פנימית שהביאה לגירוש חלק ממשפחות האצילים ולהוצאת חלק אחר מן השיטוף בשלטון, הוקם משטר של דוג'ים (= דופטים) לפי הדוגמה הוויניציאנית. משטר זה לא הצליח בג'; כוחו של השלטון המרכזי נחלש, ועמו נתערערו הפינאנסים הציבוריים. לסוף גרמו המפלגות היריבות בעיר לאבדן עצמאותה של הרפובליקה ע"י הזדקקותן לעזרתם של כוחות-חוץ. במאה ה-15 נתחלפו תקופות קצרות וסוערות של עצמי-אות בתקופות של שלטון-חסות צרפתי (1396-1409, 1458-1461, 1461-1499) ומילאני (1421-1436, 1464-1499). באותה תקופה אף חוסלה ע"י כיבושי התורכים הממלכה הקולוניאלית הג'נזיבית במזרח. מתנדבים ושכירים ג'נזיבים היו ממגיניה האחרונים של קושטא ב-1453, ואחרי נפילתה הוציא מחמד II מידי ג' את פרה, את רוב האיים האגאיים, את נמלי אוזוב וקרים, מושבתה האחרונה של ג' במזרח, כיוס, נפלה ב-1566.

במאות ה-16 וה-17 זכתה ג' לייצוב מדיני וכלכלי ע"י התקשרות עם ספרד. אנדרג'א דוריה (ע"ע), האדמיראל הג'נזיבי של צי הקיסר קארל V, שיחרר את ג' מתלותה בצרפת והחזיר בה את הסדר על כנו ע"י הקמת משטר אוליגארכי (1528), שבו נמסר מלוא השלטון בידי קבוצת משפחות של אצילים-סוחרים ושל דוג'ה הנבחר עליידיהם. קשר, שקשרו אהדי צרפת בראשות בית-פיסקי ב-1547 נגד משטר זה, נכשל. כגוררה של ההאבסבורגים הספרדיים, ואחר-כך של האוסטריים, התקיימה הרפובליקה האריסטו-קראטית עוד למעלה מ-200 שנה. היא לא היתה עוד מעצמה בעלת משקל מדיני, אך נהנתה הנאה כלכלית רבה מקשריה עם ספרד. המשפחות הג'נזיביות השליטות התעשרו מעסקי ספנות ובאנקאות בשירותה של ספרד; הן קישטו את העיר בארמונות מפוארים ואף ייסדו בה מוסדות-צדקה. ב-1684 עמדה העיר בהפצצה מן הים ע"י ציו של לואי XIV; ב-1746 מנעה התקוממות המונים את כיבושה ע"י האוסטרים. אולם ב-1768 נאלצה ג' לוותר על קורסיקה המתמרדת, שנכבשה עליידי צרפת.

חמור עליה כדי למנוע את התרחבותה על חשבון החקלאות; הכחנה בין יצוא מועיל (של תוצרת מוגמרת כנגד יבוא של חמרי-גלם) ובין יצוא מוזק (של חמרי-גלם כנגד יבוא של תוצרת מוגמרת). ג' הניח את צרכי האדם ומחסרו כיסוד לתורת-הכלכלה ואת מקור העושר ראה בעבודתו. הוא הוקיע את איסור הריבית כשריד של השקפות מיה"ב שעבר זמנו. חיברו Lezioni di Commercio („פרקים בתורת המסחר“) הוא הספר השלם הראשון על תורת-הכלכלה שנכתב באי-טלקית.

בתורת-המדינה הלך ג' בעקבות ג'נובה (ע"ע). הוא גרס מדינה מוניסטית, שבה מתגלמים חוק אחד וסמכות עליונה אחידה; משום כך התנגד לכפילות בין המדינה והכנסיה, שהיתה קיימת בזמנו, ודרש את צימצום פעולות הכנסיה בתפקידיה הרחניים המקוריים ואת ויתורה על כוח-כפייה וכל סמכויות משפטיות שלקחה לעצמה; כן עמד בתוקף על הגבלת שלטון האפיפיור על ההגמונים.

R. Bobba, *Commemorazione di A. G.*, 1867; A. Oncken, *Geschichte der Nationalökonomie*, 1902; B. Croce, *Storia del regno di Napoli (Scritti di Storia Letteraria e Politica*, vol. 19), 1925; G. M. Monti, *A. G. et G. H. Galanti*, 1926.

ש. רי.

ג'נובה (Genovefa). 1) ג' הקדושה — צרפ' Sainte

Geneviève — (422—512?). הפטרונית של העיר פאריס. היא נזכרת לראשונה על-ידי גרגוריוס (ע"ע) מטור כקדושה שנקברה בפאריס ונערצת שם, אך בלי פרטים נוספים. דמותה עטופה אגדות, הן במסורת העממית והן בנוסחות השונות של תולדות-חייה שנכתבו לאטינית (בין המאות 6 וה-8). לפיכך היו מן החוקרים שהטילו ספק בעצם קיומה ההיסטורי, אולם נראה שאין לפקפק בו. על ג' מסופר שנולדה בננטר (Nanterre) שעל-יד פאריס מהור' רים נוצריים בתקופת חורבנה של גאליה הרומאית-נוצרית וכיבושה בידי הבארבארים. כבר בגיל רך גילתה כוח-נבואה, והוקדשה לנזירה ועברה לפאריס. היא חזתה מראש את פלישת ההונים לצרפת ב-451 והיתה למושיעתה של העיר בשעה החמורה ההיא: היא שיכנעה את תושבי-פאריס להשאר באי-הסין ולסמוך על רחמי-שמים השיגה בדרך נס לחם לפאריס ולערים השכנות לה. לג' מיוחסת היזמה לבניין כנסיה על קברות דינוניוס הקדוש וחבריו ב-460 במקום שבו נוסדה אח"כ הכנסיה המפורסמת של סן-דני, וכן מסופר על השפעתה הרבה על כילדריד, אביו של כלוביס. יום-מותה חל ב-3 ביאנואר והוא יום-זכרונה בכנסיה הקא-תולית והג' עממי בפאריס. היא נקברה בכנסית פטרוס ופאולוס שבפאריס, ולאחר שסופר על ניסים רבים שאירעו על קברה, נקראה הכנסיה על שמה. במקום-קבורתה בנה לואי XV ב-1764 כנסיה מפוארת. בימי המהפכה הצרפתית חולל קברה, וארונה הועבר לכנסית St. Étienne-du-Mont. מקום-קבורתה הקודם הפך לפאנתאון, ובו צייר פיוי דה שון (ע"ע) 1876—1898 שורת פֶּרְסִקוֹת מ"חיי ג' הקדושה".

Ch. Kohler, *Étude critique sur le texte de la Vie de sainte G.*, 1881; Abbé Vidien, *Sainte G. de Paris*, 1884; B. Krusch, *Die Fälschungen der Vita Genovefae* (Neues Arch. d. Ges. f. alt. d. Geschichtskunde, XVIII), 1892; A. D. Sertillanges, *Sainte-G.*, 1917; G. Kurt, *Étude critique sur la vie de sainte G.* (Études franques, II), 1919; H. Lesèze, *Sainte G.*, 1930.

2) ג' מֶבְּרֶנְט. גיבורה אגדית של סיפור גרמני עממי: ג' היתה בתו של הדוכס מבראבאנט ואשתו של הרוזן

עם ירידתה המדינית והכלכלית של ג' מן המאה 16 ואילך נשתנה יחסה ליהודים גם במטרופולין. ב-1648 הומנו סוחרים אנוסים לעיר, כדי לעודד את תנועת המסחר. ב-1660 הוקם בה גֶטוֹ, שמנה כ-200 יהודים. ב-1707 נבנה בית-כנסת מחוץ לחומות-הגטו. ב-1737 שוב גורשו היהודים מג', אבל הם הוחזרו ב-1751 בתנאים נוחים הרבה יותר; הגטו, גזרת אות-הקלון והגבלות שונות של זכויות היהודים בוטלו. בשנת 1763 חזר בג' כ-70 משפחות יהודיות. המהפכה הצרפתית הקנתה גם ליהודי ג' שיווי-זכויות מלא. במאה ה-19, במסגרת ממלכת-סארדיניה ואחר-כך ממלכת-איטליה, משכה אליה ג' המתפתחת מספר ניכר של יהודים, בעיקר מליזורגו. הקהילה, שמנתה בסוף המאה ה-19 כ-1,000 וב-1938 כ-2,000 נפשות, קיימה בית-ספר להוראת הדת, ספריה, מוסדות-צדקה, וכן היו בה אירגונים ציוניים. היהודים נטלו חלק במסחר ובתעשייה ובחיים האקאדמיים. הכיבוש הגרמני בסוף מלחמת-העולם II הביא שואה על יהודי ג', ש-310 מהם — ובראשם רבה של העיר ריקארדו פאציפיצי — הוסעו למחנה-השמדה. אחרי אורגנה הקהילה מחדש, ובה היו כ-1,000 יהודים.

M. Stagheno, *Degli Ebrei in G.* (Giornale Ligustico, III), 1876; R. Pacifici, *Il Nuovo Tempio di G.*, 1939, id., *Vita e ordinamento interno della Comunità di G. nel secolo XVIII* (Rassegna Mensile di Israel, XIV, 25-36), 1948; C. Roth, *Genoese Jews in the 13th Century* (Speculum, XXV, 190-197), 1950.

ר. ס. ל. - ב. ר.

ו ע י ד ת - ג' (אפריל-מאי 1922), ועידה פוליטית-כלכלית בינלאומית, בהשתתפות ממשלותיהן של 29 מדינות אירופיות ושל הדומיניונים הבריטיים. מטרתה היתה הסדר הבעיות הכלכליות והפינאנסיות של אירופה לשם שיקומה אחרי מלחמת-העולם I, והיא היתה ההודמנות הראשונה שבה נפגשו כשלוש מדינות המנצחים מצד אחד והמדינות המנוצחות ורוסיה הסובייטית מצד שני. האישים הבולטים בוועידה זו היו פואנקרה (ע"ע) מטעם צרפת, לזיד ג'ורג' (ע"ע) מטעם בריטניה, ולטר רתנאו (ע"ע) ממעם גרמניה וצ'יצ'רין (ע"ע) מטעם רוסיה. הוועידה לא השיגה את מטרתה משום חילוקי-הדעות בדבר פיצוייה-מלחמה הגרמניים, אולם בה הוחזרו גרמניה ורוסיה הסובייטית אל מעגל היחסים הדיפלומטיים התקינים באירופה. תוצאתה החשובה ביותר של הוועידה היה ההסכם שנחתם ב-16 באפריל בין גרמניה ורוסיה בראפאלו הסמוכה לג'.

J. S. Mills, *The G. Conference*, 1922; Sir C. Gordon - E. Montpetit, *The G. Conference*, 1922; W. Rathenau, *Cannes und G.*, 1922.

ג'נובה, אַנְטוֹנִיּוֹ — Antonio Genovesi — (1712—1769),

פילוסוף וכלכלן איטלקי. ב-1736 הוקדש לכומר ונתמנה לפרופסור לתורת הנאום והמליצה בסמינר התאולוגי בסאלרנו. לאחר מכן פרש מן הכנסיה ונעשה תחילה צורך-דין ברומא ואח"כ מרצה למטאפיזיקה באוניברסיטה של נאפולי. ב-1745 פירסם את חיבורו „על תורת ההיגיון“, שבו הלך בעקבות לוק. אולם ג' נמשך בעיקר לתורת-הכלכלה, וכשנוסדה ב-1754 קאתדרה לתורת המסחר והכלכלה באוניברסיטה של נאפולי — הראשונה במינה באירופה — נתמנה לפרופסור הראשון במקצוע זה.

בדעותיו הכלכליות הלך ג' בדרך-כלל לפי עקרונותיה של השיטה הפיסיקרטית: ראשונותה של החקלאות, שיש לתמוך בה בכל האמצעים, לעומת צימצום התעשייה ופיקוח

האואנגלויזים, שהיא מבוססת על רעיון תחיית-המתים ומלאה ציפיה לאחרית-הימים. (3) המלכות השלישית — תקופת השתלטותם של האפיפיורים, אשר הטעו את הבריות באמצעות הרעיון של הישארות-הנפש ויצרו חוקים לטובת עצמם, בהעמידם לפני בני-אדם תקוות כוזבות כתקנת העולם הבא. במלחמתו למען הפרדה מוחלטת של השלטון החילוני מן הכנסייה מביע ג' את אהדתו לתקופה הראשונה, „הטבעית“, של תולדות-האנושות ומפתח מעין תורה של התהוות-הדתות, שהיה בה משום חידוש בתקופתו. — בכתביו של ג' מורגשות השפעת החמרנות האפיקוראית של ג'סנדי (ע"ע) והשפעת ביקורת-המקרא שבכתבי שפינוזה ואוריאל אקוסטה. — מהדורה חדשה של „שלוש המלכויות“ (בהוצ' א. פֶּרְנָטָה) יצאה לאור ב-1940.

F. Nicolini, *La vita di P. G.*, 1905; id., *Gli scritti e la fortuna di P. G.*, 1913; A. Corsano, *Il Pensiero religioso italiano dall'Umanesimo al Risorgimento*, 1937; A. Omodeo, *Il senso della Storia*, 247-257, 1946.

י. ב. ס.

גְּנוֹסִים, גְּנוֹסְטִיקָה, גְּנוֹסְטִיציזְם (gnosis, יוון γνῶσις, דעת, הכרה).

1. המושג השם ג' משמש מונח כולל לתורות דתיות שונות, שקמו בעולם ההלניסטי ובארצות המזרח הקרוב בראשית התקופה הנוצרית בקירוב והתבלטו בתסיסה רוחית נית של ימי שקיעת התרבות הקלאסית עד לנצחונה של הכנסייה הקאתולית. — צד שווה אחד שבזרמים השונים, שבהם באה התנועה הגנוסטית לידי ביטוי היסטורי, הוא הדגשת הדעות כאמצעי להגיע לגאולה או כצורה מצורות הגאולה עצמה, וכן הטענה ש„דעת“ זו טמונה בתורותיהם. בשם „גנוסטיקנים“ לא כינו את עצמם אלא אנשי כיתות אחדות, אולם מתנגדי הג' הרחיבו את השם הזה כבר בתקופה מוקדמת לכל הזרמים, שהיו שותפים לאותן הכיתות מבחינת החשבת ה„דעת“ ומכמה בחינות אחרות (ר' להלן, 5). במובן זה ניתנים להגדרה אסכולות, כיתות ואינדיבידואלים גנוסטיים, תורות וכתבים גנוסטיים, מיתוסים והלכרי-מחשבה גנוסטיים, ואפילו דת גנוסטית. הרוח המשותפת, המתגלה מאחורי כל התופעות האלו, שלעיתים קרובות שונות הן זו מזו תכלית השינוי, יש לכנותה בשם רוח הג' במובן הרחב ביותר של מלה זו.

2. הקפו של מושג הג' ניתן לצימצום או להרחבה, הכל לפי קנה-המידה שנוהגים לגביו. אבות-הכנסייה ראו בג' בעיקר מינות נוצרית וצימצמו את פולמוסם באותן השיטות, שצמחו על קרקע הנצרות (כגון השיטה הולנטיניאנית) או שהיו קרובות לנצרות (בשל הרקע היהודי המשותף), במידה שיכלו להיחשב כמתחרות בה וכמסלפות את דמותה (כגון שיטתו של שמעון מגוס). המחקר החדש הרחיב בהדרגה את הקפו של מושג הג' ע"י הבאת ראיות לקיומן של ג' יהודית עוד לפני הנצרות ושל ג' הלניסטית-אלילית, על-ידי גילוייה וחקירתה של הדת המנְדַאית (ע"ע) וכיו"ב. אם נראה את סימנו המובהק של הג' לאו דווקא ביסוד ה„דעת“ בפרט, אלא ברוח השניות האַנְטִיקוֹסְמִית בכלל, הרי עלינו לכלול בתחום זה אף את תורתו של מני (ע"ע מניכאיזם).

3. מקור הג'. הריבוי במשמעותו של המושג בא לידי ביטוי אף בריבוי הדעות על מקורה של התנועה, שהובעו במשך הזמנים ושהן מתחרות זו בזו עוד היום. אבות-הכנסייה הדגישו את השפעתם של אפלטון או של הפילוסופיה היוונית בכלל (שלא הובנה כל צרכה) על המחשבה הנוצרית בזמן

זיגפריד (בערך באמצע המאה 8), בעלה יצא למלחמה והפקיד כשומר על אשתו ההרה את האביר גולו; זה השק בה, אך ג' הנאמנה לבעלה דחתה את אהבתו. כשחזר הדוכס, העליל גולו עליה, שבגדה בבעלה ושכנה שנולד לה הוא פרי זנונים. הרוזן ציווה להרוג את ג' ואת ילדה, אולם משרת-הבית ריחמו עליהם והניחו אותם חיים בעיר הארדנים. שם חיה ג' עם בנה חיי סבל ויטורים כשש שנים. לסוף מצאה בעלה, הכיר שהיא נקיה מחטא, התפייס עמה והעניש את האביר הרשע.

מעשה-ג' הוא אחת היצירות המאוחרות של הספרות הגרמנית העממית מיה"ב. הוא סופר אחרי-כך על-ידי הסופר הישועי הצרפתי סְרִיִיֶה (Cerisiers) ב-1647, וכן בגרמניה של המאה ה-17 בשני סיפורים. בתקופה החדשה שימשה אגדת-ג' נושא למחזותיהם של ל. טיק (1799), מילך הצייר (1808), פר. הבל (1843), לאופרות של ר. שומן (1848) וב. שולץ (1875), לכמה רומאנים וליצירות של האמנות הציורית.

B. Sauffert, *Die Legende der Pfalzgräfin G.*, 1877; B. Goltz, *Pfalzgräfin G. in d. deutschen Dichtung*, 1897; F. Görres, *G. von Brabant*, 1898; G. Kantenich, *Die G.-Legende*, 1927.

ד. ב.

גְּנוּזִים, סְפָרִים, עֵץ סְפָרִים תִּיצוּזִים.

גְּנוּזוֹן, עֵץ שְׁעוֹן-שֶׁמֶשׁ.

גְּנוּזִי, עֵץ פְּתָנִים.

גְּנוּזָה, פְּיֶטְרוֹ — Pietro Giannone — (1676—1748), היסטוריון ומשפטן איטלקי. התפרסם בשל השתתפותו בפולמוסים בדבר תחומי הסמכויות של הכנסייה והרשות החילונית. ב-1723 פירסם את „ההיסטוריה האזרחית של מלכות נאפולי“, שבה התקיף בחריפות את הכנסייה, האשמה, לדבריה, בהשתלטות על החוקים והשלטון האזרחי. ספריו הוכנסו ברשימת הספרים האסורים, והוא נאלץ לברוח לווינה, שבה מצא תמיכה אצל קרל ה-6 (ע"ע). ב-1734 ניסה ג' לשוב לאיטליה בגלל קשיים כלכליים, אך נאסרה עליו הישיבה בוויניציאה ובמחוזות שהיו נתונים לפיקוח ספרדי. ב-1735 היה בוננוה, וזמן-מה לאחר מכן נפל במל-פודת שהוטמנה לו ע"י המשטרה של פימונטה, שפעלה לפי הוראות החצר האפיפיורית, והושם במעצר ע"פ בקשת ביה"ד של האינקוויזיציה. את שנותיו האחרונות בילה ג' במבצר מיולאן (Miolans), בהיותו נתון ללחצם המתמיד של כמרים ומענים, שהתכוונו להוציא מפיו הצהרת התכחשות לכתביו, ובמידת-מה אף הצליחו בכך. — „ההיסטוריה האזרחית“ של ג' תורגמה בשעתה לצרפתית ולאנגלית, זכתה לפירסום רב וסיפקה חומר לוחמי-ההשכלה הצרפתיים, ביניהם וולטר ומונטסקיה. ספר זה, יותר משהוא מכיל דברי היסטוריה, מכיל הוא דברי-פולמוס חריפים נגד הכנסייה, המשתלטת בדבריי-כזב על המשטר האזרחי. — ג' הגיה בכתובים ספר שני: „שלוש המלכויות“ (Il Triregno), שלא נתפרסם בשעתו ושמקורו עדיין גנוז בארכיון הוואטיקאני; הוא יצא לאור בסעם הראשונה ב-1895 ע"פ העתקים מכ"י זה. בספר זה מחלק ג' את תולדות-העולם לשלוש תקופות או „מל-כויות“: (1) המלכות „ארצית“ — תקופת היהדות המקורית, כפי שהיא מתוארת בתנ"ך; באותה תקופה שאפו בני-אדם לאושר ארצי, ושכר פעולתם היה אריכות-ימים, גשמים בעתם, עצמה גופנית וריבוי-הנכסים. (2) „מלכות-שמים“ — תקופת

במאה ה-19: היום הולך ורב מספרם בעקבות מימצאים ארכאולוגיים: (1) חשיבות מיוחדת נודעת לספרי-הקודש של המנדאים (מאנדיא = „גנוסטיקנים“, מארמ' מאנדה = מדע), הכתובים בניב ארמי הקרוב ללשון התלמוד הבבלי; מכת זו, העוינת את הנצרות והיהדות כאחד (אע"פ שיוחנן המטביל נחשב בה כנביא-אמת), מצויים עוד היום שרידים בעיראק הדרומית, היא הדת הגנוסטית היחידה ששרדה בימינו. — (2) הכתבים הגנוסטיים-הקופטיים (הנצורים), ברובם מן האסכולה הנלגטיניאנית, המתגלים במספר רב והולך; בזמן האחרון נתווסף עליהם אוסף של חיבורים מקוריים חשובים ביותר, שנמצאו בחפירות נג-חמאדי במצרים העילית ועדיין לא הגיע לידי פירסום. — (3) אוסף הפאפירוסים המאניכאיים בלשון הקופטית, שנתגלה במצרים מסביב לשנת 1932 ועדיין לא הוצא אלא בחלקו. — (4) קטעים מאניכאיים מקוריים רבים, כתובים פרסית, תורכית וסינית, שנמצאו בחפירות טורפאן 1903 ואילך. — (5) אוסף כתבים יווני, הנקרא על שם הרמט טריסמיגיסטוס, שכבר נתפרסם לראשונה במאה ה-16 ומשמש שריד לספרות החזונית המצרית-ההלניסטית (הרמס = תחות); כתבים אלה מגלים רוח גנוסטית אם לא בשלמותם, הרי בחלקיהם, בעיקר „מסכת פוימנדרס“. והוא הדין גם בספרות האלכימיה (ע"ע) הקרובה מאד לספרות „הרמטית“, ולכמה פפירוסים-כשפים יוונים, שאף הם מכילים רעיונות גנוסטיים, אע"פ שבעצם אינם שייכים לג'. במסכת פוימנדרס (שניכרת בה השפעה יהודית) יש לראות את התעודה העיקרית לג' האלילית. — (6) חומר גנוסטי נמצא אף בכמה ספרים חיצוניים של הברית החדשה, כגון הפסוקלמנטיניים, מעשרת-תומא ומזמורי-שלמה; בשני האחרונים מופיע היסוד הגנוסטי בצורה פיו-טית, שבה באים עולם הרגש והתורות האסכולוגיות של הג' לידי ביטוי מובהק.

5. התורות הגנוסטיות. בשל ריבוי הכיתות וכתביהן אין לדבר על תורה גנוסטית אחת אלא בדרך הכללה. האינ-דיוידואליזם השכלי של ראשי הגנוסטיקנים היה גדול, והדמיון המיתולוגי של התנועה כולה היה כמעין מתגבר. הסירוב להסתגל לשיטה מוסכמת שימש מעין עקרון לרוח הג', שפן היה קשור בתורה „ההארה הרוחנית“ (ר' להלן, ה'). כבר אירנאוס העיר (adv. haer. I, 18, 1), ש„בכל יום ממציא כל אחד מהם דבר חדש“. אנשי-השיטה הגדולים, כגון פטולמאיוס, בטילירס, ברדיצן, מאני, הקימו מבני-רוח מחוכ-מים ומסופים, אלא שכל אלה משמשים בעצם פיתוח של נושאים עיקריים מסוימים ושל מיתוסים אחד. בדרגה נמוכה יותר מבחינה עיונית מצויים אותם הרעיונות בצורת מדרשים, משלים, הוראות-למעשה, פיוטים ותפילות. הסקירה הבאה מצטמצמת ב„מיתוס-היסוד“ המשוער ובטיפוזיס העיקריים של השיטות, שבהן ניתן למיתוס זה ביטוי ראציונאלי; על כרחנו עלינו להתעלם מהמון פרטים מיתיים.

א. תורת האלהות. יסוד המחשבה הגנוסטית הוא השניות, הבאה לידי ביטוי ביתחם שבין האלהים ובין העולם וכנגדו בין האדם ובין העולם. האלהות עומדת מעבר לעולם, וישותה זרה לטבעו של הקוסמוס, שלא בראתה ואינה מנהלתו, הניגוד ביניהם הוא מוחלט; לעומת עולם-האור האלהי, הקיים לעצמו, עומד הקוסמוס כממלכת-החושך. העולם הוא מעשה ידי כוחות תחתונים, שאינם מכירים את אלהי-האמת, אע"פ שמקורם בו, והם מונעים את דעת-האלהים מן הבריאה שהם שולטים עליה. בעיית מוצאם של כוחות תחת-

שלא הגיעה עדיין לידי גיבוש. בימינו רואים החוקרים השונים, איש לפי דרכו, את מקורה של הג' בתרבות היוונית, הבלית, המצרית או האיראנית, וכן בצירופים בין התרבויות הללו לבין עצמן ובין לבין יסודות יהודיים-נוצריים. מאחר שיש לראות במערכת-המושגים ובאמצעי-הביטוי של הג' שיטה מקובצת (ע"ע סינקרטיזם), הרי כל אחת מן ההשערות האלו יש לה על מה שתסמוך במקורות הספרותיים, ושום אחת מהן אינה נותנת פתרון מספיק לבעיה; יתר על כן, כולן ביחד עוסקות בגילוייה החיצונים של הג' בלבד ואינן יורדות לעומק מהותה. אולם בדרך-כלל נראית ההשערה „המזרחית“ יותר מן ההשערה „היוונית“.

מן המקורות שנתגלו באחרונה (ר' להלן, 4) מוכת, כנראה, שחלקה של תורת-סתרים יהודית הטרודוקסית בג' היה גדול משהיו סבורים עד עכשיו. עכ"פ יש להניח שהיה קשר בין הג' וראשית הקבלה (ע"ע; אע"פ שיש חוקרים הרואים בקבלה גילוי מאוחר מאד של השפעות גנוסטיות ביהדות). אף התנגדותן העזה ליהדות של החשובות שבשיטות הג' אין היא כשהיא לעצמה, רצויה לסתור את מוצאן מורמים סוטים ביהדות. אולם גם אם נתעלם מן הבעיה, מי היו ראשוני-ה„גנוסטיקנים“ ואילו מסורות דתיות קדומות נמשכו לאותה התנועה נתפרשו בה פירושים דחוקים ביותר, — מכל מקום ברור, שהתנועה עצמה פרצה מחיצות אֶתניות ופולחניות, ושעקרונה הרוחני יש בו משום חידוש: היסוד „היהודי“ שבג' אינו היסוד היהודי הקדמון, והוא הדין בשאר כל היסודות, הלוקחים מן הדתות הקדומות. רוח הג' כשהיא לעצמה היא תופעה מיוחדת במינה במסגרת אסיה המערבית בתקופה ההיא, והלכיה-המחשבה הגנוסטית משמשים ביטוי נאמן ומקורי לרוח זו.

4. המקורות. יש להבדיל בין מקורות משניים וראשוניים; עד הדורות האחרונים לא היו ידועים כמעט אלא המשניים בלבד. הסקירה המובאת כאן אינה כוללת אלא את החשובים שבמקורות, וכן לא צוינו בה המקורות התלמודיים והמדרשיים (ר' להלן, עמ' 49—50).

א. מקורות משניים. הפולמוס נגד הג' כמסכנת את הדת האמיתית תפס מקום נכבד בספרות הכנסיה הקדומה, והחיבורים המוקדשים לסתירת הג' הם המקור המשני החשוב ביותר לידיעותינו על תנועה זו, בשל סיכומי התורות הגנוסטיות, ובעיקר בשל המובאות המפורטות מן הכתבים הגנוסטיים, יש לציין במיוחד את חיבוריהם הפולמוסיים של אבות-הכנסיה היוונים אירנאוס, היפוליטוס ואפיפאניוס ושל הרומי טרטוליאנוס. אף פלוטנינוס הניח אחריו קונטרס חשוב „נגד הגנוסטיקנים“ (Enn. II, 9). עם כל חשיבותם של מקורות אלה אין להתעלם מכך, שהם ספרות המייצגת את הצד העוין בלבד ואופן ראייתם ושיפוטם הם חד-צדדיים. אחרי המאה ה-3 מתבלט יותר הפולמוס נגד המאניכאיות: מתוך הספרות המרובה המוקדשת לנושא זה יש להזכיר את כתבי אגוסטינוס ותאודורוס בר הונאי הסורי. — בבחינת-מה שייכות לחוג הג' אף כמה מדתות-המיסטורין של אחרית התקופה העתיקה, במידה שהתאימו את פולחנן ואת המיתוס הקדום שלהן לרוח הג' באמצעות פרשנות בדרכיה-הרמוז, כגון המיסטריות של איסיס, של מיתרס ושל אֶטיס. כמקורות ספרותיים על אלו משמשים דברי סופרים מבני התקופה ההיא, ברובם מעובדי-האלילים. — לידיעת הג' תורמים גם מקורות איסלאמיים מאוחרים.

ב. מקורות ראשוניים לא הגיעו לידיעתנו אלא

(הקרוקוסמוס) כלוא האדם בתוך שבעת הגלגלים, כך כלואה הרוח בעולם הקטן (המיקרוקוסמוס) בשבעת לבושיהנשמה, שמקורם בגלגלים. כל עוד לא נגאלה הרוח השקועה בתוך הבשר והנשמה, אין היא מכירה את עצמה ותחונה היא במצב של תרדמה או שיכרות מכוס-התרעלה של העולם. יקיצתה וגאלתה באות לה מן „הדעת“.

ד. תורת אחרית-הימים. הקיצוניות שבשניות מחייבת אף את הקיצוניות שבתורת אחרית-הימים. כשם שהאלהים שמעבר לעולם זה הוא „עולם הזה“, כן זה „האני“ הרוחני לסביבתו. מטרת השאיפה הגנוסטית היא גאולת „האדם הפנימי“ מכבלי העולם ושובו למכורתו, לממלכת-האור. הנאי קדם לכך הוא, שידע על מציאותו של האל העליון וידע את עצמו, כלומר את טבעו המקורי, שהוא אלהי, ואת מצבו הנוכחי, ועם זה אף את טיבו של העולם. הקובע את אותו המצב: „גואלת היא הידיעה, מי היינו ומה נעשינו; היכן היינו ולאן הושלכנו; לאן אנו רצים וממה ניגאל; מה היא הלידה ומה היא הלידה לחיים חדשים“ (נוסחה ואלנטיאנית [Exc. ex Theod., 78, 2]). אולם הכרה זו נבצרת מן האדם בחוקף מצבו דווקא, שכן „הבע-רות“ היא כל עיקרה של מציאותו בעולם, כשם ששימשה עיקר לבריאת-העולם. ביחוד נעלם האל הטראנסצנדנטי מדעת העולם, אינו ניתן לידיעה מתוכו, ומשום כך זקוק האדם להתגלות. ההתגלות האלהית מתחייבת מעצם מצבו של הקוסמוס, היא עצמה משנה את אותו המצב, בהסירה את „הבערות“ המשמשת לו סימן מובהק; עיכ הופכת ההתגלות עצמה לחלק מן הגאולה. נושא ההתגלות הוא שלוחו של עולם-האור, המבקיע את דרכו בעד מערכות הגלגלים, מערים על הארכונטים, מעיר את הנשמה מתרדמתה ומוסר לה את ההכרה הדרושה „מבחוץ“. שליחותה של אותה דמות-הגואל הטראנסצנדנטית מתחילה עוד לפני בריאת-העולם ומתלווה לקורות-העולם (= תורת-המשיח [„כריסטולוגיה“] הגנוסטית); בג' הנוצרית דמות זו מזוהה עם ישו. הדעת הנמסרת לאדם בדרך זו והקרויה בקיצור „דעת-אלהים“ היא-היא תכנו של המיתוס הגנוסטי על כל מה שניתן ללמוד ממנו על האלהים, האדם והעולם; אך מבחינה מעשית היא ביחוד „דעת-הדרך“ — כלומר: דרך המוצא מן העולם. היא כוללת את הקרשת הנשמה, המלווה גם הכנות מאגיות, לעלייתה לעתיד לבוא, ואף מלמדת אותה את השמות והנוסחות הגוסתרים, שבעזרתם תוכל להכריח את הארכונטים לתת לה מעבר דרך הגלגלים שלהם. מצויידת ב„דעת“ (= ג') זו, מתעלה הנשמה לאחר המוות למרומים, כשהיא פושטת בכל גלגל את „לבוש“ הבא לה משם, ולבסוף מגיעה הרוח, החפשית מכל הכבלים, לאלהים שמחוץ לעולם ושבה היא עצמה להיות אלהים. במסגרת הדראמה האלהית הכוללת יש לראות בכך את תיקונו של האלהים עצמו, שבזמן קדמון אבדו חלקים ממנו לתוך העולם; עם השלמת גאולתן של כל הנשמות עתיד הקוסמוס להתמוטט (לפי קצת התורות הגנוסטיות), מאחר שניטלו ממנו כל יסודות-האור.

ה. תורת המידות. בעולם הזה נעלים ה„רוחניים“ (ה„פנומאטיקנים“), כפי שקוראים הגנוסטיקנים לעצמם, מהמון שאר כל האדם. ההארה הישירה לא זו בלבד שהיא הופכת את הפרט לעצמאי בתחום „הדעת“ (מכאן ריבוי השי-טות הגנוסטיות ללא גבול ומידה), אלא אף קובעת את

נים אלה, „ארכונטים“ (= „מושלים“), ושל כל מערכות-המציאות שמחוץ לאלהות בכלל — ומשום כך אף בעיית מוצאו של העולם —, משמשת נושא עיקרי להלכייהמחשבה הגנוסטית (ר' להלן). האל הטראנסצנדנטי עצמו נסתר מכל ברואי-העולם, ואף אינו מושג במושגים הטבעיים. דעת-האלהים זקוקה להארה ולהעראת-הרוח שלא בדרך הטבע ואינה ניתנת להבעה אלא בתארים שליליים.

ב. תורת העולם. העולם, הנתון למרותם של האר-כונטים, משול לכלא גדול, שמעמקי הפנימיים הם הארץ, זירת חייה האדם. מעליה מתנוססים, כחומות בתוך חומות, גלגלי השמים. בדרך-כלל מונים הגנוסטיקנים את שבעת הגלגלים המקובלים של כוכבי-הלכת, המוקפים גלגל שמיני, גלגל כוכבי-השבת; אולם היו גם שיטות שהרבו במספר הגלגלים, ובאסילידס מנה לא פחות מ-360 רקיעים. משמעותה הדתית של ארדיכלות קוסמית זו היתה בתפיסה, שכל מה שמצוי בין ה„כאן“ וה„שם“ אינו משמש אלא להפריד בין האדם והאלהים, ולא ע"י המרחק שבמרחב בלבד, אלא אף על-ידי כוח דימוני פעיל. מבנה המורכב והתפשטותה של המערכת הקוסמית הם ביטוי לריחוקו של האדם מן האלהים. הגלגלים הם מושבי הארכונטים, וביחוד מושביהם של ה„שבעה“, שהם אלהי כוכבי-הלכת, השאולים מן הפנתאון הבבלי. ראוי לציון מיוחד, שמקצתם נקראו בשמות-אלהים יהודיים (Iáw) — שם-הויה, Sabáwōth — צבאות, — Adonáios — אדני, — Elwaios — אלהי, — Hōaldaios — אל שדי; כינויי של האל העליון והאחד הפכו לשמות-עצם של כוחות דימוניים נחות-ידרגה — דוגמא לשינוי-ערכין מכוון, שנהגה בו הג' לגבי המסורת הקדומה בכלל והמסורת היהודית בפרט. הארכונטים שולטים בצוותא על העולם, וכל אחד בגלגולו משמש שומר כלא-העולם, ממשלתם העריצה קרויה הימרימני (εἰμαρμένη), הגורל או הגזירה העולמית. מושג זה שאול מן האצטגנינות (ע"ע) מצד אחד ומן הפילוסופיה הסטואית מצד שני; מבחינה פיסית מתגלית ההימרימני בחוקי-הטבע, ואילו מבחינה רוחנית מכוונת היא במיוחד לשיעבודו של האדם וכוללת, בין השאר, את מתן תורת-משה. בכוח תפקידו כשומר הגלגל שלו חוסם כל ארכון את הדרך בפני נשמות-המתים המבקשות לעלות למעלה ומונע מהן להימלט מן העולם ולשוב אל האלהים. הארכונטים נחשבים אף לבוראי-העולם; בדרך כלל מיוחד תפקיד זה לגדול שבהם, הנקרא משום כך בשם דימורגוס („פועל-יוצר“, ע"פ „תימאיס“ של אפלטון) והמתואר לעיתים קרובות במידות ממידותיו של אלהי-ישראל, אולם תוך סילוף של שגאה.

ג. תורת האדם. האדם, המשמש מושא עיקרי למערך עצום זה, מורכב מבשר, נשמה ורוח, אולם ביסודו אינו בא אלא משני מקורות: ממה שבעולם וממה שמחוץ לעולם. לא הגוף בלבד, אלא גם הנשמה, הם מעשה ידי כוחות-העולם, שבראו את הגוף בדמותו של „אדם הקדמון“ שמעבר לעולם (ר' להלן ר') ונפחו בו מכווחות-הנפש שלהם, שהם היצרים והתאוות של האדם הטבעי, המקבילים כל אחד לאחד מגלגלי-השמים ומצטרפים ביחד ל„פסיקי“ (ψυχή), הנשמה האסטראלית. בהיותו בעל גוף ונשמה, הרי האדם הוא חלק מן העולם ומשועבד להימרימני. אולם בנשמה כלולה הרוח (νεύμα, הקרויה אף „הניצוץ“), שהיא חלק מן הישות האלהית העליונה, שנקלע לבריאה; לשם כליאתו בעולם יצרו הארכונטים את האדם. כשם שבעולם הגדול

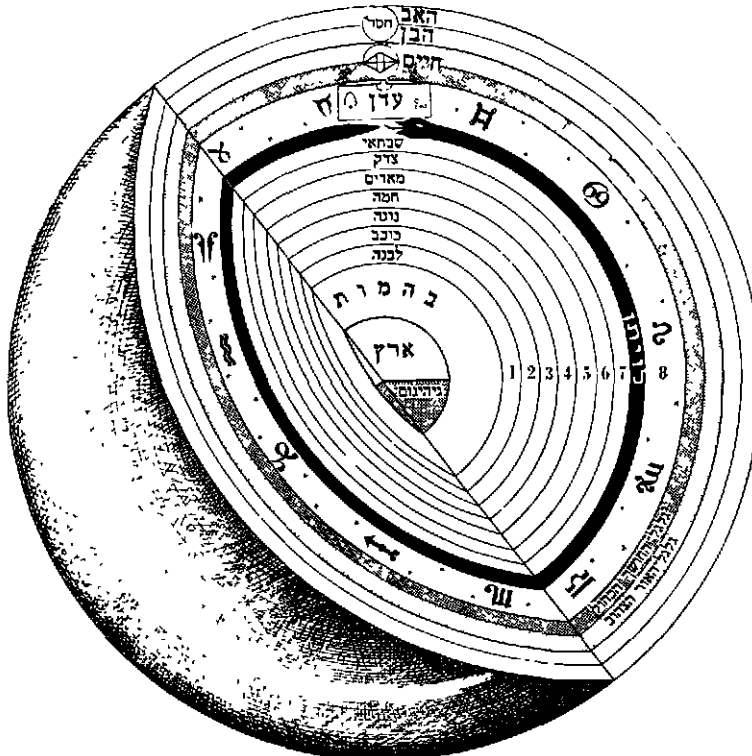

הריאנראמה של האופיסים = מערך שלושת העולמות, עפ"י אוריגנס

- (שוחרור של ה' ליונאנוס, ר' ביבליוגראפיה)
1. העולם העליון, האלהי, עולם הרוח הצרופה — מיוצג ע"י נלנלי ה"אב" וה"בן", המחוברים זה לזה ע"י מעגל ה"חסד" (ἀγάπη);
 2. עולם הכיניים, עולם הרוח והנפש — מיוצג ע"י נלנלי ה"אור" וה"חושך", ובתוכם — מעגל ה"חיים" (ר' לטטה);
 3. העולם התחתון, עולם הרוח, הנפש והגוף; בו נכללים: נלנלי הפולות, וכו', גוף "רן" עם "עדי החיים" ו"עדי הרעת" ועם "להט החרב הסתהפכת", וסתחתיו העולם הנשמי, שהוא חסום כלפי מעלה ע"י נחש "לווייתן": העולם הנשמי כולל את נלנלי שבעת כוכבי הלכת, את נלנלי האש או האוויר ("הכמות") ואח כדור הארץ המהולל לשניים — סחציות התחתונה היא ה"גיהנום".
- מעגל ה"חיים" חוסם טעויות, שבו רשות "רעת" ו"החכמה" (σοφία) ומסמל "איחור" (σύνεσις) של "טבעה של החכמה" עם "השגתה (παράστα) של החכמה".

הקדמון", שתבוסתו בידי החושך עוד לפני בריאת העולם משמשת אספקלריה למה שאירע ליסוד האלהי, נפוצה בהלכייה מחשבה הגנוסטיים גם מחוץ לטיפוס האיראני (ומצויה אף בתורת הקבלה). (2) מחושב ומקורי יותר מן הטיפוס האיראני, שלא בא לג' אלא מכלי שני, הוא הטיפוס "הסורי-צרי", לפי שיטה זו אין השניות קדמונית אלא יוצאת מתוך האלהות עצמה בשל בילבול ואשם בקרב היסוד האלהי. טיפוס-מחשבה זה מפותח ביותר בתורות האצילות של התוג הוואלגטיניאני. לפי שיטה זו נוצר החושך עליידי האפלה עצמית של האלהים, הבאה לידי ביטוי בקורות "החכמה" (σοφία), שהיא היפוסטזה (סמל אלהי) של צד הנקבות ביסוד האלהי, ונפילה מקבילה לזו של "אדם הקדמון", המסמל את צד הזכרות, בשיטות אחרות. בהשתל-שלות ארוכה נמשכים האירועים הרחניים, שכל אחד מהם

תחום המעשה. בדרך-כלל נקבעת תורת-המידות של "בעלי-הרוח" ע"י שנאתם לעור לם והזילזול שהם נוהגים בכל הקשרים שבעולם. אולם מכאן ייתכן להסיק שתי מסקנות מעשיות שונות, שהן מנוגדות זו לזו, ושכל אחת מצאה לה דוגלים בשמה עד כדי קיצוניות: הפרישות וההפקרות. הראשונה מסיקה מן ה"רעת" את החובה להימנע מלהיטמא בטומאת-העולם ומשום כך לצמצם את המגע עם העולם ככל האפשר. השנייה מסיקה מאותה ה"רעת" את הזכות לחושש בלי מצרים. תורת הליכרי-טיניזם (ההפקרות) הגנוסטי מסובכת היא. בעיניה אין מערכת מצוות עשה ולא-תעשה, שניתנה מפי בורא-העולם, אלא אחת מצד רות השיעבוד הקוסמי, והענשים הכרוכים בעבירות עליהן אינם פוגעים אלא בגוף ובנשמה, כשם שה"רוחני" חפשי מן הגזי-רה (ההימארמני), כך חפשי הוא אף מן החוק המוסרי. הכל מותר לו, מאחר ש"הרוח גאולה היא מטבעה" ואינה יכולה להיטמא ע"י מעשים ואינה נרתעת מפחד מפני ענשם של הארכונטים. אך חירות רוחנית זו היא יותר מאשר רשות הניתנת לפרט: ה"רוחניים" עוברים על החוק בכוונה תחילה, ועי"כ מסכלים הם את זממם של הארכונטים ומסייעים בדרך פא-ראדוכסאלית לגאולה. בליברטיניזם האנטי-נומיסטי (ע"ע אנטינומיזם) מתגלה הצד הניהיליסטי של האקוסמיזם (ההתנגדות לעולם) הגנוסטי עוד יותר מאשר בנטיה האסקטית.

ו. הטיפוסים העיקריים של השיטות הגנוסטיות. תמונת-עולם גנוסטית זו מתארת את המצוי, אך אינה מפרשת את דרכי התהוותו. השתלשלותו של המצב הקוסמי הקיים ממקורו הראשון משמשת נושא לתורות שונות ומשונות, שבהן פותחו בנייני-מחשבה מקוריים ביותר. מגמתן העיקרית היתה להסביר, כיצד

נפרד היסוד האלהי מעצמו ונפל בשבי של העולם התחתון, וכיצד נוצר אותו העולם התחתון עצמו כנגד האלהים. ההסבר יכול היה לבחור בין שתי דרכים עיקריות, שיש לראות בהן, בסופו של דבר, שתי שיטות שונות של תורת השניות (הדואליזם):

(1) הטיפוס "האיראני" — ביסודו מונחת, כדוגמת תורת-השניות האיראנית הקדומה (הזורואסטרית), האמונה בקד-מות שתי הרשיות, רשות-"האור" ורשות-"החושך". לפי שיטה זו היתה ראשית התהליך, שגרם בסופו של דבר ליצירת העולם, בהתקפת החושך על עולם האלהות השלם בתוך עצמו. טיפוס זה בא לידי ביטוי המובהק בתורתו של מאני (ע"ע מניכאיזם). עיקרו ההשקפה, שנפילת היסוד האלהי אינה באה מבפנים, אלא בכוח התקפה מבחוץ, ושהיא מביאה לידי "עירוב" הרשויות המתנגדות. דמותו של "אדם

רוח עלילאית, המושיע, הוא ישו הנוצרי, ירד מלמעלה כדי שהיה תחילה שרץ כעין התולעת, עד שנפח בו האל העליון להפיל את אלהי-ישראל ולהושיע את נושאי הניצוץ האלהי. שיטתו של סטורנילוס היא הראשונה שבה כבר תופס ישו מקום מרכזי.

אחת התנועות הענפות ביותר בג' היא תנועת כת האִי־פִי־טִים (מיוו' ὀφεις, נחש), שכת הנאִסִי־ים (= נחשיים) היתה קרובה לה. הנחש היה סמל חשוב בתאולוגיה המיסטית היוונית ותפס מקום נכבד במיסטריות: הוא מסמל את הנפש, והנחש שזנבו נעוץ בפיו היה בתקופה ההלניסטית המאוחרת סמל של מהלך-העולם, שבו קיימת אחדות בין ההתחלה ובין הסוף. הגנוסטיקנים מיזגו מושג זה של הנחש עם זכרונות שאזכרים מספר-התורה: הנחש הקדמון בסיפור גן-עדן, מטהו של משה שנהפך לנחש והנחשתו שבמדבר, תורת האופיטים קרובה יותר למיתולוגיה מלתאולוגיה נוצרית או לדרכי המחשבה העיונית. האל האופיטי הוא שילוש — אב, שיסודו האור, אם ובן, מתחת לעולם האלהי קיים עולמם של כוכבי-הלכת, שבראשו עומד יְלֹדְבָאוֹת, הוא אלהי-ישראל, אשר ברא את העולם החמרי. בחומר כבולים ניצוצות של האור השמימי, ותפקידה של ה"דעת" הוא לשחרר את הניצוצות האלה ולהחזירם למולדתם, לעולם העליון. טכסט אופיטי חשוב שהגיע אלינו אינו אלא שיר לכבודו של אֶפֶי־טִים, האל הפריגי, בצירוף דרשות על דברי המקרא והברית החדשה. לתנועה האופיטית במובנה הרחב משתייכים גם ה"פִּרְא־טִים" (ה"עוברים"), הגוזרים כליה על כל היצורים שבעולם התחתון, חוץ מאלה שהכירו את טעם הבריאה ויודעים להגיע אל מַעְבַּר ליקום. הפִּרְאִטים דורשים את הסיפור על קריעת ים-סוף כסמל לאפשרות להימלט ממי-האבדון, והרי בסיפור זה תופס מקום חשוב מטהו של משה שנהפך לנחש — הוא הנחש שלימד את חוה חכמה בגן-עדן; הנחש הוא גם קין, אשר את קרבנו לא רצה לקבל אלהי-ישראל, הוא האל של העולם החמרי; הנחש הוא גם הנחשתו, והוא שלבש צורת-אדם והיה לישו הנוצרי. לפי דברי אחד מאבות-הכנסייה, קבעו הפִּרְאִטים מקום לנחש אף בטכסט אכילת הלחם הקדוש. הנחש תופס מקום נכבד גם במיתוס של הֶסְתִי־אִנִים — הנקראים על שם שֵׁת, בנו של אדם הראשון — ושל הַנְּאִסִי־ים. לדעתם היה האדם הקדמון בעל טבע משולש — חמרי, נפשי ורוחני, ותהליך בריאת העולם אינו אלא הפרדת שלושת היסודות האלה; לשם טיהור היסוד הרוחני ושיחורורו משני היסודות האחרים בא ישו המושיע. — לג' האופיטית שייך גם "ספר ברוך" ליוסטינוס, שתכנו רומאן מיתי של אהבה טראגית בין היסוד הנקבי אֶדָם (= עדן) ובין "אלהים"; המושיע הוא ברוך המלאך, אשר האיר את רוח בחיריו — הן מישראל והן מאומות-העולם — ולבסוף גילה את סודות-העולם לנער בן שתיים-עשרה, הוא ישו הנוצרי. הצליבה פגעה רק בגופו של ישו, שהפקיד את רוחו בידי אביו האלהים ועלה אל האל הטוב, שמקומו מעל לאלהים. ב"ספר ברוך" מופיע הנחש כדמות שלילית.

כת-בְּרִבְלוֹ של הגנוסטיקנים האמינה באל טוב בלתי-נדע וביסוד נקבי — היא בארבלו; בְּנָה הוא יְלֹדְבָאוֹת או "צבאות", השוכן ברקיע השביעי ומתנשא להיות אל אחד ויחיד; באדם נמצא זרע אלהי. מעשי-הפולחן של הכת הזאת היו קשורים — לפי עדות אֶפֶי־טִים שהשתתף בהם — במעשי זימה ותועבה, שעיקרם היה במסירת הזרע לבארבלו.

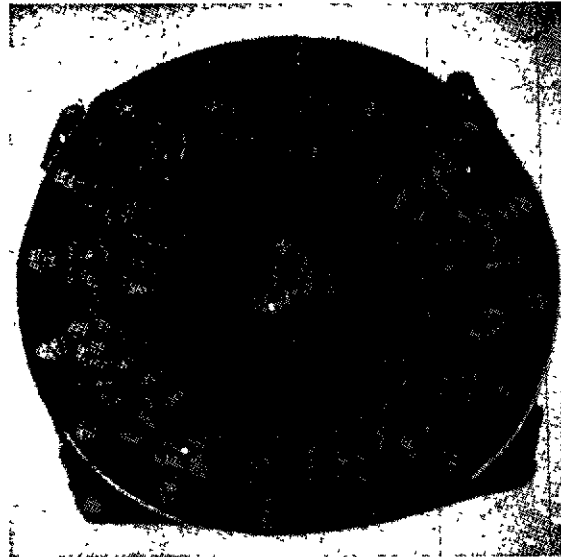

פולחן הנחש
(גילוף בפנימיותו של אנרסל משלהי התקופה העתיקה)

מוצא את סמלו בדמות מיתית, מתרחקים יותר ויותר מ"דעת" המקור, ובה במידה שוקעים ב"בערות"; אגב כך נוצר הַדְּמִיּוֹר־גוֹס בסגנוניו וביהירותו, ואף החומר עצמו. נמצא, שהעולם אינו אלא ביטוי מוחש לתהליך הרוחני של התרחקות היסוד האלהי מעצמו, ומכאן שה"הכרה" הרוחנית הצרופה בלבד יש בה כדי לבטל התרחקות זו ולגאול לא רק את הפרט אלא אף את העולם כולו. ברעיונות אלה עוברת המיתולוגיה הגנוסטית למיסטיקה, בדומה להלכי-המחשבה הנאו-אפלטוניים, שהשיטה הוא־לְנִסְיִיאִנִית קרובה להם, בהיותה אף היא מבוססת על עקרון האצילות, כלומר השתלשלות שורת ההיפוסטאזות מן היסוד העליון.

ה. י.

השיטות העיקריות שבג', ראשון הגנוסטיקנים הידוע לנו הוא שמעון מגוֹס, שומרני שחי במאה ה־1 לסה"נ. הוא נזכר בברית החדשה (מעשי השליחים ח'). המעידה עליו שהיו לו קשרים עם הגוצרים הראשונים; אֶפֶי־טִים אין בשיטתו — שנשתמרה בחיבור Ἀκρόφασις μεγάλη (הגילוי הגדול), שתמצית ממנו הגיעה אלינו — כמעט כלום מהשפעות נוצריות. שמעון ראה את עצמו כהתגשמות של "הגבורה הגדולה של האל", ואת הליני רעייתו — כהתגשמות של המחשבה האלהית, היא הליני הידועה משרי הוֹמְרוֹס, אשר ירדה בגילגולים מגילגולים שונים עד לבית-זוגות שבצוד ואשר עתידה היא להביא גאולה לעולם ולעצמה בעלותה לשמים. לדעת שמעון קיימים אלים רבים, אך אל אחד טוב ומטיב עולה עליהם. אלהי המקרא הוא אלהי המשפט, אל רע, אשר ברא את העולם הבלתי-מושלם הזה ואף את הגוף, אך מקור נשמתם של בני-האדם הוא האל הטוב; כל הידוע אותו נגאל. סמל חשוב בתורתו של שמעון הוא האש, שהיא בחינת נראית ובלתי-נראית יחד והיא עתידה לכלות את העולם החמרי. שמעון הורה עזר, שהזכר והנקבה אינם אלא שני כוחות עולמיים המהווים אחדות. תלמידו של שמעון היה מַנְדְרוֹס, אף הוא שומרני, שמקום פעולתו היתה אנטיוכיה. תלמידו של מנאנדרוס, סטורנילוס, הורה, שהאל העליון ברא שבעה מלאכים, שבראשם היה אלהי-ישראל; מלאכים אלה בראו את העולם ואף את האדם.

„מרוח נעוה לבינת[כה] ולהתיצב לפניכה עם צבא עד ורוחי [דעת] להתחדש עם כול נהיה ועם ידעים ביחד רנה" (הודיות י"א, 13—14) ולהיות „שומעי קול נכבד ורואי מלאכי קודש מגולי אוון ושומעי עמוקות" (מג' המלחמה, עמ' 10—11). בספרות הכת אף מסתמנת השקפת-עולם דואליסטית של פילוג בין רשות הטוב והאור ורשות הרע והחושך, כל אחת על צבאות מלאכיה ורוחותיה; — אך השקפה זו, בניגוד לביטוייה בג', אינה פורצת את מסגרת אמונת-הייחוד היהודית. גם רגש הגועל והסלידה מפני האדם וטומאת יסודו הגשמי („יסוד בשר עול" [מג' הסרכים י"א, 9]) אינו מביא לידי תורה של ניגוד בין החומר כשלעצמו ובין התחום האלוהי הרוחני; „תבל" אמנם, התגוללה בדרכי רשע כממשלת עולה" (שם ד', 19), אך האל „כרא אנוש לממשלת תבל" (שם ג', 17—18). לפיכך, למרות קירבה נפשית מסויימת בין כתבי הכת ובין עולמה של הג', אין לראות בראשונים תעודות של „יהדות גנוסטית", אלא ערויות להלכירוח מסויימים שהיו משותפים בתקופה ההיא לחוגים רחבים, ביניהם גם יהודים.

בספרות התלמודית אין זכר מפורש לג' ולתולדותיה. אולם ייתכן שהכינוי „מינים" (ע"ע) מכוון במקרים אחדים לגנוסטיקנים. על השפעתה של הג' על תולדות המיסטיקה היהודית ע"ע קבלה.

ד. פ.

ג' והנצרות. תולדות התהוותן והתפתחותן של הג' ושיטותיה משולבות בתולדותיהן של הנצרות וכיתותיה במאות הראשונות לקיומה של הכנסיה. הג' והנצרות ירדו כרוכות להיסטוריה, ועדיין החוקרים מחולקים בהבנת היחס שביניהן: אם הבשורה הנוצרית המקורית שימשה עילה לצמיחת הג', או אם אין בשורה זו עצמה אלא אחד מגילויי של הג'. הקירבה הרבה בין הג' ובין הדת הנוצרית כשלעצ-מה אינה מוטלת בספק. גם הנצרות וגם הג' מעניקות לחסידיהן רגש של גאולה אישית; הגאולה באה ע"י משיע, שמוצאו מן האל העליון הטוב ושהוא פורץ את המחיצות של המציאות הטבעית ושל החוק שהושלט בה על בני-האדם. מכאן הקירבה בין הנצרות בראשיתה ובין הג' ביחסן אל המוסר המקובל: שתיהן רואות בו פורמאליזם מזיק; ומכאן גם הנימה האנטי-יהודית המשותפת לנוצרים ולגנוס-טיקנים, הנובעת משלילת חוקי-התורה כגורם המעכב את הגאולה. גם מושג ה„דעת" של רזיאל מקובל מאד בנצרות הקדומה — ביחוד בכתבי פאולוס; אבי-הכנסיה קלמנס האלכ-סנדרוני אף טוען, שהנוצרים — ולא חסידיו הג' — הם הגנוסטיקנים האמיתיים. על-כל-פנים בדורות הראשונים של קיומה של הנצרות לא היו תחומים ברורים בין כיתותיה השונות, שחלקן זו על זו, ובין הכיתות הגנוסטיות השונות, מוטויות גנוסטיות מובהקים נמצאים בכתבי הברית החדשה, כגון: „יסודות העולם" (גאלאטים ד', ג') — שהם רוחות-הכוכבים, שביאתו של ישו שיחררה את המאמינים בו משיעבוד להם; או „השרים והרשויות" — ז.א. הכוחות הרוחניים העויינים השליטים בעולם התחתון — שהאל „הפשיטם ונתנם לראווה ע"י נצחונן של המשיח" (קולוסים ב', ט"ו).

אולם בין הנצרות ובין הג' קיימים מלכתחילה גם הבדלים עקרונים, והם שהביאו לבסוף לידי הפרדה גמורה ביניהן.

דמויות בולטות בתולדות הג' היו ג' לְנִסְטִינּוּס (ע"ע) וְבִסְיִלְדִס (ע"ע), שחסידיהם הרחיבו, העמידו ואף שינו את תורותיהם. בתורתם של באסילידס ותלמידיו בולט היסוד



נחש שונבו נעוץ כפיו, כסמל העולם: החלק הכהיר — שמי הכוכבים, החלק האפל — הארץ. הכחובת: Ev טד — אחד הוא הכ" (מכ"י אלכסמאי)

העיוני עד להתקרבות לדרכי העיון הפילוסופי של אותם הימים. בשיטת תלמידי ואלני טיגוס בולטים יותר היסודות המיתיים והפולחניים.

מכל אישי הג' היתה חשיבות רבה ביותר לתולדות הנצרות למִרְקִיּוֹן (ע"ע). בתורתו התמזגה התאולוגיה של פאולוס עם היסוד הגנוסטי של הפרדה בין האל הטוב הבלתי-נודע ובין אלהי-ישראל, הוא בורא-העולם, ועם שלילה גמורה של המקרא.

ד. פ.

ג' והיהדות. היהדות תרמה תרומה חשובה להתהוותה ולהתפתחותה של הג'. דרך אחת של חדירת מוטויות יהודיים לג' היה התנ"ך, שהיה מקודש לנצרות, וכן כל הספרות היהודית, בעברית, ארמית ויוונית, שהשתמשו בה הנוצרים. ביחוד השפיעה פרשת-בראשית השפעה רבה על החיבורים הגנוסטיים העוסקים בבריאת-העולם. חשיבות יתרה נודעת גם לסיפור על אדם הראשון וחסאו, שמתפרש ע"י הג' כנפילת היסוד האלהי לתוך העולם הגשמי. מתוך יחסם השלילי לעולמה של המציאות הטבעית ולתורת-מוסר המת-כוונת להסדיר את התנהגות האדם בעולם זה, הגיעו הגנוסטיקנים לראיית אלהי-ישראל בורא-העולם כאל הרע ולהתנגדות חריפה לתורתו ולציווייה. את הסיפורים המקראיים הם מפרשים בהיפוך משמעותם וכוונתם: כך, למשל, נעשה אצלם הגחש הקדמון נושאה של ה„דעת" האמיתית, שאלהים מתכוון למנעה מן האדם; קין הפך לדמות חיובית, הנרדפת ע"י אלהים, וכד'.

השפעה יהודית על הג' ניכרת גם בשימוש בשמות, מושגים ותארים לקוחים מעברית או מארמית. למשל: האל בורא-העולם נקרא בכמה שיטות גנוסטיות יִלְבָּאוֹת (= לְבָאוֹת כהות); דמויות מיתולוגיות או סמליות גנוסטיות אחרות הן פְּרִבְלוֹ (= בארבע אלוה — האב, הבן, היסוד הנקבי שבאל-הזאת, ואדם הקדמון), אָדָם (= עדן), אֶכְמוֹת (= חכמות, ע"פ משלי ט, א), וְשֵׁמָה של כת הַנְּאֻסְנִים בגזר מ„נחש"; המלים הסתומות „צו לצו לצו לקו לקו לקו זעיר שם זעיר שם" (ישע' כח, י, יג) משמשות לציון מיסטי של שלוש הספירות הגנוסטיות, וכד'.

אולם בצידן של תרומות אלו שתרמה היהדות שלא מדעתה ושלא במתכוון לג', קיימים היו ביהדות עצמה בסוף תקופת הבית השני גם זרמי תחושה וחשיבה קרובים לעולמה הרוחני של הג', וייתכן שהללו השפיעו השפעה ישירה יותר על התהוותה של הג' או — עכ"פ — שימשו קרקע לצמיחת חלק מרעיונותיה. סימנים לכך נמצאים בספרות כת מדבר-יהודה. לג' ולמגילות הגנוזות משותפת הערכת ה„דעת" האסטרית כגורם גאולתי, המקנה לקבוצת בחירים את הכושר לגשר על פני התהום שבין האנושי והאלוהי, להתרומם

גנז, אֶדוואַרְד — Eduard Gans — (1798, ברלין — 1839, שם), פילוסוף של המשפט ומשפטן גרמני ליבראלי; יהודי מומר. ג' היה בן לבנקאי יהודי אמיד. הוא השתמד ב-1825, ומ-1828 עד מותו היה פרופסור למשפטים באוניברסיטת ברלין. הוא הורה גם היסטוריה חדשה, והרצאותיו במקצוע זה משכו קהל רב. ג' היה חסיד אדוק של הפילוסוף סופיה של הגל (ע"ע) ומעורכי כתבי רבו. בהשפעת תורת הגל לחם באסכולה ההיסטורית של תורת המשפט שבהנהגת סויניי (ע"ע) והעמיד כנגדה את ראיית התפתחות המשפט מתוך עקרונות פילוסופיים. ע"י ספרו העיקרי, *Erbrecht in weltgeschichtlicher Entwicklung* („משפט-הירושה בהתפתחותו בדברי ימי העולם“), נעשה אחד ממייסדי תורת המשפט המשווה.

בצעירותו גילה ג' עניין רב ביהדות ובשאלת היהודים, ואישיותו ומהלך-חיייו מגלמים את תנועת ההשכלה והאמנ-ציפיצה היהודית בקיצוניותה. בהשפעת פרעות הפ"ק ב-1819 יסד ג' הצעיר, יחד עם צונץ, מזר, הינה ואחרים, את „האגודה לתרבות ולמדע של היהודים“ (*Verein für Cul-tur und Wissenschaft d. Juden*), שמטרתה היתה תיקון פנימי וחינוכי של היהדות והיהודים תוך התאמתם לרוח הזמן — ע"י חינוך למלאכה, לחקלאות, למדעים ולאמנות. ג' האמין, שתכלית היהדות היא ביטול ייחודה ע"י התמזגותה בתרבות הכללית, ושאחרי הגיעה ל„שלמות“ זו תוסיף להתקיים רק כ„אידיאה“ — שתושג ע"י המדע; כענף מדעי חדש ושווה-ערך בעולם הרוח תרכוש היהדות לעצמה הערכה חדשה, שתביא גם לשוויון הפרט היהודי בחברה. ג' השתתף בכ"ע האגודה והרצה ב„מוסד המדעי“ שלה. אכזבתו מכשלון מאמצי האגודה וחוסר האפשרות של קאריירה מדעית כיהודי גרמו להשתמדותו, שעוררה רוגז רב, כי המלחמה בתופעה זו היתה מעקרונות האגודה שבראשה עמד.

צ. גרץ, די"ק, ט, 314—321, תרס"ט; *Allgem. Deutsche Biogr.*, 8, 361—362, 1878; R v Stuntzig und E. Landsberg, *Geschichte d. deutschen Rechtswissenschaft*, III, 2, 354—69, 1880—1910, S. Rubaschhoff, *Der Jüdische Wille*, I, 30, 108, 193, 1918; S. Ucko, *ZGJD*, V, 1934, M. Wiener, *Yivo Annual of Jewish Social Science*, V, 1950.

ד. י. ב.

גנז (אוזוא), ר' דוד בן שלמה (ש"א/1541, ליפשאט, [וסטפאליה] — ש"ע/ג'1613, פראג), אסטרונום, מאת-מאטיקן והכרונוגרף השיטתי הראשון בין היהודים האשכנזים. נדד למקומות-תורה באשכנז (בוון ופראנקפורט) ופולין. עיקר לימודו היה בבית הרמ"א (ע"ע איסרלש), שאותו הוא מזכיר בלשון „החסיד מורי ורבי אשר אמנני וגדלני“. ג' התיישב בפראג ב-1564 לערך; למד מרבו המהר"ל ומאחיו ר' סיני. הוא מעיד על עצמו, שמימיו-תפרו נכסף לדעת תולדות ומאורעות הימים והזמנים. לתשוקה זו הצטרפה הערכה חיובית של ארצות-התרבות: „החלק הזה“ — הוא כותב — „חלק אירופי... שהוא ארץ מבונה ולא נמצא בה מדברות רק מעט מועיר לבד מאסכוליא... כי כל חלק אירופי מבונה בערים גדולים ועצומים. ובני אדם... אינם צריכים להלך בו בשיירה; רק יחידים, לבדם, יתהלכו... מממלכה אל עם אחר“ (נו"ג, שער ג', סי' ע"א). ג' היה מן המעטים בין היהודים בדורו, שהיתה להם ידיעה של ממש בהתפתחות המדע החדש; הוא נמצא בקשרים אישיים עם אסטרונומים נוצריים (ע"ע אסטרונומיה, עמ' 821; אצטרונומיה, עמ' 472) וכיבד את חכמתם.

הנצרות — בניגוד לג' — קיבלה מן היהדות את זיהוי האל הטוב הרוחני עם האל בורא העולם הגשמי, ולמרות כל הטעם הפוליתאיסטי שבאמונת השילוש לא פסקה הנצרות מלהכריז על עצמה כעל דת מונותאיסטית — בניגוד לייבוי האלהיות והדמויות המיתיות האלהיות של הג'. לעומת התורה הגנוסטית של שלילת החומר וראייתו כמקור הרע ושל הדרישה להשתחרר ממנו, לא הגיעה הנצרות — למרות הזרמים הסגפניים שבה — בדרך-כלל לידי שלילה עקרונית של העולם הגשמי: ישו נשלח לתוך העולם לצרכו של העולם, שהוא מקומם של הנוצרים, אף אם „אין הם מן העולם“. לפי שיטתם נאלצו הגנוסטיקנים לכפור בטיבו האנושי של המושיע: ישו רק לבש דמות-אדם, המתתו היתה מדומה בלבד; ואילו בנצרות נעשתה מציאותו של טבע אנושי — יחד עם הטבע האלהי — בישו עיקר-אמונה ראשון. הבדל יסודי קיים גם בין מהותיהן של האיבה הגנוסטית והאיבה הנוצרית ליהדות: הג' מתנגדת ליהדות מעיקרה ורואה בתורה את התגלות האל הרע; ואילו הנצרות, הפוסלת את היהדות הקיימת בפועל, מכריזה על עצמה כיורשתה וממחשתה של היעוד האלהי האמיתי הגלום בתנ"ך, שהיא כוללת אותו בין כתבי-קדשה. הבדל היחס למורשת היהדות ולתנ"ך הוא שקבע את מעמדן ואת גורלן ההיסטורי של הג' ושל הנצרות. משדחתה הכנסיה את מארקיון (ראה לעיל, עמ' 49) ואת תורתו נוצר קרע מוחלט בינה ובין הג', ומאז נחשבה הג' בנצרות האורתודוקסית מינות מסוכנת. שהכנסיה נלחמה בה בשצי-קצף; וכן שללו הגנוסטיקנים מן הכנסיה את ה„דעת“ האמיתית המובילה לקראת הישועה.

אולם אף אם נדחתה הג' מתוך הנצרות הרשמית, הוסיפו רעיונות והלכירות גנוסטיים להתקיים בה קיום של מתרת רוחנית, ואולי גם אירגונית. עדות לכך משמשים הופעתן הגלויה של כיתות-כופרים נוצריות בעלות אופי גנוסטי ברור ביה"ב, כגון הפוגומילים (ע"ע) במזרח והקתרים (ע"ע) במערב, ושל כיתות מסויימות מבין „אנשי האמונה הוותיקה“ ברוסיה בתקופה מאוחרת מאד, רישומי טכסים גנוסטיים בחוגים של מכשפים ומכשפות ובעלי „המאגיה השחורה“ וכן היסודות הגנוסטיים בתורותיהם של יעקב במה (ע"ע) ושל כמה מיסטיקנים נוצרים אחרים מיה"ב, ושל הוגי-דעות כגון פְרֵר (ע"ע) וְשְׁלִינג (ע"ע) בעת החדשה. הדים ברורים לג' נשמעים גם בכמה שיטות אוקולטיסטיות-מיסטיות חדישות, כגון בתאוסופיה (ע"ע) ובאנתרופוסופיה (ע"ע) מיסודו של ד. שְׁטִינְר (ע"ע), ובהגותם של כמה פילוסופים דתיים בדורנו (ג. בְּרֵיב [ע"ע], ל. ציגלר).

H. Graetz, *G und Judentum*, 1846, M. Friedländer, *Der vorchristliche jüdische G*, 1898; W. Bousset, *Hauptprobleme der G*, 1907; W. Schultz, *Dokumente der G*, 1910, A. Marmorstein, *Die Bezeichnung für Christen u. Gnostiker im Talmud u. Midrasch* (Religionsgeschichtliche Studien, I), 1910; W. Köhler, *Die G*, 1911, J. P. Steffes, *Das Wesen des G*, 1922; E. Meyer, *Ursprung und Anfänge des Christentums*, III, 296, 625, 643, 1923, E. de Faye, *Gnostiques et G*, 1925²; R. Reitzenstein, *Die hellenistischen Mysterienreligionen*, 1927³, H. Leisegang, *Die G*, 1932²; F. C. Burkitt, *Church and G*, 1932; H. Soderberg, *La religion des Cathares*, 1949; G. Quispel, *G als Weltreligion*, 1951; A. Borst, *Die Catharer*, 1953; H. Jonas, *G und spätantiker Geist*, 1934, 1954; H. Schlier, *Der Mensch im Gnostizismus* (Anthropologie religieuse, 1955); ר. זליגמן, הידענות (התקופה כ"ב), תרפ"ד, 341—324.

ד. פ.

ג'נת, מחמד עלי — M. A. Jinnah — (1876—1948). מנהיג הודי-מוסלמי, יוצרה ומייסדה של מדינת פקיסטן (ע"ע). ג' היה בן סוחר מקאראצ'י, גדל ונתחנך בעיר זו, ומ1892 עד 1896 למד משפטים באנגליה. עם שובו להודו התיישב כעורך-דין בנמבי והגיע בפראקטיקה שלו לעמדה מכובדת ולעשירות. יחד עם זה היה פעיל בעניינים ציבוריים-מדיניים. ב1910 נבחר מטעם המוסלמים כחבר המועצה המחוקקת של המשנה-למלך, ובתפקיד זה שימש עד 1919. מצעירותו השתייך ג' לתנועה הלאומית ההודית ושיתף פעולה עם הקונגרס. יחד עם זה היה מ1913 ואילך חבר בליגה המוסלמית וב1916 ו1920 נשיאה. תחילה לא ראה ג' גוד בין האינטרסים של המוסלמים ובין השאיפות הלאומיות הכלל-הודיות והיה אף מחסידיו של ג'נדהי (ע"ע). אולם לאט לאט נתפס ג' לחוש של סכנת השתלטות הרוב ההינדואי



מחמד עלי ג'נת

על המיעוט המוסלמי ולדאגה להבטחת זכויות המוסלמים. כבר ב1922 נראו סימנים ראשונים של התרחקותו משיתוף-פעולה עם גאנדהי והקונגרס, כשג' גילה התנגדות למבצע אי-הציות האזרחי של גאנדהי. הניגוד ביניהם הלך והתרחף במשך שנות ה20. בהשפעת ג' העמידה הליגה המוסלמית את הדרישה לעריכת בחירות נפרדות להינדואים ול-מוסלמים תוך קביעת מראש של מספר הצירים של שתי העדות בפארלאמנט ההודי העתיד ובאספות המחוקקות המחוזיות — רעיון שמנהיגי הקונגרס פסלוהו כבלתי-דמוקרטי ואנטי-לאומי. אחרי כשלוש עשר השנים השולחן העגול בלונדון ב1930/31, שג' השתתף בה, הסתלק מתוך אכזבה ומרירות מן החיים הציבוריים. אולם ב1934 חזר אליהם במלוא מרצו, ומאז עד מותו היה נשיא קבוע של הליגה. ג', שלא גילה אדיקות דתית-מוסלמית בהליכותיו האישיות ושאוּרַת-חיייו היה אירופי לחלוטין, נעשה לחמו הקנאי של יחוד העדה המוסלמית בהודו ושל שאיפותיה המיוחדות. כשרונו המדיני ותקיפותו עשו אותו למנהיג וכמעט למושל-בכיפה בתנועה המוסלמית ההודית וזיכו אותו בהמון בתואר „קאיד-אָעֶם“ („המנהיג האדיר“). תחילה סברו השלטונות הבריטיים, שיוכלו לנצל את ג' כמשקל-נגד לתנועת-העצמאות של הקונגרס, אולם עד מהרה נעשו תקיפותו ועצמאותו העקשנית של ג' מכשול לא רק לתנועה הלאומית הכלל-הודית אלא אף לכל תכניות-התיקונים של הממשלה הבריטית. את חוקת 1935, שקבעה שלטון עצמי למחוזות על בסיס של בחירות נפרדות לשתי העדות, קיבל ג' — בניגוד לגאנדהי ולקונגרס — כ„תכנית הראויה לניסיון“. אולם הניסיון של ניהול המחוזות בידי אנשי הקונגרס ואנשי הליגה מ1937 ואילך שיכנע אותו, שלמרות כל הבטחות מנהיגי הקונגרס עם גאנדהי בראשם יקופח



צמח דוד, חלק ב': השער (דפוס ראשון, שיצא בחיי הסופר בשער ניתו סיכום התוכן ומפורשת הסגנון של הספר

חיבוריו העיקריים הם: (1) הכרוניקה „צמח דוד“ (פראג, ש"ב); חלק א' — רשומות תולדותינו מראשיתן עד ש"ב (1592); חלק ב' — קורות העמים כנ"ל. הספר תורגם בחלקו ללאטינית, יידיש וגרמנית. (2) „נחמד ונעים“ (יעסניץ, תק"ג/1743) — רובו אסטרונומיה וגאוגרפיה מאתמאטית, ומיעוטו גאוגרפיה תיאורית.

הכרוניקה נועדה — לדבריו — „לבעלי בתים... כמוני וכערכי“, ובחלקה הכללי ראה תועלת גם משום ש„כמה דברי מוסר תמצא בדברי הקיסרים, והם יותר... נכנסין באזני ההמון כשנאמר להם: דבר זה יצא מפי קיסר פלוני“. הוא סיכם עבודת קודמיו, אך משום אדיקותו במסורת הסתייג מדרכו הביקורתית של ר' עזריה (ע"ע) מן האדומים. בחלק השני של ספרו למד בעיקר מכוונגראפים גרמניים, הגם שבהקדמתו הסתייג מהם ופיקפק בנאמנותם (ר' ח"ב, ב', ע"א—ע"ב). בדבריו ניכרת גם התעניינות בכלכלה, היאורי ההיסטוריה והמציאות של ג' משקפים את רוחם ושעמם של „בעלי-בתים“ בבוהמיה ובפולין במאה ה16, אך הספר היה מקובל מאד עד תקופת-ההשכלה. למהדורה השניה שלו, שנדפסה בתג"ב, נספח המשך של רישום המאורעות עד השנה ההיא. ב„נחמד ונעים“ ניתן התיאור הראשון של השיטה הקופרניקנית בעברית, אולם ג' דחה אותה מפני המסורת התלמודית.

ק. ליעבון, גליעד, תרס"ז/1856, סי' 9, ע' 4 בחלק העברי, עמ' 10-12 בגרמני; ש"י פין, כנסת ישראל, 231, תרמ"ו; י. ציבורג, די געשיכטע פון דער ליטעראטור ביי יידן, V, ג' נ. י., 1943, עמ' 59-164 u. Geschichte S Steinerz, Sage u. (JGCSR, IX, 171-197), 1938.



צכיים כנר-חיות התנ"כי בירושלים

רים מראים חיות ועופות המובאים כמס ע"י בני העמים הכפופים לשלטון מלכי-מצרים. „אניות-תריש" של שלמה המלך היו מביאות לו „שנהבים וקופים ותוכיים" (מלא"א י, כב).

המנהג לפאר את חצר ארמון-המושל בביביר העתיק מאסיה מערבה לאחר כיבושו של אלכסנדר מוקדון, אך יתכן שאספי חיות ועופות כבר היו מצויים ביוון לפניו. הרומאים נהגו להביא אתם ממסעות-הכיבוש חיות ועופות מוזרים מארצות רחוקות, כדי לפאר בהם את תהלוכות-הנצחון. בעלי-חיים גדולים, כגון גיראפה, קרנף, וכן המון אריות, נמרים וצבועים, היו מוצגים בפני הקהל בזירת הקירקס; מהם נלחמו בינם לבין עצמם, מהם הופיעו כיריבים של גלאדיאטורים, מהם טרפו את האויבים השבויים. ריבוי-השמות — vivarium, aquarium, terrarium, leporarium — מעיד על אפני-החזקה שונים ומשוכללים של בעלי-חיים. אולם מסתבר, שלאספים הללו היה אופי צראי בלבד — החזקת החיות עד להופעתן בזירה; אין בידינו ידיעות על מוסדות קבועים ממין זה. פיבריס (מלא"א vivarium) נזכרים פעמים רבות בספרות התלמודית (למשל: משנ' ביצה ג, א'; בבלי ביצה כ"ד, ע"א; סנה' ל"ט, ע"א; ועוד).

עם שקיעת רומא נעלמו גם אספי-החיות האלה. מיה"ב באירופה נשתמרו ידיעות על חיות-בר בחדדות, אשר הוחזקו ע"י מלכים ומושלים בגובים עמוקים בקריבת טירותיהם. אולם מרקו פולו (ע"ע) במאה ה-13 מוסר על אוסף של אריות, נמרים וברדלסים, פילים, קרנפים ובהמות-יאור וחמורים-פראים ליד ארמונו של קובלי האן בסין. בשעת כיבוש מפטיקו מצאו הספרדים ליד ארמונו של מונטסומה

המיעוט המוסלמי בשלטון הרוב ההינדואי. ב-1940 הפתיע ג' את העולם, ואפילו את חסידי, בהכרזה שאין ההינדואים והמוסלמים בהודו שתי עדות שונות אלא שתי אומות שונות, ושלא יתכן פתרון לבעיית הודו אלא על בסיס של הפרדה מדינית-ממלכתית. משגמלה בו הכרה זו, שהיה בה משום חידוש מהפכני, לא הרפה ממנה עוד למרות כל השידולים והאיזמים מכל הצדדים, והצליח לעשותה להכנית המדינית המוצהרת של הליגה ושל ההמונים המוסלמים. במלחמת-העולם II תמכו הליגה וג' — בניגוד לקונגרס ולגאנדהי הניטראליסטיים — באנגליה ובבעלות-בריתה, אולם ב-1942 דחה ג' את הצעות קרימס לשלטון עצמי בהודו המאוחדת, וב-1944 דחה את כל הצעות-הפשרה שהובאו לפניו על-ידי גאנדהי. ב-1946 הכשיל ג' את הצעת העצמאות להודו המאוחדת מטעם הממשלה הבריטית, ולבסוף הכריח גם את האנגלים וגם את התנועה הלאומית ההודית עם נהרו (ע"ע) בראשה להכיר, שאין מפלט מן החלוקה. כשהעצמאות והחלוקה נעשו לעובדה באוגוסט 1947, היה ג' למושל הכללי הראשון של פאקיסטאן ויחד עם זה לנשיא האספה המחוקקת. הוא מת שנה אחת אחרי שזכה להגשמת שאיפותיו.

Sur Reginald Coupland, *India: A Restatement*, 1946; R. Symonds, *The Making of Pakistan*, 1950; H. Boltho, *J.*, 1954.

י. ש.מ.

גן-חיות או גן זואולוגי, אוסף בעלי-חיים בתוך גן או חדרשה לשם הצגתם בפני קהל לצרכי הסתכלות, לימוד ובידור. אופן זה של החזקת החיות הוא השלב האחרון של התפתחות ארוכה: עוד לפני עשרות-שנים אחדות היתה הצורה המקובלת יותר של החזקת החיות הפיבר (צרפ' ménagerie).

תולדות הג'. אספי-חיות כבר היו קיימים בתקופה העתיקה בסין, במצרים, באשור ובבבל. המלכים והמשלים החזיקו על-ידי ארמונותיהם אריות, נמרים ועופות-טרף, בעיקר לשם הגדלת כבודם וערכם בעיני נתיניהם, אך גם לצרכי בידור וציד. המלך נון, הראשון לשושלת-צ'אן בסין (המאה ה-12 לפסה"נ), החזיק ליד ארמונו גן ובו אוסף של חיות מכל מדינות מלכותו. כתובות שנמצאו בחרבות של ערי-בירה בבבל ואשור מתארות את החיות והעופות אשר היו מובאים ממסעות-כיבושים בארצות רחוקות. רישומים שנחשפו במצ-

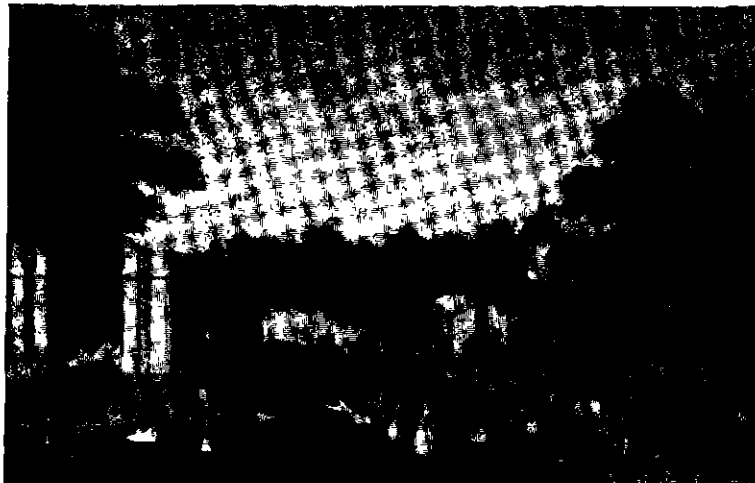

גן הזואולוגי בלונדון ב-1850

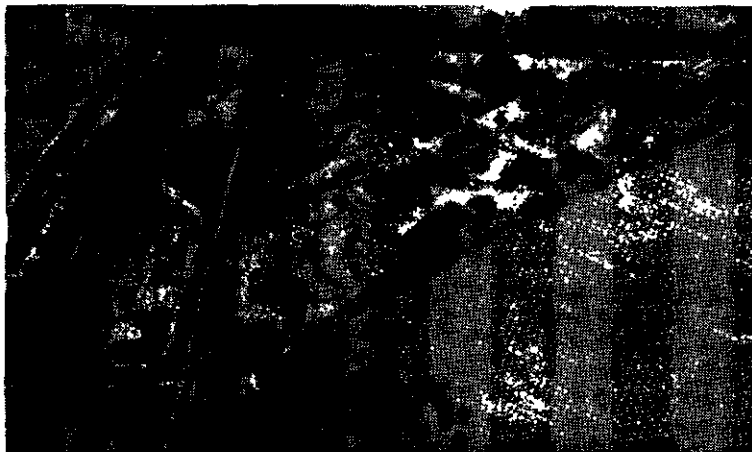

גן החיות בלונדון בהווה (צילום כו האויר)

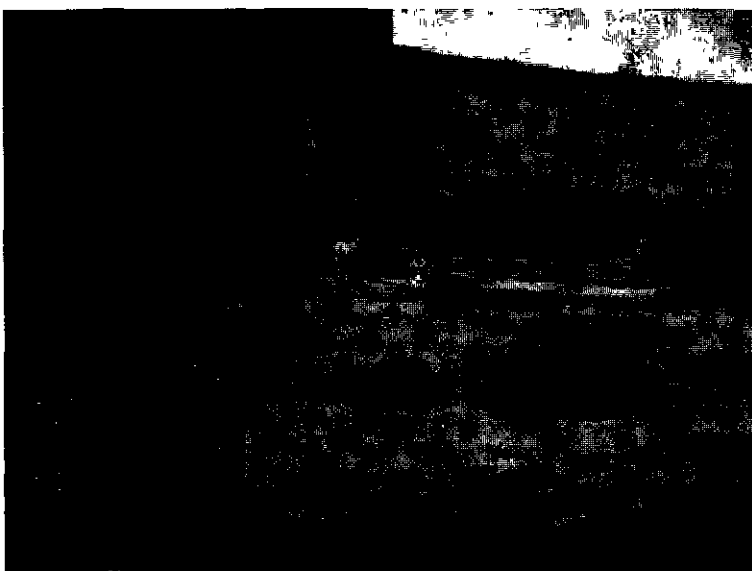

בית האריות כגן החיות בפילדלפיה

הפיקוח מצטמצם בהשמדת עודף הטורפים, שהתרבותם יתר על המידה עשויה לספן את קיומה של אוכלוסיית בעה"ח המשמשים טרף להם. דומים לו הפארקים הלאומיים של ילוסטון (כ-9,000 קמ"ר במדינות ויאומינג, מונטנה ואיידהו) ושל יוסמיטי (3,200 קמ"ר בקליפורניה) שבאה"ב.

שיטות החזקה של החיות. אופן החזקה הפרי-מיטיווי ביותר של חיות בר בשבי הוא בגובים (ר' דנ' ו) או בשוחות עמוקות. הכלוב, מעשה עץ או ברזל, הוא המצאה מאחרת הרבה יותר. ק. הגנבק (ר' לעיל). שסידר בראשונה מכלאות לבעלי-חיים בצורה הנראית כאילו נמצאים הם בתנאי-החופש, השיג זאת ע"י חפירת תעלות עמוקות — ריקות או מלאות מים — המפרידות בין שטחים נרחבים, שבהם שופנו בעה"ח, ובין המבקרים; החיות והעופות נראים בעיני המסתכל בלי שךשת-ברזל או סבכה תפגום בראיה. דוגמת האגנבק עוררה גם הנהלות של ביבריים אחרים לשינויים בכיוון הקמת ג' בלי סבכות. בד בבד עם חיפוש הדרך להצגה „טבעית" יותר של החיות הגדולות נעשים נסיונות להצגה משוכללת יותר של חיות קטנות. בג' אודים, למשל, מחוקות ציפרי-שייר בתאים מוארים באור-שמל, בעוד שהפרוזודור למבקרים מואפל לגמרי; הציפורים נמנעות מלעוף לחושך ונשארות בתוך תאיהן, כשהמבקרים רואים אותן בלי רשת.

שליט האצטקים ג', שכמהו לא היה ידוע באירופה; בין השאר נמצא שם ביוון, שהובא שמה מן הצפון ממרחק של יותר מ-1,000 ק"מ. באירופה החזיקו שליטים ונסיכים ביבריים ליד ארמנותיהם מן הרג-טאנס ואילך: לאפיפיור לאו X היה ביבר בואטיקאן; אספיריות היו לקורפירסט אוגוסט בדריון במחצית השניה של המאה ה-16, לפרידריך וילהלם, הקורפירסט הגדול, כפוטסדאם במחצית השניה של המאה ה-17 ולנסיך אויגן מסווייה בארמונו על-יד וינה בראשית המאה ה-18. החשוב בביבריים אלה היה זה שהוקם כמוסד קבוע ע"י לואי XIV בורסאי והתקיים עד המהפכה הצרפתית. אוסף-חיות ראשון כמוסד ממלכתי הוקם על-ידי שלטונות המהפכה בש' 1793 בג'ן הצמחים" (Jardin des Plantes) בפאריס. בתחילת המאה ה-19 הוחל במקומות שונים בהקמת ביבריים וג' ע"פ תוכנון מדעי ובר שיתוף-פעולה עם אנשי-מדע. דוגמה לרובם שימש ג', שהוקם ב-1827/28 ע"י החברה הזואולוגית בלונדון ונקרא בשם „גן זואו-לוגי", שנתקבל ככינוי למוסדות כאלה בכל העולם. מאז הלך וגדל מספרם, והוא מגיע היום בערך ל-50 ג' גדולים (מהם כ-30 באמריקה הצפונית) וכ-500 ג' קטנים בכל חלקי העולם.

תחילה הוחזקו החיות והעופות בתנאים הדומים לאלה של הקירקס, אולם בהדרגה הוחל לדאוג להצגה נאה ומרווחת יותר ע"י הרחבת הכלובים, שיכלולם, סידור השטח של הביבר בצורת גן; בזה החלה צורת הביבר להתקרב יותר ויותר לזו של גן-חיות. במקומות שבהם לא ניתן לשנות

את צורת הכלובים בביבריים הקיימים בלי להרוס את כל הבניין ולבנותו מחדש, הוקמו ג' במסגרת רחבה יותר בצורת פארקים בנוף פתוח. חלוץ הפיוון החדש היה הג' שהוקם ע"י סוחר-החיות קארל האגנבק ב-1907 בשטלינגן שעל-יד האמבורג, ושימש דוגמה למוסדות שהוקמו אחריו. מהם הג' הגדול בויפסנדי (Whipsnade), המשתרע על שטח של 2½ קמ"ר מחוץ לתחומי לונדון רבתי (הוקם ב-1931), וזה שביער-ונסן בסביבת פאריס (הוקם ב-1937). — המונח הישן ביבר משמש היום בעיקר לציון אוסף מיטלטל של בעלי-חיים המוחזקים בכלובים.

בתקופה האחרונה מתבלטת ביותר הנטיה להפוך את הג' לפארקים, שבהם מוחזקים בעה"ח בסביבה הדומה במידה האפשרית לסביבתם הטבעית. מטרה זו מושגת בשלמותה במקומות שבהם ניתן להכריז על שטחים גדולים כשמורות טבעיות (natural reserves), שבהן ממשכים בעה"ח לחיות את חייהם, כשהתערבותו של האדם מצומצמת עד למינימום. השמורה הגדולה בעולם הוא הפארק הלאומי ע"ש קריגר באפריקה הדרומית (ע"ע, עמ' 374), המשתרע על שטח של 22,000 קמ"ר; זהו שטח של יערות וערבות, אשר הצייד אסור בו; בכבישים החוצים אותו מותרת התנועה רק במכוניות סגורות מחשש פגיעה על-ידי אריות ופילים;

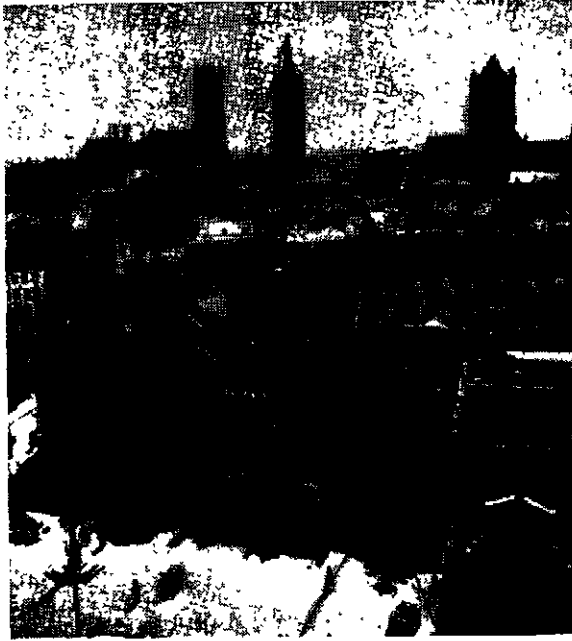

גנט העיר הישנה

גנט (Gent), פלאמית קרי חנט; אנג' Ghent, צרפ' Gand), עיר ונמל בבלגיה, בירת מחוז פלאנדריה המזרחית. 166,000 תושבים, עם פרבריה — 220,000 (1951). העיר יושבת על שפך הליה (לס) אל הסחלדה, היא חצויה זרועות ותעלות מרובות של שני נהרות אלה, ועליהן כ-200 גשרים. ג' משמשת מרכז תעשייתי חשוב, בעיקר לתעשיית הטקסטיל; מרוכזים בה יותר משליש מהמטוויות ובתי-האריגה לכותנה ולפשתן שבבלגיה, ובהם כ-50,000 פועלים. משאר תעשיותיה: תעשיית מלט; נגרות וריפוד; תעשיית מזון, סוכר, עורות, כימיקלים, סבון ונייר; בניין-מכונות. בעיר ובסביבתה כ-1,000 מפעלי גננות וגידול-פרחים. חשיבות רבה נודעת לג' כעיר-מסחר, שהיא צומת-דרכים לתחבורה ביבשה ובנהרות. תעלה היוצאת מן העיר והמגיעה לים על-יד טר-נויזן (במרחק של 55 ק"מ מג'), עושה את ג' לנמל ימי השני בגודלו בבלגיה. המסחר הוא בעיקר עם אנגליה וסקאנדינאויה; ג' משמשת גם מרכז למסחר-מעבר לצפון-צרפת, מערב-גרמניה, לזכסמבורג ושווייץ.

בעיר אוניברסיטה, שנוסדה ב-1816 והפכה ב-1930 לפלא-מית, מכון לתולדות-האמנות ולארכאולוגיה. בי"ס גבוה לחינוך, בי"ס גבוה למסחר, בי"ס גבוה לארדיכלות, בי"ס



בתים עתיקים בגנט

שיטה אחרת — המותאמת ביחוד להצגת זוחלים — מושתתת על יצירת איזור מקורר בתוך מסגרת החלון המפריד בין חלל-הכלוב ובין המסתכלים; איזור-הקור מונע את הזוחלים מלצאת מן הכלוב. כדי לאפשר לזוחלים התנהגות טבעית חפשית, ללא סחד מפני המבקרים המסתכלים בהם, עושים את זוגיות-החלון מזכוכית מיוחדת, המאפשרת מבט פנימה, ואילו בעל-החיים שבפנים אינם מרגישים במסתכלים שבחוץ.

מחקריהם של זואולוגים וחוקרי הפסיכולוגיה של חיות העלו, שאין בעיה חשים סבל בשביה, אם רק ניתן להם לעשות בשטה המצומצם המועמד לרשותם את כל הפעולות שהם נוהגים לעשותן בשטחים הנרחבים של קיומם החפשי בטבע. מכאן שאין ממש בטענת „צער בע"ח" המושמעת לפעמים נגד הג' והביברים. ע"י השיפורים באופן החזקת החיות ועל-ידי הזנה נאותה הופחתה התמותה הגדולה בין החיות שהיתה רווחת בג' לפנים. אפילו מינים רגישים מאד, שלפנים לא היו מוחזקים בני-קיום מחוץ למסגרתם הטבעית — כגון הגירפות והקופים דמויי-האדם — מאריכים היום ימים בג' ומקימים ולדות. במידה מסוימת ניתן אף לאקלם חיות טרופיות בג' באיזורים ממוזגים.

ערכו המדעי והחינוכי של הג' שילוב אנשי-מדע בייסודם וניהולם של ביברים וג' הכשיר את המוסדות הללו לשימוש לצרכי לימוד והוראה. ע"י אפשרות התצפית הממושכת הקבועה הושגו ידיעות יקרות-ערך על בע"ח



ביה"חפילים בנן-החיות בשיקאנו

למיניהם. ניתוחי חיות שמתו בשבי סיפקו ידיעות-יסוד לענפי-זואולוגיה שלמים, כגון לאנאטומיה המשווה, לסיסט-מאטיקה ולתורת-ההתפתחות. ג' רבים מקיימים קשרים הדדיים עם אוניברסיטות לצרכי מחקר והדרכה. גם בתי-הספר משתמשים בג' ללימוד הטבע החי, ומטעם ג' שונים הוקמו אירגוני נוער וילדים מיוחדים לשם לימוד והסתכלות בבעלי-חיים. — בישראל קיימים שלושה ג' — בירושלים, תל-אביב וחיפה (ע"ע ארץ-ישראל).

W. Stricker, *Geschichte der Menagerien und Zoolog. Gärten*, 1879; C. V. A. Peel, *The Zoological Gardens of Europe*, 1903; G. Loisel, *Histoire des Ménageries*, I-III, 1912; F. Knauer, *Der Zoolog. Garten*, 1914; P. Ch. Mitchell, *Centenary History of the Zoological Society of London*, 1929; S. S. Flower, *Zoological Parks and Aquariums*, 1932; H. Hediger, *Wildtiere in Gefangenschaft*, 1942; H. Kummerlowe - H. Graupner, *Die Zoolog. Gärten und Tierparks der Welt* (*Der Zoolog. Garten*, V-XII), 1932-1944.

א. שו.

נהתם בג' ההסכם בין 13 גלילות של ארצות-השפלה, שנת-אחדו לשם התנגדות לשלטון הספרדי. אולם ב-1584 נאלצה העיר להיכנע לספרדים, והיא נשארה בשלטונם במסגרת ארצות-השפלה הדרומיות. רבים מתושביה העשירים עזבו ועברו להולאנד, ומעמדה הכלכלי נתערער. מספר תושביה פחת בתחילת המאה ה-17 עד כדי 31,000 נפש, אולם בסוף המאה חזר ועלה ל-52,000. העיר נפגעה קשה בפלישות ובמצור ובמלחמות הצרפתיות-ספרדיות והצרפתיות-אוסט-ריות במאות ה-17—18. רק במחצית השנייה של המאה ה-18 שופר מצבה, ומימי השלטון הצרפתי (1794—1814) החלה התחדשותה. נוסדו בה בתי-אריגה; וילם I הקים בה אוניברסיטה, חפר את תעלת-טרנוון שהפכה את העיר לנמל ימי, וייסד בה תעשיית-מתכת. במאה ה-19 הוכפל מספר תושביה, והוא חזר ועלה ב-50% במחצית הראשונה של המאה ה-20. בעיקר ע"י תוספת פועלי-תעשייה. היום ג' היא המרכז של התנועה הסוציאליסטית בפלאנדריה.

V. Fries, *Histoire de G.*, 1930²; H. van Werveke, *De oudste geschiedenis van de stad G.*, 1933, id., *G.*, 1947; F. Blockmans, *Het Gentische stadspatrimonium tot omstreeks 1302*, 1938; J. Dhont—P. De Keyser, *G.*, 1947; J. Dhont, *G.*, 1948; G. Geill. *gids*, 1949.

מ. רוי.

גִּנְטוֹן (*Gnetum*, ממאלאיית גנמו או גנמון), סוג צמחיים מן הגנטניים (ע"ע). הסוג כולל 25 מינים, הנפוצים ביערות הטרופיים של אוסטרלאליה, אפריקה ואמריקה הדרומית. כולם עצים או שיחים מטפסים דרביתיים; הצורה המטפסת (ליאנות) היא השלטת. המבנה הגנטאטיווי בצמחים אלה דומה בכל לזה של מכוסי-הזרע. הגבעולים נושאים עלים נגדיים רחבים בעלי עורקים בולטים, שקשה להבדילם מהדו-פסיגיים. התפרחות הזכריות ערוכות בשבילים, והתפרחות הנקביות — בדורים. הפרחים הנקביים עטופים בחפים ומכילים ביציות בעלות שני מעטים; בדבר ההזמולוגיה שלהם לאינטגומנטים של הקבוצות הגבוהות קיימים ספקות. ארכיגונים אינם מתפתחים כאן. הפרי — בית-גלעין.

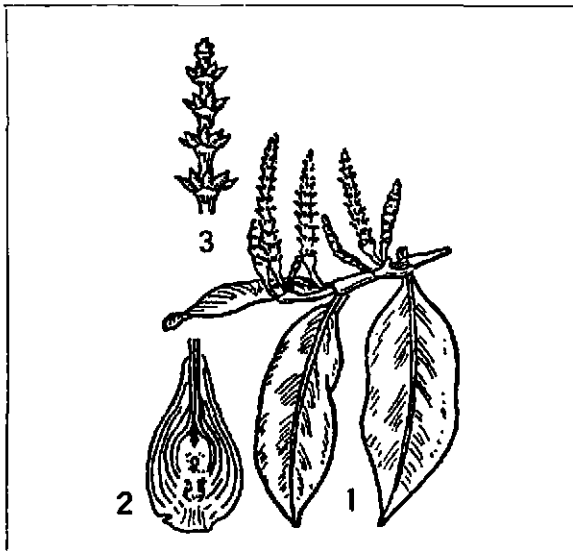

גנטון ננמון
1 ענף בעל תפרחות זכריות; 2 התראורד של פרח נקבי; 3 קטע של תפרחת נקבית.



מצודת „אבן-הרוזן“ (sGraaensteen) בגנט

לאמנות שימושית ולחרושת. הספרייה המפורסמת. הקשורה לאוניברסיטה, מכילה 5,000 כתבי-יד ו-800,000 ספרים. ג' עשירה בבניינים ומעשי-אמנות מחקופה גדולתה בימי-הביניים ומראשית התקופה החדשה. בעיר מספר רב של כנסיות ומגורים בסיגנונים רומאני, גותי ובארקי. ביניהם קאתדראלת סינז באפס (מן המאות ה-13—15) ובה תמונות המזוכה המפורסמות של האחים ואן איק. מבנייניה החילוניים העתיקים המפוראים — מצודת רוזני-פלאנדריה מן המאה ה-12, בתי-גילדות ומחסני-סחורה, בית-העיריה (מן המאות ה-15—16). במרכז העיר הישנה מצויות טימטאות ששמרו על הסיגנון של יה"ב במלואו.

יפ. ש.

היסטוריה. ב-630 (בקירוב) ייסד אמאנדוס הקדוש בתחום העיר הנוכחית שני מגורים, שהורבותיהם נשתמרו עד היום. שמה של העיר עצמה הוא קלטי, ומשמעותו „שפך“ (ע"ש מושבה על שני הנהרות), הוא נזכר לראשונה בתחילת המאה ה-8. במאה ה-9 סבל כל האיזור קשות מפלישות חוזרות ונשנות של הנורמאנים. מאז נמצאה העיר בתחום שלטונם של רוזני-פלאנדריה, שהקימו בה ב-900 (בקירוב) טירה, שנעשתה בירתם; ב-1180 נבנתה המצודה האדירה, הנקראת sGraaensteen („אבן-הרוזן“) ושנשתמרה עד היום. עד תחילת המאה ה-14 היה השלטון העירוני בידי קבוצת משפחות-אצילים („ה-39“), שהשיגו פריווילגיות נרחבות מרוזני-פלאנדריה. עשרה ועצמתה של העיר איפשרו לה לנהל מדיניות עצמאית במאבק בין מלכי-צרפת ומלכי-אנגליה. ב-1337 הקים בה יעקב ואן ארטולדה מימשל עממי, חתם על חוזה עם אנגליה והטיל את מרות ג' על פלאנדריה כולה. ב-1379 התמרדה העיר בשלטונם של הרוזנים שנסתייעו במלך-צרפת, אך גוצחה, ואחרי מצור שנמשך עד 1385 נאלצה לקבל את מרות פיליפ האמיץ, דוכס בורגונדיה ופלאנד-דריה. עם התחזקות שלטונם של הדוכסים החלה ג' לאבד מזכויותיה. המאות ה-13 וה-14 היו תקופת זהרה ופריחתה של ג', שהיתה מרכז של תעשיית אריגי-צמר וסחר-הצמר; בתחילת המאה ה-14 מנתה העיר 56,000 נפש, ומאז עד תחילת המאה ה-16 היתה אחת הערים הגדולות באירופה. אולם כבר בסוף המאה ה-16 החל עשרה להידלדל מחמת התחרותם של אורגי-הצמר האנגלים, והחל מן המאה ה-16 עברה ג' לתעשיית-בדים. במלכותו של קארל V — שהיה עצמו בן ג' — גילתה העיר התנגדות לשלטונו; התנגדות זו דוכאה, קנס כבד הוטל עליה וזכויותיה צומצמו (1539). ב-1576

הבאות: א) ה"מופשט" הוא הטבע הסיבב אותנו, ההיסטוריה שעברה וכל מה שנברא ע"י מחשבת-אדם; ב) "המחשבה" היא "המחשבה האקטואלית"; ג) כל הקיים וכל מחשבה שנחשבה פעם הם "אימאננטים" ל"אקט הטהור" של החשיבה; ד) המחשבה בזמן "אקטואליותה" אינה מתגשמת לעולם, אלא היא תהליך איך-סופי בדרך התגשמותה הנצחית; ה) כל הבדלה הגדרתית בתהליך הדיאלקטי של ההווה אינה אלא מדומה בלבד (האקט הוא autoctisis, ובניגוד לתהליך הדיאלקטי הגלילאי — הסינתזה קודמת לתזה ולאנטיזה, שהן מומנטים מופשטים וכאילו מאובנים של האקט הטהור); ו) הפילוסופיה נפסקת ונכללת בתוך ההיסטוריה, בתוך הרגע ההיסטורי שאני חש וחי, ועל הפילוסוף ליהפך לאיש הלוחם החי את קורות זמנו.

משנתו של ג', המביאה לידי התמזגותן של כל התופעות המחשבתיות (האמנות, המוסר, הדת, הפדאגוגיה ותורת ההיגיון וההכרה) באיחוד העליון האיך-סופי של ה"אקט הטהור", השפיעה השפעה רבה על חיייה הרחוביים של איטליה במשך שלושים השנה האחרונות, על אף שרבים היו מבקרי ומתנגדיו של ג' בשדה העיון הפילוסופי.

מספריו: Sommario di Pedagogia come scienza filosofica (ראשי-פרקים בפדאגוגיה כמדע פילוסופי), 1913/14; Teoria generale dello spirito come atto puro (תאוריה כללית של הרוח כפעולה טהורה), 1916; La forma della Dialettica hegeliana (הרפורמה של הדיאלקטיקה ההגליאנית), 1913 (תורגם לאנגלית, לגרמנית ולצרפתית); מזוגראפיות מרובות מאד על תולדות הפילוסופיה, בייחוד באיטליה.

E. Chiocchetti, *La filosofia di G.*, 1922; V. La Via, *L'idealismo Attuale di G.*, 1925; F. de Sarlo, *G. e Croce*, 1925; C. Sganzi, *G. G., Aktualistischer Idealismus* (Logos: Zeitschrift für Philosophie der Kultur), 1925; U. Spirito, *L'idealismo italiano e i suoi critici*, 1930; J. Bauer, *G. G.'s Philosophie und Pädagogik*, 1935; R. W. Holmes, *The Idealism of G. G.*, 1937; J. L. Muller, *La pensée contemporaine en Italie et l'influence de Hegel*, 1941; G. Bontadini, *Dall'Attualismo al Problematismo*, 1947; *La Vita e il Pensiero di G. G.* (a cura della Fondazione G. di Studi Filosofici), I-V, 1948-54.

י. ב. ס.

ג'נטילה דה פברינו — Gentile da Fabriano — (או ג'נטילה דה ניקולו די ג'ובני מסי — Gentile de Niccolò di Giovanni Massi; 1360⁰—1427, רומא), צייר איטלקי. מחייו ידוע לנו רק מעט: ב 1410 היה בוויניציאה וצייר שם פרסקות באולם המועצה העליונה (שכולן נהרסו בינתיים); ב 1414 היה בבֶרֶשָה (העבודות שעשה שם אבדו אף הן) וב 1419 בפאבריאנו; ב 1420 עבד בפברנצה לפי הזמנות של בתי-עשירים; ב 1425 היה תחלה בסֶינָה ואחר-כך באורוֹטו; ב 1427 שימש צייר לאפיפיור ברומא וגם צייר פרסקות בכנסיית סַאן ג'ובאני בלאטראן (שאבדו אחר-כך). יצירותיו העיקריות — מאדונות וציורים על נושאים דתיים — נמצאות היום במוזיאונים. אמנותו אפיינית לתקופת המעבר מן הגותיקה המאוחרת לראשית הרנסאנס. סיגנונו מעיד על השתייכותו לאסכולת-הציור האומברית. ביצירותיו באה לידי ביטוי בעיקר השאיפה להצגת נושאים נוצריים בצורת אגדות בתמונות — שיטה שמקורה בתנועה הפראנציסקאנית. סיגנון ציורו היה מעיקרו קישוטי ברוח הציור הגותי; במשך הזמן נתפתח בו, כנראה בעטיין של

המין החשוב ביותר הוא ג' גנמון (G. gaemon), הנפוץ בעיקר במאלאיה ובאיים המאלאיים. בפירותיו ובעליו משתמשים להכנת מאכלים, ומשום כך נוהגים לגדלו בחורשות ליד הכפרים. גם המין ג' הנאכל (G. edule) משמש לאכילה. ממינים אחרים מכינים סיבים המשמשים לסריגה גסה.

W. P. Thompson, *The Morphology and Affinities of G.* (Amer. J. Bot. 4, 135), 1916; H. Haining, *Development of the Embryo of G.* (Bot. Gaz. 70, 437), 1920.

ג'נטילה, ג'ובני — Giovanni Gentile — 1875, קסטלי-ורטאנו, סיציליה — 1944, פירנצה), הוגה-דעות איטלקי. למד פילוסופיה באוניברסיטה של פיזה; מ 1898 עד 1906 הורה בבתי-ספר תיכוניים בנאפולי ובסביבותיה, ערך — יחד עם בֶנְדֶטוֹ קְרוֹצ'ה (ע"ע) — את הביטאון הספרותי "La Critica" ("הביקורת"), והרצה באוניברסיטת נאפולי. מ 1906 הורה פילוסופיה באוניברסיטת פאלרמו (1906), מ 1914 בפזיה ומ 1917 ואילך ברומא. במהרה נעשה להוגה הדעות הרשמי של הלאומנות האיטלקית ובזמן מאוחר יותר לתומכו הרחובי של הפאשיזם. ג' השתתף בפעילות בחייה המדיניים והציבוריים של ארצו. כשר-החינוך בקאבינט הראשון של מוסוליני מ 1922 עד 1924 הוציא לפועל רפורמה יסודית של בתי-הספר, בכיוון של העלאת רמת הלימודים, הוספת כבוד למורים, החדרת גישה היסטורית מובהקת בכל המקצועות הנלמדים בבתי-הספר והתקנת פיקוח מתמיד של המדינה על חבר המורים והתלמידים. אח"כ עמד בראשם של כמעט כל המוסדות התרבותיים, שקמו באיטליה עד פרוץ מלחמת-העולם II. בין השאר היה העורך המדעי והמכוון הראשי של האנציקלופדיה האיטלקית ושמר בה על כיוון ליבראלי ועל רמה מדעית גבוהה על אף השקפותיו הקיצוניות והטוטאליטאריות. ג' נשפט ע"י בית-דין של כוחות המחתרת האיטלקית ונורה בפירנצה באפריל 1944.

תורתו הפילוסופית של ג' היא "אידיאליזם מוחלט" או "אקטואליזם", שהוא מבוסס על עקרונותיה המחשבתיים של האסכולה האידיאליסטית שלאחר קאנט, כשם שפורשה ע"י האידיאליסטים האיטלקים של המאה ה-19. ג' רואה ב"סינתזה אפריורית" הקאנטיאנית את נקודת-המוקד של תהליך דיאלקטי, אשר ממנו נובעת כל מציאות כפרי הגושא החושב אותה. לדעת ג' (בעקבות פייכטה הגל) היחס בין הנושא המושא בסנתזה אפריורית איננו יחס של מושגים, כי כל עצמה של סינתזה זו היא "מושג טראנסצנדנטאלי", אולם אין היא בחינת הציון וקנה-המידה האובייקטיבי של האמת, אלא רק פעולה של הנושא המכיר את האמת: היא concipere ("ההשגה") ולא conceptum ("המושג"); כאן — כביסודות רבים אחרים של חשיבתו — הושפע ג' השפעה רבה משפינוזה. ג' מקבל את התהליך של הפנומנולוגיה ההגליאנית ואת ההתפתחות הדיאלקטית של ההתהוות (fieri), אך בניגוד להגל הוא פוסק, שאין אפשרות של המשטת המחשבה מפעולת החושב, ועל כן אי-אפשר לברר את המציאות לפי קטגוריות אפריוריות. ישנה קטגוריה מחשבתית אחת ואחידה, היא "פעולת-המחשבה"; "האידיאה" מזדהית עם פעולת-המחשבה (מכאן השם אקטואליזם) — המחשבה היחידה שהיא אמיתית, מציאותית ומחשבת היא ה"אקטואליזאציה" של המחשבה; באותו הרגע שאני חושב אותה, כל היקום תלוי וטמון בה (immanens): לחשוב — פירושו, להגשים מחשבה ולהפכה למציאות קיימת ואקטואלית". מיסוד זה נובעות המסקנות

הרחיב בהרבה את הקף המחקר. לעומת זה לא הבהיר ג' כראוי את דעתו הכללית על המשפט הבינלאומי, ועבודתו בכלל לקויה בחוסר בהירות בכמה עניינים עקרוניים. על מקומו בהתפתחות המשפט הבינלאומי הדעות מחולקות. זמן רב לא זכה להכרה, וגרוטיוס (ע"ע) התייחס אליו בזילזול. בדורות האחרונים גברה ההתעניינות במפעלו, ויש שחושבים אותו לאבי המשפט הבינלאומי וכקודמו של גרו-טיוס, שחייב לו הרבה. אפשר אף לכנותו אבי הפוזיטיוזם, כמיסד גישה חילונית למשפט, המסתפקת בטיפול משפטי גרידא ללא הטפת מוסר. בזה סלל את הדרך לעבודתו הגדולה של גרוטיוס.

G. Speranza, A. G.: *Studia*, I-II, 1876, 1910; T. E. Holland, *Studies in International Law*, I-39, 1898; G. H. J. van der Molen, A. G. and the Development of International Law, 1937; A. Nussbaum, *Concise History of the Law of Nations*, 94-101, 1954; T. Ruysen, *Les sources doctrinales de l'internationalisme*, I, 408-411, 1954.

ש. רן.

ג'נטילסקי-לומי (Gentileschi-Lomi), משפחת ציירים איטלקים מן הנארוק.

1) אורצ'יו ג' — Orazio G. — (1562, פיזה — 1647, לונדון). הוא פעל מ-1590 ואילך ברומא כצייר פרסקות בספריית הוואטיקאן, בכנסיות ובארמונות; מ-1610 ואילך נמשך לציור בצבעי-שמן. ב-1621 נקרא לג'נובה, שם שהה אז ון דיק (ע"ע); גם שם הוסיף ג' לצייר תמונות בשביל כנסיות שונות, אולם בעיקר בשביל אצילי-העיר המשכילים. ב-1626 הוזמן ע"י צ'ארלו I לאנגליה. הדיוקנות שצייר שם לא זכו להערכה יתרה, אך תמונותיו הקישוטיות בשביל ארמונות השירים נתחבבו על בני-האצולה מאד. מעתה יצא לו שם, ואף פליפה IV מלך ספרד שלח לו הזמנות לתמונות. נושאי תמונותיו של ג' לקוחים מעולם התנ"ך הנצרות והתרבות העתיקה; אולם הוא מיעט בציור דמויות קדושים. בסיגנונו קשור ג' לקרנצ' (ע"ע); אולם הנאטוראליזם ביצירתיו של ג' נועז פחות, גיחגו בהיר יותר ובעיות הבהיר לעומת הכהה מפותחות בהן פחות מאשר ביצירותיו של קא-ראוואג'י. כנגד זה ציורו רגשי יותר, אך יחד עם זה אף קשה יותר; רבות מדמויותיו משוכות אל על, כבתמונותיהם של המג'ריסטים של ארצות-השפלה; הצד הפיזולי של הגופים מודגש ביותר. בתמונות שצייר בשביל הכנסיות יש משום חושניות, שמתוכה מורגשת דבקות דתית; אולם בתמונותיו החילוניות, כגון "המנגנת בנבל על-יד השולחן", הגיעו הצורה והתוכן לידי אחדות שלמה.

2) פרנצ'סקו ג' — Francesco G. — (1599 — אחרי 1661), בנו של (1), פעל לפעמים כעוזרו של אביו.

3) ארטמיזיה ג' — Artemisia G. — (1597, רומא — אחרי 1651, נאפולי), בתו של (1). היא היתה הלמידתם של אביה ושל עוזרו אגוסטינו טסי, שאנס אותה בימי-נעוריה ואח"כ הוציא עליה שם רע. ב-1621 היתה בפירנצה ובסביבתיה וציירה שם פרסקות קישוטיות ותמונות-מזבח. ב-1621 חזרה לרומא, מ-1630 עד 1637 היתה בנאפולי. ב-1639 נסעה אל אביה ללונדון, ציירה שם דיוקנות של אצילים והצליחה בזה יותר מאביה. מ-1640 עד מותה היתה בנאפולי.

ג' היתה אישיות מעניינת ביותר, הן כאשה והן כציירת; בני-זמנה מעידים על יפיה, אולם הרבה סיפורים שהופרחו על אהבותיה ועל כשלונה בחיי-נישואיה אינם, כנראה, אלא פרי דמיון של הבריות.

דוגמות בזוגניות ופלאמיות-הולאנדיות, ראליוזם בתיאור הפרטים; ביחוד הלברשים מזה והצמחים העשבים מזה מצויירים בתמונותיו על כל דיקדוקיהם. אולם ראליוזם זה אינו משמש אלא לתיאור עושר תפארתם של הכוחות האלהיים ולהבלטת אפיין האגדי של תמונותיו, וג' עדיין רחוק מן הנאטוראליזם האמיתי של ראשית הרנסאנס על הפרסקטיווה הגאומטרית והפרופורציות והצבעים הטבעיים שבו. — אמנותו של ג' עשתה רושם חזק על בני-דורו; השפעתו ניכרת בתמונותיו של פינזלו (ע"ע) הצעיר ממנו, ובעיקר ביצירותיהם של ציירי ויניציאה, ובראשם יקופו בליני (ע"ע).

G. Vasari, *Vite*, I; L. Venturi, *Le origini della pittura veneziana*, 1907; A. Colosanti, *G. da F.*, 1909; R. van Marle, *The Development of the Italian Schools of Painting*, VIII, 1927; B. Molajoli, *G. da F.*, 1927; A. L. Mayer, *Zum Problem G. de F.* (Pantheon XI), 1933.

ש. ב.

ג'נטילי, אלבריקו — Alberico Gentili — (1552, על-יד אנקונה — 1608, לונדון), משפטן איטלקי-אנגלי.

מראשוני מייסדיו של המשפט הבינלאומי. ג' למד משפטים באוניברסיטה של פרוג'יה. לאחר שקיבל את הדת הפרוטסטנטית, נאלץ ב-1579 לברוח מאיטליה מפני האינקוויזיציה וב-1582 הגיע ללונדון ונתמנה לפרופסור למשפט באוניברסיטה של אוקספורד. הוא שימש יועצן המשפטי הן של הממשלה האנגלית והן של השגרירות הספרדית בלונדון. חיבוריו העיקריים במשפט הבינלאומי הם: *De legationibus* ("על השגרירות"), 1585; *De iure belli* ("על דיני מלחמה"), 1598; *Hispanica advocatio* ("טענותיו של פרקליט ספרדי"), 1613. נוסף על אלה פירסם ג' מספר גדול של קונטרסים ומסות על נושאים משפטיים אחרים, על תאור לוגיה ועל עניינים מדיניים, בין השאר — חיבור על ספרי החשמונאים (1600). ב-1603 הוכנסו ספריו לרשימת הספרים האסורים מטעם הכנסייה הקתולית, ועד היום לא פגה התנגדות הכנסייה לו.

החשובים בחידושי ג' בתורת היחסים הבינלאומיים נוגעים לבעיית הסכמים הבינלאומיים — הסכמי-שלום, הסכמי-ברית וכד'. הוא הגיע לידי מסקנות כלליות חשובות, שהפכו אח"כ לאשיות המשפט הבינלאומי המקובל, כגון: הסכמים מחייבים לא רק את המלכים שחתמו עליהם אלא גם את עמיהם ואת יורשיהם; איום או לחץ אינם משמשים עילה לביטול הסכמי-שלום. ג' הכניס למשפט הבינלאומי את המושג של *rebus sic stantibus* — העקרון, שתקפו של הסכם ביני-לאומי נשמר רק כל זמן שקיימות המסיבות שהיו קיימות בשעת עשייתו. יסודו של כלל זה הוא בדיני הכנסייה, משם עבר לחוק האזרחי הרומי, ובמשך הזמן נתבטל כוחו לגבי החוק הפרטי. במלחמה ראה ג' עניין ציבורי גדול, שלל את רעיון המלחמה הפרטית, ובניגוד לדעות כל קודמיו — לא ראה בהבדלידת סיבה המצדיקה מלחמה.

ג' מסמל את הפרישה מן המסורת האסכולאסטית, שבדרך-כלל חיפשה אסמכתאות לשיפוט בתנ"ך ובברית החדשה או בכתביהם של אבות-הכנסייה. במידה שג' מסתמך על מקורות אלה, מעדיף הוא את התנ"ך ואת דברי אגוסטינוס, אך בדרך-כלל אסמכתאותיו מובאות מן הספרות החילונית, ובעיקר מן המשפט הרומי. כמו כן הדגיש את ערכם של כתבי ההיסטוריה, לרבות ההיסטוריה של הזמן האחרון, ועי"כ

והתרבויות, ורק בתקופה מאוחרת מאד נעשו נושא המחקר המדעי האובייקטיבי.

חלקם של האב והאם בתורשה. עד לתקופת המדע החדיש לא היו הרבייה והשתלשלות-הדורות ידועות אלא כתופעות המשולבות בניווג המיני; לפיכך היתה בעיית חלקם של שני ההורים בתורשה מן הראשונות שהעסיקו את המחשבה הגנטית. כבר במסורת הספרותית ההודית הקדומה מצויות שתי דעות מנוגדות בעניין זה: לפי האחת שווים האב והאם ביצירת הוולד; לפי השנייה — האב בלבד הוא הגורם היוצר, ואילו האם אינה מספקת לעובר אלא מזון ושיכון. שתי הדעות הללו מופיעות גם בין היוונים. בהתאם לאנתרופולוגיה השלטת של העולם היווני הקדמון, המזהה את האדם השלם עם הגבר ורואה באשה יצור פחות-ערך, מייחסים רוב הוגי-הדעות היווניים את תפקיד היצירה לאב בלבד. רק בחיבור פסודו-היפוקראטי „על הרבייה“ (כנראה מן המאה ה-3 לפסה"נ) מופרים שני ההורים כשותפים שווים-ערך ביצירת הוולד: האב והאם מפרישים שניהם „חמרי-זרע“, שמעירובם נוצר העובר. „חמרי-זרע“ מתהווים מהפרשותיהם של כל האיברים שבגוף, וכל אחת מהן מעבירה את סגולות מקום-מוצאה ליצור החדש, שהוא היורש את תכונות שני הוריו. לפיכך לא ייתכן שיהא הוולד דומה בכל לאחד מהוריו בלבד, אולם ייתכן שיהא דומה לאחד מהם יותר מחמת אי-שוויון כמותי בחלקם של שני ההורים בתערובת של „חמרי-זרע“. מן הדעה הזאת מתחייבת המסקנה של אפשרות הורשת התכונות הנרכשות — תכונות שמקורן בהשפעות-חוץ על האורגניזם במשך ימי חייו, שהטביעו את חותמן באיברים מייצרי „חמרי-זרע“. יש לציין, שיסודותיה של תיאוריה זו התקיימו עד המאה ה-19, ואף תורת ה„פאננגנה“ של דארווין (ר' להלן, עמ' 72) לא היתה אלא גילגולה המאוחר.

אריסטו (ע"צ), „אבי הביולוגיה“, מבטל את שוויונם של שני ההורים ביצירת הוולד ומייחס יתרון מכריע להשפעת האב: לפי שיטתו מספקת האם את ה„חומר“ בלבד, ואילו רק האב הוא הטובע את ה„צורה“, שבה נכללים גם כושר התנועה וכושר החשיבה. בניגוד לתיאור הפסיפסי של הזרע כצירוף הפרשות שונות מכל האיברים, מטעים אריסטו, שהוולד דומה להוריו לפעמים גם בקולו ובתנועתו. תיו, שהם תכונות שאינן יכולות להיות מותנות בחמרים המיוצרים ע"י איברים מסויימים; אולם אריסטו אינו מצליח לתת הסבר משכנע למכאניזם ההורשה של תכונות פונקציונאליות כאלו. אריסטו מקבל אף הוא את עקרון הורשת התכונות הנרכשות, אולם בהסתייגות מסויימת: ילדים בני הורים שנעשו במקרה בעלי-מומים — נולדים כרגיל שלמים. דעותיו של אריסטו בתורשה, שהתבססו על חומר תצפיתי רב, נשארו שליטות בביולוגיה וברפואה בתקופה העתיקה המאוחרת ובכל י"ב עד העת החדשה.

במסורת המדרשית היהודית ניכר רישומן של הדעות היווניות בביולוגיה, אלא שבעניין התורשה חל בהן שינוי מכריע, בהתאם לאנתרופולוגיה המקראית, הקובעת מעמד שווה לאיש ולאשה כיצורים אנושיים („זכר ונקבה בראם... ויקרא את שמם אדם“ [ברא' ה, ב]). לפיכך מיוחסים לאב ולאם תפקידים שווים-ערך בעיצוב גופו של הוולד, על סמך חלוקת-תפקידים אגדית-דמיונית, ואילו עיצוב דמותו הפונקציונלית הפיסולוגית והפסיכיות שלו מיוחס לאל:

בציוריה לא זזה מסיגנונו של אביה; כמהו היתה אף היא מושפעת מן הנאטוראליזם שביצירת קאראוואג'י. גזניה בהירים כשל אביה, אולם ביצוע תמונותיה דראמאטי יותר ותפיסתה הפסיכולוגית עמוקה יותר. קצת המחברים רואים סימן נשי מובהק בנטייתה לטפל בחיבה יתרה בחמרי הלבושים והרהיטים; אך תופעה זו אפיינית היא לכל ציירי אותו הדור, בפרט בארצות-השפלה. כנגד זה ייתכן מאד שלגבי בחירת נושאים שימש מינה כגורם קובע, שכן ציירה בעיקר דמויות מגיבורות המקרא והברית החדשה, כגון בת-שבע, יהודית, אסתר, שושנה, מרים, מרים המגדלית, וכן דיוקנות של נשים ושל זוגות נאהבים. ג' נמנית עם החשובות בנשים הציירות של הדורות הקודמים.

R. Longhi, G., *padre e figlia* (L'Arte, XIX), 1916; C. Gamba, O. G. (Dedalo, III, 245-266), 1922/23; H. Voss, *Geschichte d. italien. Barockmalerei*, I, 1925.

פ. ש.

גֵנְטִיקָה (genetics; מיוו' γένεσθαι, היוולד), ענף הביו-

לוגיה העוסק בתורשה (ע"צ). הג' דנה בבע"ח או בצמחים שונים מבחינת יחסיהם ההרדיים הנובעים משיתוף-המוצא: הדמיון וההבדל שביניהם — הן בין קבוצות סיסטמטיות שונות, והן בין פרטים במסגרת קבוצה אחת — ויסיבות והתנאים להתהוותם של דמיונות והבדלים אלה ושל העברתם מאבות לצאצאים. — את המונח ג' טבע גֵיטסון (ע"צ).

המחקר הגנטי הוא רבי-צדדי מבחינת המתודות שלו, הכוללות: הסתכלות בתופעות התורשה בהשתלשלות-הדורות הטבעית; ניסויים מוכוונים של זיווג והכלאה; מחקר ציטולוגי (ע"צ); כל השיטות של המקצועות המורפולוגיים התיאוריים והניסויים. הג' משתלבת באמבריולוגיה (ע"צ) ובפיסולוגיה (ע"צ) הכללית, ובדור האחרון הולך ורב בה השימוש בשיטות מאתמאטיות. ביחוד בחשבוני-ההסתברות ובסטאטיסטיקה (וע"צ ביולוגיה).

חשיבותה של הג' לכל ענפי הביולוגיה העיונית והשי-מושית גדולה לאין-ערוך: כל תורות-ההתפתחות מושתתות היום עליה; היא היסוד המדעי לכל הפעולות הנעשות בחקר-לאות לשם שיבוח הזנים או פיתוח זנים חדשים של חיות-בית ושל צמחי-תרבות; לג' נזקק הרופא המטפל במחלות משפחתיות. מן המגמה להפעיל את ההכרות וההשגים של הג' לגבי בעיות האדם והחברה צמחה האונגניקה (ע"צ).

התפתחות הג' כמדע תחילתה רק במחצית השנייה של המאה ה-19, ואם נתעלם מחלוצה גֵרְגֹר מְנְדֵל (ע"צ), שקולו לא נשמע בשעתו, נוכל לקבוע את ראשית הופעתה כמערכת שיטתית של עיון וניסוי וכמקצוע עצמאי, שהוא ענף מיוחד של הביולוגיה הכללית — לשנת 1900. אמנם ההשגים הראשונים בשיבוח ובטיפוח — שהם למעשה גילויים של ג' שימושית — כבר הושגו בתקופה הפרהיסטורית, כשהאדם הקדמון החל בביות הכלב, הצאן והבקר ובגידול החיטה והגפן וכד'. אולם השגים אלה היו בחלקם פרי המקרה ובחלקם פרי הניסיון, ללא כל הנחות על מהות המכאניזמים שפעלו בהם, והם אף לא הביאו במשך אלפי שנים לידי הסקת מסקנות נכונות על המכאניזמים ההם. הכרתן והבנתן של עובדות התורשה ותופעותיה שובשו ע"י אמונות תפלות או דעות מוקדמות — לעתים קרובות במסווה של עקרונות רתיים או שיקולים פילוסופיים — כמעט בכל התקופות

„התפתחות“ במשמעו המילולי של מושג זה, כלומר: הת- פשטות וגלילה מן הפנים החוצה, ומכאן המונחים פרפור- מאציה (מלאט' *prae*, לפני, מתחילה, ו *formatio*, עיצוב צורה) ואולוציה (מלאט' *evoluo*, גלל החוצה). המסקנה ההגיונית מהנחה זו היתה שהעובר הזעיר הזה כבר כולל בקרבו את העובר של הדור הבא, העתיד להשתלשל ממנו, וכן הלאה עד סוף כל הדורות; נמצא, שבזכר הראשון (לפי שיטת הספרמיסטים) או בנקבה הראשונה (לפי שיטת האו- ביסטים) בכל מין ומין מבעלי-החיים כבר היו קיימים בפועל, מכונסים זה בתוך זה בקנה-מידה מוקטן יותר ויותר, עוברי- הם של כל הדורות שהיו ושעתידים להיות במין זה. דעה מעין זו כבר הביע בשעתו אבן רשד (ע"ע); למרות זרותה וריחוקה מן המציאות, שהיתה ידועה לכל מגדלי בהמות או עופות, נעשתה לדעה השלטת במאות ה-17—18. ביחוד משום שנראתה כעולה בד-בבד עם האמונה בבריאה חד- פעמית בששת ימי-בראשית, שאחריה אין עוד חידושים בטבע.

כנגד התורה הפרפורמאציניסטית הודשה כבר במאה ה-18 התורה האפיגנטיית (מיוו *ἐπι*, על, על-פני, *γένεσις* יצירה; המונח שאול מאמנותו של הצייר, היוצר תמונה על-פני לוח חלקי), שכבר היתה נרמזת במשנתו של אריסטו, שבה כבר דבק וליים הרוי (ע"ע), ושנעשתה תורה שיטתית בידי ק. פ. ולף (ע"ע). תורה זו מניחה, שהנבט, שנוצר אחרי הפריית הביצה ע"י הזרע, אינו גוף מאורגן אלא חומר גלמי, שבו נחלקת צורת הוולד: חלקי-אורגאניזם השונים מתהווים זה אחר זה, תחילה בצורות פשוטות ואח"כ בצורות מורכבות ומסובכות, נמצא, שבכל דור ודור מתרחשת יצירת אורגאניזם חדש. המחלוקת בין הפרפורמאציניסטים והאפיגנטיקנים הסעירה בשעתה את הרוחות ונחשבה כמח- לוקת באמונות ודעות והשקפות-עולם. אלברכט פון הלר (ע"ע), גדול הפיסיולוגים של המאה ה-18, היה תחילה אג-י מאלקוליסט, אח"כ נעשה אפיגנטיקן, ולסוף חזר ונעשה אוביסט. אולם עיקרה של מחלוקת זו אינו בבעיות התורשה אלא בבעיות מכאניזם ההתפתחות העוברית (ע"ע התפת- חות).

במאה ה-19, עם התקדמות המיקרוסקופיה, הוכר, שאין הנבט של כל בע"ח אלא תא אחד בלבד, שמוצאו במקרים של לידת-בתולים — מתא אחד, ובמקרים של רבייה ע"י זיווג — משני תאי-המין, ושאין בו מאומה מחיתוך-האיברים, המיוחד לאורגאניזמים שמהם הוא בא ולאורגאניזם העומד להתפתח ממנו. בזה נסתרה לתלוטין תורה-הפרפורמאציה בצורתה המקורית. מצד שני מוכיחה עוב- דת התורשה הקבועה, שאין הנבט חומר גלמי—במובנה של תורת-האפיגנזה הקלא- סית —, שניתן לעיצוב ע"י גורמים יוצרים הפועלים עליו, אלא יש להניח את מציאו- תם של גורמים תורשתיים קיימים ועו- מדים מתחילה בתוך תאי-המין. את הסתירה המדומה שבין שתי העובדות הללו מיישבת הג' המדעית החדשה.

ג' והתפתחות-המינים. תורות ההתפתחות של עולם החי והצומח, שפו- תחו משלהי המאה ה-18 עד ימינו, עומדות כולן למבחנה ולביקורתה של הג', אמנם, אין

„שלושה שותפים יש באדם — הקב"ה ואביו ואמו; אביו מזרע הלובן, שממנו עצמות וגידים וציפורניים ומוח שבראשו ולובן שבעין; אמו מזרעת אדם, שממנו עור ובשר ושערות ושחר שבעין; והקב"ה נותן בו רוח ונשמה וקלסתר-פנים וראיית-העין ושמיעת-האוזן ודיבור-פה והילוך-הרגליים ובינה והשכל" (נידה ל"א ע"א). בתלמוד, ובספרות ההלכה שאח- ריו, נמצאות תצפיות גנטיות נכונות והבנה מפתיעה בהור- שת מחלות הקשורות למין, כגון בהעברת ההמופיליה מן האם ולא מן האב (יבמ' ס"ד, ע"ב; שרע יר"ד רט"ג).

שלב חדש בתורת התורשה מתחיל במחצית השניה של המאה ה-17 כתוצאה מהשימוש במיקרוסקופ, שהביא לידי גילוי ביצי היונקים ותאי-הזרע. על סמך התגליות הללו נחלקו חוקרי-התורשה לאוביסטים (מלאט' *ovum*, ביצה) מצד אחד ולספרמיסטים (מיוו *σπέρμα*, זרע) או אג-י מלקוליסטים (מלאט' *animalculi*, חיות זעירות=תאי- הזרע) מצד שני: הראשונים ייחסו את קביעת התכונות של הוולד לביצת הנקבה בלבד, האחרונים—לתאי-הזרע של הזכר בלבד. המחלוקת בין שתי האסכולות נמשכה כל המאה ה-18 והוכרעה — לפי דעת הדורות ההם — לטובת האוביסטים, כשגילה שרל בונה (ע"ע) את רביית-הבתולים בכנימות- העלה, אולם תופעת בני-כלאיים, שבהם ניכרת ההשפעה התורשתית של שני הוריהם, לא ניתנה להתפרש יפה ע"י אף אחת משתי התורות הללו. כבר אריסטו בשעתו עמד על „בעיית-הפרד“; הוא אף הכיר את בני-הכלאיים משועל וכלב או מתרנגול-הבית ותרנגול-הבר, שהם — בניגוד לפרד — בגדר פרייה ורבייה, וקבע שצאצאיהם במשך הדורות חוזרים לטיפוס של חיית-האם שהשתתפה בהכלאה הראשו- נה. — ההבנה הנכונה בחלקם השווה של האב והאם בתורשה נתאפשרה רק על יסוד הג' הציטולוגיה החדשות. כשהובחן, שעיקרה של ההפריה אינה התמוגגותם של תאי-הביצה ותאי- הזרע אלא התמוגגותם של גרעיניהם הדומים זה לזה, בטל הטעם לקביעת תפקידים שונים לשני תאי-המין, והם הוכרו בעיקרם כנושאייהן של שתי מערכות שוות של גורמים תורשתיים.

פרפורמאציה ואפיגנזה. הצד השווה בהשקפותי- הם של האוביסטים ושל האפיגנטיקנים היתה האמונה, שצורת האורגאניזם העתיד להתפתח מתא-המין (הביצה או תאי-הזרע) כבר קיימת ועומדת מתחילה באותו התא כיצור מושלם בועיר-אנפין, מכונס ומגולל בתוך עצמו (ציוו' 1), — בדומה להימצאו של הצמח בנבטו; עובר זעיר זה — שנקרא כמין האדם *homunculus* (לאט' אדם זעיר) — אינו טעון אלא

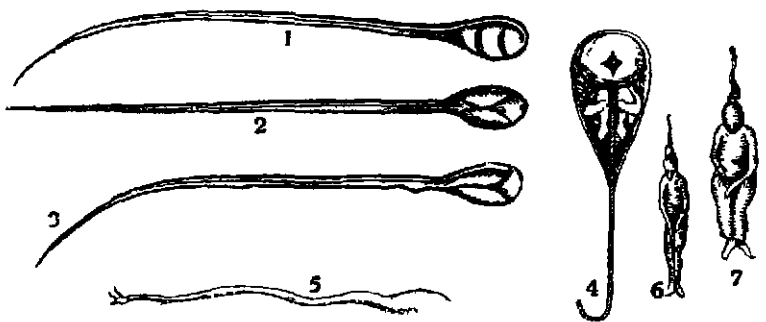

ציוו' 1. תאי-זרע, כפי שצוויירו במאה ה-17
1, 2, 3 — תאי-זרע של הכלב, למי ליוונוהוס (1679), 4 — תאי-זרע של האדם, לפי הארמסוקר (1684), עם ה"הומונקולוס"; 5, 6, 7 — תאי-זרע של האדם, לפי מלאנטאר (1699); 8 — התא השלם; 6, 7 — ה"הומונקולוס"

בטעות הכינוי לא מארקיזם לציון התאוריה של הורשת התכונות הנרכשות: הידושו של לאמארק לא היה אלא בפיתוחה של תאוריה של התפתחות מערכת-החיים מחמת השתנות הצורות בתוקף שינויי תנאי-החיים, ואילו הסברו לעצם השתנות זו מזדהה עם מושג-התורשה שהיה מקובל ברוב התקופות לפניו וע"י כל החוקרים בימיו, ואף שני דורות אחריו: בע"ח או צמח משתנה בהדרגה בהתאם לשינויי סביבתו; האיברים משתנים ע"י שימוש-יתר או בטלה; הצורך יוצר את האיבר, השימוש בו מפתחו ומגדילו, ואילו הבטלה גורמת להצטמקותו ואפילו להיעלמו; השינויים אינם פתאומיים אלא מתרחשים באיטיות, ע"י צבירה של כל הסטיות הקלות המתרחשות דור אחר דור. דארווין לא הטי עינם במפורש את הורשת התכונות הנרכשות כלאמארק; אעפ"כ היא כלולה בתורת הפאנג'נז'ה שלו: כל איבר תורם לתא-המין גמולה (gemmula) ועירה, שהיא מייצגת אותו ואת תכונותיו ועוברת לאורגניזם המתפתח מתא-מין זה; השינויים שתנאי-החיים גורמים לאיברים משתקפים בגמולות המופקות מהם ובצאצא הנוצר מצירופן של הגמולות בשני תאי-מין.

חסדי הורשת התכונות הנרכשות לא ראו כל צורך לבסס את עמדתם ולהוכיח את נכונותה, עד שקם אוגוסט ויסמן (ע"ע) כשולל מוחלט של תאוריה מקובלת זו. ויסמן יצא בעקבותיו של נגלי (ע"ע), שיצר לראשונה את המושג של אוסף הגורמים התורשתיים וקרא לו „אידיופלאסמה“; אולם ויסמן הרחיק ללכת מנגלי והבחין באורגניזם שני חלקים שונים ונפרדים: פלאסמת-הנביטה — גרמן (מלאט) germinare, נבט), ופלאסמה סומטית — סומה (יור' σωμα, גוף). הראשונה מיוצגת על-ידי תאי-המין ועוברת במישרין מאורגניזם לצאצאיו ולצאצאי-צאצאיו, ובכל דור היא גורמת ליצירת השניה, שהיא מציאות אינדיווידואלית וחי-לפת. הסביבה משפיעה על האיברים הסומטיים בלבד, ואילו תאי-המין — שהם „מסילת-הנבט“ הקבועה ועומדת בשלשלת הדורות המתחלפים — יציבים הם ואינם משתנים בדיבדב עם הגוף, שאינו אלא מאכנסם הזמני (ציור 2). ויסמן הכיר באפשרות של השפעות של החצר, העלולות לשנות גם את התאים של פלאסמת-הנביטה, וראה בהן את גורמי האוולוציה, אולם הוא שלל כל הקבלה בין התשתנות התורשתית הזאת ובין הפלאסמיות המוחלטת של הסומה. בזה עירער ויסמן את הודאות הדוגמית של הורשת התכונות הנרכשות ודרש הבאת הוכחות ניסוייות למציאותה.

מחמת התקפתו של ויסמן הפכה הורשת התכונות הנרכשות לאחת הבעיות שנידונו ביותר בג' ובביולוגיה כולה. הוויכוח היה סוער ורגשני, מאחר שבבעיה הביולוגית הזאת נשתלבו — עפ"ר ללא יסוד מספיק — בחינות של אמונות דעות והשקפות-עולם, ונתלו בה מגמות ותורות סוציולוגיות ופסיכולוגיות, כגון האוגניקה, הגזענות, שיטות חינוכיות שונות וכו'. הדיה של מחלוקת זו נשמעים עד היום. המחקר המדעי בג' החדשה וההכרות הנובעות ממנו מאשרים בדרך-כלל את הנחת-היסוד של ויסמן, אע"פ שבהבנת איתור הגורמים התורשתיים ומוצאן של הוואריאציות חל בינתיים שינוי רב. במסגרת המכאניזמים של התורשה, כפי שהם ידועים לנו עד היום, לא נמצא מכאניזם

הג' כשלעצמה מסוגלת להכריע בבעיית ההתפתחות ובמכאניזם שלה, אולם הכרות גנטיות הן — בראש כל הגורמים — הקובעות, אם תורת-אוולוציה מסוימת מתקבלת על הדעת או נפסלת מראש. מצד שני תרמו רעיון האוולוציה התורות המבוססות עליו תרומה חשובה לג' ע"י הנהגת מושג הוואריאציה הטבעית. כל ההשקפות והשיטות הגנטיות של הביולוגיה הישנה קיבלו כעובדה שאין להרהר אחריה את יצירתם וקביעותם של המינים הטבעיים של הצמחים ובע"ח. ז.א. — את המשך קיומם בעינם משעת יצירתם עד סוף כל הדורות. בהתאם לכך אף הוטעם במושג התורשה הצד הסטאטי, השמרני, ההתנגדות לתמורות ולשינויים. תורת-האוולוציה מכירה את אי-יציבותם של המינים מחמת הוואריאציות המופיעות בתמידות בכל אחד מהם, בין אם הוואריאציות מוחזקות מזכוונות ע"י תנאי-החיים (לפי שיטתו של למרק [ע"ע]), בין אם הן מוחזקות מקריות ומתפזרות לכל הכיוונים (לפי שיטתו של דרין [ע"ע]). אולם אין הוואריאציות יכולות לשמש גורם אוולוציוני אלא אם הן מועברות לדורות הבאים — ומכאן, שמושג התורשה מקבל משמעות דינאמית, כביטוי לא רק לדמיון שבין אורגניזמים ממוצא משותף אלא גם כגורם להבדלים המתהווים ביניהם. האבחנה בין ואריאציות תורשתיות לשאינן-תורשתיות נעשה תה בעיית-יסוד בג' ובתורת-ההתפתחות כאחת, ובעיה זו לא הוכרעה אלא ע"י הג' החדשה של המאה ה-20.

הורשת התכונות הנרכשות. האמונה בכוחם של תנאי-החיים ושל גורמי-חצר להטביע את חותמם לא רק בגופו של אורגניזם המושפע מהם אלא אף בצאצאיו — היתה מן הדעות המקובלות ביותר בביולוגיה מי-מקדם עד הדורות האחרונים. שרישומיהם של אירועים שחלו בגופים חיים, וביחוד אם חזרו ונשנו במשך כמה דורות, ניכרים אח"כ בכל הדורות המשתלשלים מהם — דבר זה היה מעין מושכל ומחש ראשון להדיוטות ולחוקרים כאחד. כבר בחיבור הפסודו-היפוקראטי הראשון על התורשה (ר' לעיל, עמ' 68) מסופר על שבט של בני-אדם, שהיו רגילים להאריך את

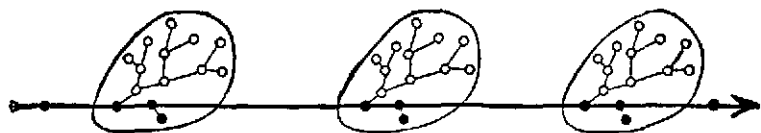

ציור 2 דיאגרמה של רציפות „מסילת-הנביטה“, לפי ויסמן: רק תאי-המין (שחורים) מקיימים את שרשרת-הדורות, ואילו תאים סומטיים (לבנים) חדשים נוצרים וכלים בכל דור ודור

הגולגלות של תינוקותיהם ע"י תחבשות, וטיפול זה נמשך מדור לדור, עד שגרם להארכה תורשתית של הגולגלות בבני שבט זה. תופעה זו מוסברת מאופן יצירת הזרע ממר-כיבים שנאספו מכל חלקי הגוף: כל שינוי באיבר מסויים מתבטא בעל-כרחו בטיב הזרע ומתגלה גם בילד המתפתח מזרע זה. דעות קרובות לאלו הביע גם אריסטו, והן שלטו בתודעה העממית ובהכרה המדעית במשך 2,000 שנה. רק הפרפורמאציוניזם בצורתו הקשיחה הקיצונית שלל את הורשת התכונות הנרכשות, והיא חזרה ונתקבלה כאמת שאין להרהר אחריה עם התמוטטות תורת הפרפורמאציה. בין חסידיה היו גם מאבות הביולוגיה החדשה, כגון בלומנברך (ע"ע), חלוץ האנתרופולוגיה המדעית, שניסה להסביר את צבע-העור השחור של הכושים כתוצאה מהשפעת אור-השמש החום באיזור הטרופי. במאות 19—20 נתקבל

שעדיפות אחת משתי התרומות קובעת את מין העובר. רעיון דומה לזה מובע גם בתלמוד: „אשה מזרעת תחילה — יולדת זכר, איש מזרע תחילה — יולדת נקבה“ (נדה ל"א ע"א). תאוריה אחרת, שגם היא היתה מקובלת בתקופה היוונית, טענה ששני האשכים מתחלקים בתפקיד של קביעת-המין: האשך הימני מוליד את הבנים, השמאלי — את הבנות. אריסטו מתנגד לתיאוריה זו ומלגלג על נסיונותיהם של מגדלי הבקר והצאן לנצל אותה באופן מעשי. דעה יוונית שלישית בעניין קביעת-המין קשרה קשר מסתורי בין מין הולדת, בין חום הרחם ובין כיוון הרוח הנושבת בשעת ההפריה: רוח צפונית גורמת להולדת זכרים, רוח דרומית — להולדת נקבות. דעה משונה זו האריכה ימים גם אחרי שקיעת התרבות היוונית, והיא מצוטטת בכתביהם של תוקס (ע"ע) מאקוינו ואלברטוס (ע"ע) מגנוס במאה ה-13, ומלואי-דים שונים עדיין החזיקו בה במאות ה-16—17. ליונהוק (ע"ע), שגילה את התאים בזרע היונקים, טען (1680) „לא-שר להבחין בין שני מינים של תא-הזרע, הקובעים את שני המינים של בעה"ח. היום ידוע לנו, שאמנם קיימים שני טיפוסים של תא-זרע, אלא שכרגיל הם נבדלים זה מזה בכרומוסום אחד בלבד בגרעינם (ר' להלן, עמ' 75/76); אפשר לראות את הכרומוסום הקובע את המין בשעת חלוקת-ההפחתה, אך אין מבחינים בו בתא-הזרע הבשל — ולפיכך יש לראות את תצפיותיו של ליונהוק כטעות.

התגלית הממשית הראשונה בשטח של קביעת-המין והיחידה בתקופה שקדמה לג' החדישה — נעשתה ע"י הפון יוהן דזירזון (Johann Dzierzon) ב-1850. הוא גילה, שהביצים הבלתי-מופרות של מלכת כוורת-הדבורים מתפתחות לזכרים, ואילו הנקבות בוקעות מביצים מופרות. אבל מאחר שרבייתן של דבורת-הדבש חורגת מן המסגרת הכללית של בעה"ח הדו-מיניים, שאין בהם לידת-בתולים, לא תרמו תצפיותיו של דזירזון לפתרון הבעיה של המיניות בעולם החי בכללו, ומכאן הורשת המין לא הוברר אלא אחרי ביסוסה של התורה הכרומוסומית של התורשה במסגרת הג' של המאה ה-20.

התפתחות הג' החדשה. הג' כענף מדעי בפני עצמו, שאינו קשור בבעיית ההתפתחות ומושגת על בסיס ניסויי ומשחרר מדעות מוקדמות ואמונות תפלות, גוצרה ע"י ג'ורג' מנדל (ע"ע) בשנות ה-60 של המאה ה-19 וזכתה לפירסום ולהכרה כללית מראשית המאה ה-20 ואילך. ההבדל היסודי שבין הג' המדעית החדישה ובין ההשקפות על התורשה שקדמו לה הוא באבחנה בין קתופעות הביולוגיות הניתנות לתפיסה מוחשית ישירה ובין גורמיהן המתגלים במחקר הגנטי. מחקר זה התבסס תחילה על ניסויי הכלאה, על העיון בסימנים התורשתיים בבני-כלאיים (היב-רידים), על גישה כמותית-סטטיסטית לתוצאות הניסוי, ולבסוף — על איתור גורמי-התורשה בחלקים מסויימים של תאי הזרע והביצה. למעשה קדמו למנדל חוקרים רבים, בעיקר בוטאניקנים, שעשו תצפיות בבני-כלאיים של צמחים שונים; ביניהם היה לינה (ע"ע) עצמו, שמתוך אמונתו ביציבותם של המינים מצא עניין מיוחד בצורות החדשות שנתקבלו כתוצאה מהכלאות. קלרויטר (ע"ע) לא הסתפק ביצירת בני-כלאיים, אלא המשיך לזווג אותם עם זני ההורים. אולם בכל הניסויים האלה נבדלו זני ההורים זה מזה בתכונות רבות ושונות, ולפיכך היה מן הנמנע להסיק מסקנות

המאפשר את הורשת התכונות הנרכשות במובן של הפיכת שינויים סומטיים הסתגלוניים לשינויים תורשתיים. גם המאמצים המרובים למצוא הוכחות ניסוייות כלשהן להורשת התכונות הנרכשות מחמת הסתגלות לסביבה עלו בתוהו. אמת מוסכמת היום היא, שהטלת מומים באורגניזם אינה גוררת שינויים תורשתיים, אף אם חוזרים עליה דורות רבים. הוויכוח סובב על כוחן של השפעות שמחמת שינויים בסביבה ובתנאי-החיים ליהפך לגורמים תורשתיים. ר. וולטרק הוכיח בשורת ניסויים (1911), שגם שינויים שנגרמו בסדר-טניים במשך 40 דורות רצופים ע"י העלאת הטמפרטורה בסביבתם לא נקבעו בטבעם התורשתי של בעה"ח, ושאר חי הוצאתם מתחום ההשפעה החיצונית הזאת חזר מיד הדור הבא לטיפוס המקורי. אולם ניסויים שנתפרשו פירוש לאמאריקטי נתפרסמו גם אחרי ביסוסה של הג' החדישה. פ. קמרר בווינה, ששאף לגלות אסמכתא למאטריאליזם הדיאלקטי במציאות הביולוגית, טען שהצליח לגרום שינויים אנאטומיים ופיסיולוגיים תורשתיים בדו-חיים על-ידי שינוי בתנאי-חיהם (העברה מחייהם לחייהם) — אולם הוא הואשם בוויף הניסויים והתאבד (1924). הפסיכולוג ו. מק' דוגל (ע"ע) ערך במשך שנים מרובות ניסויים בקנה-מידה רחב בחולדות במגמה להוכיח, שאימון הכשרונות השכליים של החיות מתבטא באינטליגנציה מוגברת של צאצאיהן (1927) — כאסמכתא לתורת-האינסטינקטים שלו; הביקורת של ניסוייו של מק' דוגל החזרה עליהם בידי קרו (Crew, 1936) ובידי אגר וטיגס (Agar-Tiegs, 1954) הוכיחה, שתוצאותיהם שובשו ע"י שגיאה מתודית. בשנים האחרונות נחדש הוויכוח על הלאמאריקטיזם על רקע פוליטי שהור בצורת המלחמה שהתנהלה ע"י השלטונות הסובייטיים למען „הביולוגיה-המיצורנית“ (= הלאמאריקטיזם) נגד „הג' הניסוי-מאניסטי“. „הוויכוח“ היה אידיאולוגי בלבד, והוא התבטא למעשה בהשמצה של אישי הג' המדעית בעולם וברדיפות על חבריהם הרוסים; שום טענה לטובת הלאמאריקטיזם, המסוגר לת לעמד בפני הביקורת המדעית, לא הועלתה בו. מאז מותו של סטאלין (1953) הולך הוויכוח ומשתק; הממשלה הפסיקה את התמיכה הרשמית בחסידי „הביולוגיה-המיצורנית“, והגיהול של מכונים לחקר הג' הוחזר לידי אנשי-מדע רציניים.

בשנים האחרונות מתרבים מימצאים, המעידים על „הסתגלות“ ממושכת, לפי הנראה — תורשית, לתנאי-הסביבה ביצורים חד-תאיים, כגון הידקים ופטריות. במיקרו-אורגניזם מים האלה אין להבחין בין סומה ובין מסילת-הנבט, ובהם הם חורגים ממילא ממסגרת שיקוליו של ניסמאן. לפיכך אין תגליות אלו מסוגלות לשנות את הנחות-היסוד של הג' החדישה. המחקר השיטתי בגורמים התורשתיים שמקומם בציטופלאסמה ולא בכרומוסומים ושאינם כפופים לחוקי-מנדל, הוכיח שגם קיומם מובטח על-ידי השפעות-גומלין סדירות ביניהם ובין הגנים שבגרעין. נמצא, שגם עובדות התורשה הציטופלאסמתית — שנתגלו דווקא בידי חוקרי „המערב“ בשנים האחרונות (ר' להלן, עמ' 78) — אינן מהוות סתירה לעקרונות של הג' החדישה, אלא — אדרבא — אישור והשלמה להן.

קביעת הזכרות והנקבות. לפי אריסטו וההולכים בעקבות תורתו ייתכנו הבדלים כמותיים בין תרומות הזכר והנקבה בכל מקרה של הפריה; קרוב היה, איפוא, להניח,

חלוקת התאים: הפילוג המדויק של הכרומוסומים בכל חלוקה של הארגיל, מספרם הכפול בתאים הסומטיים בכל רקמות הגוף ומספרם הפשוט בתאי-המין — כל אלה נמצאו בהתאמה מפתיעה להתנהגות המשוערת של החומר התורשתי, שאת מציאותו הניחו מנדל ושאר חלוצי הג'ניטיקה. ניסמאן היה הראשון ששיער, שהגורמים התורשתיים קבועים בכרומוסומים. עובדה זו הוכחה ב-1903 ע"י סטון (Sutton), ובוזה הובאו הג'ניטיקאים להצטלוגיה לידי סינתזה. הגורמים התורשתיים החמריים המאותרים בכרומוסומים מכונים „ג'נים” (לפי יוהאנסן [Johannsen], 1909).

בין 1900 ל-1910 הגיע המדע הגנטי הצעיר לידי ביסוס, הרחבה והעמקה. כללי-מנדל אושרו לא בצמחים בלבד אלא גם בחרקים, בעופות וביונקים. ההתנהגות המיוחדת של כרומוסומי-המין, שהיא המפתח להבנת קביעת הזכרות והנקבות, תוארה ב-1906—1907 ע"י סטון, וילסון ומקלנג (McClung), וכרוכה בה היתה ראשית החקירה של הורשת התכונות הקשורות למין (ע"י דונקסטר).

באנגליה נתקלו המנדליסטים הראשונים, שבראשם עמד ג'יטסון (ע"י פונט (Punnett)), בהתנגדות קשה מצד האסכולה הביולוגית, שמנהיגיה — גולטון (ע"י), וילדון (Weldon) ופירסון (ע"י) — הקדימו אותם בטיפול בשאלות התורשה. אנשי האסכולה הביולוגית התמסרו ביתר לבירור התורשה תיית של תכונות הניתנות להערכה כמותית, כגון המשקל והקומה, ובניסוייהם בזיווג בין שני הורים הנבדלים זה מזה באופן ניכר בגדלם לא ראו בדור F_2 פילוג למספר קטן של מחלקות נפרדות, אלא מצאו ואריאציה רציפה של הגדלים בהתאם לעקום הבינומיאלי. גולטון ותלמידיו ראו בתוצאות אלו אישור להנחתו של דארוויין, שהחומר החי מתוונן בכושר ואריאציה תמידי ורציף, וסתירת הנחתו של מנדל על מצבי-אותם של גנים מוגדרים שונים ונפרדים. המחלוקת בין הביולוגים מטייקנים והמנדליסטים היתה חריפה ביותר הגיעה לשיא מרידתה בשנת 1903. אולם היא אף היתה פרודוקטיבית ביותר, מאחר שגרמה להכרת עובדות נוספות ולליבוץ מושגי היסוד של הג'ניטיקה. המנדליסטים הבהירו לעצמם ולחולתם את ההבדל בין ואריאציות שהן תוצאות של השפעות הסביבה ותנאי-החיים, ובין ואריאציות שהן ביטוי להברלים תורשתיים. ע"י כך הוגדרו המושגים ג'נוטיפוס ופנוטיפוס: הראשון—הטיפוס התורשתי, מכלול הגנים הנמסרים בירושה מדור לדור; השני — הטיפוס החזותי, המתגלם בפועל בכל אורגניזם כתוצאה מפעולת הגנים בסביבה ובתנאים חמריים לכל מקרה ומקרה. הג'נוטיפוס כחקירת התהוותו ודרכי העברתו של הגנוטיפוס. באותה תקופה גילה דה פריס את המוטציות — שינויים בגנים עצמם הגורמים להופעת תכונות חדשות, שרק הן ואריאציות הנשמרות מדור לדור בלי להתמוזג זו בזו ובלי להיטשטש מחמת הכלאות; בזה הוכח, שכושר-הוואריאציה, שבו מתנית האולוציה, אינו רציף, ההסבר לרציפות חלוקת הגודל בניסויי הביולוגיקנים ניתן ב-1910 ע"י יוהנסן (ע"י) ונילסון-אלה (Nilsson-Ehle), שהכירו שתכונות בעלות משמעות כמותית תלויות עפ"ר לא בנוג אחד של אללים אלא בגורמים רבים יותר. הורשתו של כל אחד מן הגנים הללו כפופה לחקירת-הפילוג המנדלית, אולם ריבוי צירופי-הגנים האפשריים בדור F_2 מטשטש את הפילוג, מכביד על גילוי החוקיות ומעורר רושם של רציפות. גורמים תורשתיים מרובים, שכל אחד מהם הוא

ברורות על מהלך התורשה מתוך הרבגוניות המבלבלת ושל-הצורות שהופיעו בדורות הצאצאים. גוס (Goss) וסיטון (Seton) טיפלו לפני מנדל באפונה (1822) והרגישו בשלטון (דומיננטיות) של תכונות מסוימות בדור הראשון של בני-הכלאים (F_1) וברבגוניות של הדור השני (F_2), אבל חוקרים אלה נמנעו מלספור את הטיפוסים השונים, ובוזה חסמו בפני עצמם את הדרך הנכונה לפירוש תוצאותיהם. בימיו של מנדל פירסם שארל ג'ודן (Ch. Naudin) תוצאות ניסויים בהכלאת וניאפונה (1863), שהם קרובים לתוצאותיו של מנדל עצמו, שפורסמו ב-1865. אולם גם ג'ודן נכשל בשימוש בזנים מרובי הבדלים תורשתיים ונתקל בפולי-היברידיים, שהאנאליזה הגנטית שלהם קשה מאד. מנדל הצליח במקום שנכשלו קודמיו — משתי סיבות: הוא בחר בזני-הורים, שנבדלו זה מזה בתכונה אחת, ששני גילוייה מסוגלים להתחלף זה בזה („אללים”), כגון ירוק או צהוב, עגול או מקומט; והוא ביצע ספירה מדויקת של הפרטים בעלי התכונות השונות שהופיעו בין הצאצאים (אמנם, בגישה הסטטיסטית לניסויי-הכלאה כבר הקדים את מנדל דזירוזן (ר' לעיל), שמנדל — אולי — שמע על ניסוייו). שיטתיות זו בתיכונן הניסויים איפשרה לו לקבוע את השלטון של תכונה אחת בדור F_1 ואת הפילוג בדור F_2 ולהסיק את המסקנה, שכל הורה מכיל שורה כפולה של גורמי-התורשה, בעוד שתאי-המין כוללים רק שורה פשוטה: הדור F_1 מאכסן בקרבו את שני האללים השונים, שעברו אליו משני הוריו, ואילו תאי-המין — המקבלים כל אחד את אחד האללים — מתאחדים בצירופים שונים לפי חוקי-ההסתברות, וכך נגרם הפילוג לטי-פוסים שונים בדור F_2 . בשלב מאוחר יותר עבר מנדל לשימוש בזני הורים שנבדלו זה מזה בשני זוגות של תכונות או יותר מזה, וקבע שאללים שונים נמסרים לצאצאים ללא תלות זה בזה, ושהצירופים ביניהם מתקבלים ביחסים קבועים הנובעים מחוקי ההסתברות. בכך הונחו כל היסודות לניסוח חוקי-התורשה. תורת-מנדל לא נכנסה באזני המלומדים שבזמנו; גרמו לכך מצד אחד ניתוקו של מנדל ממרכזי החקירה המדעית ומוסדות-המחקר ופירסום מחקריו בעיתון-נים נידחים ובלתי-ידועים, ומצד שני — העדר הערכה נכונה למימצאיו, שנראו כעניינים פעוטים לדור שכל לבו נמשך אחרי המהפכה הגדולה בביוֹלוגיה שחולל באותה שעה דארוויין. גם התנהגות הכרומוסומים (ר' להלן) תוארה רק כ-20 שנה אח"כ, ולכן לא היתה לבני-דורו של מנדל כל אפשרות לקבל את תוצאות ניסוייו הגנטיים לאור הפירוש המורפולוגי המוחשי, המתבסס על תורת הכרומוסומים. מימצאיו של מנדל הונחו ונשתכחו לגמרי כדור שלם. רק ב-1900 חזרו ונתגלו „כללי-מנדל” על-ידי שלושה ביו-טאניקנים בבתי-אחת, שכל אחד מהם עסק בניסויי הכלאה ללא קשר עם חבריו וללא ידיעה על עבודותיהם; הוגו דה פריס (ע"י) ההולאנדי, קרל קורנס (ע"י) הגרמני ואריך צ'רמק (ע"י) האוסטרי. כשהגיעו שלשתם בתנאים ניסויים שונים לאותן המסקנות שכבר הסיק מנדל 35 שנה לפנייהם, הוצאו חיבוריו של מנדל מן הגניזה, ומאז הוא מוכר כאביה של הג'ניטיקה.

בד בבד עם קביעת החוקיות של מסירת הגורמים התורשתיים מדור לדור הלכה הכרת התנהגותם המופלאה של הכרומוסומים בגרעיניהם של תאי הצמחים ובעיה"ח בשעת

טמפרטורות גבוהות, ומהם כימיים — כגון גאזי-חרדל, קול-כיציץ וחמריר-על אחרים. השימוש בגורמים אלה מאפשר היום ליצור מוטאציות מלאכותיות בכל אורגניזם; רובן התגלו כתופעות הפוגמות בתקינות-חייו וכושר-קיימו של המין, אך נמצאו גם אחדות שיש בהן משום שיבוח המין.

מאחר שבדור הראשון טיפלו הגנטיקנים בעל-כרחם בעיקר באותם השינויים החולניים הבולטים, המתגלים בנקל בתנאי התרכות והמעבדה, הישמעה טענה נגד תקפן של מסקנות הג' לגבי המציאות הביולוגית הטבעית התקינה, שבה לא יוכלו שינויים ומומים מעין אלה להתקיים. טענה זו נבטלה, משהחל ב-20 השנים האחרונות בגילוי המון מוטאציות המתקיימות במיני-בר ושהיו חבויות — או משום זעירות השפעתן הפנוטיפוסית על תכונות כמותיות (ר' לעיל [עמ' 77]: פוליגנים) או משום שאין הן גורמות לתוצאות בולטות אלא במקרה שהולד יורש אותן במנה כפולה. עצם קיומן של מוטאציות כאלו בכמויות עצומות בתוך אוכלוסיית-בר מעיד על חשיבותן באיזון האוכלוסיות ובסתגלותן לתנאי הסביבה המשתנית. על רקע זה קמה אסכולה מיוחדת של חוקרים הבודקים את ההרכב הגנטי של אוכלוסיות-בר. פרי העבודה הזאת היא התורה של דינאמיקת-האוכלוסיות, שיוצרת קשר הדוק בין הג' ובין חקר האָולוציה, מאחר שרק המוטאציות — שעליהן פועלת הברירה הטבעית — הן היסוד לאפשרות של קידום המינים השתנותם.

מצד שני מקרבת העבודה במעבדה את הג' לבעיות האמבריוולוגיה והפיסילוגיה של ההתפתחות. היסוד לג' האמבריוולוגיה הונח, כשביטסון ופאנט בדקו ביצרי תרנגולת במגמה להכיר את השפעת הגן בשלב מוקדם של פעולתו בהתפתחות, ולא רק את סיכום פעולתו המתבטא בעוף הבוגר. הכרת מכאניזם פעולתם של הגנים בכל שלב של ההתפתחות העוברית דרושה לשם בירור התלות של הפנוטיפוס בגנוטיפוס, ולכן היא נתשבת לאחת ממטרות-היסוד של הג'. אולם מכאניזם זה אינו מובן במלוא הקפו עד היום, והבהרתו חורגת מתחומי הג' במובנה המצומצם ונעשית אחד הנושאים של הביולוגיה והביולוגיה של האמבריוולוגיה הניסויית או מכאניקת-ההתפתחות (ע'ע התפתחות). בשנים האחרונות נעשו הצעדים הראשונים להבהרת המכאניזם של הדיפרנציאציה הציטופלאסמית והפיסילוגיה בהתפתחות העובר, שתאי כל רקמותיו מכילים את אותם הכרומוסומים והגנים. ניסויים בחקר התורשה הציטופלאסמית — ז. א. בהשפעות-גומלין בין הגרעין ובין הציטופלאסמה — נעשו ביצורים חד-תאיים, כגון בסנדלית (ע'ע). מצד אחד נמצאו שתכונות אנטיגניות מסוימות, שהן תכונות תורשתיות ספציפיות לכל זן של סנדלית, ניתנות לשינויים ע"י השפעות חוץ, אולם הגנוטיפוס של כל זן הוא הקובע את האפשרויות להופעתם של האנטיגנים השונים, ואילו תנאי-הסביבה אינם אלא מכריעים בהגשמת אחת האפשרויות הללו בפנוטיפוס: אין אפשרות לעורר בסנדלית יצירה של אַנטיגן מסויים, אם חסר בכרומוסומים שלה הגן המאפשר — בצירוף מסויים של תנאי-הסביבה — את הסינתזה של אַנטיגן זה; לשון אחר: התכונות האימונולוגיות התורשתיות של הציטופלאסמה בסנדלית נמצאות בשלטונו המוחלט של הגרעין. מצד שני נמצאו גם מרכיבים ציטופלאסמתיים שהם אוטונומיים במידת-מה, כגון הוּמְרִיקָא (H) של זנים „הורגים” של סנדלית, המופרש מנושאו אל מִי-התרבית ופועל כארס על זנים אחרים: חומר זה הוא מוצר של הציטופלאסמה ועובר

בעל השפעה זעירה על אותה התכונה הכמותית. ידועים היום כפוליגנים (polygenes). חקירתם הומרצה בשנים האחרון-נות, בעיקר משום חשיבותם לחקלאות; הוכר שהתנהגותם ניתנת לתיאור ולהסבר במושגי המנדליזם.

בעיה חדשה נתעוררה בג' עם גילוי העובדה — בעיקר בעקבות מחקריהם של ביטסון ופנט —, שקבוצות מסוימות של תכונות עוברות לתאי-המין בצוותא (ב„קשר” הדדי) בשכיחות שהיא גדולה בהרבה מן הצפויה לפי החישוב הסטטיסטי — בניגוד להנחה של המנדליזם המקורי על אי-תלותם של הגנים זה בזה ועל אפשרות צירופיהם החפשיים והמקריים. ההסבר לתופעה זו ניתן ע"י ת. ה. מורגן (ע'ע) ותלמידיו, שהנהיגו מ-1910 ואילך בג' את השימוש בזבוב-התסיסה דרוזופילה כחומר-ניסוי. יתרונה של הדרוזופילה בקוצר מחזור-חיה — 10 ימים — ופוריותה העצומה, המאפשרים להקים מזוג אחד תוך כדי שנה יותר מ-30 דורות ובהם מספר אסטרונומי של פרטים, שעליהם ניתן לבסס חישוב סטטיסטי. אולם חשיבות מרעית יש למספר המצומצם של הכרומוסומים בזבוב זה — שמונה, שהם 4 זוגות: מספר קטן זה איפשר להכיר, ש-4 קבוצות-הקשר של הגנים שנמצאו בדרוזופילה מתאימות ל-4 זוגות-הכרומוסומים, ומכאן שסיבת ה„קשר” בין תכונות מסוימות היא שהגנים המקבילים להן נמצאים יחד בגופו של כרומוסום אחד ועוברים יחד לתאי-המין בפילוג ההפחתה — אלא אם כן מחליפים זוגות של כרומוסומים בשעת היערכותם לפילוג-ההפחתה קטעים הומולוגיים מגופם (crossing-over). מורגן הכיר, שמבחינת ההסתברות יש לראות בשכיחות של קרוסינג-אובר בין גנים שונים מדד למרחקם היחסי זה מזה בכרומוסום, ועל סמך זה ניתן לבצע „מיפוי” של הכרומוסומים: ז. א. לאתר את הגנים בנקודות מסוימות בכרומוסום — בהנחה שהגנים שחולים כמו חרוזים לארכו, יתרון נוסף של הדרוזופילה לחקירה גנטית הוא הגודל הבלתי-ירגיל של הכרומוסומים בלוטות-הרוק שלה, המאפשר תצפיות מיקרוסקופיות בהם, שאינן אפשריות — או קשות מאד — בכרומוסומים קטנים של רוב הצמחים ובעה"ח האחרים. ב-1931 הובאה ע"י ק. שטרן ההוכחה הציטולוגית למציאות הקרוסינג-אובר. הג' מוסיפה להודק לציטולוגיה לשם בירור נוסף של תהליכי הפילוג וההחלפה ולשם הבנת המבנה של הכרומוסומים והגנים. הציטולוגיה רכשה ידיעות רבות במבנה הכרומוסומים במינים שונים ובתהליך שבירתם, כסיוע שיטות לצביעה בוררת של המרכיבים השונים של הכרומוסום, המאפשרות אפילו את קביעתם הכמותית. אולם יש תהליך שנעלם ממנה לחלוטין: שינוי הגן — המוטאציה — לא התגלה במיקרוסקופ ולא ניתן עד כה לאנאליזה ציטו-כימית; אין הוא ניכר אלא בשינויים התורשתיים הכרוכים בו. מתחילה נאלצו הגנטיקנים לצמצם את מחקריהם כמח-טאציות הנדירות שנמצאו בוני-תרבות או שמתקבלות באופן מקרי וספונטאני במעבדה. ב-1927 הצליח ה. י. מלר (ע'ע) להגביר את השכיחות הטבעית של המוטאציות פי כמה וכמה ע"י הקרנה בקרני-X, שמלבד פגיעתן ברקמות הסומתיות — שהיא עניין פנוטיפוסי — הן משפיעות במישרין על תאי-המין.

כפי שהכיר ניסמאן מראש (ר' לעיל, עמ' 72), ניתנת גם מסילת-הנבט לשינויים, אבל שינוייה שונים במהותם מן השינויים החלים בסומה. מלבד הקרינות השונות נמצאו גורמים מוטאגניים נוספים, מהם פסיקאליים — כגון

ביה"ב נקראו הבנים הצעירים של האצילים — שלא ירשו את תארי אבותיהם — ג' והוכרו ככת מיוחדת. כינוי מופיע לראשונה בתעודות, על מצבות קברים וברשומות-הפארלא-מנט במחצית הראשונה של המאה ה-15. משמעותו של מושג 'הג' התפתחה מן המובן של בן המשפחה המיחסת, שאבותיו היו אצילים, דרך כינוי למי שרשאי להשתמש בסמל-אצילות בלי להשתייך לאצולה הגבוהה, עד לציון לבן החברה „הטובה“ (gentry), שהתלכדה באנגליה מן התקופה האלי-זאבתנית ואילך מצירוף האצולה הועירה והבורגנות הגדול לה הפכה לכת השלטת הודות לעשרה, השכלתה ואחיותה בשירות-הכבוד במדינה. במאות ה-18 וה-19 התרחב המושג לסימון אצילות-האופי, הערכה בחברה ועמדה סוציאלית נכובדת — בניגוד למושג „אי-שההמון“. בחברה המעמדית-הקאפיטאליסטית היו מוחזקים ג': בעלי-הון משכילים, בעלי המקצועות „החפשיים“, קצינים. במובן זה נעשה הכינוי ג' שם-גנאי או שם-לעג בפי הלוחמים נגד הנוהג החברתי המקובל. בשימוש החדש כולל המושג ג' רמיה לייחוס משפחתי, לאור-חיים מיושב, לחינוך מעולה, להתנהגות מופתית, לעמדה סוציאלית בלתי-תלויה ולרמה מוסרית איתנה. מבחינה מסויימת דומה שימוש זה במונח ג' למושג „חבר“ או „תלמיד-חכם“ ביהדות התלמודית. — הסכמים המחייבים מבחינה מוסרית אע"פ שאין להם תוקף פורמאלי-חוקי נקראים „הסכמי-ג'“. — בפנייתם של דוברים או נאמים בחברה או באסיפה לקהל משמשת מלת „ג'“ במובן של „רבותי“.

H. Peacham, *Compleat G.*, 1622; Sir George Sitwell, *The English G* (The Ancestor, No. 1), 1902; A. Smythe-Palmer, *The Ideal of a G*, 1908, H. J. Laski, *The Danger of Being a G* (Harper's Magazine, CLVIII, 367-75), 1931; A. Eichler, *Der G.*, 1943.

ג. ל.

גִּנְטָנִיִּים (Gnetales). סדרת צמחים חשופי-זרע, שממנה שרדו בימינו 3 סוגים בלבד: א) שרביטן (ע"צ), ב) וְלוֹיִטְשִׁיָּה (ע"צ), ג) גִּנְטוֹן (ע"צ). שלושת הסוגים נבדלים זה מזה בצורתם החיצונית, באורח-חייהם ובתפוצתם. אולם מבחינת דרך-רבייתם ומבנם האנאטומי הם מצטרפים לסדרה אחת.

סדרת-הג' מעניינת ביותר מבחינה פילוגנטית-התפתחותית, מאחר שהיא נראית מכמה בחינות קרובה למכוסיה-זרע. הג' נבדלים מן הטיפוס הרגיל של חשופי-הזרע ומתקרבים למכוסיה-הזרע ע"י מציאותן של טרכיאיות — סימן מובהק של הצמחים העילאים —, ע"י חוסר ביבי-שרף, הדמיון באיברים יוצרי מיקרוספורנגיות וההאבקה על-ידי חרקים. כנגד זה, מוצא הניקוב בצניורות-העצה ודרך יצירת תאי-הכברה ותאי הלואאי בשיפה שונים הם מאלה שבמכוסיה-הזרע. כן חסרים לג' עמוד-עלי או צלקת; אמנם, מעטה-הביציות, המתארך לצניור בעל פתח, הוא מן הסימנים האפייניים לג', אבל אין לו כל הומולוגיה לעמוד-עלי. הביציות החשופות הן הסימן המכריע להכנסת הג' למחלקת חשופי-הזרע. למרות סימני הקרבה למכוסיה-הזרע אין לראות בג' את אבות האחרונים. מעולם לא נמצאו מאובנים של ג' מן הקרטיקון, שבו כבר היו מכוסיה-זרע מצויים בשפע. במחלקת חשופי-הזרע נחשבים הג' כקבוצה מודרנית, מאחר שהיא מכילה צורות שהן משוכי-ללות בהשוואה לשאר חשופי-הזרע הדלים והפרימיטיביים. מסתבר, שהג' הם ענף-התפתחות עקר המקביל לקריהתי-

בתורשה ציטופלאסמתית מדור לדור; ע"י השפעות-הזן מסויימות אפשר למנוע את יצירתו, וסנדלית שהפסידה אותו אינה מסוגלת ליצור אותו מחדש, ואף הגנים שבגרעין אינם מסוגלים לעורר את הסינתזה שלו בציטופלאסמה שבה הוא חסר. כנגד זה קיימת האפשרות להחזיר לסנדלית את חומר-קפא ממיה-תרבית, אך אפשרות זו מותנית בנוכחות זן מסויים, שבלעדיו אין חומר-קפא מסוגל להתקיים ולהתרבות בציטו-פלאסמה. אוטונומיה חלקית מעין זו של חומר-קפא היא, כנראה, גם סגולה של הכלורופלאסטים של הצמחים הירוקים, ואולי גם של מרכיבים אחרים של הציטופלאסמה של אורגא-ניזמים עילאיים.

ענף חדש של הג' — ואולי החשוב ביותר מבחינה עיונית — היא הג' הביזוכימית, המניחה שהביטוי המורפולוגי של הגן, אפילו בשלב מוקדם ביותר בהתפתחות העובר, אינו אלא תגובה משנית של האורגאניזם על פעולתו הראשונית והישירה של הגן, שהיא — סינתזה כימית מסויימת. לפנים סברו שמוטאציה גורמת ל„העדר“ של גן נורמאלי. ב-1920 הכניס ג'. ב. ס. הולדין (G. B. S. Haldane) לראשונה משמעות ביזוכימית במושגי הגן והמוטאציה, בהניחו שגן נורמאלי יוצר אַנזים מסויים הפועל בחילוף-החמרים, ואילו גן מוטאנטי הפסיד את כושר-הסינתזה הנה הפסד חלקי או גמור. ליקויים תורשתיים מסויימים באדם, כגון האַלקָטוֹ-נוֹרָה (ע"צ) והאַלביניזם (ע"צ) ודומיהם, הוכרו בפועל כביטויים להעדר אַנזימים שונים מן האַנזימים הפועלים בחילוף-החמרים של הפנילאלאנין. כיוצא בזה, נחקרה הסינתזה של צבעי-הפרחים באמצעים גנטיים (ע"צ אנתו-פסנתניים ונתוציאנינים), ובשנים האחרונות נמצאו המון מטאציות בפטריות ובחידקים, שביטוייהן הן הפרעות בחי-לוף-החמרים של חומצות אמיניות, ויטאמינים וסוכרים. הג' הביזוכימית עוסקת היום בשאלות, אם קיימת הקבלה חדר-משמעות בין כל גן לאַנזים מסויים, ואם גנים אַלליים נבדלים זה מזה הבדלים כמותיים או איכותיים בכושר הסינתזה. אחד ההשגים של הג' הביזוכימית היא הכרת הדמיון המפתיע הקיים מבחינה ביזוכימית בין גנים ובין ירוסים (ע"צ). השגיה של הג' ועלייתה המהירה תוך 50 שנה למקום מרכזי במדע-הטבע מבוססים על שילובה ברוב הענפים האחרים של הביולוגיה.

וע"צ תורשה; וכן ע"צ התפתחות; רביה; ציטולוגיה. Y. Delage, *Théories sur l'hérédité*, 1895; G Heberer, *50 Jahre Chromosomentheorie der Vererbung*, 1933; J. Krumbiegel, *Die prämendelistische Vererbungsforschung*, 1934; A.-M. Du Bois, *Die Entwicklung der Genetik*, 1937; R. B. Goldschmidt, *Research and Politics* (Science 109, 219), 1949; R. C. Punnett, *Early Days of Genetics* (Heredity 4, 1), 1950; L. C. Dunn (Ed.), *Genetics in the 20th Century*, 1951; Th. Dobzhansky, *Genetics and the Origin of Species*, 1951; A. Gustafsson, *Mutations, Environment and Evolution* (Cold Spring Harbor Sympos. Quant. Biol. 16, 263), 1951; Hall, *Source Book in Animal Biology*, 1951; P. G. Fothergill, *Historical Aspects of Organic Evolution*, 1952; B. Ephrussi, *Nucleo-cytoplasmic Relations in Micro-organisms*, 1953; J. B. S. Haldane, *The Biochemistry of Genetics*, 1954.

א. ג.

גִּנְטָלְמָן (gentleman); מלאט' gentilis = מיוחס, אציל), אדם השייך לחברה הטובה ע"פ התנהגותו הטובה, עמדתו הכספית הבלתי-תלויה, השכלתו ומידותיו. המונח נוצר בחברה האנגלית ונקלט מן הלשון האנגלית בלשונות אחרות.

של אביהמשפחה החג כחג הג', שבו נערכו תפילות על-ידי כל בני-ביתו, עבדיו ומשוחריריו, שכן נחשב הג' של אבי-המשפחה אף לג' של הכית והמשפחה. מתוך כך, כנראה, נתרבב הקפו של המושג, עד שהיה לכל איגוד, כגון קהילה, עיר, חטיבת-צבא, ואף לעם הרומי, ג' משלו. היו ג'ניים גם למקומות, והנטיה לייחס ג' מיוחד לכל נמצא הגיעה עד לידי קביעת ג'ניים לאלים עצמם; כך הקריבו קרבנות לג' של מארס, של יופיטר וכו'. הרומאי היה נשבע בג' שלו או של חברו. בני-הכית היו נשבעים בג' של אביהמשפחה, ובימי הקיסרות נשבעו הפקידים בג' של הקיסר, שאותו היה מעריך העם כולו. ימי „גנוסיא“ (או גינוסיא), הנזכרים בתלמוד (משנ' ע"ז א', ג') כ„ימראידיהם“ של עובדי-האלילים, קשורים אף הם בפולחן הג'. ברבות הימים הפך מושג הג' לסמל היסוד הנצחי שבאדם. — את הג' נהגו לתאר בדמות נחש, ודמות זו מופיעה על כתלי הבתים שבפומפיי ובהרקר-לאגום בפנים ובחוץ.

Th. Birt, G. (Roscher, Ausführl. Lexikon d. griech. und röm. Mythologie, I, 1613 f.), 1884; F. W. Otto, G. (Pauly-Wissowa, Realencyclopädie der klass. Altertumswiss., VII, 1155 f.), 1910; G. Wissowa, Religion u. Kultus d. Römer, 175 f., 1912²; R. Rink, Die bildlichen Darstellungen des römischen G., 1933.

ג'ניז'ה, שם-הפעולה משורש „גנז“ — שמוצאו מן המלה הפרסית גנז=אוצר, ופירושו: הִטְמַן, הִסְתֵּר וגם שָׁמַר, שבמשך הזמן הפך לשם-עצם (מקום-הגניזה). במקרא נזכרים „גנוי המלך“ (אס' ג, טו ד, ז), ו„בית גנויא“ (עז' ה, יז, א; ז, כ) במובן של בית-האוצר הארכיון. בספרות התלמודית והמדרשית משמשת ג' רק כשם-הפעולה: „טעונין גניזה“ (משנ' שבת ט"ו, א'; ויק"ר כ"א); „וזה היא גניזתך“ (מג' כ"ו ע"ב) — הטמנת תשמישי-קדושה מכל הסוגים ושמירת כתבי-קודש, לאחר שיצאו מכלל שימוש, במקום מסויים משום כבודם, וגם הסתרה של גליונים, ספרי צדוקים ומינים ושאר כתבים שלא היתה דעת חכמים נוחה מהם ולא יצא דינם לשרפה (משנ' מידות א', ו'; בבלי שבת קט"ז, ע"א), ומכאן השם „ספרים גנויים“. „בית גניזה“ (פסח' ק"ה, ע"ב) מובנו הוא בית-האוצר „הנשמר בחוסן ובחוזק“ (רשב"ם שם, ד"ה „ולא יחסן“). רק אחרי גילגולים שונים נתייחד שם-הפעולה ג' למקום-שמירה מוסתר או לקבר לספרים שיצאו מכלל שימוש. מלבד טעמי הג' האלה נהג מנהג עתיק, שהיו שמים כתבי-קודש בארונם של מת לכבודו (ביק' י"ז, ע"א; מג' כ"ו, ע"ב; ור' [MGW, 1930, 163]; ועדיין בתקופה מאוחרת היה מנהג בתורפיה, שכ"י של הקוראן, שנכתבו בידי שולטאנים, נקברו אתם בקבריהם („המזכיר“, א', 106, 1858). בימי מלחמה ושמד היו היהודים נוהגים לגנוז את ספריהם במערות או בקברים למען יישמרו. במכתבו של ר' חסדאי אבן שפרוט (ע"ע) למלך הכתרים מסופר בשם „ישישיהדור“, כי בגזית-שמד נגנוזו במערה „ספרי-התורה וכתבי-הקודש“. ב1947 נמצאו במערה שבעין-פסחה במדבר-יהודה, ובשנים שלאחר מכן גם במערות אחרות שבאותה סביבה, מגילות מקראיות ומגילות וקטעי-מגילות של כתבים מפתבי כת הקרובה לאיסיים, שאנשיה נתגוררו במדבר-יהודה, ומסתבר שהכתבים נגנוזו על-ידיהם כשנאלצו לצאת משם (ע"ע מגלות ים-המלח). מקומות ג' היו גם בין נדבכים של בנייני-קדושה (שבת קט"ו, ע"א), תחת אבני-היסוד של בתי-כנסיות (מגנצא) או בעליותיהם וגם בחיבות מיוחדות

פתחות הראשי של חשופי-הזרע ממוצא הקורדאיטיים, הם נראים קרובים ביותר לטקסודיים מסדרת המחטניים, שגם בהם חסרים ביבי-שרף.

E. Strassburger, Die Coniferen und die Gnetales, 1872; H. H. W. Pearson, Gnetales, 1929; C. T. Chamberlain, Gymnosperms: Structure and Evolution, 1935.

ג. ט.

ג'ניז'ט, אַנְחֵל — Angel Ganivet — (1862, גראנאדה — 1898, ריגה [החאבד]). סופר ומבקר-תרבות ספרדי. ג' שימש קונסול באנטוורפן, בהלסינגפורם ובריגה. הוא היה בעל ידיעות נרחבות בתרבות ובספרות של העולם הקלאסי, של צרפת ושל אירופה הצפונית; בעל שאר-רוח ונפש מלאה לבטים, ספקות ויגון, שהביאוהו לבסוף לידי התאבדות. הגרעין הנפשי שבכתביו הוא הדאגה לגורלה של מולדתו. ספרו Idearium español („אוסף רעיונות ספרדיים“), 1897, כולל הרהורים חמורים ועמוקים על הסיבות הגורמים לשפל החמרי הרוחני של ספרד, תוך הערכת תכונותיו של האדם הספרדי וציון האפשרויות לתקומתו. לדעתו נובעת חולשתה של ספרד מאדישות, אפס-מעשה, ביזבוז-מרץ, ומעל הכל — מחוסר-רצון. בין התכונות האפייניות לספרדי הוא מונה: עמידה טואית בפני החיים וכזר אימפרוביזציה ללא הקפדה על הסדר וללא שאיפה להביא את המעשה לידי שלמות. ביחוד מפורסמים הם הדפים שבהם ג' מנתח את „דון קישוט“ לסרוואנטס ו„החיים הם חלום“ לקאלדרון בסמליה של הרוח הספרדית. ה„אידיאליזם“ נחשב בארצו לספר קלאסי. — ג' חיבר גם מחזות, רומאנים ומסות. חילוף-המכתבים המעניין של ג' עם אונמונו (ע"ע), שהופיע בשם El porvenir de España („עתידה של ספרד“), 1903, סייע להעניק לחשבון-הנפש הלאומי של ג' השפעה מכרעת על אותה אסכולה ספרדית המכונה „הדור של 1898“. — כתבי ג':

Obras completas, I—X, 1928—30; I—II, 1943

L. Rouanet, A. G. (Rev. Hisp. 5), 1898, L. Legendre, El cristianismo español segun A. G. (Esp. Moderna, 1909), G. Burin, G., 1921; H. Jeschke, A. G., seine Persönlichkeit und Hauptwerke (Rev. Hisp. 72), 1928, C. Armani, A. G. e la rinascenza spagnuola del '98, 1934; J. Ortega y Gasset, Prologo a Cursas finlandesas y Hombres del Norie, 1940; M. Fernandez Almagro, Vida y Obras de G., 1953.

ג'ניוס (genius), מושג במיתולוגיה הרומית, שסימל תחילה את כוח-ההולדה שבאדם ואח"כ את כל אישיותו. הוא היה כרוך אף בהורתו ובלידתו של הפרט, ויום-הולדתו

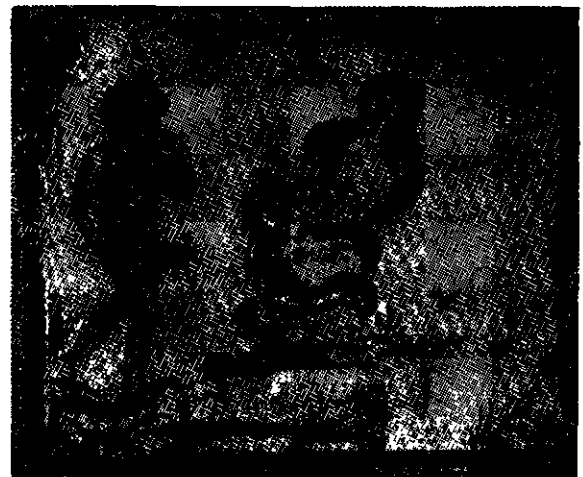

גניוסהמקום ברמות נחש (צוירוקר בהרקולאנום)

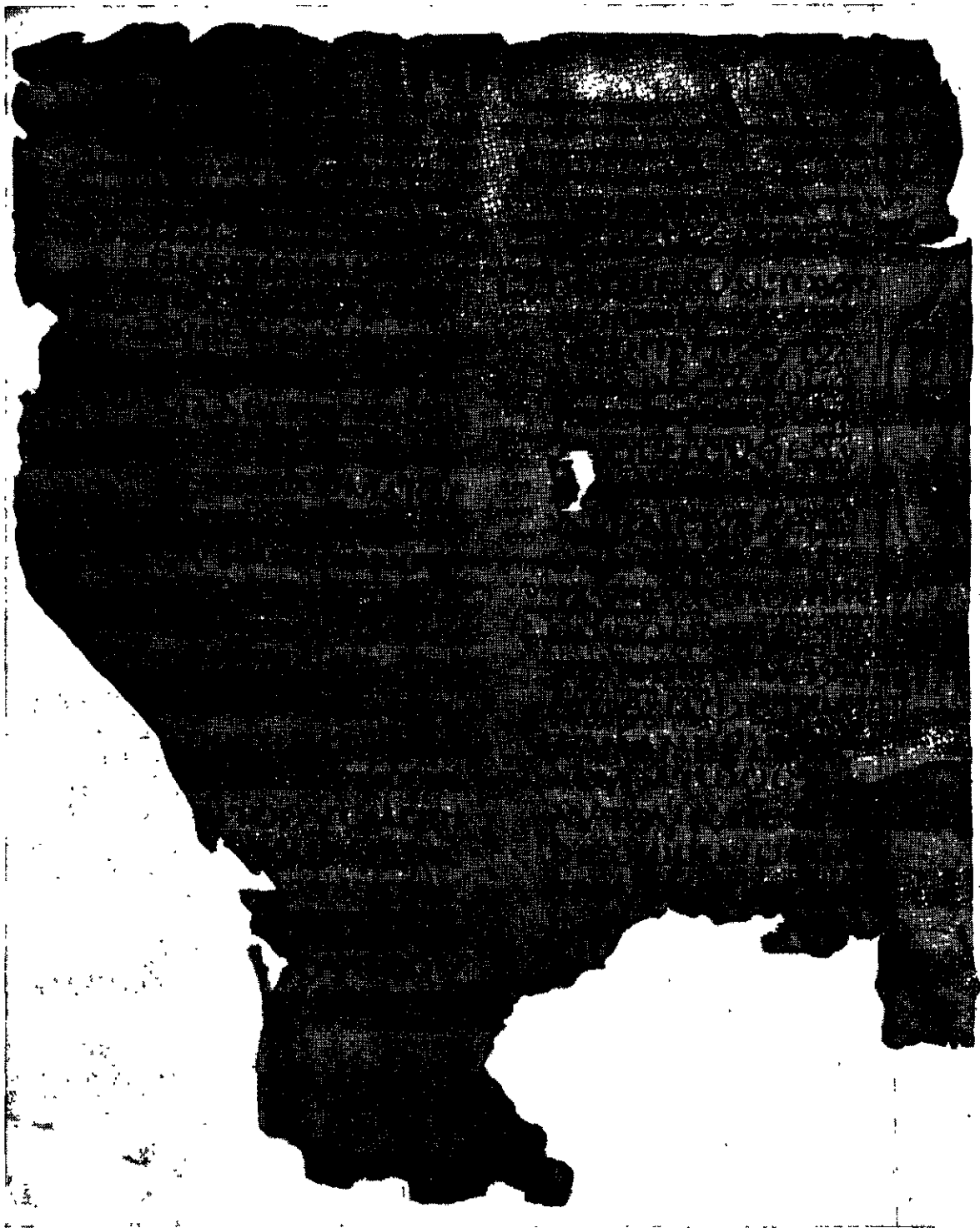

כתב על גבי כתב מחוק מן ה"גניזה" הקאהירית: הכתב התחתון — התרגום היווני של הפסוק לעקילם, מן המאה ה-6; על הכתב המתוק — מפיסטי יוני, כ"י מן המאה ה-10

ג" כאלו התקיימו בקהילות רבות במזרח ובמערב. בדרך-כלל לא הכילו אלא ספרי-קדש מן הרגילים — חומשים, סידורים וכ" — שבלו ותשמישי-קדושה שיצאו מכלל שימוש. לפעמים נגנזו ביניהם גם ספרים או מסמכים שהם יקרי-מציאות או בגדר תעודות היסטוריות; אעפ"כ לא יכול היה המחקר ההיסטורי ברוב המקרים להפיק תועלת מן הג', מאחר שהרטיבות, העובש והעיפוש עשו כליה בגווילים וניירות אלה — חוץ ממקרים בודדים יוצאים מן הכלל. הג' המפורסמת מבחינת המחקר ההיסטורי היא גנינת

שנשמרו בבתי-כנסיות. לאחר שנתמלאו התיבות או הערימות שבעליות היו קוברים את ה"שמות" בבית-הקברות. בירוש-לים עוד היה בתקופה החדשה יום הוצאת ה"שמות" מן הגניזה לקבורה ב"אחת המערות אשר במורד הר-ציון" מעין יום-טוב, ובטכס ההעברה היו המשתתפים והמלווים מנגנים, מזמרים ורוקדים ועורכים משחקים "בחרבות שלופות אלה מול אלה למען הגדיל את פרשת השמחה" ("ירושלים" [לנץ], א/ 15—16, תרמ"ב). מנהג דומה נהג גם בקצת מקומות אחרים.

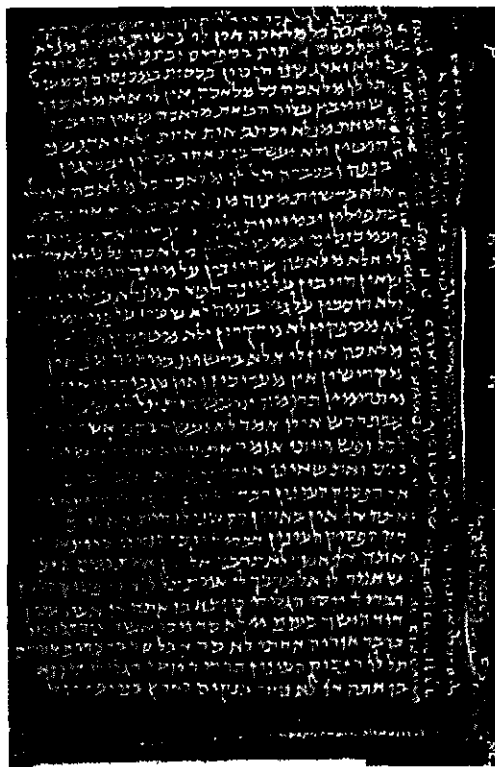

פו ה.גניזה" הקאהירית:
עמוד ממכילתא דר' שמעון בן יוחאי
(כ"י אנטונין 238, דף ג' ע"א)

הארץ ע"י הערבים עד מסע-הצלב הראשון. תקופה שלא ידעו חכמים עליה ולא כלום; (6) חומר רב לתולדות הקראות; (7) תעודות אֶוֹתִיטוֹת וחתומות של אישים חשובים; (8) חומר היסטורי ותרבותי מגוון ביותר, ובתוכו פיוטים אשכנזיים וכן כתבים (מכתבים וגם שירים) מהמאות ה-13 וה-15 ביהודית-אשכנזית. התעודה הקדומה ביותר, שתאריך בצדה, היא „זכרון-עדות" מפוסטאט עצמה משנת 1062 לשררות, שהיא 750 לסה"נ.

גם במקומות אחרים נפתחו ג' וקברי-שמות. כגון בפֶּאָ (קרים), לובלין (פולין), טריפולי וירושלים. אבל לא נמצא בהם דבר של ממש. לכתבים במצרים ובמדינת-יהודה עמד אקלים צה ויבש, ששמר עליהם מכליון חרוץ; תנאים אלה לא היו לכתבים שבמקומות אחרים.

ש"י, ערך מלין, ב' ע' „גנוז", 173/4, 1914; ד. קאופמן, אור הגנוז (השלה", ב', 385—389, 481—490), 1897; י. מוסרי, אוצרות חדשים של כ"י יהודים בקאירן (מזרח ומערב", א', 27—31), 1920; ב. צ. הלפר, עלים בלים (התקופה" י"ט, 261—276), 1923; שם כ', 261—284), 1924; א. מ. הברמן, הג', 1944; הנ"ל, עדה ועדות, 1952; א. ל. סוקניק, מגילות גנוזות, א', 1948, ב', 1950; אוצר המגילות הגנוזות, חש"ו; י. דין, ספר מלחמת בני אור ובני חושך, חש"ו, P. E. Kahle, *The Cairo G.*, 1947; id., *The Dead Sea Scrolls*, I-II, 1950—1951; J. L. Teicher, *The Oldest Dated Document in the G.P.* (Journ. Jew. Stud. I, 156—158), 1949; D. Barthélemy-J. T. Milik, *Discoveries in the Judaean Desert, I: Qumran Cave I*, 1955. א. מ. ה.

גניזתא, אונסקט רוזן ניטהרט פון — August Graf — Neithardt von Gneisenau (1760, שילדאו [סאכ-סוניה] — 1831, פון), מצביא ומדינאי פרוסי. ג' היה בנו של קצין סאכסי בשם ניטהארט (השם ג' נתווסף על שמו במאוחר). ג' הצעיר נתחנך בבית-ספר ישועי בוויירצבורג.

פוסטאט (קאהיר הישנה). שנתגלתה ונתפרסמה בעיקר ע"י ש. ז. שכטר (ע"ע) ב-1896—1897. אמנם כבר ראוה שמעון דה גלדרן ב-1753 ויעקב ספיר (ע"ע) ב-1864. אלא שלא ניתן להם לבדוק מה שנמצא בתוכה, מחמת אמונה תפלה מקובלת בידי אנשי המקום. בכל זאת הוצאו מומן לזמן דפים שונים שלא ברשות ונמכרו לתיירים. חומר מן הג' נקנה ע"י הקראי אברהם פירקוביץ (ע"ע), ע"י הארכימאנדרית הרוסי אנטונין מירושלים, וע"י א. א. הרמבי (ע"ע), ודפים אלה הועברו לרוסיה. גם אלן אדלר (ע"ע) ואחרים קנו דפים-מספר מתוך עלים בלים אלה. ב-1896 קנו שתי תירות נוצריות כמה דפים עבריים בקאהיר, וכשחזרו לאנגליה הראום לשכטר, שהכיר כי דפים אלה הם מתוך ספר בן סירא (ע"ע) העברי שאבד ונודע רק בתרגום יווני. בסוף 1896 נסע שכטר לקאהיר, ולאחר השתדלויות ועבודה מאומצת במשך כמה חדשים העביר כמאה אלף דפים מתוך הג' לקימברידג' ע"י חוקרים וחובבי-ספר שבאו אחריו לחפש חומר בג' הגיעו לספריות הגדולות שבעולם עוד כמאה אלף דפים נוספים. הג' הקא-הירית נמצאה בעליית „בית-הכנסת של עזרא", שמתפלליו נהגו מנהג ארץ-ישראל הקדום. ובו הורו תורה הרמב"ם. ר' אברהם בנו וגדולים אחרים. בית-כנסת זה נבנה ב-882 על תלה של כנסייה קופטית שנמכר ליהודים. אמנם ב-1890 חודש הבניין, אבל עליית הג' נשארה כמות שהיתה. העליה היא בקצה עזרת-הנשים, ואין בה לא חלונות ולא דלת. ניתן להגיע אליה רק בסולם דרך חור גדול שבצדה.

גניזת-מצרים העלתה לאור-עולם אוצרות של ספרות ושל תעודות היסטוריות. בין השאר נמצאו בה: (1) רובו של ספר בן סירא העברי; (2) קטעים מתוך התרגום היווני של עקילס (ע"ע) למקרא; (3) ספר ברית דמשק (ע"ע); (4) פיוטים עתיקים של פייטנים מארץ-ישראל, בבל וספרד; (5) חומר רב לתולדות היהודים בארץ-ישראל ובמצרים מזמן כיבוש

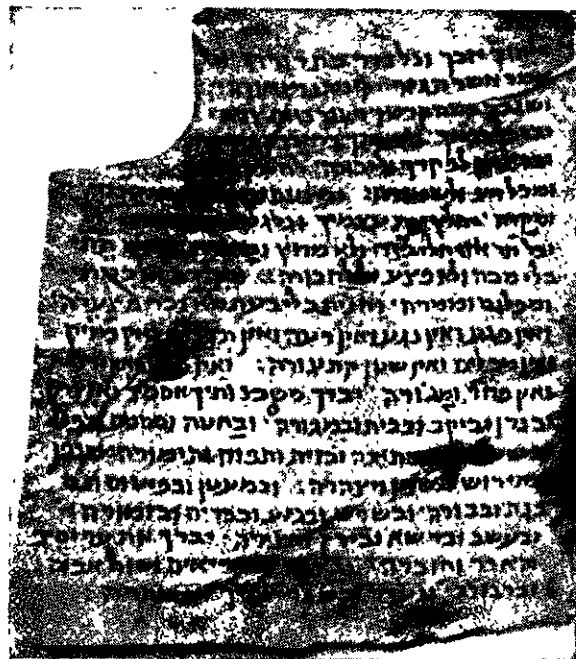

פו ה.גניזה" הקאהירית:
מתוך איגרת של ר' האי ג'נאו
(J. Mann, *Texts and Studies*, I, 693, 1931)

בניזנאו (Gniezno, גרמ' Gnesen), עיר במחוז פוזנאן בפולין המערבית. 38,000 תושבים (1948). בעיר מצויים כנסיות וסירות עתיקות, בתי-חרושת לתעשייה-סוכר, לעיבוד עורות, לצרכי מזון ולטכסטיל (אריגי צמר וכו'). וכן בתי-זיקוק ליי"ש.

היסטוריה. תולדותיה של ג' קשורות קשר הדוק לתולדות פולין, כבירתה הראשונה ומרכזה הדתי מן המאה ה-11 עד תחילת המאה ה-14. על-כן שימשה העיר מרכז לאגדות על ראשיתה של פולין; שושלת הפיסיטים מתייחסת על מחוז-ג'. — במאה ה-10 כבר היתה ג' עיר; היא נוסדה, כנראה, על ישוב סלאווי קדום, שהיה גם מקום פולחן אלילי. בסביבותיה נתגלו בזמן האחרון שרידי יישובים פרהיסטוריים. על קבורתו של אדאלברט (הוא וויצ'ץ) הקדוש הוקמה קאתדראלה רומאנית. ב-999 או 1000 בא לג' הקיסר אוטו III כדי להשתטח על הקבר, והעניק לעיר זכות לשמש מושב לארכיגמון. ב-1025 הוכתר שם בולסלאו הגדול למלך-פולין הראשון, וכן הוכתרו שם צאצאיו אחריו עד 1320, שבה הועברה הבירה לקראקא. מ-1420 ואילך נשאו הארכיגמונים של ג' את התואר פרימאס (ראש-התגמונים) של פולין, והשפעתם היתה ניכרת בענייני המדינה. במשך הזמן ירדה העיר מחשיבותה, במידה שמרכזה של פולין הועתק למזרח. ב-1793, לאחר חלוקת פולין השנייה, סופחה ג' לפרוסיה; אותה שעה לא היתה אלא עיירה קטנה.

S. Kutrzeba, *Historja ustroju Polski*; W. Abraham, *Organizacja Kościoła w Polsce*; id., *G. i Magdeburg*; A. Warschauer, *Geschichte d. Stadt G.*, 1918; M. Jedlicki, *La création du premier archévêché polonais à G.*, 1933.

יהודים. במאה ה-13 נזכר יישוב יהודי בסביבת העיר. במאה ה-16 נזכרו כמה יהודים מג' כמקורבים למלכי-פולין. לירידי-ג' היו באים סוחרים יהודים רבים, וליהודי „פולין

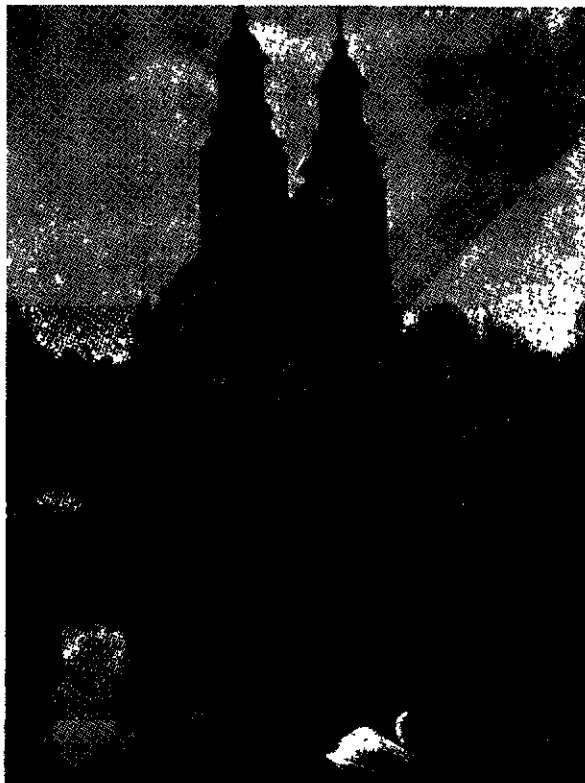

הקאתדראלה של בניזנו

למד שנתיים באוניברסיטת ארפורט, נכר נס לצבא האוסטרי ועבר ב-1780 לשירותו של הנסיך מאצנסבאך. ב-1782 נשלח לאמריקה כמפקד חיל-שכירי, שהנסיך מכרו לאנגליה לצרכי מלחמתה באה"ב. באמריקה הכיר ג' את שיטות הלחימה של צבא עממי, ביחוד את הלחימה בקבוצות קטנות וקלות-הנעה (ע"ע ג'ריליה), ואת

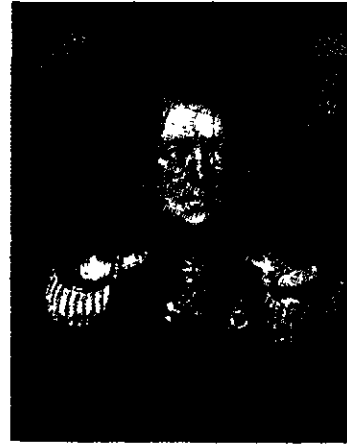

א. רוזן ניטהרט פון בניזנאו

ההבדל שבינה לבין השיטות שהיו מקובלות בצבאות החיילים המקצועיים השכירים באירופה. אחרי שובו מאמריקה נכנס ג' ב-1786 לצבא הפרוסי והתעמק בלימודים צבאיים ומדיניים. מאחר שלא השתייך לכת האצולה השלטת, לא זכה לעלות בדרגה בהתאם לכשרונותיו. אולם בשעת התמוטטותה הצבאית המוחלטת של פרוסיה במלחמתה בנאפוליון ב-1806/7 היה ג' — שהיה אז בדרגת מאיור — מן המפקדים המעטים שידעו להחזיק מעמד, והגנתו על העיר קולברג במצורה הממושך ע"י הצרפתים הוציאה לו מוניטין בכל גרמניה. אחרי המלחמה היה — יחד עם שטיין (ע"ע) ושרנהורסט (ע"ע) — ממניחי היסוד לחידושם ופיתוחם של המבנה המדיני והאזרחי הצבאי של פרוסיה. כשפוטר שטיין עפ"י דרישת נאפוליון, התפטר גם ג' וערך מסעות בארצות העוינות לצרפת — רוסיה, שוודיה ובריטניה. ב-1811 חזר לברלין והיה ממנהיגי הפאטריוטים, שדרשו מלחמה נגד נאפוליון, ויצא לשליחויות סודיות אל ארצות-הרוץ, כשנצי-טרף המלך ב-1812 לנאפוליון במלחמתו נגד רוסיה, שוב עזב ג' את הצבא ואת פרוסיה. אחרי כשלונו של נאפוליון ברוסיה חזר ג' לפרוסיה ונעשה אחד המנהיגים החשובים ביותר במלחמת-השיחור הגרמנית נגד הכובש הצרפתי. באביב 1813 נתמנה — בדרגת גנרל-מאיור — לראש המטה של בליכר (ע"ע) והיה ממנהיגי הפעולות שהביאו לקרב עליד ליפציג; ב-1814 תיכנן את המסע של בליכר בצרפת עד לכיבוש פאריס, וב-1815 השתתף באופן מכריע בנצחון עליד וטרלו (ע"ע). במשא-ומתן על השלום השתדל לשווא להחזיר את אלזאס לגרמניה. ב-1816 התפטר ג' מפיקודו הצבאי, משום שדעותיו המתקדמות ושאיפותיו הגרמניות לאומיות היו מנוגדות לחלוטין לכיוון השמרני, שנקטה ממשלת פרוסיה אחרי 1815. אך ב-1818 נתמנה לחבר מועצת-המדינה, וב-1831, בזמן המרד הפולני, הועמד בראש הצבא שנשלח לפקח על הגבול. שם חלה בחולי-ע ומת.

G. H. Pertz-H. Delbrück, *Das Leben des Feldmarschalls Grafen N. v. G.*, 5 Bde., 1864-1881; W. Unger, *G.*, 1914; H. Delbrück, *Das Leben des Feldmarschalls. von G.*, 2 Bde., 1920⁴; F. Cochenhausen, *Der Überwinder Napoleons*, 1933; G. Ritter, *G. und die deutsche Freiheitsdece.*, 1932; K. Griewank, *G., ein Leben in Briefen*, 1939; W. Goetz, *N. v. G.* (הדאטח), 1930.

ארצות אירופה ואמריקה. אולם במשך הזמן נעלמה אחת המטרות הראשונות של פרבל — שהג' ישמש מוסד להדרכת הורים לתינוכי ילדים. הג' הפכו למוסדות חינוכיים בשביל ילדים בגיל שלפני בית-הספר (בני 3—6 שנים). עפ"י כמסודות פרטיים או סוציאליים ובתי-מחסה. שהחזקו ע"י אירגונים פילאנתרופיים.

במרוצת הזמן הריקו תלמידיו של פרבל את תורתו מתכנה העיקרי. הם שמו את הדגש בכלי-משחקיו הסמליים, שיעבדו את הילדים להם ולדרכים קבועות וקפואות של פעולה וביצוע, לימדו את הילדים לפי נושאים שבועיים וחדשיים רחוקים מצרכיהם, מהתעניינותם, מכוח-הבנתם וכשרם, ועי"כ הרחיקו את הילדים מן היצירה וההבעה החפשיה וחסמו את הדרך בפני התפתחותם והתקדמותם.

דחיפה חשובה לקידומו של הג' מבחינה חינוכית וסוציאלית ניתנה ע"י הרופאה המחנכת האיטלקית מריה מונטסורי (ע"ע), שפתחה ב-1907 ברובע-הפועלים ברומא, במקום שהילדים היו מופקרים לרחוב, "בית-ילדים", שתפקידו היה לא רק להשלים את החינוך במשפחה, כי אם להוות מרכז לקידום חיי-המשפחה בסביבה. עיקרה של שיטת מונטסורי הוא החינוך לחופש ועצמאות — לעצמאות שהיא יסוד החופש. לשם כך יש ליצור סביבה חינוכית, שתהא מותאמת לכוחות הפיסיים והרוחניים של הילד ותאפשר לו התפתחות מלאה ע"י פעילות חפשית ועצמאית. הפעילות העצמית מחזקת את בטחונו של הילד ומשליטה אותו על סביבתו. מתוך ניסויים, הצלחות וכשלונות לומד הילד את השימוש הנכון בכלים וקוננו לו זריזות מרובה בטיפול בהם. בבית-הילדים מיסודה של מונטסורי העמידו את הדרוש לילד להתפתחותו הפיסי והרוחנית לרשותו האינדיווידואלית. לבחירתו החפשית ולמשג-ידו. דבר זה היה בו מן המהפכה ממש במהותה ובדרכה של העבודה בג'. בג' הפרבליים עסקו כל הילדים בעבודות ובחמרים ובכלי-משחק זהים, שהגננת היתה מגישה לכולם, וציבור-הילדים כולו היה מבצע שם באותה שעה את אותן הפעולות המכוונות ע"י הגננת, משחקי-מעגל, שירה בציבור, שיחה וסיפור וכו'. בבתי-הילדים לפי מונטסורי צומצמה הפעילות הקולקטיבית ונקודת-הכובד הועברה אל ההתעסקויות האינדיווידואליות העצמיות של הילדים. בתי-הילדים לפי מונטסורי הצטיינו ברמה היגיינית גבוהה, בסידורים נאים ואסתטיים; היא השרתה בתוכם אורה של בית טוב, מסודר ומשקי למופת. אולם היא ביססה את השיטות והמכשירים החינוכיים על הפסיכולוגיה של האלמנטים. שלפיה קודם תמיד החלק לשלם בלמידה, בחשיבה ובכל תהליכי-החיים; מכאן השיטה של אימון הילד בפעולות חלקיות, כדי להכשירו לפעולה שלמה, מורכבת. — מפנה חדש בשיטות החינוך בג' בא בעקבות תוצאות המחקרים בפסיכולוגיית-המעמקים ובפסיכולוגיה ההתפתחותית בחמישים השנים האחרונות, שקבעו את הגיל הרך כתקופה המכרעת בהתהוות האישיות. על סמך המחקרים האלה הונחו היסודות והותוו הדרכים לפדגוגיה החדשה גם בג' בעולם. היום מייחסים חשיבות מיוחדת לנסינות החברתיים שהג' מקנה לחניכיו. המחנכת משתדלת להעניק לילד יחסים וידידות, עזרה במגעו עם חבריו, כדי להגביר את בטחונו ולהתוות דפוס דוגמה ליחסיו עם בני-אדם בהווה ובעתיד.

תשומת לב רבה ניתנת בגן החדש לפיתוחו השכלי

גדול. היו ירידים אלה מקום הכינוס ותאריך לפרעון-חובות. אחרי השרפה הגדולה ב-1613 היו רק כשלושים בתים של יהודים בעיר, ובאמצע המאה מנה הישוב כשמונים נפש. הרובע נשדד לגמרי בזמן מלחמת-השוודים ונשרף כליל, וזמן-מה לא ישבו יהודים בכלל בעיר. רק אחרי חתימת שלום-אוליבה (1660) נתחדשה הקהילה בג', אבל כבר ב-1661 הוצאו יהודי ג' אל מחוץ לעיר. במלחמת-הצפון, בתחילת המאה ה-18, נפגעו היהודים בג' שוב, והישוב נתמעט. פריחה חדשה התחילה ב-1793, כשעברה העיר לרשות הפרוסים. הקהילה גדלה, וב-1848 נבנה בית-כנסת מפואר בלב העיר. ב-1849 ישבו בג' 1,783 יהודים. בסוף המאה ה-19 החלה ירידה בקהילה, וב-1921 ישבו בה רק 393 יהודים. ב-1931 כבר לא היתה בג' קהילה מאורגנת. בזמן מלחמת-העולם II הושמד הישוב היהודי כליל.

מ.

גן ילדים, מוסד חינוכי לילדים בגיל שלפני בית-הספר, המיועד לפיתוח מכוון ומתוכנן של כוחותיו הפיסיים והרוחניים של הילד ע"י סביבה חינוכית מאורגנת, פעילות עצמית ומודרכת של החניכים, ובעיקר ע"י המשחק על סוגיו וצורותיו השונים, בהתאם לצרכי הילד ודרגת התפתחותו. השם "גן" (Kindergarten) ניתן ב-1840 ע"י פרידריך פרידל (ע"ע) למוסד לילדים בגיל 3—6 שנים, שהוקם על-ידו בבלאנקבורג (גרמניה) לשם "טיפוח יצירה-פעולה של הילדות והנעורים". לג' של פרבל קדמו בארצות שונות מוסדות לשמירה ולטיפול פסי והיגייני למען פעוטות מחוסרי טיפול מספיק מסיבות סוציאליות. בתי שמירה ומחסה כאלה לתינוקות כבר הוקמו בצרפת על-ידי ז' פ. אוברלין (G. F. Oberlin) באלואס ב-1767, באנגליה ע"י רוברט אוֹאֵן (ע"ע) בין 1800 ו-1824, באיטליה ע"י פ. אפורטי (F. Aporti) בקרמנה ב-1830, וע"י יחידים או חברות-צדקה במקומות שונים בגרמניה, הולאנד ובלגיה. מפעלו של פרבל נבדל מכל אלה בכך, שמגמתו לא היתה פילאנתרופית אלא חינוכית. גישתו החינוכית של פרבל היתה מושפעת מקומניס (ע"ע), רוסי (ע"ע) ופסטלוצ'י (ע"ע) ומהרעיונות הפילוסופיים של האידיאליזם הגרמני. החינוך היה בעיני פרבל סיוע והדרכה לילד בהתפתחותו הטבעית מדרגה לדרגה, וכאמצעי העיקרי לכך ראה את הפעילות הספונטאנית — המשחק. בעזרת "מתנות" ועיסוק בהן בסדר מסויים וקבוע מראש, על-ידי משחקים בקבוצות וביחידים, רצה פרבל להשתמש ב"יצירה המשחק" של הילד הקטן כדי להביאו להבעת עצמו ולפיתוח אישיותו, ואף לרעיונות מסויימים על מהות העולם. המכשירים וכלי-המשחק — "המתנות" — הם: פדור, קוביות, גלילים, תיבות-בניה; מלאכות קליעה, גזירה, רקימה וכו'. פרבל תיכנן את הג' גם כדוגמה ומקום-הדרכה להורים, בייחוד לאמהות. הוא רצה להחדיר את רעיון הג' לתוך המשפחה, לבית שהוא הרקע האורגאני הטבעי שבו צומח הילד הרך; הבית יכול להיות גן-הילדים האידיאלי.

גד 1850 הצליח פרבל להקים רשת של 20 ג' בארצו, אולם פעילותו החינוכית ומוסדותיו נאסרו בפרוסיה בתקופת שלטון הריאקציה ב-1851—1861. גם אחרי ביטול האיסור התפתח הג' בגרמניה רק על בסיס פרטי, אף בתקופה שבה כבר נכלל בארצות רבות אחרות במערכות החינוכיות הלאומיות. תלמידיו המרובים של פרבל הפיצו את תורתו ברוב

חינוך הג' נמנה בין השאר בטרטרנד רסל (ע"צ). גם בצרפת עד לתקופה האחרונה היה האלמנט הסוציאלי מכריע במוסדות לפעוטות, ורק אחרי מלחמת-העולם II החל הג' להתקבל כחלק של מערכת-החינוך הכללית.

בווינה הסוציאליסטית היו הג' חלק של תכנית-השיפון המוניציפאלית; בכל גוש של בתי-דיור שהוקמו מטעם העיריה נוסד ג' לילדי הדיירים. באיטליה נכללו הג' במערכת-החינוך הממשלתית; קיימים, אמנם, גם מוסדות פרטיים. אבל חינוך הגננות מרוכז בידי הממשלה. בגרמניה נשאר הג' מוסדות פרטיים; רק חינוך הגננות סודר ע"פ חוק ממשלתי ובמוסדות ממשלתיים. ברוסיה הסובייטית מהווים הג' חלק של מערכת-החינוך הכללית.

על הג' בישראל ע"צ ארץ-ישראל, חינוך.

בשנתון הסטטיסטי של אר"מ 1954 ניתנת סטטיסטיקה (ברובה משנות 1951—1952) מטעם אונסק"ו על מוסדות „חינוך שלפני ביה"ס" בארצות שונות — סטטיסטיקה הכוללת את הג'.

מספר הילדים	מספר המוסדות	ארץ
66.000	1.200	אוסטריה
20.000	650	אוסטרליה
990.000	13.000	איטליה
37.000	700	אלג'יריה
323.000	4.200	בלגיה
84.000	1.400	ברזיל
28.000	600	בריטניה
681.000	9.600	גרמניה המערבית
370.000	3.300	הולנד
371.000	2.800	יפן
33.000	1.000	יוון
65.000	1.800	ישראל
34.000	1.400	לבנון
109.000	1.200	מצרים
5.000	150	נידז'ילנד
317.000	7.300	פולין
8.000	?	צ'ילה
233.000	6.300	צ'כוסלובקיה
582.000	4.100	צרפת
67.000	?	קובה
22.000	500	קולומביה
29.000	800	שוודיה

N. C. Wandewalker, *The K. in American Education*, 1908; W. H. Kilpatrick, *The Montessori System Examined*, 1914; id., *Frobel's K. Principles Critically Examined*, 1916; Patty S. Hill, *A Conduct Curriculum for the K. and First Grade*, 1923; Mildred Mudgett, *European Schools for Preschool Children*, 1927; A. P. Pinkevitch (tr. by N. Perlmutter), *The New Education in the Soviet Republic*, 1929; *Taschenbuch für Kindergärtnerinnen und Hortnerinnen*, 1931; H. Hecker u. M. Muchow, *F. Frobel u. M. Montessori*, 1931; B. Biber-L. Woodcock-I. S. Black, *Child Life in School*, 1942; Teacher's College, Columbia University, *Experimental Studies in K. Education*, XV, No. 1, 1945; C. Landreth, *Education of the Young Child*, 1946; E. Forest, *Early Years at School*, 1949; Pestalozzi-Froebel-Verband, *Denkschrift über den Schul-K.*, 1950; R. Hartley-L. K. Robert-M. Goldenson, *Understanding Children's Play*, 1952; M. Kiene, *Das Kind im K.*, 1953; ש. פאיאנס-גליק, על החינוך הפרוגר" — סיבוי באה"ב (אשיות, ד'), תשי"א.

עיתונים: *Childhood Education* (Jl. of the Intern. Assoc. for Childhood Education (ניו-יורק) *Child Education* (מוסקוה) *Дошкольное Воспитание*); (ונדון) ש. פ. ג.

גננים (Γαυμηθητες), במיתולוגיה היוונית — היפה שב-על-מים מבני-אדם, שנחלה משום יסוף לעולמם של האלים. לפי הגירסה המקובלת ביותר, היה ג' בן לבית-המלוכה הטרויאני. באחד הימים — כשרעה את עזריאביו

של הילד. הג' מספק לילד סביבה פשוטה ובטוחה, שבה הוא יכול לחקור את המעניין אותו, להבהיר ולעבד את מחשבותיו, כשהוא מוגן מהפרעותיו של העולם החיצוני. המהמנות בג' מתכוונות להציג לפניו עובדות-חיים פשוטות, בהתאם לדרגת הבנתו. אגב משחק ועיסוק קונה לו הילד דעת וניסיון. במשחקיו למיניהם הוא חוזר ובונה, חוזר ויוצר את מפעלי המבוגרים, ומתוך כך הוא מקרב אותם לעצמו ומגיע להבנתם. כשהילדים מגיעים לגיל 5, מתרחבים מקומן והקפן של פעולותיהם. הטיולים הביקורים בסביבה מספקים תוכן חדש למשחקיהם ותשובות על שאלות רבות המטר-ידידות אותם. בכיתת-הג' הם מבטאים את רשמי הראיה והשמיעה שלהם בעזרת חמרים וכלי-בניה ובאמצעות שיחה, סיפור, מוסיקה וכו'.

עם תפקידו החשובים של הג' החדש נמנה הפיתוח הפיסי של הילד. תשומת-לב מרובה מוקדשת לשיפור מצבו הבריאותי וההיגייני. משחקי-גוף מרעננים ומבריאים תופסים חלק הגון בסדר-יומו של הג', וכן נהוגים בו משחקי בית חזון, תרגילים לפיתוח השרירים הגדולים, לשליטה מוטורית, לתיאום השרירים והפרקים וכו', תרגילים המניחים יסוד לזריזות ולשוויון-משקל גופני. לשם מניעת התעייפות מתחלפים בסדר-היום פעילות חזקה במשחקי-שקט ובשעות-מרגוע.

היום מצויים ג' ברוב ארצות התרבות המתקדמת. באמריקה נוסד הג' הראשון, בשפה הגרמנית, ע"י גב' שולץ בולטרטאון (Watertown) בשנת 1855. הג' הראשון בשפה האנגלית נוסד ב-1860 בבוסטון על-ידי אליזבת פיבודי (E. Peabody), שהיתה מושפעת מן הפילוסופיה של ה-Concord School of Philosophy וקרובה לרעיונותיו של פרבל. ו. ט. הריס (W. T. Harris), שר-החינוך בממשלת אה"ב, שגם הוא היה תלמידה של אותה אסכולה פילוסופית, הכניס ב-1873 את הג' לתוך מערכת-החינוך הציבורית בסנט לואיס. ב-1876 הוצג הג' בהצגה מיוחדת בתערוכה הגדולה בפילאדלפיה, ובהשפעתה החלה התפשטותו במדינות שונות של אה"ב. החל ב-1886 נקבע—החילה בקונטיקט וורמונט—מעמדו של הג' בחוקי-החינוך של מדינות רבות. ב-1931 חייב חוק בקאליפורניה להקים ג' ע"פ בקשתם של 25 בתי-הורים בתחום של מיל מסביב לבית-הספר יסודי. באותה שנה היו הג' למוסדות ממלכתיים לפי החוק ב-40 מדינות באמריקה. החל ב-1888 חלה התפתחות חדשה בשיטות הפרגוגיות בג'. אנה בריאן (A. Bryan) ופטי ס. היל (Patty S. Hill) שיתד-רו את התיאוריה של הג' מתלותה ברעיונותיו הפילוסופיים של פרבל ואת העבודה המעשית בג' מתלותה בהגבלות שהגביל פרבל את טיבם וסדרם של המשחקים. השאיפות החדשות („ג' פרוגרסיבי") מצאו את הסכמתם וסיועם של מהנכים חשובים, כגון ויליס ה. ברנהם (William H. Burnham), ג. סטנלי הול (G. Stanley Hall) וג'ון דיואי (ע"צ). באנגליה נוסד הג' הראשון ב-1854. שנים רבות נשאר קשור ב„כיתות-הפעוטות" (nursery classes), שמטרתן העי-קריית היתה טיפולית וסוציאלית. רק מ-1911 החלה התפתחות עצמאית של הג' הודות לפעולותיהן של מארגרט מקמילן (M. MacMillan) וגריס אואן (Grace Owen). ב-1918 הפכו בתי-הספר לפעוטות חלק של מערכת-החינוך הלאומית. ב-1932 עדיין היו רוב בתי-הספר לפעוטות משמשים חוגים נזקקים לעזרה סוציאלית. אולם בזמן האחרון ניכרת שאיפה להתפשטות חינוך הג' גם בין חוגים אחרים. עם מצדדי

הנבדלים זה מזה בהרכבם המינראלוגי, כגון פסי קווארצה ופצלת-שדה ופסים של נציצים. לפעמים נגרם המבנה הגניטי על-ידי חדירה של מאגמה בלוחות דקים לאורך מישורי-צפחיות מקורבים של הסלע (ג' של איניקציה). הפסים הקלפיים של ג' רבים מקיפים גבישי פצלת-שדה גדולים (ג' עיניים). גרנוליט הוא ג' מחוסר נציצים ובעל מבנה גניטי חלש.

בהתאם להבדלים הרבים שבהרכבם המינראלוגי קיימים הבדלים בהרכב הכימי של ג' שונים.

מבחינת דרך-התהוותם מבחינים שלושה סוגים של ג':
 (1) אורתו-ג' — סלעים מאגמתיים, בעיקר גרניטיים, שבהם חלה דפורמאציה מכאנית בהשפעת לחץ טקטוני מכונן, אגב שבירה חלקית של המינרלים המקוריים (קט-קלזה), המלווה לעיתים מידה מסוימת של רקריסטאליזאציה.
 (2) פּרֶה-ג' — סלעי-משקע, שהפכו לסלעים מטאמורפיים מחמת חימום ולחץ ובמקרים רבים קיבלו תוספת חומר מאגמתי, כתנאים אלה מתגבשים המינרלים של הסלע המקורי התגבשות מחודשת. פּרֶה-ג' רבים נוצרו ע"י מטא-מורפוזא של סלעים הרסיתיים; פּרֶה-ג' אחרים הם חוצרת מטאמורפית של סלעים חוואריים. (3) ג' מקוריים — סלעים מאגמתיים, שנתגבשו מלכתחילה תוך תנאים של לחץ מכונן מחמת אינטרוזיות מאגמתיות לתוך חלק של הקרום. שהיה נתון באותה שעה לדפורמאציה טקטונית חריפה.

ב(3) המבנה המכונן הוא מקורי, ואילו ב(1) וב(2) לא הוטבע על הסלע אלא בשלב מאוחר יותר של התפתחותו. (1) ו(2) נוצרים בעיקר במטמורפוזא (ע"ע) רגילנאלית, אך הם מצויים גם באיזורי-מגע של אינטרוזיות מאגמתיות (ג' של מגע).

סלעים מקבוצת הג' נפוצים בכל המאסיווים הישנים, וכן באיזורים של קימוט הריף מכל הגילים עד לשלישון. באיי מצויים (1) ו(2) בשטחים מצומצמים באיזור אילת. משום קשיותם הרבה ונטייתם להתפצל לאורך מישורי הצפחתיית יש לג' שימוש מצומצם בתעשיית-הנביין כחומר ללוחות או כאבני-ציפוי.

י. ב.

נְנָסִין, אורי ניסן [1881, סטארודוב [אוקראינה] — 1913, וארשה], סופר עברי. אביו, הרב יהושע נתן ג', היה ראשי-שיבה. ימי ילדותו ונעוריו של ג' עברו עליו בעיירה פּוֹצ'ק (פלך אוריל). הוא למד ב"חדר", ואת-רכן בשיבת-אביו, שגם י. ת. ברנר (ע"ע) היה אחד מתלמידיה; נוסף על לימודי-קודש למד גם לימודים כלליים, שפות וספרויות קלאסיות ומודרניות. בעודו נער החל לכתוב שירים. כבן 15 החל, יחד עם י. ת. ברנר, להוציא לאור, בשביל חוג קוראים המקורבים להם, ירחון ושבעון ספרותיים וביקש להוציא אפילו עיתון יומי. שירי ג' נקלצו לידיו של נ. סוקולוב (ע"ע), חלה הזמין את המשורר הצעיר לעבוד במערכת "הצפירה" בווארשה. כבן 18 יצא ג' לשם והחל בעבודה ספרורית קבועה: כתב שירים, שהופיעו לראשונה ב"הצפירה", מאמרי-ביקורת, תרגומים, סיפורים, שקובץ קטן מהם בשם "צלילי-החיים" הופיע בתרס"ד. אך בין כתיבת הסיפורים ובין צאתם לאור החלה תקופת נודדיו של ג', שהפכו להיות נוסח-חייו ונושא יצירתו. מקץ שנה אחת יצא מווארשה ליקאטרינוסלאב, משם לוויילנה, שבה עבד זמן-מה ב"הזמן", משם לקיוב; נסיונו הראשון לצאת לחוץ-לארץ ללמוד ולהשתלם

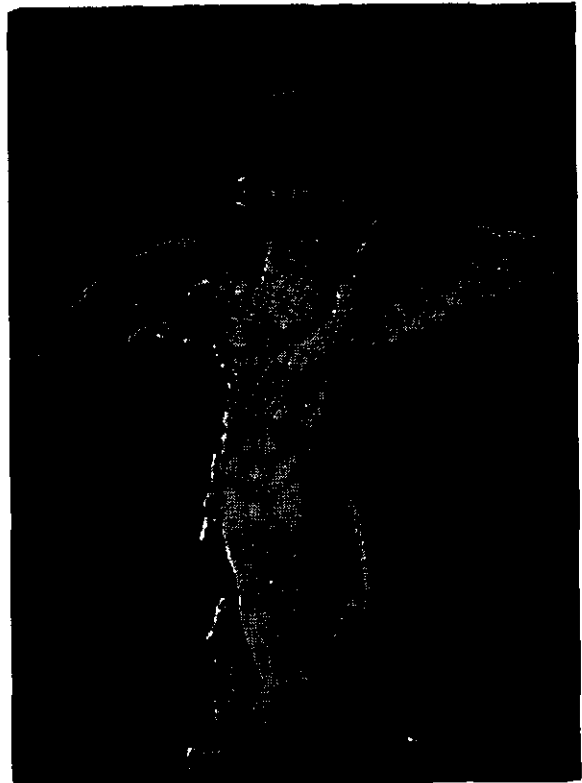

נניסוס ונשרו של זום
 (ע"ס סטלו של לאוכארס)

בהרים שבסביבות טרויה — נחטף ע"י נשר שבא בשליחתו של זום (ויש אומרים — ע"י זוס עצמו שהתגלם בנשר), נישא השמימה ונתמנה למסקה-האלים בהראוליימפוס; במש-רתו זו הוא מכהו בכרזוגה, שותפה או ממלא-מקומה של הַי, אלת-הנעורים. לפי גירסאות אחרות נחטף ג' בידי מינוס או טנטלוס או אאוס, ובהתאם לכך משתנה אף מקום המעשה. כפיצוי על חטיפת בנו נתן זוס לאביו צמד סוסים נהדרים (ויש אומרים — גפן-זהב מעשה ידי הפייסטוס). הנשר שחטפו נעשה מזל בשמים.

מקורות: איליאס v, 265 ובר, xx, 232 ובר; ההימנון ההומרי לאסרודיטי, 210 ובר; פינדארוס, אודות אולימפיות i, 45, xi, 103; אפולודורוס, ביבליותיקה ii, 5, 9, iii, 12, 2.

גִּ'נִינִי, דוּזוֹלִינָה — Dusolina Giannini — (ג' 1902, פילדלפיה), זמרת אמריקנית ממוצא יהודי-איטלקי, מן המהוללות שבזמרות-הסופראן בדור האחרון. לראשונה הופיעה על בימת הקונצרטים בניו-יורק (1923). החל מ-1927, עם הופעתה בהאמבורג, יצאו לה מוניטין אף על בימת האופרה. מ-1930 ואילך ערכה מסעות באירופה. ב-1936 הופיעה לראשונה במטרופוליטן-אופרה בניו-יורק.

גִּנֵּיס (gneiss) — אולי מן השורש gn- שבלשונות הסלא-וויית, המצוי במונחים לריקבון, בליה, התפרקות; בשפת הכורים — כינוי לאספים המפורר של סלעי-הסביבה של עורקי-מינרלים). סלע מטאמורפי גסה-גרגר, בעל מבנה צפחתי, קלפי או עלעלי, שבהרכבו משתתפים קווארצה ופצלת-שדה אשלגנית, ולפעמים גם מינרלים מטאמורפיים אחרים. מבחינת המבנה מצויינים הג' בסידור המינרלים שבהם לפי כיוונים מסויימים. הסדר זה עלול להתבטא באורניטאציה של לוחות-נציצים בלבד; אולם לפעמים מת-חלפים לסידוגין פסים גרגריים ופסים עלעליים או גם פסים

טובי" (בטרם). עצם השמות של הסיפורים מרמזים על היות הגיבור עקור ממקום ומזמן. ביצירתו של ג' מורגשט ההשפעה של הספרות הסקאנדי-נאוית ושל סיפורי צ'כוב, שהיה אהוב ביותר על ג'. בדיונו על הזמן כגורם בחייה-אדם ובחיי-החברה מתקרב ג' לאותה הרגשה של יחסות מניין-הזמן שלנו, שאנו מוצאים אותה בעיקר ביצירת מרטל פרוסט (ע"צ). הדרך האסוציאטיבית, המרקזת את העבר והעתיד בנקודת-ההווה והעושה לעתים את התמול מוחשי יותר מן היום הזה, מרחיקה את ג' מן המסורת של הסיפור העברי הריאליסטי ועושה אותו למספר "מודרני", ברוחו של אותו כיוון שנתפתח בספרות העולמית החדשה אחרי מלחמת-העולם I.

סיגנונו של ג' זורם עפ"י בקצבים ליריים, כמעט עד גבול מקצב שירי, אך ליריקה זו אינה עמומה ומטושטשת. ג' הקפיד על דיוקה של מלה והוראתה, על תיאור לשוני מוחשי של פרטים, של עצמים, של דמויות, של נוף. העולם הפנימי של האדם ביצירתו נמסר באור החוור של כל המקיף אותו; מכאן הרגש הגדול של התיאור וביטול כל מליצה בדרכי הביטוי. משום כך היה ג' מיוצרי לשון הפרוזה העברית החדשה צילצולה של שפתו, על אף הרוסיציזמים המצויים בה לפרקים. הוא בדרך-כלל כצילצול פרוזה שיסודה לשון מדוברת.

בתרגומו ובפצנויות שלו (בתחיתת א. אסתרין) ניכרת קירבתו של ג' אל הסימבוליזם. הוא תירגם כמה "שירים בפרוזה" מאת בודלר.

כתבי א. נ. ג', א-ג', 1946; "הצדה", קובץ זכרון לא. נ. ג' (בעריכת י. ה. ברנר), תרע"ד, י. זמורה, קו לקו, תשי"ג. ל. ג.

גַנְסִיין, מְנַחֵם (1882, סטארודוב [אוקראינה] — 1952, תל-אביב), שחקן, חלוץ התיאטרון העברי, אחיו של אורי ניסן ג' (ע"צ). עלה לא"י ב-1903, עבד כפועל חקלאי וכמורה במושבות-הארץ. ג' הגה את הרעיון להקים בימה עברית ויסד את "חברת חובבי האמנות הדרמתית" (1907), שהציגה ביפו, בירושלים ובמושבות יהודה את המחזות: "היהודים" לצ'ריקוב, "אוריאל אקוסטה" לגוצקל ועוד. ב-1912 חזר ג' לרוסיה ויסד, יחד עם נ. צמח (ע"צ), תיאטרון עברי של חובבים, שמשפר חבריו שימשו גרעין לתיאטרון "הבימה" שנוסד במוסקווה (1917). ב-1923 בא ג' לברלין, יסד את התיאטרון הארצישראלי (תא"י) והציג בהצלחה מרובה את המערכון התנ"כי "בלשאצר" מאת ה. רושה. בראש התא"י בא ב-1925 לארץ והמשיך לפעול בו כשחקן, ככימאי, כמדריך וכמנהל. עם בואו של "הבימה" לארץ (ב-1928) הצטרף ג' שנית ללהקתה ופעל בה עד יום-מותו. — ג' פירסם מאמרים במקצוע התיאטרון וספר-זכרונות: "דרכי עם התיאטרון העברי" (תש"י).

גַנְסִיין, עֵצֶר עֶדֶן.

גַנְץ, פְּרִיֶדְרִיך פֶּון — Friedrich von Gentz — (1764 — ברסלאו — 1832, נוינהאוזן-על-יד וינה), עסקן מדיני ופובליציסטן גרמני-אוסטרי. ב-1786 עד 1802 עבד בשירות המדינה הפרוסית, מכאן זאליך — בשירות אוסטריה. החל משנת 1812 עבד עם מטרניך (ע"צ), ועד יום מותו שימש מזכירו וידיימינו. — ג' היה מתלמידיו של קנט (ע"צ) וקשר קשרי ידידות וחילופי-רעיונות עם ו. הומבולט (ע"צ),

נכשל מחמת חוסר תעודות. שנות קיוב היו לג' שנות מצוקה חמרת, רעב, אי-מוחה נפשית; שם גם החלו, כנראה, ההתקפות הראשונות של מחלת-הלב, שהורידהו אחר-כך לקבר. השנים הללו היו פוריות מבחינה ספרותית, אולם תכנותיו לייסוד מאסף עברי והוצאת-ספרים לא יצאו אל הפועל. ב-1907 יצא ג' את קיוב, וע"פ הזמנתו של י. ה. ברנר נסע דרך וארשה וברלין, שבהן שהה עת קצרה, ללונדון, להשתתף עם ברנר



אורי ניסן גנסיין

בעריכת "המעורר". כשלונו של כ"ע זה, חילוקי-דעות קשים עם ברנר, ההווי של יהודי-לונדון, המחלה, כל אלה גרמו לו מפח-נפש קשה. בס-תיו של אותה שנה עלה ג' לארץ-ישראל, אולם גם בה לא מצא אחיזה. רשמיו היו מרים ביותר; במכת-ביו מן הארץ הוא מאשים באכזבתו פעם את עצמו ופעם את

סביבתו, שהיא של "יהודים הסוחרים ביהדותם". ימי שבתו בארץ לא מצאו כל חד ביצירתו הספרותית. בקיץ 1908 חזר לרוסיה. ג' מת בווארשה (בכ"ז אדר א'), והוא בן 32 במותו. יצירתו של ג' היא אחד מציוני-הדרך החשובים ביותר בפרוזה העברית המודרנית, הן בהתפתחותה הלשונית והן בפובליציסטיקה שלה. מורשתו הספרותית קטנה בכמותה: עיקרה הם ארבעה סיפורים: "הצדה", "בינתיים", "בטרם" ו"אצל", לפי שבסיפורי הראשונים "צללי-החיים" לא בא עדיין לידי גילוי פרצופו הספרותי האישי, ובסיפורי המאוחרים — "בגנים" ו"קטטה" — אפשר רק לנחש מעבר לסיגנון אחר, שלא נתפתח, כי המוות הפסיק את היצירה. השפעתם של ארבעת הסיפורים הנ"ל ניכרת גם בימינו. יחד עם י. ה. ברנר וג. שופמן (ע"צ) ניצב ג' בפתחה של אותה תקופה, שבה היה האדם היהודי עדיין קשור בהרגשת-עולמו לערכי-הרוח ולהווי של העיירה היהודית במזרח-אירופה ועם זאת כבר נושא בקרבו את כל הסימנים של "אורח-העולם", השותף לא רק להשגיה, כי אם גם להתפוררותה של התרבות במאה 20. מבחינה זו קרוב ג' לברדיצ'בסקי (ע"צ).

נושא ארבעת הסיפורים וגיבורם הוא ג' עצמו, בשינוי-שם ובשינוי-מה של העלילה: אדם שעוב את ביתו בעיירת-מולדתו ונד למרחקים להיות "אורח-עולם", והנה הוא עקור-עולם. לפרקים הוא מרחיק נדוד וחוזר אח"כ לביתו כנכרי בנכר ונכרי במולדת; לפרקים הוא מגיע רק לעיר הקרובה, הגדולה מעט יותר מעיירתו, ודי לו בניסיון זה כדי לדעת שהוא עקור ותלוש. הנושא האוטוביוגרפי הזה — הספציפי, לכאורה, רק לאינטליגנציה היהודית של הימים ההם, שדחתה את מסורת-האבות, — מתלכד בסיפוריו של ג' עם נושא כללי יותר: ההרגשה האוניוורסאלית של פרשת-דרכים, נְכַר, זרות תרבותית, אבדן-אלוהים ואבדן-שרשים. הרגשה זו מביאה לידי קריאת הגעגועים של הבן-האובד, המבקש לרגעים לנחם את עצמו: "אבא, הלא יש אלוהים בשמים, והוא כל כך

של אוסטריה במלחמות-השיחורור). 1887. הוא גם ערך כתבי-עת היסטוריים וספרותיים.

הוצאות כתביו: 1836/38, 5 כרכים; 1838/39, 5 כרכים; יומנים, 1873/74; חילופי-מכתבים, 1909/13.

P. Wittichen, *F. v. G. u. d. englische Politik 1800-1814* (Preuss. Jahrb. 110, 463-501), 1902; F. M. Kircheisen u. F. C. Wittichen, *Die Schriften von u. über G.* (Mittel. d. Instut. f. osterr. Geschichtsforsch. 27), 1906; A. Robinet de Cléry, *Les idées politiques de F. de G.*, 1917; C. S. B. Buckland, *F. v. G.'s Relations with the British Government*, 1933; J. Droz, *L'Allemagne et la Révolution française*, 371-392, 1949.

א. ע. ש.

גנצפריד, ר' שלמה בן יוסף (1804, אויגור [הונגאריה];

כיום אוזהורוד שבברב"מ] — 1886, שם), רב ומחבר. ג' נתינתם בילדותו מאביו וגדל בבית רב-העצירה. ר' צבי הירש הלר (הריף), מגדולי התורה של הדור. מ-1830 עד 1849 היה רב ומר"צ בברזיבוויץ, ומכאן ואילך ראש-בית-דין באוגנור. ג' היה מראשי-המדברים של היהדות האורתודוקסית בקונגרס היהודי שנערך ב-1869 בבדפשט, וגם הוציא כתבי-פולמוס נגד הרפורמה. כתביו העיקריים של ג' הם בתחום ההלכה, ביחוד ההלכה הפסוקה, אבל הוא חיבר גם ספר בדיקדוק עברי בשם „לשון-הזהב“ (בכ"י). ג' נודע לראשונה כמחבר הספר „קסתי-סופר“ (1835, 1871² עם הל' ספוד המחבר). המורה את דיני כתיבת ספרי-תורה; החיבור זכה להערכתו של ר' משה סופר (ע"ע), שהמליץ עליו כעל ספר לימוד-חובה לכל סופרי-סת"ם. בציבור הרחב התפרסם ג' פירסום לדורות בזכות ספרי-הדינים הפופולארי שלו „קיצור שלחן ערוך“ (קש"ע, מהדורה א', אוגוואר 1864), שנתקבל כספרי-הדינים העיקרי בכל יהדות-אשכנז. המחבר הקיף בספרו את כל הדינים הנוגעים לאורח-חיייו של היהודי (האשכנזי) הפשוט החי בחו"ל (לרבות דיני דרך-ארץ, היגיינה וכיו"ב), בהשמטת העניינים שהיו ידועים במקומו ובזמנו לכל אדם (ר' פתיחתו ל"ס פ') או שלא היה לעמית-הארץ צורך הכרחי לדעתם (ר' ביחוד הל' אישות, ס' קמ"ה). הקש"ע בנוי על יסוד הש"ע של ר' יוסף קארל עם הוספותיו של ר' משה איסרלש. הספר כתוב בלשון עממית פשוטה ובסיגנון חי, והוא מעורר את הלב בפסוקים של הספה מוסרית המשולבים בו. שלא כקודמו — ר' אברהם דנציג (ע"ע), מחבר „חיי אדם“ — אין ג' נוהג לפרט ולברר את הדעות השונות, אלא בדרך-כלל מכריע בין הדעות בלשון „מותר“ או „אסור“ ללא הנמקות. הספר זכה עוד בחיי המחבר ל-14 מהדורות, ובינתיים הגיע לכמה עשרות, והוא הצר את רגלי כל הקיצורים לש"ע שקדמו לו, והיה גם לספרי-יסוד שהרבה חכמים קבעו בשוליו הערות וחיידושים. המהדורות החשובות של הספר הן: לובלין 1888, עם „פאת-שולחן“, הוספותיו של המחבר עצמו, „עמודי-השולחן“ לר' בנימין ישעיה בן ירוחם פישל הכהן, ו„מסגרת-זהב“ לר' משה ישראל; לייפציג 1924, עם ציון מקורות („מצודת-ציון“), השלמות („מצודת-דוד“) ואילוסטראציות, ערוך בידי ד. פלדמן; ירושלים 1940, מוקד ובתוספת הדינים המנהגים המקובלים כיום בא"י (נערכו ע"י הרב י. מ. טיקוצינסקי); ירושלים 1954, עם הוספותיו של ר' חיים ישעיה הכהן הלברסברג „מסגרת-השולחן“ ו„לחם-הפנים“ ובתוספת קיצור דיני המצוות התלויות בארץ ע"פ פסקי ה„חזון איש“ (נערכו ע"י הרב ק. כהנא). הקש"ע גם ניתרגם לכמה שפות

שנמשכו שנים רבות ונתחדשו עם פגישת שניהם בקונגרס-וינה.

תחילה נטה ג' לרעיונות המהפכה הצרפתית, אולם כעבור זמן קצר שינה את דעתו ונמנה עם מתנגדיה המובהקים. הוא תירגם את ה„היראהורים על המהפכה בצרפת“ של א. ברק (ע"ע), וכן חיבורים אחרים המכוונים נגד המהפכה. תרגומו וחיבוריו שימשו גורם מסייע לתנועה הרומאנטית ולחשיבה ההיסטורית-טראדיצינאליסטית בגרמניה, ורישומם ניכר בעיקר בתורת-המדינה של אדם מילר (ע"ע), שנמנה עם ידידיו של ג'. דעותיו של ג' עצמו לא יצאו מכלל הביסוס



פון גנץ

השכלתני של הפיק-חות המדינית. נימור-קיו עושים רושם בבי-הירותם, בהגינותם וברציפותם הרעיונית. בהשגותיו על מאמרו של קאנט על התיאור-ריה והמעשה (1793) העיר ג' שהתיאוריה של חוק-המדינה בלבד אינה מספיקה למעשה. ג' נחרק בהדרגה תכלית-הריי חוק מעקרונותיו המור-סריים והמדיניים של רבו, הן ברדיפת-בצע

ובלהיטות אחרי הענגות בחייו הפרטיים והן כתומך הרקאי-ציה בפעילות המדינית.

מ-1793 ואילך הירבה ג' לשבח את החוקה האנגלית בניגוד למהפכנות הצרפתית. כעבור שנים מועטות התחיל עוסק בתעמולה למלחמת אירופה השמרנית בצרפת — בתמיכתה הרזחנית והכספית של הממשלה האנגלית, ובמשך זמן קצר אף בהסכמתה ובעזרתה של הממשלה הפרוסית; כשביקשה פרוסיה לקיים ניטראליות ושלום עם נאפוליון, עבר ג' לווינה (1802). הוא ביקר אף בלונדון הוטיף לתמוך במדיניות שיווי-המשקל באירופה. הוא יעץ לממשלה האנגלית לנהוג מדיניות-בריתות זהירה ובטח בפרוסיה ובאוסטריה כמי שעתידות ללחום בנאפוליון. ב-1806 חיבר את כרוזה של ממשלת-פרוסיה בפרוץ-המלחמה, וב-1809 — את הצהרת-המלחמה מטעם אוסטריה, שהבטיחה לעמים המדוכאים חופש תחת שלטון מושליהם המקומיים.

ג' שימש מזכיר במר"מ בין ראשי-הדברים של המעצמות הגדולות בקונגרס-וינה, וקיבל אגב כך מתנות-כסף גדולות, בעיקר מט"רן (ע"ע) ואחרים; הוא גם ניסח את החלטות הקונגרס. מכאן ואילך הקדיש את כוחותיו לשירות הקיסרות האוסטרית והשתתף בקונגרסים של „הברית הקדושה“, תוך הזדהות-בפועל עם מדיניותו של מט"רניך. אמנם לפעמים מתח ביקורת על פעולתו של הקאנצלר, אך לעולם לא התנגד לעקרונות מדיניותו. — כפובליציסט ותעמולן מדיני זכה ג' לכינוי „עטה של אירופה“, אבל היו שראו בעטו „עט שכור“. מכתביו של ג':

Fragmente aus d. neuesten Geschichte d. politischen Gleichgewichts in Europa (קטעים מן ההיסטוריה החדשה של שיווי-המשקל באירופה), 1806; Oesterreichs Teilnahme an d. Befreiungskriegen (חלקה

הטבע, הוציא לפועל כאיש פרטי על חשבונתו הוא. ג' היה מעורב עם הבריות והתיידד עם בני כל שכבות-החברה מאיכרים עד בעלי-אחוזות, וכן התעניין בספרות ובמוסיקה. עוד בהיותו שוליה לרופא שם לב לדעה שרווחת בין האיכרים על הקשר בין אבעבועות-הקָקֶר ומחלת האבעבועות (ע"צ) של האדם. במשך עבודתו הרפואית הקדיש הרבה זמן לחקר מחלת-האבעבועות בבקר ובטוסיס. הרעיון של הרכבת אבעבועות-קָקֶר על אדם כתריס נגד מחלת-האבעבועות האיזימה צמח בו כפרי של הסתכלות ומחשבה ממושכת במשך שנים. הוא התחיל במחקריו בנושא זה ב-1775, ורק ב-1796 — כשהיה בטוח במסקנותיו — ביצע את הניסיון הראשון בהרכבת אבעבועות-קָקֶר לילד: אחרי שנה הרכיב אבעבועות מאדם חולה על אותו הילד, בלי לגרום למחלה. הוא חזר על ניסיון זה בהצלחה, ורק בהיותו משוכנע לגמרי בעילות תגליתו פירסם אותה ב-1798/99 והוסיף להרכיב אבעבועות-קָקֶר למאות אנשים ללא תשלום. פולמוס חריף התעורר בדבר ערכה של שיטתו, וג' היה צריך להתגונן נגד התקפת בעלי-מקצוע מפורסמים וגם להסתייג מן ההתלהבות של חסידים מחוסרי-ביקורת. אולם העובדות הכריעו לטובתו, ושיטתו נתקבלה בכל העולם התרבותי. ב-1802 העניק לו הפארלאמנט האנגלי סך 10,000 לייש כדי לכסות את הוצאות-מחקריו, וב-1803 נוסדה הברה להפצת שיטתו. ג' בילה את עשרים השנים האחרונות לחייו בהמשכת פעולתו ברפואה מעשית ובמחקרים על ההרכבה נגד אבעבועות ובעיות ביולוגיות אחרות. החיבור האחרון שהגיש לחברה המלכותית זמן מועט לפני מותו דן בנדידת-הציפורים.

הרעיון היסודי שבשיטת ג' — הרכבת נגיף חי ובלתי-מזיק כתריס בפני אותו הנגיף בצורתו הממאירה — הוא היסוד לשיטות החדישות של חיסון נגד נגיפים ממאירים. ג' כמדביר האבעבועות השחורות היה לא רק אחד מגדולי המושיעים שעמדו לאנושות, אלא גם החלוץ שהקרים את תקופת האימוני-נולוגיה החדשה בשבעים שנה.

J. Baron, *The Life and Correspondence of E. J.*, 1-11, 1827-1838; Ch. Creighton, *J. and Vaccination*, 1889, F. D. Drewitt, *The Life of E. J.*, 1931; H. E. Sigerist, *Great Doctors*, 1935.

ש. אד.

גֶ'נֶרְפֵרִיד חֶשְׁמֶלִי (או מכונת-דינמו), מכונה ההופכת אנרגיה מכאנית לאנרגיה חשמלית כתוצאה מתנועה יחסית מתמידה בין מערכת מוליכים חשמליים ובין שדה מאגנטי. הג' פועל בהתאם לחוקים היסודיים של האלקטרומגנטיות (ע"צ) וההשראה החשמלית, כפי שנוסחו ע"י פֶרְדִי וּמְפֶסּוֹל. כל ג' זקוק למכונת-התנועה, המספקת את האנרגיה הקינטיקה. הג' עצמו מורכב משדה מאגנטי, הנוצר ע"י מספר קטבים מאגנטיים צפוניים ודרומיים מתחלפים, ערוכים במעגל, וממערכת מוליכים מלופפים על פלדה — גם היא מסודרת במעגל — שהיא מקיפה את מערכת הקטבים (ג' קטבי-פגים) או מוקפת על-ידיה (ג' קטבי-חוף). התנועה היחסית בין שתי המערכות מושגת ע"י סיבוב אחת המערכות (רוטור), כשהשניה נשארת במנוחה (סטטור).

ראשית הג' היה הלוח העגול הנחשתי, שפֶרְדִי — בשנת 1831 — סיבב בין קטבי מאגנטי-קבע בצורת פרסה. פרדי הצליח להפיק זרמים חלשים מהדיסקוס המסתובב דרך חיבורים, שגגו בו במרכזו ובהקפו. שיפור ניכר של המכונה הראשונה החד-קטבית הושג ב-1832 ע"י ה. סִפֶּסִי (H. Pixii), שבנה את המכונה הרב-קטבית הראשונה, שבה גם הוחלף

(תרגום אנגלי מאת ה. א. גולדין, ניד-ירק). — שאר חיבוריו המודפסים של ג' הם: פירוש על הסידור, עם הערות והשלמות לפירוש הסידור של ר' יעקב מליסא בשם "דרך-החיים" (לראשונה בסידור שנדפס בווינה 1839); "שני-שלמה", חידושי שים ל"בבא מציעא" ו"בבא בתרא" (1846); "תורת-יובח", על הלי שחיטה (1848); "לחם ושמלה" על הלי נידה וטבילה (1861); "אפריין", דרושים לתורה וקצת הגדות (1864), בהר ספוח המחבר, 1876); "אהלי-שם", על דיני השמות בניסין וכתבת שטרות (1878); "שם שלמה", על ליט סוגיות תלמודיות (1908). בכ"י נשארו נוסף ל"לשון-הזהב": הספר "פני-אדב", הערות ל"חיי-אדם"; "כללים בחכמת האמת", שהוא פירוש ל"זוהר"; חשבותיו של ג' בהלכה.

ה. ברודי, אוצר הספרות, ג' 55-61, תרנ"א; י. בנעט, המבוא לשם שלמה, 1908; ש. מ. חאנצט, תולדות הפרוסים, ע' קסת הסופר, 1910; י. ל. הכהן מימון, לתולדות ה"קיצור שלחן ערוך" (מבוא לקש"ע, ירושלים 1950).

יע. ל.

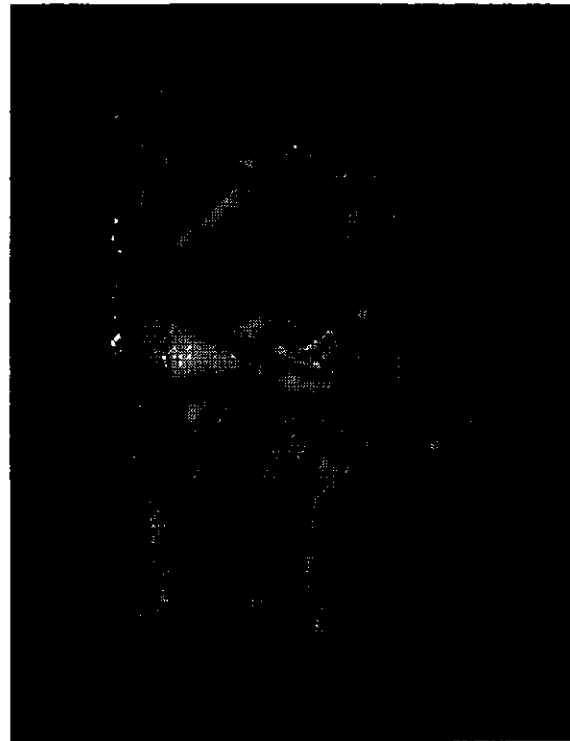

ג'נר מרכיב אבעבועות לילד (פסל של ג' סונפֶרְדֶה)

גֶ'נֶר, אֶדְוִיֶןֶד — Edward Jenner — (1749, בֶּרְקֶלִי [מחוז גלוסטר] — 1823), רופא וחוקר רפואי אנגלי. ג' היה בנו של כומר כפרי. אחרי גמר לימודיו התיכוניים התחיל בלימוד הרפואה כשוליה לרופא בגלוסטר ומ-1770 כתלמידו של ג'ון הַנְּסֵר (ע"צ) בלונדון. יחד עם זה התעניין במדעי-הטבע ועסק בגאולוגיה ובזואולוגיה, ביחד באורניתולוגיה, שבה התמסר לחקירת בעיית נדידת-הציפורים. כשחזר הקפֶטָן קוק (ע"צ) ממסעו הראשון, הוטל על ג' לסדר ולמיין את האוסף הזואולוגי שהתייר הביא איתו. אחרי גמר עבודתו זו הוזמן ג' להשתתף כחוקר-טבע במסעו השני של קוק, אולם סירב, מאחר שהחלים להתמסר לרפואה מעשית. הוא חזר לגלוסטר ושם עסק ברפואה עד מותו, אולם הוסיף להקדיש זמן למחקרים בפאתולוגיה, גאולוגיה, אורניתולוגיה, וגם בנה כדור-פזר. את כל מחקריו, הן ברפואה והן במדעי-

מגע ולהזנת מאגנטים גדולים, כגון אלה שבציקלורטונים (ע"ע).

(ב) המכונה ההטרופולארית (ציור 4) יוצרת זרם-חילופין המיושר ע"י מישר מכאני (קומוטטור או קולקטור). מיישר זה קבוע על ציר הרוטור (1) ומחובר לליפופיו: שני קצות הליפוף, הנתון בחריץ (2) בתוך הרוטור העשוי ברזל, מחוברים לשני חצאי-טבעת מבודדים זה מזה (3); בשעת הסיבוב נוצר מתח, ובסגירת המעגל זורם זרם בכיוון הנקבע על-ידי כיוון הסיבוב (v) ומצב הקטבים. על הטבעת רוכבות מכרי שות (4) המחזיקות אל הסטטור. ברגע ששטח הליפוף עובר את התחום הניטרלי (הקו $n-n$) מחליף המתח את כיוונו בשני צידי הליפוף, ויחד עם זה מתחלפות המברשות במגען בשני חצאי-הטבעת; לפיכך אין הזרם הזורם לצרכן (5-6) משנה את כיוונו למרות שינוי הכיוון של הזרם בליפוף. המברשת שממנה יוצא הזרם נקראת מברשת חיובית,



ציור 1. מכונת-הדינאמו הראשונה בתחנת-הכוח של אריסון בניריווק, 1881

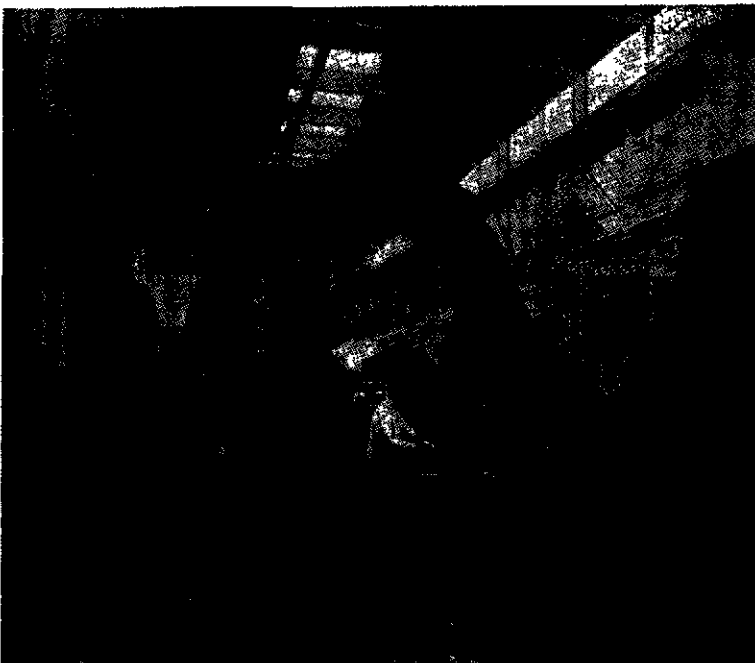

ציור 2. גנרטור חריש גדול בבניינו

הדיסקוס המסתובב במוליך כרוך סביב לגרעין מתכתי. את זרם-החילופים המתקבל הפך פיכסי לזרם ישר בעזרת ממיר-חיבור (קומוטטור), שהוא המציאו ראשון והרפיבו למכונה. ב-1845 הוכנס שיפור נוסף על-ידי ויטסטון (Wheatstone) שהחליף את מאגנטי-הקבע באלקטרומאגנטים, תחילה בעלי "עירור זר" ואחרי ניסיון של 12 שנים בבעלי "עירור עצמי". שיפורים נוספים הוכנסו בצורת כריכות מיוחדות של המוליך (עוגן-טבעת לפי פצינוטי [Pacioti] וגרם [Gramme], 1870—1860, ועוגן-תוף לפי אלטנעק [Alteneck], 1871). התיקונים והשיפורים, שהכניסו וסטון (Weston) ואדיסון (ע"ע) למנגנון הג', העלו את יעילותו עד 90%. החל מ-1882, אחרי שהונהגה שיטת אדיסון של ייצור-כוח בתחנות מרכזיות, התפתח השימוש המסחרי של מקור-אנרגיה זה ונתן דחיפה גם לפיתוח טכני רחב. ההמצאה של מברשת-הפתח (וֶדְפּוֹל [Van Depoele], 1888) ושל שיטה ליישור הזרם החיצון

הזרם הפנימי (לם [Lamm], 1896) הקנתה יעילות לבניית ג' גדולים, עד 1,500 קילוואט. במשך המאה ה-20 חלה התפתחות רבה בבניית ג', ועצמתם הגיעה ל-150,000 ק"ו ליחידה, ואף למעלה מזה; וכן הוכנסו במבנם כמה שיפורים, כגון הקוטב הממירי וכיר"ב. אולם המבנה היסודי נשאר בעיקרו ללא שינוי ניכר.

לפי טיב הזרם הנוצר בג' מבחינים בין ג' לזרם ישר וג' לזרם-חילופין. לפי סוג המאגנטים מבחינים בין ג' הומופולאריים (שווי-קוטב) וג' הטרופולאריים (שוני-קוטב); לפי אפני-הקישור של מערכות-הכריכות — בין מכונות בקישור ראשי, מכונות בקישור צדדי ומכונות בקישור מורכב; לפי מצבם ההדדי של המאגנטים ומערכת-המוליכים — בין ג' של קטבי-חץ וג' של קטבי-סנים.

ג' לזרם ישר. א) במכונה הומו-פולארית (ציור 3) נוצר זרם ישר בדרך ישירה; הציור (1) של ה"רוטור" נושא גליל (2), בנוי מפחי-ברזל מחוזקים בלחץ; בהקפו נמצאים חריצים, שדרכם עוברים מוטות-נחושת מבודדים (3), שקצותיהם מחוברים לטבעות (4). על הטבעות רוכבות מברשות מבודדות (5), המחוברות על-ידי מוטות-נחושת (6) אל הצרכן. המוטות הנושאים את המברשות נתונים בחריצים של גוף-ברזל, הדומה לגוף הרוטור ומחזק בתוך שלד-ברזל (7), שהוא נושא גם את הליפופים (8) הדרושים ליצירת השדה המאגנטי. את זרם-הליפופים אפשר לספק או ממקור מן החוץ ("עירור זר") או מהג' עצמו ("עירור עצמי"). ה"לולאה" מורכבת ממוט-הרוטור, מוט-הסטטור, החיבור לצרכן והצרכן עצמו.

ג' כאלה מותאמים לזרמים עצומים (100,000 אמפ') במתח נמוך (2—4 וולט). משתמשים בהם לאלקטרוליזה, לריתוך-

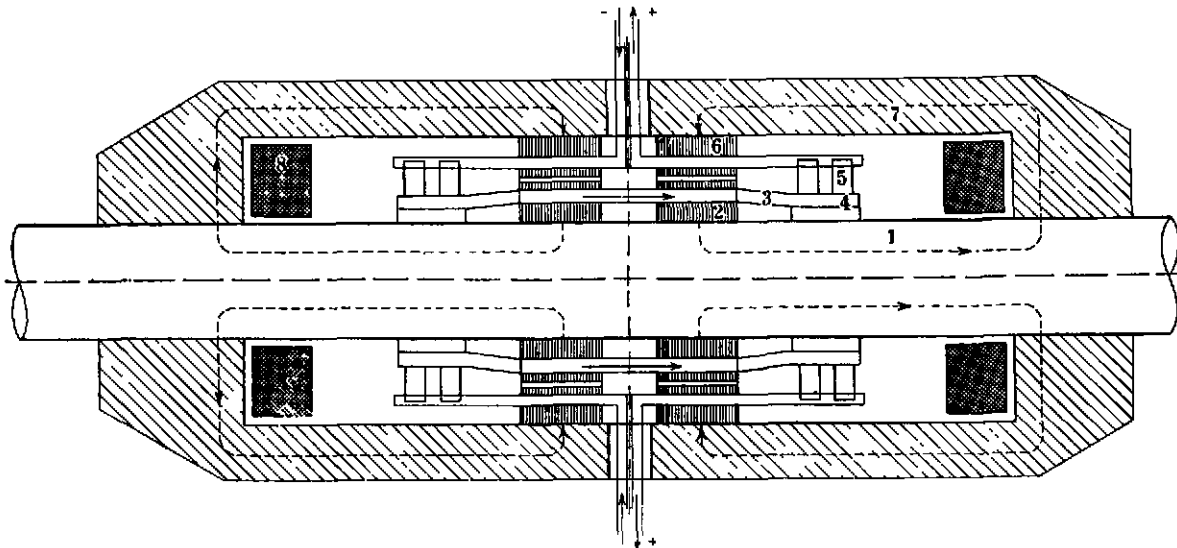

ציור 3 נגראטור. מכונה הטרופולארית (סקמה)

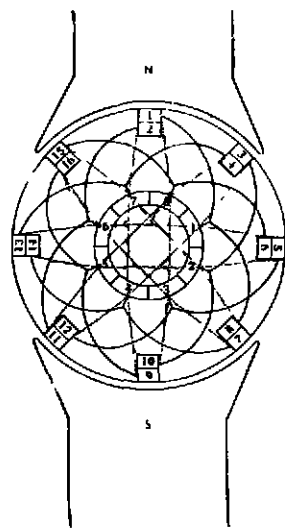

ציור 6 קבלת מתח קבוע פטכונה הטרופולארית

המברשת שבה נכנס הזרם — מברשת שלילית; כיוצא בזה נקרא בדרך-כלל החיבור שממנו יוצא זרם חד-כיווני קוטב חיובי, זה שנכנס בו זרם — קוטב שלילי. ציור 5 מציג את הזרם הזורם דרך המברשות או את המתח בין המברשות — כפי שהם מתקבלים מליפוף יחיד — כפונקציה של הזמן.

מבחינים בין שתי שיטות של עירור: (1) הזרם יוצא מאחת המברשות, עובר ללי-פוף-העירור, משם לצרכן, וחוזר למברשת השניה (ציור 7) — גיטור, שבו כל הזרם עובר דרך סליל-העירור, בעל ליפופים עבים מועטים; (2) שתי מברשות בעלות קטביות שונה מחוברות במי-שריף לליפוף השדה המאג-נטי וגם לצרכן (ציור 8) — מכונת-שנט (shunt), שבה כל המתח של המכונה מופיע בקצות סליל-העירור, ובה זרם העירור קטן וערכו המאפסימאלי מוגבל על-ידי התנגדות הליפופים המרובים העשויים מתיל דק. עצמת-השדה תלויה רק במכפלת עצמת-הזרם במספר הליפופים; לפיכך ניתן להשיג את אותו השטף המאגנטי בשתי השיטות. בשני המקרים יש להשתדל להקטין את מכפלת עצמת-הזרם במתח, שהיא ההספק לצרכי העי-רור — הספק הנחשב כהפסד.

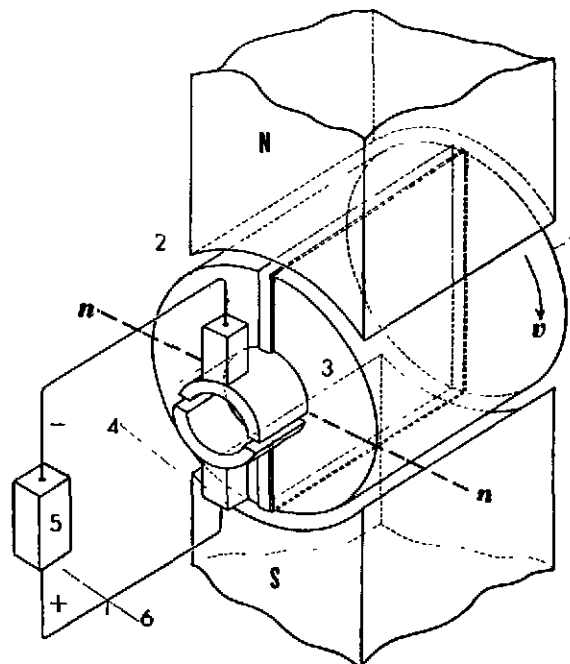

ציור 4. נגראטור. מכונה הטרופולארית (סקמה)

ע"י סידור מתאים של ליפופים ושל מספר חלוקות מבודדות של מיישר מתאפשרת יצירת מתח קבוע (ציור 6). ג" הזרם ישר מספקים בדרך-כלל את זרם-העירור לעצמם.

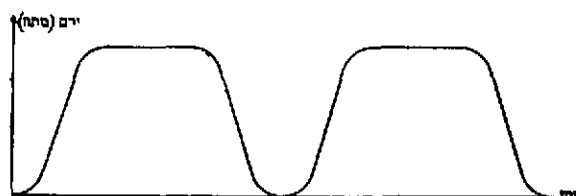

ציור 5. מחזוריות הזרם (והמתח) במכונה הטרופולארית

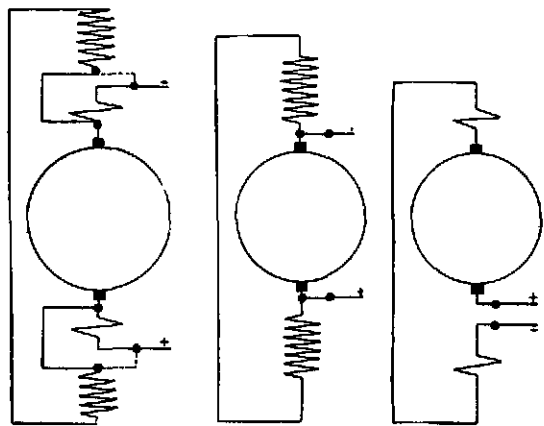

ציור 9

ציור 8

ציור 7

שיטות עירור בנגראטורים



ציור 10. רוטור 10,000 קילוואט בגנראטור בעל ספרטיבובים נכוח

טבעות שעליהן רוכבות מברשות (ציור 12). ליצירת מתחים גבוהים וזרמים בעלי עצמה גבוהה יחד עם הספקים גדולים מסייעים קביעת הליפוף הראשי — שבו נוצר המתח — במר-חב, העדר מגעים ניידים וחוסר השפעת כוחות צנטריפוגאליים על הסלילים. הגדלה נוספת של מתח-החילופין מושגת על-ידי מכשירים סטטיים (טרנספורמטורים), המאפשרים העברת הספקים גדולים למרחקים גדולים. כל אלה גרמו להתפתחות השימוש בורם-חילופין בכלל ובגנרל-חילופין בפרט.

מכונות, שבהן השדה מעורר בורם ישר, נקראות סיני-כרוניות; מכונות, שבהן השדה הוא בעל עצמה קבועה ומסתובב במרחב, אך נוצר ע"י זרם-חילופין, נקראות אסיני-כרוניות. שני הטיפוסים יכולים לשמש גם כמנועים. הטיפוס הרווח של הג' הוא הסינכרוני; הטיפוס האסינכרוני משמש עפ"ר כמנוע. בגנרל-חילופין משתמשים להספקת מאור וכוח. הספק הג' הסינכרוניים מגיע ל-160,000 קילוואט ליחידה; המתחים הנוצרים בג', בלי סיוע טראנספורמטור-ים, מגיעים ל-30,000 וולט.

M. C. Say - E. N. Pink, *The Performance and Design of AC Machines*, 1936; A. S. Langsdorf, *Theory of AC Machinery*, 1937; id., *Principles of DC Machines*, 1940; A. E. Clayton, *The Performance and Design of DC Machines*, 1938; T. C. McFarland, *AC Machines*, 1948, M. C. Say, *Design of AC Machines*, 1949, L. V. Bewley, *AC Machinery*, 1949; R. Richter, *Elektrische Maschinen*, I-V, 1950²; Th. Bodefeld - H. Sequenz, *Elektrische Maschinen*, 1952⁵; A. S. Lawrence, *Principles of AC Machinery*, 1953.

ס. ש.

גנרל אלקטריק, חברת (General Electric Company) = חברת-החשמל הכללית), מגדולי אירגוני-התעשייה באה"ב ובעולם כולו. נוסדה ב-1892; מושב הנהלתה בשנקטדי (מדינת ניו-יורק). 115 מפעליה מייצרים תחנות-כוח שלמות, טורבינות, גנראטורים, מנועים גדולים; קטרים חשמליים; מתקני ראדיו, ראדאר וטלוויזיה; כבלים חשמליים ונורות חשמליות; מיצרכים חשמליים לשימוש-בית; בשנים האחרונות — מתקנים להפקת אנרגיה אטומית. הון החברה ב-1952 היה 350 מיליון דולאר, והיא העסיקה כ-215,000 עובדים. מעבודותיה נעשו מרכזים חשובים של המחקר המדעי בפיסיקה.

גנרל מוטורס, חברת (General Motors Corporation) = חברת המנועים הכללית), אחת מחברות-התעשייה הגדולות ביותר באה"ב ובעולם כולו. נוסדה ב-1908; מושב הנהלה הראשית בדטרויט. לחברה מסונפות כ-60 חברות-בנות, ומפעליה מפזרים על-פני עשרות ערים באה"ב ובקאנדה. החברה מייצרת: מכונות-נוסעים ומכונות-משא מטיפוסים שונים, תלקיהן ואביזריהן; גנראטורים; מטוסים; טאנקים; ארונות-קירור; מכונות-כביסה; מתקנים חשמליים; תלקי-מכונות וכו'. הון היסודי של החברה הוא 725 מיליון

למטרות מיוחדות משתמשים לפעמים בג' מורכב, שבו מצורפים יחד עירור-טור ועירור-שנט (ציור 9); למשל, במקרים, שבהם רצוי לשמור על מתח קבוע שאינו מושפע על-ידי הזרם. מכונה לזרם ישר יכולה לעורר את עצמה מחמת ההיסטרזה המאגנטית (ע"ע מגנטיות); שארית המינגוט, המשתתפת בכל ברזל שהיה ממוגנט אי-פעם, מספיקה ליצירת מתח נמוך, הגורם לזרימת זרם דרך סליל-העירור בכיוון הגדלת השדה המאגנטי; השדה גדל עד להשגת מצב יציב, שבו אין עליית המתח צותנת זרם מספיק להמשך הגברת השדה.

ג' לזרם ישר (ציור 10) משמשים: להספקת מאור וכוח; לאלקטרוליזה; לעירור של ג' לזרם-חילופין; לריתוך;

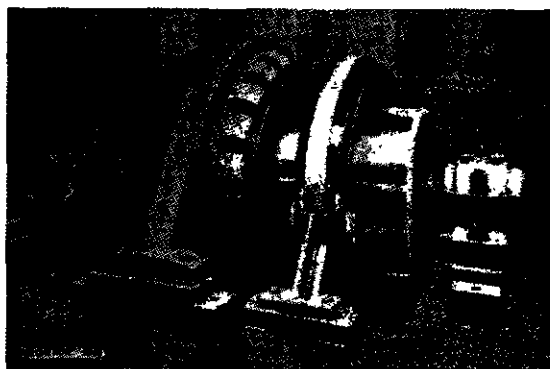

ציור 10. גנראטור לזרם ישר

לחאות-רכב (ג'רדזברג); כמיתקני-ויסות; כמכונות-הגברה (אמפליפיקטור, מטידינה) וכו'. ההספק מגיע ל-10,000 קילוואט והמתח ל-3,000 וולט. — כל ג' לזרם ישר יכול מבחינה עקרונית לשמש גם מנוע (ע"ע).

ג' לזרם-חילופין (ציור 11). מתח-חילופין מתקבל על-ידי חיבור ליפוף-הרוטור לשתי טבעות, שעליהן רוכבות מברשות המאפשרות חיבור אל הצרכן. לפי מספר הליפופים הנמצאים על הרוטור מתקבל מתח-חילופין חד-פאזי או רב-פאזי. בג' בעלי הספק גדול מקובלת צורת בניה שבה השדה המאגנטי מסתובב בתוך הסטאטור, הנושא את הליפופים של מתח-החילופין. הזרם הישר, הדרוש לעירור השדה המאגנטי, מסופק מג'עזר, המורכב במקרים רבים על ציר הג' לזרם-חילופין. הרוטור, הנושא את השדה המאגנטי, מחובר ע"י שתי

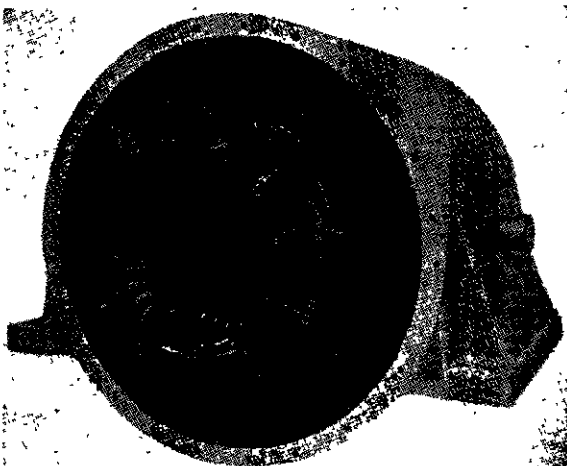

ציור 11. גנראטור לזרם-חילופין

ונראה שמשום כך נקרא הספר „מעשי הרומאים“. לכל סיפור צירף המחבר „מוסרי-שכל“, שלפעמים אינו הולם את הסיפור. הספר המשעשע הזה היה אחד הספרים האהובים בדורותיו, וסיפוריו השפיעו השפעה רבה על הספרות האירופית ועל היצירה העממית של עמים שונים. הם שימשו מקורות לצ'וסר, לבוקאצ'י, לשיקספיר („המלך ליר“), להאנס זאכס ולאחרים. כמה מסיפוריו נמצאים ב„ספרי-המעשה“ היהודיים, שחזרו ביהודית-אשכנזית. הספר זכה לתרגומים שונים ללשונות אירופה, ואף תרגומים אלה היו אהובים על המוני הקוראים בכל ארצות-אירופה עד המאה ה-18. בומן החדש הוציא הספר ע"י ה. אסטרי (H. Oesterley), 1872; הוא תורגם לאנגלית ע"י צ' סוון (Ch. Swan), 1905; לגרמנית — ע"י ג. ג. גרסה (J. G. Th. Graesse), 1905.

J. Bolte - G. Polivka, *Anmerkungen zu den Kinder- und Hausmärchen*, 133 f., 1930.

גסטאפּו (Gestapo, ר"ת של Geime STAats Polizei) [משטרה חשאית של המדינה], המשטרה הפוליסית של ממשלת היטלר, בראשונה בפרוסיה, אח"כ ברייך כולו וגם בארצות הכבוש הנאצי. הג' נוסדה כחדשים אחרי עליית הנאצים לשלטון. בראשונה הועמדה במישור תחת פיקודו של ה. גרינג (ע"פ) בפרוסיה. מנהלה הראשון היה רודולף דיילס; מאז 1934 עברה ההנהלה לידי ריינהרט הייריך ופיקדה הישיר לידי הינריך הימלר (ע"פ). שילב את עבודתה עם „שירות-הביטחון“ (ז"א שירות-הבילוש) שלו. אחרי שנרצח הייריך ב-1942, נתמנה במקומו ארינסט קאלטנברנר.

הג' הוצאה מלכתחילה מרשת האדמיניסטרציה הרגילה — לרבות המשטרה הכללית והפוליסית; כוחם של חוקי-המשטרה לא היה יפה כלפיה, הכרעותיה לא ניתנו לבדיקת בתי-משפט או לעירעור כל-שהוא; סמכויותיה היו בלתי-מוגבלות; היא פעלה מחוץ לחוק. הג' היתה אחראית לשיטות-טרור איזמות ביותר, שאותן הפעילה תחילה ביחוד נגד יהודים ונגד קומוניסטים, אח"כ גם נגד הבתים החפשים, נגד קאתולים ופרוטסטנטים, שסירבו להכיר במרות השלטון על הכנסיות, ולבסוף גם נגד אותם חוגי הלאומנים והצבא, שהפכו מאוהדי השלטון ותומכי למתנגדיו. היא שהקימה מחנות ריכוז והשמדה, שפקחיהם היו פקידיה, המציאה שיטות של עינויים בסיסיים, שהוצאו לפועל ע"י סאדיסטים פליליים שעבדו בשורותיה. הג' עוררה או אילצה רבים בכל השכבות של העם לשרתה כמלשינים. היא היתה הנשק האיום ביותר בידי השלטון הנאצי המכשיר שבעזרתו הושמדו מיליוני יהודים, במשפט-נירנברג הבינלאומי (1946) נקבע אפיה כ„אירגון פושע“, ומנהלה האחרון קאלטנברנר נידון למיתה ונתלה.

פסק-הדין של בית-המשפט הבינלאומי בנירנברג המיסמכים המצורפים אליו: E. Crankshaw, *G. Instrument of Tyranny*, 1956.

ד. אר.

גסטא, משה (1856, בוקארשט — 1939, אנגליה), רב, חוקר במדעי-היהדות ובפולקלור והיסטוריון של הספרות הרומנית. למד מקצועות יהודיים וכלליים בברסלאו, באוניברסיטה ובסמינר התאולוגי היהודי. מ-1881 עד 1885 היה מרצה ללשון ולספרות רומנית באוניברסיטת בוקארשט; פירסם ספר פופולארי על תולדות הספרות הרומנית (1883), התחיל בחיבורה של כרסטומאטיה גדולה מספרות רומנית

דולאר; כרבע מן המניות הן ברשותה של חברת די פון דה נמור, אך רובן בידיהם של אלפי חוסכים זעירים. ב-1955 מכרה החברה מתוצרתה, בין השאר, כ-4½ מיליון מכוניות (כ-45% מן הייצור הכללי של אה"ב), מאזנה השנתי הגיע ל-9 מיליארד דולאר. — מספר המועסקים ע"י החברה לפני מלחמת-העולם II היה כ-220,000, היא גדלה ונתרחבה מאד בתקופת המלחמה. כשעברה לייצור מלחמתי היתה לאחד מספקי-הנשק העיקריים של מדינות-הברית. היא הפיקה, בין השאר: כ-200,000 תותחים, 2 מיליון מקלעים ותת-מקלעים, כ-3 מיליון רובים, 38,000 רכבי-שריון, 13,000 מפציצים ומטוסי-קרב, כ-200,000 מנועי-מטוסים, כ-900,000 מכוניות משא וגרר, כ-120 מיליון פגזים, ועוד — בשווי כללי של 12½ מיליארד דולאר. התפתחותה נמשכה גם אחרי המלחמה, כשחזרה לייצור של שלום. ב-1954 העסיקה החברה כ-550,000 איש. — ב-1955 חתמה החברה על הסכם עם אירגוני-הפועלים ברבר קרן-ביטוח נגד פיטורין, שמשמעותו — הבטחת זכותו של כל עובד למקום-עבודתו למשך שנה לפחות.

מ.

גסאן, ג'י (جو عان), שושלת ערבית-נוצרית ממוצא תימני, ששלטה בסוריה הדרומית-מזרחית במאה ה-6 וראשית המאה ה-7 בחסותם של הקיסרים הביזאנטיים. הללו ביקשו להגן על גבולותיהם עם ארצות-ערב על-ידי הקמת ממלכה ערבית נאמנה להם, כשם שיריביהם הפרסים השתמשו בשושלת הלחמיים בחירה לאותה המטרה. שלטונם של בני-ג' השתרע על-פני הפרובינציות פלשתינה א' וב', חוון ופיניקיה; מושבם לא היה קבוע, אך בעיקר ישבו בג'אביה, דרומית-מזרחית לדמשק. תולדות השושלת אינן ברורות למדי, והמקורות הערביים סותרים זה את זה בגקודות רבות. החשוב שבמלכים בני-ג' היה אלהארט אבן ג'בלה, המכונה במקורות היווניים Ἀλέθατος τοῦ Γαβάλα. הוא נתמנה ע"י יוסטיניאנוס ב-529 לשליט על כל השבטים הערביים, משל עד 569 או 570 ועשה מלחמות ממושכות עם אלמנדר III מלך חירה. הוא הוא אשר שם מצור על מבצרו של המשורר היהודי שמואל (ע"פ) בן עדיה. גם אחרי מותו לא שכחו המלחמות בין ג' וחירה, עד שכבשו הפרסים את ירושלים ואת דמשק (613—614). מאותו זמן ירד כוחם של בני-ג', דבר שהקל מאד על המוסלמים את מלחמת-כיבושם. מלכם האחרון של בני-ג', ג'בלה אבן אלהיהם, השתתף במלחמת הידמך (635—636) נגד המוסלמים; על עמדתו הצבועה גם אחרי התאסלמותו מספרים המקורות הערביים.

ה. ז. הירשברג, היהודים בערב, תש"ו, מ. אביזונה, בימי רומא וביזנטיון, תש"ו; Th. Nöldeke, *Die Ghassanischen Fürsten aus dem Hause Gatna's*, 1887; R. A. Nicholson, *Literary History of the Arabs*, 1930; Ph. K. Hitti, *History of the Arabs*, 1953.

גסטא רומנורום (Gesta Romanorum), מעשי הרומאים), קובץ לאטיני של מעשיות, שחובר כנראה בסוף המאה ה-13 או בתחילת המאה ה-14, אולי באנגליה. מחברו לא נודע; מקורות הקובץ שונים ומשונים. המחבר שאב הן ממסורת הסופרים הרומאים והן ממסורת של יח"ב, ובעקיפין הגיע אליו אף חומר מן המזרח. סיגנון הספר איננו קלאסי. אך המחבר ידע יפה את אמנות-הסיפור. כל סיפור פותח בהזכרת קיסר רומאי (לפעמים כזה שלא היה ולא נברא) —

גאני מת. בחלק הקדמי של הגוף נמצא גנגליון, ששני חוטים עצביים לאורך הגב מקשרים אותו לשאר חלקי הגוף, ובפרט לריסים רגישים.

קבוצת הג' כוללת כ-100 מינים. רובם שוכני מים מתוקים, ובהם מצויות נקבות בלבד, שרבייתן היא פארטנוגנית. מיעוטם חיותיים, שגם ביניהן אין נמצאים זכרים, אלא כל הפרטים הם אנדרוגיניסים. — מבחינת ממדיהן הג' הן הקטנים שבמרבית התאים. הגדולים שבמיניהן אינם עולים באורכם על $\frac{1}{2}$ מ"מ, ואילו הקטנים, שגדלם כ-0.003—0.01 מ"מ, נופלים אפילו מארכן הממוצע של הריסוניות החד-תאיות.

גסטרונומיה (מיוו γαστήρ, קיבה), אמנות של הכנת המזון בצורה הגורמת הנאה יתרה לחוש הראיה, הריח והטעם. הג' נהגת בחברה העומדת על דרגת תרבות גבוהה או נתונה במצב כלכלי נוח. היא נתפתחה בעת העתיקה וגם במאות האחרונות בעיקר בחצרות מלכים ונסיכים (כגון חצרות המלוכה בורסי ובסין), ביחד בערים ששימשו בירות לאימפריות גדולות ומרוכות-עממים, שבהן נהגו להכין מיני מזונות שונים ומגוונים (כגון רזא העתיקה, וינה ההאבס-בורגית, קושטא הקיסרית, מוסקוה ופטרבורג של הצארים). בימינו נערכות הסעודות הגדולות כרגיל בבתי-המלון הבינ-לאומיים, שבהם נהגים לערוך את התפריטים בצרפתית — זכר לג' הצרפתית שיצאו לה מזניטין בעולם התרבותי כולו. אולם הג' מגיעה לשיאה לא במשקים גדולים אלא ביחד במסעדות קטנות, שבהן מטפלים במיני מזונות מקומיים או מובאים מן החוץ (המסעדות הרוסיות, הסיניות, המזרחיות ועוד, שבערים הגדולות של אירופה ואמריקה).

לג' נודעת חשיבות לא-מבוטלת לכלכלת המדינה. באשר היא יוצרת שווקים פנימיים מיוחדים לייצור מזונות משופרים (תוצרות-חלב, שימורי-בשר, מעשה-אופה, יינות ורי-בית), מגדילה את יצואם לשוקי-החץ ומשמשת גורם חשוב לפיתוח התיירות בכלל, וענף-ההכרה בפרט, שכן הטיפול הגאסטרונומי במזונות במקומות-המרפא למיניהם עשוי לעורר תיאבון בחולים ובמחלימים, הסובלים כרגיל מאוכל חד-גוני. הגאסטרונום אינו מסתפק במתכונים-מאכלים בדוקים ומגדלים בלבד, אלא משתדל להמציא חדשים בכל עת. המועמד למקצוע זה צריך להיות מצויין בחוש הטעם ההריח, כוח-המצאה, נטיה לקישוט ולתיאום צבעים וכשר-אומדן למידות ולזמן. הוא חייב להקפיד על בחירת חמרי-גלם משופחים, על הצגת המאכלים בצירוף נכון ובצורה נאה. לעתים קרובות היו טובי הגאסטרונומים לארדווקא בעלי המקצוע (סבחים ומבשלות), אלא גם אנשי-טעם חובבים (כגון הסופר הרזון ברית-סאווארן [Brillat-Savarin; 1755—1826]), שהיה פקיד גבוה בשירות הממשלה הצרפתית), או עקרות-בית מנוסות, וכן גם רופאים, שהמציאו מתכונים-מאכלים לחולים או הניעו אחרים לחבר מתכונים כאלה. במידה לא מועטה גרמו לפיתוח הג' נוסעים, שהביאו חמרי-גלם ומתכונים חדשים מארצות רחוקות; מבחינה זו יש לציין בפרט את השפעתם של הצלבנים ביה"ב ויורדיהים האנגליים בתחילת העת החדשה.

A. Brillat-Savarin, *Physiologie du goût*, 1825; A. Dumas, *Grand dictionnaire de cuisine*, 1875; A. Escoffier, *Le guide culinaire*, 1903; E. v. Vaerst, *Gastrosophie oder d. Lehre von d. Freunden d. Tafel*, I-II, 1922²; C. G. van Maassen, *Weisheit des Essens*, 1928; *Az inyesmester szakácskönyve*, 1932; M. des Ombiaux, *La Physiologie du goût de Brillat-Savarin*, 1938; H. Pellepart, *La cuisine*, 1942; H. Schraemli, *Von Lucullus zu Escoffier*, 1950.

ג. ד.

(1881—1891). ב-1885 גורש מרומניה בגלל מחאתו על היחס ליהודים. הוא התיישב באנגליה, וב-1887 נתמנה לחכם העדה הספרדית של בריטניה. הוא היה לנואם מזהיר באנגלית וגילה פעילות בכל ענפי החיים הרוחניים והציבוריים של יהודי-אנגליה. כן רכש לו עמדת-כבוד בחיי-הרוח של אנגליה.

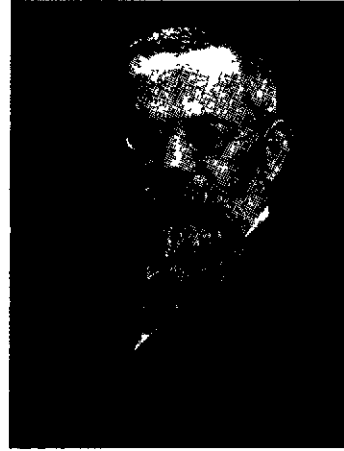

משה גסטרו

שיך אח"כ גם לגבי ויצמאן. ב-1917 נתגלעו חילוקי-דעות בינו לבין קהילתו, והוא התפטר מתפקיד החכם. בשנותיו האחרונות כהו עיניו, אך הוא המשיך בעבודתו המדעית והספרותית.

מחקריו עוסקים בספרות הרומנית, בפולקלור יהודי ובפולקלור משווה, בתולדות השומרונים וספרותם, בתולדות היהודים באנגליה, בנושאים תנ"כיים ועוד. מקצת מחקריו במדעי-היהדות ובתולדות-הספרות נלקטו ונדפסו באוסף: *Studies and Texts in Folk-lore, Magic, Romance, Apocrypha*, I—III, 1938.

תאודור הרצל ג', בנו של מ. ג. (נר' 1906) — מלומד בתולדות-הדתות, יושב באה"ב.

S. M. Melamed, *M. G.* (Ost u. West, XII, 345), 1912; *Transactions Jew. Hist. Soc. England*, XIV, 1935-9; *Oriental and Occident*, G. Anniversary Volume, 1936.

ב. ר.

גסטרוטריכות (*Gastrotricha* = שעירי-הבטן), קבוצת חסרי-חוליות ועירים החיים במים; למרות דמיונה

לגלגיליות (ע"ע) יש לראות בה מערכת בפני עצמה. סימנה

החיצון — ריסים בקרום העוטף את הגוף, שהם מאפשרים שחיה הפשית במים; ריסיה-בטן משמשים גם לחיליה. אולם הג' מסוגלות גם להתקדם ע"י התכווצות שרי-

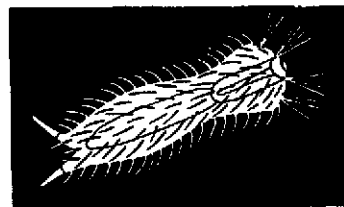

גאסטרוטריכה

ריהן, כדרך העלוקות. מבחינת מציאותם של מערכת פרו-טופרודיות זוגיות כאיברי-הפרשה, של שרירי-גם בצורת סרטים נפרדים, של קצה-גוף אחורי ממוזג ומצוייד בבלוטת מלט — דומות הג' לגלגיליות; אולם העדר גלגיל בג' מבדיל ביניהן. מערכת העיכול של חג' דומה יותר לזו של התו-לעים העגולות (ע"ע). פתחה הקדמי הוא לוע שרירי מותאם למציצה. הג' ניזונות מן הנאנופלאנקטון ומפירורי חומר אור-

מצד שני. מן האטומים ותנועתם ניסה ג' לגזור את התכונות המוחשיות של הגופים. הוא נתן הסבר למהותם של מצבי-הצבירה ולמעברים מזה לזה. אולם יחד עם זה הניח את מציאותם של „אטומי-חום“. ג' היה תלמידו הנלהב וממשיך-דרכו של גאלילאי בפניסיה; הוא אף ביצע בפועל את הניסוי, שגאלילאי תיכנן וייחס לו חשיבות מרובה: נפילת אבן מראש-התורן של אניה נוסעת; ע"י ההוכחה שהאבן נופלת לרגלי התורן ולא מאחוריו נתן ג' ביסוס לתורת-ההתמדה במכאניקה. אולם באסטרונומיה חשש ג' לקבל את תורתו של קופרניקוס, למרות הוכחותיו של גאלילאי, משום הניגוד הנראה קיים בינה ובין המקרא; הוא ביכר עליה את הפשרה של טיכו ברהה (ע"ע; וע"ע אסטרונומיה, עמ' 786). את מחקריו של ידו מרטן באקוסטיקה (ע"ע, עמ' 559), שמדד לראשונה את מהירות-הקול, השלים ג' ע"י ניסויים המוכיחים את קביעותה של מהירות זו ואי-תלותה בגובה-הקול.

על יסוד תורת-האטומים שלו ובדרך דומה לזו של לוקרטיוס (ע"ע) נתן ג' פירוש חמרני-פיסיקאלי להתהוות הכרתנו באמצעות החושים. אולם הוא הכיר בקשיים שבהסבר זה של הקשר בין החומר ובין התודעה. בתורת-ההכרה שלו הוא מייחד מקום ליסוד שכלי — המושגים המוקדמים של שכלנו. לדעתו, הטעות מקורה לא בחושים אלא בשיפוט השכל. — ג' נטה לתורת-הכרה של אפיריוס חושני, אך נמנע מקביעת עמדה ברורה בכך. המחלוקת בין הגאסנדיים והקארטסיאנים נמשכה בפילוסופיה הצרפתית גם אחרי מותם של ג' ודקארט, אע"פ ששני הזרמים עמדו בחזית אחת במלחמתם באסכולאסטיקה. שאת שלטונה השתדלו הישועים לקיים באוניברסיטות. — תורותיו הפיסיקאליות של ג' השיעו על ר. בוייל (ע"ע); בפילוסופיה הושפעו ממנו באופן ניכר הובז (ע"ע) ולוק (ע"ע).

חיבוריו העיקריים של ג' הם: „פילפולים פאראדוקסיים נגד האריסטוטליים“ (*Exercitationes paradoxicae adversus Aristoteles*), 1624; „מחקר מטאפיסי או טפקות והשגות על המטאפיסיקה של רנאטוס קארטסיוס“ (*Disquisitio me-taphysica, seu Dubitationes et Instantiae adversus R. C. Gassendi*), 1644; „על חייו, מידותיו ותורתו של אפיקורוס“ (*De vita, moribus et placitis Epicuri*), 1647; „מערכת הפילוסופיה של אפיקורוס“ (*Syntagma philoso-phiae Epicurii*), 1649; „מערכת הפילוסופיה“ (*philosophicum*), 1658.

א. ע. שפיר, חלוצ הזמן החדש; ג' („המועל הצעיר“ כ"ו, מט' 11), תשט"ו; K. Lasswitz, *Geschichte der Atomistik*, II, 126-188, 1890; E. Cassirer, *Das Erkenntnisproblem in der Philosophie und Wissenschaft der neueren Zeit*, II, 135-143, 1907; G. S. Brett, *The Philosophy of G.*, 1908; P. Pendzig, *Die Metaphysik G.s*, 1908, id., *Die Ethik G.s*, 1910; F. Überweg, *Grundriss der Geschichte der Philosophie*, III, § 17, 1924²³; C. Marwan, *Die Wiederaufnahme der griechischen Atomistik durch G.*, 1935; P. Humbert, *L'œuvre astronomique de G.*, 1936; G. Hess, P. G., *der französische Späthumanismus u. das Problem von Wissen und Glauben* (Berliner Beitr. z. roman. Philologie, IX), 1939; La Mothe-Vayer, P. G., 1943; B. Rochot, *Les travaux de G. sur Epicure et sur l'atomisme*, 1944; M. Janner, *Concepts of Space*, 90-92, 1954; P. G., *sa vie et son œuvre*, 1592-1655, 1955.

א. ע. ש. - י. ל.

גסנר, סלזמן — Salomon Gessner — (1730), ציריך — (1788, שם). משורר, צייר וחרט-נתחשת שווייצר. ג' היה תחילה מוכר-ספרים, ואח"כ חבר המועצה ופקיד של הקאנטון

גסנר, פיר — Pierre Gassendi — (1592-1655), פילוסוף הוקרטיב צרפתי. בן להורים עניים מן האלפים הצרפתיים; בנערותו התמסר ללימודים בשקידה. כבר כבן 16 נתמנה מורה לרטוריקה בעיר הקטנה דין (Digne). אח"כ למד תאולוגיה באַכס (Aix) ובאוויניון, הצטרף למסדר הפראנציסקנים ונעשה כומר. מ 1616 עד 1623 היה פרופסור לתאולוגיה ולפילוסופיה באוניברסיטת-אַכס. אח"כ התפטר מן ההוראה — אולי מחמת חששו שהאנטי-אריסטוטליים שלו יסכן את מעמדו —, והתיישב בדין כחוקר חפשי ומחבר. ב 1645 קיבל משרת מורה למאתמאטיקה בקולז' המלכותי בפאריס, ושם פעל עד סוף ימיו.

ג' נמנה על חוג הוגי-הדעות והחוקרים דקארט, פרמה, מרטן, פאסקאל וחבריהם, שהיו ממניחי היסוד לחשיבה האנטי-אסכולאסטית ולמדע החדש בצרפת. מקומו בפילוסופיה נקבע ע"י ביקרתו על תורת דקרט (ע"ע) והשפעתו על האמפיריזם והראיזם באנגליה. ג' מצדד בגישה הטבעית אל העולם שבו אנו חיים כאל עולם אמיתי; הוא דוחה את



פיר גאסנר

ספקנותו של דקארט לגבי הידיעה הנקנית בדרך זו, ומסתייג מניסונו לבטט את הפילוסופיה המדע על הידיעה הודאית של התודעה העצמית הישירה של „האני החושב“. ג' רואה ברעיונותיו אלה של דקארט הרבה מן המחר והרחוק מן הגשמיים והחיים. כנגד ההפרדה הגמורה שהפריד דקארט בין ההתפשטות והחשיבה, מטעים ג' כי הגוף והרוח קשורים זה לזה קשר אמיץ, ושייתכן שאין הם שני עצמים שונים אלא שתי תכונות של עצם אחד. אפשר, שבזה השפיע ג' ברעיון חשוב על שפינוזה הצעיר.

לג' חלק מכריע בדהיית האריסטוטליזם במדע-הטבע ובמלחמה למען השקפת-עולם המבוססת על המדע החדש. יחד עם זה השתדל לשמור על הדוגמות הנוצריות והצליח להימנע מסיכסוך גלוי עם הכנסייה. ג' הוא ממחדשי התורה האטומיסטית העתיקה מיטודם של דמוקריטוס (ע"ע), אפירקורוס (ע"ע) ולוקרטיוס (ע"ע). אלא שהוא הפריד את תורת-האטום ותורת האושר האנושי של אפיקורוס מן המשמעות האתאיסטית שהיתה כרוכה בהן ושהבעיתה את המאמינים. מבחינה תאולוגית הורה, שהאטומים נבראו בידי אלהים. האטומים של ג', כאטומים של דמוקריטוס והאפיקוריים — ואף של גלילאי (ע"ע) —, יותר משהם דומים לאטומים של הפירסיקה והכימיה החדישות הם מושגים פילוסופיים: היחידות הנפרדות של החומר ההיולי, שהן נבדלות זו מזו בגודלן ובצורה ונעות תנועה חפשית בחלל הריק, שהוא קודם לקיום הגופים (ע"ע אטום, עמ' 477); האטומים פועלים זה על זה רק ע"י התנגשות ומגע ישיר ביניהם. מושג החלל הריק, שפיתח אותו ג', נעשה אחד היסודות לתורה האטומיסטית המתחדשת מצד אחד ולהסברתו המכאנית של ג'יטון לתופעות השמימיות

ההדיר ופירש חיבורי סופרים קדמונים, חיבר לכסיקונים וביבליוגראפיה מקיפה של הספרות היוונית והלאטינית בכל ענפי-המדע (עם הזכרת מחברים עבריים) וחיבורים שונים ברפואה. לטבע התייחס לא רק כחוקר אלא גם כחובב נלהב; הוא היה אחד מן הראשונים באירופה החדשה לתחושת יפי הטבע, ביחוד לגבי הגוף ההררי של מולדתו, ותיאוריו הנפלאים של ההרים הגבוהים ושל העליה בהם היו המבשרים הראשונים להתפתחות האלפיניסטיקה (ע"ע אלפים, ע' 761/2). אולם מקומו של ג' בתולדות-המדע נקבע לדורות כאחד ממחזשיה של הביולוגיה אחרי הפסקת התפתחותה ביה"ב. בשעתו נתפרסם בעיקר כבוטאניקן; הוא היה הראשון שניסה לסדר מערכת-מיון של צמחים על-סמך מכנה איברי-רבייתם, אולם חיבוריו בבוטאניקה לא יצאו לאור אלא במאה ה-18 ולא יכלו להשפיע על התפתחות המדע. מפעלו החשוב ביותר הוא חיבורו הענקי בזואולוגיה: Historia animalium (תורת בעה"ח), ב-4 כרכי-פוליו (האחרון הופיע אחרי מותו) ב-3,500 עמודים — מעין אנציקלופדיה של עולם החי בצורת תיאורים של בע"ח בודדים או של קבוצות-בע"ח. שית-מיונו של ג' היא זו של אריסטו (ע"ע, וע"ע ביולוגיה, עמ' 316): כרך א' — מרובע-רגליים משריצי-חיים ומטילי-ביצים; כרך ב' — עופות; כרך ג' — דגים; כרך ד' — חרקים וחסרי-הוליות אחרים. החלק הטוב ביותר הוא הדין בדגים. בדרכי הרצאתו והסברתו עדיין קרוב ג' לפליניוס (ע"ע): בכל בע"ח הוא דן ב-8 סעיפים — בשמותיו בלשונות שונות, בתנאי-חיו הטבעיים, בתיאור איבריו החיצונים והגנטיים, ב"פונקציה הטבעית של הגוף", בתכונות-הנפש, בתועלתו הכללית לבני-אדם, בתועלתו כחומר-מזון, בתועלתו הרפואית; הוא מסיים בכל מקרה בהערות ספרותיות ופילור-סופיות, תיאורי המינים הבודדים חסרים רעיון מדעי-שיטתי מקשר, וכן הסרה בספר גישה השוואתית. אולם ידיעותיו

ציריך. הוא כתב אידיליות בפרוזה פיוטית (1756—1772), שתורגמו ללשונות רבות וזכו בשעתן לתהילה ולהשפעה רבה, ביחוד בצרפת, מאחר שנתנו ביסודי לאפנת השיבה אל הטבע מיסודו של רוטו (ע"ע). כדוגמה שימש לג' תאוקריטוס (ע"ע); את המוטיביונים של שירת-הרועים היוונית העביר ג' לסיגנון סנטימנטאלי לא-ראלי של תקופת-הרוקוקו. הוא אהב להשתמש בתיאורו גם ברקע מקראי, כגון באפוס "מותו של הבל" או ב"סיפור שני הנאהבים מימי-המבול". — אופי דומה לזה יש גם ליציר-רתו הצירורית, המ-עלה בצורה קלה וחיננית תמונה דמיונית של חיים שאננים ושלווים בחיק-הטבע.

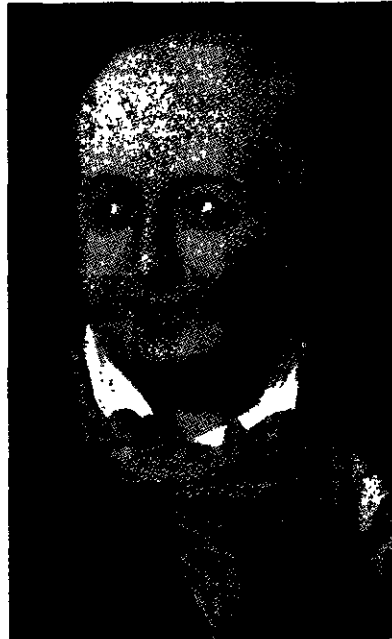

סלומון גסנר

יצירתו של ג' השפיעה במידה ניכרת על ספרות ההשכלה העברית בסוף המאה ה-18 ובמחצית הראשונה של המאה ה-19 גם סופרי "המא-סוף" וגם סופרי "ביכורי העיתים" הירבו לתרגם הר-מנה. דוד זא-מושש תירגם את "אראסט" של ג'

בשם "אלוד ותרצה" (א.ש דת", ברסלאו 1834, 83—127). שד"ל תירגם משירת ג' את "מעשה הצדקה והחסד" (כינור נעים", וארשה 1913, 518—524). האפוס המקראי של ג' "מות הבל" היה בין היצירות שהשפיעו על ראשוני סופרי-ההשכלה העבריים להשעין את הקלאסיציזם העברי על התנ"ך. בולטת השפעת ג' על יצירת שלום הכהן, וביחוד על שירו "לדוד מומור תודה אל ברזילי הגלעדי", ובאמצעות שיר עברי זה בעקפיין גם על "דוד וברזילי" של יל"ג.

מהדורה חדישה של שירת ס. ג': S. G., Dichtungen (eingeleitet v. Herm. Hesse), 1922.

H. Wolfflin, S. G., 1889; P. F. Schmidt, G., *der Meister der Idylle*, 1921; P. Leemann-van Elck, S. G., 1929—1937; F. Baldensperger, *L'épisode de G. dans la littérature européenne*, 1930.

גסנר, קונרד — Conrad Gessner [Gesnerius] — (1516, ציריך — 1565, שם). הומאניסט, רופא חוקר-טבע שווייצי, מחלוצי הביולוגיה החדשה. ג' היה בן בעל-מלאכה צווינגליאני; בסיועם של ידידים אמידים שוחרר-השכלה למד באוניברסיטות של שטראסבורג, באול, פאריס ומנפליה והקיף בלימודיו את כל ענפי-ההשכלה של זמנו; לשונות קלאסיות ועברית, מדעי-הטבע, רפואה. ג' היה איש-האשכור לות ברוחה של ההשכלה הכוללת של הרנסאנס וההומאניזם. הוא שימש כפרופסור ליוונית בלוזאן, ואח"כ — כרופא מטעם העיר בציריך. נספה במגפת-הדבר לפני הגיעו ל-50. פעילותו של ג' בתחום הספרותי-מדעי היתה עצומה: הוא

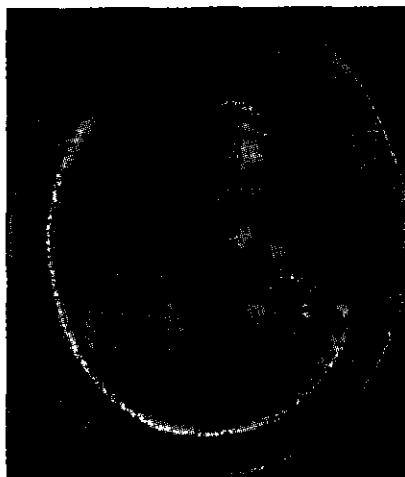

קונראר גסנר

של ג' עשירות משל פליניוס וגישהו ביקרתית הרבה יותר, אע"פ שגם בספרו מצויים סיפורים דמיוניים המושתתים על שמועות. חידוש גדול של ג' הוא השימוש באילוסטרציה לצרכי הוראה והסברה בזואולוגיה. החיבור עשיר בציורים, מהם מוצלחים מאד ומהם שהעלו לעיני הקורא האירופי בפעם הראשונה תמונות מדוייקות למדי של בע"ח נדירים או זרים. ג' שיתף במפעלו אמנים חשובים; בין השאר הוא מציין, שאת הקרנף תיאר ע"פ התמונה שצייר א. דירר (ע"ע)

יזקאסטה" (1566) — הטראגדיה הראשונה על נושא קלאסי שנכתבה בהרזים חפשיים. הסאטירה שלו „ראיהפלה" (The Steele Glass), 1576, היא הסאטירה הפורמאלית האנגלית הראשונה. ג' חיבר את המסה הראשונה בביקורת-הספרות באנגלית, ובעיקר את הרומן הפסיכולוגי הראשון בפרוזה אנגלית „הרפתקאותיו של מר פ. ג." (The Adventures of Master F. J.), שנושא נלקח מן החיים הראליים. ג' תירגם ועיבד מחזות מיוונית, לאטינית ואיטלקית. ב1572 יצא לאור אוסף-שיריו בשם A Hundreth Sundrie Floures. כל כתביו: Complete Works (ed. W. C. Hazlitt), 1869/70; (ed. J. Cunliffe), 1907/10.

E. F. Schelling, *The Life and Writings of G. G.*, 1894, C. T. Prouty, *G. G., Elizabethan Courtier, Soldier and Poet*, 1942. פ. בל.

גַּסְקוֹנְיָה (Gascogne), ביה"ב — פרוֹבִּינְצִיָה בצרפת הדרוֹ-מית-מערבית, בין הגארוֹן והפירנאים; בירתה היתה אוש (Auch); היום — שטחם של הפארטאמנטים: פירנאים-תחתיים (Basses-Pyrénées), פירנאים-עיליים (Hautes-Pyrénées), לאנד (Landes), ז'ר (Gers) וחלקים מן הפארטא-מנטים הסמוכים. האיזור מהולל באקלימו הנוח; דרומו הררי ומבוחר גאיזת פוריים, המצמיחים תבואות. גפנים ופירות; צפונו — מישורים לא-פוריים (לאנדות). לבני-ג' יצא שם במסורת העממית ובהיסטוריה ובספרות כאמיצים ונודעים, מלאי גאווה על מוצאם ומולדתם, אך גם יחירים ומתרברבים. ג' היא חלק מאֶקְוִיטַנְיָה (ע"ע) העתיקה. השם ג' נגזר מן הוואסקונים (Vascones = באסקים), שפלטו לשם מספרד בסוף המאה ה-6. ג' היתה נתונה למרותן של שושלות המרד-בינגים והקארולינגים, אך שבטי הגאסקונים התמרדו בהן תכופות. בג' התפתח שלטון פאדאלי של רוזנים ודוכסים מקומיים, שהתקשרו חליפות לצרפת או לנאווארה הספרדית. מ1035 ואילך נכללה ג' — יחד עם ג'ן (ע"ע) — בדוכסות אקוויטאניה, ובמסגרתה היתה נתונה משנת 1152 ואילך לשליטונם של מלכי-אנגליה מבית-אנוז-פלאנטאג'נט. פיליפ 11 אוגוסט מלך-צרפת כבש את רובה מידי ג'ן מלך-אנגליה, אך אדוארד 111 החזירה לכתרו. ג' — כולה או רובה — היתה כפופה לסירוגין למרותם של מלכי-אנגליה ושל מלכי-צרפת עד סוף ימי מלחמת מאת-השנים (1453) וגירושם של האנגלים מצרפת. הקשרים עם אנגליה, שנמשכו למעלה מ300 שנה, הניחו בג' איאלו רשמים לדורות. במאה ה-15



נוף כנאסקוניה

על סמך ידיעות שהגיעו אליו מפורטוגאל. — למרות מגרעוֹ-תיו והיסודות המישונים שבו יש לראות בחיבורו של ג' את ראשיתה של הוואלוגיה החדשה.

באחד ממכתביו של ג' נמצא הרמז הראשון להכרת מערכת עולם-החי, המושתתת על הקירבה הטבעית: ג' מבחין בין סוגים למינים וקובע, שהרבה מיחידות-המיון (=סוגים) של המחברים הקדמונים כוללות לאמיתו של דבר מינים מרובים.

P. A. Cap, C. G., 1864; J. C. Bay, C. G.: *The Father of Bibliography* (Pap. Bibl. Soc. Amer. 10, 53-86), 1916; W. Ley, C. G., 1929; B. Milt, C. G. (Grosse Schweizer), 1938; M. Buess, *Schweizer Ärzte als Forscher, Entdecker u. Erfinder*, 1945; J. Fulton, *The Great Medical Bibliographers*, 17-25, 87-88, 1951.

י. ל.

גַּסְנֵרִיָּים (Gesneriaceae), משפחת-צמחים הקרובה לבגנוֹ-ניים (ע"ע), ללוֹעֲצִיָּים (ע"ע) ולעֶלְקֵתִיָּים (ע"ע); יש רואים את האחרונים כקבוצה מנונת-טפילית של הג'. הג'

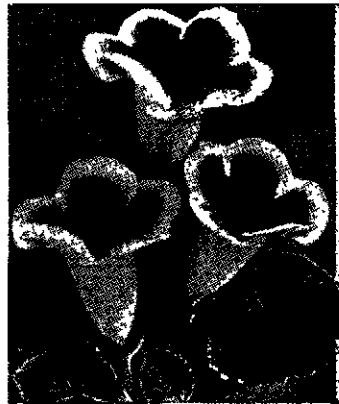

נכוסניניה (Sinningia)

כוללים כ100 סוגים וכ1,100 מינים, רובם עשבים או מטפסים טרופיים או תת-טרופיים, בעלי עלים נגדיים ופרחים צבעוניים בר-לטים לעין; אחדים הם אפיפיטים (ע"ע), כגון הסוג ההודו-מאלאיי Aeschynanthus, בעל עלים בשרניים וגלד-ניים. רבים מן הג' מקר-בלים כצמחי-נוזי בשל יפירפריהם. החשוב

שבהם — הגלוקסין (Sinningia speciosa), שבטעות היא קרויה בפי הגננים (Gloxinia), צמח שהוא כמעט מחוסר גזע, בעל עלים גדולים ופרחים דמויי-פעמונים מצבע לבן, אדום, ארגמן או רבי-גוני; הסוג גֶסְנֵרִיָּה (Gesneria) הוא בעל 40 מינים, הגדלים באיזורים הטרופיים של אמריקה; עשבים רבי-שנתיים או שיחים בעלי עלים פשוטים נגדיים ופרחים יפים ערוכים במקבדים או בקבוצות.

גַּסְקוֹן, ג'ז'ן — George Gascoigne — (1525 או 1535 ? — 1577), משורר וסופר אנגלי. ג' היה בן למשפחה

אצילה ונתחנך בקימבריג'; אחיכ למד משפטים בלונדון. בצעירותו חי חיי הוללות ופזרנות והמך-מה נכלא בבית-סהור בגלל חובותיו המרובים. בשנים 1557-1559 היה חבר בית-הנבחרים, אולם אחיכ סירבו לקבל את מועמדותו לבית-הנבחרים בגלל שמו הרע. ב1561 נשא לאשה אלמנה עשירה ועייכ הגיע לאמידות. ב1572, ושוב ב1573/74, נטל חלק פעיל במלחמה בספרדים בארצות-השפלה, ושם נלקח בשבי. אחרי שובו משביו, בשנות-חייו האחרונות, חל שינוי באורח-חייו, ויצירותיו בתקופה הזאת מעידות על גישה מוסרית ואף פוריטאנית. — ג' היה חלוץ ומחדש בשטחים שונים של הספרות האנגלית. בשל רשימותיו הערות מן המלחמה בארצות-השפלה יש לראות בו את הכתב הצבאי האנגלי הראשון. מחזהו Supposes (1566), עיבוד של יצירה של אריוסטו (ע"ע), הוא הקומדיה האנגלית הראשונה בפרוזה; אריוסטו

נזכרות קהילות שהושמדו: אוש, קונדום (Condom), זימון (Gimont), מונדה-מארסאן (מארצ'א = Mont-de-Marsan), סן-ז'אן-דה-לז' (Saint-Jean-de-Luz); האחרונה מנתה 300 נפש. לדברי ר' יוסף כהן ב"עמק הנכא" לא שרדו בכל האיזור יותר מ-20 יהודים. אולם אף אחרי הגירוש של 1394 לא נפסקו החיים היהודיים בג'. לאיזור זה זרם זרם הגירה מתמיד של אנוסים מספרד ופורטוגאל, ורבים מהם חזרו ליהדותם בפומבי, מאחר שהאינקוויזיציה לא פעלה מעבר זה של הפירנאים. בין השאר היתה אמו של מונטן (ע"ע), שהיה כנ"ג, ממוצא יהודי-אנוסי — ממשפחת לופז (Louppes).

E. Gaullieur, *Note sur les Juifs à Bordeaux*, REJ, XI, 1885; Th. Renach, *Inscription juive d'Auch*, REJ, XIX, 1889; H. Gross, *Gallia Judaica*, 1897; S. Katz, *The Jews in the Visigothic and Frankish Kingdoms*, 1937; L. Robert, *Un corpus des inscriptions juives*, REJ, I(CI), 80, 1937; P. Courteault, *Histoire de G. et de Béarn*, 1938; R. Anchel, *Les Juifs de France*, 1947.

מ. ק.

נסקל, אליזבת קלנהורן — Elizabeth Cleghorn Gas-kell — (1810—1865), סופרת אנגלית. ג' היתה ילידת לונדון (למשפחת סטיוונסון), אולם משנתיימה בילדותה גדלה ותחנכה בבית דתה בעיירה הקטנה נטספורד (Knutsford) שבקירבת מנצ'סטר. ב-1832 נישאה לכומר האוניטארי ויליאם גסקל, שהיה אח"כ פרופסור לספר דת והיסטוריה אנגלית במנצ'סטר. ספרה הראשון "מרי ברטון" (1848) היה רומאן סוציאלי, שבו הפגינה את אהדתה לפועלי מנצ'סטר במאבקם נגד בעלי-התעשייה. בסולמוס שעורר ספר זה עמדו לצידה כמה סופרים ידועים, ביניהם דיקנז (ע"ע). בשבועונו של זה פירסמה ג' ב-1851/53 בהמ"שכים את חיבורה "קרנפורד" (Cranford), אידיליה מלאה הומור ותיאורים עדינים של ההוי בעיירתה נטספורד. שם גם הופיע, ב-1855 North and South ("צפון ודרום"), גם



אליזבת ק. נסקל

הוא סיפור על בעיות החברה בתקופת המהפכה התעשייתית. רומאנים אחרים של ג' הם: "רות" (1853), שגם הוא עורר פולמוס בגלל יחסה האנושי של ג' כלפי תביעות המוסר המיני: *Sylvia's Lovers* ("מאהבי טילויה"), 1863—1864; *Wives and Daughters* ("נשים ובנות"), 1864—1866. ערך קיים בתולדות הספרות הינגלית יש לספרה של ג' "חיייה של שרלוט ברונטה" (ע"ע), שיצא לאור ב-1857 והקנה לה מקום בין חשובי הביוגראפים האנגליים. — תרמה תרומה חשובה לרומאן החברתי, המשפחתי והפסיכו-לוגי. ספריה זכו למהדורות מרובות ותורגמו לכמה שפות. — כל כתבי ג', *Collected Works (The Knutsford Edition)*, 1906.

J. A. Payne, *Mrs. G. and Knutsford*, 1905; E. S. Haldane, *Mrs. G. and Her Friends*, 1931; L. P. Stebbins, *A Victorian Album*, 1946; A. B. Hopkins, *E. G.*, 1952.

מ. בל.

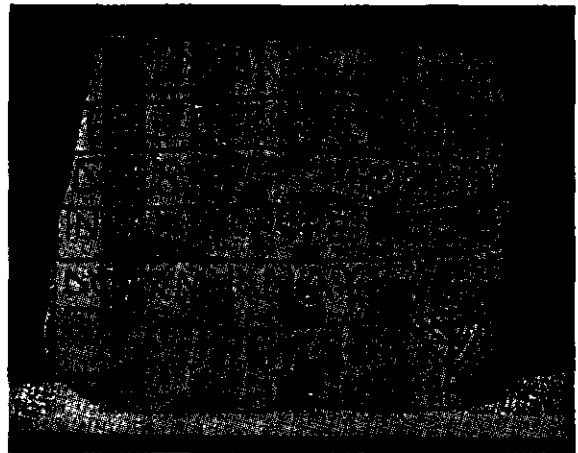

הכתובת היהודית מאוש מצבת-קבר או אבן-הקרישה? בפיגור הנוסח המשובש ובהכנת המשפחות של הכתובת מחולקות הרעות:

IN DEI NOMINE SANCTO
PELESTER (?) QUI HIC BENNID (?)
DEUS ESTO CUM IPSO OCOLI
INVIDIOSI CREPEN(T) DE DEI
DONUM IONA FECET

לוקב מנורה שופר שלום

PELESTER או PELESER = שם יוש גורסים = P. ELESER = אבא אליעזר, ויש גורסים FELICITER = אשרי. BENNID = Benedictus (ברוך?), או = venit (הבא?) הרנום: כשם קדשו ית' אשרי הבא חנה (?) עיני רשעים תכליגח נרכת ה' אשר יונה נ'כה (?)

עדין קיימו הדוכסים לבית-ארמאניאק שררה בג' בהסות מלכי-צרפת; ועם ירידת בית-ארמאניאק בסוף המאה נסתיימו תולדות ג' כשטח בפני עצמו, והיא סופחה לחלוטין לתחום השלטון של הכתר הצרפתי. — במאה ה-16 נתפשטה הרפור"מאציה בג' במידה ניכרת, ואיזור בארן היה למעוז ההוגו"מיים (ע"ע).

P. Puech, *Histoire de G.*, 1914; P. Courteault, *Histoire de G. et de Béarn*, 1939; Ch. Dartugue, *Histoire de la G.*, 1951.

ידעותינו על היהודים בג' הן קלושות ומועטות. השמות גשקוניא, גסקוניאה, קשקוניא או גשקונא שבתעודות עבריות מיה"ב אינם מתכוונים בהכרח לג' כפי שהיא מוגדרת היום. ב-1869 נתגלתה באוש הכתובת היהודית (ר' ציור) העתיקה ביותר שבצרפת (בערך 700 לטה"נ), ונראה שהאבן אשר עליה היא חקוקה הוצאה מבכ"נ. מיסמך 789 מזכיר אוכלי-סיה יהודית רבה באיזור זה, אך אין בידינו כל פרטים עליה. הידיעות על יהודים בג' מתרבות בתקופת שלטונם של מלכי-אנגליה: אדורד I הוציא צו להגנת יהודי-ג' מפני הטלת-מיסים מופרות והכיר באיגון קהילתם. בספרות של המאות ה-13 וה-14 נזכרים יהודים בג' העוסקים במסחר ובהלוואה בריבית, למרות האיסור מטעם ועידת-הכנסיה בבורדו ב-1214. בעיירה אר (Aire — איירש בתעודות העבריות) חי במחצית השניה של המאה ה-13 החכם יצחק הגורני (Aire = גורן), המוזכר בכתביו ישוב יהודי במקומו. צווי-גירושים הוצאו על יהודי-ג' ב-1305 וב-1315, אולם בפועל החזיקו מעמד באיזור עד הגירוש הסופי מצרפת כולה ב-1394. בעקבות "גורת-הרועים" ב-1320

נסר, הרברט ספנסר — Herbert Spencer Gasser — (נר' 1888 בוויסקונסין), פיסילוג אמריקני. תלמידו ועוזרו של א. ג. ארלנגר (ע"ע) באוניברסיטת-וואשינגטון. ב 1921 נתמנה ג' לפרופסור לפארמאקולוגיה שם. ב 1931 —



הרברט ס נאסר

לפרופסור לפיסיולוגיה ב-אוניברסיטת-קורנל. מ 1935 ואילך ג' הוא מנהל מכון-רוקפלר למחקר רפואי. ג' וארלאנגר השתמשו בשפיר פרת קאחודית באוסצילוגרף (ע"ע) כדי להראות את שינויי זרמי-הפעולה בעצבים (ע"ע). ניסוייהם הביאו לפיתוח תיאוריה על הפונקציות השונות של רקמות-העצבים על-סמך מהירות-ההולכה של הזרם החשמלי. ג' חקר גם את הקרשת-הדרם. ב 1937 סיכמו ג' וארלאנגר את מחקריהם בספר Electrical Signs of Nervous Activity („סימנים חשמליים של פעילות-העצבים“). ב 1944 הוענק לשניהם פרס-נובל.

נַעֲרָה (Teucrium), סוג של צמחים ממשפחת השפתניים (ע"ע); אפייני לצומח של הגריגה (ע"ע) והבחה (ע"ע). הסוג כולל 100 מינים של עשבים או שיחים חד-שנתיים או רב-שנתיים, בני האיזורים הממוזגים; בא"י גדלים בר 11 מינים של הסוג הזה. סימנם של מיני ג': הכותרת העליונה



הנערה T. chamaedrys פרח א:

קצרה ובלתי-מפותחת ושפתה התחתונה בעלת 5 שיניים או אונות. מינים אחרים, כגון ג' ועירת-פרחים (T. parviflorum) האדומה וג' מאובקת (T. pruinatum) הסגולה, הם צמחים יפים, הראויים להתקבל כצמח-יופי.

הסוג ג' עשיר במינים המכילים חמרים ארומטיים (שמנים אֶתֶרִיִּים וכד'), ששימשו ברפואה העממית כחמרים מעודדים. המקובלים ביותר היו T. marum ו T. chamaedrys. מן המין האחרון היו מכינים גם תכשירי-רוקחות (Herba mari veri) כסמים נגד הפרעות בקיבה, בכליות ובשלפוחית-השתן. הג' המצויה (T. polium), בעלת פרחים לבנים, שימשה לערביי א"י לצרכי-רפואה שונים.

נְעֻז (Geez, guèze), השפה החבשית (ע"ע) העתיקה, המהווה, עם הערבית הדרומית הקדומה (בייחוד השבאית, ע"ע) ועם הערבית הצפונית, את הענף הדרומי של השפות השמיות. מקור הג' הוא להג שבאי, אשר דובריו היגרו מדרום-ערב אל עבר ים-סוף וייסדו את ממלכת אקסום (ע"ע), שבה הונהגה במאה ה-4 הנצרות כדת-המדינה. גיתוק הג' מארץ-מולדתה, סביבתה האפריקנית והמגע עם הנצרות וספרותה, הכתובה יוונית ומקצתה סורית — אלה הם הגורמים שעיצבו את דמותה של הג'. במאה ה-14 תפסה האמהרית (ע"ע) את מקום הג' כלשון החצר והמדינה, אך הג' נשארה עד היום לשון הכנסיה, ועד למאה ה-19 אף שימשה לשון דבריהימים הרשמיים של מלכי-חבש. אף באמהרית החדשה השאירה הג' שרידים לא-מועטים (מונחים, צירופי-לשון, מליצות). מבין השפות החבשיות החדשות התגריניא היא הקרובה ביותר לג'. — כתבי-הקודש של הפלשים (ע"ע) כתובים בלשון-ג'.

הכתב החבשי התפתח מהכתב השבאי. תכונתו העיקרית היא ציון התנועות ע"י שינויים בצורת-היסוד, שאף היא נקראת ג' ומביעה את העיצור המונע בפתח. לכל אות שבע צורות („סדרים“). כל-זמן שמכשירי-הכתיבה היו הקולמוס והקלף לא נשתנתה צורת האותיות אלא מעט, פרט לשינויים מסויימים בצורת ה„תנועות“. בימינו מתחילה הפצת העט הנובע לגרום להתפתחות כתב רהוט. הכתב החבשי חסר סימן ל„דגש החזק“, שיש לו תפקיד חשוב במורפולוגיה, ביחוד בפועל, ושמעיד עליו היגוי הג' הנלמד עד היום בבתי-המדרש הכנסייתיים. וע"ע חבשיות, לשונות.

Aug. Dillmann, *Grammatik der äthiopischen Sprache*, 1899; id., *Lexicon linguae aethiopicae*, 1865; id., *Chrestomathia aethiopica*, 1866; F. Praetorius, *Aethiopische Grammatik — Grammatica aethiopica*, 1886, G. Bergstrasser, *Einführung in die semitischen Sprachen*, 96 ff., 1928; E. Littmann, *Deutsche Aksum-Expedition*, IV, 1913; M. Cohen, *La prononciation traditionnelle du guèze (éthiopien classique)* (JA, II), 1921; E. Mittwoch, *Die traditionelle Aussprache des Aethiopschen*, 1926; I. Guidi, *Storia della letteratura etiopica*, 1932, W. Leslau, *Bibliography of the Semitic Languages of Ethiopia*, 30-41, 1946; E. Ullendorff, *The Semitic Languages of Ethiopia*, 1955. ח. י. ס.

נְעִפֵר אֶלְצָאָרְק (جعفر الصادق), אבן מִחְמַד אֶלְבָּאֶקְר (בערב 700—765, מדינה), האמאם הששי של השיעה (ע"ע). הוא היה איש מלומד בענייני דת, אולם ודאי שכל הספרים המיוחסים לו לא נכתבו בידו. מלבד פירוש על הקראן מצויים בשמו בעיקר ספרים מאגיים. לפי המסורת חיבר ג' ספר על הגדת-העתידות בשם אֶלְגִ'פֵר, מבוסס על המסורת הזדית של משפחת בני עלי. אבי השיעה; שיטת הספר היא השימוש בצירופים שונים של אותיות הא"ב.

להערצה מיוחדת זכה ג' בכת „השבועיים“ של האסמאעי-ליה (ע"ע), בתור אביו של אסמאעיל, שהוא לפי דעתם האמאם השביעי והאחרון, בעוד שכת „השנים-עשריים“ חושבת לאמאם השביעי בן אחר לג', נַוְסָא אֶלְקָאָן. — שמו של ג' נזכר תכופות בספדי האלכימיה המיוחסים לג' אֶבְר (ע"ע), שמוצג כתלמידו של ג'; משום כך מונים את ג' עם אבות האלכימיה (ע"ע), ואף מייחסים לו ספרים שונים במדעים נסתרים, שמקצתם נמצאים בידינו.

I. Goldz her, *ZDMG*, 41, 123 ff., 1887; J. Ruska, *Arabische Alchemisten. II: G. al S., der sechste Imam*, 1924; G. Weil, *Die Königslose*, 1929; C. Brockelmann, *GALS*, I, 104, 939, 1937; P. Kraus, *Jābir ibn Hayyan*, 1942-43.

גפון, גריגורי אפולונוביץ' — Г. А. Гапон — (1872 או 1870—1906), כומר פראווסלאווי ומנהיג

פועלים רוסי. ג' היה ממוצא קוזאק-אוקראיני. ב-1899 היה כומר בפברבר-פועלים בפטרבורג; ברשות השלטונות, ובתמיכתם של אחדים מראשי האוכרנה (ע"ע), הקים ג' את החברה של פועלי בתי-החרושת הרדסיים, שמטרתה היתה תיווך בין הפועלים, בין בעלי-המפעלים ובין השלטונות. ג' הטיף לפועלים להתארגן לשם הגדלת שכר-העבודה, קיצור יום-העבודה והטבת התנאים הסאניטאריים וכר בלי להתערב בפוליטיקה, כלומר — בסיכסוך שבין המשטר הצארי ובין הציבור הרוסי. התנועה הסוציאליסטיות הביטו על ג' בעין רעה בשל גסיונו להגשים את רעיונם של הסלאוואנופילים ודוסטויבסקי (ע"ע) על זיהוי האינטרסים של שלטון-היחיד הצארי ושל ההמון הרוסי. תודות לכשרונו האירגוני ונאומיו הלוהטים והעממיים, הצליח „אבא ג" להקים, במשך חדשים-מספר, תנועת פועלים המונית, דבר שלא עלה בידי הסוציאליסטים לאחר פעילות של עשרות בשנים. מבין הסוציאליסטים היו יחידים, ובראשם פינחס רוטנברג (ע"ע), שניצלו את תנועת ג' לצרכי הפעולה המהפכנית. בראשית 1905 פרצה בפטרבורג שביתה של 150,000 פועלים; ביום א' לשבוע, 9 (22 בינואר 1905, צעדה לכיוון ארמון-החורף, בהנהגתו של ג', תהלוכה ענקית של המוני פועלים עם נשוחיהם וטפם, שנשאו איקונין ותמונות-הצאר ושרו שירי-כנסיה, — ומטרתם להגיש לצאר פטיציה, המכילה דרישות ליום-עבודה של 8 שעות, חופש-דיבור וכד'. המשטרה והצבא פתחו באש על ההמון הבלתי-מוזין; לפי ההערכה הרשמית נהרגו עד 130 איש. לפי מקורות אחרים — הרבה יותר. את ג', שנפצע קל, הצליח רוטנברג, שהשתתף אתו בתהלוכה, להסתיר ואח"כ להבריח לחו"ל. ג' פירסם כרוז חריף נגד הצאר ונצטרף כחבר למפלגה הסוציאל-רדולוציונית (ע"ע); אולם הוא נכשל בניסונו לתווך בין הסיעות הסוציאליסטיות הרוסיות השונות לשם איחודן לפעולה משותפת, בלי להתעמק בהבדלים האידיאולוגיים והאישיים. בסתיו 1905 חזר ג' באופן טודי לרוסיה, נפגש עם ראש-הממשלה ניטשה (ע"ע) וניסה להקים את תנועתו מחדש. מרכז מפלגת ס"ר קבע, שג' היה בוגד וטוכן-חרש של הבולשת, ולפי החלטתו אירגן רוטנברג את הריגתו של ג' ע"י הפועלים שהתאכזבו ממנו. ג' נהרג ב-11.4.1906 בקייטנה אויורקי שעי טרזקי שבפינלנד. תנועת-ג' במקום שיתוף



ג. גפון

בין הצאר לבין ההמון הרוסי, גרמה לניתוק מוחלט בין שני אלה. „יום א' — יום-הדמים" היה אחד הגורמים למהפכת 1905.

Father Gapon, *The History of My Life*, 1906; П. Рутенберг, *Дело Г.а* (Былое, 1909); М. Горький, „9 января 1905"; М. Павлов, *Из воспоминаний о Рабочем Союзе и священнике Г.е* („Минувшие годы", 1908).

א. א.

גפון, ע"ע קאוצ'וק; תקלואות.

גפונים או גפונים, שבט טוטוני-מזרחי. בתעודות היסטוריות נזכרים הג' לראשונה, יחד עם הגרומאנגים והוואנדאלים, כשכנים סרדנים על הגבול הדאקי של מלכות רומא בימי הקיסר פרובוס. לדברי יורדנס (ע"ע) היו הג' קרובים לגותים (ע"ע). מסתבר שהג' יצאו מסקאנדינאווייה; עקבותיהם נדעו לראשונה בדלתה של הוויסלה; אח"כ, באמצע המאה ה-3, נתיישבו בקארפאטים, בשכנותם של הגותים. מלכם האדיר של הג', פאסטיקה, גבר על הפורגוונדים, אך נכשל בהתקפתו על הגותים. כשאר השבטים הטוטונים מזרחיים נעשו הג' כפופים להונגים, ובמסעו של אטילה (ע"ע) לגאליה נלוו בהמוניהם לצבאו (450); מנהיגם, המלך ארדא-ריך, היה מקורבו ואיש-סודו של אטילה. אחרי מותו של אטילה (453) פרק ארדאריך את עול ההונגים מעליו, והג' התיישבו בגבולותיה של דאקיה, שנקראה מעתה „גפדיה". שלטון הג' השתרע דרומית-מערבית לעבר חופה הימני של הדאנובה וכלל גם את מחוזות סירמיוס וסינגידונום (יוגו-סלאווייה הצפונית-מערבית של היום). כאשר נסעו הגותים המזרחיים ממושבותיהם בפאנוניה לאיטליה, ניסו הג' לחסום את דרכם, אולם נחלו תבוסה מידי תאודוריק (ע"ע) ב-481. בימי ישיבתם בדאקיה היו הג' תחילה בשלום עם הרומאים וקיבלו כספי-סיוע שנתיים בתורת „אומה ידידה". משהתחילו לעורר מהומות בשטח הרומאי, מנע מהם הקיסר יוסטיניאנוס את כספי-הסיוע והעניקם ללנגוברדים (ע"ע), שאותם קרא לעזרתו. ב-567 הוכו הג' בידי הלאנגובארים והאנגרים (ע"ע). חלק מן הג' נלווה ללאנגובארים במסעם לאיטליה, וחלק אחר נשאר תחת שלטון האווארים. שםם נזכר לאחרונה במאה ה-9. — הג' מתוארים ע"י יורדנס כ„איטיים במחשב" תיהם וכבדים בתנועותיהם"; פראותם ואכזריותם היו מפורסמות לגנאי; הם לא הניחו אחריהם שרידים ספרותיים או תרבותיים.

O. Bremer, *Ethnographie der germ. Stamme*, 1904; L. Schmidt, *Gesch. der deutschen Stamme*, I-II, 1910-18; K. Zeuss, *Die Deutschen u. ihre Nachbarstamme*, 1925. ח. ק. ב.

גפנים (extermitates; ג'), באנאטומיה ומורפולוגיה — איברי רים פרוקים, נספחים ומהודקים לגו, שהם נתמכים ע"י חלקי-שלד ומונעים ע"י שרירים; הג' פועלות כמערכות של מנופים ומשמשות בעיקר כמכשירי-סעד ומכשירי-תנועה לגוף בכללותו: רגלים, כנפים, סנפירים; לפעמים הן מותאמות למילוי פונקציות אחרות — כורעות, מחושים, לסתות וכד'. זרועותיהם של הגפונים (ע"ע) ושל הדיונונים, שהן חסרות חלקי-שלד וסימני-פירוק, אינן נכללות במושג הג'. פרוקי-הרגלים (ע"ע) הם בדרך-כלל מרובי-ג', וחלק מגפיהם משמשות כאיברי-תחושה וכאיברי-אכילה (גפיפה). במובן מצומצם משמש המונח ג' לסימון איברי-השהיה.

ההליכה והתעופה של החלייתיים (ע"ע), שהם בעלי 2 זוגות-ג': ג' קדמיות, באיזור המעבר בין הצוואר לחזה — סנפירי-חזה, רגליים קדמיות, כנפיים, זרועות — וג' אחורי, באיזור פיהטבעת — סנפירי-בטן, גפיי-אגן, רגליים אחוריות או רגליים סתם; בדגים מצויים — נוסף על הסנפירים הזוגיים — גם סנפירים לא-זוגיים. יוצאים מכלל זה: הדגים הפרימיטיוויים מקבוצת הפלאקודרמים (Placodermi; ידועים רק כמאובנים), שבהם היו מינים בעלי זוג-סנפירים אחד בלבד או בעלי מספר רב של זוגות-סנפירים; וכן עגוליי-הפה, שהם בעלי סנפירים לא-זוגיים בלבד.

בחולייתיים בעלי ג' זוגיות מורכב השלד של כל אחד משני הזוגות משני חלקים: הגורת-ג' הטבעה בתוך שרירי הגוף והג' עצמן. גם בג' הלא-זוגית יש להבחין שלד פנימי ושלד היצון: סמוכות סחוסיות או גרמיות טבועות בתוך השרירים, ועליהן נשענות קרניים שקרום מתוח ביניהן. בהתאם להבדלי מקומות חיתון ואורחי-חיהן של המערכות השונות — דגים, דו-חיים, זוחלים, עופות, יונקים — קיימים בהן מבנים שונים של ג': סנפירים בחיות-מים, גפיי-הליכה בחיות-יבשה, כנפיים בעופות; הבדלי ההליכה ביבשה — על ארבע או על שתיים — שוב מתבטאים בשינויים בג'.

לא זמלון ולעגוליי-הפה אין ג' זוגיות, והם שוחים באמצעות התכווצות המיוטומים משני צדי-גוף, הדוחפת אותם קדימה. בדגים מופיעים הסנפירים הזוגיים כתולדות של קיפולי-עור ארכיים, שלתוכם חודרים שרירים ראדיאליים, שהם שלוחות של המיוטומים; כל שלוחה כזאת מתחלקת לסעיף עליון וסעיף תחתון, וביניהם מקל-תמיכה סחוסית או גרמי, שהיה, כנראה, מתחילה מפורק ל 3 פרקים; מצב זה קיים בסנפירי-הבטן של הסחוסיים-גרמיים, ואילו בדגייסחוס

הג' מחומשות-האצבעות של חיות-היבשה מרובעות הרגליים הן גילויי התפתחות מן הסנפירים הזוגיים (ציור 2). מניחים, שנקודת-המוצא של התפתחות זו היא סנפירים

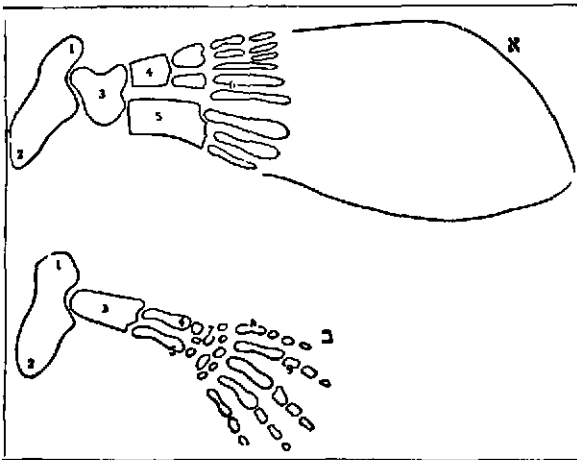

ציור 2.

השוואה בין סנפיר הסאוריפטרוס (טן הרון) (א) וכין הג' מחומשת-האצבעות (ב)

- 1. שכמה; 2. עצם-העורב; 3. עצם-הזרוע; 4. נומר; 5. חישור;
- 6. ראריאליות; 7. שורש-הכף; 8. עצמות-הכף; 9. גלילים

של קרוסופטריגיים (Crossopterygii) או של דגיי-ריאות קדמונים. תכנית-הבניין היסודית של גפי כל מרובעי-הרגליים היא אחת, והיא כוללת 3 חלקים (ציור 3).

בג' הקדמית (יד)

- 1) זרוע, ובה עצם-הזרוע (humerus) המופרקת לחגורת-החזה;
- 2) אמה, ובה זוג-עצמות — החישור (radius) והגומד (ulna), שהן מחוברות ל (1) במפרק;
- 3) כף-היד, ובה 3 חלקים — שורש-הכף (carpus), הכף (metacarpus) ו 5 האצבעות.

בג' האחורית (רגל)

- 1) ירך, ובה הקולית (femur) המופרקת לחגורת-האגן;
- 2) שוק, ובה זוג-עצמות — השוקה (tibia) והשוקית (fibula), שהן מחוברות ל (1) בברך;
- 3) כף-הרגל, ובה 3 חלקים — שורש-הכף (tarsus), הכף (metatarsus) ו 5 האצבעות.

בזוג-העצמות שבחלק השני של הג' הנושא העיקרי של משקל-הגוף הוא החישור בג' הקדמית (יד) והשוקה בג' האחורית (רגל); הגומד דק יותר ומשמש בעיקר מקום אחיזה לשרירים; השוקית חלשה, ובקבוצות רבות היא נוטה להתנוונת. מעבר לאיזור המיפרק שלו עם עצם-הזרוע נושא הגומד תמיד בליטה כלפי מעלה — זיד-המרפק (olecranon). באיזורי כף-היד וכף-הרגל מרובים ההבדלים בין הקבוצות השונות, בהתאם לאפני ההליכה, הריצה או הקפיצה של

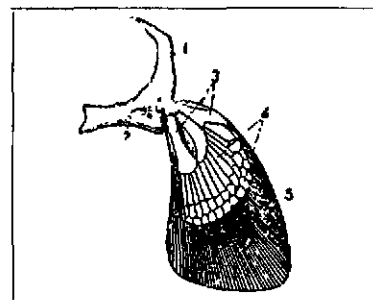

ציור 1.

הסנפיר העליון של הכריש

- 1. שכמה; 2. סחוסיה-עורב; 3. באזאליות;
- 4. ראריאליות; 5. קרני-עור

התרבה מספר הפרקים שבכל מקל-תמיכה, ובדגיי-גרם הצטמי צם לאחד. לכל שריר ראדיאלי הספקת-עצבים מן השורש הבטני של הקטע המקביל בחוט-השדרה. בדגים מופיעות לראשונה חגורות-הג', המשמשות תמיכה לסנפירים במקום חיבר רם לגוף. בדגיי-סחוס עדיין אין שלד-החגורות מחובר לשלד-הגוף. שלד החגורה הקדמית בנוי כעין קשת סחוסית החובקת את הגוף מלמטה ומן הצד מאחורי קשת-הזנימים; שלד החגורה האחורית עדיין אינו מפותח במידה ניכרת. בדגיי-הגרם, וכן בכל הקבוצות העילאיות, חגורת-הג' הקדמית בנויה מ 3 עצמות, שהן לפי מוצאן עצמות-סחוס: השכמה (scapula), עצם-העורב (coracoideum), עצם-העורב הקדמית (proco- racoideum); עליהן נוספת עצם חופה: הבריח (clavicula). חגורת-הג' האחורית בנויה אף היא מ 3 עצמות: עצם-הכסל

scapula	— 1. עצם השכמה
humerus	— 2. זרוע
coracoideum	— 3. ע"העורב
procoracoideum	— 4. ע"העורב הקרסית
clavicula	— 5. ע"הכרית
ilium	— 6. ע"הכסל
femur	— 7. שקלית
ischium	— 8. ע"השה
pubis	— 9. ע"החיק
ulna	— 10. גוסר
fibula	— 10'. שקלית
radius	— 11. חישור
tibia	— 11'. שוקה
pusiforme או sesamoideum lunare	— 12. ע' דמויית ערשנה או שוסשום
astragalus (talus)	— 13. ע"הסחר
cuneiforme	— 13'. ע"הערקום
calcaneum	— 14. ע"הטריו
scaphoideum	— 14'. ע"העקב
astragalus naviculare	— 15. ע"הטרסרית
centralia	— 15'. ע"הערקום
unciforme	— 16. ע"הטרסרה
cuboideum	— 17. ע' מרכייות (1-3)
trapezoideum	— 18. ע"האונקלית
entocuneiforme	— 18'. ע"הקוביה
magnum	— 19. ע"הטרפזואיד
ectocuneiforme	— 19'. ע"הטריו הפנימית
trapezoideum	— 20. ע' גדולה
mesocuneiforme	— 20'. ע' הטריו החיצונית
metacarpalia	— 21. ע"הטרפזואיד
metatarsalia	— 21'. ע"הטריו האמצעית
	— 22. ע" כף הרגל
	— 23. ע" כף היד

ציור 3
סכמה של נף מחומשת-אצבעות

א: איזור הגף הקרסית;
ב: איזור הגף האחורית;
ג: שותף

המספרים 10-22 (בלי תגים) פתיחים לחלקי הגף הקדמית, המספרים 10'-21', 23 — לחלקי הגף האחורית

החיה, שורש-הכף מורכב מעיקרו מ-3 טורים של עצמות קטנות — בני 3, 4, 5 עצמות בוחלים וביונקים מצטמצם הטור האמצעי ל-1-2 עצמות (באדם הוא חסר בכלל), וכן נעלמת אחת העצמות מן הטור המרוחק, וברגל גם מן הטור המקורב. כנגד זה מתוספת לזוחלים וליונקים בשורש כף-היד עצם נוספת להיאחזות שרירים, אחת מעצמות שורש כף-הרגל שבטור המקורב בולטת — ביחוד ביונקים — ומהווה את העקב (calcaneus). אל הטור המרוחק של עצמות שורש-הכף מופרקות עצמות-הכף (metacarpalia) ביד, (metatarsalia ברגל) המארכות, שמספרן כמספר האצבעות. שלד כל אצבע עשוי פרקים גליליים (phalanges), שמספרם שונה בקבוצות השונות: בדר-חיים — 2-3; בוחלים — 3, 4, 5; 2, 3, 3, 3, 3. יוצאים מכלל זה הלייתיים נים וקבוצות אחרות שבהן חלה חזרה משנית לחיים במים: בהיות אלו התרבה מאד מספר פרקי-האצבעות החבויים במשוטיהן. הגליליים הסופיים של האצבעות בקבוצות שונות נושאים נספחים שונים: ציפרנים, פרסות וכו'.

ההבדלים בין היד ובין הרגל מקורם, כנראה, כבר בהבדלי המבנה של סנפירי-החזה וסנפירי-הבטן באבותיהם המשוערים של מרובעי-הרגליים. מסתבר, שסנפירי-החזה היה מונח לאורך הגוף, כשהוא מופנה לאחור ולמעלה, וכשהשטח שנועד להיות כף מופנה כלפי חוץ; מצב זה עדיין קיים בדגיי הריאות. ממצב זה אפשרי מעבר לעמדה הנכונה של היד ע"י כיפוף סיבובי באיזור של המרפק-לעיתיד, מיפרק-המרפק נשאר בעל כושר תנועה סיבובית, ואילו מיפרק כף-היד נשאר מיפרק רגיל, מאחר שכף-היד כבר הובאה למקומה הגכון ע"י הסיבוב באיזור המרפק. כנגד זה היה סנפירי-הבטן מונח כשהוא מופנה לאחור ולמטה, וכשהשטח הנועד להיות כף מופנה כלפי פנים. כאן חלה כפיפה פשוטה באיזור הברך ונוצר פרק שאינו מאפשר תנועה סיבובית. הכפיפה באיזור הברך עדיין לא הביאה את כף-הרגל ליציבתה הנכונה, ולפיכך דרושה היתה תנועה סיבובית באיזור הקרסול כדי להפנות את כף-הרגל קדימה. מיפרק-קרסול בעל אפשרות של תנועה סיבובית עדיין קיים בדר-חיים פרימיטיביים ובווחלים; אבדן תכונה זו בקבוצות העילאיות הוא תופעה משנית.

צורת העמידה של ראשוני מרובעי-הרגליים היתה כזו המצויה עד היום בדר-חיים ובווחלים רבים: עמידה ברגליים הפשוטות הרחק משני צדי הגוף — אופן-עמידה המצריך מאמץ-שריריים רב, כדי להחזיק את הגוף מורם מעל פני הקרקע. בשתי דרכים שופר אופן-העמידה במשך ההתפתחות (ציור 4: 1) אבות היונקים, Therapsida, כינסו את הג' אל מתחת לגוף והשעינו את משקל הגוף עליהן השענה ישירה; דבר זה הושג ע"י סיבוב הברך קדימה והמרפק אחורה ("סי-בוב הג'"). (2) הצפרדעים, וכן קבוצה מן הזוחלים המאובנים, עברו לעמידה והליכה על שתיים ע"י העברת כל משקל הגוף לרגליים האחוריות, בשלב מאוחר יותר חזרו חלק מן האחר-נים להליכה על ארבע, וצאצאיהם התניגים הם היום הולכי-על-ארבע מובהקים. מצד שני איפסרה ההליכה על שתיים בווחלים הקדומים את התפתחות הג' הקדמיות לכנפיים, ומ-3 קבוצות שונות של חולייתיים נוצרו בע"ח המסוגלים לחיים באויר: (1) בווחלים-המעופפים (פטרודאקטיליים) התי-ארכה האצבע 5 ביותר ושימשה משען לקרום-עור רחב, שהקיף גם את הג' האחוריות ואת הזנב; (2) בעופות תלמיות נוצת-הכנף בורזע, בגומד ובאצבעות 3, 4, שהתי-מוגז בחלקן לאחת (האצבעות 1 ו-5 נעדרות); (3) בעטלפים מתוח קרום-התעופה בין האצבעות 2-5 המארכות ביותר ובין האמה והגף האחורית (ציור 5).

ההבדלים בין היד ובין הרגל מקורם, כנראה, כבר בהבדלי המבנה של סנפירי-החזה וסנפירי-הבטן באבותיהם המשוערים של מרובעי-הרגליים. מסתבר, שסנפירי-החזה היה מונח לאורך הגוף, כשהוא מופנה לאחור ולמעלה, וכשהשטח שנועד להיות כף מופנה כלפי חוץ; מצב זה עדיין קיים בדגיי הריאות. ממצב זה אפשרי מעבר לעמדה הנכונה של היד ע"י כיפוף סיבובי באיזור של המרפק-לעיתיד, מיפרק-המרפק נשאר בעל כושר תנועה סיבובית, ואילו מיפרק כף-היד נשאר מיפרק רגיל, מאחר שכף-היד כבר הובאה למקומה הגכון ע"י הסיבוב באיזור המרפק. כנגד זה היה סנפירי-הבטן מונח כשהוא מופנה לאחור ולמטה, וכשהשטח הנועד להיות כף מופנה כלפי פנים. כאן חלה כפיפה פשוטה באיזור הברך

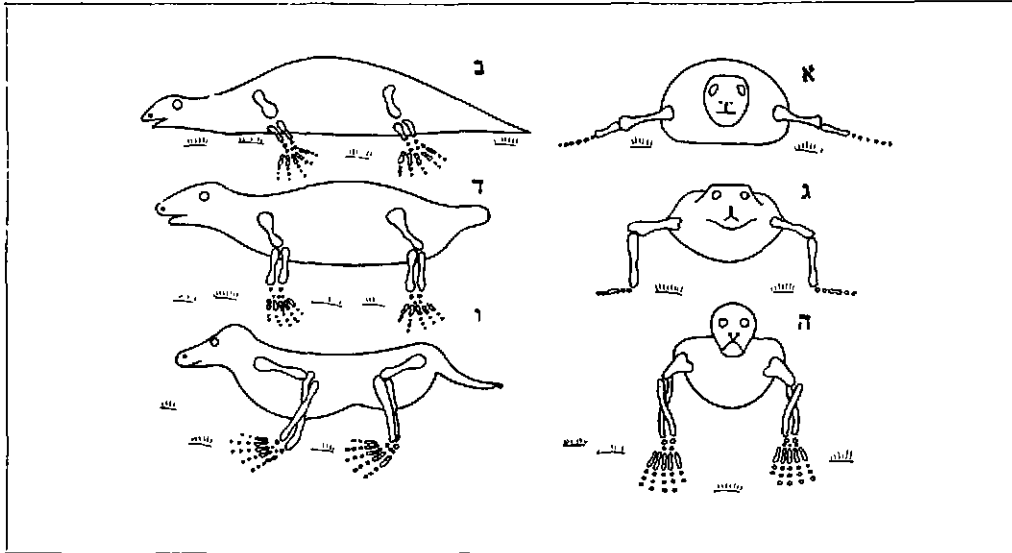

ציור 4.
 התפתחות נפי העמידה וההליכה של מרובעי־הרגליים (דיאנראספה)
 א, ב — שלב מוקדם: הנפיים בולטות לצדדים, הנתון נוגעת בקרקע
 ג, ד — שלב מאוחר יותר: האמה והשוק אנכיות, הנוף סורם מעל מנייהקרקע.
 ה, ו — שלב סופי: הנף האחורית מסוכבת קדימה, הקדמית — אחורה; היר סופנית קדימה, החישור והנומד מצטלבים

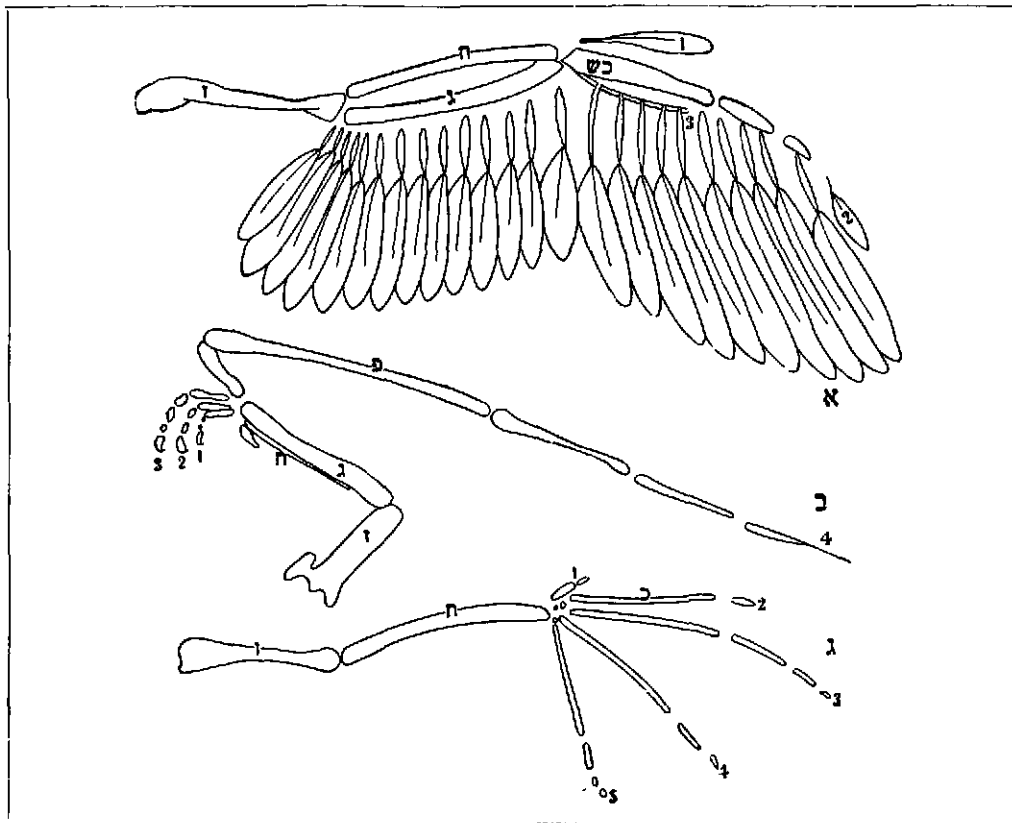

ציור 5
 התאמת הנפיים לתעופה
 א בעופות; ב, כ בפטרודאקטילים (זוחלים־עופף קרמיו), ג בעמלק.
 : — זרוע; ג — גומד; ח — חישור; ט — סרק נלילי; כ — כף־היר;
 כש — כף ושרשה־כף; 1-5 — אצבעות

מצויות התעבויות בחוט-השדרה באיזורים המקבילים לג' הקדסיות והאחוריות. כדינסאורים, שרגליהם האחוריות נשאו את עיקר משקל גופם העצום, התעבה חוט-השדרה באיזור המתני-עצי לגאנגליון שעלה בגדלו על גודל המוח. העצבים המניעים כל ג' מתלכדים ביניהם, אחרי צאתם מחוט-השדרה, ע"י חילופי סיבים ויוצרים מקלעות (plexus), שמהם יוצאים ענפים אל השרירים השונים: מקלעת-הזרוע בשביל הג' הקדמית, והמקלעת המתנית-עצית בשביל הג' האחורית. הדיוק והדיקדוק הנדרשים מתנועות הג' באים לידי ביטוי בגודל המנגנון המרכזי השולט בהן ומפקח עליהן; באיזור המוטורי שבקליפת-המוח תופסים המרכזים של הג' ששה, שהוא מבחינה יחסית גדול בהרבה משטח המרכזים של שאר חלקי-הגוף.

ביבל. ע"ע תליתיים; יונקים.

ה. א. ג.

גפן (Vitis), סוג של צמחים ממשפחת הגפניים (ע"ע). הסוג כולל כ-40 מינים, הנפוצים באיזורים הממוזגים והתת-טרופיים של חצי הכדור הצפוני, רובם באסיה המזרחית ובאמריקה הצפונית; באיזור הים התיכון ובמזרח התיכון מצוי מין אחד בלבד. כל הג' הן שיחים סטפסים בעלי קנוקנות. עליהן עפ"ר גדולים ושסועים 3 או 5 אונות; הצד העליון של העלים חלק, הצד התחתון מכוסה עפ"ר כסות של שערות דלילות או סבך של חוטים זעירים קוריר-עכבישי. גוף העלים שונה במינים ובונים השונים: ירוק-כהה, ירוק-בהיר או ירוק-אדמדם. פרט 2 מינים משירים כל מיני הג' את עליהם בחורף. הפרחים ערוכים בתפרחות מורכבות, שיוצאות ממול העלים כדרך הקנוקנות. כל פרח בעל 4-5 על-גביע זעירים וכותרת בת 4-5 עלעלים, 5 אבקנים ושחלת עלית בעלת שתי מגורות, שכל אחת מהן מכילה 2 ביציות. על-י הכותרת מאוחים בראשם ונושרים כיחידה אחת בשעת היפתח הפרח (ציור 1). מיני הג' הגדלים ברובם דו-ביתיים. במינים

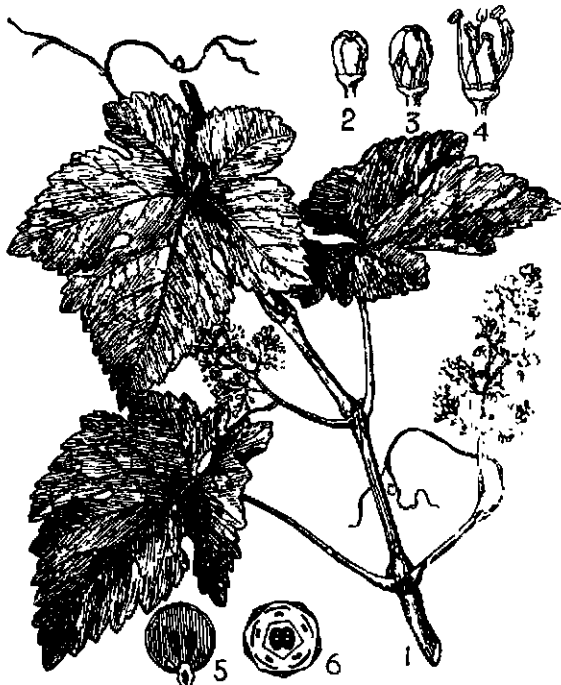

ציור 1. גפן (Vitis vinifera)

1 ענף עם עלים, קנוקנות ותפרחות; 2 פרח סגור; 3 פרח אחרי ניתוק עטיפו מעל המצעית; 4 פרח פתוח; 5 תפרוח בפרוי עם השליח הנבטי; 6 שטמנת יוצאים הורעים; 6. ריאורמה של הפרח

במספר קבוצות של חיות יבשתיות — וחלים, עופות ויונקים — חלה חזרה לחיים במים. במקרים אלה נשתנו הג' לצורת משוש מעין ספיר-הדיגים, אלא שבו נשתמרו בצורה מצומצמת יסודות השלד של ג' מחומשת-אצבעות. בקבוצות שונות ונפרדות זו מזו מצויה התופעה של היעלמות גמורה של הג': בדגים — בצלופח; בדו-חיים — בתולעניים (Gymnophiona); בזוחלים — במינים אחדים של לטאות וכל הנחשים.

אף מספר האצבעות, שהוא 5 בתכנית-היסוד של התפתחות הג' בכל חיות-היבשה מן הדו-חיים עד היונקים, ניתן לשינויים בהמשך ההתפתחות. בכל הדו-חיים שבהווה אין ביד אלא 4 אצבעות; בכל הציפורים שבהווה — 3 אצבעות ביד (מהן 2 נושאות נוצות) ו-4 אצבעות ברגל. ביונקים לא נשתמרה הג' המחומשת בכל גטי הפרימאטים; בגטי הטורפים — 5 ובמקרים אחדים — 4 אצבעות, בפילים — 5, 4, 3, 2 בשפנים — 4, 3, 2, 1 בשסועי פרסה — 2, 1 בסוס — אצבע אחת בלבד (עם שרידי 2 אצבעות אחרות) (ציור 6).

שרירי-הג' משתי קבוצות-השרירים, הנוצרות בקפלי הסנפיר בדגים מן השלוחות של המיוטומים (ר' לעיל, עמ' 123), משמשת הקבוצה הגבית להרמת הסנפיר, והבטנית —

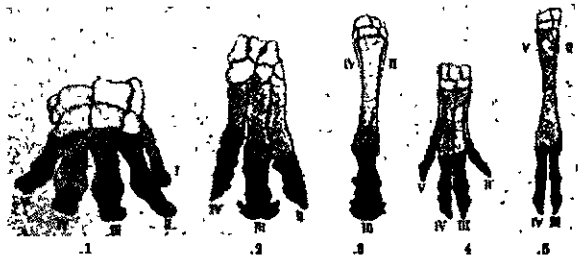

ציור 6. התפתחות הרגל במפרימיטאים
1. פיל; 2. פרסה; 3. סוס; 4. חזיר; 5. סעליגרה

להנמתו; סיבים מסויימים של שרירים אלה מותאמים לביצוע תנועות-טיבוב גם במרובע-הרגליים מתפתחים שני גושי-שרירים מצדו העליון ומצדו התחתון של כל שלד-ג', והם פועלים כמכאניזמים אנטאגוניסטיים: בדרך-כלל גורמים השרירים הגביים לפשיטת הג' (extensio), והבטניים — לכפיפתה (flexio); בכל קבוצה, וביחוד בשרירים שלאורך החישור והגומד, נכללים שרירים המבצעים תנועות סיבוביות: סיבוב כלפי פנים (pronatio) והסיה כלפי חוץ (supinatio). ביתם לציר-האורך של הגוף כולו מסוגלת כל ג' לבצע תנועת הצדדה (abductio) או התווכה (adductio). בדרך-כלל נאחו כל שריר בשני קצותיו בשתי עצמות של שנים מן החלקים הסמוכים שבכל ג'. למשל: השרירים, שנקודת-מוצאם בחגורת-ג', נאחזים בקצהם השני בעצם-הזרוע או בקולית; השרירים שקצהם האחד נאחו בעצם-הזרוע או בקולית, מגיעים בקצהם השני אל עצמות האמה או השוק, וכו'. באצבעות מצויים שרירים קטנים הנמתחים בין הגלילים, אך עיקר תנועת-האצבעות נעשה באמצעות שרירי-האמה או שרירי-השוק, שגידהם הארוכים מגיעים לפרקי-האצבעות. התנועות הנעשות באצבעות הן כפיפה ופשיטה, הצדדה והתווכה.

הג' הן איברים מרובי-תנועה ובעלי כושר פעולה מוכוונת ומדוקדקת ביותר. פעולותיהן מבוצעות ע"י מערכת-עצבים מסובכת ומסועפת. בקטעי חוט-השדרה, שמהם יוצאים עצבים אלה, מרוכז מספר רב ביותר של תאים גאנגליוניים; לפיכך

הג' האמיתיות כלולים מינים המתחלקים ל3 קבוצות-משנה: אמריקנית (18 מינים), אסייתית (11 מינים), ואירופית-ימית-יבשתית (מין אחד).

עיקר חשיבותה של הקבוצה האמריקנית במציאות מינים, המספקים כנות לגידול ג'היין לשם חיסונה נגד מחלות ומזיקים מסוימים. מהם המינים: *V. berlandieri*, הגדלה באיזורים החמים; *V. rupestris* (ג'הסלעים), המצויה בחלקה הדרומי של אמריקה הצפונית; *V. riparia* (ג' גדולת-הנהרות), הנפוצה מקאנאדה עד פלורידה, והמשמשת גם כצמח-נוי. מקצת מינים אמריקנים אינם חסונים בפני הפילו-פסרה (ר' להלן), ואחדים משמשים באה"ב למאכל, להכנת מיץ ולתעשיית-היין, כגון: *V. labrusca* (ג'שועל), שפ"ר רייתה גדולה ונידולה חזק; *V. aestivalis* (ג'הקיץ), שאשכ"ל לוחיה עשירים בחמרי צבע; *V. cordifolia*, הנפוצה במדינות המזרחיות-תיכוניות באה"ב והמגודלת באירופה לסככים.

הקבוצה האסייתית מכילה מינים המשמשים כשיחי-נוי ומספסים, אך אינם מצליחים ככנות ואינם מניבים פרי הראוי למאכל: *V. coignetia* בצפון-יאפאן, המכונה *Crimson glory vine* (ג'הפאר הסמוקה) בשל הצבע הסתווי של שפעת עליה; *V. flexuosa*, הנפוצה מיאפאן וקוראה עד אינדונזיה והודו; *V. amurensis*, הנפוצה בכל אסיה המזרחית. בעלת פירות שחורים ועלים קרחים כמעט, ומינים אחרים.

המין האירופי — גפן-היין (*V. vinifera*) — הוא הנפוץ ביותר מכל מיני הסוג ג' והמין שחשיבותו הכלכלית והחברתית-תרבותית גדולה לאין ערוך מזו של כל האחרים. ג'היין נפוצה בכל חופי הים התיכון והים השחור, צפונה באירופה המערבית והמרכזית עד עמקי הדאנובה והרינוס (ועד בכלל), מזרחה באסיה המערבית, בקאווקאז ובפרס עד ההינדו-כוש. מבחינים בג'היין 2 בנות-מין: (1) ג'הבר (*V. vinifera silvestris*), הגדלה כמטפס ביערות ועל גדו-ת-נהרות; (2) הג' התרבותית (*V. vinifera sativa*), שממנה פותחו מאות — ואולי אלפים — זנים שונים, המגודלים היום בכל חלקי-העולם, שבהם תנאי הקרקע והאקלים מאפשרים גידול זה.

הג' התרבותית היא שיה מטפס, המצטיין באורך-חייו — עד 100 שנה ויותר, גזעה הראשי יכול להגיע לאורך רב מאד. בחממת הגן הפוטאני בהמטון קורט (לונדון) הצליחו לגדל מ1768 עד היום ג', שארפה מגיע ל43 מ' והקפה בסמוך לקרקע — ל75 ס"מ (ציור 5). במורדות הדרומיים של הרי-קרים נמצאו ג' שגזעיהן עבים כדי 1.5 מ'.

הג' התרבותית גדלה בקרקעות שונות ובטווח רחב של תנאים אקלימיים. היא אינה בררנית מבחינת טיב-הקרקע, מאחר ששרשיה הארוכי-כים (ציור 4) מסוגי-לים להתפשט למרחק ולעומק ולהגיע למזון ולמים שאינם נשמרים על פני-הקרקע.



ציור 4. שרשי הגפן

או בקרבתו הישירה של הגזע. לפיכך היא גדלה גם באיזורים שכמות משקעיהם בינונית ואפילו נמוכה מבינונית, וטוב לגדלה גם בחולות של שפת-הים ושל גדו-ת-נהרות. האקלימים המתאימים לג' הם הממוזג והחמים, אך הבשלתם של ענבים משובחים מותנית בכל מקום בשפע של אור-השמש במשך תקופה ממושכת בשנה.

התרבותיים מצויות כל דרגות-המעבר בין פרחים חד-מיניים לאנדרוגנייים. ההאבקה נעשית בעיקר ע"י הרוח, אך גם ע"י חרקים. ברוב זניהג' התרבותיים ההאבקה היא עצמית.

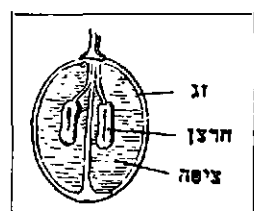

ציור 2. חתך-אורך בענבה

הפרי — ענבה (גרגר); הוא בנוי קליפה חיצונית — זג, קליפה פנימית — ציפה, וזרעים — חרצנים (ציור 2). הזג מכוסה בחלקו החיצוני בפלומה, המ"טיפה חן מיוחד לפרי; בפלומה עלולים להיאחו נבגי-מחלות ושמרי תסיסת-היין. הזג ההמי-

צ'ולוזי-פקטיני מכלי בחלקו הפנימי חמרים מינראליים שונים, הומצות אורגאניות, ויטאמינים, חמרי-צבע (כגון אַנין, ע"ע אַנתוֹפֶסְטִינִים וְאֶנתוֹצִיאָנִינִים) וסנין. הציפה הבשרנית טעמה מתוק-חמצמץ; היא ירקקת-בהירה או אפורה. הציפה מכילה במינים וזנים שונים (ב%): מים — 70—85; סוכרים (גלוקוז ופֶרוֹקטוֹז) — 12—25; הומצות אורגאניות (ח'היין, ח'התפוח ח'הלימון) — 0.4—0.8; מינראלים — 0.3—0.4; חנקן — 0.1—0.2; חמרים פקטיניים, ויטאמינים (A, B, C), חמרי-צבע, טאנין, החרצנים קשים משום עיקרם שהוא צל"ל לזיה; מספרם שונה במינים ובזנים שונים, ויש זנים תרבותיים מסוימים חסרי חרצנים. החרצנים מכילים שמנים (6—8%) בעלי נקודת-קיפאון נמוכות מאד, וכן לציטנים. הענבים בג' מסודרים קבוצות-קבוצות צפופות של כמה עשרות, שעוקציהן מחוברים בזלזל אחד, וכך הן מהוות אשכולות (ציור 3).

הסוג ג' מתחלק לשתי קבוצות של מינים: מוסקאדיניות (*Muscadinia*); הג' האמיתיות (*Evites*). המוסקאדיניות כוללות מינים בעלי צמיחה חזקה מאד; הן מצויות באיזורים הטרופיים של אה"ב, רק מעטים ממי-ניהן, כגון *V. rotundifolia*, שימשו לתעשיית-היין, בקבוצת



ציור 3. אשכול-ענבים סנופושועל (*V. labrusca*), ז' תרבותי

שטחי-כרמים ויבולי-ענבים בארצות העיקריות לגידול-הגפן (1952—1953)

יבולי-ענבים (באלפי-טון)	שטחי-הג' (באלפר הקטארים)	ארץ
400	55	אוסטרליה
7,200	1,750	איטליה
1,900	405	אלג'יריה
300	60	אפריקה הדרומית
1,700	195	ארגנטינה
2,900	265	ארצות-הברית
1,000	145	בלגאריה
* 2,000	* 520	ברית-המועצות
400	70	גרמניה
700	225	הונגאריה
700	260	יוגוסלאוויה
1,000	235	יוון
250	90	סוריה ולבנון
2,400	1,670	ספרד
1,100	290	פורטוגאל
600	100	צ'ילה
7,900	1,505	צרפת
70	35	קפריסין
900	205	רומניה
1,600	690	תורכיה
22	9	ישראל

* לפי השערה.

(עם אלג'יריה), איטליה וספרד מרכזים כ-60% משטחי הכרמים בעולם. שתי הארצות הראשונות מספקות קרוב ל-50% מן התנובה העולמית של ענבים; ספרד מפגרת אחריהן בהרבה. יש הבדלים גדולים בין הארצות השונות כתנובה ליחידת שטח-הכרמים: בין 1.5 ל-12 טון להקטאר — הכל לפי הזנים, לפי טיב-הקרקע, התנאים האקלימיים ושיטות-הגידול; למשל: תורכיה, שהיא הארץ הרביעית לשטח-הכרמים, אינה אלא השמינית ליבול-הענבים. — מחיר לאיזור היס-התיכון והים-השחור מצוי גידול-הג' בעיקר באה"ב, ארגנטינה, אפריקה הדרומית ואוסטרליה.

בעשור-השנים 1939—1948 היו יצרני-הענבים הגדולים בעולם (ב% של התפוקה העולמית): צרפת — 21.4, איטליה — 18.0, ספרד — 8.1, אלג'יריה — 7.5, אה"ב — 6.4, רומניה — 5.0, ברה"מ — 4.4, ארגנטינה — 4.2, פורטורגאל — 3.5, יוון — 3.3, תורכיה — 3.0, אוסטרליה — 1.3. הזנים של ענבי-ייין מניבים עפ"ר אשכולות צפופים; זני-הענבים דקים, וציפתם רכה ומכילה הרבה מיץ. הזנים

הג' התרבותית מצמיחה את פריה באשכולות, שמשקלם כ-100 ג' עד 1 ק"ג. צבע הענבים, בהתאם לזן, הוא אחד



צילום 5. הנפח הנרולח בהספת הנזן הכוסאני בהמסוו קורס (לונדון)

הזנים שבשורה שחור—כהה—אדום—ורוד—סגול—כחל—הל—ירקרק-בהיר. בגוף הענב חופסים (בזנים השונים):

חלקי-הענב	%
זג	11—7
ציפה	91—83
חרצנים	6—2

המרכיבים העיקריים של הענבים הבשלים (בזנים שונים):

מט	%
סוכרים	83—79
חומצות אורגאניות	19—15
פורטאינים	0.8—0.4
פחולת (תאית וכו')	1.4—0.6
אשר	1.5—0.8
	0.6—0.4

הערך הקאלורי של הענבים הוא בין 500 ל-800 קאלוריות ל-1 ק"ג.

גידול-הג' הוא אחד הענפים החשובים של החקלאות העולמית. שטחי-הכרמים בעולם נאמד (1953) 93 מיליון הקטאר (= 90 מיליון דונאם) — יותר משטחם הכללי של מטעי כל עצי-פרי. תנובת-הכרם העולמית נאמדת ב-32—35 מיליון טון ענבים, שב-15% מהם נאכלים כפירות טריים או אהרי ייבושם לצימוקים, ואילו רובם המכריע משמש להכנת יין (ע"ע). רוב הענבים נאכלים או מעובדים ליין או לצימוקים במקומות-גידולם; כ-10% מענבי-המאכל מופיעים כחמרי יצוא ויבוא בסחר-החוץ העולמי. המרכזים הגדולים של גידול-הג' הם ארצות היס-התיכון והים-השחור. בצרפת

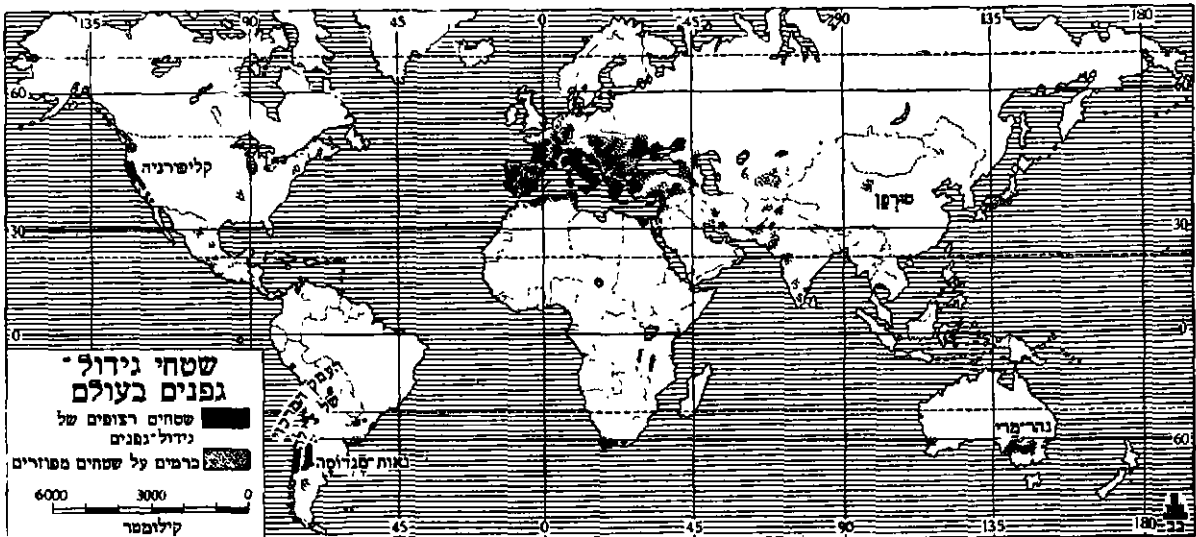

אירה בג' סעיפים קצרים וזמורות-פרי ארוכות המכילות עד 15 עיניים. עם כל תועלתה לג', גורמת הזמירה גם לקיצור המורכבים מנבגים. העלים הנגועים נושרים, השריג אינו מתעצה. תהליך ההטמעה נחלש, הבשלת הפרי מפגרת, והג'

התפתחות פגם על-גבי ענבי יין

לחומר ספוגי רך צהבהב. הג' מתות 7—8 שנים אחרי ההדבקה. לשם מניעת מחלה זו מורחים את פצעי הזמירה בתמיסה של נתרן ארסניטי.

4) מחלת-יפו (Phitriosis), שגורמיה הן הכנימה הקמחית (Pseudococcus citri) ופטריה מסוג Polyporus. הכנימות מוצצות בשרשים עד לזוב מיץ, וכן הן מפרישות פרש מתוק; על אלה מתפתחת הפטריה, העוטפת את השרשים בצורת תכריך לכך-אפור ומחניקה אותם, והשרשים נרקבים ומתים. למחלה זו לא נמצאה תרופה ישירה, אך הכנות האמריקניות עמידות בפני המחלה.

ב) מחלות לא-טפיליות (פיסילוגיות) שמחמת ליקויי-תזונה או גורמים אקלימיים או קרקעיים: 1) נשירה ווסרת: נשירת הגרגרים הקטנים לפני גמר התפתחותם או התפתחות גרגרים קטנטנים וחסרי-הרצנים. תופעות אלו — אם אינן קשורות בגורמים אקלימיים — נמנעות ע"י טיפול טוב, חיגור ומורות-הפרי, קיטום השריגים בזמן הפריחה וכו'. 2) צהבת (Chlorosis), אולי היקרון שבמקרא: מיעוט כלורופיל בעלים, מחלה המופיעה בקרקעות המכילות אחוז גבוה של גיר פעיל, שבהן פוחתת כמות הברזל הניתן להיקלט ע"י הצמחים. היא באה על תיקונה ע"י ריסוס הג' בתמיסת ברזל גפריתי מיד לאחר הזמירה. 3) שחמת (brunissure): הופעת כתמים חומים בעלים, הפחתת ההטמעה והחלשת הג' כתוצאה ממחסור באשלגן. הדישון בדשנים אשלגניים מסייע להבראה.

ג) מחלות-וירוס, שהן המסוכנות ביותר לג': 1) צפפת-פרקים (dégénérescence infectieuse), המתבטאת בציוף הפרקים ובסימני ניוון רבים ושונים. המחלה מתפשטת ע"י זמורות והרככות המשמשות בריבוי וגטאטיווי; לפיכך יש להקפיד על בחירת זמורות לנטיעה או להרכבה וכנות לריבוי רק מג' בריאות. 2) מחלת-פירס (Pierce), המצויה בעיקר בקאליפורניה; סימנה העיקרי הוא התרככות הגרגרים ונבילתם בשעת ההבשלה. לא נמצא לה אמצעי-הדברה, ולפיכך יש למנוע גם אותה ע"י בחירת חומר לריבוי מג' בריאות בלבד.

מזיקים רבים נטפלים לג'; המסוכנים שבהם הם: 1) הכנימה הקמחית של ההדרים (Pseudococcus citri; ר' לעיל א, 4), המצויה בארצות הג' של אגן ים-התיכון. היא מסתגלת לפונדקאים רבים ומקימה 6—9 דורות במשך השנה. הכנימות מוצצות בעלים, בשריגים ובשדרות-האשכולות ומפרישות עליהם את הפרשתן המתוקה, שעליה מתפתחת פטריה (Fumago). זו מפריעה את תהליך ההטמעה והנשימה של הג'; הענבים קמלים ומתייבשים, וחלק מהם מרקוב. — את הכנימה מדבירים ע"י פאראתיון, חכשיר זרחני-אורגאני.

2) האויב הגדול ביותר שקם לתרבות-הג' הוא הפיי-לופסרה (Peritymbia [Phylloxera] vastatrix), השייכת למערכת כנימות-העלה (ע"ע). היא הועברה לאירופה עם זני-ג' ממינים אמריקניים שהוכנסו לצרפת ב-1864. בג' האמריקניות עובר על הפילופסרה מחזור-הגלגולים השלם, ואילו בג' התרבותיות מתפתחת רק צורת הפילופסרה השרשית, שהיא הצורה המסוכנת הגורמת לתמותת הג'. הפילופסרה התפשטה באירופה במהירות וחסלה את גידולי הג' לפי שיטות-הריבוי שהיו מקובלות עד אז. בצרפת בלבד נחרבו עד 1867 כ-1.2 מיליון הקטאר כרמים ונגרם נזק של 7.2 מיליארד פראנק. האמצעי המקובל היום בכל ארצות-הג'

נחלשות ומתנוונות. הנבגים נישאים באויר ונופלים על עלים בריאים, המכוסים טיפות טל או גשם. לאחר החדבקה מתפתח תפטריה-הפטריה, המסתעף בין תאי-העלה ומוצץ את לשדם; 5—7 ימים לאחר ההדבקה מופיעים כתמי-הכשותיות. תנאי להדבקה ולהופעת המחלה היא טמפרטורה שבין 10° ו-30°

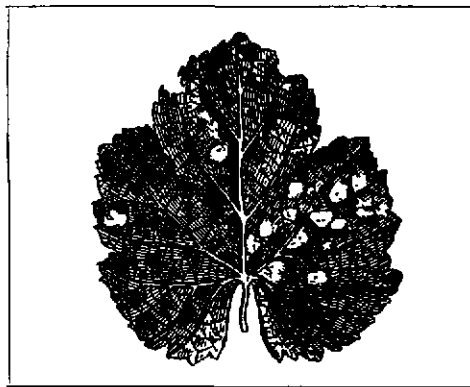

ציור 12. כשותיות-הנפן. עלה נגוע סבידו התחתון

ולחות יחסית שלמעלה מ-70%. — ריסוס בתכשירים נקשתיים (כגון מרק-בורדו או פרנוקט) מדביר את הכשותיות. אולם אמצעים אלה הם רק אמצעי-מניעה: עלים שנפגעו על-ידי הפטריה אין להם תקנה (ציור 12).

2) הקמחון (Oidium) נגרם ע"י הפטריה Uncinula necator ונבגיה והגטאטיוויים (Oidium tuckeri). הפטריה תוקפת את כל החלקים הירוקים של הג', ובהם מופיעים כתמים אפורים-בהירים, המשחירים והולכים; העלים מת-קפלים ומתייבשים; הענבים נסדקים ותוכם מתייבש או

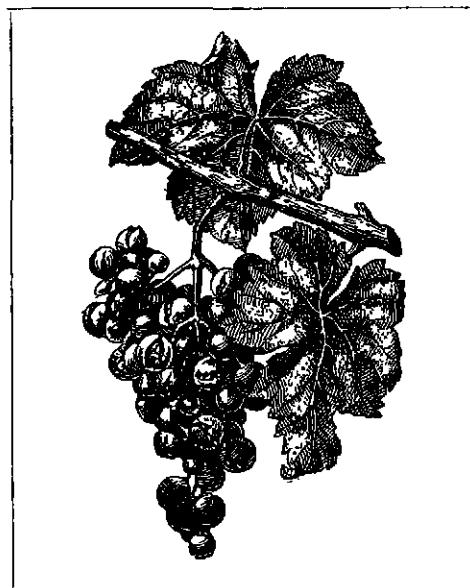

ציור 13. סמחון-הנפן ענבים ועלים נגועים

מרקיב. הפטריה מתפשטת ע"י נבגים, אפילו בלחות יחסית נמוכה מאד ובטמפרטורה עד 40°. הגפרית וכל חכשירי-הגפרית הם אמצעים יעילים מאד במלחמה נגד הקמחון (ציור 13).

3) מחלת-הספוג (Esca) נגרמת ע"י פטריות שונות, ביחוד ע"י Stereum necator. הפטריה חודרת דרך הפצעים הגדולים המתהווים בשעת הזמירה, מתפשטת בשכבות קונצנ-טריות מן הליפה כלפי חוץ ולאורך הזרועות והגזע, ההופכים

קטנטן (33 מ"מ) ירוק, המוצץ בעלים; הכלורופיל נפסד, נקודות בהירות מתפשטות על פני העלה ומתלכדות לכתמים בהירים. ההדברה כוללת טיפולים בד.ט.

(7) התריפס האדום (*Retithrips syriacus*), חרק קטנטן (1.4 מ"מ) שחור ובעל-כנפיים; הזחל אדום וחסר-כנפיים. פעולתו דומה לזו של (6). מודבר ע"י אינסקטיצידי ספציפיים.

(8) עש-האשכול (*Polychrosis botrana*) גורם נזקים קשים לג' בכל ארצות היס-התיכון. המזיק מקים 4 דורות — באיזורי-ההרים רק 3 דורות — בשנה. גודל הזחל 10—12 מ"מ; צבעו ירקרק-חום. עיקר הנזק נגרם ע"י זחלי הדור השני והשלישי, הפוצעים את גרגרי-הענבים; הפרי נרקב. עש-האשכול מלווה על-פי רוב עש קליפת-החדרים. להדברה משמשים אינסקטיצידיים מעורבבים בגפרית, בקאלין או בטלק. — עם מזיקי פירות-הג' נמנים גם זבובי-הפירות של היס-התיכון, הצרעה המזרחית, ציפרים ושוועלים (השווה שיה"ש ב, טו).

תרבות-הג'. הג' היא מצמחי-התרבות העתיקים ביותר. עד לזמן החדש רווחו דעות שונות בדבר מוצאה ודרכי-התפשטותה. תחילה סברו, שמולדת-הג' היתה באיזור שמדרום לים הכספי (פרס) ושמשם הועברה לאסיה הקטנה ולאזור היס-התיכון. עם התגליות הארכאולוגיות החדשות נתערעה דעה זו: נתברר, שגידול-הג' כבר היה ידוע בתקופות טרם-היסטוריות, ושלג' אין מולדת יחידה. בארצות שונות — בגרי-מניה, אנגליה, איסלאנד, גרנלאנד, צפון-אמריקה ויאפאן — נמצאו הרצני-ענבים מתקופה טרם-היסטורית וג' ושלדי-אשכולות מאובנים בפחמי-אבן מן השלישון. בצרפת ובאיטליה נמצאו ג' מאובנות מראשית הרביעון. בקרחון נסוגה הג' דרומה, ובסיום תקופה זו שוב חזרה צפונה. גם במזרח הקרוב והתיכון קודם גידול-הג' לראשית ההיסטוריה. לפי המסורת המסופוטמית קודמת תרבות-הג' אף למבול; אך בתעודות האשוריות והבבליות מועטים תיאורי הג', מסוריה הופצה הג' ע"י הכובשים והמתיישבים הפיניקיים לצפון-אפריקה ולספרד. במצרים נמצאו כלים ומכשירים, המעידים על גידול-הג' ותעשיית-היין בראשית הממלכה העתיקה (3000 לפסה"ג); ג' מזדלית היא אחד הסימנים שבכתב ההירוגליפי. על גידול-הג' ביוון העתיקה ידוע לנו משרי המרוס (בתיאור מגן-אכילס). היוונים ראו בארצם את מולדת הג', המתישבים היוונים, שייסדו את מאסאליה (= מארסי; 600 לפסה"ג) העבירו את הג' לחוף הדרומי של צרפת. משם התפשטה בהדרגה על פני כל המדינה; כיבוש גאליה ע"י יוליוס קיסר במאה ה-1 לפסה"ג סייע במידה רבה להפצתה. בראשית התקופה הקיסרית הונהגה תרבות-הג' בעמק-הרינוס בגרי-מניה הרומאית. בתקופה הסמוכה לראשית ספה"ג היתה הג' אחד הצמחים האפייניים לתמונת-הנוף ואחד הענפים העיקריים של המשק החקלאי בכל איזור היס-התיכון. כבר תאופרסטוס (ע"ע) מפליג בדבריו על עושר מיני-הג', פליניוס (ע"ע) תיאר 91 זני-ענבים והבחין 50 סוגי-יין, וכן מסר תיאור של שיטות-הגידול.

בתקופת הגילויים הגדולים בראשית העת החדשה הובאה הג' ע"י הפורטוגזים והספרדים במאה ה-15 למאדירה ולאיים הקאנאריים ובתקופה מאוחרת יותר הגיעה ליבשות החדשה. לאמריקה הדרומית הוכנסה הג' התרבותית (הזנים האיררי-פיים) בתחילת המאה ה-17, לקאלפורניה רק במאה ה-19.

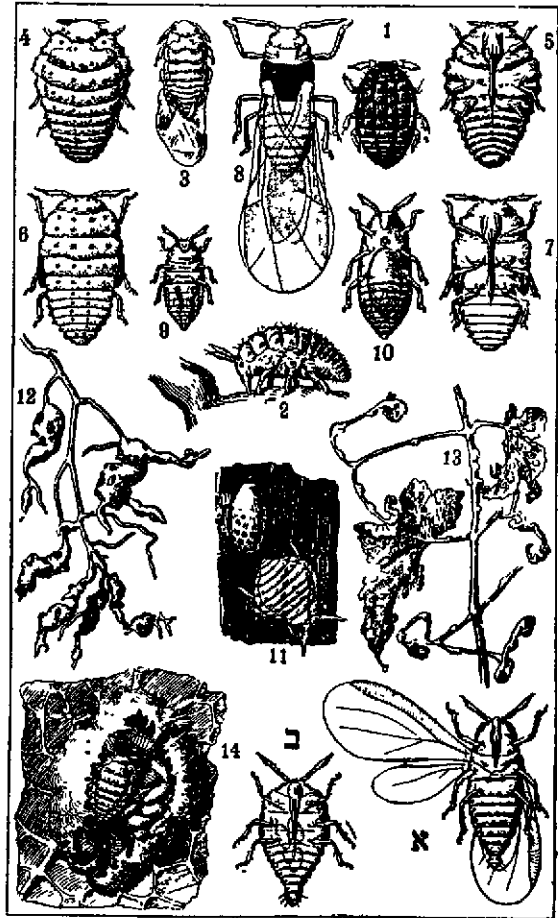

ציור 14.
1—14 פילוכסרה של הג' (Perilymbia [Phylloxera] vastatrix)
1. שרשיות (השניה תוקפת שורש); 2—8 נקבה לאימינית עליות יוצאת מכיצת-החורה; 4, 5—עליות (מנבה ומנחנה); 6, 7—גולם של שרשית (מנבה ומנחנה); 8—מכונפת (לאימינית); 9—11—מיניות; 9—זכר; 10—נקבה לפני הטלת ביצת-החורה; 11—הנקבה אחרי ההטלה; 12—שרשים סנוגעים ע"י פילוכסרה; 13—נבעול ועלים סנוגעים, עם עפצים; 14—עפץ נרול בעלה סנוגע
א—פילוכסרה של האלון (Phylloxera coccinea)
א—מכונפת; ב—חסרת-כנפיים

נגד המזיק הזה הוא נטיעת ג' מורכבות על כנות אמריקניות, שהן חסונות בפני הפילוכסרה.

(3) חיפושית ענפי-הג' (*Schistocerus bimaculatus*), שהיא וחליה גוברים מחילות לאורך הזמורות והזרועות וגורמים להתנוונות הג'. אין אמצעים ישירים נגד הגוברים. יש לשמור על נקיית-הכרם ולא להניח סמוך לכרם ערמות זמורות, שבהן הם מתרבים.

(4) ססה-הפקעים של הג' (*Ino ampe*) Theresa [Ino] ampe- (lophaga) מקים שני דורות בשנה. הזחלים החרפיים משמיי-דים באביב את העיניים בראשית-תפחתן; זחלי הדור הקיצי מכרסמים בעלים ובאמירי-הצימח. מדברים את ססה-הפקעים ע"י אינסקטיצידיים (ע"ע) שונים, כגון ד.ט. (ע"ע) ודומיו.

(5) רפך-הג' (*Chaerocampa celerio*) מקים 4 דורות בשנה. בכל שנה מופיעים זחלים בודדים, המכרסמים את העלים; נזקם מועט. יש שנים שבהן מחרבה האוכלוסיה מסיבות לא-ידועות לנו, והזחלים הרבים גורמים נזק רב. משמידים אותם באיבוק ע"י אינסקטיצידיים כג'.

(6) הציקדה הירוקה (*Empoasca lybica*), חרק

גִּפְנָה (גִּפְנָה, בית-גפנין), עיר יהודית מצפון לירושלים בתקופת הבית השני; היום — הכפר הערבי גִּפְנָה. 7 ק"מ מצפון לרמאללה. בימי הורדוס ולאחריו היתה ג' עיר מחוז (מלחמות ג', ג' ה'). בימי המרד הראשון לכד אספטינוס את ג' (שם ד', ט', ט'), וטיטוס שלח לג' את הכהנים וגדולי-העם שנכבצו לפניו בירושלים (שם ו', ב', ב'). יישוב הכהנים בג' נזכר במקורותינו גם בצורה אגדית (ברכ' מ"ד, ע"א; י"ר תענית ד', ט'). במקום זה חי התנא ר' יעקב בר' יצחק (תוספתא אהלי י"ח, ט"ז). הישוב היהודי בג' נפסק, כנראה, עם המרד השני. המקורות המאוחרים (מפת פויטינגר [ע"ע]; אוזבויס [ע"ע], אוגומסטיקון 16, 163) קובעים את מקומה של ג' במרחק 15—16 מילין מצפון לירושלים. — היום נמצאות במקום חרבות של מבצר מימי הביניים — הוא ג'אפניה של הצלבנים — ושל שתי כנסיות, שאחת מהן ביזאנטית, ושירידי חוילה רומאית. בג' נמצאה גלוסקמה ועליה הכתובת "יהודה בר אלעזר"; במערה אחת נמצאה כתובת יוונית "שלומית בת יקים".

ספר הישוב, א', א', 29, תרצ"ט; L. F. Abel, RB, 1923; A. Alt, PJB, 1926, p. 43; Schneider, Or. chr. VIII, 152-160, 1933.

גִּפְנָה, ע"ע צִילֹן.

גִּפְנָיִים (Vitaceae), משפחת צמחים דיפסיגיים הקרובה למשפחת האשחריים (ע"ע). היא כוללת 11 סוגים וכ-500 מינים, שעיקר תפוצתם באזורים הטרופיים והתת-טרופיים. הג' הם צמחים רבי-שנתיים, שמקצתם מטפסים ומצויידיים בקונקות ומקצתם שיחים ועצים מחוסרי-קונקות. העלים לרוב מסורגים, פשוטים או מורכבים. הפרחים לרוב זעירים, ירקקים, חד-מיניים או דו-מיניים. הכותרת הגביע הם בני 4 או 5 עלים; יש שהכותרת מאחה נגזרת עם היפתחה בצורת כובע, ויש שעלי-הכותרת מפורצים. מספר האבקנים 4 או 5. השחלה עילית והפרי ענבה. — הסוג החשוב ביותר מבחינה כלכלית הוא הגפן (ע"ע). מן הסוגים האחרים: קיסוס (Cissus), מונה כ-300 מינים, בעיקר באזורים הטרופיים והתת-טרופיים, מהם צמחים מטפסים בעלי קנק-נות ומהם בעלי גזעים ועלים בשרניים; מינים אחדים ידועים בתור צמחי-גן. הסוגים Ampelopsis וגפנית (Partheno-cissus) קרובים זה לזה וכוללים שניהם צמחי-גן מטפסים, שמשמשים בהם לכיסוי חומות וגדרות בירק רענן; סימנה המיוחד של הגפנית — סעיפי-קונקות מסתיימות ב"כף" מורחבת. הנצמדת לקיר כעין "כפות" של אצבעות השממיות.

גִּפְרֹר, קיסם שראשו מכיל חומר-שרפה הנדלק בשיפשוף; משמש להצתה או למאזר רגעי.

הג' הראשונים, שבהם הופקה אש ע"י אמצעים כימיים, היו "הקיסם הזרחני" (1781) ו"הקופסה הזרחנית" (1786). שנדלקו בבואם במגע חפשי עם האויר. ב-1805 הומצא ע"י שנסל (Chancel) בפאריס ג', שהכיל תערובת של אשלגן כלורטי, סוכר דבק, ושנדלק ע"י טבילת ראשו בחומצה גפריתנית. ג' השיפשוף הראשון, הדומה לג' של היום, הומצא ב-1827 ע"י ג'ון ווקר (J. Walker) באנגליה: קיסם-עץ, הנושא ראש של אגטימון סולפיד (חומר מתחמצן) מעורב באשלגן כלורטי (חומר מחמצן) ודבק, ונדלק על-ידי שיפשוף נמרץ בחתיכת נייר-זכוכית מקופלת. 4 שנים אח"כ הומצא ע"י

פליטי ההוגנוטים מצרפת הכיאה בסוף המאה ה-17 אל ארץ-הכף, והמתיישבים במאה ה-19 — אל אוסטרליה וניו-זילנד. בימינו נפוצה תרבות-הג' בכל האזורים החמים הממוזגים-חמים של כדור-הארץ, בצפון (באירופה המערבית) עד ל-51° רוחב צפוני וכדרום (ניו-זילנד) עד ל-40° רוחב דרומי. כנושא של אחד הענפים החקלאיים העיקריים, כספק ראשי של פרי-מאכל, וביחוד כמקור לייין — תופסת הג' מקום חשוב ונרחב בהווי, בחיים החברתיים והתרבותיים, בפולק-לור, בשירה, במיתולוגיה ובפולחן של כל העמים בארצות גידולה.

בא"י נפוצה הג' לפחות מתקופת הברונזה. נטיעת הכרם הראשון מיוחסת לג' (ברא' ט, כ). הג' היא אחד מ-7 המינים שבהם נשתבחה א"י (דב' ה, ח). והיא משמשת במקרא, הן כתיאור הראלי הן במליצה, ביטוי לפוריות ולפריחה ולרווחה חקלאית-כלכלית (שופט' ט, יג; מל"א ה, ה; ישע' לב, יב; מיכה ד, ד; זכ' ג, י; תהל' קכח, ג, ועוד), וכן נעשתה לסמל עמי-ישראל (יחז' יט, י; הושע י, או; תהל' פ, ט, טו); במובן זה היא מופיעה במטבעות היהודיות מתקופת בית שני, וג' של זהב היתה עומדת על פתחו של היכל ומדולה על-גבי כלונסות" (מדות ג', ח). מן המקרא, ועוד יותר מסדר-זרועים שבמשנה, אנו למדים על חשיבותה של הג' כענף חקלאי ועל הטיפול האינטנסיבי בכרמים. לפחות 4 שיטות של גידול-הג' בא"י מתוארות במקורות: ג' סורחת (יחז' יו, ו) — "רגליה" או "רוגלית" (משנ' פ"א ז, ח; יר' פ"א ז' [הסוף]; בב' מנח' פ"ו, ע"ב); ג' גדליה (יחז' שם) — מהדלית על עצים או על כלונסאות (משנ' מנח' שם; מדות שם; בב' ב"מ צ"א ע"ב [רש"י ד"ה אמר ר' שישא]); ערים (ספרי כי תצא רפ"ה; כלא' ו, א, ה'; עדי' ב, ד' [רע"ב, שם]; תוס' פ"א ג') — צורת-סוכות; "אפיפירות" (כלא' ו, ג') — קורדונים. לגידול-הג' באזורים ההרריים של א"י הוכשרו ההרים לנטיעת כרמים ע"י דירוג שיטתי, ששרידי ניכרים עוד היום.

הג' שהיא שיח שאינו נובל מדי שנה אחר השרת פירי-תיו, נחשבת בהלכה, לכל הדינים, כעץ גמור, ומברכים על פירותיה, "בורא פרי העץ". אך נבדלים הג' הזוית מכל העצים, שהמשקים היוצאים מפירותיהם נחשבים לעניין ערלה (ע"ע) ולעניין ברכה (ע"ע ברכות) כפירות עצמם, ו"א חייבים על המשקים של ערלה שלהם ואין מברכים על השמן והיין, שהכל נהיה בדברו" כעל שאר המשקים. אולם היין אף זכה בשל חשיבותו המיוחדת לברכה לעצמו: "בורא פרי הג'" (רע"ע יין).

על הג' בא"י בהוזה ע"ע ארץ-ישראל, חקלאות.

ג. הוכברג, גידול הג', א-ב, תשי"ד-תש"ט; G. Foëx, Cours complet de viticulture, 1896; P. Viala - V. Vermon-tel, Traité général de viticulture. Ampélographie, I-X, 1901-1910; P. Pacottet, Viticulture, 1905; L. Portes - F. Ruysseu, Traité de la vigne et de ses produits, I-V, 1906/09; L. v. Bassermaun-Jordan, Geschichte des Weinbaus, I-III, 1923²; A. v. Babo - E. Mach, Handbuch des Weinbaus, I-II, 1924-1927²; E. Loew, Flora der Juden, I, 1926; A. J. Perold, Treatise on Viticulture, 1927; L. Tricoche, Le rann du table, 1938; J. Branas - G. Ver-non - L. Levandoux, Eléments de viticulture générale, 1946; A. Manaresi, Trattato di viticoltura, 1947²; A. Schellenberg, Der Weinbau, 1948; A. J. Winkler, Phylloxera, 1950; Yearbook of Food and Agricultural Statistics (FAO), 1951, Bulletin de l'Office International du Vin, 1946-1954.

ג. ה.

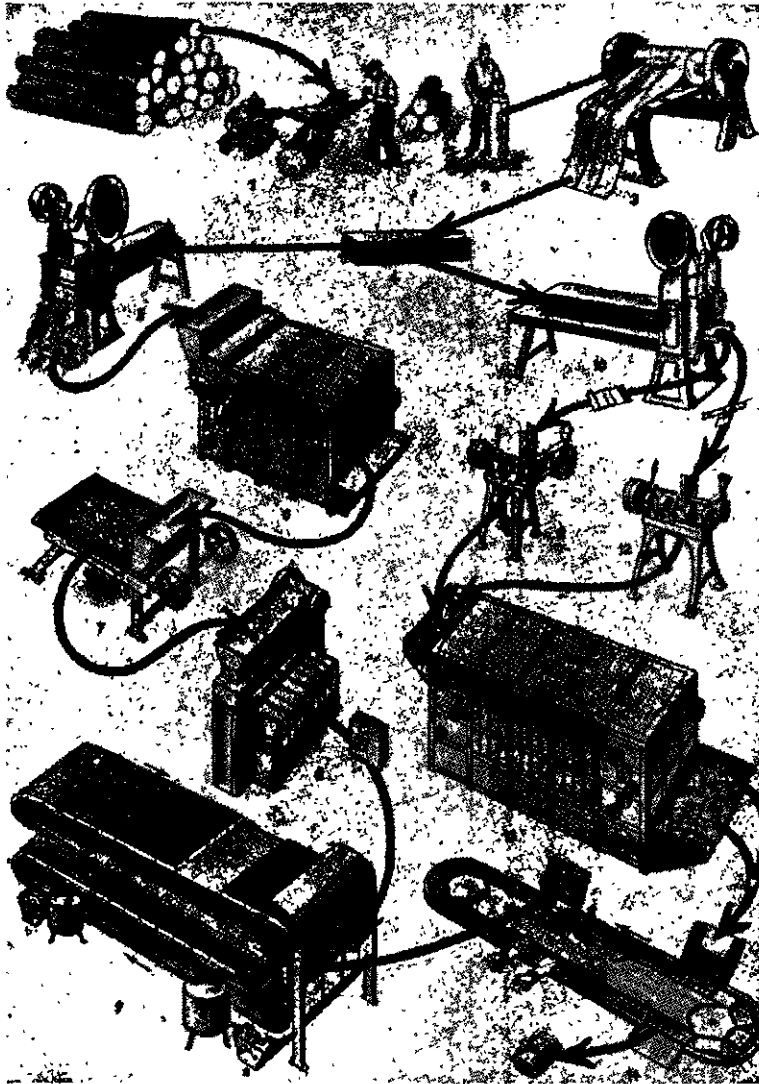

תיאור מכסתי של תהליך ייצור הנפרורים

מסירים את העצים בססורערכ (1) לנורים כנורל הדרוש וקולפים את הנורים (2); אח"כ מפצלים אותם במכונתפיצול (3) לסרטים רקים, נותנים את הסרטים זה עלגבי זה (4) ומשווים להם את הצורה הדרושה במקצה (5) ע"י סכינים, החותכות אותם לאורכם ולרחבם לאחר שמספינים את הברורים בתמיסהמלחים לשם מניעת עשישה לאחר השימוש, מייבשים אותם בארנדייבוש (6), מנקים אותם במכונתניפוי (7) ומסדרים אותם בקופסות במכונת סידור (8). במיתקןנעיצה מיוחד נועצים אותם בסרטינע של מכונתניפרור (9), וזו מפבילה את קצותיהם תחילה בפאראפין (10) ואח"כ בתומריההצתה (11). לכסוף אורזים את הג' בקופסות במכונתאריזה (12) — לשם הכנת הקופסות מעבירים סרטינע (4), שהם דקים יותר מאלה המשמשים לעשיית הג' עצמם, למכונתחילוק (10), שהיא נוורת את מכסההקופסות, את קרקעותיהן ואת רמניהן בעזרת סבלטים את הקופסות החיצוניות מרביקים במכונתהדבקה (11), וכן גם את הפניסיות (12), וסייבשים אותן כמכשירייבוש (13); אח"כ נותנים את הקופסות הפניסיות לתוך התיצוניות; את האחרונות מציינים בסדבקות וטורחים בתומרישיפשוה, לכסוף סבלאים את הקופסות בג' במכונתאריזה (14)

בנפרורייעשוה גוף-הג' אינו עשוי עץ, אלא בנוי מחוטי כותנה שזורים, שנטבלו בתערובת של פאראפין וסטרין. ג' העומדים בפני רטיבות אפוסים חומר-מגן שמנוני; הם נשארים כשרים לשימוש אפילו אחרי טבילה במשך 8 שעות בצופות, והם משמשים בעיקר לצבא. — גפרורי-שעשועים בוערים בלהבה בשלל-צבעים מחמת עירובוב מלחים שונים צובעי-הלהבה בחומר ראשיהם. — ג' נצתי הוא הג', שבו חומר-ההדלקה אינו מרוכז בראש אלא מרוח על פני כל גוף-הג'; הוא נדלק בשיפשוף, ולאחר כיבוי הוא מסוגל לשמש להדלקה נוספת חוזרת.

גפרורי-חוברת עשויים קרטון במקום עץ. במכונות

שרל סוריה (Charles Sauria) בצרפת ג', הנדלק על-ידי שיפשוף בשטח כל-שהוא; חומר-ההדלקה שבו היה תערובת של זרחן לבן, אשלגן כלורטי דבק. המצאה זו זכתה לתפוצה רבה, אולם הסיכון הרב לבריאות, ואף לחיים, מחמת הפעולה הארסית של אדי-זרחן, ומקרים רבים של בליעת ראשי-ג' לשם התאבדות הביאו במשך הזמן לידי הטלת איסור על השימוש בזרחן לבן בראשי-ג'. הנסיונות הראשונים להחליף את הזרחן הלבן באדום — שנתגלה ב-1845 — נכשלו. אולם ב-1855 יצר השוודי י. א. לונדסטרום (J. E. Lundstrom) את ג' לונדסטרום הביטחון הלא-ארסי, ע"י העברת רובו של חומר-ההצתה — הזרחן האדום — מראש-הג' אל שטח-השיפשוף שעל-פני קופסה מיוחדת; בראש-הג' השאיר רק כמות קטנה של חומר-הצתה יחד עם כל החומר המבעיר (KClO₃). גפרורי-הביטחון של ימינו אינם מכילים זרחן חפשי כלל (או מכילים רק כמות זעירה ממנו כחומר-בערה בראשי-קיסמיהם), אלא אנטיםון סולפדי או זרחן סולפדי (P₂S₅), שבו משתמשים על-יסוד המצאתם של סן סבן (Sévène) וקאן (Cahen) החל מ-1898.

ייצור הג' מתחיל בהכנת גוף-הג', גזרי-עץ נטולי-קליפה, בעיקר מצפצפה או מתרזה או ערבה, שארכם 40—60 ס"מ, מוכנסים למכונות-קילוף; סכיני-פלדה חרי תכות מן הקורה המסתובבת דפים דקים בעובי הג', הדפים מועברים למקצה, שבה הם נחתכים לאורך ולרוחב לכדידים בגודל הג'. על הבדידים עובר תהליך של ייבוש וניקוי, והם נכנסים למכונת-סידור, שעור-כת אותם באלפים, תלויים במקביל בתוך מסגרת. הבדידים, שהם בולטים מהמסגרת, נטבלים בפאראפין מותך, ואח"כ נטבלים קצותיהם בנוזל סמיק, שהוא חומר-ההצתה הנעשה ראשיהג'. נוזל זה מורכב מחומר דליק (בעיקר Sb₂S₃ עם קצת זרחן אדום וגפרית), חומר מחמצן (מאנגן דו-חמצני [MnO₂], [KClO₃], חמרים מגבירי-שיפשוף ומאיטי-להבה (כגון אבקת זכוכית, קוואר-צה, אבן-ספוג) וחמרים דביקים (כגון דבק, גומי נוזלי, עמילן, קמח). אחרי ייבוש נפלטים הג' המוגמרים מן המכונה האור-טומאטית, כשהם מסודרים במקביל ומוכנים לאריזה בקופ-סות. הקופסות נעשות מסרטי-עץ דקים, הנקלפים מקורות-העץ במכונת-הקילוף; במכונות מיוחדות נוצרים מהם שני חלקי הקופסה. על החלק החיצוני מודביקים גייר-אריזה דק והמדבקה של ביה"ח. אחרי מילוי הקופסה נמרחות שתי הדפנות הצרות בחומר-שיפשוף, המכיל גם חומר בעיר; זרחן אדום, Sb₂S₃, דבק, אבקת-זכוכית.

ג' מיוחדים: ג' הנדלקים בשיפשוף על-פני כל שטח מחוסס מכילים כחומר בעיר זרחן סולפדי (P₂S₅). —

שחיברו בין השנים 1136–1139. חיבור גדול ומפורסם זה מספר את תולדות בריטניה מראשיתה עד תקופת פלישת האנגלים והסאכסים. ג' מזכיר את גילדס (ע"ע) ואת בדה (ע"ע) כמקורותיו, אך בעיקר הוא מסתמך על ספר כתוב בלשון בריטית, שהומצא לו — לפי דבריו — ע"י וולטר, הארכידיאקונוס מאופספורד. בין החוקרים החדשים יש מקפי פקים בקיומו של מקור זה.

ספרו של ג' מעיד על גאוות המחבר על השתייכותו לגזע הקלטים. הוא פותח באגדה על ברוטוס בן סילויוס בן אנאס מטרויה, שהיה הכובש הראשון של בריטניה; ממשיך ומספר על שושלות שמלכו בבריטניה, על מלכים שהתנגדו למלכות רומא ועל אלה שקיבלו מרצונם את עולה ואת מרותה, ועל המלכים שעמדו בפרץ נגד פלישות העמים הברבריים. מקום חשוב בסיפוריו תופסים הקוסם מרלין (ע"ע), שלו מוקדש חלק מיוחד בספר, וביחוד המלך ארתור (ע"ע), ששיחרר את בריטניה והכניע את הסאכסים, כבש את אירלנד ואת איסלנד, את נורווגיה ואת צרפת, וניצח את הרומאים; אחרי ימי ארתור ירדה ממלכתו מפני לחץ הסאכסים. ניכר, שהמחבר שאב מאגדות עממיות של ארצו, צירף אותן להשכלתו הקלאסית ועיבדן ברוח רומאני-סית. ביצירתו ניטשטשו הגבולות בין הדמיון היוצר ובין המקורות ההיסטוריים. — לספרו של ג' נודע פירסום רב ביותר: הוא נשתמר ב-200 כתבייד ותורגם ללשונות שונות, למשל, כבר ב-1155 לחרוזים צרפתיים. חיבורו של ג' השפיע השפעה מכריעה על הספרות הענפה המספרת על המלך ארתור (ע"ע), ופרק אחד של הספר שימש מקור ל"המלך ליר" של שיקספיר.

סמוך ל-1150 חיבר ג' אפוס לאטיני בהכסאמטרים: Vita Merlini ("חיי מרלין"), שהוא מזיגה בין בילגראפיה רומאני-סית ובין שירה דיאקטית, שהמחבר שם אותה בפי מרלין הקוסם.

מהדורות מדעיות חדישות של חיבורו הגדול של ג' הן: ע"י א. פָּרַל (E. Faral), 1929; ע"י א. גריסקום (A. Gris), (com), 1929; ע"י ג' הָמֶר (J. Hammer), 1951.

W. L. Jones, *G. of M.* (Trans. Soc. Cymmrodorion), 1898/99; E. K. Chambers, *Arthur of Britain*, 1927; E. Faral, *La légende arthurienne*, I-II, 1930; M. Manitius, *Geschichte der lateinischen Literatur des Mittelalters*, III, 1931; J. S. P. Tatlock, *Legendary History of Britain*, 1950.

ד. ט.

ג'פריז, ג'ורג' — George Jeffreys — (1648–1689), שופט עליון באנגליה בימי מלכי בית-סטיוארט האחרונים. כעורך-דין, ואחר-כך כנושא משרות חשובות בבית-הדין העירוני של לונדון, קשר קשרים עם חצרו של צ'ארלס II ונעשה יועץ משפטי של ג'ימז, אחי המלך, וב-1683 — ראש-השופטים. בתפקידו זה ניהל את המשפטים נגד הוויגים שהואשמו בקשר לרצוח את המלך ואת אחיו. בזכות שירותו הנאמן לכתר נתמנה ג' ע"י צ'ארלס II לחבר מועצת-המלך והקאבינט (1684), וע"י ג'ימז II הוענק לו תואר לורד. בתפקידו כשופט פעל ג' כנוקם אכזרי נגד המעורבים והתומכים בקשר לטובת מונקאואט (1685). ע"י עינוי הנאשמים וע"י אימים עליהם ועל העדים והמושבעים גם יחד — השיג פסקידין של מוות נגד מאות אסירים, ומאות רבות נמכרו לעבדים להודו המערבית. משפטי-דימים אלה (שזכרים בהיסטוריה בשם Bloody Assizes — "בית-הדין

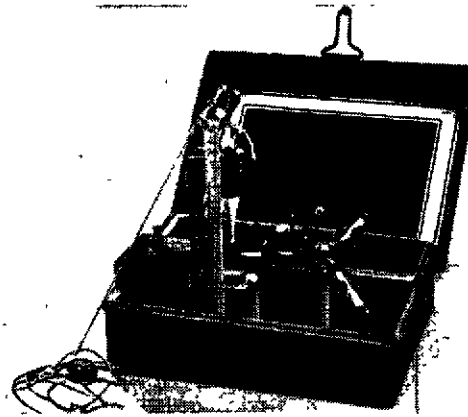

גפרור (קופסת-הצתה) מ-1824

מיוחדות נחתך הקרטון לצורת מסרק בעל 20 שיניים. הוא נטבל — כמו הג' הרגיל — בפאראפין ובתמיסת-הבערה ומוכנס אחרי ייבוש לתוך מעטפה, שעליה — עפ"ר — מדפסת מודעת-פירסומת. חוברות כאלו ניתנות היום הרבה לצרכנים בחינם לצרכי תעמולה והתחכבו בשנים האחרונות על הקהל. באמריקה תופסים גפרורי-החוכרת שתי חמישיות מכל התפוקה השנתית.

תעשיית הג' מתרכזת בכמה טרסטים עולמיים גדולים, החולשים על הון רב, על שטח-יערות משלהם, על תעשיות-לואי של מוצרים כימיים הדרושים לייצור הג', וכד'. במיוחד התפרסם הטרסט השוודי העולמי לתעשיית-ג', שרכש לו בארצות רבות זכויות-ייצור בלעדיים תמורת הלואות לממשלות, שמדינותיהן היו נתונות במצוקה כספית. שקיעתו של טרסט-ענק זה והתאבדותו של מנהלו איור קרויגר ב-1932 היו מן המאורעות הבולטים במשבר הכלכלי-תעשייתי העולמי בראשית שנות ה-30.

תעשיית-הג' בא"י תחילתה ב-1923. בתקופת המאנדאט התרכזו התעשייה בענף, בראשון-לציון ובשכם; כיום מייצרים ג' במדינת-ישראל בעכו, במפרץ-חיפה, בירושלים ובלוד. צריכת הגפרור היומית לנפש היא בין 4 ל-12 בארצות-התרבות; בישראל נאמדת הצריכה היומית הממוצעת ב-4–6 לגולגולת. הצריכה פוחתת בשנים האחרונות מחמת השימוש ההולך ורב במציתים, ביחוד לצרכי-עישון.

עם היות הג' מייצר חיוני ונפוץ מאד, נעשו ייצורם והסחר בהם ענפים כלכליים חשובים. בשנים האחרונות לפני מלחמת-העולם II היה שוויץ של ייצור הג' באנגליה כ-6 מיליון לי"ש ובאה"ב כ-30 מיליון דולאר. ברוב הארצות מוטל בלו (אקציו) על ג', והוא משמש אחד ממיסיה-העקפים וממקורות-ההכנסה החשובים של המדינה.

W. H. Dixon, *The Match Industry*, 1925; W. Grotkopp, *Der schwedische Zundholztrast*, 1928; J. Reilly, *Explosives, Matches and Fireworks*, 1938; T. E. Thrope, *Dictionary of Applied Chemistry*, VII, 1945⁴.

ט. ט.

ג'פריז מונקאואט — Geoffrey of Monmouth; לאט' Godofredus Artur — (בערך 1100–1153), סופר וְלִשְׁ-לאטיני. ידוע עליו, שממ-1129 עד סמוך ל-1151 ישב באוכספורד; ב-1151 נבחר להגמון של סינט אָסָה (וִילִז), ותפקיד זה מילא עד יום-מותו. מפעלו העיקרי של ג' הוא ספר "תולדות מלכי בריטניה" (*Historia regum Britanniae*),

של דמיים") עשו את ג' לאחד האישים השנואים ביותר על העם; אך בחצרו של ג'ימו זכה להוקרה מלאה על מעשיו ונתמנה (בסוף 1685) לזרז'אנסלור. אחרי מהפכת 1688 ניסה ג' לברוח מן הארץ בעקבות מלכו, אך נאסר והובא למצודת-לונדון, ושם מת כעבור חדשים אחדים.

T. B. Macaulay, *The History of England* (chs. IV, V); H. W. Woolrych, *Memoirs of the Life of Judge J.*, 1827; E. Foss, *The Judges of England*, 1864; J. F. Stephen, *History of the Criminal Law of England*, 1883; H. B. Irving, *Life of Judge J.*, 1898; E. Parry, *The Bloody Assizes*, 1929; D. Ogg, *England in the Reigns of James II and William III*, 1955.

ג'פריז, הרולד — Harold Jeffreys — (ג' 1891), גאון-פיסיקן ואסטרונום אנגלי. מ 1931 מרצה לגאופיסיקה בקימברידג'; מ 1946 פרופסור לאסטרונומיה ופילוסופיה נסיונית שם.

ג' הקר את ההיסטוריה הקדומה של כדור-הארץ ואת התהוותה של מערכת השמש וכוכבי-הלכת. יחד עם ג'ינז (ע"ע) פיתח את ההשערות על התהוות כוכבי-הלכת בעקבות התקרבותם של השמש ושל כוכב גדול, שעוררה גאות עצומה בשמש או אף הביאה לידי התנגשות-בפועל ביניהם. ג' חישב את גיל מערכת-השמש על-סמך נתונים שמהסתכלות במסלולו של כוכב-חמה, וכן חישב ממדידותיו המדוייקות בירה את גיל הירח 4 מיליארד שנה. בתחום הגאופיסיקה (ע"ע) היה ג' מן הראשונים שחקרו את השפעת הראדיואקטיביות על התקררות הארץ ועל צורות ההרים. חישוביו של אנרגיית הגאות והשפל (ע"ע) והשפעתה על החופים נחשבים כמדוייקים ביותר.

נוסף על פעולתו המחקרית בקוסמוגוניה וגאופיסיקה התבלט ג' כהוגה-דעות מעמיק בתאוריה של המתודה המדעית. הוא פיתח תורה שיטתית-מאתמאטית מקיפה של האינדיקציה המדעית, שבה הוא מייחד מקום חשוב להסתברות (ע"ע) כקאטגוריה עצמאית של החשיבה. את ההסתברות אין הוא גורס כפורמאליזם מאתמאטי, שיש לו תוקף רק לגבי מספרים גדולים, אלא כ"דרגת אמון מושכל", המתייחס אף לאירוע בודד בפני עצמו.

חיבוריו החשובים של ג': *The Earth: Its Origin and Physical Constitution* (הארץ, מוצאה, תולדותיה ומבנה הפיסי), *Scientific Inference* (1929), *The Theory of Probability* (1937), *Methods of Mathematical Physics* (1948), *ות* (1950).

ג. ל.

גפריית (לאט' sulphur או sulfur), יסוד כימי אלמחכתי, בן הקבוצה VI של המערכת המחזורית. סמל כימי: S. מספר סידורי: 16. משקל אטומי: 32.06; תערובת של האיזוטופים (ע"ע) ³²S, ³³S, ³⁴S, ³⁶S במתכונת 95.06: 0.74: 4.18: 0.016 (הרכבו גם כמה איזוטופים ראדיואקטיביים), ערכיות: 2, 4, 6.

היסטוריה. הג' היתה ידועה מאז ומעולם לרוב עמי-התרבות. במצרים באלף ה-3 לפסה"ג השתמשו בה להכנת צבעים וחרמרים קוסמטיים. במקרא היא נזכרת כחומר תבערה וקליה בצד האש (ברא' יט. כד) והמלח (שם יט. כו; דב' כט. כב). היוונים (הומרוס) והרומאים הקדמונים ידעו את השימוש ב"עשן-שרפתה לצרכי חיטוי. פליניוס הדיוסקורידס

מתארים את שימושה הריפויי בדרמאטולוגיה. צבאות רומא וביזאנטיון השתמשו בה בחמרי-דלק מלחמתיים. לצרכי הכנת אבק-שרפה (ע"ע) שימשה ביה"ב תחילה הג' החפשית שבטבע, אח"כ גם ג' מופקת מסולפידים; אגריקולה (ע"ע) הורה ב 1530 את הפקתה מפיריט. הרבה נתנו את דעתם על הג' האלכימאים (ע"ע אלכימיה) עד המאה ה-17, שראו בה את היסוד הבעיר ככל התרכבות הכימיות. "כל מה שבושר — אומר פּרַצְלָסוס (ע"ע) — הוא ג'; אין בוער אלא ג' בלבד". גם בתורת מצביה-הצבירה (גאון) של ון ה'למונט (ע"ע) נועד מקום נכבד לג'. אפשר שהסמיכות ג'—אש—מלח שבמקרא השפיעה על מחשבת האלכימאים המערביים; מכל מקום נעשתה הג' במחשבה זו יסוד ספקולאטיבי מובהק, משהו דומה לפלוגיסטון (ע"ע כימיה). ד"ר (ע"ע) עדיין ראה את הג' כתרכובת; לזואויה (ע"ע) היה הראשון שהכיר את תכונתה האלמנטארית.

ג' א ל מ נ ט א ר י ת. הג' המוצקה היא מרובת צורות אלטרופיות (ע"ע אלטרופיה), קצתן גבישיות וקצתן אמורפיות. הידועות והמוגדרות שבהן הן: (1) ג'—אלפא (α) — גבישים רומביים או אוקטאדריים, שקופים, צהובים כעין הענבר; צפיפות 2.06, קשיות 1.5—2.5; יציבה בטמפ-ראטורות שלמטה מ 94.5°, ניתכת (בחימום מהיר) ב 114.5°, בחימום איטי היא הופכת ב 94.5° ל (2). (2) ג'—ביטא (β) — גבישים מונוקליניים או פריסמטיים, צהובים-עכורים; צפיפות 1.93; יציבה בגבולות 120°—94.5°; ניתכת ב 199.2° (צירוף 1). (3) ג'—גמא (γ) או ג' פלאסטית, שאינה גבישית — מתקבלת ע"י יציקת ג' מותכת ב 350° לתוך מים קרים; צפיפות 1.95, היא נוחה לגבילה

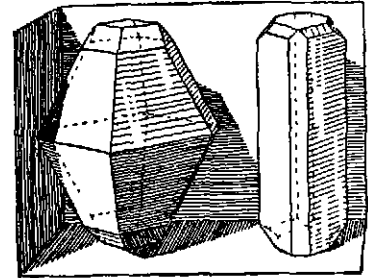

צירוף 1. גבישי גפרית טונוקלינית (ימין) ואורתורומבית (שמאל)

לכיוור ולמתחת חזי-סיים; היא נוטה לחזור ולהתגבש מעצמה לאיטה, ובמ-הירות רבה יותר מהמת חיכוך או חי-מום. (4) ג'—דלתא (δ) או ג' קלואי-דית — מתקבלת בהשקעת ג' מתמי-

סות תרכובתיה בהשפעת גורמים פיסיקאליים או כימיים שונים; התמיסה הקולואידית היא צהובה ושקופה, או כמעט לבנה כעין החלב. (5) "פרחי-ג'" הם אבקה צהובה דקה וקלה, המתקבלת בצינון מהיר של אדי-ג'. הג' הגבישית היא גוף חסר טעם וריח, מוליך גרוע לחום ולא-מוליך לחשמל, לא-מסיס במים, מסיס מעט בכחל ובאתר הרבה בפחמן דו-גפריתי (CS₂). מבין הצורות השונות של ג' אמורפית יש כאלו שאינן מסיסות ב CS₂. יחידת-המבנה של הג' הגבישית היא המולקולה הטבעתית S₈. בג' האמורפית נמצאת המולקולה S₈. בין הטיפוסים השונים של הג' קיים שיווי-משקל דינאמי, שמשתקף יפה בשינויי התכונות מחמת שינויי הטמפראטורה. הגון הצהוב-חיור של הג' בטמפראטורה רגילה הופך כמעט לבן ב 50°- וצהוב-כהה ב 100°+. הג' המותכת — סמוך לנקודת-ההיתוך היא נוזל דק ושקוף כעין הענבר, ועם עליית-הטמפראטורה הצבע מכהה והולך, והנוזל נעשה עבה וצמיג עד למאכסימום בסביבות 180°; מכאן ואילך הצמיגות מתמעטת והולכת

בשיטת-פרש (Freeb) — שיטת-הבאר (ציור 2): בשכבת הג' קודחים באר עמוקה עשויה שלושה צינורות קונצנטריים; דרך הצינור החיצון מכניסים ורם אדי-מים דחוסים ומחוממים בִּיתָר, המתיכים את הג' למטה; אותה שעה לוחצים על הג' המותכת דרך הצינור הפנימי ומעלים אותה למעלה דרך הצינור האמצעי. הג' המיוצרת בשיטה זו היא נקיה מאד.

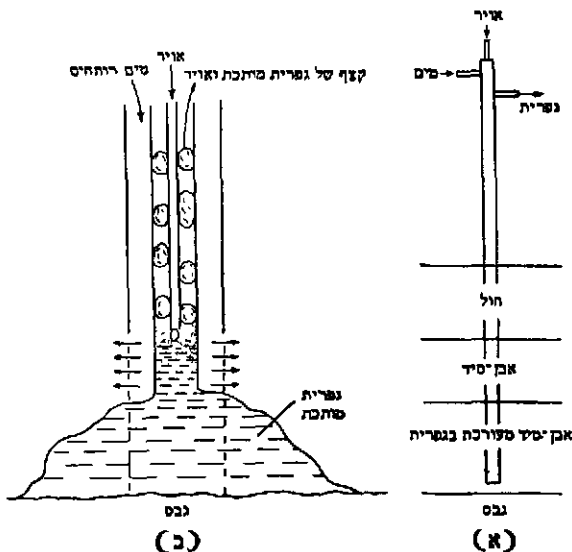

ניקוי הג' הגלמית נעשה בדרך הזיקוק. — כמיוזת ניכרות של ג' מופקות היום גם מפסולת הגאזים היוצאים בעיבוד עפרות-סולפידים. גאזים אלה מכילים SO_2 , שמחזרים אותה בפחמן ע"פ המשוואה:

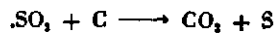

התהליך הוא מהיר ב 1,100° ואינו זקוק לחימום מתמיד, הואל התקציה היא אכסותרמית.

עיקר שימושה של הג' האלמנטארית בטכניקה היום הוא להקלאניזציה של הקאוצ'וק (ע"ע) בתעשיית הגומי. נוסף על כך היא משמשת לגיפור-מטעים בחקלאות, וכן לצרכים פארמאצויטיים שונים ברפואה. הרבה ענפים של התעשייה והטכניקה בימינו צריכים לתרכובת-ג' שונות. אולם עיקר חשיבותה של הג' — כאב-חומר של החמצה הגפריתנית (ע"ע גפריתנית, חמצה).

הכימיה של הג' יש 3 קבוצות ראשיות של תרכובות לא-אורגאניות של הג': (1) מימן גפריתי וצאצאיו; (2) תר-פבות האלוגניות של הג'; (3) תרכובות חמצניות של הג' — תחמצות, חומצות ומלחיהן.

(1) מימן גפריתי (או סולפידים), H_2S , הוא גאז חסר-צבע שריחו רע, והוא ארסי מאד; רותח ב 60°- וקופא ב 82°-. הוא נמס במים בשיעור 3 נפחים בקירוב בנפח אחד של מים בטמפרטורה רגילה ("מי מימן גפריתי"), והתמיסה היא חומצה חלשה מאד, המכילה קצת יוני H^+ ו- HS^- . $H_2S \cdot SH^-$ נמצא במעיינות טבעיים מסויימים כפרי תהליכים געשיים, והוא נוצר הרבה בטבע כפרי הריקבון של חמרי העולם הצומח והחי, המכילים תרכובות אורגאניות של הג' ("ריח הביצים הסרוחות"). הוא נחקר לראשונה בגאזי-הריקבון ע"י שלֶה ב 1777. במעבדה הוא מופק בפעולת חומצות על מלחיו. — מלחי המימן הגפריתי — הסולפידים — ניתנים

עד לנקודת-הרתחה, שהיא 444.7°. אדי-הג' אדמדמים סמוך לנקודת-הרתחה, ב 500° — כשהמשקל המולקולארי מקי ביל ל S_8 — הם אדומים-כהים, וב 650° — צהובים; ב 1,000° המשקל המולקולארי מקביל ל S_2 , וב 2,000° כמחצית המולי-קולות מפורקות לג' אטומית. — כל צורות הג' בוערות באויר בלהבה כחולה כהה, בחמצן — בלהבה בהירה מאד; הבערה מלווה הפקת ריח חד וחריף מתמת התהוות התחמוצת הגאזית SO_2 .

מציאות הג' בטבע ותפוקתה. הג' מהווה כ 0.06% מקרום כדור-הארץ. ג' אלמנטארית מצויה בגלילות וולקא-ניים בכל חלקי העולם (ביחוד באה"ב, באיטליה, ביאפאן ובצ'ילה), אך הג' נפוצה יותר בעולם המינראלי ובעולם החי בתרכובות, שהחשובות שבהן הן: הגבס (ע"ע) וצורות אחרות של סידן סולפתי, הסולפידים של המתכות הכבדות — הפייריטים, הנציצים, הזיוזים והברקות של הברזל, הנחושת, האבץ, העופרת, הניקל, הכסף, הכספית, הארסן, האנטימון. ברקמה החיה כלולה הג' כמרכיב של החומצות האמיניות (ע"ע אמיניות, חמצות) ציסטאין ומתיונין, מאבני-הבניין של הפרוטאונים.

כמקור לג' שימשו לפנים רק המכרות של הג' האלמנטא-רית, שבעיית הפקת הג' מהם מצטמצמת בבעיה המכאנית של העלאתה מעמקי-האדמה והפרדתה מחמרי-הקרקע המעור-רים בה. היום אין מכרות-הג' מספקים את תצרוכת הג' ההולכת וגדלה, הן לשימושה בעינה והן להפקת חומצה של גפריתנית (ע"ע). משום כך הולך ורב ניצולם הכימי של מלאי הסולפידים (בעיקר הפייריטים) שבטבע — שמהם מופקת ג' על-ידי שיחורר מימן גפריתי (H_2S) וחמצנון, של הגבס (אנהידריט) — שתחמוצת-הג' שבו מחוזרת ע"י פחם אחרי קשירת הסידן לסיליקאט, ושל התרכובות הגפריתיות שבפחם ובשמן-האדמה. מן התפוקה העולמית השנתית בשנים האחרונות, ששיעורה יותר מ 5 מיליון טון, באו כ 48% ממכרות-הג', כ 45% מסולפידים ואנהידריט, כ 7% מפחם ושמן-אדמה.

מכרות-הג' החשובים נמצאים בסיציליה שבאיטליה ובטפסאס ולואיזיאנה שבאה"ב. באי מצויה ג' בכמות מוצמצמות בנגב — בקרבת רצועת עזה הגבול המצרי. מכרות-סיציליה כבר היו ידועים מימיקדם, אולם היום מספקות אה"ב יותר מ 90% מן התפוקה העולמית.

תפוקת הגפרית בעולם

(באלפי טון)		ארצות
1953	1949	
5,238	4,821	אה"ב
245	221	איטליה
190	41	יאפאן
48	13	צ'ילה
32	14	צרפת
19	10	ארגנטינה
12	7	ספרד
10	3	תורכיה
5,820	5,160	התפוקה העולמית *

* אומדן

במכרות-סיציליה מופקת הג' בכריה ישירה. הפרדת הג' האלמנטארית מעירובה בעפר ובאבני-סלע נעשית ע"י חימום עד כדי היתוך הג', שיטה זו כרוכה בהפסד חלק ניכר מן הג', שנשרפת כחומר-דלק. באה"ב מונחים מירבציה-הג' בעומק רב מתחת לפני-האדמה, והפקת הג' מהם נעשית

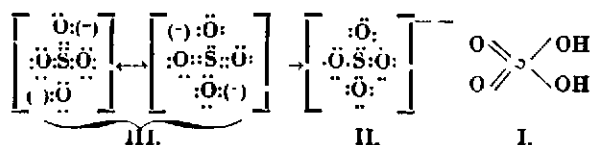

להסרת יבלות, להשמדת הגרבת. לטיפול בגרב, ספחת, חזונית וכד'. — הפעולה הריפויית של מרחציג, ז. א. של טבילה במעיינות או באמבטיות של סולפידים, על מיחוי דלקת-הפרקים, שגרון וכד' — ידועה מימיקדם, מעיינות-ריפוי מפורסמים מבחינה זו הם: אֶכְן (ע"ע) בגרמניה המערבית ואֶכְסֶלֶה־בֶּן (Aix-les-Bains) בצרפת הדרומית, שהיו מקומות-מְרַפָּא מהוללים כבר בתקופת הרומאים; חלואן שעל-יד קאהיר במצרים; חמיטבריה, מימי מעיינות אלה מכילים יוֹנֵי-SH⁻ בצורת ביסולפיטים אלקאליים או H₂S חפשי, בשיעור 10–40 סמ"ע בליטר.

R Ashton - A. L. Thorogood - D Neville-Jones, *A Survey of the Sulphur and Sulfuric Acid Position*, 1952.

מ. ה. ב.

גְּפִרִית־נִיָּת, חֲמָצָה (ח"ג), H₂SO₄, מן החשובות שבהומות צורת מבחינת שימושיה המרובים בכל ענפי המחקר העשייה הכימיים.

1. תכונות פיסיקאליות וכימיות. ח"ג נקיה לחלוטין היא נוזל כבד וצמיג, חסר צבע וריח. נקודת קפיאה: 10.5°. צפיפות: 1.84 (15°). היא מתחילה לרתוח ב 270° אגב פירוד לגפרית שלש-חמצנית ולמים, שהם נספחים אל החומצה הנשארת, ונקודת-הרתחה עולה ומגיעה למאכסימום של 338° במזג של 98.3% חומצה ו-1.7% מים; מזג זה רותח בטמפרטורה קבועה זו בלא פירוד. המסת החומצה במים, שבהם היא מתערבת בכל השיעורים, כרוכה ביציאה של חוֹסֵי-המסה מרובה, הגוררת עליה גדולה בטמפרטורה; לפי-כך יש לנהוג והירות גדולה בשעת מיהול החומצה במים, מפני שהתחממות מקומית גדולה עלולה לגרום לניתוז רסיסי חומצה ולכוויות קשות מאד.

הח"ג נגזרת מן האלמימה SO₃ (ע"ע גפרית):

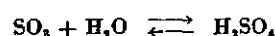

ח"ג מרוכזת אינה מתקיספה מתכות בקור, אבל בחום היא מחמצנת אותן; עקב זה היא עצמה נחזרת לחומצה גפריתית, וכן היא מחמצנת, למשל, גם את ההידרידים של Br ושל J, ואף פחמן וגפרית:

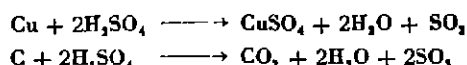

הח"ג המרוכזת היא היגרוסקופית מאד. היא סופגת אדי-מים מן האויר, וכן היא נוטלת רטיבות מגופים שעמהם היא באה במגע, ואף מוציאה מימן וחמצן בשיעורי מולקולת-המים מחמרים אורגאניים רבים, שהיא "מפחמת" אותם. פעיליותיה כחומר מחמצן וכחומר נוטל-מים מצטרפות יחד בפעולתה ההרסנית על הרקמה החיה.

החומצה המהולה במים נבדלת בתכונותיה מן המרוכזת. היא מתנהגת כחומצה חזקה, שרובה מפורדת ליוני מימן (H⁺) וסולפאט (SO₄⁻²); אינה חזקה מחומצה מלחית ומחומצה הנקנית, אבל חזקה משאר כל החומצות; מתקיספה את רוב המתכות שאינן אצילות, למשל אבץ:

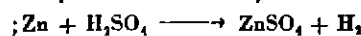

אינה מחמצנת. — שינוי התכונות לפי התרכוזת מוכיח, שהמבנה האלקטרוני של ח"ג אינו אחד וסטאטי, אלא צורתו משתנית לפי הסביבה והיא פרי של שיווי-משקל דינאמי. במולקולה H₂SO₄ יש שתי קבוצות-הידרוכסיל (1). המבנה האלקטרוני של יוֹן-הסולפאט הוא סימטרי גמור: עיקרו הוא

„אוקטט" של אלקטרונים, המקשר את האטום המרכזי בארבעה קשרים פשוטים לאטומי-החמצן (11); אולם במבנה זה יש חלק גם לצורות שבהן מתחלפים קשרים פשוטים בקשרים כפולים משום תזוזת זוגות-אלקטרונים (כגון III וכד'). אנרגיית-הרזונאנציה במערכת (III, II, I) מקטינה את המרחקים הבינאטומיים ומקנה ליון את יציבותו המיוחדת. 2. מציאותה ותולדות ייצורה של ח"ג. ח"ג כהווייתה אינה שכיחה בטבע. בממלכת-המחצבים היא מצויה בשיעור ניכר בכמה מעיינות ונהרות שבגלילות וולקאניים באמריקה הדרומית, ביאווה, בספרד (ריו סינטו), ועוד. בעולס-החי היא נמצאת באצטלניים (ע"ע). בממלכת-המחצבים ובעולס-הצומח ח"ג שכיחה בעיקר בצורת מלחיה, סול-פאטים של מתכות אלקליות, של מאגנזיום ופארום, ובעיקר בצורת גבס (ע"ע). באוקיינוסים מומסים כ-11x10 טון סולפאטים. תרכובת אורגאניות של הח"ג בחמרי-טבע הם האסטרים הסולפתיים של פוליסאכארידים באגראגור (ע"ע), בחומצה הכוֹנְדְרוֹאִיטִין-גפּרִית־נִיָּת של הסחוס (ע"ע) ובחומצה המוקואיטין-גפּרִית־נִיָּת של רירי הגוף. בחילוף-החמרים בגוף החי נוצרת ח"ג מחימצון הגפרית שבהלבונים, והיא מופרשת בשתן כסולפאטים אֶנְאֹרְגָאניים או מתקשרת בחמרי-פירוק ארסיים שונים של חילוף-החמרים בתהליך נטילת-הרצל בכבד; כתוצאה מכך מופיעים בשתן אסטרים סולפתיים, כגון האינדיקן (ע"ע אינדוקסיל).

העמים הקדמונים במזרח או במערב לא ידעו את טבעה או את שימושה של הח"ג. העדות הקדומה ביותר שבידינו בדבר ידעת הח"ג הם כתבי גבר (ע"ע ג'אבר) האלטיני (המאה ה-14). גבר הפיק אותה בדרך הזיקוק של אלום (ע"ע) או של קנקנתום של ברזל (FeSO₄) וזמאן שמה „רוח-קנקנ" תום" או „שמן-קנקנתום" (או סתם „שמן" [oleum]). במאה ה-16 הפיק אותה „בסיליוס ולנטינוס" (ע"ע) ע"י שרפת גפרית עם מלחת, ובסוף המאה ההיא הכיר ליביוס (ע"ע), שהחומצה של גבר וזו של ואלנטינוס אינן אלא אחת. לפי שיטת הזיקוק הוכנה ח"ג „עשנה" מן המאה ה-17 ואילך בבוהמיה ובגרמניה המרכזית, ומרכז היצור היה בעיר נוֹרְדֶהָאוּן. השיטה שוכללה ע"י שרפת הגפרית בכלים רטובים בעודף אויר ובתוספת מלחת. בשיטה זו נוסדה באנגליה בשנות ה-40 של המאה ה-18 הרושת של ח"ג ע"י ג' ווֹרְד (J. Ward). תחילה בוצעה המלאכה בכלי-זכוכית, ואח"כ — בתאי-עופרת. ב-1793 הוכיחו קְלֶמֶן (Clément) ודוֹרְם (Desormes) בצרפת, שע"י שימוש בנרם אויר מתמיד ואדי-מים אפשר לחסוך מלחת, מאחר שאין זו משמשת אלא מתווך בין מוצרי שרפת-הגפרית (SO₂) ובין החמצן של האויר. בייצור תעשייתי של ח"ג, תהליך תאי-העופרת" (ר' להלן) הוחל בראשית המאה ה-19 באנגליה (1807) ובגרמניה (1810). ב-1827 בנה גייליסק (ע"ע) את מגדלו והנהיג חומצה הנקנית תחת מלחת; מגדל-גלוֹבֶר הונהג ב-1859. — בסוף המאה ה-19 התפתח „תהליך-המגע" (contact) והתחיל מתחרה בתהליך תאי-העופרת. תהליך-המגע כבר נתגלה ע"י דִיֵי (ע"ע), ופיליפס הראה ב-1831, שפלאטינה היא קאטאליזאטור משובח בתהליך זה, ואף קנה את זכות

השימוש בו. אבל המכשולים הטכניים, שמנעו ניצול תהליך זה בקנה-מידה תעשייתית, לא סולקו אלא בידי וינקלר וקניטש במפעלי Badische Anilin- und Soda-Fabrik (פאטנט גרמני מ-1878).

3. הפקה תעשייתית של הח"ג. א. שיטת תאי-עופרת: כל עיקרו של התהליך הכימי בשיטה זו הוא חימצונה של חומצה גפריתית (H₂SO₄), או של תערובת של מים וגפי-רית דו-חמצנית (SO₂); זו באה משרפת גפרית או פיריטים. כגורם מחמצן משמשים: במישרין - חומצה הנקנית, בעקי-פיץ - אויר (תמצן). החומצה התנקנית מחוזרת ל"גאזים ניטרוזיים" (NO, NO₂, וכו'), למשל:

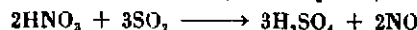

החנקן החד-חמצני קל להתחמצן ע"י חמצן-האוויר:

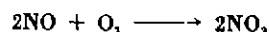

החנקן הדו-חמצני קל לחזור ולחמצן גפרית דו-חמצנית נוספת:

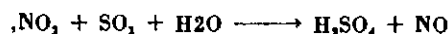

חוזר חלילה, עד שלהלכה מעט חומצה חנקנית ("שתי מולקולות!") מספיקה כדי לחמצן כל כמות של SO₂ (בנוכחות חמצן) בלא גריעה מכוח שעילותה הראשונה של החומצה החנקנית, שכל עיקרה אינה פועלת אלא כקאטאליזאטור שאינו פלה. תאוריה זו של תהליך תאי-העופרת, שניתנה על-ידי פֶלִיגו (Péligot, 1844), אין בה כדי להסביר את כל התופעות הכימיות שבהימצון זה; מסתבר, שנוצרות תרכובות-ביניים, כגון HO.SO₂.NO, או HO.SO₂.O.NO ("גבישי-התאים"), חומצה ניטרוזית, שהיא נפרדת ע"י מים:

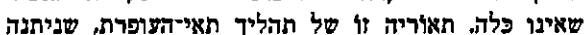

ולאחר מכן:

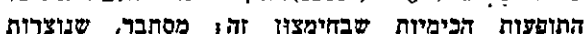

וחוזר חלילה.

מערכת תאי-עופרת, המשמשת בתהליך הטכני, מורכבת מפלים אלה (ציור 1): תנור, אליו מחובר מגדל-גלזר; אליו מחוברים 2-3 תאים מצופים לוחות-עופרת בפנים, השלובים זה לזה וערוכים בשורה; אליהם מחובר מגדל ג'יליסאק, המחובר גם אל מגדל-גלזר וסוגר את מעגל המערכת. ציפוי העופרת בא להגן על קירות התאים מפני פעולתה של הח"ג; העופרת מתכסית קרום של PbSO₄ שאינו מסיס. בתנור נוצרת SO₂ ע"י שרפת גפרית או פיריטים. התערובת החמה (300°) של SO₂ עם אויר עוברת דרך תאי-אבק, שבו

ניטלים ממנה עירובי אבק ותחמוצת-ארסן, ונכנסת בתחתיתו של מגדל-גלזר, שתוכו רצוף חומר העומד בפני חומצה והוא מלא חצצים. כנגד זרם-הגאזים הבא מלמטה זר-לפת כאן מלמעלה חומצה ניטרוזית, הבאה ממגדל ג'יליסאק. החומצה הניטרוזית מת-פרדת, ומקצתה נהפכת לח"ג, הניגרת על-פני החצצים ונקווית בתחתית המגדל ("חומצת-גלזר"). מקצת מן התערובת מתחמצנת, ועיקרה נטענת בגאזים ניטרו-זיים, וכך היא יוצאת ממגדל-גלזר ונכ-נסת לתאי-העופרת, שבית-קיבולם בבית-חרושת חדיש הוא כמה אלפי מ"ק. כאן זולפים כנגדה חומצה הנקנית ומים בריסוס

דק, וכאן מושלם החימצון, והחומצה המיוצרת נקווית על קרקע התאים ומוצאת מפרק לפרק. "חומצת-תאים" זו מכילה לייבוש הגאזים הנותרים (N₂, NO₂), המובלים מכאן למגדל ג'יליסאק, כאן זולפת כנגד הגאזים ח"ג (80%), הקולטת NO₂ ונקווית בתחתית המגדל כחומצה ניטרוזית, שהיא חוזרת בשאיבה אל מגדל-גלזר לתפקידה הראשון. אם אין בתאים מים במידה מספקת, חומצה זו שוקעת בצורת "גבישי-התאים". הגאזים שאינם נקלטים בח"ג במגדל ג'יליסאק (תמצן חנקן) יוצאים דרך ארוכה. בשנים האחרונות מנסים להחליף את מערכת-התאים במערכת-מגדלים, כדוגמת מגדל-גלזר, שבו חל החימצון הראשון גם בשיטת-התאים. ריכוז נוסף של החומצה לאחר יציאתה מן התאים או מן המגדלים נעשה לפנים בכלי זכוכית או פלאטינה. היעילה שבשיטות החדשות הוא השימוש במגדל-ג'ילרד: מכניסים רסס-חומצה דק בראש המגדל וכנגדו זרם גאזים חמים מלמטה; זה נוטל את המים שבנה ויוצא למעלה, החומצה המרוכזת ניגרת למטה ונקווית בקרקע-המגדל.

ב. שיטת-המגע: מבחינה כימית שיטה זו היא פשוטה, ואינה אלא חימצון של SO₂ ע"י O₂ באמצעות קאטאליזא-טור. חימצון זה הוא תהליך אכסתרמי:

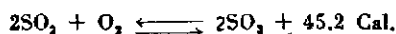

בטמפראטורה רגילה מהירותו קטנה מאד; בטמפראטורה גבוהה מהירותו גדולה, אלא ששיווי-משקלו מוסס לצד שמאל (פירוד). הניצולת המאכסימאלית של SO₂ בנוכחות קאטאליזאטורים מושגת בסביבות 400°. בעיה טכנית חמורה בתהליך-המגע היא הכרח הניקוי המדוקדק של הגאזים SO₂ ואויר, כדי למנוע את "הרעלת" הקאטאליזאטור; ביחוד יש לבער מן הגאזים כל שריד של ארסן. על כן מעבירים את הגאזים דרך "חדר-אבק" מלא קיטור, מכאן דרך מערכת צינורות-עופרת, שמנמיכה את הטמפראטורה עד סביבות 100°, ומכאן דרך שני מגדלים, שבאחד בא כנגדם מלמעלה רסס-מים, ובשני - רסס של ח"ג מרוכז; בראשון המים מוציאים מהם שרידי-אבק, ובשני הגאזים מתייבשים. לאחרונה מוציאים כל שרידי חומר זר בעזרת שדה חשמלי, וכך הגאזים נכנסים לתאי-הקאטאליזאטור. במקצת מפעלי-חרושת משמשת כקאטאליזאטור שכבת-פלאטינה דקה, המבודרת על-פני אובסס או על-פני מאגנזיום סולפתי וכדו'. מחמת

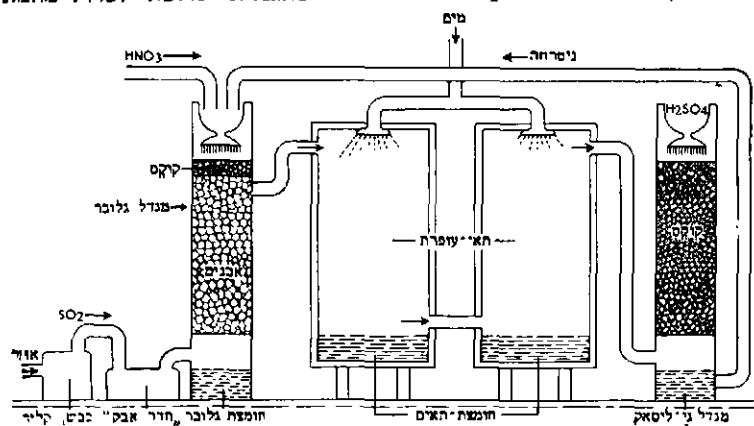

ציור 1
תהליך תאי-העופרת (סכמה)

6. חומצה תיז-גפריתנית. מולקולה של נתרן סולפטי קולטת אטום אחד של גפרית ונהפכת ל"תיסולפאט" (יוו $\theta\epsilon\iota\omicron\nu$, גפרית; כלומר: סולפאט שבו הומר אטום אחד של חמצן באטום של גפרית):

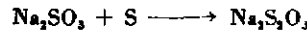

החומצה התיז-גפריתנית החפשית ($H_2S_2O_3$) אינה יציבה, והיא מתפרדת לגפרית ולחומצה גפריתית (H_2SO_3) או ($SO_2 + H_2O$). התיסולפאט (IV, V) קרוב במבנהו הכימי

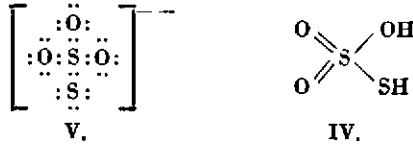

לסולפאט. רוב התיסולפאטים נמסים במים וגבישיהם מתזקקים הרבה מייגבש. נתרן תיסולפתי, $Na_2S_2O_3 \cdot 5H_2O$, ידוע בשם "מלחה-צלמים" ומשמש הרבה כקובען בצלום (ע"ע). חשוב שימושו בכימיה אנליטית (ע"ע) כמוחית כיסוד השיטה הידומטרית, העומדת על הראקציה הכמותית:

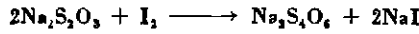

7. חומצות על-גפריתניות ומלחיהן. אגב אלקטרו-ליזה (ע"ע) של תמיסה רוויה של K_2SO_4 בח"ג (צפיפות 1.3) בקור נוצרת חומצה על-גפריתנית ($H_2S_2O_6$, VI), שמלחה האשלגן (פרסולפאט) שלה יציב למדי ומתפרק מחמת חימום לפי המשוואה:

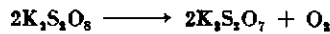

תמיסתו של מלח זה פועלת כחמצן חזק ומשמשת באנאליזה הכימית ובצילום. החומצה החפשית מתקבלת בפעולת מי-חמצן על הכלוריד של ח"ג:

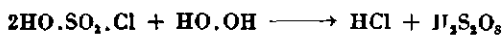

ב1898 מצא נ. קרו (ע"ע) את החומצה H_2SO_6 (VII), שנקראה על שמו (חומצת-קארו). גם חומצה זו נוצרת בפעור לת מי-חמצן על כלוריד של ח"ג:

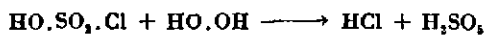

גם היא פועלת כחמצן חזק; מתמיסה של KI במים, למשל, היא מוציאה יוד כהרף-עין, וכד. המבנה של שתי החומצות הללו מקביל לזה של החומצות הפירו-גפריתנית והגפריתנית, בהחלפת $-O \cdot OH$ ב $-O \cdot O \cdot$ ו $-OH$ ב $-O \cdot O \cdot$:



8. שימושים ותפוקה. שימושיה הטכניים של ח"ג מרובים וחשובים, עד שלא ישוער שום ענף-ייסוד של התעשייה החדשה בלא שימוש ישיר או עקיף בחומצה זו. בראש השימושים עומד ייצור הדשנים הכימיים סופרי-פוספט (ע"ע) ואמון סולפתי; אחריו — זיקוק הנפט והכנת חמרי-צבע, חמרי-נפץ וחמרים פארמאצוטיים ותעשיית הטפס-טילים המלאכותיים. במעבדה משמשת הח"ג להפקת רוב החומצות ממלחיהן, כגון:

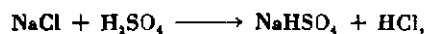

כחומר-מילוי לאפטיקטורים (ע"ע) וכאמצעי-ייבוש לגאזים. מבחינת הקף הייצור תעשיית הח"ג היא יסוד התעשייה הכימית הכבדה כולה. התפוקה השנתית הולכת וגדלה.

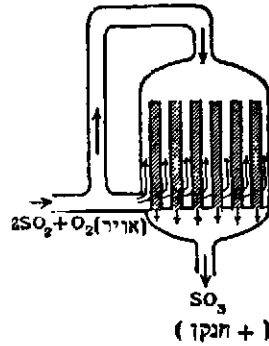

ציור 2 תהליך הטנע וסכמה

האפסותרמיות של הראקציה עלול הקאטאליזאטור להתי-חמם יותר מן הרצוי, ולפיכך יש לקצוב את זרם-הגאזים בשיעור הנכון כדי להחזיק את הטמפראטורה בסביבות 400° . בקצת מפעלים משמש קאטאליזאטור Fe_2O_3 , שהוא זול לאיך-ערוך מפלאטינה ואינו רגיש כמוה להרעלת ארסן, אבל צריך טמפרא-טורה גבוהה יותר (700°),

ולפיכך ניצלתו אינה שלמה (50—60%). בשנים האחרונות הולך וכובש לו מקום נכבד קאטאליזאטור ננדיום (ע"ע) חמשי-חמצני (V_2O_5).

4. גפרית שלש-חמצנית וח"ג "עשנה"; חומצה פירו-גפריתנית. הגאזים היוצאים מתא-הקאטאליזאטור שבשיטת-המגע מכילים SO_2 , שהיא מתעבית מחמת קירור ונהפכת לערפל, שאינו נספג בקלות במים או בח"ג מהולה, אע"פ שתחמוצת זו היגרסקופית היא מטבעה, שלא כמים קולטת ח"ג מרוכזת (97—98% SO_2 מהר ובשלמות; לפיכך נספגים ענני התחמוצת לאחר יציאתם מתא-הקאטאליזאטור בח"ג מרוכזות בתוך מיכלי-מים. ע"י זרם מתמיד של מים (או ח"ג מהולה), הנכנס למיכלים אלו, נהפך כל ערוף של SO_2 לח"ג. אם פוחת שיעור המים משיעור התחמוצת, נוצרת תמיסה של SO_3 בתוך H_2SO_4 , זוהי ח"ג "עשנה" (או אולאום [ע"ע]), שעישונה בא מנטייתה להפריש SO_2 . תמיסה זו מכילה את התרכובת $H_2SO_4 \cdot SO_3$ או $H_2S_2O_7$, שהיא החומצה הפירו-גפריתנית, המתקבלת גם ע"י הפרדת מול אחד של מים משני מולים של ח"ג מרוכזות:

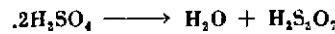

5. סולפאטים ופירו-סולפאטים הם מלחיהן של ח"ג ושל חומצה פירו-גפריתנית. הסולפאטים נוצרים בפעולת ח"ג (מהולה) על מתכות (1) או על בסיסים (2) ובצירוף SO_2 עם תחמוצת בסיסית (3); למשל:

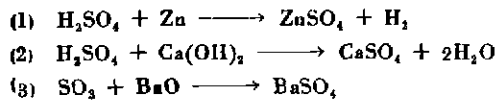

כיוצא בהם הפירו-סולפאטים, שאפשר להפיקם מחומצתם, אבל גם מסולפאטים חומציים ("ביסולפאטים") ע"י חימום (ומכאן הכינוי "פירו", מיוו $\pi\upsilon\rho$, אש); למשל:

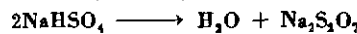

הסולפאטים הניטרליים קצתם יציבים בחום (הסולפאטים של המתכות האלקאליות והאלקאליות-עפרתיות, וכן של עופרת), וקצתם מתחילים להתפרד בלהט אדום. רוב הסול-פאטים מסיסים יפה במים; מלחי Ba , Sr , Ca ו Pb מסיסותם במים מועטה. השקעה ע"י יוני Ba^{++} משמשת בכימיה האנא-ליטית להכרת יוני-סולפאט. הסולפאטים הנפוצים ביותר בטבע הם הסולפאטים של הסידן והמאגנזיום, אחריהם — הסולפאטים של עופרת ובאריום. במעבדה ובתעשייה הכימית מקובלים מאד הסולפאטים של המתכות האלקאליות, האלום (ע"ע), ומן המתכות הכבדות — הסולפאטים של הברזל והנחושת.

היום מספקות אה"ב כמחצית התפוקה העולמית בארצות שמחוץ לגוש הסובייטי.

תפוקת החה"ג לפי הארצות (במיליוני טון)

ארצות	1933	1950	1953
אה"ב	2.95	12.86	12.70
גרמניה	1.21	* 1.20	* 1.88
יאפאן	1.16	3.25	2.68
צרפת	0.54	1.25	1.18
בריטניה	0.82	1.80	1.91
איטליה	0.68	1.17	1.55
ברז"מ	0.57	?	?
בלגיה		1.00	1.05
קאנאדה		0.54	0.75
אוסטרליה	0.49	0.64	0.64
אחרות		2.70	?
סה"כ	8.50	** 26.3	** 27.2

* גרמניה המערבית בלבד ** בלי ברז"מ וגרורותיה

סופר מוכשר בזכות חוברתו A Summary View of the Rights of British America (”סקירת-טיכום על זכויות אמריקה הבריטית”, 1774). ולפיכך נבחר כחבר הוועדה, שעליה הוטל ניסוח טענות הקונגרס כלפי בריטניה. ”הצהרת-העצמאות של אה"ב של אמריקה” היא כמעט כולה פרי עטו של ג'. בהצהרה זו לא שאף ג' למקוריות, אלא העלה על גבי הנייר בצורה מופתית ורב-תרשום את רעיונות ההשכלה והפילוסופיה המדינית של המאות 17 וה-18, מן הג'ורג' קונפורמיסטים הבריטיים עד האנציקלופדיסטים הצרפתיים, או — כפי שהעיד הוא עצמו — „את השכל הישר בעניינים אלה ואת הדעה ההולמת את השעה”.

עם פרוץ מלחמת-העצמאות חזר ג' למדינתו וירג'יניה, שבה דבק במיוחד ובה ראה את שדה-פעולתו העיקרי. בבית-הנבחרים של וירג'יניה פעל בעיקר לתיקון חוק-הירושה, במגמה למונע את העדפת הבן הבכור בהורשת האחוות ולהקל על פיצול האחוזות העצומות, וכן לחקיקת חוק להבטחת החופש הדתי ולהפרדת הכנסייה מן המדינה. ב-1779 היה ג' למושל וירג'יניה, אך בתפקידו זה לא הצטיין בהשגים מיוחדים.

אחרי המלחמה נתמנה ג' לשגריר אה"ב בצרפת. הוא חי 4 שנים (1785—1789) בפאריס והיה עזר-ראיה לראשיתה של המהפכה. אחרי תום כהונתו בצרפת נשלח ללונדון לשם ניהול מו"מ על חוזה-מסחר בין אה"ב ובין בריטניה, אך קבלת-ההפנים שזכה לה בלונדון היתה קריה. אחרי שובו לאה"ב צורף ג' כמזכיר-המדינה (ז. א. שר-החוק) לאדמיני-סטרציה הראשונה של ואשינגטון, בקרב הממשלה שדר ניגוד חריף בין ג' ובין אלפסנדר המילטון (ע"ע), מזכיר-האוצר. כנגד המילטון וסיעתו הפדראליסטית גיבש ג' את הסיעה הרפובליקנית (ששמה נשתנה אח"כ לרפובליקנית-דמוקרטית, ולבסוף לדמוקרטית). המאבק בין המילטון וג' הטביע את חותמו בחיים המדיניים באמריקה לדורות. המילטון והפדראליסטים עמלו למען חיזוק המאכסימאלי של השלטון המרכזי על חשבון סמכויותיהן של המדינות, תוך ייצוג האינטרסים של השכבות העירוניות האמידות, שרק בהן ראו את הערובה לשלומה ולתיקונה של החברה. ג' דגל בחופש ובשוויון המאפסימאלי לכל וביקש לצמצם את סמכויות השלטון המרכזי לטובת סמכויות המדינות ולטובת זכויות-הפרט. הוא האמין ברגשותיו הבריאים של העם, שלל את העדפת אנשי-העסקים, ושם את מבטחו בפיתוחה של דמוקרטיה רחבה, המתגלמת בחברה של חקלאים עצמאיים המושרשים בקרקע, ואשינגטון עצמו נטה יותר לצדו של המילטון, וב-1793 התפטר ג' מכהונתו. ב-1796 היה ג' יריבו של הפדראליסט ג'ון אדמס (ע"ע) בבחירות לנשיאות; אדמס נבחר לנשיא. אולם ג' נבחר לסגנו לארבע השנים 1797—1801. בבחירות לנשיאות ב-1800 השיג ג' רוב קטן, וב-1804 נבחר שנית ברוב גדול, כך כיהן למשך שמונה שנים (1801—1809) כנשיאן השלישי של אה"ב. עם נשיאותו התחילה ההגמוניה של מפלגתו בשלטון באה"ב, שנמשכה עד 1848. ג' היה הנשיא הראשון, שישב בבירה החדשה ואשינגטון, שמקומה נקבע, לפי הצעת ג', על גדות הנהר-פוטומק. אע"פ שג' היה פרקליט זכויותיהן של מדינות-הברית, נתחזק דווקא בזמן נשיאותו השלטון המרכזי, הן ע"י גיבוש כוחו של בית-הדין העליון כפוסק אחרון בשאלות קונסטית-טוציוניות (בניגוד לרצונו של ג' עצמו), והן ע"י יומתו

מן הייצור האמריקני בצרכים: כ-50% לצרכי התעשייה הכימית הכבדה, כ-20% לתעשיית דשנים (סופרפוספאט, אמון סולפתי) ואינסקטיצידיים, כ-10% לתעשיית-הנייר, כ-10% לאריגים סינתטיים, כ-3% לחמרי-נפץ, כ-3% לחמרי-צבע, כ-2% לצמג. מן הייצור הבריטי: כ-30% לסופרפוספאט, כ-15% לאמון סולפתי, כ-10% לאריגים סינתטיים, וכן הלאה. מ. ה. ב.

ג'פרסון, תומס — Thomas Jefferson — (1743, שדול [וירג'יניה] — 1826, מונטיסילו [שם]), מאבות עצמאות וממניחי יסודן של אה"ב ונשיאן השלישי (1801—1809).



תומס ג'פרסון

ג' נולד בחווה בוירג'יניה; הן מצד אביו והן מצד אמו התייחס למשפחת אמידות ומשכילות של בעלי-מטעים, מן המכובדות שבמו"שבה. הוא חונך ע"י מורים פרטיים ובכ"ס פרטי. כבן 14 נתיחת מאביו, וניהול החווה הגדולה על 60 עובדיה הכושים נפל על שכמו. הוא השפיל להגדילה, ואף מצא זמן להמשיך בלימודיו. ג' הצטיין בידעית לשונות קלאסיות ומו-

דרניות והיטיב לנגן בכינור. אח"כ למד משפטים במשרדו של עורכי-דין בויליאמסברג ובשנת 1767 היה לעו"ד. אולם הוא לא הירבה לעסוק במקצועו, אלא התמסר יותר לתפקידים ציבוריים ומדיניים. תחילה נבחר לשופט-שלום במחוז מגוריו, ואח"כ לציר בבית-הנבחרים של וירג'יניה, וב-1775 נשלח מטעם מושבת-וירג'יניה כציר לקונגרס הקונטיננטאלי השני בפילאדלפיה. בפעולתו הפארלאמנטארית לא הצטיין ג' בכשרון של נואם לוחט; הוא היה הוגה-דעות יותר משהיה איש-מעשה, וכוחו היה בעטו. ג' כבר היה ידוע

מעשה זה כאחת מעולותיו החשובות ביותר, שכן ראה בחינוך אחד מעיקרי הדמוקרטיה. ג' נמצא בקשרי-מכתבים ערים עם אישים ציבוריים ואנשי-רוח רבים באמריקה ובחורל. הוא היה מכובד על הכל כוקר-המדינאים וכמנהיג ציבורי-תרבותי. באחוזתו היה מכניס אורחים וגילה נדיבות לכל; כמעט שירד מנכסיו, ואחרי מותו נאלצה בתו למכור את מונטיסלו. על מצבתו נחקקו, לפי צוואתו המפורשת, 3 הפעולות שעליהן היתה גאוותו: "פ"ג ת. ג', מחברם של הצהרת-העצמאות של אה"ב ושל חוק-וירגיניה על החירות הדתית ואביה של אוניברסיטת-וירגיניה".

אישיותו ומפעלו של ג' טבועים בחותם דמוקרטי-אידי-אליסטי — חזון הרפובליקה האידיאלית, שהיא "ממשל ע"י האזרחים בהמוניהם, הפועלים במישרין ואישית (ככל האפשר), בהתאם לכללים שנקבעו ע"י הרוב... המסד האמיתי של הממשל הרפובליקני הוא זכות שווה של כל אזרח ואזרח לגבי גופו ורכושו והפעולות שהוא פועל בהם... רצון-העם הוא בסיסו החוקי היחיד של כל ממשל... חירות ואושר הם המטרות הבלעדיות של כל ממשל חוקי" (מתוך מכתבים שונים). אע"פ שג' ינק את הרעיונות האלה בחלקם מכתבי המשכילים האירופיים, הוטבע בהם חותם המציאות האמרי-קנית המיוחדת. נסיונו כתושב המושבה וירגיניה בממשל הקולוניאלי הבריטי הנוקשה, חוויותיו שנבעו מ"רוח-הקסר", מן הגוף האמריקני הנרחב ומן השטחים הפתוחים העצומים, הולידו בקרבו קנאות לחירות ולשוויון ואיבה לכל צורה של רודנות, פוליטית ורוחנית כאחת. הוא האמין בכוח התבונה והחינוך; אמונו הלהט ב"שכל הישר" של הבריות, הניתן לטיפול ע"י החינוך וע"י מתן חופש-הבעה בעליפה ובכתב במדיניות, במדע ובדת, חיזק אותו כדעתו, כי יש לתת בידי הבריות את השלטון על עצמם: "הכבשים מאושרים יותר בינם לבין עצמם מאשר בהשגחת הזאבים". בהתאם ליסודות אלה לחם לחירות ולשוויון בכל צורותיהם: חירות מן הכתר הבריטי וממרות הכנסיה, שוויון בין המעמדות ובין הבריות — ועבדים בכלל זה. הוא לא ראה סיכוי לביטול עבדות-הכושם בימיו, מאחר שעליה היה מושחת כל מבנה החברה של וירגיניה, אולם הוא תיעב את העבדות וצפה מראש שעול משווע זה עתיד להתנקם באה"ב. ואף לסכן את קיומו: "אני חרד לעתידה של ארצי, בוכרי שאלוהים הוא אלהי-המשפט ושמשפט-צדק לא יידחה לנצח". ג' שאף להקטין את התהום בין עשיר ועני, אע"פ שלא בא במשך חייו במגע אי-שי קרוב עם המוני העם. הוא לחם לשבירת שלטונה של האי-ריסטוקרטיה, הן של אילי-הכסף והן של בעלי האחוזות הגדולות, ולגיבוש דמו-קראטיה אגרארית, מורכבת מעובדי-אדמה הפשיים, האוכלים את לחמם בזעתי-אפם, בנצלם את האדמה הוללה המצויה בשפע

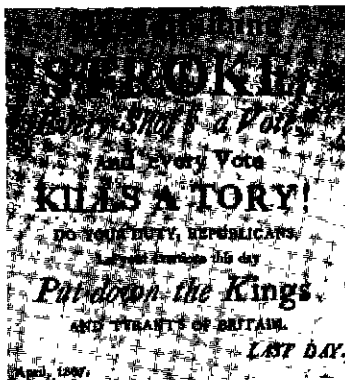

כרוז-כחירות מתקופת נשיאותו של ג' פרסון: נגר ה"טורים" (=השמרנים), ה"מלכים" וה"סיראנים"



פנים היכל-הזכרון לנ' פרסון בוואשינגטון בצילום נראות הטלים MIND OF MAN ("רוח-האדם"), האחרונות שכתובת הפטיפה את בסיס-הכיפה; על מוכחי-האל נשבעתי לשנוא לנצח כל צורה של שעבוד רוח-האדם" (מאמרתי של ג')

האישית של ג' לאחד הצעדים המכריעים להרחבת שטח של אה"ב: 1803 נקנתה כל לואיזיאנה ממערב למיסיסיפי מידי נאפוליון וצורפה כטריטוריה לאה"ב; ואע"פ שג' חשש שעיסוק עצומה זו אינה בתחום סמכויותיו, נתן את הסכמתו המהירה, שבה היתה תלויה הצלחתה, בלי לשאול את פי הקונגרס. גם ע"י מתן הקצבה מקרנות הממשלה הפדראלית למימון משלחתם של לואיס וקלארק לחקירת עמק-המיסורי והארץ שבין מקורותיו ובין החוף הפאציפי חיזק ג' את השפעת הממשלה המרכזית והניח את היסוד להרחבת תחומן של אה"ב במערב.

הבעיה החמורה ביותר במדיניות-החוץ של אה"ב בתקופת נשיאותו של ג' היתה בעיית ניטראליותן במלחמות הנאפולי-אניות. דעת-הקהל באה"ב היתה אנטי-בריטית, בעיקר מחמת חיפוש הבריטים באניות אמריקניות לשם שמירה על ההסגר שהטילו הבריטים על תחום שלטונו של נאפוליון באירופה. ג' שאף בכל כוחו למנוע את הסתבכות אה"ב במלחמה והפעיל את הקונגרס לתחיקה מרחיקת-לכת בכיוון זה; ב-1807 הוצאה "תעודת-האמבארגו", שאסרה את הפלגתן של אניות אמריקניות לכל גמל זר (חוק זה תוקן אחר-כך לאיסור על המסחר עם בריטניה וצרפת כאחד). בזה נטש ג' למעשה במדיניות-החוץ שלו את עקרונות-החופש שהיו יקרים ללבו.

כוואשינגטון בשעתו, סירב גם ג' להציג בשלישית את מועמדותו לנשיאות, וב-1809 פרש לחוותו מונטיסלו אשר בוירגיניה. שם חי בחוג משפחתו עוד 17 שנה חיי קלארי-ג'נטלמן, אך לא פסק מלעסוק בעניינים ציבוריים ותרבותיים. הוא עודד את ייסוד האוניברסיטה של וירגיניה והעריך

הראשונות הכשיר את הקרקע למשטר האוטוריטארי והאטאי-סיסטי של אתא-תורך.

A Ziyaeddin Fahri, Z. G., *sa vie et sa sociologie*, 1935; U. Heyd, *Foundations of Turkish Nationalism The Life and Teachings of Z. G.*, 1950.

א. הו

ג'קו, ע"ע שְׁמֵטִית.

ג'קוֹזָה, ג'וֹזֶפֶה — Giuseppe Giacosa — (1847, איווֹרָאָה [ואל ד'אָאוסטה] — 1906, שם), מחבר-מחזות אי-

טלקי. בצעירותו היה ערֹד, אולם אחר-כך הקדיש את עצמו כולו לכתיבת מחזות; בס"ה חיבר כ-25 מחזות בפרוזה ובחזרונים. כמו כן חיבר סיפורים יפים מן ההווי של מולדתו ההררית.

ג' הוא הנודע ביותר בין הדראמטיקנים האיטלקים בסוף המאה ה-19. מחזותיו הראשונים, בעלי צביון רומאנטי, היו אידיליות בחזרונים מחיי יה"ב. את הטראגדיה *La Dame de Challan* כתב תחילה (1891) צרפתית בשביל שרה ברנר (ע"ע) ואח"כ איטלקית בשביל אלאונורה דוזה (ע"ע). אחרי תקופה קצרה של קומדיות בטעמו של גולדוני (ע"ע) עבר ג' בשנות ה-80 לוריומו — הנוסח האיטלקי של הנאטוראליזם, תחילה בעקבות *Théâtre libre* הצרפתי ואחר-כך בעקבות איבסן (ע"ע). לתקופה זו שייכות המפורסמות שביצירותיו — מחזות עדינים ומלאנכוליים בפרוזה, שהם שטחיים במקצת, אבל מצויינים מבחינה דראמטית, ויש בהם משום ניתוח-הגנש וביקורת-החברה: *Tristi amori* («מעשי-אהבה עצובים», 1887 — על ה"משולש" בנישואים); *Come le foglie* («כעלים», 1900 — על דילדולה ושקיעתה המוסרית של משפחה בורגנית); *Il più forte* («החזק שבהם», 1904 — על קרע בין אב, איש-עסקים קשה-לב, ובין בנו האמן). — ג' חיבר גם את הליברטאות לאופרות «בוהמה», «טוסקה» ו«בטרפלי» של פוציני (ע"ע). — כל מחזותיו של ג': G. G., *Teatro*, I—II, 1948.

S. Sciuto, *G. G. e la sua opera*, 1910; V. Ventura, *Il teatro di G. G.*, 1912; B. Croce, *La Letteratura della Nuova Italia*, 1914; A. di Domenico, *La vita e l'opera di G. G.*, 1919; L. Garajo Armo, *Il teatro di G. G.*, 1925; M. Rumor, *G. G.*, 1940; P. Nardi, *Vita e tempi di G. G.*, 1949.

פ. ה.

ג'קוֹמְטִי, אַלְבֶּרְטוֹ — Alberto Giacometti — (נו', 1901),

פְּסָל שוויצרי, החי ופועל בצרפת. את חינוכו האמנותי קיבל ברומא; ב-1921 נשתקע בפאריס. ב-1925 נתקרב להוגי הסינראליסטיים ויצר «חפצים סינראליסטיים», היוצרים חלל מסביבם, שהם עשויים — כמעט ללא עיבוד — מקרשי



א ג'קומטי: דיוקן אשתו

אניות שבורות, גלגלים חלודים, וכד'; חפצים אלה עשו רו-שם גם על האמנים הגדולים מבני הדור הקודם. אח"כ יצר ג' דמויות-אדם, ובייחוד דמויות-נשים, בגבס ובברונזה, וכן תמונות בצבעי-שמן, ובשנים האחרונות אף ליתו-גראפיות.

ברחבי אה"ב. — התפתחות אה"ב לא הלכה בדרך חזונו של ג', אולם השפעת פעולותיו ורעיונותיו על התפתחותו של אורח-החיים האמריקני חשובה לאין-ערוך.

מהדורה מדעית חדישה של כל כתביו, מאמריו, מכתביו ונאומיו של ג' (בשם: *The Papers of Th. J.*) יוצאת לאור מ-1950 ואילך בעריכת היסטוריונים אמריקניים; מ-1950 עד 1954 הופיעו 8 כרכים, המקיפים את התקופה 1760—1785. אוסף כתביו של ג' בלי המכתבים: *The Complete Jefferson* (ed. S. K. Padover), 1943.

C. G. Bowers, *Hamilton and J.*, 1925; id., *The Young J.*, 1743—1789, 1948²; G. Chinard, *Th. J., the Apostle of Americanism*, 1929; S. K. Padover, *J.*, 1942; C. Becker, *What Is Still Living in the Political Philosophy of Th. J.?* (*Am. Hist. Rev.* 48, 691 f), 1943; M. Kimball, *J., The Road to Glory, 1743—1774*, 1943; A. Koch, *The Philosophy of Th. J.*, 1943; K. Lehmann, *Th. J., American Humanist*, 1947; M. Beloff, *Th. J. and American Democracy*, 1948; J. Dewey, *J.*, 1948; D. Malone, *J. the Virginian*, 1949; Ch. A. Beard, *Economic Origins of Jeffersonian Democracy*, 1949²; N. Schachner, *Th. J.*, I—II, 1951; D. Malone, *The Jeffersonian Heritage*, 1953; J. Dos Passos, *The Head and Heart of Th. J.*, 1955.

י. טו.

ג'ק־אֶלֶפ, זַיָּא — Ziya Gökalp — (1875/76, דיארבכר —

1924, קושטא), סוציולוג והוגה-דעות תורכי. אחר גמר לימודיו בבי"ס תיכון נסע לקושטא לשם השתלמות (1896); נצטרף לאגודה מהפכנית, נכלא במשך שנה וגורש לעיר-מולדתו. אחרי מהפכת התורכים הצעירים (1908/09) עבר לסאלונגי ונכנס למועצה המרכזית של מפלגת «אחדות וקידמה». עם פרוץ מלחמת-הבאלקאן (1912) העתיק את מושבו לקושטא. שם שימש פרופסור לסוציולוגיה באוניבר-סיטה, פעל במפלגתו ובמועדונים לאומניים ופירסם מאמרים ושירים רבים. בתקופה זו נעשה לאידיאלוג של התורכים הצעירים ורכש השפעה גדולה על הנוער. לאחר מפלת תורכיה במלחמת-העולם I הוגלה למאלטה. ב-1921 חזר לדיארבכר, שם הורה והוציא כתבי-עת. ב-1923 נבחר לציר האספה הלאומית.

בכתביו המרובים ניתח ג' את ההיסטוריה והתרבות התור-כית ע"פ שיטתו הסוציולוגית של דירקס (ע"ע) והניח את היסודות התאורטיים לרפובליקה הלאומית של אתא-תורך. הוא הבחין שלושה גורמים עיקריים בעיצוב דמותה הרוחנית של תורכיה החדשה: התרבות התורפית הלאומית, האיסלאם, הציוויליזאציה האירופית המודרנית. מהמערב ביקש ג' לקבל רק את השגיו החמריים — המדע והטכניקה. לגבי האיסלאם נקט עמדה רפורמיסטית קיצונית: רוב החוקה המשפטית והסוציאלית של האיסלאם לא היתה בעיניו חלק בלתי-נפרד של הדת המקורית, אלא תקנות הניתנות לשינוי ואף טעונות שינוי או ביטול בהתאם להתפתחות החברתית. הוא דרש הפ-רדה בין הדת למדינה, שיווי-זכויות לאשה, ביטול ההקדשות (וקף), החלפת השפה הערבית בתורכית בפולחן, ועוד. השקפתו על הלאומיות היא רומאנטית וקולקטיוויסטית; הוא ביקש להחיות מסורות תורפיות טרם-איסלאמיות ועמ-מיות ולבטל את השפעותיהן של תרבויות זרות, בעיקר הערבית והפרסית. בשטח הפוליטי תבע הקמת מדינה לאומית הומוגנית והתנגד בסוף ימיו לכל מדיניות פאן-איסלאמית או פאן-תורפית. בנטשו בהדרגה את דעותיו הליבראליות

בצבא אה"ב, ונחל ניצחון חשוב בהגנת ניראורלינג. באותן השנים, וכן בשנים שאחרי המלחמה, נטל חלק גם במלחמות ספר עם שבטיאינדיאנים. במלחמה נגד הסמינולים פלש ב-1818 לתחום השלטון הספרדי בפלורידה שלא מדעתם של השלטונות המרכזיים בוואשינגטון, שהיחסים ביניהם ובין ג' היו מתוחים מחמת תקיפותו וסירובו לקבל מרות. אולם ב-1819 נאלצה ספרד למכור את פלורידה לאה"ב, וג' נתמנה למושל הראשון של הטריטוריה החדשה. ג' זכה לפירסום ולהאדה רבה בין אנשיהספר.

ב-1824 היה ג' אחד מ-4 מועמדים לנשיאות, אך לא השיג רוב מוחלט ולא נבחר, אע"פ שהשיג קולות יותר מכל אחד ממתנגדיו. ב-1828 נבחר לנשיאות, בעיקר בקולותיהם של אנשי הדרום והמתיישבים החדשים במערב, וחזר ונבחר ב-1832. בהגיעו לשלטון שיחרר מתפקידיהם כ-2,000 פקידים ונושאי-משרות ותיקים והושיב במקומם את תומכיו; בזה הנהיג באה"ב את "שיטת-השלל" (spoils system): חלוקת משרות ציבוריות כשלל-מלחמה בין אנשי המפלגה המנצחת בבחירות.

ג' נהג נשיאותו ברמה וחזק את סמכויות השלטון המרכזי נגד טענותיהן של המדינות, שאין אה"ב אלא ברית של מדינות ריבוניות, הקשורות ביניהן בהסכם הפשי. כשהתנגדה קרולינה הדרומית לתעריף-מכס חדש, שנחשב ע"י הקונגרס, איים ג' להשתמש בכוח צבאי נגד המדינה המסרבת. הוא טען לריבונותה הבלעדית של הממשלה המרכזית, שתושבי כל מדינות-הברית כפופים לחוקיה ולהוראותיה. בתקופת נשיאותו השניה דרש ג' לבטל את הזיפיון, שניתן ב-1816 למשך 20 שנה לבאנק של אה"ב; באנק זה, שמניותיו היו מרוכזות בידי קבוצת עשירים, לא היה מקובל על המוני-העם, ביחוד במערב, וג' ראה בו ביטוי להשתלטות מיעוט קטן על האשראי והפינאנסים של המדינה, כשהחליט הקונגרס להאריך את תקופת הזיכיון, השתמש ג' בזכות-הוטו שלו לביטול ההחלטה, ואף ציווה להוציא את כספי המדינה מהבאנק ולהעבירו לבאנקים אחרים. בגלל זה פרץ סיכסוך קשה בינו ובין הסנאט, שגרם למשבר כספי במדינה. אעפ"כ שמר ג' על שלטונו ועל השפעתו עד סיום תקופת נשיאותו. נשיאותו של ג' מהווה מפנה בתולדות המדינות הפנימית של אה"ב. הוא היה הראשון בין נשיאי אה"ב שמוצאו לא היה מן המשפחות המיוחסות והוותיקות במדינה ובחברה. עמו הגיע לשלטון איש המערב, מנהיג עממי, חסיד השוויון, לוחם בשלטונה של האריסטוקרטיה המעודנת והעשירה. הוא הצטיין במרץ וביושר, ועל השכלתו הפגומה כיסה בכוח-שיפוט ובשכל ישר. ליקוייו היו קשיות-עורף, רגזנות ותקיפות יתרה, אף כלפי חברי האדמיניסטרציה שלו. המוני-העם העריצוהו, ואילו המשפילים והיחסנים ראו בו "ברברי" שהשתלט על המדינה.

J. S. Bassett, *A J*, I-II, 1911; H. Nicolay, *J. the Fighting President*, 1929; M. James, *A. J. the Border Captain*, 1933; *A. J. Portrait of a President*, 1937; G. Dangerfield, *The Era of Good Feeling*, 1951; H. C. Svrett, *A. J. His Contribution to the American Tradition*, 1953; A. M. Schlesinger, *The Age of J*, 1954; L. D. White, *The Jacksonians, 1829-1861*, 1954.

מ. זי.

ג'קסון, ג'ון יולינגטון — John Hughlings Jackson — (1834—1911). נורולוג אנגלי. הוכתר בתואר דוקטור לרפואה באוניברסיטה באברדין, ומ-1862 עבד בבית-ח

יצירותיו מתארות את גוף-האדם בדמויות מוארכות למעלה מן הרגיל, שראשיתן קטנים ביחס; פניהן מלאים תנועה פלאסטית חזקה, וע"כ נוצרים רשמי אור וצל עשיר-רים. דמותם הכללית של הפסלים האלה דורשת מן המסתכל להתרחק מהם כלשהו, כדי שיוכל לרדת לכונתו של האמן. בדרישה זו באה לידי ביטוי גישת-היסוד של ג' — שכל גוף נתון בריקנותו של החלל במצב של בדידות, ומשום כך צריך האמן לכונן את יצירתו באופן שלא יתקרב אליה המסתכל; כל יצירה פיסולית מטרתה למלא את ריקנותו חסרת-התקווה של החלל. בדומה לכך מטפל ג' אף בתמונותיו ובליטוגראפיות שלו, ובגישתו זו, המשקפת את האימה מפני החלל הריק, נמנה ג' עם גדולי הפסלים של "תקופת-החרדה" (age of anxiety) של אמצע המאה ה-20.

E. Bénézet, *Dictionnaire des peintures, sculpteurs, etc.*, IV, 234 f., 1951², *Derrière le Miroir*, No 65, Mai 1954.

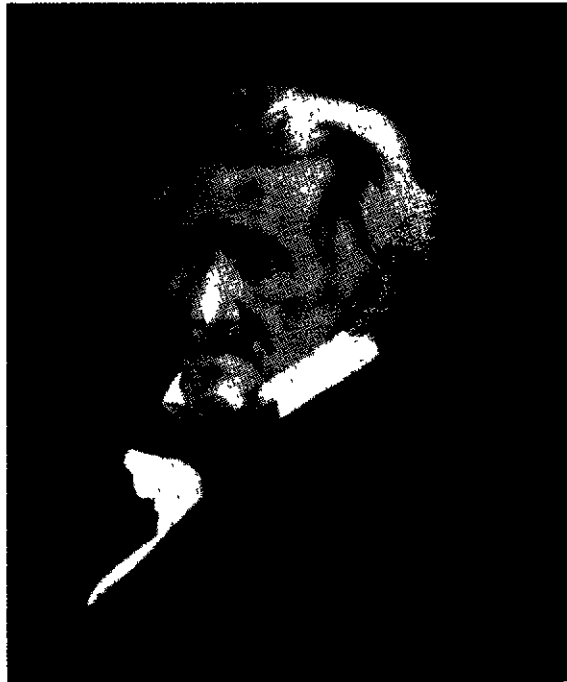

אנדרו ג'קסון

ג'קסון, אנדרו — Andrew Jackson — (1767—1845), מדינאי ואיש-צבא אמריקני, נשיאן השביעי של אה"ב (1829—1837). ג' היה יליד קרולינה הדרומית ובן למגורים מאירלנד. בילדותו נתייתם מאביו ואמו, גדל בתנאים קשים ולא זכה לחינוך טוב. בן 14 התגייס למלחמת-העצמאות ונלקח בשבי, ואילו שנים מאחיו נפלו במלחמה; ג' נטר שנאה לבריטים כל ימיו. אחרי המלחמה למד משפטים במשרדו של עורך-דין בקרולינה הצפונית, התיישב בטנסי — שהיתה אז איזור-ספר מערבי של אה"ב —, והיה שם לעורך-דין מצליח. עם קבלתה של טנסי כמדינה לברית 1796 ייצג אותה ג' בקונגרס. מקום רחב בחייו תפסה דראמה משפחתית: הוא נשא לאשה את ריז'ל רובארדו, אשת-איש, שג' תשבה לגרושה; הדבר גרם לסיבוכים משפטיים ונוצל ע"י מתנגדיו להשמצתו; ג' לחם כמה דר-קרבות, ובאחד מהם אף הרג את יריבו. במלחמה בבריטים בשנות 1812—1815 לחם ג' באומץ ובהצלחה, תחילה כקצין של גדודי-מתנדבים ואח"כ כגנרל

ריצ'מונד ולהביא שם את ההכרעה בקרב ע"י ניתוק אגפו הימני של האויב.

מן הקיץ 1862 ואילך היה ג' עוזרו החשוב ביותר של לי (ע"ע) בפיתוח שיטה אופראטיווית מיוחדת, שנבעה מן ההכרח שבו היו נתונים הדרומיים — להתגבר בעצמה קטנה על אויב עדיף. עיקרה של שיטה זו היו השילוב של הגנה והתקפה ועקרון „הפיזור המתוכנן“, כשחלק מן הכוח הפועל משמש כפיתוי למשיכת היריב לתוך מלכודת לקראת המהלך-מה מצידו של חלק אחר. בקרב השני על נהר בול-רן באוגוסט 1862 פיקד ג' על פלוגת „הפיתוי“ וגרם לניצחון חשוב של הדרומיים. בקרב-אנטיאטם בספטמבר הצליח למנוע מפלה קשה של צבא-הדרום.

ג' נתמנה מפקד-קורפוס בצבא הדרומי בדרגת ליוטננט-גנרל, ולקורפוס שלו נודע חלק חשוב בניצחון ההגנתי הגדול של הדרומיים בקרב-פֶּרְדֵּיקְסְבֶּרג בדצמבר 1862. אולם את כשרונו הטקטי גילה ג' באופן מיוחד בקרב הגדול על-ליד צ'ַנְסֶלוֹרְנוויל במאי 1863, שבו התגונן לי עם 17 אלף איש בלבד בפני מחנה צפוני של 70 אלף איש וריתקו, ובאותה שעה הנחית ג' עם 26 אלף איש מהלומה נגדית מכרעת ע"י מסע מהיר לאורך 25 ק"מ בשטח מיוער, אשר הביאו במפתיע לעורף האויב, אולם לפני גמר הקרב נפצע ג' בכדורים תועים של אנשיו ומת אחרי ימים אחדים. בן 39 היה במותו, ועמו הסתלק אחד המפקדים הטקטיים המוכשרים ביותר של הדרום; לדברי לי, „נגדעה זרועו הימנית“. ג' היה בעל דתיות עמוקה וחבר לכת נוצרים שהחשיבה במיוחד את התנ"ך; מעיון מתמיד בו שאב השראה ישירה למיבצעיו הצבאיים. כמופת מיוחד הציב לעצמו את גדעון: ממנו למד, לדבריו, את יסודות תורת-הלחימה, כפי שהגשיי מה — להתגבר עם מעטים על רבים, לסמוך על האיכות כנגד הכמות, על תמרון מהיר ומפתיע, על מהלכים בלתי-שגרתיים. תורה זו ידע ג' לנסח בעצמו במימרות, שעד היום הן מלות-כנף בתורת-המלחמה: „לעולם תבלבל, תטעה ותפתיע את האויב; — לנוע כחתף, להלום בתנופה ולרדוף עד חרמה — אלה הם סודות הניצחון במלחמה; — מושב להפסיד לוחם אחד ע"י מסע מאומץ מאשר 5 לוחמים בקרב“.

J. E. Cooke, *Stonewall J.*, 1876; Q. L. Warburg, *Life and Campaigns of Stonewall J.*, 1886; M. A. Jackson, *Memorrs of Stonewall J.*, 1893; G. P. R. Henderson, *J. and the American Civil War*, I-II, 1898; W. Allen, *Stonewall J.'s Valley Campaigns*, 1908; W. Tate, *Stonewall J. — the Good Soldier*, 1928; P. S. Freeman, *Lee's Lieutenants*, 1942.

י. ש. ב.

ג'קסונויל (Jacksonville), עיר-נמל בצפון-מזרח פלורידה שבאה"ב, על הגדה השמאלית של נהר סְטֶנְטֶגְוִן במרחק 45 ק"מ משפכו. 205,000 תושבים (1950). ג' היא אחד ממרכזי-המסחר הגדולים על חוף האוקיינוס האטלנטי בדרום-אה"ב ועיר-התעשייה החשובה ביותר בפלורידה. תעשיותיה: עץ, רהיטים, תיבות, נייר, מכונות, צינורות, כליי-זכוכית, סיגרים, זבלים, שימורי בשר ופירות. ג' מוציאה עצי-בניין, פוספאטים, חלקי-מכונות, ומכניסה שמן, פחם, תבואה, כימיקלים וקפה. — ג' היא מקום-נופש בעונת-החורף בגלל אקלימה הנוח בעונה זו. — העיר משמשת מרכז צבאי-ימי חשוב; שדה-התעופה של חיל-הים, החשוב ביותר בדרום-אה"ב, נמצא בקרבתה. ההתיישבות באיזור ג' החלה ב-1816, ולג' עצמה ניתן

הכללי ובמרכז למחלות-עצבים בלונדון. ג' הרחיב את השימוש באופת'למוסקופ (ע"ע אופת'למוסקופיה) בבדיקה נורולוגית, בהגישו את הקשר בין השינויים בקרקעית-העין ובין מחלות-מוח שונות. שורה של עבודות הקדיש לחקר האפסיה (ע"ע), והיה מן הראשונים שעירערו את התפיסה המכאניסטית, הרואה באפאסיות השונות ביטויים לליקויים במרכזים מוחיים מסויימים ונפרדים זה מזה. אולם בעיקר נתפרסם ע"י תיאור התקפי התפוצצויות חד-צדדיות, דמויי האפילפסיה (ע"ע), הנקראים מאז על שמו (1863); הוא קבע את קשריהם עם ליקויים מאותרים בקליפת-המוח והתווה את הדרך לטיפול ניתוחי רב-סיפויים. ג' התעמק גם בבעיות העיוניות של מבנה מערכת-העצבים ויצר את המושג של ה„רמות“ השונות בהתפתחותה (1898) — מן המרכזים האוטומטיים שבחוט-השדרה ובגזע-המוח, דרך המרכזים המוטוריים הראשוניים שבקליפה, עד למרכזים העליונים שבקליפה המצחית. ג' עסק גם בההדרתם המחודשת ובתרגומם לאנגלית של רבים מן החיבורים הקלאסיים בתולדות-הרפואה. — מעבודותיו המרכזיות יצאו אחרי מותו שני קבצים: *Neurological Fragments*, 1925; *Selected Writings*, I—II, 1931—1932.

ג'קסון, תומס ג'ונתן — Thomas Jonathan Jackson — (1824—1863), מצביא גדול של הדרום במלחמת-

האזרחים האמריקנית; מכונה Stonewall J. (= „חומת-אבן“ ג'). היה בן למשפחה עניה, ורק הודות לשקדנותו וכשרונו הצליח ללמוד בביה"ס הצבאי של וסט-פוינט. לאחר גמר לימדיו ב-1846 נתמנה סגן בחיל-התותחנים והצטיין במלחמת אה"ב במכסיקו באותה השנה. ב-1851 עזב את הצבא מטעמי



תומס ג' („חומת-אבן“) ג'קסון

בריאות וקיבל משרת מורה בביה"ס הצבאי של מדינת וירג'יניה. עם פרוץ מלחמת-האזרחים ב-1861 היר-עמד בדרגת קולונל בראש גדוד-מתנדבים מווירג'יניה. בקרב הראשון במלחמה, קרב בול-רן (יולי 1861), פיקד ג' על בריגאדה, שעמידתה במערכה „כחומת-אבן“ (לדברי אחד המשקיפים) הכ-

ריעה את הקרב לטובת הדרום; מכאן זכה ג' לכינויו. באביב 1862 שוגר ג' עם מחנה קטן לעמק שנאנדואה — אחת מדרכי-הגישה העיקריות בין שטחי הדרום והצפון, כדי לאיים משם על ואשינגטון ולהסיח ע"כ את כוחות האויב מן החזית שלפני ריצ'מונד, שאליה התקרב מחנה צפוני גדול שנחת מן הים. במסע שנמשך שבועיים ביצע ג' את המשימה הזאת באופן מזהיר: ע"י תמרון מהיר וגמיש וניצול של יתרון הקורים הפנימיים הצליח למשוך לזירת שנאנדואה מחנות צפוניים של 100 אלף איש ולרתקם ב-16 אלפים איש בלבד שעמדו לרשותו; בזה הציל את בירת הדרום והשפיע על מהלך המלחמה כולה. כנגד זה לא הצליח ג', שטרם התנסה בפיקוד במסגרת של מערכה גדולה, כשהוטל עליו ביוני 1862 להחזיר את מרבית אנשיו לחזית העיקרית לפני

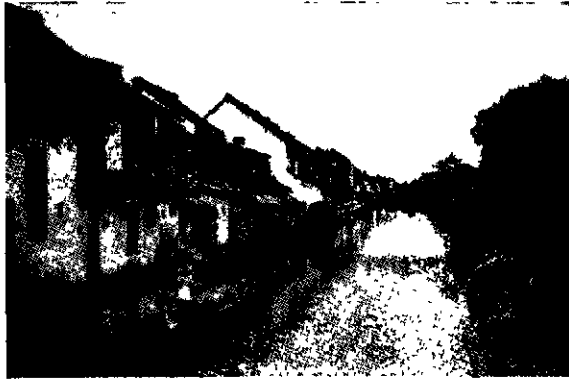

תעלה בחוצות העיר העתיקה של ג'קסונוויל (כאטאווייה)

החוף לאיזור-ביצות; לפיכך הועתקה העיר קצת דרומה. במאה ה-18 מנתה באטאווייה כ-150,000 תושבים והיתה מפורסמת בכל העולם כ"פנינת-המזרח". אחרי סיפוח הולאנד לצרפת ע"י נאפוליון נמצאה באטאווייה בכיבוש בריטי מ-1811 עד 1816, עד שהחזרה לממלכת ארצות-השפלה המחודשת. המאה ה-18 היתה תקופת ירידה לבאטאווייה מחמת התחרותה של סינגאפור, ומספר תושביה פחת עד ל-75,000. היא חזרה ועלתה עם חידוש פריחתה של יאווה בשני הדורות האחרונים, וביחוד משעת יסודו של הנמל החדש בטאנג'ונג-פריוק ב-1883. במלחמת-העולם II נכבשה באטאווייה ע"י היפאנים במרס 1942. אחרי נפילת יאפאן בסתיו 1945 נחת בה צבא בריטי, שהחזירה לרשות ההולאנדים למרות מחאותיהם של הלאומנים האינדונזיים. עם ההכרה ברפובליקה האינדונזית ב-1949 נמסרה העיר לרשותה ונקבעה כבירתה, ושמה ההולאנדי הוחלף בג'.

M. Bays, *Batavia*, 1891, K. Helbig, *Batavia*, 1931, F. de Haan, *Oud Batavia*, 1935².

נָר, במשמע כללי — אדם הבא לגור בארץ זרה; במשמע מיוחד ביהדות — נכרי הנספח לדת ישראל ולעמ-ישראל.

א. ג' בתקופת הבית הראשון. המונח ג' מציין במקרא קבוצת אנשים הנבדלת מבחינה גזעית ודתית מבעלי המקום. בניגוד לנכרי, בא הג' לשם ישיבת-קבע. בני-ישראל היו ג' במצרים, ובני העמים היושבים בתוך בני-ישראל

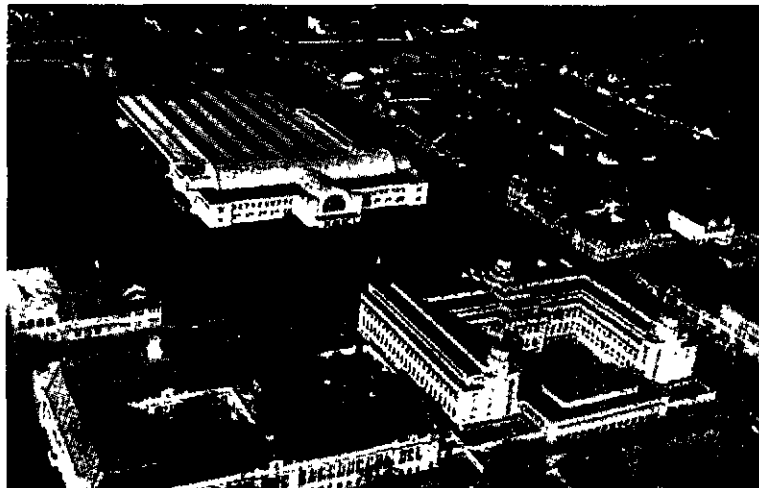

הרובע המסחרי-תעשייתי החדש של ג'קסונוויל

מעמד של עיר ב-1832; היא נקראה על שם אנדרו ג'קסון (ע"ע), המושל הראשון של הטריטוריה. ההתפתחות הגדולה של העיר החלה בסוף המאה ה-19 עם בניית נמל טוב וסלילת רשת-הכבישים, המחברת אותה לעורף היבשתי שלה.

ג'קרטָה (Jakarta), בירת אינדונזיה (ע"ע); עד 1949, כבירת הודו המזרחית ההולאנדית — בַטוּוֹיָה (Batavia). במפקד האחרון ב-1941 נמנו בה 560,000 תושבים, מהם כ-50,000 אירופים (ברובם המכריע הולאנדים) וכ-85,000 סינים; ב-1954 נאמדה האוכלוסייה של ג'רבתו 2.8 מיליון על-פני שטח של 180 קמ"ר.

העיר נמצאת בצפון-מערב יאווה ויושבת על נהר צ'ילי-וונג בקרבת שפכו לים-יאווה; פרווריה הצפוניים של העיר מגיעים עד הביצות של שפת-הים, שביניהן בנוי מעגן. אקלימה של ג' טרופי מובהק ומוחזק לא-נח לאירופים. הטמפרטורה השנתית הממוצעת 26°, כמות-הגשם השנתית כ-1,800 מ"מ ב-130—140 ימי-גשם. בעיר שני חלקים נפרדים: (1) צפוני — העיר העתיקה, שבה נשתמר אופיה של עיר קולוניאלית הולאנדית, על רחובותיה הצרים ובתיה הצרים והגבוהים בעלי גגות משופעים ומיתמרים; היא מבותרת ע"י תעלות מרובות, ועליהן גשרים רבים; (2) דרומי — העיר החדשה, שרביעה בנויים בחלקם בסיגנון של ערי-גנים מרווחים ובחלקם בסיגנון של כרכים תעשייתיים-מסחריים אירופיים-אמריקניים חדישים.

ג' היא המרכז המסחרי והתעשייתי הגדול ביותר באינדונזיה. התעשייה, שהתפתחה בעיקר במאה ה-20, כוללת בתי-יציקה לברזל ובתי-חרושת לשמנים צמחיים, סבון, בד, עורות. נמלה המודרני של ג', טאנג'ונג-פריוק (Tanjong-Priok), נמצא כ-5 ק"מ ממזרחה; דרכו עובר יצוא של קפה, עצים, קופרה, תה, אורז, סוכר, קאוצ'וק ומלח, ויבוא הכולל בעיקר מוצרים תעשייתיים. היבוא מועבר לכל שטחי יאווה ברשת של מסילות-ברזל, המקשרות את ג' עם ערים גדולות אחרות באי. שדה-תעופה גדול עושה אותה מקום-חניה למטוסים הבאים מאירופה ומאוסטרליה. העיר היא מושב הנשיא, משרד-הממשלה והפארלאמנט.

ג' היא גם המרכז התרבותי החשוב ביותר של אינדונזיה. מ-1924 קיים בה ביי"ס גבוה למשפטים, שהפך ב-1947 לאוניברסיטה של אינדונזיה, הכוללת פאקולטות רבות. בעיר מוזיאונים חשובים (ארקאולוגי ואתנולוגי), ספריות ומצפה-כוכבים.

העיר ג' נוסדה כתחנת-מסחר הולאנדית ב-1610 על שפת-הים, ליד בירת נסיכות יאוואנית-מוסלמית בשם ג'קרטָה או ג'קטָרה. ב-1618 העתיק לשם המושל י. פ. קון את מקום מושבם של החברה ההודית-מזרחית ושל השלטון ההולאנדי. ב-1619 החריב את מדינת הילידים ואת בירתה, ביצר את העיר החדשה וקרא לה באטאווייה. ב-1628 ו-1629 הכשילו ההולאנדים את נסיונות יאוואנים לכבשה. העיר נתפתחה במאה ה-17 למרכז פורח של המסחר בין אירופה והמזרח הרחוק. ב-1699 נפגעה קשה על-ידי רעידת-אדמה, שסתמה את שפך הציליוונג ואת התעלות והפכה את רצועת-

ולמען היבדלות מעמי-הארץ ומנשים נכריות באה לשמור על שארית-הפליטה מפני טמיעה ומפני סינקרטיזם דתי שפשט בארץ עם ריבוי האוכלוסייה הזרה, שיראה את ה' ואעפ"כ לא עזבה את עבודת-האלילים (עו' ט"י; נחמ' ט, ב; שם י, לא; שם יג, א—ח, כג—כח). לכן, כנראה, תבע עזרא מלכתחילה את גירוש הנכריות ובניהן, ולא ניסה להשאירם בחיק משפחתם ע"י גיור. שאין לראות בפעולתם של עזרא ונחמיה התנגדות עקרונית לגיור — מוכח מן העובדה, שבין כורתי האמנה והחתומים עליה נמצא גם „כל הנבדל מעמי הארצות אל תורת האלהים” (נחמ' י, כט; ועי' רש"י שם: „הם הג' שנבדלו מתורת עכר"ם”). אולם במאבק זה הונח היסוד לתפיסה החדשה של הגיור, שפירושו מעתה — „ללכת בתורת האלהים... ולשמור ולעשות את כל מצוות ה'”... (שם שם, ל).

העדרה של עצמאות מדינית בתקופה הפרסית ובתקופת שלטון היוונים גרם להסתגרות והימנעות מקבלת ג' גרורים ולהסתפקות בגרי-צדק (מונח שנתחדש, כנראה, בימים ההם), שבאו באמת ל„חסות תחת כנפי ה'” אלה הם „יראי ה' וחושבי שמו”, הנכתבים ב„ספר זכרון לפניו” (מלאכי ג, טז), היינו — מצטרפים לעדת-ה'. רק עם ההתעצמות של מלכות החשמונאים ועם התפשטות תחום שלטונם החלה מגמה של גיור המוני ומילה בכפיה של עמים נכבשים: האדומים ע"י יוחנן הורקנוס (ע"ע), היטורים שבצפון ע"י אריסטובולוס (ע"ע), והתושבים בכמה מן המקומות שכבש אלכסנדר ינאי (ע"ע). יש להניח, שלגבי חלק מן הנכבשים לא היה צורך בכפיה, והם קיבלו את דת המנצחים מרצונם. כן אין להניח שגזרת המילה של המלכות בוצעה במלואה. הלכות ומסורות אחדות, העוסקות בגיורם של העמים השכנים, נושאות עליהן את חותם המעשים האלה ויש בהן מרישומי התפשטותו של הישוב היהודי אל מעבר לגלעד — לתחומם של עמון ומואב, את האיסור „לא יבוא עמוני ומואבי בקהל ה'” (דב' כג, ד) פירשו רק לעניין חיתון, אבל התירו את גיורם. בספר יהודית (י"ד, י) מסופר על אַחִיזַר העמוני שנימול ונתקבל לבית-ישראל. בעלי-ההלכה צימצמו גם את האיסורים האמורים לגבי עמוני ומואבי (ולדעת ר' שמעון גם לגבי מצרי ואדומי) — לזכרים בלבד, ואילו „נקבותיהם מותרות מיד” (משנ' יבמ' ח, ג); מותר לשער, שהלכה זו באה להקל על החיתון. אמוראי א"י במאה ה-3 ביטאו ע"פ דרכם את דעתם על קדמון תה של הלכה זו, ביחסם את הררשה „עמוני ולא עמונית, מואבי ולא מואבית” לבית-דינו של שמואל הרמתי (בב' שם ע"ו, ע"א). בדרך זו טיהרו את בית-הד, שמוצאו מרות המואבית, ופירשו את הרחקת הנשים העמוניות בימי עזרא כהוראת-שעה, שסטתה, כביכול, מההלכה העתיקה, למעשה לא הקפידו, כנראה, אף על איסורם של גברים, ועל כך מורה ההלכה, בת גר עמוני כשרה לכהונה” (שם שם — בשם ר' יוחנן, המוסר, כנראה, הלכה קדומה, שהיא סתם-ספרא [אמור ב', ר']). אמנם, ההכרעה לזכותם של עמונים נפלה רק בסוף המאה ה-1, כשבא יהודה גר עמוני לבית-המדרש ביבנה והתירו לו לבוא בקהל, כדעת ר' יהושע: „וכי עמונים ומואבים במקומן הן, כבר עלה סנחריב מלך אשור ובלבל את כל האומות” (ידים ד', ד'); אבל נראה, שאין בדברי ר' יהושע אלא משום מתן נימוק וטעם לזוהג קיים מומן, שכן לא התירו לגר מצרי לבוא בקהל (תוספתא שם ב', י"ו; דעתו של ר' עקיבא [תוספתא קיד' ה', ד'] אינה אלא דעת

מכונים אף הם ג'. לפי דברי התורה, הצטרפו הג' הראשונים לישראל עם יציאת מצרים (שמ' יב, מח; ויק' כד, י); עליהם נוספו שרידי העמים תושבי הארץ, אשר לא יכלו בני-ישראל להחרים (מל"א ט, כ—כא; דה"א כב, ב; דה"ב ב, טז—יז), ואולי גם פליטים ובורחים מבין העמים השכנים (עי' ישע' טו, ד; שם כא, יד—טו). הג' לא נחשבו כעבדים, אבל גם לא היו בעלי אחוזת-נחלה (עי' בר' כג, ד). ג' נזכרים יחד עם העניים כמאספי לקט התבואה (ויק' יט, י; שם כג, כב; דב' כד, יט), וכנראה שנהגו לשבת באחוזות שבהן עבדו (ויק' כה, כג; שמ"ב טו, יט). הג' נחשבו כנתון לפיקוח וכזקוק להגנה — עדות על כך האזהרות המרו-בות שלא לעשקו ולא להונותו והתוכחות על עבירות אלו (שמ' כב, כ; ויק' יט, לג—לד; דב' כד, יד; מלאכי ג, ה; תה' צד, ו). אך רק יחזקאל (מז, כג) מצווה על הנחלת נחלה לג' בתוך שבטי-ישראל.

מבחינה דתית-פולחנית נקלטו הג' בקהל-ישראל: „חקה אחת לכם ולגר הגר... ככם כגר יהיה לפני ה'” (במד' טו, טו). התורה מצווה על אהבת הג' (ויק' יט, לד). מותר לו לג' להביא קרבנות, ואם הוא מל חייב הוא להקריב את קרבן-הפסח (שמ' יב, מח). בכמה איסורים שבתורה מצווה אזהרה מיוחדת לג', והמדובר בעניינים שהפרישה מהם היתה קשה במיוחד לג' (ערייות, דם, קללת-השם). רק בנוגע לנבלה נאמר „לא תאכלו כל נבלה, לגר אשר בשעריך תתנה ואכלה” (דב' יד, כא. אבל עי' ויק' יז, ח—י; לדעת חז"ל המדובר הוא בגר-תושב [ר' להלן]). כל ג' יכול היה לבוא בקהל-ה', היינו להתחנן בבני-ישראל, רק העמונים והמואבים הוצאו מן הכלל; ולגבי אדומים ומצרים נקבעה הגבלה, שרק הדור השלישי יבוא להם בקהל-ה' (דב' כג, ד—ט). בשעת כריתת הברית ע"י משה (דב' כט, י) ובמעמד קריאת התורה בהר-גריזים והר-עיבל (יהו' ה, לג, לה) נמצאו הג' עלי-יד בני-ישראל. בימי דוד ושלמה נזכרים ג' מבני עמים שונים (ש"א כא, ח; ש"ב טו, יח—כב). תקופת המקרא אינה מכירה את הגיור הדתי אלא כהופעת-לוואי של הסתפחות ארצית ותבואה ממנה. אפילו נעמן, שר צבא מלך-ארם, הוודע ש„אין אלהים בכל הארץ כי אם בישראל” והמחליט „לא לעשות עוד עולה וזבח לאלהים אחרים כי אם לה'", סבור שהוא צריך לשם כך „למשא צמד פרדים אדמה” מיש-ישראל (מל"ב ה, יז). העמים, שהביא מלך אשור לערי שומרון, יראים את ה' כאלהי-הארץ, גם כשהם ממשיכים לעבוד את אלהיהם (שם יז, כד—מא). גם רות מקדימה בהצהרתה „עמך עמי”, ל„אלהיך אלהי” (רות א, טז): התקשרות עם העם גוררת אחריה אמונה באלהיו. ברם, חזון נביאי ישראל על אחרית-הימים, שבהם גם הגויים יעזבו את האלילים, ודבריהם על תפקידו הפעיל של ישראל כנביא לגויים וכעד-לאומים (יש' מב, א—ז; שם מט, א—ו; שם נה, ד—ה; ירמ' יב, טז; זכר' יד, ט; ועי' ישע' יד, א; שם נו, ג, ו—ז), קיפלו בתוכם את האפשרות של גיור שתחילתו קבלת עול-תורה.

ב. בתקופת הבית השני, גלות-בבל הביאה אתה בהכרח התרופפות היסוד הארצי. הג' אינו שוב זה שבא לגור, אלא הבא להתייחד (אס' ת, יז), או — בלשון מאוחרת יותר — להתייגר: קבלת תורת-ישראל קודמת להצטרפות לעם. ההתארגנות המחודשת של האומה ביהודה אחרי שיבת-ציון קשורה היתה מתחילתה בבעיית בני-הנכר „הגלויים אל ה'” ועם-הארץ שזבחו גם לאלהי ישראל (עו' ד, א—ב; זכ' ת, כג). מלחמתם של עזרא ונחמיה נגד נישואי-התערובת

חמורות, ומדיעין אותו עון לקט שכחה וסאה ומעשר עני, ומדיעין אותו עונשן של מצוות; אומרים לו: הוי יודע, שעד שלא באת למידה זו, אכלת חלב — אי אתה ענוש כרת, חללת שבת — אי אתה ענוש סקילה, ועכשיו אכלת חלב — ענוש כרת, חללת שבת — ענוש סקילה, וכשם שמדיעין אותו עונשן של מצוות, כך מדיעין אותו מתן שכר; אומרים לו: הוי יודע, שהעולם הבא אינו עשוי אלא לצדיקים, וישראל בזמן הזה אינם יכולים לקבל לא רוב טובה ולא רוב פורענות; ואין מרבין עליו ואין מדקדקין עליו... (יבמ' מ"ז, ע"א; והשו' מס' גרים פ"א). המדובר כאן בג' צדק גמור, אבל ההלכה היא, שבדיעבד גם המתגיירים לשם איש או אשה, לשם שררה, או מחמת יראה — כולם ג' הם (יבמ' כ"ד ע"ב בשם רב; ועי' ירו' קיד' ד', א'; רמב"ם, איסורי ביאה י"ג, י"ז; שו"ע יו"ד רס"ה, יב), כניסתו של ג' תחת כנפי השכינה משווים אותה לכניסת ישראל בכרית, והיא: במילה, בטבילה ובקרבן (מס' גרים ב', ה'). קרבנו של הג' הוא עולת בהמה או שני בנייונה ושניהם עולה, ר' יוחנן בן זכאי התקין, שבזמן הזה אין ג' חייב להפריש כסף (רובע לקנו') לקרבנו (שם), נשאר, אישוא, רק המילה הטבילה, אולם ר' אליעזר ור' יהושע נחלקו גם בשאלה, אם מי שטבל ולא מל או מל ולא טבל נחשב כג'; לדעתו של ר' אליעזר הריהו ג' אם קיים אחת משתייהן; ר' יהושע סבור לעומת זאת שהטבילה הכרחית היא, הכרעת ההלכה היא, ש"לעולם אינו ג' עד שימול ויטבול" (יבמ' מ"ז; ועי' ירוש' קיד' ג', י"ב, שם נמסרה המחלוקת בין ר"א ור"י בנוסח אחר), מעשה הגיור חייב להיות כפני בית-דין של שלושה, וג' שנתגייר בינו לבין עצמו אינו ג' (יבמ' מ"ז ע"א; ועי' בתוספ' שם מ"ה, ב', ד"ה מ'). יש סברה, שצריך שלושה רק לקבלת מצוות, אבל לא לטבילה, אבל הרמב"ם (איסורי ביאה י"ג, ז') פוסק: ג' שטבל בפני שנים אינו ג', על ג' שנתגייר כשהוא מהול נחלקו בית-שמיאי ובית-הלל: ב"ש אומרים: צריך להטיף ממנו דם-כרית, וב"ה אומרים: אין צריך להטיף ממנו דם-כרית" (תוס' שבת ט"ז, ט'; בב' שם קל"ה, ע"א). רוב הפוסקים הכריעו כב"ש (תוספ' שם, ד"ה לא; רמב"ם, איסורי ביאה י"ד, ה'; שם, מילה א', ד'; טוש"ע יו"ד רס"ח, א'), וגם בנוסח של ברכת מילת-הג' השנויה בכריתתא נאמר: "למול את הג' ולהטיף מהם דם-כרית" (שבת קל"ז, ע"ב).

ג' שנתגייר חייב בכל המצוות שנצטוו בהן ישראל, בקרבן-פסח נאמר: "תורה אחת יהיה לאזרח ולגר הגר בתוככם" (שם' יב, מט), ואמרו חכמים "בא הכתוב והשוה את הג' לאזרח בכל המצוות שבתורה" (מכיל' מסכתא דפסחא, ט"ו), בכמה פרשיות שבתורה שנאמר בהן "בני-ישראל" — נמצא ריבוי מפורש לג', וחכמים למדו מכאן לרבות ג' ע"פ דרשת הכתובים למצוות אחרות, כגון: סמיכת קרבנות, טומאת יולדת, שחטיחוף, ציצית ועוד (ספרא ויק' ג', ג'; שם, תזריע, א'; שם אחרי' י'; שם אמור, י"א; ספרי זוטא שלח, ל"ח).

עם כל ההשתדלות להשוות את מעמדו של הג' לישראל גמור, הרי נבדל הוא ממנו בכמה הבדלות הקשורות במוצאו של הג' ובעברו. לפי סתם-משנה שלנו אין הג' יכול להת-ודות אחרי הוצאת המעשרות, כי בוודאי זה נאמר: "האדמה אשר נתת לנו ר', אין הוא קורא פרשת-ביכורים, לפי שגם בה כתוב: "אשר נשבע ה' לאבותינו לתת לנו", וכשהוא מתפלל בינו לבין עצמו אומר: "אלהי אבות-

אסורים (נגד אפיון ב', ל"ט). תמונה דומה עולה מתוך דבריהם של הוראטיוס, דיו קאסיוס וסנקה; האחרון אף מתלונן, שמנהגי היהודים התפשטו בכל הארצות, וכי "המנוח צחים הטילו את חוקיהם על המנצחים" (מובא ע"י אוגוסט-טינוס [Civ. Dei VI, 11]). במסעיו באסיה הקטנה וביוון דרש פאולוס בבתי-הכנסת בפני אנשים מישראל ובפני יר-איהם (מעשיה-השליחים י"ג, ט"ז; שם י"ז, ד', י"ז). שמותיהם של ג' ויר-איהם נזכרים בכתובות מאיטליה, יוון וקירני. בין הג' היו נשים רבות ואנשים מכל השכבות, הגם שהידיעות שבידינו הן בעיקר על ג' חשובים ובעלי-מעמד. מעשה הגיור המפורסם ביותר הוא זה של בית-המלכות כהדיב (ע"ע) באמצע המאה ה-1 לספ"ה. יש להניח, שיחד עם המלכה הילני ובניה נתגיירו גם רבים מתושבי המדינה. בימי טיבריוס נתגיירה ברומא אשה חשובה בשם פלוזיה. אשתו של ג'ירון קיסר, פופיאה, הראתה נטיה ליהדות, הקונסול פלאוויוס קלמנס ואשתו דומיטילה בסוף המאה ה-1 נשתקעו במנהגי היהדות ונאשמו בכפירה; פלאוויוס הוצא להורג ע"י הקיסר דומיטינוס, דומיטילה הוגלתה לארץ-ישראל, ר' אליעזר ור' יהושע ורבן גמליאל פגשו בביקורם ברומא "סנקליטון (= סנאטור) של מלך יר-איהם" (דבר' ב', כ"ד). בפאפירוס אחד מימיו של טריינוס טוענים שליחי אלכסנדריה לפני הקיסר, שה"סנאט שלו מלא יהודים" (א.ו. צ'ריקובר, היהודים במצרים, 163). לפי המשפט הרומי לא היה בהתייחדות כשלעצמה משום עבירה, כל זמן שהג' לא הפגין את סירובו לעבוד את האלים; רק אז הואשם בכפירה. דומיטינוס עודד את ההלשנה על כפירתם של המתגיירים, אולם הקיסר נרווה אסר על ההלשנה, אע"פ שלא ביטל, כמובן, את עבירת הכפירה. גזרת אדריינוס על המילה פגעה קשה בגיור, וגם אחרי ביטול הגזרה ע"י אנטונינוס פיוס הותרה המילה רק ליהודים; נכרים שמלו דינם היה כדן המסתרסים, אולם למרות הסכנות והקשיים המשיכו רבים להתגייר, בפרט במקומות מרוחקים מהמרכזים. ג' ברקס — סלע-אדום — נזכרים במאה ה-2 (גידה ג"ו, ע"ב, ומקב"י לות). כמובן, היו ג' בתחום שלטון הפרסים; במאה ה-4 אמר רבא על עיר מושבו מחווא, שהיא מקום שג' מצויים בו (קיד' ע"ג, ע"א). הגיור כשלעצמו לא נאסר אלא על-ידי הקיסרים הרומיים הנוצרים, והשתלטותה של הנצרות בקר-סרות הרומאית הביאה קץ גם על כל פעולת הגיור היהודית בתפוצות. לאור התפשטות הנצרות ניתן, אולי, להבין את ההלכה, הנמסרת ע"י אמוראים במאה ה-3 (יבמ' ט"ז ע"א), על איסור קבלת ג' מן הקרדויים; יש קובעים את מקום-מושבם של אלה בסביבות תדייב ובתי-זבדא (H. Obermeyer, Die Landschaft Babylonien, 1929, 133), סביבה שהצטיי-נה במאות הראשונות בפעולה מיסיונרית חזקה של הנוצרים. וייתכן שהששש לטישטוש-התחומים ולנישואים עם בני-ג' שחזרו לסורם הביא את האמוראים לאסור את קבלתם של ג' מהקרדויים ולהסמיך איסור זה לאיסורם של תדמואים (ר' לעיל, עמ' 176).

ה ל כות ג'. סדרי קבלת הג', כפי שנקבעו ע"י התנאים, נשנו בכריתתא בלשון זו: "ג' שבא להתגייר בזמן הזה, אומרים לו: מה ראית שבאת להתגייר? אי אתה יודע שיש-ראל בזמן הזה דוויים, דתופים, סחופים ומטורפין ויסורין באין עליהם? אם אומר: יודע אני ואיני כדאי — מקבלין אותו מיד, ומדיעין אותו מקצת מצוות קלות ומקצת מצוות

החוקרים המשתדלים לבטל לגמרי או לטשטש את עדותם של המקורות על דעות אחרות מצויות בין חכמים. המבטאות אירצון כלפי הג' ההתגירות. הבדלי-השקפות כאלה מסתירים בחלקם מתוך שוני שבאופי ובמגו. אולם בעיקרו של דבר קבעו תנאי המציאות ונסיגה האיש של החכמים. קפדנותו של שמאי וענוותנותו של הלל משתקפות גם בספירות על יחסם לג' (שבת ל"א, ע"א; אבדר"ג [נוסח א'] ט"ו [נוסח ב'] ל'). השמאית ר' אליעזר בן הורקנוס הקפיד בקבלת ג' (קה"ר א, ח'). כשעקילס (ע"צ) הגר תמה ושאל: "הרי כל חיבה שחיבב הקב"ה את הגר, דכתיב ואהב גר לתת לו לחם ושמלה"ז, נזף בו ר' אליעזר, אבל ר' יהושע התחיל לנחמו בדברים: "לחם — זו התורה... שמלה — זו סליה, זכה אדם לתורה — זכה למצוה, ולא עוד אלא שמשאינן מבנותיהן לכהונה, היו בני-בניהם מקריי בים עולות על גבי המזבח" (ב"ר ע, ה'). "יתכן שמגעו של ר' אליעזר עם הנוצרים הראשונים השפיע על עמדתו השלי- לית; אולי ראה שרבים מבין המינים החדשים היו ג' שחזרו לסורם, ורק על ג' שכמותם אמר ש"סורם רע" (ב"מ נ"ט, ע"ב), שכן אותו ר' אליעזר אמר גם: "כשיבוא אדם אצלך להתגייר ואינו בא אלא לשום שמים, אף אתה קרבהו ולא תרחיקהו" (מכ"י מסכתא דעמלק, פ"א), ובזמנו כללו את גרי-הצדק בברכת הצדיקים והחסידים שבשמונה-עשרה (מגילה י"ז, ע"ב).

הניסיון המדיני בימי המלחמה והמרד, כשג' ובני-ג' לא עמדו בנאמנותם ואף הלשינו בפני השלטונות, גרם אף הוא להבעת דעות שליליות על הג'. יוספוס מספר על ג' הלניים, שלא עמדו בגיורם וחזרו לסורם (נגד אפיון ב, ל"ט). למציאות שלאחרי החורבן ואחרי המרד שנכשל מתכוונת גם הברייתא, המדברת על ג' גורים ומניחין תפילין בראשיהם, תפילין בזרועותיהם, ציצית בבגדיהם, מזוזה בפתחיהם — כיוון שרואים מלחמת גוג ומגוג... כל אחד מנתק מצוותו והולך לו... (ע"ז ג, ע"ב). על ג' כאלה אמרו סמוך למרד בריכוכבא, שהם "מעכבין את המשיח" (נדה י"ג, ע"ב), ובאותו הזמן שנה ר' נתמיה: "אחד איש שנתגייר לשום אשה ואחד אשה שנתגיירה לשום איש, וכן מי שנתגייר לשום שולחך-מלכים, לשום עבדי שלמה... אחד גרי-אריות (ר' מל"ב יו, כד—כח) ואחד גרי-הלומות ואחד גרי מרדכי ואסתר — אינם ג' עד שיתגיירו בזמן הזה" (יב"מ כ"ד, ע"ב). כלומר בימים של ירידה מדינית, צרות ורדיפות וחוסר טובת-הנאה כלשהי, מסופר על ר' שמעון בן יוחאי, שבראותו את יהודה בן גרים, שבגללו הגיעו למלכות דברי החכמים בנגותם של הרומיים, אמר: "עדיין יש לזה בעולם!" — נתן בו את עיניו ועשהו גל של עצמות (שבת ל"ג, ע"ב). דווקא לאור ניסיון זה מוסברת דרשתו של ר' שמעון: "הירא דבר ה' הם היו תקלה לישראל... טוב שבגויים הרוג..." (מכ"י ויהי א'), שכן את דעתו העקרונית ביטא בדרשתו: "הזרי אומר — ואהביו כצאת השמש בגבורתו; וכי מי גדול — מי שאהב את המלך או מי שהמלך אהבו? הוי אומר — מי שהמלך אהבו, שנאמר ואהב גר" (מכ"י משפטים, י"ח). מאמרו של ר' חייא: "אל תאמין בג' עד כ"ד דורות שהוא תופס שאור" (מדר' רות זוטא), ומאמרי האמוראים בנגותם של ג', כגון: "קשים ג' לישראל כספחת" (יב"מ מ"ז, ע"ב), "רעה תבוא למקבלי ג' (שם ק"ט, ע"ב), "אין מקבלים ג' לימות-המשיח" (שם כ"ד, ע"ב) — הם כולם

ישראל, ובבית-הכנסת אומר: "אלהי אבותיכם" (משנ' מעשר שני ה', י"ד; ביכ' א, ד'). לפי מסורת אחת, התיר ר' יהודה את קריאתה של פרשת-ביכורים לג', שכן אברהם היה אב לכל העולם (יר' ביכ' א, ד'; אבל בתוס' ביכ' ההתר מוגבל לבני הקיני). אמוראי ארץ-ישראל ר' יהושע בן לוי ור' אבהו הורו כר' יהודה, ומאותו הטעם התירו הפוסקים לג' לומר "אלהי אבותינו" גם בתפלה (הר"ש בפירושו לביכ' שם; הרא"ש בפירושו שם; תוספות ב"ב פ"א, ע"א, ד"ה למעוטי, בשם הר"י; הרמב"ן שם בחידושי). והרמב"ם הטעים דבר זה במיוחד (ר' להלן, עמ' 183).

עם גיורו נפסקת כל זיקה משפחתית בין הג' לבין קרוביו הקודמים, וג' שנתגייר כקטן שנולד דמי". אף שמו בישראל אינו נקרא על שם אביו אלא "בן אברהם (אבינו)"; בתקופה מאוחרת יותר נתקבל לקרוא אף לג' עצמו בשמו של העברי הראשון שהכיר את בוראו: "אברהם בן אברהם". מפאת הדין הג' מותר בכל קרובותיו, אבל גזרו לאסרו, שלא יאמרו באנו מקדושה חמורה לקדושה קלה", (יב"מ כ"ב, ע"א; רמב"ם, איסורי ביאה י"ד, א'; טוש"ע י"ד רס"ט, א'). לעומת זאת אין דין פסולי-עדות של קרובים נוהג בג', ואין קרוביו של ג' יורשים אותו, ואם לא נולדו לו יורשים אחרי שנתגייר — כל נכסיו הפקר וכל המחזיק בהם זכה (משנ' ב"ב ג', ד'; בב' גיט' ל"ט, ע"א; רמב"ם, זכיה ומתנה, א', ר'; שם, עדות י"ג, ב'; טוש"ע י"ד י'; טוש"ע ח"מ רע"ח, א').

משנתגייר, מותר לו לג' לשאת בת-ישראל ואף בת-כהן (קיד' ע"ג, ע"ב; רמב"ם, איסורי ביאה, י"ט, י"א; טוש"ע אה"ע ז', כ"ב), אבל גיורת פסולה לכהונה, אם לא נתגיירה בקטנותה — בהיותה פחות מ-3 שנים ויום אחד (יב"מ ס', ע"ב; קיד' ע"ח, ע"א). ר' יוסי מכשיר לכהונה בתם של ג' וגיורת, ר' אליעזר בן יעקב חולק עליו; נמסר, ש"מיום שחרב בית-המקדש נהגו כהנים סלסול בעצמן כר' אליעזר בן יעקב, אבל האמוראים הכריעו, שרק לכתחילה מורים כמותו, אבל בדיעבד — אם היא נישאת לכהן — אין מוצי- אים אותה ממנו (משנ' קיד' ד', ד'; בב' שם ע"ה, ע"ב; רמב"ם, איסורי ביאה י"ט, י"ב; טוש"ע שם ז', כ"א). ג' מותר לו לשאת גם ממזרת, ויש סוברים שהתר זה כוחו יפה עד לעשרה דורות, לדעת אחרים — רק עד שישתקע שם עבודה וזה ממנו (קיד' ע"ב, ע"ב; שם ע"ה, ע"א).

אין הג' יכול להתמנות לכל תפקיד של שררה, ולמדו חכמים דבר זה מהכתוב: "שום תשים עליך מלך מקרב אחיך" — כל משימות שאתה משים לא יהיה אלא מקרב אחיך". אין איסור זה חל על ג' שאמו או אביו הם ישראלים גמורים (יב"מ מ"ה ע"ב; קיד' ע"ז, ע"ב; תוספ' סוטה מ"א, ב', ד"ה מצוה; רמב"ם, מלכים א', ד'). אין הג' רשאי לדון דיני-נפשות, אבל דן הוא דיני-מונות (סנה' ל"ה, ע"ב), ולאחיו הג' דן אפילו דיני-נפשות (רש"י, יב"מ ק"ב, ע"א, ד"ה גר). רוב הפוסקים מגבילים גם את כשרותו לדון דיני- ממונות רק לג' בן ישראל או ישראלית (רי"ף, סנה' שם; רמב"ם, סנה' ב', ט'; שם, שם י"א, י"א; טוש"ע י"ד רס"ט, י"א), ויש סוברים שגם בדיני-מונות כוחו יפה רק לדון ג' שכמותו (תוספ' יב"מ מ"ה, ב', ד"ה כיון; רשב"א שם ר"ב, א').

הערכת הג' היחס הרוח לג' בתלמוד ובמדרשים — כבספרות החיצונית — הוא בדרך-כלל חיובי, אבל לא צדקו

פרי ניסיון שלילי עם ג' שבגדו מבחינה לאומית או מבחינה דתית, ולא להאחז בהחלטות נכונות גם באמרו, ש"הג" שעלו עם משה עשאוהו (את העגל) ואמרו לישראל אלה אלהיך" (שמ"ר מ"ב, ו'). תז"ל הבחינו בין סוגי הג' ואמרו: "שלוש מידות בג' — יש ג' כאברהם אבינו, יש ג' כחמור, יש ג' כגוי לכל דבר" (סדר אליהו רבה כ"ו).

גם בתורתם של אמוראים הנימה היסודית היא זו של משנת התנאים: "תביים ג', שבכל מקום הוא מכונן כ"ש"אל" (מכ"י שם); אף הם עשו את הכל "שלא לנעול דלת בפני הג' הבאים" (שם שם). במאה ה-3 דרשו ר' יוחנן ור' אלעזר — כל אחד מפסוק אחר — ש"לא הגלה הקב"ה את ישראל לבין האומות אלא כדי שיתוספו עליהם ג'" (פסח פ"ה, ע"א). ר' אלעזר מוסר גם את המאמר: "כל מי שמקרב את הג' כאילו בראו" (ב"ר פ"ה, ד'), ומרובים הם המאמרים שבשחם של ג', למשל: תנח' לך לך, ר'; במדב"ר ח', ט"ו; מדרש תהל' קמ"ו, ט'.

מגמה להרים את כבודם של הג' ולהאדיר את ההתגיירות יש, אולי, למצוא גם במסורת האגדית, העושה את גדולי ישראל — כגון את ר' מאיר, את ר' עקיבא ואת שמעיה ואבטליון — לבני-בניהם של ג', ודווקא מיוצאי-חלציהם של רשעים — של סיסרא, של סנחריב, של המן ושל גירון קיסר (גיט' נ"ה, ע"א; שם נ"ז, ע"ב; סנה' צ"ה, ע"ב; שמו של ר' עקיבא, אמנם, אינו מפורש בגמרא, אבל ר' דק"ס שם ע"פ כ"י של ילקוט: "מבני-בניו של סיסרא למדו תורה בירושלים, ומאן גינהו? — ר' עקיבא", וגם הרמב"ם מספר [הקדמה למשנה-תורה], שיוסף, אבי ר"ע, היה גרי-צדק).

אחרון האמוראים בבבל, רב אשי אמר, שמולם של הג' עמד בהר-סיני (שבת קמ"ה, ע"א), ורובם ככולם של חכמי-התלמוד קיימו את המסורת שבידם: "ג' שבא להתגייר — פושטין לו יד להכניסו תחת כנפי השכינה" (סדר אליהו רבה ד'; ויק"ר ב', ט').

בימי-הביניים חיו היהודים בעיקר תחת ידן של דתות מזונית-איסלמיות, שהן — בניגוד לדתות האליליות — ראו חטא-מוות בעויבתן ובמעבר לדת אחרת. חוקי הכנסיה הנוצרית אסרו את הגיור, והשליטים הנוצרים לחמו מלחמה קשה בכל נטיה למנהגי דת-ישראל. למעשה נצטמצמה הגרות בארצות הנוצריות, והלה שסיכנו את עצמם בהצטרפם למתנהי-ישראל נאלצו בדרך-כלל לברוח לארצות שהיו מחוץ לתחום שלטונה של הכנסיה, אך בראשיתם של יה"ב, בתקופת המעבר מדתות פוליתאיסטיות לאמונה באל אחד, הצליחה גם היהדות לרכוש לבבות של שכבות עליונות בשני עמים ולבצע שתי פעולות-גיור המזכירות את גיור מלכות תדייב: במאה ה-5 נתגיירו מלכי חמיר (ע"ע) בערב הרומית, ובמחצית הראשונה של המאה ה-8 נתגיירו השכבות העליונות של הכוזרים (ע"ע). אין אנו יודעים על ג' מן המוסלמים, אבל גיורם של נוצרים בארץ האיסלאם לא היה אסור ואף היה שכיח. המדובר, אמנם, בעיקר על עבדים (ע"ע) ושפחות נוצריים בבתיהם של יהודים, שלפי הדין מצויים בעליהם למולם ולהטבילם. הגאונים רב שר שלום ור' צמח נשאלו על "שפחה גויה שיודעת בטיב ע"ז של נוצריים והטבילה אדונה בעל-כרחיה", ועל "שפחה שאומרת אני יהודית וכל מעשיה מעשי-גוים" ("אוצר הגאונים", יבמות, 114—115), וכן מדובר בעבדים, שיש מהן מי שמתגייר לאלהו, ויש מהן מי שמתגייר לאחר זמן, ויש מי שאינו רוצה לחזור כלל,

ורובם כך הם אינן חוזרין, ויש מהן מי שאומרין המתינו לנו עד שנראה דיניכם ונלמד אותן ואנו חוזרין... (שם שם, 119—120). יש להניח, שרבים מעבדים אלה נטמעו בתוך העדה היהודית. לעיתים הגיעו הדברים לידי קרובה יתרה עם השפחות והטבילו אותן לשום גרות, ובניהן נחשבו כג' גמורים; המפורסם שבמקרים אלה הוא מעשה ראש-הגולה בוסתנאי (ע"ע; שם שם, 39—43, 173). מלבד גרי-אונס אלה היו בארצות-הנוצריים גם גרי-צדק, שנתגיירו מרצונם ומתוך אהבה לתורת-ישראל ושעליהם הגיעו לידינו ידיעות קטועות. ג' אלה היו רובם מאנשי הכמורה הנוצרית, שהעיון הדתי, וביתוד השוואת הברית החדשה עם התנ"ך, אשר עליו היא מתבססת, הביאם ליהדות; מהם ניסו לאחור גיורם אף לעשות נפשות לדתם החדשה. בודו-אלעזר (ע"ע), דיאקונוס-החצר של הקיסר לודוביקוס החסיד במאה ה-9, נמלט לספרד הער-בית וכתב שם דברי-פולמוס חריפים נגד הנצרות (Blumen-krantz, Rev. d'Hist. et de Philos. Relig., 1954, 401). ב-1012 התגייר במגנצא הכומר וצ'לינוס, ואף הוא חיבר כתבים להוכיח מן המקרא את נכונות דרכו ואת אמיתות דת-ישראל. נוטים לראות במעשה זה גורם לגירוש היהודים ממגנצא על-ידי הקיסר הינריך II (ארונים, Regesten, 144, 147). מאותו זמן בערך נשמרה עדות על אשה נוצרית עשירה ומיוחסת, שנתגיירה ונתיישרה בנרבוניה ונישאה אח"כ לר' דוד מבני-משפחתו של ר' טדרוס (ע"ע) הנשיא. אחד המקרים המופלאים של התגיירות ביה"ב היא פרשת עובדיה הג' הנורמאני (סמוך לשנת 1100), בן למשפחה אצילה מאופידו (Oppido) שבדרום-איטליה; קורותיו נודעו לנו ממספר קטעים מהגניזה הקאהירית. ג' זה הניח אחריו רשימות, שבהן הוא מציג את עצמו בשמו הנכרי י'הנס ומספר תחילה על "אנדריאס ארכי-אפיסקופוס, הכהן הגדול אשר במדינת בארי", אשר "נתן האלהים אהבת תורת-משה בלבבו, ויעזב ארצו וכהונתם וכל כבודו ויבא אל מדינת קסטנטיניא, וימל את בשר עולתו, ויעברו עליו צרות ורעות, ויקם ויברח לנפשו מפני הערלים המבקשים אותו להרגו, וימלטהו ה' אלהי מידם... והזרים עולים אחריו ורואים את מעשיו, ויעשו כאשר עשה ויבואו גם הם בברית אלהים חיים, וילך האיש אל מדינת מצרים, וישב שם עד יום מותו; ושם מלך מצרים בימים ההם היה אלמסתנצ'ר... שמעו של מעשה אנדריאס ההגמון מבארי (1062—1078) התפשט בכל יוון ואיטליה והגיע גם לאזוניו של י'האנס בהיותו נער; בשנה הראשונה לכניסתו לכהונה ראה חלום, שהשפיע עליו ללכת בדרכי אנדריאס. ב-1102 נימול והתחיל בשמירת השבת והמועדים, ואף כתב קונטרסים, שבהם קרא לכל בעלי-דעת שישובו אל דת-ישראל, אבל השלטונות שמו אותו בבית-האסורים ואיימו להרגו, אם לא יחזור בו ממעשיו. בדרך נס עלה בידו לברוח, הוא הגיע לבגדאד וישב "בבית ר' יצחק בן משה ראש-הישיבה"; כן ביקר בקהילות היהודיות בסד-ריה, ארץ-ישראל ומצרים וכתב את קורות-חייו. היו גם ג', שנשארו בארצות הנוצריות והצליחו, כנראה, להסתתר מעיני הכנסיה ע"י נדידה מארץ לארץ. ידועה לנו משפחת-ג' בזמנו של רבנו תם, שמוצאה היה מהונגאריה ושישבה בצפון-צרפת או באשכנז. האב, ר' אברהם הג', פירש את המאמר "קשים גרים לישראל כספחת" (ר' לעיל) לטובתם של הג': לפי שהם מדקדקים במצוות הם קשים לישראל, שמתוך כך הם מזכירים את עונותיהם. הוא ושני בניו, ר' יצחק ור' יוסף,

קשה היום להכיר בבירור את הקפה וממדיה של ההתגיירות ביה"ב. המקורות ההיסטוריים אינם מזכירים אלא מקרים בודדים, אולם עצם חזרתם והישנותם של מקרים כאלה בכל דור ודור, וכן הטפותיהם ותוכחותיהם של ראשי הכנסיה נגד היהוד ותקנותיהם וגזרותיהם המרובות למניעת סכנה זו — מעידות על התמדת התופעה, עכ"פ בקנה-מידה מצומצם. יש חוקרים הרואים בהתגיירות בימי הביניים תהליך חשוב גם מבחינה כמותית והמסבירים את ההבדלים האנתרופולוגיים הבולטים בין העדות היהודיות השונות ואת הידמותה של כל עדה לטיפוס האתני של סביבתה ע"י מידה ניכרת של הזרמת יסודות אתניים מן החוץ, שנמשכה לפחות כל המתצית הראשונה של יה"ב.

עם מיעוטם של ג"ה הצדק לא נשתנה יחסם העקרוני של חכמי-ישראל ביה"ב לגיור כאל תופעה בעלת משמעות דתית עמוקה, ויש ביניהם שהמשיכו לראות את תכלית פיזורו של ישראל בין העמים בתוספת ג"ה. ר' משה מקוצי (באמצע המאה ה-13) מסביר לבני-דורו, שעליהם לנהוג בדרכי-יגור כלפי גויים, כי "כל זמן שהם מתנהגים בהם ברמאות מי דבק בהם" (סמ"ג, עשין ע"ד). ר' ישעיה (ע"ש) האחרון מטראני מתיר ללמד לנכרים נביאים וכתובים, מפני שרואה בהן נחמות שנאמרו לישראל, "וע"י כן אפשר שישלים דרכו" (שלטי הגבורים על אלפס, ע"פ פ"א).

י. לוי, איך התחילו התלמוד והמדרש לגרות (הגורן) ס', 30-5, 1922; א. ש. הירשברג, תנועת ההתגיירות הגדולה בתקופת הבית השני (התקופה"י"ב, 148-129; י"ג, 189-210), 1924-1925; ז. כשדאי, המתיהדים, 1930; ש. אסף, מקורות ומחקרים, 143, תש"ו; א. מ. הברמן, ס' גזירות אשכנז וצרפת, קס"ו, תש"ו; א. ז. מרכוס, להולדות דת נצרת, א: גרים, תש"י; א. שייבר, קטע גוסף ממגילת עובדיה הגר הנורמנדי (קריית ספר ל', 99-93), תש"ו; א. א. אורבך, בעלי התוספות, מפתח: ערך גרים, תש"ו; אנצ' מקראית, ב', ערך גרים, תש"ד; אנצ' תלמודית ו', ערכים גיור, גירות, גרים, תש"ו; J. Weil, *Le Prosélytisme chez les Juifs selon la Bible et le Talmud*, 1880; H. Graetz, *Die jüdischen Proselyten im Romerreich unter den Kaisern Nerva, Trajan und Hadrian*, 1884; A. Bertholet, *Die Stellung der Israeliten und der Juden zu den Fremden*, 1896; J. Levi, *Le Prosélytisme Juif* (REJ 1905); G. Rosen, *Juden und Pharisäer*, 1926; J. Juster, *Les Juifs dans l'Empire Romain*, I, 253-288, 1914; M. Guttmann, *Das Judentum und seine Umwelt*, 43-97, 1927; S. Bialoblocki, *Die Beziehungen des Judentums zu Proselyten und Proselytentum*, 1930; B. J. Bamberger, *Proselytism in the Talmudic Period*, 1939; W. G. Braude, *Jewish Proselyting in the First Five Centuries*, 1940 (תש"ו) 37-42, תש"ו).

א. א. א.

גרות בזמן החדש. ביחסה של היהדות לגיור באה בהתחלת הזמן החדש נטיה לצד השלילה; השאיפה לעשות נפשות ליהדות בקרב העמים רפתה. אמנם, אין בית-דין יהודי רשאי גם עתה לדחות את הג' המתאמץ להתגיייר על אף האזהרות על חומרת החלטתו; השו"ע ושאר הפוסקים של התקופה הניחו את הלכות-ג' בתקפן, אולם מניסוח הדברים ניכר, ולפעמים אף נאמר בפירושו, כי אין כאן אלא חובה פורמאלית לקבלת הג', אך מעטים גילויי השאיפה לגיור אקטיווי. אולם מקרים בודדים של התגיירות הוסיפו לקרות. ג' עסקו במלאכת-הדפוס העברית באמשטרדאם, בערים שונות בגרמניה, בקולטא ובסאלוניקי (ר' א. יערי, קרית-ספר, י"ג, 243, תרצ"ו—תרצ"ז). נוצרי שביקר בירי-שלים בשנים 1494—1496 מספר, כי מצא בה שני נוצרים נוצרים, "אשר עברו לפני 3 שנים מהאמונה הנוצרית לדת

עסקו בפרשנות המקרא, תוך פולמוס עם הפרשנות הנוצרית, ואף ביקרו את הבשורות ואת התפילות הנוצריות. תלמידו של רבנו תם, ר' משה מפונטייווא, מספר על ג' שהיה לומד "מקרא ומשנה לילה ויום". מן הפייטן ר' יוספיה הגר, שחי בצרפת במאה ה-12, ידועים לנו 6 פיוטים (צונץ, *Literatur-geschichte*, עמ' 469). בסוף המאה ה-12 ישב בווייצבורג ג' שידע לשון-גלחים (= לאטינית) ולא לשון-הקודש והעתיק לו ספר החומש "מספר פטול של גלחים"; לג' זה התיר ר' יואל להתפלל במקום שלח-ציבור. ג' צדק תלמיד-חכם היה משואלי של הרמב"ם, והלה מכתיר אותו בתארי-כבוד: "מרנא ורבנא עובדיה המשכיל המבין ג'הצדק", וכותב לו: "זחכם גדול אתה ולב מבין יש לך, שהבנת הדברים וידעת דרך הישרה". באיגרותיו לג' זה מביע הרמב"ם הערכה נעלה לגרות ולג': הוא מתיר לו להתפלל "כמו שיתפלל ויברך כל אורה בישראל... וכל מי שיתגיייר עד סוף כל הדורות וכל המיחד שמו של הקב"ה כמו שהוא כתוב בתורה — תלמידו של אברהם אבינו הוא, ובני-ביתו הם כולם... לפיכך יש לך לומר אלהינו ואלהי אבותינו, שאברהם ע"ה הוא אביך... מאחר שנכנסת תחת כנפי השכינה ונלוית אליה, אין כאן הפרש בינינו ובינך... ודאי יש לך לברך אשר בחר בנו ואשר נתן לנו ואשר הנחילנו ואשר הבדילנו, שכבר בחר כך הבורא ית' והבדילך מן האומות ונתן לך את התורה, שהתורה לנו ולגרים ניתנה... ואל יהא יחוסך קל בעיניך: אם אנו מתיחסים לאברהם יצחק ויעקב, אתה מתיחס למי שאמר יהיה העולם" (ש"ת הרמב"ם [הוצאת פריימן], 41, תרצ"ד). ועל דברי קינטור ועלבוך, שהוטחו בפניו של ג' זה ע"י יהודים, כותב לו הרמב"ם: "על האב ועל האם נצטוינו בכבוד ומורא ועל הנביאים לשמוע להם, ועל הג' ציונו באהבה רבה המסורה ללב... והקב"ה בכבודו אוהב ג'... אדם שהניח אביו ומולדתו ומלכות-עמו וידם הנטויה, והבין בעיני-לבו ונדבק באומה זו, שהיא היום למתעב גוי עבד מושלים, והכיר וידע שדתם דת אמת וצדק... ורדף אחרי ה'... תכנס תחת כנפי השכינה... לא כסיל קרא ה' שמך אלא משכיל ומבין ופקח והולך-נכוותו, תלמידו של אברהם אבינו..." (שם, 337).

היו אף ג' שמתו על קידוש-השם, והיו שאף התגייירו על מנת כן. בין מקדשי-השם בשנת התנ"ו נמצא איש ש"אמו לא היתה מישראל"; לפני שקידש את השם אמר: "עד עכשו הייתם מבזים אותי". ב-1264 נשרף באוגסבורג ר' אברהם בן אברהם אבינו מאישפורק שמאס אלהי עמים, וקצץ ראשי צלמים... ונתיסר ביסורין קשין". ג' צדק זה ניהל תעמולה ליהדות בקרב הנוצרים ופגע בסמלי הדת הנוצרית. על מותו חוברו קינות עליידי גדולי-הדור, ר' מרדכי ב"ר הלל תיאיר את התגיירותו: "ויסע אברם הלון ונסוע לדת עברית, נספה על בית יעקב וערלתו הכרית", וסיפר שדבריו הגלויים של הגר נגד דתו הקודמת גרמו לשריפתו: "בעיר בהשמיעו... שיחה, התיקוהו למוקד"; ומקונן אחר סיפר על אומץ-לבו בחייו ובמותו: "טהור הלך ושובר צלמים... כבוד הבורא לאמות גלה, להאמין בנתלה אמר חלילה, לקדש השם הלך כמו התן לכלה". ב-1270 נשרף בוינסבורג ר' אברהם בר' אברהם מצרפת, שהיה נזיר נכבד ("ראש לכל היחפים") וברח מארצו לאחר שהתגיייר: "מאס צלמים ובא לחסות בצל כנפי חי עולמים". ב-1275 נרשם, שהתגיייר באנגליה ופרט מהארדינג, נזיר, מן הדרשנים.

של היהדות לא חל שינוי מבחינה פסיכולוגית גם אחרי שהשוותה במעמדה המשפטי לשאר הדתות שבמדינות. אע"פ שאין עתה מעצור חוקי לגיור, אין פעילות כלשהי לניצול האפשרות החוקית הזאת.

מקרים בחדים של התגיירות לא פסקו, כמוכח גם בדורות האחרונים. מספר מסויים של ג' בא מבני הכיתות „שומרי-שבת“ (סובוטניקים, ע"ע) ברוסיה ובטראנסילוואניה, שקלטו כמה ממנהגי היהדות ולסוף התגיירו התגירות שלמה. אחרים התגיירו מתוך חוויה והכרה דתית, אבל בעיקר נתרבו עם המגע החברתי החפשי המקרים של התגיירות לשם חיתון. בתי-הדין המסרתיים נוטים להתמיר בקבלת ג' מהסוג האחרון, ואילו רבנים ליבראליים נוהגים להקל. בקהילות הליבראליות ויתרו על טבילת הג' והעמידו את הגיור על ברית-מילה והצהרה על עיקרי-אמונה בלבד. מתקנים קיצוץ-ניים באמריקה אף ויתרו על ברית-מילה עצמה. הופעתה של התנועה הלאומית לא השפיעה הרבה על בעיית הגיור. קבוצות אחדות של מתגיירים מצאו את דרכם לארץ-ישראל — מרוסיה בתקופת העליה הראשונה והשנייה, ומאר-טליה (גרי הכפר סן ניקנדרו, ע"ע) בתקופת יסוד המדינה. פובליציסטים דתיים-לאומיים העלו את הרעיון, כי הגיעה השעה לחדש בעולם תנועת גיור אקטיווי של היהדות; אולם העניין לא עורר הד בציבור ולא הביא לידי תוצאות מעשיות. — השפעה חיובית יצאה מן התנועה הלאומית בראיית העבר גם בעניין הגיור עם ההשתחררות מן הגישה האפולוגטית בתיאור ההיסטורי.

י. כז

גר (Gard), דפארטמן בדרום-מזרח צרפת, חלק מהפרוץ-ביציה העתיקה לאנגדוק; גובל במזרח בנהר רון, בדרום — בים התיכון. 5.836 קמ"ר, 408.000 תושבים (1953); העיר הראשית: נים (Nîmes). צפון-מערבה של ג' הוא איזור הררי, הכולל את הריהסונים המיוערים ועמקים פוריים; המרכז הוא איזור-גבעות יבש, בנוי אבני-גיר; הדרום — מישור-החוף, שבו מרובות הביצות והלאגונות.



נשר-נאר

נהר הגאר, החוצה את הדפארטמן, גורם לעתים לשטפונות קשים מחמת הפשרת-השלגים בסוונים. האקלים חם בדרום-מזרח ג' וקריר יותר בצפון-מערב, שבו שכוחות סופות-גשמים; כן נושבת בו רוח-המיטראל הקרה. הגידולים העיקריים בג': דגניים, תפוחי-אדמה, עצי-פרי (זית ואגוז), וכיחוד גפנים, המספקות יינות משובחים. ג' עומדת במקום

היהודית" (Die Pilgerfahrt Arnold's von Harft [ed. E.] (v. Groot), 187, 1860). כנגד זה אין הוכחה לפעולה של גיור או להתגיירות ממש ב-מינות היהודית שנתגלתה בכנסייה הפראוסלאווית בנסיכות מוסקוה בסוף המאה ה-15 וראשית ה-16. המהרש"ל (ע"ע) הזהיר שלא לטפל למעשה בקבלת ג'. ועדי הארצות ליטא ומאראוויה אף איימו בענשים קשים על כל מי שיחם פעולות גיור או נותן חסות למת-גיירים. סיבת הדבר נעוצה בחלקה בחשש מן התוצאות והסכנות שהיו כרוכות במעשה, שאיסור המור מטעם השל-טונות חל עליו. הקהילות בפולין ובליטא הוצרכו לא פעם לנקות עצמן מהאשמת הגיור, ולא תמיד ברור, אם היתה כאן „עלילה“ של מסיתים או תפיסת הציבור על מעשים שהיו. בימי התפשטותה של הלותראניות בפולין במאה ה-16 האשימו הקתולים כמה מן הנזירים „חידושים“ ב-„התייחדות“. 1539 נשרפה על המוקד זקנה בת 80, קט-זינה מלכיו, אשת יועץ-העיר בקראקא, על שהתייחדה; ברור עניינה נמשך 10 שנים. לפני המוקד אמרה: „לא היו לו לאל לא אשה ולא בן... אנו בניו וכל אלה ההולכים בדרכיו בניו הם“. העלילו על היהודים שהם מבריחים ג' לתורכה, ובליטא נערכה חקירה רשמית על כך, שגרמה לצרות רבות ליהודים שם. אעפ"כ דומה, שרוב היהודים לא הסתייגו מן הגיור הפעיל למראית-עין בלבד, כתוצאה מלחץ ואיומים מן החוץ, אלא הדבר נבע במידה רבה מעצם עמדתה של היהדות בעולם בתקופה זו. ההסתגרות כלפי העולם החיצוני הלכה וגברה; ההבדל שבין היהדות והאומות נראה כהבדל מהותי של עולמות שאין מעבר — וכמעט שאין מגע — ביניהם. דברי המהרש"ל: „והלאוי שתהא תקומה ומצב לזרע ישראל בין האומות כל ימי משך גלותנו, ולא יתרבה עלינו איש זר שלא מאומתנו“ — מבטאים את המגמה הכללית של התקופה כולה.

עם הסובלנות היחסית שהלכה והשתררה בחוגי השליטים והמשכילים מן המאה ה-17 ואילך, ביחוד במערב-אירופה, פחתה השלילה שבהערכת הנצרות אצל יהודים. גברה הנטייה לראות בנצרות דת שאינה בכלל האלילות ולדון את מאמיניה כבני-נח, שאינם מצוים על אמונת-יחוד מוחלטת. השקפה זו לא הניחה מקום לשאיפה להכניסם תחת כנפי השכינה. כך קיבלה הסתלקות היהדות מן הגיור גם בסיס מחשבתי עיוני. אולם מתגיירים בודדים המשיכו למצוא את דרכם ליהדות מתוך התעוררות עצמית. בסופה של המאה ה-16 נמצא נוצרי מסור לענייני דת, שהתייחד מיזמתו הוא (ע"ע גרמנוס, משה). ב-1716 הומתו בדובנא שתי נוצריות שהת-גיירו; ב-1738 נשרפו בפומבי ברוסיה הקצין הימי אלכסנדר וזניצין על שהתייחד היהודי ברוך בן ליב על שהעביר ליהדות. באגדת-העם נשמר זכרו של „הגריצדק מווילנא“, הגראף ואלנסין פוטוצקי, שנשרף לפי האגדה בוילנא ב-1746. ההשכלה הגבירה את הנטייה להצטמצמות דתית. סיסמת הסובלנות הדתית פסלה כל תעמולה הדדית בין בעלי הדתות, והמשכילים היהודים הצביעו באווה על הזהות שבין תורת ההשכלה ובין מגמת היהדות — הסובלנית לדעתם. הבלטת הסובלנות היהודית וההסתלקות מכל גיור אקטיווי נעשתה קו קבוע באפולוגטיקה היהודית המודרנית. המגמה האפולו-גטית השפיעה אף על מחקר העבר, והתיאורים ההיסטוריים טישטשו את קיומו של הגיור האקטיווי היהודי, כאילו לא שאפה היהדות לרכישת נפשות מעולם. בעמדת ההתגוננות

וקיבל את האזרחות הרומנית. ה Studii critice („מחקרים ביקרתיים“) שלו על משוררים רומניים הופיעו לראשונה ב-1890/1891 וזכו מאז עד 1926 לכמה מהדורות. ג' הוציא גם כמה קבצים ספרותיים וסובליציסטיים. החשובים שבכתב-בין הסוציאליסטיים הם: Conceptia materialistă a istoriei („התפיסה המאטריאליסטית של ההיסטוריה“), שתורגם לכמה לשונות; Neoiobăgia („הצמיחת החדשה“), שבו הוא מוכיח את מציאותו של שלב-ביניים בין תקופות הפאודליות דאליוס והקאפיטאליזם בדרום-מזרח אירופה. שבו נתקיימה שיטת-הייצור הפאודלית בתנאי רכוש ומשפט קאפיטאליסטיים. — על אף מצבו הדחוק היה ג' מוכן לעזור לכל אדם, וביתו שימש מקלט לכמה מלומדים, פליטים ונרדפים. הוא היה ראשון הלחמים לשיטת-בחירות דמוקרטית ברומניה ונמנה עם חלוצי התנועה הסוציאליסטית החדשה באירופה הדרומית-מזרחית.

N Iorga, *Istoria liter. rom. în veacul al XIX-lea*. I-II, 1907-9; S. W. Singer, *Grosse Jud. Nationalbiographie*, II, 59 ff. 1927; L. Trotzki, *Mein Leben*, 1929; I. C. Atanasiu, *Miscarea socialistă*, 1931.

ה. ק. ב.

גְרָאוּ, ג'אקוֹטוֹ — Jacinto Grau — (נ' 1877, בארצלונה), דראמטיקן ספרדי ממוצא קאטאלאני. בעל חשיבות רבה לתיאטרון הספרדי של ימינו; אחרי מלחמת-האזרחים עזב את ספרד כגולה פוליטי וחי היום בבואנוס-אירס. מחזותיו החשובים הם: Las Bodas de Camacho („חתונת קאמאצ'ו“), 1903, קומדיה לירית; Entre llamas („בין להבות“), 1905, טראגדיה; El Conde Alarcos („הרוזן אלארקוס“), 1917, טראגדיה שאובה מן הרומאנסרו, שבה השירה בולטת יותר מן ההיסטוריה; El hijo pródigo („הבן הסורר“), 1918, על המשל הידוע מן האוואנגליון; וביחוד El señor de Pigmalión, המפתח בדרך עזה ומעמיקה את נושא הרובוטים. ג' נמשך ביותר אחרי הנושא „דון חואן“ (ע"ע), שעליו חיבר שני מחזות: Don Juan de Carillana („דון חואן מקאריליאנה“), 1913 ו El Burlador que no se burla („הלץ שאינו מתלוצץ“), 1930.

הנושאים המשמשים מקור השראה לג' הם תמיד בעלי אמיטיות ודמיונותיו הן בעלות נפש עמוקה ותחושות אלמנטאריות. כל יצירותיו ספוגות עמקות רוחנית ורוח-שירה; גישתו היא תמיד מודרנית ומקורית ביותר. בספרד נשאר ג' משורר ליחיד-סגולה, אבל יצירותיו זכו לתהילה מחוץ לספרד. „פיגמליון“ ועוד מחזות שלו הוצגו בהצלחה בפאריס, ברלין, פראג וניו-יורק.

J. Cassou, *Le théâtre de J. G.* (Mercure de France, CLIV), 1923.

גְרָאוּבֵּינְדֵן (Graubünden; צרפ' גריזון [Grisons]; רֶטֶךְ-רומאנית Grischn), קאנטון בשניץ (ע"ע), ג' תופסת את החלק הדרומי-מזרחי של המדינה; היא הגדולה שבקאנטונים, אך מחמת תנאיה הגאוגרפיים מעוטת אוכלוסין: 7.113 קמ"ר, 137.000 תושבים (1950). הקאנטון כולו הרים, מטורי האלפים (ע"ע) הגלאריים והרטיים ומקבוצת גוֹטְהָרְד (ע"ע), והוא מבוחר גאיות, שבהם זורמים יובליהם של הַרְיֵנוּס (ע"ע) העילי והַאֵין (ע"ע). חלק מן ההרים מכוסים קרחונים. העמקים הפנימיים הם מן הגבוהים באלפים; הכפר יוֹף (Juf; 2.132 מ') הוא הישוב הקבוע הגבוה

ראשון בצרפת בגידול תולעי-משי. ג' מפורסמת בבקרה ובצאנה, הנותן צמר משובה, ובסוטיה הקטנים. מכרות-פחם מצויים בקרבת אלס (Alès); במקומות אחרים מצויים מכרות עופרת, אבץ, נחושת וברזל. התעשייה כוללת בתי-יציקה לברזל, נחושת ואלומיניום, ובתי-חרושת לטכסטילים (משי, כותנה, צמר), לגרביים, לשטיחים ולכימיקאליים. ג' מוציאה פחם, אספאלט, אבני-בניין, ברזל, משי, גרביים, יין, זיתים וענבים. — הדפארטמן עשיר בעתיקות מן התקופה הרומאית, מיה"ב ומן הרנסאנס. ליד ראמולן (Ramoulins) חוצה את הגאר אָקוּדוּקט רומאי מפורסם — „גשר-גאר“.

גֶרְ (קרי: גֶר), גֶרְרֵד יַעֲקֹב דֶה — Gerard Jacob de Geer — (1858—1943), גאולוג שוודי; מ-1897 עד 1924 פרופסור לגאולוגיה באוניברסיטת סטוקהולם. דה ג' הוא חוקר האיוסטטזה (ע"ע) האוסטטיום (ע"ע), שאת רישומי פעולתם הכיר בחופי מולדתו. מן המידרגים המורמים לגובה ניכר מעל פני-הים בחופי שוודיה הדרומית הסיק על תנועות איוסטטטיות בהשפעת הקרחון; היבשה, שהיתה עמוסה תכריך-קרח עבה, שקעה, ואחרי העלמו של הקרח התחילה התרוממותו של חצי-האי הסקאנדינאווי, הנמר

שכת עד היום, כשם שכל התנועות האיוסטטטיות מפגרות אחרי גורמיהן. האיואנבאזים או איוזבאזים של דה ג' (= קורים המתברים נקודות המורמות לגובה שווה מעל פני-הים) הראו, שההתרוממות גדלה כלפי המרכז של חצי-האי ופוחתת כלפי קצותיו (ע"ע גאולוגיה, עמ' 99). על-ידי המס-קנות שהסיק מתצפיותיו ברבדים העדינים — הווארות (warves) — שבמידרגים ובחופים של הים והאגמים הקרחוניים (1909), נעשה דה ג' אחד מאבותיה של הגאוכרונולוגיה (ע"ע) החדשה. הוא הבחין בצורות-קרקע אלו חילופים עונתיים: כל וארוה של חול מתאימה לחדש-הקיץ, כשזדמרי המים משולי הקרחון המפסיר היו חזקים, וכל וארוה של חרסית מתאימה לשאר חדש-השנה, כשהמים לא יכלו להליך חומר גס. מנין זוג-וארוות לשנה הסתכם ב-5.000 שנה בחוף פים הקרחוניים וב-7.000 שנה נוספות בווארוות החרסיתיות באגם המנוקו רַגוּנְדָה (Ragunda). לפי זה העריך דה ג' את זמן נסיגת הקרחונים בסקאנדינאווי הדרומית ב-12.000 שנה לפני זמננו. — 1924 יסד דה ג' את המכון הגאוכרונולוגי בסטוקהולם, שבראשו עמד עד מותו.

גֶרְאָה דוֹבְרוּבְנוֹ, קוֹנְסְטַנְטִין — Constantin Gherea-Do-broeanu — (1855, סלאוויאנקה [אוקראינה] —

1920, יאש [= יאסי]), שמו הספרותי של נתן כ"ץ, מהפכן ומבקר-תרבות רוסי-רומני; יהודי מומר. עוד בנעורו הציטרף לתנועה הניהיליסטית, גורש מן הגימנסיה בעיר-מולדתו, קשר קשרים עם מנהיגי התנועה המהפכנית שברוסיה, נרדף ע"י המשטרה, וב-1874 ברח לחו"ל, תחילה לרומניה ואח"כ לשוויץ; בן-צווה הקים ארגון להברחת ספרות מהפכנית לרוסיה דרך רומניה. ב-1875 חזר לרומניה, התחיל לעסוק בחקר הספרות הרומנית, אך בעיקר המשיך בפעולתו הפוליטית בבוקארשט, ששימשה באותם הימים מרכז לפעולת המהפכנים הבולגאריים ומקלט למהגרים רוסיים. ב-1878 נאסר ג' ע"י סוכני המשטרה הרוסית, הובא לרוסיה ונידון לגלות לאיזור-הצפון, אולם הצליח לברוח לנורווגיה. ב-1879 חזר לרומניה בשלישית ופיתח פעילות רבה בהסברה ותעמולה סוציאליסטית ובביקורת ספרותית. ב-1890 השתמד ג'



נוף בעסקאנדין (גראובינדן)

מדינה כנסייתית-פאודאלית בראשות ההגמון מכור (מכאן שמה כוּר־רִטִיה). בימיה הביניים חלה הגירה של מתיישבים גרמנים מן הצפון והמערב לג', ששינתה את הרפבו האתני של הישוב ואת לשונם של רוב תושביו. במאות ה-14—15 התארגנו הכפריים והעירוניים (תושבי כור) ל"בריתות" להגנת זכויותיהם נגד הפאודלים, וכיחוד נגד הדוכסים האוסטריים. ב-1497/98 כרתו 3 ה"בריתות" ברית עם הקאני טונים של ברית-השבעה השוויצית, וב-1524 התארגנו שלשתן למבנה מדיני פדראטיווי אחד — ג'. במאות ה-16—17 היתה ג' — כאיזור-מעבר בין אירופה המרכזית ובין איטליה — טלע-מחלוקת בין ההאבסבורגים האוסטריים והספרדיים מצד אחד ובין צרפת וויניציאה מצד שני. בארץ הקטנה גברו השפעות-חוץ, ומפלגות של חסידי-האבסבורג וחסידי-צרפת לחמו זו בזו במשך דורות, וכן התנהל מאבק מתמיד בין הקאטולים ובין הפרוטסטנטים. גיבורה הלאומי של ג' הוא גאורג (יירג) ינאטש (G. [Jürg] Jenatsch), שהצליח להציל את עצמאותה של הארץ בתקופת מלחמת 30 השנה. ג' שמרה על חוקתה ומשטרה מיה"ב עד המהפכה הצרפתית. ב-1798 סופחה לרפובליקה ההלווטית, וב-1803 התארגנה כקאנטון במסגרת הברית השוויצית. ב-1814 נותק ממנה חלקה הדרומי (עמק האַרְה), שסופח ללומברדיה. רק ב-1854 נתקבלה בג' חוקה דמוקרטית חרישה, הדומה לחוקות של רוב הקאנטו-נים השוויציים האחרים. החוקה תוקנה ב-1890.

G. Theobald, *Naturbilder aus d. Ratschen Alpen*, 1920⁴,
F. Pieth, *Bundnergeschichte*, 1945. E. Meyer-Marthaler —
F. Perret, *Bundner Urkundenbuch*, 1947—49; J. A. Spre-
cher — R. Jenny, *Kulturgeschichte der Drei Bunde im 18.*
Jahrh., 1951.

מ.

גראון, קרל הינריך — Karl Heinrich Graun — (1703—1759), קומפוזיטור גרמני. למד בדרוזן קומפוזי-ציה, פסנתר וזמרה, והיה זמן-מה זמראופרה. ב-1740 מינה

ביותר באירופה המרכזית. האקלים אינו אחיד בחלקים השונים של ג', בהתאם להבדלי הגובה ולכיוון הגאות; באנגדן (ע"ע) נמשך החורף 7 חודשים, ואילו בעמק הריגוס של כור, המחומם ע"י רוח הפן (ע"ע), האקלים עדין ונות. גבול-היער מתרומם עד לגובה של 2,200 מ', גבול-השלג נמצא בגובה של 3,000 מ' — ג' היא איזור חקלאי. בהתאם לתנאים הפיסיים עיקרה של החקלאות הוא גידול בקר, שמורדות ההרים משמשים לו מרעה אידיאלי. בעמקים מגדלים תירס, אגוזי-אדמה, גפנים ועצי-פרי. ענפים כלכליים חשובים הם התיירות והמלונאות, שהתפתחו בג' בגלל יפיה-הנוף, התנאים האקלימיים ומציאותם של מעיינות-מרפא. מקומות מרפא ונופש בעלי שם בינלאומי ומרכזי הספורט האלפיני הם סאנקט-מוריץ, דאווס, ארוזה, פונטרונגה ואדי-ריס, שבתיה-המלון ובתי-השעשועים המפוארים שלהם, המושכים רבבות אורחים בכל שנה, מתבלטים בין הכפרים ההרריים הצנועים.

האוכלוסייה של הקאנטון מעורבת ביותר מבחינה אתנית: כ-55% הם דוברי-גרמנית, כ-30% דוברי רטורומאנית (ר' מנץ' או לאדינו), כ-15% דוברי-איטלקית. כל 3 הלשונות הן שוות-זכויות בקאנטון, וב-1938 הוכרה הרטורומאנית כלשון רשמית רביעית של שוויץ. האוכלוסייה מתחלקת כמעט שווה בשווה בין קאטולים ובין פרוטסטנטים רפורמיים. עיריה-הבירה של ג' היא כור (Chur), כ-19,000 תושבים (1950), רובם דוברי-גרמנית.

היסטוריה. ג' היתה מאוכלסת בתקופה העתיקה רְטִים. בשנת 15 לפסה"ג נכבשה ע"י הרומאים והיתה חלק מן הפרובינציה רטיה. האוכלוסייה קיבלה את הלשון והתרבות הרומית. מן המאה ה-6 השתייכה ג' למלכות הפראנקים ומן הפילוג 843 — למלכות הפראנקית-מזרחית. שהפכה אח"כ לקיסרות הגרמנית. במסגרתה היתה ג' מעין

נודע כאן לגוף עצמו: למבנהו ולטבע-עורו. מכאן שקיים קשר בין ג' ובין אלרגיה (ע"ע). עם גורמי-הג' הפנימיים נמנים: רגישות-יתר כלפי מזונות מסויימים; מחלות דרכי-העיכול, הכבד והכליות; הפרעות הזרמונאליות — סטיות בפעולת בלוטת-התריס, מחלת-הסופר, תהליך הקמילות בנשים. לפעמים הג' נגרם ע"י זיהום מוקד די — מציאותם של מרכזי-זיהום סמויים בשיניים, בשקדים ובאיברים אחרים. — בהתאם לריבוי הסיבות, הריפוי לפעמים מסוכן ודורש שיקול-דעת מרובה. מצד אחד צריך הוא להיות מכוון כנגד דלקת-העור כשלעצמה; למטרה זו משמשים תחבשות רטובות, משחות וכו', הקרנת-רנטגן במקרים כרוניים, תכשירים אנטי-היסטאמיניים כנגד האיכול. מצד שני על הריפוי לסלק את אבות הגורמים, בין אם הם נמצאים בסביבה, או נקלטים במזון, או שוכנים במקדים מסויימים בגוף. אולם יש גם לחשוף את המסיבות המכשירות הפנימיות ולבטלן; לשם כך דרושה לפעמים דסנסוביליזציה בדומה למקרי-אלרגיה, לפעמים דרוש טיפול דיאטטי או שינוי-אקלים וכו'.

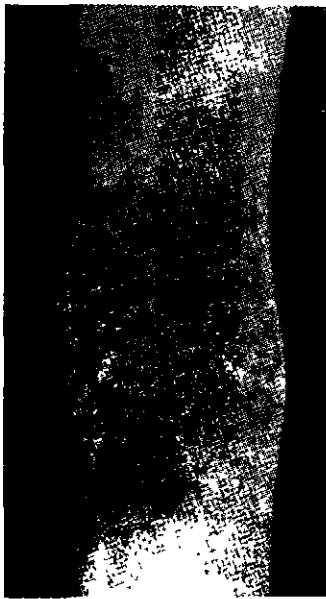

גרבה של קפטה-מרפס

אם הם נמצאים בסביבה, או נקלטים במזון, או שוכנים במקדים מסויימים בגוף. אולם יש גם לחשוף את המסיבות המכשירות הפנימיות ולבטלן; לשם כך דרושה לפעמים דסנסוביליזציה בדומה למקרי-אלרגיה, לפעמים דרוש טיפול דיאטטי או שינוי-אקלים וכו'.

א. דו.

גרבה, כריסטיאן דיטריך — Christian Dietrich Grab- (1801, דסמולד — 1836, שם), דראמטיקן גרמני. ג' למד משפטים בליפציג וברלין; אחרי ניסיון להיות שחקן-בימה בדרזדן, שנכשל על אף עזרתו הכנה של טיק (ע"ע), גמר ג' את חוק-לימוד דיו והשתקע בדסמולד כעורך.

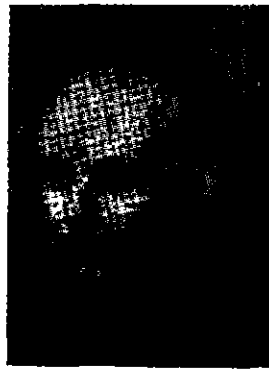

מ. ר. גראבה

ב-1827 נתמנה למשרה בשירות המשפטי הצבאי. מ-1829 החל להתמסר לשיכרות מתוך יאוש מחייו צרי-האופק ומתוך אי-סיפוק בעבודתו המקצועית. נישואיו הבלתי-מוצלחים עם אשה גדולה ממנו בשנים הוסיפו על ירידתו המוסרית והפרי-סית. ב-1834 עזב את משרתו ואת ביתו. לאחר שנתיים של נודדים, שבהן נעזר ע"י ידידו ומרל שלו קטמביל (Kettembeil) בפראנקפורט וע"י אימרמן (ע"ע) בדיסלדורף, שנתן לו משרת דראמטורג ומבקר תיאטרוני, חזר ג' לעיר-מולדתו שבוור ורצץ ומת שם כעבור זמן קצר.

ג' היה אישיות רבת-ניגודים, שבה נפגשו עדינות

ואתו פרידריך הגדול למנצח ראשי בברלין והטיל עליו הקמת אופרה בעיר זו. כקומפוזיטור היה ג' פעיל בחיבור של אופרות ושל מוסיקה דתית רבת-ממדים. יצירותיו הדתיות זכו בשעתן לפירסום עצום וכוצעו בכל מקום; היום נזכרים לפעמים רק ה"Te Deum" והקאנטטה "מות ישו" שלו. 30 האופרות — רובן על נושאים היסטוריים — והיצירות האינסטרומנטאליות של ג' נשכחו.

גָרְבָּה (אֶקְזֵמָה [eczema], מיוו' ἐκζέω, רותת, מתפרץ), מחלת-עור מן הנפוצות ביותר, פריחה דלקתית בשכבה החיצונית של העור. מבחינת תופעותיו הג' רב-גוני ביותר: יש צורות חריפות וצורות כרוניות, צורות מרטיבות וצורות יבשות, וכו'. בדרך-כלל הפריחה נפתחת באדמימות מאכלת באחד המקומות על פני העור; היא מצויה ביותר בפנים או בדייט, ו. א. בחלקי-הגוף המגולים. הדלקת גוברת, העור מתנפח במקצת, מתהוות גבשושיות אדומות קטנות ומאפי-לות או בועיות קטנות. פעמים הנוזל שבבועיות מתרבה, והן מתפקעות, וכך מתהווה שטח-עור מרטיב; פעמים הנוזל היוצא נקרש, מתייבש ונעשה גלדים-גלדים, המכסים את פני המקומות הנגועים. לאחרונה המחלה חולפת ואינה מש-אירה אחריה שום סימנים בעור. אין קביעות בהשתלשלות המחלה: פעמים היא עומדת או פוסקת באחד השלבים, אם מאליה או מחמת טיפול; פעמים היא קצרה ופעמים ממושכת. היא מצויה בכל גיל ובכל מין, אינה מידבקת, נוטה להזרות ולכרוניות, ושונות הן תגובותיה לגבי הטיפול. — לפנים שרר בדרמאטולוגיה בילבול בהבנת מהותו של הג', ונגעיו עוד רבים שסיבתם לא נודעה נמנו עם הג'. עם הרחבת ידיעותינו — ביחוד בהכרת חלקם של חידקים ופטטריות בגרימת מחלות ובהבנת התגובות שהגוף והעור מגיבים מתוך רגישות-יתר על חמרים כימיים שונים, תרופות ותכשירי-התעשייה — נתרבו הנגעים שהוחווירו מצד מהותם והופדרו מכלל הג'. היום הולכת ומתגבשת הדעה, שהג' היא תופעה חולנית אחת שגורמיה מרובים: דלקת-עור מיוחדת, המהווה תגובה אחידה מצד העור על גורמים שונים, מהם חיצוניים ומהם פנימיים. עם החיצוניים נמנים כל מיני גירויים פיסיו-קאליים, כימיים וטפיליים שבסביבה, צד מיוחד ביצירת הג' להשפעות שבמלאכה, וכאן מקור מיגיה' המקצועיים: בצבעים (צבעים, לפות, טרפנטין); בפועלי-בניין (מלט, אבק-סיד); בגלואנוטכנאים (חלקיקי-מתכת); בנגרים (אבקת-עץ); בעובדים בעיטרן; בטוחנים ואופים (אבקת-קמח); ברופאים ורופאי-שיניים (חמרי-חיטוי); בפועלי-טבק; בצל-מים (חמרי-פיתוח); בגננים וחקלאים (זבלים, אבקת-פרחים, ביחוד זו של בכור-אביב). אבל לא כל איש שהמוזי-קים החיצוניים פוגעים בו עלול להנגע בג'; ערר חשוב

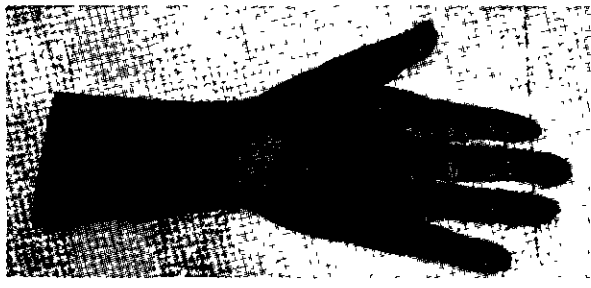

גרבה בועית-לברי של חיר (על רקע מקצועי)

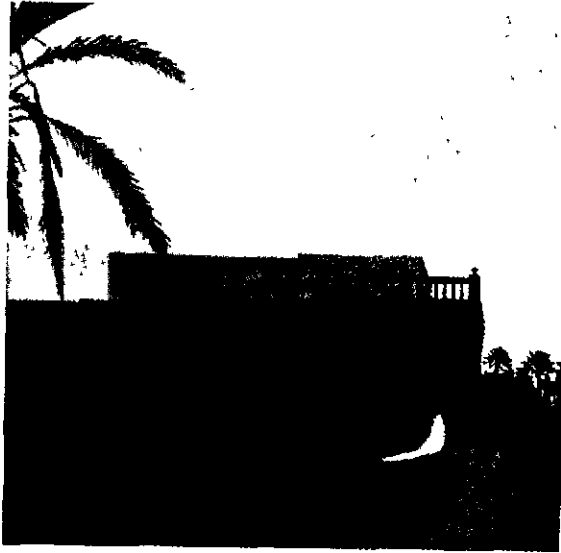

ביהכ"נ „ג'רביבה“ בג'רבה

קדומים וכיתות דתיות עתיקות. שאר התושבים — כ-4,000 יהודים וכ-1,000 אירופים (צרפתים ובני-מאלטה). ג' היא, כנראה, אי-הלוטופאגים ההומרי (אודיסאה IX, 84; XXII, 311). הפיניקים מייסדי קרת-חדשת משלו בה, והיא שימשה להם מחסן לסחרם ומרכז לתעשייתם. היא נזכרת ע"י ההיסטוריונים היוונים הרומאים החל במאה ה-4 לפסה"נ בשם Meninx או Girba. הסופרים העתיקים מזכירים שמות ישובים באי, בעלי צליל עברי-כנעני מובהק. אחרי התקופה הפונית היתה ג' תחת שלטונם של הרומאים. הוואג-דאלים והביזאנטים; ב-665 נכבשה ע"י הערבים. מן המאה ה-12 עד ה-16 התנהל מאבק על ג' בין המוסלמים באפריקה הצפונית ובין הנוצרים שבחופים הצפוניים של הים-התיכון (נורמאנים, אראגונים). ששאפו להפוך את האי לקרשקפיצה למסעות-כיבושים באפריקה. ב-1238 הקימו הספרדים מצודה בג' והחזיקו בה חיל-מצב. ב-1560 הושמדו הספרדים בג' ע"י שודדי-הים הצפון-אפריקנים. שלחמו בשירות השולטאן התורכי.

הישוב היהודי בג' הוא עתיק-יומין ומצטיין בכמה תכונות מיוחדות. הוא נחלק ל-2 קהילות: (1) בהארה אל-כבירה, סמוך לנמל הדרומי של האי, קהילה של ישראלים, שלפי מסורת אגדית הם צאצאי חבורה מבני-ובולון, שהגיעה לאי באניות בימי שלמה; (2) בחארה אל-זגירה כפר בפנים האי, קהילה שכולה כהנים, המייחסים את עצמם לפליטים מחורבן הבית ממשמרת ידעיה, שלפי האגדה הביאו עמם דלת מדלתות בית-המקדש והניחוח לפני בית-הכנסת בג'. בית-כנסת זה מוחזק מקום קדוש ליהודי ג'רבירה, שבאים אליו ממרחקים להתפלל, ובל"ג בעומר עורכים בו „זיארה“ המונית בדומה להילולא דרשב"י במירון. יהודים ומוסלמים נשבעים עד היום בשמו של ביהכ"נ — „ג'ג'רביבה“ (הורה, המופלאה). מבחינה היסטורית דואית מציאותן של קהילות מישראל בג' מלפני 1,000 שנה לפחות. בין השאר נשתמרו שרידים ממגילת-יוחסין של הכהנים, המונה 35 דורות מימינו עד „פנחס הכהן הוקן הבא מן הגולה“ (לא פורש מאינו גולה ומתי). בכתבי הגניזה בקאהיר מן המאות ה-10—11 נזכרים יהודים מג'; הם נרדפו במאה ה-12 ע"י „המייחידים“, אך הישוב באי לא נפסק. באיגרת המיוחסת לרמב"ם (תשובות

ורגישות-יתר בגסות, וחולשה ורגש-נהייתות — כשגוען-גדלות וציניזם. יכלתו האמנותית אינה עולה בד בבד עם המעוף האדיר של המגמות והכוונות שביצירתו; גתה כינה אותו „שיקספיר פרוץ“. מפעלו הדרמטי משקף את אפיו השסוע ואת חייו הפרועים. ג' היה אמן בעיצוב תמונות המוניות. ידע לאפין את גיבוריו בצורה בולטת והיה גם בעל הזמור עוקצני. אך חסר היה לו הכשרון לחבר את הסצנות הבודדות ליצירה מושלמת אחת; לכן לא היתה ליצירותיו הצלחה על הבימה. מחזהו הראשון, „תיאודור דוכס גוטלנד“, שהתחיל לחברו בהיותו תלמיד, מלא תיאורי-זוועות דמיוניים. הקומדיה „בדיחה, סאטירה, אירוניה ומובנן העמוק“ („Scherz, Satire, Ironie und tiefere Bedeutung“) היא בחינת לעג שנון להווי ולמאורעות של זמנו מתוך אוירה של הללות ושיכרות. הדרמות שלו מתולדות ההוהנשטאד-טימ („פרידריך ברברוסה“, „הינריך VI“) הן נסיתות ליצירת דרמה היסטורית-לאומית גרמנית בעקבות דרמות-המלכים של שיקספיר. „נאפוליון או מאת הימים“, „הניבעל“ מעלים את הטרמגויות שבבדידותו של היחיד הגאון, שהוא חסר-אונים לעומת הכוחות ההיסטוריים הגלמיים. מחזהו האחרון של ג', „קרבי-הרמאן“ (Hermannsschlacht), הוא שרשרת של תיאורי-נוף ותיאורי-קרב ריאליסטיים. ב„דון-חואן ופאוסט“ עשה ג' את הניסיון הנועז להפגיש יחד את שני הטיפוסים, המסמלים את התאוה לחיים ואת התשוקה להכרה ולחכמה.

על אף כשלונו של ג', הן כאישיות והן כדרממטיקן, מהווה מפעלו — יחד עם זה של ביכנר (ע"ע) — מהפכה ביצירה הדרמטית הגרמנית, מעבר מן הקלאסיקה הרומנטית מאנטיקה לתפיסה חדשה של מציאות האדם, ללא אשליות וללא ריכוך. ע"י זה הפך ג' לסולל-דרך לאמנות דרמטית ריאליסטית בתוכן ובצורה.

אישיותו וגודלו הטרמגיים של ג' תוארו בדרמות ע"י פרנץ שטיינבוואנדר, גוסטו בנדיכס והאנס יוסט, וברומא-נים ע"י וילהלם קונצה ופאול פרידריך, שערך גם את הטובה שבין הוצאות מחותניו של ג' (4 כרכים, 1923).

K. Immermann, *Memorabilien*, 1843; A. Ploch, *G's Stellung in der deutschen Literatur*, 1904; O. Nieten, *G*, 1908; E. Moes, *G's Dramen im Wandel d Urteile von Tieck bis zur Gegenwart*, 1929, A. Bergmann, *G.-Forschung u G.-Probleme* (Germ-Roman. Monatschr. 22, 1934, 24, 1936); F. J. Schneider, *G*, 1934; E. Diekmann, *G - Der Wesensgehalt seiner Dichtung*, 1936; *Jb der G-Gesellschaft*, 1939 ff.; B. von Wiese, *D. deutsche Tragodie von Lessing bis Hebbel*, 1952².

פ. ט.

ג'רבה (גרבה, جربة), אי תוניסית בקצה מפרץ-קאבס של הסירט הקטן, סמוך לחוף הדרומי-מזרחי של תוניסיה; 510 קמ"ר, 59,000 תושבים (1946). בביש צר על סוללה, החוצה את המים הרדודים. מחבר היום את האי ליבשת. אין באי נחלים ומעינות, אולם ההשקאה במי-בורות ואקלימו הנמוך עשו אותו לאיזור פורה ביותר; כולו מעובד ומכוסה מטעי עצי-פרי — זיתים, תמרים, תאנים, גפנים. התושבים הם קלאים, אומנים — ביהוד אורגי צמר ומשי וקדרים מהוללים — ורוכלים. כ-90% מן האוכלוסיה הם ג'רברים. המשתייכים לכת האיסלאמית המינית של החוארג' (ע"ע); הם שמרו על כמה מנהגים ונימוסים משלהם, מורשת עמים

סים על יצירות של מחברים מפורסמים: טולסטוי, סלמה לגרלה, פיראנדלו, או'ניל, סומרסט מאום. אחרי הסרט „האשה הדו-פרצופית“ (1941) לא הוסיפה ג' להופיע על הבד. — תחילה הציגה ג' דמויות של נשים שטניות, מגרות ומפתות; אח"כ החלה לגלם דמויות של נשים בעלות נפשיות עמוקה ועדינה, נושאות ערגה וסבל. סרטיה נחשבים כהשגיי-שיא של אמנות-הסרט משום משחקה ויופיה המיוחדים של ג'. — ג' לא השתרשה בהוליווד ולא הסתגלה לחייה, במשך כל שנות הצלחתה נשארה אצילה וצנועה בנפשה, ביישנית ופקפקנית, מכונסת בתוך עצמה. ביקרתית כלפי הערך האמנותי של סרטיה וביחוד כלפי משחקה היא. — אחרי פרישתה מן הסרט נמנעה מכל השתתפות בחיים החברתיים ומכל הופעה פומבית.

C. Arconada, G. G., 1930; J. Bainbridge, G., 1955.
ג. ק. גר.

גַרְבּוֹרְג, אַרְנֶה — Arne Garborg — (1851—1924), מחבר ומשורר נורווגי. ג' היה בן איכר פייטיסטי; סביבת ילדותו — שהיתה ספוגה אדיקות דתית והרגשת פחד מפני החסא ומפני עונש-גיהנום — הסביעה בו את חותמה, וכל ימיו נאבק על שלמות נפשו. הרומאן הראשון שלו *En Fritenkjar* („כופר“, 1881) מתאר את לבטיו של צעיר בססקות באמונה. אח"כ עבר ג' לנאטוראליזם וחיבר רומאנים על חיי זמנו ברוח זו: *Bondestudentar* („סטודנטים בני-איכרים“, 1883), על קשייהם של בני-כפר המשתדלים להש-תרש בעיר; *Mannfolk* („גברים“, 1886), שבו הוא מתפלמס עם *בינגסון* (ע"ע) על המוסר המיני, ושרכש לג' שם של מפיץ תורת-הפקרות. סמוך ל-1890 עבר על ג' משבר רוחני, שהחזירו לנצרות ובה לידי ביטוי ברומאן *Tractte Maend* („אנשים עייפים“). ביצירותיו הבאות חזר ג' לנוף ולאוריה הרוחנית והנפשית של מולדתו, שלהם הקדיש בין השאר את הרומאן *Fred* („שלום“, 1892), את המחזה *Lacraren* („המורה“, 1896) ואת השירה *Haugtussa* („הלילית“, 1895). הנחשבת לגדולה שביצירותיו. לעת זקנתו עסק בעיקר בחיבור יצירות דתיות ובתרגומים פיוטיים; בין השאר תירגם את האודיסאה לנורווגית.

ג' נחשב לגדול המחברים המשתמשים בגורווגית החד-שה — „שפת-הארץ“ העממית-כפרית — שהועמדה על-ידי החוגים הלאומיים מול הגורווגית העירונית — „שפת-המדינה“, המושפעת מן הדנית (וע"ע נורווגיה, לשון).

E. Lie, A. G., *En Livskildring*, 1914; J. Mortenson, A. G., 1924; R. Thesen, A. G., *Europear og jaerbu*, I-III, 1939; id., *A. G. og det norske folket*, 1940, id., *En diktar og hans srit, A. G.'s liv og skrifter*, 1945, T. Andersen, *G.-litteratur 1866-1942*, 1943-45; J. Dale, *Studiar A. G. sprak og stil*, 1950.

א. ה.

גַרְבּוֹסְקִי, וְלַדִּיֶסְלוּ — Władysław Grabski — (1874—1938), מדינאי פולני. בן לבעל-אחוזה בפולין הקו-ברסאית הרוסית, ניהל תחילה את אחוזת אביו והתמחה בבעיות המשק החקלאי. מ-1906 עד 1912 היה ציר הדומיה הרוסית מטעם המפלגה הלאומית-דמוקראטית הפולנית. בפולין העצמאית שאחרי מלחמת-העולם I היה ממנהיגיה של המפלגה הלאומית-דמוקראטית בסיים וכיהן בכמה ממשלות כשר-החקלאות וכשר-האוצר. בימי פלישת הצבא האדום לפולין ב-1920 היה זמן מועט ראש-הממשלה, חזר לעמוד בראש הממשלה ב-1923—1925. בתקופת שלטונו פעל הרבה

הרמב"ם, ליפסיה, מ') נאמר, שיהודי ג' נוהגים בכמה מדיני ישראל כקראים, ומנהגים אלה נשארו בידם עד ימינו גם לאחר שגורו הרבנים איסורים נגדם. בין יהודי ג' ויהודי היבשת הסמוכה קיימים מאז ועד היום ניגודים מסויימים. מנהגים ונוסחאות-תפילה מיוחדים הרווחים באי מסייעים לדעה בדבר קדמות הקהילות היהודיות בג'. בראשית המאה ה-18 בא לשבת בעיר-הכהנים שבג' החכם התורני ר' אהרן פרץ ממארוק, הוא יסד בה ישיבה ועשאה למרכז של תורה. ב-2000 השנים האחרונות רבו חכמים וסופרים בג', ביניהם ר' שאול הכהן, בעל „לחם ביכורים“, והשפעת רבניה וחכמיה ניכרה גם בקהילות היבשת, שבהן יושבים רבים מיוצאי האי, הממשיכים לנהוג ע"פ נוסח ג' ומנהגיה (ר' ס' ברית כהונה להרב משה הכהן [תש"א]). בראשית המאה ה-20 הכריזו רבני ג' חרם על בי"ס מטעם כי"ח שנפתח באין אצפ"כ מתקיים בי"ס בחארה אל-וגירה, באי קיימים שני כתי-דפוס עבריים, שהוציאו ב-1928 ואילך יותר מ-300 ספרים, ספרי רומ"ל ופירושים וחיידשים תורניים ממחברים מקומיים. בדור האחרון התפתחה בג' תנועה ציונית, שהוציאה גם כתב-עת עברי בשם „שפתנו“, ובשנים האחרונות ירחון בשם „המבשר“.

במפקד 1931 נמצאו בשני הכפרים היהודיים 4,100 נפש. ביניהם נמנו כ-430 סוחרים, חנוונים ורוכלים, כ-390 בעלי מלאכה (צורפים, נפחים, צבעים, נגרים, פחחים, עושי יין ויי"ש), כ-60 פועלים שכירים, כ-60 סופרי-סת"ם, רבנים, מלמדים וכלי-קודש. ב-1943 סיכנו הנאצים, שבאו מלוב, את קיומן של קהילות ג', ורק בכופר-נפש של 45 ק"ג זהב פדו היהודים את נפשם ביום שקדם לנחיתת צבאות בעלי-הברית. — אחרי הקמת מדינת-ישראל עלו כ-1,500 נפש מיהודי ג' יחד עם חכמיהם לישראל והקימו בה מספר ישר-בים חקלאיים, באמצע 1955 עוד נשארו בג' כ-2,400 יהודים.

ג. סלושץ, *הכהנים אשר בג', תרס"ד*; N. Slouschz, *Travels in North Africa*, 1927.

ג. ס.

גַרְבּוֹ, גֵרֶטָה — Greta Garbo — (ג' 1903, שטוקהולם), שחקנית ראינוע וקולנוע שוודית-אמריקנית. שמה המקורי של ג': גרטה גוסטפסון. בערותה היתה עובדת במספרה. אח"כ למדה באקאדמיה הממלכתית לאמנות דרא-מתית. ב-1924 נבחרה לשחק את התפקיד הראשי בסרט „גסטא ברלינג“, שבו זכתה להצלחה גדולה. אחרי הופעתה בסרט הגרמני „הרחוב ללא חדווה“ הוזמנה להוליווד (1925).



גרטה גארבו (1931)

עד 1941 שיחקה ג' שם תפקידים ראשיים ב-26 סרטים, ביניהם: „מחול-המוות של הא-הבה“, „הזרם“, „בשר-שטנים“, „האשה המיסתורית“, „האשה האלוהית“, „כפי שאתם רוצים בי“, „גראנדי-הוטל“, „המלכה כריס-טיאנה“, „אנה קאר-נינה“, „גברת הקא-מליות“, „בינצ'יקה“ — שאחידים מהם מבוס-

העולם", 1949). — ב 1953, בגיל 80, נבחר ג' לאקאדמיה הצרפתית.

A. Van Bever - P. Léautaud, *Poètes d'aujourd'hui*, I, 272-285, 1929⁸⁶; M. Druon, *F. G. et son œuvre*, 1937; A. Figueras, *F. G., poète moderne*, 1946.

ג'רְגֵ'אֵי, אָרְתוּר — Górgey Arthur (1818—1916), איש צבא ומנהיג לאומי הונגארי. מ 1837 עד 1845 שירת ג' בחיל-המשמר בווינה ולמד כימיה באוניברסיטה. עם פרוץ



א ג'רְגֵ'אֵי

המהפכת 1848 הציע ג' את שירותו לממשלת-ההונגאריה. הוא מילא תפקידים צבאיים שונים, עד שנתמנה למפקד עליון של הכוחות ההונגאריים. בקרבות של אביב 1849 נחל ניצחון על הכוחות האוסטריים, ובמאי שיתרר את עיר-הביירה בודא. בממשלה הרפובליקנית של קרשוט (ע"ע) נתמנה ג' למיניסטר-המלחמה, בהוסיפו לשמש מפקדה-צבא. אולם בינו ובין קושוט היו ניגודים על רקע מדיני וצבאי: ג' הדגיש את אופיה הקונסטיטוציוני של ההיאבקות הלאומית וכן התנגד לאוריני-טאציה הפולנית של קושוט. כשהתפטר קושוט ב 11 לאוגוסט 1849 מתפקידו כעוצר, נתמנה ג' לגנרליסימו ולדיקטאטור; אולם לאחר יומיים נכנע עם שרידי הצבא ההונגארי, שהובס על-יד וילגוש, למפקד הצבא הרוסי, ג' הוסגר לאוסטרים, אך בעקבות התערבותו של הצאר הושאר בחיים ורק הוחזק כשבוי בקלאגנפורט. בעוד שרבים מראשי-המהפכה, וביניהם 13 גנרלים שנשבו יחד עמו, הוצאו להורג, עובדה זו עוררה נגדו את דעת-הקהל ההונגאריה, שהאשימה אותו בבגידה. ג' כתב כמה חיבורים להצדקתו ("חיי ופעולתי בהונגריה ב 1848—1849" [Mein Leben 1849—1848], u. Wirken in Ungarn, 1848—1852, ועוד). אחרי שהושג ההסכם בין אוסטריה והונגאריה ב 1867, שוחרר ג' ממצורו. חזר להונגאריה ופעל שם כמהנדס. הוא האריך ימים, אך פרש לגמרי מהחיים הציבוריים.

דיים על רקע מדיני וצבאי: ג' הדגיש את אופיה הקונסטיטוציוני של ההיאבקות הלאומית וכן התנגד לאוריני-טאציה הפולנית של קושוט. כשהתפטר קושוט ב 11 לאוגוסט 1849 מתפקידו כעוצר, נתמנה ג' לגנרליסימו ולדיקטאטור; אולם לאחר יומיים נכנע עם שרידי הצבא ההונגארי, שהובס על-יד וילגוש, למפקד הצבא הרוסי, ג' הוסגר לאוסטרים, אך בעקבות התערבותו של הצאר הושאר בחיים ורק הוחזק כשבוי בקלאגנפורט. בעוד שרבים מראשי-המהפכה, וביניהם 13 גנרלים שנשבו יחד עמו, הוצאו להורג, עובדה זו עוררה נגדו את דעת-הקהל ההונגאריה, שהאשימה אותו בבגידה. ג' כתב כמה חיבורים להצדקתו ("חיי ופעולתי בהונגריה ב 1848—1849" [Mein Leben 1849—1848], u. Wirken in Ungarn, 1848—1852, ועוד). אחרי שהושג ההסכם בין אוסטריה והונגאריה ב 1867, שוחרר ג' ממצורו. חזר להונגאריה ופעל שם כמהנדס. הוא האריך ימים, אך פרש לגמרי מהחיים הציבוריים.

H. G. Horn, *G. Oberkommandant d. ung. Armee*, 1850, Kinety, *G's Life and Work in Hungary*, 1853; St. Gorgey, *A. G.*, I-II, 1916, S. Petho, *G. A.*, 1930.

ג'רְגֵ'ואַר, אַנְרִי (אבא) — (l'abbé) Henri Grégoire (1750—1831), כומר קאטולי מפעילי המהפכה הצרפתית. ג' היה בן למשפחת-איכרים עניה, נתחנך בבית-ספר של הישועים לכהונה בכנסייה והיה לכומר כפרי בלורן. אהבת-בריות ורוח ליברלית ציינו את פעולתו מראשית דרכו הציבורית. ב 1789, ערב המהפכה, יצאה לאור מסתו "על קימום הפיסי, המוסרי והפוליטי של היהודים" (Essai sur la régénération physique, morale et politique des juifs). בחיבור זה, וכן בשאר פעולותיו לטובת היהודים,

להבראתה של מערכת-הכספים ולייצוב ערכו של המטבע הפולני. אחרי הפיכת פילסודסקי (ע"ע) ב 1926 פרש ג' מן המדיניות והיה לפרופסור באקאדמיה החקלאית בווארשה. חיבר ספרים על המשק החקלאי הפולני. — המדיניות הכספית ושיטת המיסים שהנהיג ג' בתקופת שלטונו הטילו עול כספי קשה על הסוחרים והחנוונים היהודיים. המשבר בחיים הכלכליים של יהודי פולין, שנגרם ע"כ, נתן את הדיחיה ל"עליה הרביעית" לארץ-ישראל ב 1924—1926, שכונתה בשם "עליית-ג'".

ג'רְבֵ'ר, אֵיזֵר אֶמְנוּאֵל־בֵּרְגֵ' — И. Э. Грабарь (נו' 1871, בודאפשט), צייר והיסטוריון-אמנות רוסי. תחילה למד משפטים; מ 1894 ואילך למד ציור, תחילה בפטרבורג מא. רפין (ע"ע) ואחר-כך במינכן. ב 1901 חזר לרוסיה והתחיל לצייר בעיקר תמונות של נוף רוסי בסיגנון האימפרסיוניסטיים, אך בצבעים העמוקים והזוהרים האופייניים למסורת הרוסית. ב 1906 יזם את סדרת "תולדות האמנות הרוסית", וגם שימש עורך לששת הכרכים, שהופיעו מ 1910 עד 1913. מ 1913 עד 1925 היה מנהל הגאלריה ע"ש טרטיאקוב במוסקווה. לאחר המהפכת-אוקטובר נתמנה ג' למנהל המדור למוזיאונים ולשמירת מפעלי-אמנות ועתיקות. בהנהלתו נעשתה מלאכה גדולה בגילויין ושיחזורן של יצירות חשובות של האמנות הרוסית העתיקה. ג' עצמו צייר בשנות ה 30 וה 40 תמונות-נוף ריאליסטיות ודייקנות לרוב. — החל מ 1944 משמש ג' מנהל המכון לתולדות האמנות ליד האקאדמיה למדעים, וכן השתתף בעריכת סידרת רפין (1948/49), בשני כרכים). — מפתביו בחקר-האמנות חשובים חיבוריו על רובליוב (1926) ועל רפין (1937).

С. Дружинин, *Художник и ученый*, 1945; А. А. Сидоров, *И. Э. Г.*, 1951.

ג'רְבֵ'ר, ע"ע סִילוֹסְטֵר.

ג'רְבֵ'ת, ע"ע גְּרֵדֵת.

גְּרֵגֵ', פֶּרְנַן — Fernand Gregh (נו' 1873, פאריס), משורר לירי צרפתי ממוצא יהודי. שירתו היא שירת הכאב והאושר הצנועים, הבאה מלב רגיש. קבצי שיריו: *La Maison de l'enfance*; ("בית הילדות", 1897); *La Beauté de vivre* ("יפי החיים", 1900); *Les Clartés humaines* ("מאורי האדם", 1904); *L'Or des minutes*; ("זהב הרגעים", 1905); *Couleur de la vie* ("גון החיים", 1923); *La Gloire du coeur* ("תהילת הלב", 1932); *L'Âge d'or* ("תורה-זהב", 1945). חיבר גם מחזות אחדים בחרוזים, שזכו להצלחה ולהצלחה, ביחוד *Triomphe* ("נצחון", 1919). ג' יסד אסכולה, שכינה "הומניזם" (1902), ושלא היה לה הד בציבור, מאחר שדרכו — אופטימיות העקרונת ובחירתו בצורה שקולה בשירה לפי מיטב התורות הקלאסיות — נגדה את כיוונון של השירה והספרות בנות-זמנו. ג' עסק במחקר וביקורת של השירה (Portrait de la poésie française) [תמונת השירה הצרפתית], I—II: משניה עד ורלן, מרמבז עד ואלרי, 1936—1939); בביקורתו בולטת הערצתו ל. הוגו (ע"ע), שעליו חיבר שני ספרים (1904, 1933); הראשון מהם מכיל את המאגפסט של אסכולת-ההומאניזם. מסות-ביקורת מלוטשות של ג' קובצו בספר *Le Mot du monde* ("דבר-

גותית בשלביה הראשונים. אולם, מצד שני, דרש ג' שנהגו ביהודים מנהג אנושי ושיובטחו להם זכויותיהם החוקיות. לעתים קרובות פנו אליו היהודים באיטליה, וגם בארצות אחרות — כגון צרפת — בבקשת עזרה, ואף נענו. ג' התרעם על הריסת בתי-כנסיות בידי ההמון וציווה להקים מחדש. הוא התנגד לשמדות של כפיה, אך לא לפיתוי להמרת-הדת באמצעים חמריים: דעתו היתה, שאעפ"י שהמומרים עצמם לא יהיו שלמים עם הדת החדשה, מכל מקום אפשר יהיה להנך את ילדיהם להיות נוצרים נאמנים. ג' חיבר את הנוסח של המשפט הקובע, שיש להגן על זכויות-היהודים המובטחות להם לפי החוק, משפט שהונהג מן המאה ה-12 ואילך כהקדמה ל„בולת-המגן“, שכל אפיפיור היה נוהג לפרסמה עם עלייתו לכסא-הכהונה. — ר' יהודה משקוני (המאה ה-14) מזכיר במבואו לספר יוסיפון (ע"ע) את „גריגורי ההגמון אשר היה ההגמון הגדול מכל הגמוני הרומיים“, ומשבח אותו שהיה „חכם גדול ופילוסוף שלם וחושק להשקיף בספרי היהודים והיה אוהב לישראל הרבה ועשה להם תשועות גדולות“. משקוני מביא גם אגדה, שג' הירגם את יוספוס „מעברי לרומי“ („אוצר טוב“, 1878, 22).

כתיב ג' I: 75-79; Migne, Patr. lat. 75-79; מכתביו; Epistolae, I-II (ed. P. Ewald — L. M. Hartmann), 1887/89;

הדיאלוגים: M. Moricca, Dialoghi di G. I, 1924

C. Wolfgruber, *G. der Grosse*, 1897², F. H. Dudden, *G the Great*, I-II, 1905, W. Stuhlforth, *G I der Grosse*, 1913; P. de Labriolle, *Histoire de la littérature latine chrétienne*, 685-695, 1924; J. Bouvey, *Le pastoral de St. G le Grand*, 1928, P. Batifol, *St. G. le Grand*, 1934⁴; H. Grisar, *G. der Grosse*, 1928², A. von Harnack, *Lehrbuch der Dogmengeschichte*, 266-269, 1932, E. Caspar, *Geschichte des Papsttums*, II, 306-314, 1933; S. Katz, *Pope G. the Great and the Jews* (JQR, n. s. XXIV, 113-136), 1933/34; H. Fliche, *Histoire de l'Eglise*, V, 1947², L. Ginzberg, *The Legends of the Jews*, IV, 3, 1947, VI, 169, 1946².

ד. ב.

(2) ג' II (669-731), אפיפיור 715-731; מקדושי הכנסיה. ג' היה הרומי הראשון אחרי שורת אפיפיורים ממוצא יווני או סורי. בימיו התרחב הקרע בין הכנסיה הרומית ובין הקיסרות הביזנטית ע"י המדיניות העצמאית שניהל ג' בהגנה על אדמות האפיפיורות ועל העיר רומא מפני נסיון כיבוש ע"י הלאנגובארדים. ג' יצא בחריפות נגד הקיסר ה„כופר“ לאו III מפיזאנטיון, שלחם בפולחן התמונות הקדושות. ג' תמך בפעולותיו של „שליח עמי-הגרמנים“ בזניפציוס (ע"ע). דאג גם להכנסות מרכוש האפיפיורים ועזר עזרה יעילה למסדרי-הנוצרים, ביחוד לבנדיקטינים.

A. Dahmen, *Das Pontifikat G's II*, 1886; E. Caspar, *G. II u. d. Bilderstreat* (Zs. f. Kirchengesch. 52, 29), 1933; F. X. Seppelt, *Geschichte des Papsttums*, II, 1934.

(3) ג' III, אפיפיור 731-741, יורשו של ג' II, ממוצא סורי; מקדושי הכנסיה. ג' המשיך בחריפות את המלחמה נגד ההשפעה הביזנטית, לאחר שניסה ללא הצלחה לשכנע את הקיסר לאו III לחזור בו מאיסור פולחן התמונות הקדושות; לבסוף אף הטיל חרם על הקיסר. בימיו הוחמר איום הלאנגובארדים על רומא, והעיר כמעט באה במצור. ג' קרא את הפראנקים לעזרתו (739) והציע לקארולוס מארטל את האפיטרופסות על רומא והאפיפיורות ג' תמך כקודמו בפעולותיו של בזניפציוס (ע"ע). תיקן חידוש כנסיות רבות ברומא, וכדי להבליט את ניגודו ל„כפירה“ הביזנטית — עזר את פולחן הקדושים ותמונותיהם.

תעודה השובה לתולדות התקופה. ג' פעל גם כפייטן של הימנוני-הכנסיה ועסק גם בנוסח התפילה, אך קשה להגדיר את תחומי פעולתו זו, וכן אין לברר את אמיתת המסורת המייחסת לו את הסדר המוסיקה הכנסייתית (ע"ע גרגוריונית, זמרה).

חשיבותו של ג' בהתפתחות המחשבה הנוצרית היא גדולה ביותר. הוא, אמנם, לא היה הוגה-דעות מקורי, אך מסר לנצרות של יח"ב את האמונות והדעות של תקופת אבות-הכנסיה בצורה שנתקבלה על לב הדורות ההם. הוא מקבל כסמכות מכרעת את כתיב-הקודש ואת הכנסיה, שברשותה — ורק ברשותה — האמצעים להשגת ישועת הפרט. אע"פ שהוא מסתמך על תורת-החסד של אוגוסטינוס, תופסות בשיטתו מקום רב יראת-האל והתקווה שהעושה מעשי-צדקה יימלט מן העונש האלהי. לדעתו אין לבטוח בכך שהנוצרי כבר נושע, כי ביטחון זה עלול רק להביא לידי החלשת מלחמתו של המאמין נגד החטא; לפיכך מקדיש ג' בכתביו מקום נרחב לענשין שבגיהנום ובמצרף. לדעות אלו, וכן לדעותיו על המלאכים, דרגותיהם ותפקידיהם, נודעה חשיבות גדולה להתפתחות הדוגמטיקה הנוצרית. את ההשכלה החילונית דחה ג' כערך לעצמו: במדעים יש לעסוק רק לצרכי הבנת כתיב-הקודש.

ג' היה לגיבורו של אחד מסיפורי-המעשיות המפורסמים של יח"ב. לפי אגדה זו היה ג' ממשפחת שליטי אקוויטאניה ונולד מזיווג בין אח ואחות. אמו מסרה אותו לגליהים. שני דייגים הצילוהו, והנער חונך במנזר וקיבל את שמו ג' מראש-המנזר. כשגדל יצא למסע בעולם כדי להיודע על מוצאו. הוא הגיע למולדתו, שיחרר את אמו — שלא הכיר אותה — ממצור-אויבים ונשא אותה לאשה. לאחר שנודע לו שהוסיף חטאת על פשע הוריו, יצא ג' את ביתו והסתגף בסיגופים נוראים על סלע בודד בלב הים כדי לכפר על עוֹוֹנו. בינתיים מת האפיפיור, ובת-קול הכריזה שג' יהיה יורשו. כשהגיע לאמו שמעו של האפיפיור החדש, באה לרומא כדי להשיג מן האפיפיור מחילת חטאותיה, ושם הכירו זה את זה וראו את גדולת החסד האלהי. הסיפור שייך לסיפורים על מוטי-וים הדומים לאגדת אוידיפוס (ע"ע), שהיו אהובים על אנשי יח"ב, וגם בקרב היהודים נוצר — אולי בהשפעת אגדת-ג' — הסיפור על יהושע בן נון, שהרג בתפקיד של תליין את אביו וכמעט נשא את אמו לאשה. אגדת-ג' נמצאת ב„גוסטה רומי-נרום“ (ע"ע), והיא נושא של שיר צרפתי מן המאה ה-12, שהמשורר הגרמני הארטמאן פון אַוּאָה (ע"ע) השתמש בו בשירו Grégorjus oder Der guote sündacre (ג' או החוטא הטוב), ועל סמך השיר הגרמני חיבר תומס מן (ע"ע) את הרומאן Der Erwählte („הנבחר“, 1951).

דיעותיו על ג' מסתמכות על 3 ביוגרפיות, שחוברו במאות ה-8—9 על-ידי פאולוס דיאקונוס, „הנזיר מוֹיֵטְבִי“ ויזאנס דיאקונוס.

ג' והיהודים. ג' הוא שקבע לדורות את מדיניות האפיפיורות לגבי היהודים, ואותה שמרו הבאים אחריו — הן לטובה והן לרעה. 800 מכתביו שנשתמרו עוסקים 24 בענייני היהודים. הוא הקפיד על ביצוען של הגניות הקאנוניות נגדם בכל חומרת-הדין, התנגד בכל תוקף לכל טקסים דתיים שהיה בהם משום טעם היהדות או שהיו עשויים לטשטש את הגבולות בין הכנסיה וכנסת-ישראל, וכן סמך ידיו על המדיניות העויינת כלפי היהודים בספרד הוויזי-

מכהונתם או לכפר על חטאיהם: 8) רק הוא יכול להשתמש בציוני-שלטון הראויים לקיסרים: 12) ברשותו להסיר קיסרים חוטאים מכסאם: 17) שום טכסט כנסייתי אינו יכול לשמש תעודה או אסמכתא חוקית במחלוקות הכנסייתיות חוץ מסמכותו של האפיפיור דכריו המפורשים: 19) אין שום איש רשאי לדון את האפיפיור: 22) הכנסייה הרומית אינה יכולה לטעות, כפי שמעידים כתבי-הקודש עצמם, 26) מי שאינו שייך לכנסייה הרומית אין לחשבו כקאחולי. ג' שלח שליחים אל חצרות שליטי-אירופה, על מנת להודיע על החלטות הכנסייה ולהוציאן לפועל; בידי שליחים אלו היו צווי הדחה חרם נגד חשוכי ההגמונים שחטאו ב"סימוני" ניה" וב"ניקולאיזם", ועל העם נאסר איסור גמור להשתתף בפולחן המנוהל על ידיהם; על ההגמונים אסר ג' לקבל משרות ואותות-כבוד מידי אנשים חילוניים, כדי להפוך את הכנסייה לכוח עצמאי וריבוני לחלוטין. פעולה נמרצת זו פגעה בעיקר בקיסרות הגרמנית, שהיתה מחזקת אפיטרופי-סית ומפקחת על כס-האפיפיור; נקודת-המוקד של הניגוד בין הקיסרות והאפיפיורות היתה בעיית מילוי-ידיהם (האיני-וסטיטוריה) של ההגמונים (עיין ערך גרמניה, היסטוריה). ג' ידע, שלא יוכל להימלט ממאבק קשה בינו ובין הינריך IV (ע"ע), והוא התכונן לקראתו ברכשו לו כבעל-ברית את רופרט מלך-הנורמאנים שבאיטליה הדרומית, את הרונזת מאתילדה מטוסקאנה, הפאודאלית הגדולה של איטליה המרי-כזית, ואת הפאודאלים הגרמניים, בעיקר הסאפסיים, אויבי הקיסר. המאבק הגלוי פרץ, כשסירב הינריך לקבל את "צו-האפיפיור" והכריז ביאנואר 1076 בכנס ממלכתי בוורמס על הדחת ג' מכסאו, כמורד-בקיסר. ג' השיב מיד (פברואר 1076) בהכרזת נידוי חרם על המלך ובהתרת נתיניו משבועת-אמוניהם לאדוניהם. ההכרזה עוררה הד עצום בכל המערב הנוצרי, וביחוד בגרמניה; שם שימשה אמתלא דתית לכל מתנגדיו של הינריך IV לבגוד בו ולתכנן בחירת מלך אחר במקומו. אולם הינריך, שנעזב ע"י רוב תומכיו, השכיל להקדים את התקפת מתנגדיו: בעצם ימי החורף (יאנואר 1077) עבר את האלפים עם מלווים מועטים ובא לבקש חנינה וכפרה מאת ג', שישב אז במבצר קאנוסה (Canossa), ובהתאם לחוק-הכנסייה נאלץ ג' לקבל את תשובתו ולהסיר את החרם מעליו. "קאנוסה" נעשתה שם-דבר לכניעת הרשות החילונית לפני הכנסייה, אולם למעשה החזיר אותו הצעד המדיני הזריו להינריך את לגיטימיותו ואת תוקף-עמדתו, גרם מבוכה בין מתנגדיו בגרמניה הסעיר את הרוחות נגד האפיפיור. כשפרצה המלחמה בין הינריך ובין המלך-שכנגדו, רודולף משוואבן, שנבחר ע"י הסאכסים המתמרדים, היתה ידו של הינריך על העליונה. ג' ניסה להעמיד את עצמו כשופט בין שני היריבים, וכשנמנע הינריך מלציית לו חידש ג' ב-1080 את החרם והדיח את הינריך סופית. אולם להישנות החרם כבר לא היתה אותה השפעה שהיתה לו בפעם הרא-שונה. הינריך מינה אפיפיור חדש מנאמניו, את קלמנס III (1080), ופלט עם חילותיו לאיטליה על מנת להושיב את זה האחרון על כס-האפיפיורות ברומא. הוא השתלט על רוב שטחה של מדינת-האפיפיור, וג' נשאר מבודד, ולמעשה סגור ומסוגר, בתוך רומא הנצורה (1081—1084). לבסוף כבש הינריך אף את העיר, וג' ניצול רק הודות לנורמאנים שחשו לעזרתו. את ימיו האחרונים כילה האפיפיור הזקן בחסות הנורמאנים בסאלרנו, דואב ומר-נפש. אולם הוא שמר על גאות עמדתו ועל כבוד הכנסייה, ושלה פעם נוספת את נידויו

4) ג' IV, אפיפיור 827—844; ממוצא רומי. בחירתו אושרה ע"י הקיסרות הרומית המערבית. אולם ג' הצליח להפחית את תלותו בה ע"י התערבות במריבות הפנימיות של בית-הקארולינגים (התקוממות בניו של הקיסר לודוויג החסיד באביהם) וניצולן לטובת האפיפיורות. המסורת מייחסת לאפיפיור זה את קביעתו של "חג כל הקדושים".

5) ג' V (ברנוו מקארינתיה, 972—999), ריבעו של הקיסר אוטו I (ע"ע), אפיפיור 996—999. האפיפיור הגרמני הרא-שון. נתמנה לאפיפיור בגיל של 23 ע"י קרובו אוטו III והחזיק מעמד בכהונתו רק בסיוע הקיסר. חושדים, שמותו הפתאומי בגיל 27 נגרם ע"י הרעלה.

6) ג' VI (יוהאנס גראטיאנוס [Johannes Gratianus]), אפיפיור 1045—1046. בצעירותו יצא לו שם בישור ובלמי-דנות. אולם נראה, שאת האפיפיורות קנה בכסף מידי קדמו המושחת בנדיקטוס X (שהיה קרובו). הקיסר הינריך III האשים אותו בסימוניה, הדיח אותו מכהונתו והגלה אותו לגרמניה.

בזמן האחרון היו מי שהביעו את הסברה, שג' VI — וכן ג' VII (ר' להלן), שהחזק בטעות קרובו של ג' VI — היו קרובים קירבת-משפחה לבית המומרים פירלאוני, שעלין נמנה האפיפיור "היהודי" אַנקלָטוס II (ע"ע) — ז. א. שגם שני האפיפיורים הללו היו ממוצא יהודי. סברה זו נתבררה בשנים האחרונות.

G. B. Picotti, *Della supposta parentela ebraica di G. VI e G. VII* (Archivio storico italiano, 100), 1942.

ד. ב.

7) ג' VII, הילדברנד (Hildebrand) מסוכנה (Sovana שבטוסקאנה; סמוך ל-1020—1085), אפיפיור 1073—1085; מגדולי אישי הכנסייה ומקדושיה. על ימיו-נצוריו לא ידוע לנו אלא מעט: הוא היה בן-עניים (על הסברה המוטעית בדבר מוצאו היהודי ראה לעיל [6]), נתחנך ברומא כמנזר שבראשו עמד אחד מדודיו, נכנס לשירותו של ג' VI ונתלווה אליו בשעת גלותו לגרמניה ע"י הקיסר הינריך III. בימי האפיפיור-רים הגרמנים וניקולאוס II ואלכסנדר II (מ-1046 עד 1073) עלה הילדברנד מהר כדרגות הכנסייה והחצר האפיפיורית, נתמנה לחשמן, פעל כשליח הקוריה בצרפת ובגרמניה ונעשה המנחה העיקרי במדיניות הכנסייתית. ב-1073 נבחר ע"י העם והכמורה הנמוכה ברומא לאפיפיור, ומיד פתח בפעולות-תיקונים נמרצות. מסורת, שאמיתותה ההיסטורית מסוקפקת, מייחסת לג' בצעירותו שהות כמנזר קליני (ע"ע), המרכז הרעיוני של תנועת הרפורמה הכנסייתית הגדולה; עכ"פ היה ג' נציגה המובהק של תנועה זו ומגשים תכניתה. הקווים העיקריים של מגמת "הרפורמה הילדבראנדית" הם: א) טיהור הכמורה משהיות ומבורות ואיסור נישואים והחזקת פילגשים לכמרים ("ניקולאיזם"); ב) מלחמה במסחר במשרות כנסייתיות ובמעילה בנכסי-הקרב ("סימוניה"); ג) חידוש האחדות בין הכנסייה הרומית והכנסייה הביזאנטית; ד) שיחור-רן של ספרד ושל א"י משלטון המוסלמים. בכנסים כנסייתיים ובבולות שונות הכריז ג' על סמכותה המוחלטת של הכנסייה הרומית לדון ולפסוק בכל העניינים — הרוחניים והחילוניים כאחד —, הנוגעים לנצרות כולה, ועל זכותם של האפיפיורים להשתמש, בצורה אוניוורסאלית וללא כל הגבלה, בסמכות זו שניתנה להם במישורין מן השמים. עקרונות אלה מסונזמים ב"צו-האפיפיור" 1075, שסעיפיו העיקריים הם: 1) הכנסייה הרומית נוסדה מן השמים; 2) רק האפיפיור הרומי יכול להיקרא אוניוורסאלי; 3) רק הוא רשאי להסיר הגמונים

הרחיב את כוח שיפוטה של האינקוויזיציה לגבי היהודים וחדש את ההתקפות על התלמוד ועל ספרות-ישראל בכלל. יחד עם זה תמך בכמה תקנות קטנות, שהיה בהן משום שיפור אירגונם ותנאי-חיהם של היהודים הנתונים למרותו. הוא הרשה לחלק מפליטי הגירוש של 1569 לתזור למדינת-האפיפיור, וב1573 מנע ניסיון לפריצת הגטו הרומי על-ידי הצבאות המגויסים למלחמה נגד התורפים.

L. v. Pastor, *Geschichte der Papste*, IX, 1928, 8–10, F. X. Seppelt, *Das Papstum in der neueren Zeit*, 1936.
י. ב. ס.

14) ג' XIV (ניקולו ספונדראטו [Niccolò Sfondrato], 1535, קרמונה — 1591, רומא), אפיפיור 1590—1591. ג' היה מראשי-המדברים בוועידה הכנסייתית בטרנטו (ע"פ). ג' XIII מינה אותו ב1583 לחשמן. בתקופת כהונתו הקצרה היה ג' כסוף למדיניותו של פליפה II מלך-ספרד (ובזה המשיך את הקו המדיני של הקונטרא-רפורמציה): תמך בליגה הקאתולית לית הצרפתית והטיל חרם על אנרי מאווארה (מי שהיה עתיד להיות המלך אנרי IV [ע"פ]).

L. v. Ranke, *Die romischen Papste*, M. Facini, *Il Pontificato di G XIV*, 1911, L. v. Pastor, *Geschichte der Papste*, X, 1926¹.

15) ג' XV (אלסנדרו לודוביזי [Alessandro Ludovisi], 1554, בולוניה — 1623, רומא), אפיפיור 1621—1623. נתמנה ב1616 לחשמן ע"י פאולוס V (ע"פ). ג' המשיך במדיניות של תמיכה בקונטרא-רפורמציה, שציינה את קודמיו, אך יחד עם הנטייה המסורתית לתמיכה במלכויות הקאתוליות, אוסטריה וספרד, נזהר מלסכסך את האפיפיורות עם המלוכה הצרפתית, שהחזירה את ארצה דווקא באותם הימים לשמרנות קאתולית. ג' פיתח את „המוסד להפצת האמונה“ (De Propa-ganda fide), שהיה מימיו ואילך כלי עיקרי לחיזוק המיסיונים הנוצריים בכל העולם, עסק בתחיקה קאנונית ובדוגמאטיקה נוצרית, והכריז על כמה קדושים חדשים שהוכנסו לפולחן הרשמי של הכנסייה — ביניהם איגנטיוס לילולה (ע"פ). ג' חילק משרות חשובות לבני-משפחתו (נכדו לודוביקו לודו-ביזי ניהל למעשה את מדיניות החצר האפיפיורית), שנת-עשרו ע"כ מאד, ובנה להם ארמונות מפוארים ברומא; אך הוא ידע גם ליפות את העיר ופיזר הון רב על תמיכת הארדי-כלים הדגולים בני-זמנו (ע"פ ברק).

L. v. Pastor, *Geschichte der Papste*, XIII, 1927.

16) ג' XVI (בארטולומאו מאורו קאפלרי דלה קולומבה [Bartolomeo Mauro Cappellari della Colomba], 1765, בלונז — 1846, רומא), אפיפיור 1831—1846. בן למשפחה מן האצולה הזעירה; בגיל 18 נצטרף כנזיר למיסדר הקמלודלני-סים. בימי הרסטאורציה החל ג' לעלות בחצר האפיפיורית, וב1826 נתמנה לחשמן. הוא עלה על כס-האפיפיורות בשעת התסיסה הליברלית ופעילות המחתרת הלאומית האיטלקית, אשר עירערה את יסודות הממשל האפיפיורי במדינת-האפיפיור. בהשקפותיו המדיניות היה ג' נציג מובהק של הרקאציה, שמר בתוקף על האופי האבסולוטי הקלריקאלי של משרתו ודיכא הבעת כל דעה חפשית דמוקרטית בתחום שלטונו. רוב תקופת כהונתו עברה במהומות ומרידות, וג' לא הצליח להתגבר על התנועה המהפכנית אלא בסיועם של צבאות האוסטרים והצרפתים. מ1832 עד 1838 נמצאה מדינת-האפיפיור למעשה תחת חסות האוסטרים. אולם ג' דחה

מן העולם; אעפ"כ הראה בתחילת תפקידו מרץ רב בפעולה למען יישוב הפילוג הכנסייתי. לשם כך ניסה לבוא בדברים עם בנדיקטוס עצמו. אולם הפגישה בין השניים, שנועדה להתקיים תחילה בסאוונה ואח"כ במקומות אחרים הקרובים יותר לרומא, לא יצאה לפועל בגלל היסוסיו של ג', אשר הבין שלבנדיקטוס לא היה כל רצון לויתור. אייקום פגישה זו הגיע רבים מחסידיו של ג' להתרחק ממנו. בוועידה שנערכה בפיסה ב1409 ושבה השתתפו גם חשמנים הנאמנים לבנדיקטוס, הוחלט להשתחרר מן הנאמנות לשני האפיפיורים היריבים ולבחור באפיפיור שלישי. ג' לא קיבל את החלטות הוועידה, לא הכיר בסמכותה וטען שהתפטרותו תהיה מותנית בזו של בנדיקטוס. ע"כ נוצר מצב של פילוג משולש של הכנסייה. ג' לא נרתע מעמדתו עד 1415 והצליח לשמור על נאמנותם של רוברט מלך גרמניה ושל לדיסלאוס מלך גאפוליה, שתמכו בו והכירו בחוקיות בחירתו. אך ב1412, לאחר שהראשון מת והשני עבר למחנה מתחריו, נאלץ ג' להימלט אל קארלו מאלאטסה נסיך רימיני, אחרון מצדדיו. לבסוף נבצע ג' להחלטות הוועידה של קונסטנץ (ע"פ), שבה הוכרז על שלושת האפיפיורים גם יחד כבלתי-חוקיים, והת-פטר מכהונתו. כתמורה לצייתנותו נתמנה ג' לנציג האפיפיור במרקה האנקונטנית של מדינת-הכנסייה, ושם מת.

N. Valois, *La France et le Grand Schisme d'Occident*, III–IV, 1901–1902.
י. ב. ס.

13) ג' XIII (אוגו בואונקומפאני [Ugo Buoncompagni], 1502, בולוניה — 1585, רומא), אפיפיור 1572—1585. ג' היה בן למשפחה בורגנית אמידה, למד משפטים ושימש מרצה בתורת-המשפט בבולוניה. עלייתו בחצר האפיפיורית וזיקתו לתפקידים כמורתיים החלה לאחר בואו לרומא. שבה נתפרסם בשל בקיאותו הרבה במשפט הקאנוני. פיוס IV מינה את ג' לחשמן ושלח אותו לוועידה הכנסייתית של טרנטו (ע"פ). כאפיפיור המשיך ג' במדיניות הקונטרא-רפורמית של קודמיו. הוא תמך בכל כוחותיו במלכים האירופים אשר הצהירו על נאמנותם לאפיפיורות הרומית. היה קשור לחצר הספרדית ותלוי בה ונתון בכל מעשיו המדיניים להשפעתו של פליפה II. בתחילת כהונתו אירע בפאריס הטבח של ליל ברתולומאוס הקדוש; ג' שיבח את המעשה ועודד את הקאתולים הצרפתים להמשיך במלחמתם נגד ההוגנוטים. ג' היה בין היוזמים הראשיים של הליגה הקאתולית ומימן כל פעולה המכוונת נגד הפרוטסטנטים באירופה. בין השאר עודד את המורדים נגד אליזבת באנגליה, פיתח את מיסדר-הישועים והפכו למכשיר העיקרי של מדיניות האפיפיור באירופה כולה. ג' המשיך את פעולת גיבוש עקרונות-הנצרות וסגירת כל פרצה עיונית, המסכנת את המבנה של הכנסייה הרומית; הוא תיקן ופירסם אוסף החוקים הכנסייתיים (שבו החל לעסוק עוד לפני היותו לאפיפיור), וניסח כמה עקרונות אמונותיים. אולם בעיקר נתפרסם ג' ע"י טיפולו ברפורמה של הלוח היוליאני; הלוח המתוקן, הנקרא על שמו, מקובל עד היום בין רוב עמיה-העולם (ע"פ לח). — כלפי היהודים הכביד ג' את הרדיפות שנגזרו עליהם במדינות האפיפיור, אע"פ שלא נהג בהם באכזריות שציינה את קודמיו פאולוס IV ופיוס V. בבולות מ1577 ו1584 חידש ופירט את מנהג „הדרשות להמיר“, שנתחייבו היהודים לשמען. ב1581—1583 אסר על הנוצרים איסור חמור לשאול ברופאים יהודים. כן

ולבקש ריפוי מחליו; בעקבות הבראתו הקדיש עצמו לכמורה. ב-573 עשא המלך סיגיברט להגמונה של טור. הוא היה לאחד מחשובי-הכנסייה בצרפת ובא במגע אישי עם רוב גדולי ממלכת-הפראנקים. — ג' היה סופר פורה. בין חיבוריו על חייה-הקדושים תופס מקום חשוב ספרו על פלאי מארטינוס הקדוש. בעזרת סורי — ושמך יוחנן — תירגם מסורית את הסיפור על מות-קדושים של „שבעת הישנים“; ג' מגלה אמונה עממית עמוקה בכוח הניסים. החשוב בחיבוריו הוא ספרו *Historia Francorum* („תולדות הפראנקים“), מאדם הראשון“ עד ימיו, שהוא מן המקורות המועטים לתולדות ראשיתה של ממלכת הפראנקים. עמדתו הגבוהה במערכת המלכות ומגעו האישי עם גדוליה הכשירו את ג' לכתובת תולדות ארצו. כמקורות לחיבורו השתמש בחיבורי אבות-הכנסייה וסופרים כנסייתיים. בספרי אנאלים מקומיים וברשימתו הוא. ג' הוא היסטוריון אוהב-אמת: למרות שנאתו לאויבי הכנסייה הוא מוסר גם את מעשיהם בנאמנות. הוא פורש לפנינו יריעה רחבה של המתרחש בצרפת בימי ממלכת המרובינגים, שהוקמה ע"י עם ברברי בתחומה של תרבות רומית ותיקה. עמדתו של ג' כהיסטוריון אינה זו של הרומאי ולא זו של טוטנזי, אלא חיבורו מדגים את ההתמזגות הרעיונית של אומות אלו.

ג' הרגיש יפה שהוא חי בעולם שתרבותו ירודה, והוא מכיר בחוסר השכלתו הסינגנונית. סינגנונו הוא זה של בני-ארצו בימים ההם: לאטינית כבדה, בלתי מדויקת מבחינה דיקדוקית. מושפעת מסינגנונם של הסופרים הנוצריים המאוחרים וכן השפה העממית; השפעה חזקה נודעת בה אף לסינגנון המקראי.

כרוב אנשי-הכנסייה בדורו ובארצו היה ג' שונאי-ישראל: כשדאדו אפויטוס, הגמונה של קלרמון, עחד את העם לפרעות נגד היהודים, שנסתיימו בטבילה-מאונס של 500 מן הנדרפים, שיבח ג' מעשים אלה כמעשי-גבורה. בוויכוח עם פריס-קוס (ע"ע) היהודי ניסה ג' לשווא לשכנע את יריבו באמיתות הנצרות.

ספרו של ג' שימש בסיס לחיבורו ההיסטורי הקלאסי של אוגיסטין תירי (ע"ע) „סיפורי ימי המרובינגים“ (1847). סיפור אחד מסיפורי ג' שימש בסיס למחזה „משרתו הנאמן של אדוניו“ לגרילפֶרֶצֶר (ע"ע).

הוצאה חרישה של „תולדות הפראנקים“ על-ידי ב. קרוש, 1951—1937.

J. W. Loebell, *G. v. T. und seine Zeit*, 1869², M. Bonnet, *Le Latin de G. de T.*, 1890; B. Heller, *Éléments parallèles et origines de la légende des sept dormants* (REJ 49, 190), 1904, S. Hellmann, *G. v. T.* (Hist. Zeitschr. CVII), 1911; M. Manitius, *Geschichte der lateinischen Literatur des Mittelalters*, I, 1911, 216—223; L. Halphen, *G. de T., historien de Clovis*, 1925, G. Vinay, *S. Gregorio di Tours* (Studi di letteratura Latina medievale, 1940), J. W. Thompson, *A History of Historical Writing*, I, 1942, 148—151.

ד. פ.

גרָגוֹרְיוֹס מְנַזְיָאנִז (Nazyanz) התאולוג (335⁰—ארי-אנז שעליד נאזיאנז [קאפאדוקיה] — 390⁰ שם).

אחד מאבות הכנסייה הנוצרית ומקדושיה; נמנה יחד עם בסיליוס הגדול (ע"ע) וגרגוריוס מניסה (ע"ע) על „שלישית הקאפאדוקים הגדולים“. ג' היה בנו של ההגמון גרגוריוס; הוא למד באסכולות של קיסריה של קאפאדוקיה, קיסריה של ארץ-ישראל, אלכסנדריה ואתונה. באתונה קשר קשרי ידידות עמוקה מאד עם באסיליוס, וכן היה שם חבר-ללימודים

את עצת ממשלות אוסטריה וצרפת להנהיג תיקונים מתונים בדרכי הממשל. אף במדיניות הכנסייתית שמר ג' על קו שמרני קיצוני. פסל את דעותיו של למנה (ע"ע). ששאף למזג את רוח הליבראליזם עם רוחה המקורי של הנצרות, והטיל הרם על עיתונו.

ג' נתן תנופה מיוחדת לפעולה המיסיונרית ע"י ייסוד מיסדרים חדשים לשם הפצת הדת הקאתולית בין היהודים (ע"י המומרים ראטיספון וליברמאן) ובארצות שמעבר לים. לגבי היהודים שבתחום שלטונו החמיר את שיטת הרדיפות שהנהיגו קודמיו. בין השאר חידש את המס שהוטל עליהם בימי הקרניוואל כתמורה למרצה המשפילה (palio) שהיו חייבים בה לפניהם, וב-1836 גירש את קומץ היהודים שנת-יישובו בבולוניה. יחד עם זה לא נמנע מלהשיג הלוואות מבית-רוטשילד לשם חיזוק אוצר מדינתו המעורער קשה. אולם כספים אלה שימשו בעיקר לייפוי רומא ולמטרות ייצוג ולא הצליחו לכסות את גרעון המדינה ולשפר את כלכלתה ואת מצבם המדולדל של תושביה.

A. Potthast, *L'Eglise catholique de l'avènement de Pie VIII à l'avènement de Pie IX*, 1880; C. Silvayn, *G. XVI et son pontificat*, 1889, H. Bastgen, *Forschungen und Quellen zur Kirchenpolitik G.s XVI*, 1929, J. Schmidlin, *Papstgeschichte der neuesten Zeit*, I, 1933²; *G. XVI Miscellanea Commemorativa*, I—II, 1948, D. Demarco, *Il tramonto dello Stato pontificio. Il papato di G. XVI*, 1948.

י. ב. ס.

גרָגוֹרְיוֹס הַמְאִיר — Gregorius Lusavuorič (Illuminator) — (בערך 240—332), שליח הנצרות לארמניה.

ג' לפי המסורת, היה ג' בנו של נסיך פרתי; הוא נתייחס בילדותו, הובא על-ידי אומנתו הנוצרית לקאפאדוקיה ושם נתחנך ברוח הנצרות. אחרי שגירש תירידת מלך ארמניה את הפרתים והחזיר לארמניה את עצמאותה, תור ג' לארמניה. כשנצטווה ע"י המלך, לרגל חג לאומי, לקשט את מזבחות האלה אגאהיט, סירב למלא את הפקדה בהכריזו על נצרותו בגלויה. על כך עוגה עינויים איזמים, אך הצליח להימלט ונתחבא במערה 13 שנה. לסוף עלה בידו להפוך את לב רודפו לנצרות. שנקבעה ע"י תירידת כדת-המדינה. בהדרכתו של ג' הרס תירידת את מקדש אגאהיט והיכלות אחרים במדינה והשמיד את הכהונה האלילית. על-ידי לאונטוס, הגמונה של קיסריה שבקאפאדוקיה, הוקדש ג' לקאתוליר-קוס — ז. א. לכהן הגדול — של הכנסייה הארמנית, שנשארה זמן רב כפופה למטרופולין הקאפאדוקית. ג' הקים בארמניה 12 הגמוניות.

רוב הסיפורים על חייו של ג' הם אגדיים, וניכרות בהם השפעות יהדותיות (מעשה צלם-נבוכדנצר וחנניה מישאל ועזריה מס' דניאל; האגדות על רשבי). אולם הוא מוחזק מייסדה של הכנסייה הארמנית, הנקראת מאז על שמו (הכנסייה הגרגוריאנית), והוא קדושה וגיבורה הרוחני של האומה הארמנית. וע"ע ארמניה, עמ' 983—984, 987.

S. Malan, *St. G. the Illuminator*, 1868, H. Gelzer, *Die Anfänge der armenischen Kirche*, 1895; P. de Lagarde, *Agathangelus und die Akten G.s von Armenien*, 1896; S. Weber, *Die katholische Kirche in Armenien*, 1903.

גרָגוֹרְיוֹס הַטּוֹרֵנְסִי — Gregorius Turonensis — (380⁰—594),

הגמון, אבי ההיסטוריוגרפיה הצרפתית. ג' נולד באַרוֹנְהָ (היא קלרמון-פראן) למשפחה רומית מכובדת. מצעירותו היה בעל נטיה דתית חזקה, וב-563 בא לטור (Tours) כדי להשתטח על קברו של קרטינוס (ע"ע) הקדוש

נברא, הבן במה שנברא, והרוח במה שנאצלה או „נשלחה“. אעפ״כ שג׳ מרבה להטעים את „שלטון־היחיד“ של האלהים, לא יכלה תורתו להימלט מפני ההשגה שהיא דוגלת בשלוש רשריות (טרִי־תאונים). — בדמותו של ישו ההיסטורי רואה ג׳ את התמזגותם של שני טבעים בפרצוף אחד. הוא עומד על כך, שישו ניהן בתבונה אנושית, שהיא מחיצה בין ה־„לוגוס“ ובין ה־„בשר“ — שני היסודות הזרים זה לזה. את אופן ההתמזגות מבטא ג׳ במונח שהיה שגור כבר לפני ימיו — „התמזגות מבחינת המהות“. התמזגות זו חלה עוד ברחם הבתולה, ולפיכך יש לראות בה „יולדת־אלוהים“ (θεοτόκος, לאט׳ virgo deipara). בישו יש שני טבעים: הוא אלהים והוא אדם; כל אחד משני היסודות שמהם הוא מורכב הוא „דבר לעצמו“, ואעפ״כ נשמרת אחדות אישיותו. ביחסו ליהדות אין ג׳ מחדש לגבי אבות־הכנסייה שקדמו לו, שכולם משתדלים להבחין ולהפריד בין ישראל שבמקרא ובין היהודים שבדורותיהם. לפעמים ג׳ מותח ביקורת גם על העברים הקדמונים בגלל סרבנותם לשמוע לנביאים, אך הוא גם מביע את הערצתו לעברים „בני־הקדושים“; ואילו ביהודים בני־זמנו לא מצא מתום בשל כפירתם ושרירות־לבם. השם „יהודי“ משמש לו ככינוי של גנאי. על מגע ישיר עם יהודים מורים, אולי, דבריו: „ואנכי המקנא לאמונה הלכתי באורח־מישרים והזהרתים לקבל את האמונה הגואלת בישו הנוצרי. אך הם לא יחדלו משרירות לבם עד אם ייעפו מן הפגעים (הבאים עליהם)“ (שירים 249—250). ג׳ מבחין באויבי הנצרות בין אֶת־איסטים, יהודים ופוליתאיסטים; את האריאנים הוא רואה כנציגי ה־„יהדות“, הוא מאשים את אריים ב־„קמצנות יהודית“ בהסברת טבע האלהים. מן הדברים שג׳ מספר על היהודים מעניינים דבריו על חוק קדום של העברים — „והוא חוק נבון ומשובח — שלפיו לא הותר לכל הגילים (ללמוד) כל ספר מספרי־המקרא... בעוד שספרים מסויימים היו מותרים לכל מלכתחילה והיו לנחלת הכלל, לא נמסרו ספרים אחרים אלא לידי בני כ״ה ומעלה — הם הספרים שמתחת לקליפתם הפשוטה מסתתר חן מיסטי“ („הנאום האפולוֹגִיטי“). דבר זה נזכר גם על־ידי אוריגנס (בהקדמה לפירוש שיה״ש), המפרש אף את שמות הספרים: התחלת בראשית. התחלת יחוקאל וסיומו ושיר־השירים; אלא שהוא מדבר באופן סתמי על „מבוגרים“ ללא ציון גיל מסויים. ייתכן שבאמת שמע את הדברים מפייהם של יהודים בני־דורו, ובמקרה זה לפנינו עדות על האיסור שנהג עוד במאה ה־4.

חשיבות היסטורית מסויימת נודעת לדברי ג׳ על קריאתו של יוליאנוס ליהודים „לחזור למולדתם ולהקים מחדש את המקדש ולחדש את השלטון, כדרך אבותיהם“. הוא מספר על התלהבותם של היהודים — גברים כנשים — ועל הקרבנות שהביאו לבניין בית־המקדש. במליצות ושפעי־דברים הוא מספר על עיכוב נסי של מעשה־היהודים, על להבות שבקעו ממעמקים, ועל נפלאות אחרות ששימשו מופתים לזעם האלהים על חידוש בניינו של בית־המקדש.

1857—1858; A. Benoit, *Saint G. de N.*, I—II, 1877—1885, E. Norden, *Antike Kunstprosa*, II, 1909; M. Guignot, *G. et la théologie*, 1911; U. v. Wilamowitz-Moellendorf, *Die griechische Literatur des Altertums* (Kultur der Gegenwart, I, VIII), 1924; H. Pinault, *Le platonisme de G. de N.*, 1925; E. Fleury, *Saint G. de N.*, 1930, P. Gallay, *La vie de Saint G. de N.*, 1943; J. P. Schoenemann, *G. v. N. s. theologische Anthropologie* (Scholastik XVIII), 1943.

ה. ק. ב.

של יוליאנוס (ע״ע), שעתיד היה להיות קיסר ורודף־נוצרים. מששב לנזיאנו, נטבל ע״י אביו (סמוך ל־360) ושהה זמן־מה במנזר שיסד באסיליוס. אה״כ הקדישו אביו ההגמון לכומר, והעסיקו כממלא־מקומו בנזיאנו. ג׳ השפיע על אביו, שנטה אחרי אריאניות־למחצה, לחזור בו ולמסור הצהרת־אמונה קאתולית מובהקת ברוח האורתודוקסיה של האסכולה הניקיאנית. ב־370 מינה באסיליוס — שנתמנה להגמון קיס־ריה — את ג׳ להגמון סאסימה שבקאפאדוקיה. אעפ״כ נשאר ג׳ בעירו נזיאנו, ואחרי מות אביו (374) אף ניהל זמן־מה את ענייני הכנסייה בעיר זו. אח״כ התברר שלוש שנים בסלווקיה שבאיטוריה. כחלוץ הסיצה הניקיאנית נקרא ג׳ ב־379 לקושטא, כשגברה שם הסיצה האורתודוקסית בסיוע הקיסר תאודוסיוס (ע״ע) על הסיצה האריאנית. שם חיבר ג׳ את חמשת הנאומים „התאולוגיים“ (שהקנו לו את תארו), שבהם הטיף לתורת־השילוש האורתודוקסית־החדשה. ב־381 נבחר ליושב־ראש הוועידה האקומנית השנייה ואף הוקדש למשרת ארכי־הגמון של קושטא. הקדשה זו עוררה התנגדות מצד הגמונים אחרים, ודבר זה, וכן סיכסוכים אחרים בין אנשי־הכנסייה, המאיסו על ג׳ את החיים בקושטא, ועוד לפני סיום העצרת חזר לנזיאנו. את שנותיו האחרונות בילה בחוות אביו בכפר מולדתו.

ג׳ חיבר נאומים, אגרות ומספר רב של שירים. נאומיו נרשמו בשעתו ע״י קצרנים ותוקנו ע״י המחבר לאחר־מכן. שני נאומי־גנוי נגד יוליאנוס הכופר לא נישאו, כ־יאם נרשמו בלבד, ונתפרסמו רק לאחר מות הקיסר. ביחד נתי־פרסמו חמשת נאומיו „התאולוגיים“. נאומיו של ג׳ לקויים ברטוריקה מופרות; כשרונו הדברני מערפל לפעמים על הבהירות הרעיונית. אגרותיו המרובות הן מועטות־ערך להכרת אישיותו ותולדות התפתחות הנצרות בדורו. השירות התאולוגיות של ג׳ דנות בעיקר בבעיות המוסר ועיקרי־האמונה. בשירים אחדים יש רמזים אוטוביוגרפיים, ומכאן ערכם לתולדות מחברם. השירה הדידאקטית שלו אינה אלא פרזוזה מחורזת, אך האלגיות שלו, שבהן הוא קובל על מזלו הרע, מצטיינות במלאנכוליה מיסטית. שירים אחדים נראים כחלוציה של השירה החדשה גם מבחינת המבנה והמשקל, שכן הם בנויים על יסוד ההטעמה ולא על יסוד ארכן וערכן של ההברות כמשקלי השירה העתיקים. — יחד עם ידידו באסיליוס ערך ג׳ מבחר מיצירותיו של אוריגנס. נשתמר גם לקט של 284 אפיגרמות של ג׳.

ג׳ לא כתב תיאור שיטתי של תורת־הנצרות. מחיבוריו ניכר שהושפע עד מאד מאוריגנס, ויש חוקרים הטוענים ש„תורת־האלהות הכללית שלו היא מטאפיסיקה אפלטונית יותר משהיא תורת־אלוהים נוצרית“ (לופס). ג׳ נחשב לראשון מבין בני האסכולה הניקיאנית הצעירה שרכשו להם השכלה מדעית ושיטתית. הוא התנגד גם לתורה האריאנית, אשר לפיה שונה הבן מן האב לחלוטין, וגם לתורתו של אפוליריס מן ההומואוסיאנים, אשר אמנם ייחסה לישו גוף ונשמה, אבל לא ראתה בנשמתו רוח־אדם כי אם את ה־„לוגוס“, תורת־השילוש של ג׳ מבחינה בין „אלהות אחת“ ובין „שלושה פרצופים“ (ὁμοστάσεις, לאט׳ personae). האל „האחד“ משותף לשלושת הפרצופים, מפני שהבן והרוח מוצאם מן האב ללא־ראשית, ומפני ששלושת הפרצופים שווים ברצייתם, תודעתם ועולחם. כל אחד משלושת הפרצופים מצטיין בתכונה שהיא מיוחדת לו: האב במה שלא

ורואה את מקור הרע ברצייתו של האדם. לדעתו לא השחית החטא הקדמון את טבע האדם כליל: האדם הפך לבן-תמותה. אולם נתקיים בו חופש-הרצון. בתורת-האלהות משתדל ג' להציל את הנצרות מהאשמתה באמונה בשלוש רשויות (טריתאיזם): המושג „אלהים” אינו מציין את שלושת הפר-צופים האלהיים, אלא כולל את הפעולה האלהית. הנובעת מרצונם האחד של שלושת הפרצופים. לישו מייחס ג' נפש-אדם שלמה הכוללת רצון חפשי; אולם בדבריו על שני הטבעים, שבאו לידי מציגה שלמה בישו, ניכרת נטייתו למזנפסיטיזם (ע"ע).

ג' היה שונאי-ישראל מובהק. את היהודים הוא מגנה בשפע של מילות חירוף וגידוף. ככל אבות-הכנסייה הוא משתדל להוכיח מן המקרא את אמיתת הנצרות לעומת היהדות, וביחוד את דבר ביטולן של המצוות. אולם בפולמוסו נגד הפאטאליזם האסטרולוגי ונגד האמונה הגנוסטית בשתי רשויות קרובה עמדתו לזו של חו"ל, וכמה מן היסודות הנאו-אפלטוניים שבמשנתו מצאו להם מקום אח"כ גם בתורת-הקבלה.

כל כתביו של ג': G. P. Migne, *Patrologia graeca*,

46—44.

J. Baurer, *Die Trostreden des G. v. N.*, 1892; F. Driekamp, *Die Gotteslehre des G. v. N.*, 1896; L. Méridier, *L'influence de la seconde sophistique sur l'œuvre de G de N.*, 1906; J. Aufhäuser, *Die Heilslehre des G. v. N.*, 1910; P. Maas, *Zu den Beziehungen zwischen Kirchenvätern u. Sophisten*, 1912; H. Lenz, *Jesus Christus nach der Lehre des G. v. N.*, 1925; K. Weiss, *G. v. N.*, 1927; H. F. Cherniss, *The Platonism of G. v. N.*, 1930; M. Gomes de Castro, *Trinitatslehre des G. v. N.*, 1938; J. Daniélou, *Platonisme et théologie mystique*, 1944; A. Lieske, *Theologie der Christus-Mystik* (*Ztschr. f. kathol. Theol.*, 1948); W. Jäger, *Two Rediscovered Works of Ancient Christian Literature: G of N. and Macarius*, 1954.

ה. ק. ב.

גרגוריוס תוממורגוס — Θεωματοργός, עושה פלאות, בעל-מופת — (סמוך ל-213 — סמוך ל-270), מאבות-הכנסייה. יליד נאוקיסריה שבפונטוס, בן להורים נכבדים עובדי-אלילים. בגיל 20 נקלע בעניין משפחתי לקיסריה של א"י, ושם נודמן לרשמוע את אוריגנס (ע"ע). ג' נעשה תלמי-דו, התנצר ונשאר בקיסריה 5 שנים (233—238). ערב שובו למולדתו נשא נאום-תודה למורהו אוריגנס; נאום זה, הנושא אופי קטורי מובהק, חשוב כתעודה האוטוביוגרפית הרא-שונה מידי נוצרי שהגיעה לידינו, וכן משום שיש בו כדי ללמדנו על שיטתו של אוריגנס בהוראה. לאחר שובו למולדתו עבד ג' תחילה במשך זמן-מה כעורך-דין, אולם מכתב של מורו אוריגנס עורר אותו לעבור לכהונה ולהקדיש את כוחו להעמדת נכסיה-הרוח של הוגיה-הרעות היווניים לרשות הנצ-רות — „כשם שהיהודים השתמשו בכלי הכסף והזהב שלקוחם מידי המצרים לשם קישוט בית-מקדשם”. הוא היה להגמון של עיר-מולדתו נאוקיסריה, הצליח להפוך אותה במשך שנות-חייו לעיר נוצרית. בשעת רדיפת הנוצרים בימי דקיוס קיסר (249/251) נמלט ג' עם חלק מבני-עדתו אל ההרים. לאחר פשיטת הגותים על פונטוס (253/4) טיפל ג' בבעיית הנוצרים שעשו יד אחת עם הברברים והשתתפו בשוד וכביזה. לדברי אֶזֶרְבִּיּוֹס השתתף ג' בוועידה הראשונה של אנטיוכיה (268). הוא מת בימי מלכותו של אֶזֶרְבִּיּוֹס קיסר (270—275). מסביב לחייו ופעולתו נרקמו אחרי מותו אגדות

גרגוריוס מניסה (Nyssa; 335^o, קיסריה של קאפאדו-קיה — 394^o). מאבות הכנסייה הנוצרית ומקדושיה; אחד מ„שלישיית הקאפאדוקים הגדולים” (עם בסיליוס [ע"ע] אחיו ועם גרגוריוס מנייאנו [ע"ע]) והחשוב שבהם מבחינת עומק המחשבה התאולוגית. בצעירותו היה ג' קטור, אולם בהשפעת ידידו גרגוריוס מנאזיאנו, שלמד יחד עמו באנתונה, פרש ג' מן הרטוריקה והוקדש ע"י אחיו להגמון של ניסה שבקאפאדוקיה (371). בתפקידו זה נעשה לוחם נמרץ של האורתודוקסיה באריאניזם (ע"ע אריוס). וכשגברה יד האריאנים בשלטון ובכמורה הודח 376 ממשרתו. לאחר מותו של הקיסר ואלנס האריאני ב-378 חזר ג' לניסה. ב-381 השתתף בוועידה הכנסייתית האקומנית בקושטא כאחד מנציגיה הראשיים של הסיעה האורתודוקסית. הוא נשלח למסע-פיקוח לערב, ובדרכו ביקר אף את ירושלים. ב-394 שוב השתתף בוועידה כנסייתית בקושטא. המקום והתאריך המדויק של מותו אינם ידועים.

כתביו של ג' נחלקים לדוגמאטיים, פרשניים ואַקְסְטִימִים; מלבד זה הגיעו אלינו כמה מנאומיו וממכתביו. החשוב שבחיבוריו הדוגמאטיים הוא „הנאום הקאטכטי הגדול”, שבו ניכרות השפעות גם משל אוריגנס (ע"ע) וגם משל מתנגדיו של זה. רוב כתביו ונאומיו של ג' מכוונים לביסוס עיקרי-האמונה ולוויכוח עם המינים. בדיאלוג „על הגורל” פונה ג' נגד הפאטאליזם האסטרולוגי וקובע את חופש-רצונו של האדם. בחיבור שיש בו חיקוי ל„פידון” של אפלטון הוא מפתח את ההשקפות הנוצריות על הנפש, על הישארותה ועל החיים שלאחר המוות. עם כתביו הפרשניים נמנים חיבורים על פרשת בראשית; בפירושו האַנְתְרֹוֹפֹולֹוגִיִּים הפיסיולוגיים על ברא' א, כו—כח ניכרת השפעתו של מקור סטואי. בחיבורו האַלְגֹורִי „על חיי משה המחוקק או על ההשתכללות ברוח השלמות המוסרית” מתואר משה ברוח השקפות הנאו-אפלטוניים כפילוסוף מיסטי, וחיו מתפרשים כעלייתה ההדרגתית של נפש האדם לאלהים, שהוא סמל היופי העליון; חיבור זה, שניתרגם ללאטינית, עשה רושם רב על גתה. — בחיבור אלגורי אחר, „על כותרות מזמורי-תהילים”, מטיק ג' מכותרות המזמורים ומסידורם תורות על משימותיו ומטרותיו המוסריות של האדם. אף בפירושו על קהלת ועל שיר-השירים נוהג ג' בדרך-הרמז, תוך הסתמכות מפורשת על אוריגנס. — עם כתביו האַקְסְטִימִים של ג' נמנה חיבורו „על הבתולים”, שבו הוא משבח את חיי הפרישות או הבתולים כדרך לשלמות הרוחנית (אע"פ שהוא עצמו היה נשוי). נאומיו ומכתביו של ג' משמשים מקור חשוב לתולדות-חייו, אך רק מיעוטם מוסבים על נושאים תאולוגיים. באחד ממכתביו מוקיע ג' את פריצותם של עולי-הרגל לירושלים, גברים ונשים, בעת הלינה בפונדקים; מכתב זה היה נזכר תכופות בדברי-הפולמוס בין הקאתולים והפרוטס-טאנטים. מאחר שג' מבטל בו את ערכה של העליה-לרגל לירושלים לגבי טיהור מידות-הנפש.

התאולוגיה של ג' מושפעת מן הפילוסופיה היוונית, וביחוד מהשקפות אפלטוניות ונאו-אפלטוניות. בהתאם לשיטת הנאו-אפלטוניים, מטיל ג' על הנפש לטהר עצמה בהדרגה, כדי שתוכל להגיע להכרת-האלהים או לחזות-האלהים; הכרה זו ניתנת לה במצב של דבקות (= אַקְסְטָאזָה), שג' מכנה אותה — בהשפעת פילון — „שיכרות אלהית ומפוכחת”. ג' דוחה את תורת-השניות המאניכאית (ע"ע מְנִי; ע"ע גנוסטים),

מרובות, אשר בעטיין נתכנה בשם „עושה-נפלאות“. אבות-הכנסייה הקאפאדוקיים רואים בו את מייסד הכנסייה הקאפאדוקית.

כתביו שהגיעו לידינו הם: נאוסי-התודה לאוריגנס; איגרת מטעם הכנסייה בדבר הנוצרים אשר נתפתו בימי פלישת הגותים להפר את המידות הנוצריות; „אני מאמין“, שבו מנוסח עיקר-השילוש; עיבוד חפשי של ספר קוהלת בעקבות הנוסח של השבעים; חיבור (שנשתמר בתרגום סורי בלבד) „על אייכלתו ויכלתו של האלהים לסבול“.

P. Migne, P. Gr. X; V. Ryssel, G. Th., 1880; G. Misch, Geschichte der Autobiographie, I, 298, 1907; הספרות על תולדות הנצרות הקדומה.

ה. ק. ב.

„מדיאנטה“ (medians, חוצה) — וממשיך במהלכו במחציתו השניה של הפסוק עד לנוסח סיומי (finalis). בניגוד גמור לניגונים היווניים-האליליים, מצטיינת הצורה הפסאלמודית או ה„פנומאטית“ הזאת בגמישות המלודיה ונותנת חופט להוספת צילצולים (ביחוד בסופי הקבוצות התחביריות של המשפט), להארכת קר-הדיקלום או לצימצומו, ובכלל לאימפרוביזאציות נעימתיות ומקצביות, בהתאם לצרכי נוסח-המילים.

במבנה היסודי של הקו המלודי ובצורת השינויים הסיל-סולים שהוכנסו בו מזדהה הקריאה הגרגוריאנית בעיקרה עם מסורות יהודיות עתיקות, כגון התימנית או הבבלית (דוגמה א).

(א) פְּרָקֵי תְּהִלִּים:

Ps. CX גִּנְוֹרְיָנִי (1) נוסח גִּנְוֹרְיָנִי
1 Dixi Do-mi-nus Do-mi-no: De-o a dex-teris me-is.
2 Do-nec po-nam i-ni-mi-ros tu-os, sca-bel-lum pe-dum tu-o-rum.
(2) נוסח יהודי-תימן (אוסף המחברת, 1101) מןמור קב"ב
1 לך - 2 קי-ח-א קת לי רים - אף - 3 י-פ-ק - 4
5 (1) - 6 ל-י-י: 7-ב - 8-ב - 9-ב - 10-ב - 11-ב - 12-ב - 13-ב - 14-ב - 15-ב - 16-ב - 17-ב - 18-ב - 19-ב - 20-ב - 21-ב - 22-ב - 23-ב - 24-ב - 25-ב - 26-ב - 27-ב - 28-ב - 29-ב - 30-ב - 31-ב - 32-ב - 33-ב - 34-ב - 35-ב - 36-ב - 37-ב - 38-ב - 39-ב - 40-ב - 41-ב - 42-ב - 43-ב - 44-ב - 45-ב - 46-ב - 47-ב - 48-ב - 49-ב - 50-ב - 51-ב - 52-ב - 53-ב - 54-ב - 55-ב - 56-ב - 57-ב - 58-ב - 59-ב - 60-ב - 61-ב - 62-ב - 63-ב - 64-ב - 65-ב - 66-ב - 67-ב - 68-ב - 69-ב - 70-ב - 71-ב - 72-ב - 73-ב - 74-ב - 75-ב - 76-ב - 77-ב - 78-ב - 79-ב - 80-ב - 81-ב - 82-ב - 83-ב - 84-ב - 85-ב - 86-ב - 87-ב - 88-ב - 89-ב - 90-ב - 91-ב - 92-ב - 93-ב - 94-ב - 95-ב - 96-ב - 97-ב - 98-ב - 99-ב - 100-ב

סוג שני של נעימות גרגוריאניות — „קונצנטוס“ (con-centus) — כולל את הנעימות הקשורות לטיפוס ה„הלל“ היהודי העתיק: צורת ה„הללויה“, ה„גראדואלה“ (graduale, שיר-המעלות), ה„טראקטוס“ (tractus) — תחליף ל„גראדו-אלה“ (בימי אבל וצום). בצורות אלו נשתנה היחס בין הצליל ובין הדיבור: יש שהן מותרות בכלל על המלה, כגון ב„הללויה“, או מטביעות את מלות-השבה בתוך עושר של טילסוליקול, כגון ב„גראדואלה“. מטבע הדברים לא ניתן ביצוען של צורות אלו למקהלות או לזמרת-קהל, כדוגמת ה„אקצנטוס“, אלא הוא נמטר לחזן (cantor), הזמר היחיד (דוגמה ב).

(ב) גִּרְדוּאָלָה

XI Con-fi-te-mi-ni Do- - - mi- - no

משני סוגים אלה של צורות גרגוריאניות מורכבות הנגינת של שני הטקסים העיקריים של הכנסייה הקאטולית: האופיציום והמיסה (ע"ע).

סוג שלישי של צורות הזמרה הג' הם התימניות והסקונצות. צורת התימנית היא העתיקה; מקורה בכנסייה הסורית, והיא מוחזקת אמצאתו של המשורר אפרים (ע"ע) איש נציבין. התימניות פיוטיים אלה התפשטו במאה ה-4 בכל העולם הנוצרי והשפיעו בהרבה על אמברוסיוס (ע"ע) (התימנית האמברוזיאנית [דוגמה ג]). בהימנות אלה מתגלה לראשונה סיגנון שירתי עממי, שהצליח לשתף את המוני-העם בעבודת-הקודש.

הסקונציה היא מן הצורות המוסיקאליות המאוחרות יותר. ראשיתה בתקופה הקארולינגית, והיא התפתחה מסילסולי-סיום המוארכים של ההללויה, ללא מלים. צורת תהילה

גִּרְנֹרְיָנִית, זְמֶרָה, הסדר הליטורגי-מוסיקאלי בכנסייה הקאטולית, המיוחס לאפיפיור גרגוריוס (ע"ע), שהוא מוחזק המארגן העיקרי — אם גם לא היחיד הראשון — של כל הניגונים הדתיים, שנתקבצו במאות הראשונות של הנצרות, למסכת-תפילות המחייבת את כל קהילות הכנסייה הרומית מאז ועד ימינו.

את שרשי המוסיקה הליטורגית הנוצרית יש למצוא בליטורגיה היהודית העתיקה, א.צ. אידלזון (ע"ע) היה הראשון שהצליח למצוא זהות נעימתית בין מספר ניגונים גרגוריאניים, כפי שהם נפוצים זה מאות בשנים עלפני כל העולם הקאטולי, ובין ניגונים דתיים, כפי שהם מושמעים כיום אצל כמה מעדות-המזרח היהודיות העתיקות, כגון בתימן, בבל או סוריה. מאחר שעדות אלו חיו בבידוד עדתי מאז תקופת בית שני ולא עמדו בקשר עם העולם הנוצרי — נתברר מעל לכל ספק, שיחד עם קבלת יסודות התפילות היהודיות מצד הנוצרים נטמע גם חלק ניכר מן המנגינות היהודיות המקוריות בתוך המוסיקה הליטורגית הנוצרית. אַוֶּזְבּוּס (ע"ע) מזהה את שירת הנוצרים הראשונים עם זו של הכיתות האיסיות, שתוארה ע"י פילון (ע"ע). יש לשער, שכל ההתפתחויות של הזמרה הגרגוריאנית על צורתיה המוסיקאליות ועל מיני הסיגנונות וביצועם באו מתוך אותו מקור קדום.

החלק הקדום ביותר של הליטורגיה המוסיקאלית הנוצרית הוא הפסאלמודיה, שירת קטעים ליריים מן התנ"ך, וביחוד שירת פרקי-תהילים. צורת-ביצועם — cantus responsorius („שירה עונה“) — זהה עם הנוהג היהודי של שירת החזן עם פזמון המורש ע"י הקהל. צורה אחרת בביצוע פרקי-תהילים היא שירת-חליפין (cantus antiphonalis) בין שתי קבוצות-מקהלה, בהתאם לבניין הפיוטי של מזמורי-התהילים. כבר במאות הראשונות לסה"ג הוקדמו לפרקי-התהילים אקדמות, שגם הן נבנו דוגמת המזמורים ונועדו לשמש מעין פירוש לתוכן המזמור הקשור להן; אקדמות אלו נקראו „אנטיפונות“. הן הפסאלמודיה הן האנטיפונה שייכות לסוג ה„אקצנטוס“ (accentus) — דיקלום מוסיקאלי בהדגשת המלים, ללא קישוט נעימתי וסילסולייזמרה. דיקלום או רציטאטיו כזה יש לו קו מלודי מיוחד במינו, שבא ממקור יהודי, אולם הפך במרוצת הזמן לביטוי של הרגשה חדשה כלפי הפיתוח המלודי, שנקבע ע"י נוסח התחלתי (initium), העולה אל קר-הדיקלום — tuba („חצוצרה“) או repercussio („הד“) או tonus quaerens („קול שואל“, „שאלתא“). בהתאם למבנה הדו-איברי של רוב פוסקי-התהילים, נפטק קר-הדיקלום באמצעו באתנחתא —

ג הימנון אמברוזיני

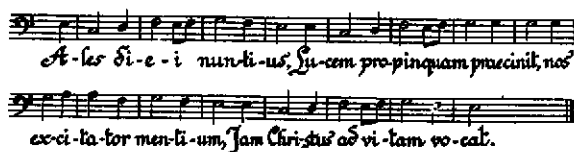

„מזרחית“ זאת, שהיתה זרה לאוזן האירופית, גרמה להוספת טכסטים חדשים, המכוונים לצלילי ה„מליסמה“ (הסילסול) הסופית, שנעשתה אחרי הפרדתה מן ההללויה הקודמת צורה חדשה עצמאית — הסקונצה (דוגמה ד), שאפשר לראות בה התחלה של יצירה מוסיקאלית אירופית עצמאית, לפי טבען חוברו הסקונצות בסיגנון הברתי (ללא סילסולים) ודו-איברי (דוגמת המזמורים), ששימש בזמן מאוחר יותר גם לביצועם הדרמטי של משחקיהמיסטורין.

ד סקונצה



צורה דומה לסקונצה בהתהוותה תוך סילסולים ללא מלים היא צורת הטרופוס. צורות-הרישום של הוה"ג התפתחו רק במאות ה 9 וה 10 מתוך סימניקריאה אקסוֹנטיים, שהושלמו סופית לשיטת ה„נומות“ — סימניקריאה כירוזומיים, כעין הסימנים המקור בלים בטכסטים מזרחיים-שמיים (השווה טעמי-המקרא). רישום הנומות מופיע מעל מלות-הטכסט של כתבי-הקודש ואינו ניתן לקריאה אבסולוטית אלא לירודעי-דבר, שלהם הוא משמש לסיוד הזיכרון. סמוך לשנת 1000 סידר ג'ורדו מאַרצו (ע"ע) נוֹמות אלו על מסגרת קווים — שמספרם ארבעה — וברוחים שביניהם, הן לבשו במשך הזמן את צורת התווים הקיימת. רק מאז אפשר לקרוא את הכתב המוסיקאלי ולפענח בעזרתו כתבי-יד נומאטיים קדומים יותר (שאינם משתמשים בקווים).

על סולמות הוה"ג ע"ע מדוסיים.

עם התחלת הרבוליות (במאה 12 ואילך) נפסקה התקופה היוצרת של הוה"ג ואף חלה בה ירידה מסיימת, אך נגינותיה הוכנסו בתור „קאנטוס פירמוס“ („הזמר הקבוע“) ליצירות רבוליות המשויכו להתקיים בצורות שונות, ובדרך זו החדירו את המלוס שלהן למוסיקה הפוליפונית-אמנותית (מוטטות, מיסות וכו'). תיקון יסודי של הוה"ג נעשה בזר האחרון ע"י מיסדר הבנדיקטינים (הוצאת הוואטיקן, 1911). לה"ג שני ספרים עיקריים: (א) ספר האנטיפונאלה; ו(ב) ספר הגראדואלה; שניהם מצורפים ב„ליבר אוזואליס“ בהוצאה חדישה המתאימה ללימוד.

Revue grégorienne, 1911 ff.; P. Wagner, Einführung in die gregorianischen Melodien, I-III, 1911², 1912², 1921; id., Elemente des gregorianischen Gesangs, 1917; Dom Gatard, Plainchant, 1921; O. Ursprung, Katholische Kirchenmusik, 1931; P. Ferretti, Estetica gregoriana, 1934; A. Robertson, The Interpretation of Plainchant, 1937; G. Reese, Music in the Middle Ages, 1939, 149-197.

א. ג. ק.

גרגוריאנות (Gregarinida), תת-מחלקה של חד-תאיים טפיליים ממחלקת הנבגוניות (ע"ע). רובן הן טפיליים של פרוקירגליים או של תולעי-טבעות, מיצוטן — טפילי אצטלניים. הן חיות בחלל המעינים, בקרום האפיתלי של המעינים, בחלל-הגוף או ברקמות הפנימיות. הג' ניזונות ע"י ספיגה מן הנוזלים שבסביבתן והן חסרות פה לבליעה, אולם לכמה מינים יש אפימריטים — מכשירי-אחיזה, שבהם הם נצמדים לתאים או לרקמות. הג' הן בעלות צורות מאַרכות ועפ"ר פחוסות, דמויות-ביצה או דמויות-אלה. בגוף ניתן להבחין בין שכבה חיצונית בהירה ושקופה



גרגארינה מתולעת-הקמח

(אקטופלאסמה) ובין פנים עכור וגרעיני (אנטופלאסמה). הן מסוגלות לתנועה איטית באמצעות סיביות שריריות או ע"י הפרשת ריר סמיך בקצה האחורי של הגוף. אפייני לכלל הג' הוא המחזור המיני, המורכב מכמה שלבים: (1) שני טפילים חד-גרעיניים, שהם גאמטוציטים, מסתדרים זה ליד זה ומפרישים דופן משותפת לשניהם; (2) הגרעין בכל גאמטוציט מתחלק וחוזר ומתחלק, ובהתאם למספר הגרעינים הנוצרים מתחלקת גם הפרוטופלאסמה — בכל גאמטוציט נוצרות גאמטות מרובות; (3) המחיצה בין שני הגאמטוציטים נעלמת, הגאמטות מגאמטוציט אחד מת-לכדות זוגות-זוגות עם גאמטות מהגאמטוציט השני, וגרעיני ניהן מתלכדים ויוצרים גרעין אחד — זהו תהליך-הפריה, שבו נוצרות זיגוטות; (4) הזיגוטה מפרישה דופן, העומדת בפני התייבשות, הופכת לנגב, שבתוכו מתחלקים הגרעין, ואחריו גם הפרוטופלאסמה, ויוצרים מספר נבגיות; (5) הנבגים נפרשים מגוף מאכסנם יחד עם הצואה, ואחרי שהם נבלעים ע"י מאכסן מתאים משתחררות הנבגיות, מתפתחות לגאמטו-ציטים — והמתזור מתחיל מחדש.

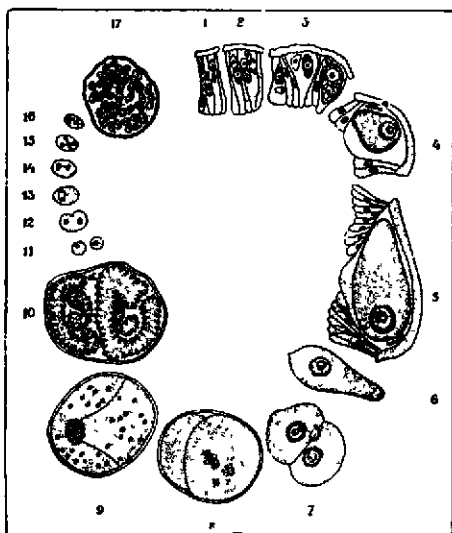

מחזור-ההתפתחות של גרגארינה (Lankesteria ascidiae)

1-5 תקופת ההתברכות בתור תאי-הנוף; 6 גאמטוציט חפשי בחלל-הסעי; 7 זיווג של גאמטוציטים; 8-10 יצירת גאמטות; 11-13 איזוגאמיה; 14-16 חלוקת הנרעין של הזיגוטה; 17 נבג סטולא נבנית.

מספוא אחרים. בתימן משמשת הג' מעורבת בתבלים אחרים, כתוספת עיקרית ללחם. במערב-אירופה ובארצות הברית מקובל להשתמש בקמח-החילבה כסממן במנת המס' פוא היומית של בהמות-העבודה. בכמה ארצות חזרו בהם מלגדל את הג' היוונית לצרכי מספוא. משום שהיא מעוררת בחילה בבהמות-החלב. במצרים משמשים זרעיה-החילבה למאכל-אדם כשהם קלויים, וכן להתקנת מאכלים ביחד עם חלב. גם בהודו משמשים הגבטים והתרמילים להתקנת סממנים. — זרעיה-החילבה משמשים גם לצרכי-רפואה — להכנת תחבשות וכחומר לחוקן, ובכמה מקומות לריפוי הנזלת בדרכי-הנשימה באדם ובבהמה. הרמב"ם (Maimonide, Glossaire de matière médicale, 1940) מונה אותם בין סמי הרפואה.

מינים אחרים של ג' המצויים בא"י הם: ג' המצויה (T. monspeliaca), צהובת-הפרחים, נפוצה ביותר בארץ, אפיינית לבתות ולערבות; ג' הלילכית (T. hlacina), מצויינת ביפי פרחיה; ג' הערבית (T. arabica), שפרחיה לבנים, מצויה בערבות בנגב ובשפלה.

מין ים-תיכוני חשוב אחר הוא הג' הכחולה (T. coe-rulea); מגדלים אותה באיזורים יבשים באירופה המרכזית ובאזורים, והיא משמשת לתעשיית גבינה; את העשב היבש טוחנים ואת האבקה מוסיפים לגבינה כנותן טעם וריח. יש שמוסיפים את אבקת הג' הכחולה גם ללחם. לפני השתמשו באבקה זו נגד העש. — המין האוסטרלי (T. suavissima) משמש גם הוא למאכל הילדים.

מ. ס.

גַּרְדָּה, גַּרְגִינִיּוֹת (ליטא) — 1890, ריטובה (ליטא) — 1951, ת"א), קומפוזיטור יהודי. ג' נתחנך ב"חדר" ובישיבה וגם בבית-ספר רוסי. את ידיעותיו המוסיקליות רכש תחילה ברוסיה ואח"כ השתלם בקונסרוואטוריון בקרלין. כיוונו הלאומי-יהודי כבר התבלט בנושאי יצירות-הנעורים שלו, שהציג אותן בשנות מלחמת-העולם I ברחבי רוסיה; שם הופיע בקונצרטים ופעל כמנהל מקהלות עבריות. אחרי גמר המלחמה יסד בקובנו בית-ספר עברי למוסיקה והיה פעיל בכל תחומי החינוך המוסיקאלי. ב1924 עלה לא"י וייסד קונסרוואטוריון בתל-אביב.

ג' חיבר יצירות וקאליות רבות, ביניהן חיבורים מקהלי-תיים, שירי-סולו בלוויית כלים שונים, שירי-ילדים לבתי-ספר ולגנים, ושלוש אופרות לנוער ("המלך דוד"; "המלך שלמה"; "יהודית והולפרנש"). כתב גם יצירות למוסיקה קאמרית, ביניהן אחת על "חורבן יהדות-ריטובה", וכן "מאה אטיודים-ואריאציות עבריים לכינור, על נושאי גגינות עם-ישראל".

גַּרְדָּה, אָגֶם — Lago di Garda — (או בנקו [Benaco]), גדול האגמים האיטלקיים, על גבולם הדרומי של האלפים. שטחו 366 קמ"ר, ארכו 55 ק"מ ורחבו בין 5 ל18 ק"מ; פני-מימיו נמצאים בגובה של 64 מ' מעל פני-הים, עמקו הממוצע 200 מ' ועמקו המאפסימאלי 350 מ'; בלב האגם אי קטן, חלקו הצפוני של האגם מוקף הרים תלולים, תלקו הדרומי גובל במורנות — גבעות המגיעות לגובה של 150 מ' מעל פני האגם. האגם מנוקז ע"י נהר-מינצ'ו (Mincio), היוצא מהפינה הדרום-מזרחית של האגם.

ג' שאין בהן ריבוי אלא ע"י מתזור-חיים מיני זה הן האוגרגרינות (Eugregarinida). סכיזוגרגרינות (Schizo-gregarinida) הן ג' שיש להן — נוסף על המחזור המיני — גם מחזור של ריבוי בלתי-מיני.

בג' אפשר למצוא את שני השלבים של התפתחות המחזור המיני: א) איזוגאמיה — הפריה בין תאים שווים מבחינה מורפולוגית ופונקציונאלית ויצירת גאמטות שוות בשני הגאמטוציטים; ב) אֵנְאִיזוגאמיה — הפריה בין תאים לא-שווים, בין מיקרוגאמטוציט יוצר גאמטות קטנות בעלות-תנועה, שהן תאים זכריים, ובין מאקרוגאמטוציט יוצר גאמטות גדולות יותר ומחוסרות-תנועה, שהן תאים נקביים. מבחינת התנהגות המאקרוגאמטוציט קיים הבדל יסודי בין הג' ובין שאר הנבגוניות: בג' מתחלק הגרעין של המאקרו-גאמטוציט ויוצר מספר מאקרוגאמטות; בשאר הנבגוניות אין גרעין המאקרוגאמטוציט מתחלק, וממנו נוצרת מאקרו-גאמטה אחת בלבד.

המחזור המיני של הג' פוענח בסעם הראשונה על-ידי הזואולוג הפולני שְדֵלְצְקִי (Siedlecki) ב1899. פיענוח קלאסי זה איפשר את הבנת התפתחות הנבגוניות ומחזור חייהן המיניים.

ש. א.

גַּרְגִינִיּוֹת (Trigonella), סוג של צמחים ממשפחת הקטניות (ע"ע), משבט התלתניים. כולל כ70 מינים של עשבים חד-שנתיים, שרובם נפוצים באיזור הים התיכון ובקדמת-אסיה ומיעוטם באוסטרליה ובדרום-אפריקה. הצמיח נמוכים; הפרחים בעלי צבע לבן, צהוב או לילכי. התרמילים ארוכים ולעיתים כפופים כעין הקשת או מסתיימים במקור.

מן המינים הרבים המצויים בא"י חשוב המין ג' יוונית או חלבה (T. foenum graecum), בעלת פרחים לבנבנים-צהבהבים, המשמשת לצרכים שונים: כצמח-רפואה ברפואה העממית, להכנת מספוא, כתבלין, ועוד. הג' היוונית גדלה בר באירופה הדרומית ומאסיה הקטנה עד קאשמיר. מגדלים אותה בארצות רבות: הודו, המזרח התיכון, אפריקה הצפונית עד מארוקו, דרום-צרפת וכמה מקומות בגרמניה. הג' היוונית מפיצה ריח חזק בשל הקומרין (ע"ע) הנמצא בחלקיה השונים; זרעיה מכילים: חמרים ריריים, שמן אֶתְרִי, את האלקלואיד (ע"ע) טריגוֹנִלִין, ועוד.

בכמה מקומות בעולם, בין השאר גם במשק הערבי בא"י, מגדלים אותה לחציר, המשמש לכלכלת בהמות-עבודה. במצרים מקובל גידולה הן באדמת-שלחין הן בשדות-בעל; זורעים או-תה בתערובת עם תלחן או בקיה. לפני השימוש כחציר, משרים את הזרעים במים עד שהם תופחים, ובצורה זו הם ראויים למאכל. יש שאת זרעיה-החילבה טוחנים לקמח ומערבבים במיני-



גַּרְגִינִיּוֹת יוּנִיט (Trigonella foenum graecum) א. תרמיל פתוח; ב. זרע



נוף על חוף אגם נארדה

גְרָדוֹן, שְׁמוּאֵל (אֲרִיָּה) לִיב [של"ג] [ליסא] — 1933, תל-אביב, פדאגוג וסופר עברי ג' חי רוב ימיו בווארשה ופעל שם כעסקן ציוני, ביחוד בשטח החינוך העברי. ב-1897—1901 ישב ג' בא"י והורה עברית בבית-הספר לבנים של חובבי-ציון ביפו. ב-1901 חזר לוואר-שה, הוציא עם א. ל. בן-אביגדור (ע"ע) את עיתון-הנוער "עולם קטן" (תרס"א—תרס"ה) ו"נעורים" (תרס"ב—תרס"ד) ואת הירחון החינוכי "הפדגוג" (תרס"ג—ד), וייסד שם ב-1905 חדר מתוקן. בשנת 1924 חזר לא"י והיה עד מותו מעסקני התרבות והחינוך. — ג' חיבר שירים עבריים כלשון פשוטה ברוח התחייה הלאומית ("כנור ישורון", תרנ"א—תרנ"ד),



ש 5 גרדון

וכן תירגם לעברית יצירות לועזיות חשובות, ביניהן "המלך ליר" לשיקספיר (תרנ"ט); הוציא ספרי לימוד ללשון ולספרות העברית וקבצים ספרותיים שונים, לרוב בשיתוף עם י. גור (ע"ע). — 1907 עבד ג' בחיבור פירושו המנוקד לתנ"ך, שלפי דברי המחבר נועד בעיקר לתלמידים המתקדמים ולמורי בית-הספר כ"ביאור חדש מדעי פדאגוגי", "ערך ברוח המסורת המקובלת באומה"; אך לאמיתו של דבר הוא מיוסד במידה רבה על מתקרי-המקרא הגרמני של סוף המאה ה-19. ביאורו של ג' הוא מבחר מהפירושים המסורתיים והפירושים החדשים ומסביר בדרך קלה ורחבה את המלים והעניינים, אך בלי לעודר העמקה בתכנים הרעיוניים ובמשמעות הדתית של המקרא. לספרי נ"ך הקדים המחבר מבואות מקיפים על הספרות, האישים והמאורעות המקראיים. ביאורו של ג' הוא מקובל מאד עד היום בבתי-הספר התיכוניים (פרט לדתיים) בישראל. י.ע. ל.

החוף המזרחי בנוי צוקי אבן-גיר חשוך פים; שאר חופי האגם עשירים ביותר בצמחיה ומהווים איזור של אקלים ים-תיכוני וצמחיה תת-טרופית לרגלי האלפים הגבוהים; על החוף גדלים עצי-זית, הדורים ותמרים, ובאופק נראים ראשי ההרים המכונים שלג-עד. הישוב מרוכז בעיקר בחלקו הדרומי של האגם; שם נמצאים מספר כפרים דייגים. מקומות-נופש לתיירים וישובים עירוניים, שהחשובים שבהם הם פסקיירה, דנצאנג, ריוחה, גארדה. נזחות האקלים ויפי הנוף מושכים אלפי אורחים ותיירים לסביבה זו.

גְרָדָה, הַיִים (נר 1910, וילנה). משורר יידי. חניך הישיבה; שירו הראשון פורסם בביטאון של "אגודת-ישראל".

אח"כ התקרב לזמן-מה לחוגים ראדיקאליים והיה ממייסדיה של קבוצת-הסופרים "יונגוויילנע" ("וילנה הצעירה" נוסדה ב-1927), ששאפה למיווג יסודות החיים המודרניים ובעיות הזמן עם תרבות יהודית מושרשת. בספרו הראשון של ג', "יא" (הק', 1936), דרים בכפיפה אחת מוטיביו של מרי סוציאלי אקטואלי ושירים על יחזקאל הנביא. בפואמה האחרונה טובלגראפית "מוסרניקעס" ("בעלי-המוסר", 1938) תיאר חייה של תנועת-המוסר הליטאית ואת לבטיהם הנפשיים של תלמידיה בין ציווי תורת-המוסר לבין פיתוי העולם הזה. ב-1941, בימי הכיבוש הגרמני, נמלט ג' לברית-המועצות, ושם חי חיי פליט. אחרי מלחמת-העולם הגיע — דרך פולין — לאה"ב. לאשתו, אשר נשארה בגטו-וילנה ונספתה בשואה, הקדיש סידרת שירים, מיט דיין גוף ארוף מיינע הענט" ("עם גופך על זרועותי"), שבהם האהבה והטראגדיה האישית מקבלות משמעות לאומית-כללית. שירת ג' בתקופה שאחרי המלחמה היא מן הנסיונות הרציניים לתת ביטוי לשואת יהדות-פולין. עיקר שירתו: קינה על התורבן ("דורות", 1945), חיי שארית-הפליטה ל"אור כוכבים כבויים" ("פלי-טיס", 1947; "שיין פון פארלאשענע שטערן", 1950), עיצוב חטיבות-חיים ביהדות הפולנית על מסורתה המפוארת (הפואמות "ווילנער שול-הויף" ["חצר ביהכ"נ הווילנאי"] ו"די היטער פון דער שטאט" ["שומרי העיר"], "אידישער קעמ-פער" ["לוחם יהודי"], "רה"ש תש"י, תשי"א). למיטב שירתו שייכים השירים הליריים על אמו, האם היהודיה העניה בסמיטאות וילנה, שהיתה בספרו האחרון לסמל העולם שנחרב ("דער מאמעס צאָנאַה" ["צוואת אמה"], 1949).

ג' הושפע ביותר משירת התנ"ך; הן במוטיביו, הן בדרכי-ביטוי והן בטון הנבואי — בתוכחה כבנתמה — ובשאיפה ליעוד נבואי של המשורר בעמו בתקופה גורלית. בשירתו ניכרת גם השפעת שירי-הזעם של ת. נ. ביאליק. אולם יש והפאטוס הלאומי והציבורי גורר את המשורר לנימה רטורית. כוחו עומד לו יותר באפיקה. ג' הוא מגדולי המתארים והמעצבים הראליסטיים בשירת יידיש; הן בצורתם והן בעיצובם הבהיר יש לשיריו נטיה קלאסית. בשירת ג' בולטים גם יסודות ארוטיים ושירי-טבע בעלי ציוריות נועזת ופלאסטית.

ש. שנהר, שירתו של ת. ג. (תרבות וספרות ["הארץ"], 16.10.53).

ב. ה.

בית, פחחים ונפחים. אין עניות מנוולת במלאת. הבתים שבו נקיים באופן יחסי; אולם מחלות מידבקות, כגון הגרענת והשחפת, פוקדות גם את יהודי-ג'. מצב ההשכלה ירוד; הנער היהודי משולל ברובו אפשרות של ביקור בבתי-ספר. ב-1931 היו 3,650 יהודים מפוזרים בישובי-המדבר של אלג'יריה הדרומית, מהם בעיר ג' 1,361 נפשות. ב-1941 מנתה העיר 1,642 יהודים; בקולון-בשאר (Colomb-Bechar) שבאותו איזור, שבקרבתה התפתחו מרות פנאדזה (Ke-nadza), הגיע הישוב היהודי ל-1,936. בשאר יישובי המדבר ישבו כ-2,700 יהודים.

R. Devereux, *Aspects of Algeria*, 1912; M. Eisenbeth, *Les Juifs de l'Afrique du Nord*, 1936; id., *Les Juifs en Algérie*, 1937; id., *Les Juifs* (Encyclopédie de l'empire français, I: Algérie et Sahara), 1948; M. Ansky, *Les Juifs d'Algérie du décret Crémieux à la libération*, 1950; A. Chouraqui, *Les Juifs d'Afrique du Nord*, 1952.

ש. מ.

ג'וז'ה, ס'ר אלן ה'נד'רסון — Sir Alan Henderson — Gardiner — (ג' 1879, לונדון). אג'יפטולוג אנגלי.

גדול המקצוע הזה בדור האחרון. ג' למד מצרית בעודנו בביה"ס; אח"כ למד באוניברסיטת וינה ובאוניברסיטת פריז. הוא עסק רק זמן מועט בהוראה (באוניברסיטת מנצ'סטר) והתמסר כולו למחקר. ג' היה מן הפעילים ביותר בסגל המשתתפים במילון הלשון המצרית. הוא הוסיף את הפאפירוסים הכתובים בכתב ההיראטי בצירוף פירושו, המלבן גם את הלשון וגם את התוכן. הדיקדוק המצרי שלו (1927, 1952), מהדורו-תיו של טכסטים מצריים ופירושי עליהם נעשו ספרי-יסוד של האג'יפטולוגיה. במסגרת מחקריו עסק גם בבעיות הקשורות ב"יצאת-מצרים" ובגאוגרפיה העתיקה של ארץ-ישראל ושכנותיה. — נוסף על עבודתו בשטח האג'יפטולוגיה תרם ג' תרומה חשובה גם לבלשנות הכללית בספרו *The Theory of Speech and Language* ("תורת הדיבור והלשון"), 1932, 1951.

ביבליוגרפיה שלמה של חיבוריו (עד ליובלו 70): *Journ. of Egypt. Archaeology* 35, 1, 1949.

ג'וז'ה, ס'טיון — Stephen Gardiner — (סמוך ל-1485—1555). הגמון אנגלי, ממנהיגי המפלגה הקאתולית

בימי מלכי בית-טיודור הראשונים. ג' היה בנו של סוחר-אריגים, למד בקימברג, הגיע למומחיות מופלגת בחוק האזרחי והקאנוני. נעשה מזכירו של הקארדינאל וילוי (ע"פ) והשתתף במאמציו להשיג גירושין של הנרי VIII (ע"פ) מאשתו הראשונה, קאתרינה מאראגון. כאות-הוקרה על פעולתו המוצלחת בעניין זה מינה אותו המלך תחילה למזכירו ואח"כ להגמון של וינצ'סטר. בשעת הסיכסוך בין הנרי VIII ובין האפיפיור עמד ג' לצדו של הראשון וביסס בספרו *De vera obediencia* ("על הציות האמיתי", 1535) את זכותו של המלך לראשות הכנסייה האנגלית. אולם פרט לעניין זה, נשאר ג' נאמן לקאתוליות והתנגד לתורת-הרפורמציה, ואף נתן ידו לרדיפתם ולהוצאתם להורג של הכופרים בעיקרי-הדת המקובלים. בהגיע המפלגה הפרו-טסטאנטית לשלטון במלכות אדוורד VI (1547), ניטלה מג' ההגמונית שלו, והוא הושם במצודת-לונדון, ובה בילה כ-5 שנים. כשמלכה מרי הקאתולית (1553), שוחרר ג' מכלאו, והשב על כנו ואף נתמנה ללורד-צ'נסלור, ושימש זמן-מה

ג'וז'ה, ג'וז'ה — Gárdonyi Géza — (1863—1922), סופר הונגארי. ג' היה מורה כפרי ועיתונאי, תחילה בערייהשדה ואח"כ בבודאפשט; ב-1897 פרש מן החברה וחי בעיר הקטנה אג'ר עד יום-מותו. הוא חיבר רומאנים וסיפורים היסטוריים וסיפורים חברתיים, כתובים ברוח ריאליזם שמרני ובכשרון תיאורי רב. בניגוד לרוב הסופרים בני דורו חוגג הפנה ג' את התעניינותו לחיי-הכפר. לשונו היא הונגאריית שרשית, נקיה מהשפעות זרות, וסיגנונו פשוט ובהיר. השקפו-תיו בענייני חברה — שהביא לידי ביטוי גם באוסף של אפ"ר-ריזמים ("רעיונות") — הן פשטניות ועממיות; הן מבטאות את דעת הקהל הזעיר-בורגני ההונגארי בימיו. מכאן גם עמדתו השלילית כלפי היהודים; כאנטישמים רבים, הטיל על היהודי עצמו את האחריות לשנאה הקיימת לגביו, שכן הוא מסרב להידמות ולהסתגל לסביבתו, ביהוד בהופעתו החיצונית.

ג'וז'ה, ג'וז'ה (Ghardaïa, ג'וז'ה), העיר הראשית ב"טריטוריה של ג'וז'ה בדרום-אלג'יריה; 45,000 תושבים. אחת מחמש ערייהקודש לכת בני-מזאב הברברים, הידועים כסוחרים זריזים וכחקלאים טובים. הערים יושבות בנאות-מדבר. הן נכבשו על-ידי הצרפתים ב-1882/83. העיר ג' זולקת לשלושה חלקים: במרכז — השכונה המזאבית; בדרום-מזרח — השכונה הערבית; במערב — ה"מלאח" היהודי (בניגוד לנהוג בשאר מחוזות-אלג'יריה, אשר בהם המלאח נמצא תמיד בדרום העיר).

הסטאטוס של אזרחי-צרפת, שהוענק ב-1870 ע"י חוקי-פרמיה ליהודי-אלג'יריה, אינו חל על יהודי-הדרום; מעמדם החוקי של היהודים בגלילות המדבר ובמערבה של אלג'יריה הוא כמעמד שכניהם המוסלמים — כנתיניה של צרפת ולא

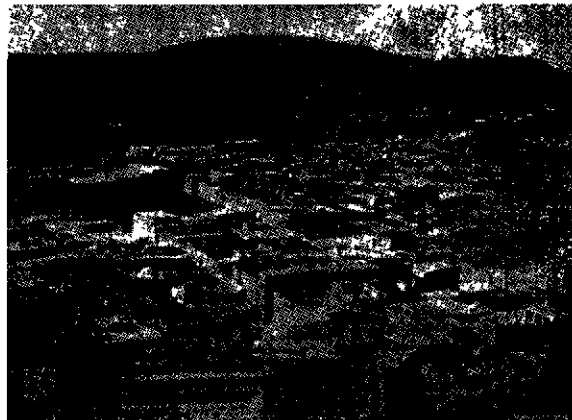

ג'וז'ה

כאזרחיה. במסיבות אלה מוסמכים עוד בימינו בתי-הדין הרבניים להורות בענייני אישות וירושות (לפני הכיבוש הצרפתי היו בתי-דין אלה מטפלים גם בעניינים אזרחיים ובדיני-ממונות שבין יהודי לרעהו). האוכלוסיה היהודית קרובה באזרחייה למנהגי המזאבים וחוקיהם. הגברים היהודים מתפזרים לרגל פרנסתם בנאות-המדבר הסמוכים או נודדים לצפון-הארץ, כדרך בני-מזאב, ואילו הנשים היהודיות בג', בדומה למוסלמיות, אינן רשאיות לעזוב בו בזמן את מקום מגוריהן, כדי לא לרוקן את העיר, רוב זמנם מרוחקים הגברים מבתיהם וממשפחותיהם ואין הם מתכנסים אלא למועדים. היהודים הם סוחרים, צורפים, סנדלרים, קצי-

גְרֵדְלֶר, קַרְל־פְּרִיֶדְרִיךְ — Carl-Friedrich Gerdeler — אדמיניסטרטור ומדינאי גרמני, (1884—1945), ממנהיגי תנועת ההתנגדות הגרמנית למשטר הנאצי. ג' למד משפטים ועבד מ1911 בשירותים מוניציפאליים בערים שונות: בזולינגן, בקניגסברג ומ1930 כראש-העיר בליפציג. ב1931/32 וב1934/35 הוטל עליו מטעם הממשלה המרכזית הפיקוח על המחירים במדינה. ג' היה לאומי ושמרני מובהק בהשקפותיו המדיניות-חברתיות ויחד עם זה בעל דתיות נוצרית-פרוטסטנטית עמוקה. הוא לא התנגד למגמות ולהכניית של הנאצים, ותחילה שירת את משטרם בנאמנות. אך הוא נרתע מפני השיטות הנאציות, וכשהכיר שאין הן מתיישבות עם מושגי החוק והמוסר שלו, ניתק את קשריו עם השלטון. ב1937 התפטר מכל תפקידיו הרשמיים, ובימי מלחמת-העולם II היה ממנהיגי הרזיסאנס של האופוזיציה החשאית נגד המשטר. הוא שאף להפלת היטלר ולחידוש שלטון החוק במשטר שמרני-ליבראלי, וכן לשלום של פשרה עם מעצמות-המערב. ג' היה מעורב בקשר נגד היטלר, והקושרים הועידו לו תפקיד של ראש-ממשלה בשלטון העתיד לקום אחרי נפילת הנאצים. כשנשלחו להתנקשות בחייו של היטלר ונסיון ההתקוממות של הקצינים הקושרים (20.7.1944), ראה ג' בכשלון זה סימן שהוא וחבריו יצאו חייבים בדיני-שמים, וכשנאסר הועמד לדין לא ניסה להגן על עצמו אלא מסר הודאה מפורטת על הקשר ועל המשתתפים בו. הוא נידון למוות ונתלה זמן מועט לפני נפילת היטלר.

J. W. Wheeler-Bennett, *The Nemesis of Power*, 1951; W. Görlich, *Die Deutsche Generalität*, 1952; G. Ritter, *C. G. und die deutsche Widerstandsbewegung*, 1955.

גְרֵדְנִיץ, אוֹטוֹ — Otto Gradenwitz — (1860, ברסי-לאו — 1935, ברלין), משפטן, פאפירולוג ולפיסיקאי גראף גרמני, יהודי מומר. ג' היה פרופסור למשפט הרומאי והאזרחי באוניברסיטת של ברלין, קניגסברג, שטראסבורג, ומ1909 עד 1928 בהידלברג. הוא סלל דרכים חדשות בחקר המשפט הרומאי ובביקורת תעודותיו. חשיבות מיוחדת נודעת לחיבוריו על ה"אינטרפולאציות" — כלומר: הפסוקים והמשפטים שהוכנסו לתוך הדיגסטים ע"י המחברים בשעת חיבורם, וכן על שאר כל השינויים במאמריהם המקוריים של המשפטים המובאים שם. חיבורו הראשי הוא: Interpolationen in den Pandekten ("אינטרפולאציות בפאנדקטים", 1887). ג' היה מן הראשונים שהכירו בחשיבותה של הפאפירולוגיה לחקירת תודות המשפט ותורת-המשפטים; לנושא זה מוקדש ספרו Einführung in die Papyruskunde ("מבוא לפאפירולוגיה", 1900). — ג' חיבר אוטוביוגרפיה (Rechtswissen-schaft der Gegenwart in Selbstdarstellungen, III, 41—48, 1929).

P. Kovchaker, *O. G. (Zeitschr. f. Rechtsgesch., 56)*, 1936; E. Kiessling, *O. G. als Lexikograph u. Papyrologe*, 1936; E. Albertario, *Studia et documenta historiae et juris*, II, 251, 1936.

גְרֵבֶת או גְרֵבֶת (scabies, itch, Krätze, gale), מחלת-עור מידבקת, הנגרמת ע"י הטפיל (או Sarcptes (Acarus scabiei var. hominis. זוהי קרצית (ע"ע) זעירה, שגודל נקבתה עד 0.4 מ"מ וגודל זכרה 0.25 מ"מ. הנקבות חותרות בתוך העור העליון של האדם מנהרות מתפתלות, שארכן מגיע עד 2 ס"מ, מטילות שם ביצים וצואה, ומביאות לידי גרד חזק.

כראש יועציה של המלכה. בתפקידו זה ניסה ג' — בניגוד לכל מה שאמר וכתב בימי הנרי VIII — להגן על חוקיות נישואיו של המלך עם קאתרינה, כדי לבסס בזה את חוקיות שלטונה של מרי כמלכת-אנגליה; כמו כן התאמץ להחזיר לכנסיה הקתולית את מעמדה, ובהנהלתו אישר בית-הלורדים את החוקים הישנים נגד המינוח — מה שהביא לידי רדיפות נגד הפרוטסטנטים. ההיסטוריונים מחולקים בהערכת כנותו הדתית וישרותו המוסרית של ג'. אך אין ספק שהיה תאולוג מלומד, חובב מדע, מעודד כשרונות צעירים, וביתו שימש בית-ועד להכמים.

Y. A. Muller, *St. G. and the Tudor Reaction*, 1936.

של ה.

גְרָדִים (Gradis), משפחה יהודית בבורדו (צרפת) ממוצא אנוסים, שכמה מבניה ידועים בפעילותם הציבורית ובחלקם במסחר הקולוניאלי הצרפתי. מאז 1685 פיתחו בני המשפחה את עסקיהם הגדולים בבורדו; ב1722 נוסד על-ידי דוד ג' בית-העסק של "ג' ובנו", שעסק במסחר בקנה-מידה רחב עם המושבות הצרפתיות באיי הודו המערבית. אברהם ג' סחר גם עם קאנאדה וייסד את "החברה הקאנאדית" (Société de Canada) ב1748. משפחת-ג' מימנה פעולות צבאיות והתיישבותיות של הממשלה בארצות שמעבר לים תמורת זכויות מסחריים שקיבלה באותן המושבות; היא הגיעה לעושר רב והיתה מקורבת לחוגי השלטון והנוצרים המכובדים בבורדו. עיקר עשרה במאה 18 בא לה — כלכל סוחר-העיר — מסחר-העבדים, ואף במטעיה שבמושבות היו לה עבדים לרוב; דבר זה השתקף במשך דורות בעמדתם הראקציונית של בניה בענייני המדינה החברה. דוד ("השני") ג' (1742—1811) החל לעסוק בצרכי הציבור היהודי ב1788, בפרוס המהפכה הצרפתית. ב1789 היה בין בוררי הציירים לאספת-המעמדות הכללית. ביאנואר-פברואר 1790 היה חבר של משלחת יהודי-בורדו לאסיפה הלאומית בפאריס, שדרשה מתן זכויות אזרחיות ליהודים הספרדים, אך התנגדה למתן אותן הזכויות לאשכנזים. בענייני המדינה הכללית היה דוד ג' מצדד בימין; הוא עמד בראש מאבקם של סוחר-בורדו נגד שיחורר העבדים במושבות. בעיר גוסה לא נפגעה המשפחה כלל ממאורעות-המהפכה, אף לא בימי הטרור (1793—1794); אולם בשל מרידות-העבדים במושבות בתקופת המהפכה איבדה את מרבית רכושה, ומאז חדלה למלא תפקיד חשוב במסחר הצרפתי. דוד ג' כתב גם כמה חיבורים פילוסופיים מעוטי-ערך. — במאה 19 לקח בני-מין ג' (1789—1858) חלק פעיל בעניינים יהודיים. בפולמוס הרפורמה בחיים הדתיים תמך בצד החרדי; בשטח המדיני הטיף נגד המשטר הפארלאמנטארי במדינה ובקהילה כאחד, ואף חיבר ספרים וחוברות מרובים על נושאים אלו. בנו אַנְרִי (1830—1905) חיבר ספר על תולדות בורדו בימי המהפכה 1848 וכמה ספרים על עניינים יהודיים. בדורות האחרונים יצאו כל צאצאי-המשפחה לשמד.

1. שייקובסקי, משלחותיהם של יהודי בורדו אל ועדת מאל"זרב (1788) ואל האסיפה הלאומית (1790), "ציון" י"ה, 31—79, תשי"ג; הנ"ל, די קאמפן ארום דער וואלטיסטעם אין די יידישע קהילות אין פראַנקרייך (ייווא"בלעטער, xxxv, 143—145), 1951; H. Gradis, *Notices sur la famille G.*, 1875—6; J. de Maupassant, *Un grand armateur de Bordeaux, Abraham G.*, 1931.

ז. ש.

הארוכה ובהידוקן כנגד הלסת העליונה, שברבים ממעליהג היא מחוסרת תותכות; הטוחנות נעשו שטוחות ובעלות גבי שושיות שהרונות (שיניים סלנודנטיות), כותרותיהן עשויות להשתחק מרוב לעיסה, אך השן אינה פוסקת לגדול כל החיים; הניבים העליונים דלים או מזוננים כליל, ובמקום — רווח פנוי (פניון). והניבים התחתונים התגלגלו אף הם לצורת תותכות. נוסחות השיניים במעליהג שונים הן:

$\frac{1.1.3.3}{3.1.3.3} = 36$	—	גמלים
$\frac{0.1.3.3}{3.1.3.3} = 34$	—	טרגוליים
$\frac{0.0.3.3}{3.1.3.3} = 32$	—	בקר
$\frac{0.0.2.3}{3.1.3.3} = 30$	—	גירפות

במקום שיניים כאמצעי הגנה נתפתחו ברוב מעליהג קרניים. כוח הטחינה והלעיסה של השיניים מוגבר על ידי התפתחות יתרה של שרירי הלעיסה, וכן מוגדלות בלוטות הרוק ומרחב חלל הפה על ידי התארכות של הפנים — המעיים מארכים במעליהג ביותר — עד כדי פי 20—30 מאורך גוף הבהמה: כ־35 מ' בצאן וכ־50 מ' בבקר; המעי הגס והמעי העיוור משמשים בית קיבול נרחב לאוכלוסיית מיקרואורגניזמים מפרקי תאית. אולם יחודם של מעליהג הוא במבנה של הקיבה (ציור 1) ובמכאניזם של הבליעה הכפולה: בית קיבול מיוחד, הקודם

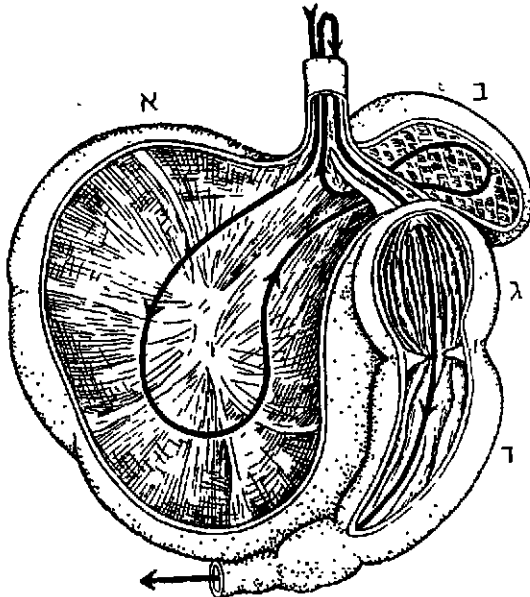

ציור 1

קיבת פעלה גרה (פרה) א. הקסס; ב. בית הכוסות; ג. קיבת העלעלים, ד. קיבת המיצים

לקיבה, משמש להפעלת מיקרואורגניזמים על המזון לשם הריסת דפנות התאית של התאים; רק אח"כ נמסר המזון לפעולת אנזימי העיכול שברוך ואחריהם — לפעולת אנזימי העיכול שבמיץ הקיבה. הקיבה המושלמת של מעליהג מחולקת ל 4 מדורים: (1) ההמסס (rumen), (2) בית הכוסות (reticulum), (3) קיבת העלעלים (omasum), (4) קיבת המיצים (abomasum); רק קיבת הגמלים היא משולשת (קיבת העלעלים נעדרת). רק (4) היא לפי מבנה ההיסטולוגי (אפיתל רירי בלוטי) וטיב הפרשתה אנאלוגית — וגם הומולוגית — לקיבת שאר היונקים; (1)—(3) רצופים

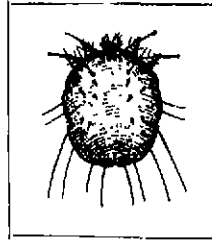

קרצית הגרדת (Sarcoptes scabiei) נקבה; סו הנב (הגרדה—B 42)

שהוא מורגש בעיקר בלילה. הזחלים היוצאים מן הביצים תותרים מנה רות חדשות וגורמים להתפשטות המחלה. הטפיל מעדיף את המקומות בגוף שבהם העור עדין ביותר, כגון: בין אצבעות הידיים, קיפולי המפרקים שבגפיים, בתי השחי, סביבות סטמות השיניים, איברי המין והעכו. אלה הם המקומות הנגועים בגרד באופן מיוחד. הגרד גורר גירוד, הגירוד — פגיעה בקרום החיפוי, וכתוצאה ממנה — זיהום העור ע"י חיידקים יוצרי מוגלה. המחלה מועברת במישרין ע"י מגע באדם נגוע, או בעקיפין ע"י כלייה מיטה או הבגדים שבהם השתמש אדם זה. לפיכך מופיעה המחלה כתופעה משפחתית בתנאי חיים לא היגייניים, והמלחמה בה אינה צריכה להצטמצם באדם הנגוע בלבד, אלא עליה להקיף את משפחתו ואת כל הבאים במגע אינטימי עמו.



מנהרת החמורה של קרצית הגרדת בעור, למעלה משמאל—קרצית; בסמורה—ביצים ונושיות צואה (הגרדה—B 23)

הטיפול הישן בג'—בתכיר שירי גפרית, עיטרן, צרי פרו, בצירוף אמבטיות חמות—היה נמשך כשבוע. היום הוא הולך ונדחה מפני הטיפול המודרני בתחליבים של בנזיל-בנזול אתי, הנמרחים על פני הגוף ומביאים לידי ריפוי תוך יום יומיים.

א. דו.

גְרָה (ruminatio). מעלי גרה (Ruminantia) הם קבוצת יונקים מסידרת שסועי הפרסות (ע"ע); הקבוצה כוללת את המשפחות: גמליים (ע"ע), טרגוליים (ע"ע), איליים (ע"ע), אנטילופות (ע"ע), גירפות (ע"ע) ונבווי הקרנים (ע"ע). — לפנים נחשבו מעליהג כסידרה טבעית. היום נתעוררה דעה זו לאור התגליות הפאלאונטולוגיות, שהוכיחו מציאותם של מיני מפריסיפרסה בעבר, הנראים כשלבי מעבר בין מעליהג אמיתיים ובין שסועי פרסה שאינם מעליהג, וכן לאור מציאותם של הברלים מודרנים בהתפתחות מבנה הקיבה גם בין מפריסיפרסה שבהווה. לפיכך כוללים היום בקבוצת מעליהג את כל משפחות שסועי הפרסה, המצויידים בקיבת גרה מיוחדת לצרכי עיכולן של כמויות גדולות של מזון צמחי.

מעליהג הם אוכלי עשב מובהקים, שאורח חייהם מתבטא בשינויים סגוליים: (1) במבנה השיניים, (2) באורך המעיים, (3) במבנה הקיבה. מזונם הוא בעל ערך מזין מועט, ועיקר חמרו היבש היא התאית, ומעליהג — ככל היונקים — הם חסרי אגוזים (צלולן) במערכת העיכול המסוגל לעכל חומר זה. יתר על כן: עטיפת התאית של התאים הצמחיים מזנעת במידה רבה גם אפשרות העיכול של העמילן והפרוטאינים שבתאים אלה ע"י אנזימי העיכול של הבהמה. לפיכך זקוקים מעליהג מצד אחד למנגנון המאפשר קליטת כמות מון מרובה מאד, ומצד שני — לסיועם של מיקרואורגניזמים בעי פול התאית. מערכת השיניים במעליהג מותאמת לקטיפה או תלישה, ללעיסה וטחינה של עשב: החותכות בלסת התחתונה הן דמויות מפסלות, ופעולתן נעזרת בלשון המחוספסת

(ויק' יא, ג-ח; דב' יד, ז-ט). אולם התורה קובעת את העלאת-הג' לא ע"פ המכאניזם הפנימי, אלא ע"פ הסימן החיצון של תנועות-הלעיסה האפייניות של הלסתות; בהתאם לכך אף השפן והארנבת מוגדרים כמעלי-ג' (שם; שם).

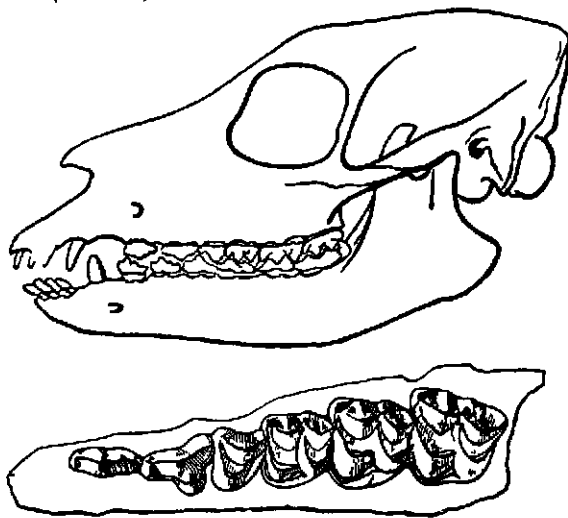

צויר 3
נולולת ושינייה של Archaeomeryx

פילוגנזה של מעלי-הג'. במחצית הראשונה של השלישון מופיעים יונקים מפריספרסה, שבהם ניכרים במעורב סימניהם של החזירים ושל מעלי-הג', כגון *Orcodon* האירופי ו-*Hyopotamus* הצפון-אמריקני, שניהם מן האולי-גוקן; כל הקבוצה נכחדה במיוקן. במיוקן מופיעה משפחת מעלי-הג' הקדמונים (*Preruminantia*), שסוגיה — כגון *Anoplotherium* — היו חסרי קרניים, בעלי 2 או 4 אצבעות ברגליהם ובעלי שיניים סלגודנטיות; ממעלי-הג' שבהווה קרובים להם ביותר הטראגוליים, שהם מעלי-הג' הפרימי-טיוויים ביותר הקיימים היום. ה-*Xiphodon* העדין והקל ודקי-הרגליים, שחי באאוקן העליון, נראה קרוב לצביים שבימינו; מערכת-שיניו עדין היתה שלמה, אך הטחנות כבר היו כמעט סלגודנטיות. *Archaeomeryx* (צויר 3) מן האאוקן העליון באסיה המרכזית יכול להיחשב בין אבות מעלי-הג' האסייתיים. אבות נבובי-הקרניים מופיעים בסוף המיוקן ומתרבים מן הפליוקן ואילך. על אבות הגמל ע"ע.

J. Wester, *Die Physiologie u. Pathologie d. Vormagen beim Rind*, 1926, E. Mangold, *Handb. d. Ernährung u. d. Stoffwechsels d. landwirtschaftl. Nutztiere*, II, 156 ff., 1929, B. L. Bhatia, *The Fauna of Brit. India. Protozoa-Ciliophora*, 1936; R. A. McAnally - A.T. Phillipson, *Digestion in the Ruminant* (Biol. Rev. 19, 41 ff.), 1944; A. T. Phillipson, *Rumination* (Veter. Rev. 58, 81), 1946; id., *Ruminant Digestion* (Nat. Agricult. Advisory Service Quart. Rev., No. 2), 1948; B. Sugden, *The Rumen Protozoa* (Jl. Gen. Microbiol. 9, 44), 1953; H. H. Duker, *The Physiology of Domestic Animals*, 352-359, 1955.

ג. ל.

גְרָה (Gera), מחוז ועיר ברפובליקה הגרמנית הדמוקרטית (גרמניה המזרחית).

1) מחוז-ג', החלק הדרומי-מזרחי של מדינת תירינגן לשעבר; 877,000 תושבים (1954) — איזור הררי פורה ונושא חקלאות מפותחת. הנהרות אַלסטר וזֶלָה הוציאו אותה. באגנו המרכזי — מרבצי בצר-ברזל וצפוחות-נחושת, שמשמשים בסיס לתעשייה ענפה. ערים חשובות במחוז: ג', ינה (ע"ע) רודולשטאט, זאלפלד.

2) העיר ג' היא צומת מסילות-ברזל ומרכז תעשייתי

אפיתל-חיפוי שטוח וחסר בלוטות, ונראים מבחינה זו דומים ליושט, אע"פ שמבחינה התפתחותית אין הם הומולוגים לו. בקיבת-הג' המושלמת תופס (1) כ-80% מן הנפח הכללי של ה-קיבות", (2) — כ-5%, (3) ו(4) — כ-7-8% כל אחת. הבהמה לועסת וטוחנת את העשב הנקטף לעיסה וטחינה ראשונה מועטת ובלועתו מיד. בקצהו האחורי של הוושט נפרדות הדרכים המובילות ל(1) — (2) ול(3). כמויות גדולות של מזון מצטברות תחילה בהמסס המרווח, שדפנותיו מכוסות גבשושיות המגדילות את שטח-פניו. מיקרו-פלורה ומיקרו-פאונה קבועות בהמסס מפרישות צלולאזה, המפרקת במידה רבה את מעטה-התאית של העשב, ואנוימי תסיסה וגליקו-ליזה מתסיסים חלק מן המזון אנב יצירת גאזים (CO_2 , CH_4) וחומצות (חומצה אצטית, פרופיונית, בוטירית ועוד) וקצת אמוניה. המזון המותסס מועבר גושים-גושים אל בית-הכוסות הקטן, שדפנותיו מכוסות כוסיות, כעין תאי חלת-הדבש. התכווצות של (2) סוגרת את הפתח ל(1) ופותחת את פיר הוושט האחורי. בלחץ התכווציות של (1), המוגבר מן החוץ ע"י התכווצות הסרעפת, נדחסים גושי-המזון דרך הוושט

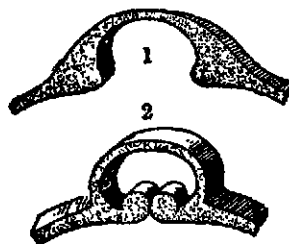

צויר 2
טרוכי-הוושט כפרה
1. בשעת הכליעה הראשונה;
2. בשעת הכליעה השנייה

חזרה לפה; שם הם חוזרים ונלעסים ונטחנים יפהיפה ומתלחחים שנית ברק, שהאנוימים שלו (העמילאזה) מסוגלים עתה לפעול על חמרי-הפרוטופלאסמה שנח-שפו מעטיפתם. משנהפך המ-זון לדייסה דלילה הוא נבלע בשניה, אבל אינו חוזר ל(1). אלא ניגר במרוב מיחד (צויר 2) שבדופן קיבת-

העלעלים (3). שהיא עשויה דפים שריריים, כעין דפייספר, שהתכווציותיהם הקצביות מוסיפות טחינה למזון. משם הוא נדחף לקיבת-המיצים (4), שבה הוא נעבל ע"י אנוימי-הקיבה הרגילים; העיכול נמשך במעי. בהשפעה האנוימים שלו ושל הפאנקראס ושל מיקרואורגאניזמים גורמי תסיסה (או ריקי-בון). בדרך-כלל שוהה המזון כ-40—60 שעות ב(1) ו(2), כולל החזרתו מנות-מנות לפה ולעיסתו השניה. מראה הבהמה הר"בצת או עומדת שעות רבות, לכאורה ללא אכילה, ואעפ"כ אין פיה פוסק מתנועות-לעיסה — הוא אפייני ביותר למעלי-הג'. אחרי הכליעה השניה שוהה המזון כ-8 שעות ב(3) ואח"כ כ-3 שעות ב(4) עד תום העיכול בקיבה. מן התאית שבמזון מתעכלים בהמסס — לפני העיכול ב(4) — כ-70%, ובמעיי הגס והעיוור — אחרי העיכול בקיבה — כ-30%.

כל המכאניזם המסובך של העלאת-הג' נתון להסדר עצבי מדוקדק. רק קיבת-המיצים היא בעלת אוטומאטיה; האוטו-מאטיה של (1) — (3) היא מועטת, הם מופעלים בעיקר ע"י רפלקסים, שהגורם הראשי הפועל בהם הוא הוואגוס.

אוכלוסיית המיקרואורגאניזמים של הקיבות הקדימיות של מעלי-הג' מורכבת ממינים רבים של חיידקים (עד 20 מיליארד בסמ"ע) ושל חדיתאיים (עד 1,000,000 בסמ"ע). ביחד של ריסניות מסדרת *Spirotricha*, המעפלים פחמימות, שומנים ופרוטאינים. בין בע"ח ממעלי-הג' ובין המיקרואורגאניזמים שבקיבותיו (ובמעיו) קיימת מעין סימביוזה: הוא מספק להם בית-גידול אידיאלי מבחינת החום, מיעוט האויר וריכוזי המזון, והם מאפשרים לו את ניצול מזונו התאית. העלאת-הג' היא אחד מסימני-ההרהר בבהמות ע"פ התורה

תיהם. הוא השתדל לשמור אמונים לרבו בציר תמונת על נושאים מיתולוגיים, שבהם לא היה כוחו יפה ביותר. ב1835 התאבד ג' — כנראה, בעקבות לבטים אמנותיים שנתלבט בין תחושותיהם וסיגנוניהם של שני עולמות: העולם הקלאסי — שלו השתייך מבחינת חינוכו ועקרונותיו תיו — העולם הרומאנטי — שג' היה ממבשריו הראשונים כמעט שלא מדעת ובעל-כרחו. תמונתו „פונאפארט מבקר את חוליה־הדבר ביפו“ (1804) הלהיבה בשעתה את קהל הצעירים. ג' היה רומאנטיקן בחושו הנפלא לתנועה ולצבע, בהתלהבות שבה היה מתאר כלי־נשק, מדי־צבא, סוסים, מראות של קרב פנים־אל־פנים, סצנות דראמטיות גדולות; רומאנטיקן או עכ"פ פרומאנטיקן, היה אף בתמונות מלאות הירהורים ותערובת של אור וצללים. — ג' גילה את גאוניותו של דלקרוואה (ע"ע) הצעיר, והלה חשב אותו לרבו.

J. B. Delestre, G., *sa vie et ses ouvrages*, 1869; J. Tripiet-Le Franc, *La vie et la mort du baron G.*, 1880; H. Lemonnier, G., 1905; R. Escholier, G., *ses amis et ses élèves*, 1936; G. Delestre, A.-J. G., 1951.

י. ק.

גְרֹו, נְהֵמְיָה (נחמיה) — Nehemiah Grew — (1641—

1712), בוטאניקן אנגלי. ג' למד רפואה בקימברידג' ובלידן ועסק ברפואה בקונטריו ובלונדון. הוא היה מן החברים הראשונים של החברה המלכותית ושימש מזכירה מ1677. ג' היה מחלוצי הבדיקה המיקרוסקופית של המבנה המורפולוגי והאנטומי של הצמחים, גילה את המבנה התאי של רקמת־הצמחים („שלפוחיות דקות־דופן ומלאות מיץ, הנמציאות בחלקים הגדלים של הצמח“) הזכיר באבקני־הפרחים כאיברי־מין זכריים. הוא השתמש לראשונה במונח „אנטומיה משוה“ (ע"ע) במשמעותו החדשה. יחד עם מלפיגי (ע"ע) נחשב ג' כמייסד האנטומיה של הצמחים. חיבוריו העיקריים: *Comparative Anatomy of the Stomach and Guts* (1681; „אנטומיה משוה של הקיבה ושל המעינים“), *Anatomy of Plants* (1682; „אנטומיה של הצמחים“).

Hanstein, *Die Begründung der Pflanzenanatomie durch N. G. u. M. Malpighi*, 1886; L. C. Miall, *The Early Naturalists*, 1912.

גְרֹובִי, דָוִד — D. Gruby — (1811, קישקר [כפר על־יד נובי־סאד, הונגריה] — 1898, פאריס), רופא יהודי, מחלוצי המיקרוביולוגיה והפאראזיטולוגיה החדישות. ג' היה בנו של מנדל ג', איכר יהודי עני מטופל בילדים, שאחרי מות אשתו הראשונה לקח אשה שניה. היחסים בין ג' ואמו התורגת לא היו טובים; הנער עזב את הבית ונדד לבדא־פשט, ושם התפרנס מעבודה במסעדה יהודית. כיהודי לא יכול היה ג' להתקבל בגימנסיה, והיה מאוין לשיעורים כשהוא עומד מאחורי דלת הכיתה המתאימה, עד שריחם עליו אחד המורים ואיפשר לו להתקבל לבית־הספר. אחרי גמר הגימנסיה נדד ג' לווינה, למד רפואה מעוני, וב1834 קיבל תואר רופא. הודות לכשרונו והשגיו נתמנה — למרות יהדותו — לכירורג בבית־החולים האוניברסיטאי. האוניברסיטה אף הציעה לו משרת פרופסור — בתנאי שיתגצר. ג' דחה את ההצעה בשאט־נפש. עזב את וינה, ביקר בלונדון והתיישב בפאריס ב1839. הוא קיבל משרה במוזיאון לטבע ונתן הרצאות על אנטומיה פיסילוגית ופאתולוגיה. בין שומעיו היו מַזְנֵדִי (ע"ע) וקלוד ברנר (ע"ע).

לייצור טפטטילים, מכונות, כימיקאליים, זכוכית, נייר, רהיטים. 88.000 תושבים (1948). — ג' נוסדה במאה ה11, וב1237 הוענקו לה זכויות־עיר. מ1563 עד 1918 היתה בירת נסיכות רוים (הענף הצעיר). ב1780 נשרף חלק גדול של העיר, לפיכך לא נשתמרו בה אלא בניינים עתיקים מעטים. גידול כבשים במחוז שימש יסוד לתעשיות האריגה והטוויה. במאות ה19—20 נעשתה עיר תעשייתית מובהקת.

גֶרְהַרְט, פֶּאוֹל — Paul Gerhardt — (1607—1676), משורר

דתי־לותראני גרמני. היה כומר בברלין, אך נאלץ להתפטר, כשלא ניהאות — משום אדיקותו הלותראנית — להישמע לפקודת הקורפירסט ולהימנע בדרשותיו מהתקפות על הרפורמיים־האזואנגליים. הוא מת ככומר בעיירה ליבן (Lübben). 134 שיריו, המצטיינים בעמקות הרגש, בפשטות וכיפי הצורה, נבעו מחוויותיו הדתיות האישיות, ורבים מהם פותחים בלשון „אני“, ביניהם נודע אחד, שבו מתחיל כל בית במלה מהפסוק תהלי לו ה, לפי תרגומו של לותר. י. סֶפֶסְטִיאָן צאך השתמש בקטעים משירי ג' ביצירותיו המוטי קאליות. שיריו של ג' מוסיפים לתפוס מקום נכבד בספרי שירת־הפולחן הפרוטסטאנטיים עד היום.

R. Eckart, P. G., 1908; E. Aellen, *Quellen und Stil der Lieder P. G.*, 1912; E. Kochs, P. G., 1926; F. Seebass, P. G.: *Der Sänger der evangelischen Christenheit*, 1951.

גְרוֹ, אַנטוּאַן־זֶן — Antoine-Jean Gros — (1771—

1835), צייר צרפתי. בצעירותו היה מתלמידיו של ז'ל. דויד (ע"ע). ששלח אותו להשתלמות לאיטליה. בימי מסע המלחמה של פונאפארט באיטליה 1796/97 קנה הצעיר היפה והנלהב את לבה של ז'וזפינה, וזו לקחה אותו עמה למילאנו והציגה אותו לפני בעלה המנצח. ג' צייר את נאפוליון על גשר־ארקולה, ואח"כ עקבה אמנותו את כל דרך תפארתו של הקיסר: ג' צייר את תמונות הקרבות הגדולים ודיוקנות של נאפוליון, של בני־משפחתו ושל גיבוריו. כשהוגלה דויד מצרפת לאחר נפילתו של נאפוליון, הפקיד את אולפנו בידי ג', תלמידו המובהק, וציווה עליו לשמור על התורה הקלאסית ועל מסורת הציור ההיסטורי הגדול. ג' זכה להצלחה רבה במשטר החדש, והוענק לו תואר בארון; לאות־הוקרה לשליטים החדשים צייר את הבורבונים ומאורעות בתולד־

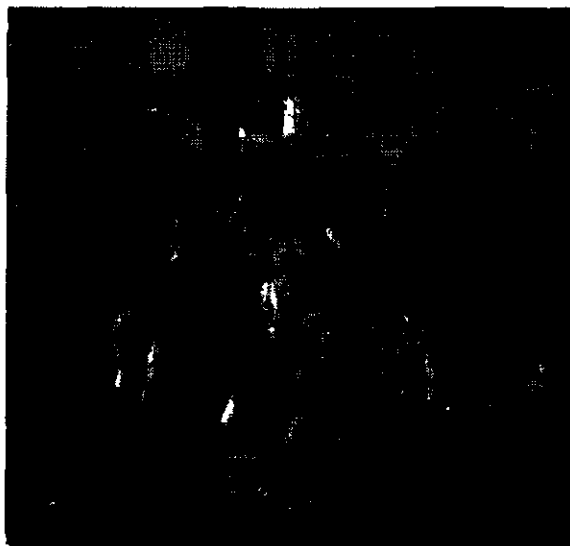

א.ז. גרו: פונאפארט מכקר את חוליה־הדבר ביפו (1804)

רופאם הפרטי של הינה (ע"ע) ושל דימה (ע"ע). נוסף על עבודתו המקצועית עסק כחובב באסטרונומיה ומסאורולוגיה במעבדה שבנה בביתו, וכו סידר לעצמו אוסף גדול של תכשידים מיקרוסקופיים.

ש. אדלר, ד. ג' (רפואה וטרינרית, 1943); H. Rilke, D. G. (Derm. Woch. 82, 15), 1926; S. J. Zakon - T. Benedek, D. G. (Bull. Hist. Med., 16), 1944; J. Théodoridès, D. G. (Rev. Hist. Méd. Hébraïque 20, 22), 1954; B. Kisch, *Forgotten Leaders in Modern Medicine* (Amer. Philos. Soc. 44, 193-226), 1954.

ש. אד.

גְרוֹבֶר, מַקְס פֶּן — Max von Gruber — (1853—1927). רופא. באקטריולוג היגיניקן אוסטרי. למד רפואה בווינה ובמינכן; ב1884 נתמנה לפרופסור לרפואה בגראץ, ב1887 בווינה וב1902 לפרופסור להיגיינה ובאקטריולוגיה במינכן. ג' ביצע עבודות-מחקר באקטריולוגיות מרובות, אך שמו נתפרסם ביחוד ע"י גילוי האגלוסיניום (ע"ע) הסגוליים, הקיימים בנסיוב של בעלי-חיים המחוסנים באופן מיוחד נגד חידקים מסויימים (1896): נסיוב כזה גורם לאגלוסיניציה (ע"ע) של החידקים שגרמו להתהוות האגלוסינינים באותו נסיוב, אך אינו פועל על חידקים אחרים. בראקציה זו, הנקראת על שמו של ג', ניתן להשתמש לשם הגדרתם של חידקים לא-ידועים. היפוכה של ראקציה זו — עירובום של חידקים ידועים בנסיובים לא-מוגדר — זהו תבחין גרובר-וינדל להכרת טיבו של הנסיוב ולהגדרת המחלה הקיימת בגוף שממנו נלקח נסיוב זה. תגליתו של ג' סללה את הדרך לתבחין זה, שחשיבותו גדולה באבחנתן הקלינית של מחלות מידבקות רבות.

C. Günther, *Einführung in das Studium der Bakteriologie*, 1906; O. Frank, *M. v. G.*, 1928.

גְרוֹזְנִיָּץ, גְרוֹזְנִיָּץ (Grudziądz), עיר בפולין הצפונית על הוויסלה; 43,000 תושבים (1949). צומת מסילות-ברזל; מרכז מסחרי ומקום תעשיות של יציקת-ברזל, בניין-מכונות, קרא-מיקה, לבנים, זכוכית, כימיקאליים, עצים ונעלים. — ג' היא גְרוֹזְנִיָּץ גְרוֹזְנִיָּץ (Graudenz) הגרמנית, שנוסדה במאה ה13 בתחום שלטונו של המיסדר הטוטוני, זכתה ב1293 לחוקת-הערים המאגדפורגית וסופחה ב1466 לפולין. בחלוקת-פולין הראשונה ב1772 עברה לרשות הפרוסים, שהקימו בה מבצר חזק אשר החזיק מעמד במצור ממושך ע"י הצרפתים ב1807. העיר השתייכה לגרמניה עד מלחמת-העולם I, התפתחה יפה במאה ה19, ויישובה היה גרמני-פולני מעורב. לפי חוזה וורסאי הועברה ב1920 לרשותה של פולין המחודשת. אחרי מלחמת-העולם II גורשו תושביה הגרמנים. — ישוב יהודי קם בג' רק באמצע המאה ה19. ב1847 נבנה בה בית-כנסת. הקהילה התבססה סמוך ל1880, היה לה רב ופעלו בה חברות שונות. לפני הסיפוח לפולין מנתה האוכלוסייה היהודית כ900 גפש.

P. Fischer, *Graudenz und Feste Courbière*, 1902.

גְרוֹזְנִיָּץ, ר' חיים עוזר, בן הרב דוד שלמה (ט' באלול תרכ"ג/24.8.1863, איויא [רוסיה הלבנה] — ה' באב ת"ש/10.8.1940, וילנה), מגדולי-התורה ביהדות-ליטא וממני היגיו הרחנניים של המחנה החרדי בה. למד בישיבות אישי-שוק ווולוז'ין, והיה תלמיד-חבר לר' חיים סולוביצ'יק (ע"ע); בישיבה היה ידוע בתור „העילוי מאיויא“. מתרמ"ז/1887 ואילך היה אחד הדיינים בביה"ד של וילנה, אבל יהודי העיר

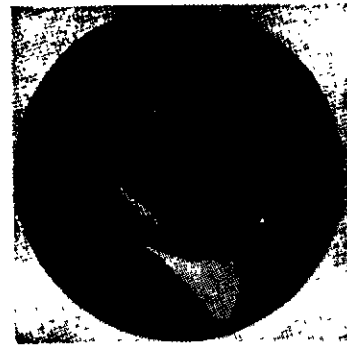

דוד גרוכוי

בין 1841 ו1852 (וביחוד 45—1841) ביצע ג' שורה של מחקרים ותגליות, שבהם יצר את המקצוע של המיקולוגיה הפאתו-לוגית של האדם וחיית-הבית ובהם נתן את הדחיפה להתפתחות חדשה במיקרו-ביולוגיה ובפאראזי-טולוגיה בכלל. ב1841 פירסם תיאור מיקרוסקופי מדוייק של גורם היצרת (ע"ע), הפטריה הידועה היום בשם Achorian Schönleini (ע"ש שנלין [ע"ע], שמצא אותה זמן מועט לפני זה), והוכיח בדרך ניסויית — בפעם הראשונה בתולדות-הרפואה — שפטריה עלולה להיות הגורמת למחלה מסויימת באדם. ב1842 גילה ותיאר ג' את הפטריות הפאתוגניות *Candula albicans*, גורמת פטרת-הפה, ו-*Ctenomyces menta-*grophytes, גורמת מחלת-זקן באדם ומחלת-עור בסוסים, וב1843—1844 — שורה של פטריות גורמות מחלות-הנגע (*Tineasis*) בעור. תגליות אלו היו פרי מאמץ מחקרי כביר, שבוצע בתנאים ובכלים פרימיטיביים. ג' היה בין הראשונים לחקירת התולעים הטפיליות ומחזור-חייהן. התגלית הגדולה והחשובה ביותר שעשה בשטח זה יחד עם הוטרניר הצר-פתי דלפון [Delafond] היא גילוי ותיאורן של המיקרו-פילריות (*Microfilaria*) בדם כלבים נגועים; זו היתה ההתחלה של פרק חשוב במחקר התולעים ממשפחת הפילא-ריות, שהן חשובות ביותר בפאתולוגיה של האדם בארצות טרופיות. אח"כ חקר ותיאר ג' בדייקנות קרציות (*Demodex follicularum, Trombicula autumnalis*), שהן טפילי-העור של האדם ושל הכלב.

אחת מתגליותיו החשובות ביותר, המהווה מפנה בתולדות המיקרו-ביולוגיה, היא הגילוי הראשון של טריפנוסומה — זו של הצפרדע — ב1843 (ג' הוא שטבע את השם Trypano-soma). באותה שנה יחד עם דלאפון, גילה את היציקונים החיים בכרס הפנימית של מעלי-גרה ובוזה נהיה לחלוץ הפרוטוזואולוגיה הוטרניארית. — ג' אף ביצע מחקרים באנאטומיה משוה, בפיסולוגיה ניסויית, בניסויים בהרדמה ע"י אתר וכלורפורם (ב1847) — מיד לאחר שהשימוש בהם נודע באירופה (ע"ע אנטסיה) — בהרכב הלימפה, במבנה המיקרוסקופי של האפיתל של המעינים, בכירורגיה (טיפול בפצע-מלחמה) וכו'. הוא גם היה בין הראשונים להכנת צילומים מיקרוסקופיים.

ג' הפסיק את פעולתו המחקרית סמוך ל1852, ומכאן ואילך הקדיש את כל זמנו לפראקטיקה הגדולה שלו כרופא מעשי. הוא לא היה פעיל במחקר הרפואי בתקופת התגליות הבאקטריולוגיות הגדולות בדורו הבא (תקופת פסטר וקוך), ודבר זה — ואולי גם יהדותו — היה הסיבה שתורמתו החלוצית המכרעת להתפתחות המיקרו-ביולוגיה והפאראזי-טולוגיה לא הובלטה ולא הוטעמה כל-צרכה בהיסטוריה של הביולוגיה והרפואה.

ג' היה אישיות דגולה, ולא השגיו המדעיים בלבד אלא אף מידותיו התרומיות קנו לו מעריצים בין טובי אנשי הרוח המדע בדורו. הוא היה מעורב בחוגי אמנים וסופרים והיה

בליטא ובמערב בפולין; שטחו כ-21,000 קמ"ר. החבל נמצא במישור אלוביאלי נמוך; נקודתו הגבוהה ביותר 182 מ' מעל פני הים הבאלטי. את החבל חוצים הנהרות בוג, נארו, ג'מן ובובר. בצפון ובדרום-מזרח מספר אגמים, הגדול ביניהם אגם-ס'לונים. האקלים קר ולח; החקלאות אפשרית רק במשך 6 חודשים בשנה. התוצרת החקלאית של החבל — שיפון, חיטה, פשתה, טאבאק, ירקות ופירות. התוצרת התעשייתית כוללת: בדים, עורות, צמר, לבנים, משקאות חריפים.

2) העיר ג' — עיר ראשית בחבל ג'; כ-40,000 תושבים (1950). ג' יושבת על הגדה הימנית הגבוהה של נהר-ניימאן, בקרבת הגבול עם פולין. צומת מס'ב חשובה, על הדרך הראשית ורשה-לנינגראד. מרכז מסחרי לתבואות ועצים; מקום מפעלים תעשייתיים — מטוויות גדולות, בתי-בורסי-קאות, בתי-חרושת לנעליים, טאבאק, סיגריות, נייר, סבון, זכוכית ומכונות חקלאיות.

היסטוריה. ג' היא גְרוֹדֵן (Гродень), גְרוֹדֵנסקי (Гродзенский) או גְרוֹדֵצְקי (Гродецкий) של המקורות הרוסיים העתיקים. העיר נזכרת לראשונה ב-1128, ואז היתה מקום-מושב של נסיכה הראשון וסוולוד גְרוֹדֵבִיץ. ב-1224 נחרבה ג' ע"י האבירים הגרמניים וב-1241 — בימי נסיכה החמישי והאחרון יורי גְלוֹבִיץ' — ע"י הטאטארים. מיד אחר פלישת הטאטארים נכבשה ג' ע"י הליטאים. ב-1259 נמצאה ג' בידי דניאל נסיך-האליץ. במלחמות בין ליטא ובין המיסדר הגרמני נחרבה ג' ב-1284 וב-1391. ב-1398 הפך הנסיך הליטאי יטובט (ע"ע) את ג' לבירתו השנייה אחר וילנה. ב-1444 זיכה

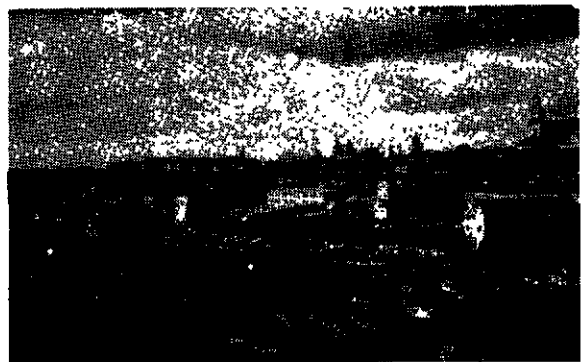

גרודנו

המלך הפולני קאזימיוז' IV (ע"ע) את ג' בחוקת-מאגדבורג. בג' חי המלך הפולני סטפן בטווי (ע"ע) ובה מת ב-1586. בתקופת הראקציה הקאטולית היתה ג' מרכז קאטולי חשוב, ומאותה תקופה נשתמרו בג' בניינים כנסייתיים נאים. בשנות 1655—1657 נמצאה ג' בידי הצבא הרוסי במלחמתו בפולין, ובקבות הרוסים חדרו לג' השוודים. ב-1705—1708 חנה בג' קרל XII (ע"ע). ערב פלישתו לרוסיה. בג' נערכו סימים פולנים חשובים: ה"סים האילם" של 1793, שנאלץ לאשר את הביתור השני של פולין, והסים של 1795. לפני ביתורה השלישי, שבו סופחה ג' לרוסיה. ב-1801 נקבעה ג' כעיר-סלך רוסית. ערב מלחמת 1914—1918 בוצרה ג' והוכללה בקר הביצורים השני שבמערב רוסיה; אולם בספטמבר 1915 נפלה בידי הגרמנים ללא התנגדות. ב-1918 סופחה ג' לפולין והוכללה במחוז גְלוֹדֵנסקי. בחלוקת-פולין בין גרמניה ורוסיה הסובייטית בספטמבר 1939 נכבשה ג' ע"י הצבא הסובייטי. עם פלישת הגרמנים לרוסיה ב-1941 היתה ג' אחת הערים

התחייחו אליו כאל ראש לדיינים. הוא היה מיוזמי הוועידה החרדית בוילנה בתרס"ט וממייסדי האירגון החרדי "כנסת ישראל". השתתף בוועידת-היסוד של "אגודת-ישראל" (ע"ע) בקאטוביץ בתרע"ד.

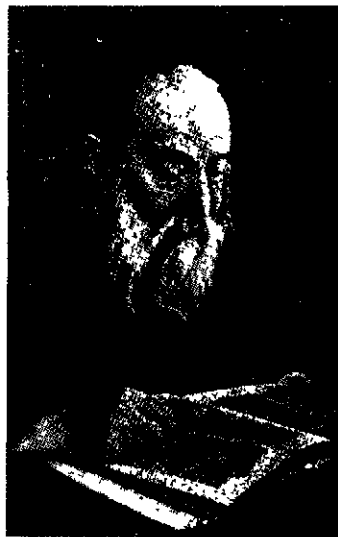

ר' חיים עוזר גרודזנסקי

ומאז ועד מותו היה מראשי "מועצת גדולי התורה" של המפ"לגה הזאת וסייע להגברת השפעתה באיזור וילנה. במלחמת-העו"לם, כשנתקרבה המערכה לוילנה, עזב את העיר, ושב אליה רק בתרע"ח. בתרפ"ד היה בין יוזמי ועידת הרבנים בגרודנו, שייסדה את "ועד הישיבות", מוסד לתמיכה בישיבות ובתלמידיהן; ומאז ועד מותו היה הרוח החיה

בוועד זה, וכעסקן עשה רבות לקיומן החמרי ולהדרכתן הרוחנית. הוא זכה להערכה רבה בעולם התורני ובציבור הדתי הרחב.

ר' חיים עוזר היה מתנגד קשה ועקבי לצינונות ולהשפלה חילונית בין היהודים. שאיפתו היתה לקיים את עולם התורה והיראה של ישיבות ליטא ועיירותיה במבנה שמצא אותו לפניו — עד בוא הגואל. הוא שמנע בתרצ"ד את העברת בתי-המדרש לרבנים ע"ש הילדסהימר מברלין לתל-אביב; כשפנה אליו קיבוץ אגודאי בשאלה, אם מותר לו להתיישב על אדמת הקה"ל, ענה: "כל איש אשר שאר רוח בו ישאר על מקומו ואל יחוש לזרם השוטף... עד ירחם המקום ברוך הוא עמו וימהר ישועתו". בתרפ"ט פתחו מעריציו במחלוקת קשה נגד קהילת-וילנה, שבחרה ברב יצחק רוזנין שטין (ע"ע) לרבה של העיר ולא בו.

רח"ע פירסם בחייו את ספר השו"ת "אחיעזר": א' תרפ"ב; ב' תרפ"ה; ג' תרצ"ט. בהקדמתו לחלק האחרון, שנחתם בג' בסיון תרצ"ט, באה על ביטויה תחושתו במצב האומה מבפנים ומבחוץ בפרוס השואה: הוא מציינ את האימה שבה שרויה האומה כולה בגולה וגם בא"י (תקופת מאורעות 1936—1939) ואת החורבן הרוחני ואבדן האמונה, את הפגיעות בשבת, בכשרות ובקדושת-המשפחה; את הקולר הוא תולה ברפורמה במערב ובחיגוך החילוני — "הבורות ועמי-הארצות, ההוללות וההפקרות" — במזרח; נחמה הוא מוצא רק "בעבודה הגדולה למען תחיית וחיוזוק החיגוך התורתי"... והישיבות הגדולות והקטנות מבצר היהדות... בפולין וליטא". — רח"ע נפטר בעצם ימי סיפוחה של ליטא לברית-המועצות.

ש. רוטשטיין, אחיעזר, חש"ב: מ. יוסיפון, "בית הכנסת", ג' (חוב' 11-12), תש"ו.

ה. ה. ב"ש.

גְרוֹדֵנו (Grodno; ליטאית Gardinas), חבל ועיר ברפובליקה הבלורוסית (ברית-המועצות).

1) חבל ג' נמצא בצפון-מערב ביילורוסיה, גובל בצפון



בית-כנסת של עין (סו המאה ה-18)
בפרבר של גורדונו

שהעסיקו 3,719 איש (מהם 2,341 שכירים, ומאלה 83.2% — 1,947 יהודים), 34.6% מהם בענף-המוזן (כולל טאבאק) ו-29% בהלבשה. ב-1937 היו בידי יהודים בג' 65 מפעלי-תעשייה גדולים ובינוניים, שהעסיקו 2,181 שכירים, מהם 895 (41%) יהודים — לעומת 51 מפעלים ממשלתיים ולא-יהודיים, שהעסיקו 2,262 שכירים. 45% מכל העוסקים במפעלי-התעשייה של היהודים עבדו בענף-העץ, אבל רק 28% מכלל עובדים אלה היו יהודים. בין יתר המפעלים החשובים שהיו אז בידי היהודים היו: ביח"ר גדול לאופניים, ביח"ר גדול למוצרי עור וכריכה אמנותיים, ביח"ר לזכוכית, מפעל גראפי וליתוגראפי, בתי-ציקה ובתי-מיבשל לביירה; כמה מהם שימשו בשנות ה-30 כמקום-הכשרה לחלוצים. בשעתו היה ביהח"ר לטאבאק של ג' שרשבסקי בג' מן הגדר לים ביותר מסוגו בדוסיה והגדול ביותר בתחום-המושב היהודי. 1,800 פועלים עבדו בו בממוצע, ומאות משפחות נוספות התפרנסו סביבו — כמעט כולם יהודים; המלאכה שבתה בו בשבתות ובמועדי-ישראל, לרבות חול-המועד, ולדיו היה קיים בית-כנסת לעובדיו. בשנות ה-20 הלאימו שלטונות פולין את המפעל, שיון לו דמות ממשלתית-פולנית והעובדים היהודים נדחקו מתוכו.

בג' כיהנו מגדולי הרבנים, כגון: ר' מרדכי יפה (ע"ע), ר' יהושע (ע"ע) ב"ר יוסף בעל „מגיני שלמה", ר' מרדכי זיסקינד מרוטנברג, האחרון שנשא את תואר הרב בג' היה ר' בנימין ברוידא (מת 1818); המחלוקת על הרבנות אחר מותו גרמה שמאז היו בג' רק דיינים. בג' ישב על התורה ב„קלויז" המקובל ואיש-המוסר ר' אלכסנדר (ע"ע) זיסקינד. כן היה מפורסם בין העם גם מחורץ לג' במאה ה-19 ר' נחום ב"ר עזריאל — „ר' נחומ'קה" —, למדן ובקי, אך עניו ומת-רחק ממשרה תורנית רשמית; את חייו ואונו הקדיש לקיבוץ תרומות לעניים ולדאגה להם. ג' של המאה ה-19 היתה מלאה בתי-מדרש ו„חברות" ללימוד בנוסח המתנגדים, ויהודים מכל השכבות היו יושבים בהם על התורה, ולא רק בשבתות בלבד. מראשי-ישיבתה נודע במאה ה-20 ר' שמעון שקופ (ע"ע). — בג' חיו הסופר א"ש פרידברג (ע"ע) והמשורר היידי לייב ניידוס (1890—1918). ג' היהודית עשירה היתה במוסדות חסד ועזרה הדדית, ובשעתו רבו בה האמידים, שהתחרו בהקמת מוסדות בכספם: בית-יתומים, בית-חולים, מושב-זקנים ובית-ספר משוכלל למלאכה. ב-1898 נוסדה בג', כאחת הראשונות ברוסיה, הקופה הקואופראטיבית למלווה ולחסכון. — בג' רווחו התנועות החברתיות בישראל של הדורות האחרונים. עוד ב-1875/6 היה קיים בה חוג סוציא-

הסובייטיות הראשונות שנכבשה ע"י הגרמנים. ביוני 1944 נכבשה חזרה ע"י הצבא האדום.

א. אה.

היהודים בג'. ג' (הוראדנא, הראדני — בפי היהודים) היתה אחת הקהילות העתיקות ביותר בליטא-רבת. ב-1389 העניק הארכידוכס ויטובט כתבי-קיום ליהודי-ג', וממנו אנו למדים שכבר אז היו ליהודי-ג' בית-כנסת ובתי-קברות ונכסיהם-לדא-ניידי בעיר ובסביבתה, ושהם עסקו במסחר, במלאכה וגם בחקלאות. בגירוש-ליטא (1495) הוגלו גם יהודי-ג', ורכושם החרם. ב-1503 הורשו לחזור, ורכושם הושב להם. בסוף המאה ה-16 הוקמו בעיר בתי-מדרש וישיבות, ושמה הראדני נדרש בפי בני הדור „הראדני". קהילת-ג' ניצלה מגזירות ת"ח-ת"ט, ופליטים רבים מן הדרום מצאו בה מקלט. אולם היא סבלה הרבה מכיבוש הרוסים ב-1655 — 1657 ומן הכיבוש השוודי שלאחריו. מ-1616 סבלו יהודי ג' שנים רבות מקנאותם של הישועים שבעיר; ב-1790 גרמו אלה לעלילת-דם, שקרבנה היה ר' אליעזר בר' שלמה מורבולוב; עלילת-דם שניה היתה בימי השלטון הרוסי ב-1816. ג' היתה בין שלוש הקהילות הראשיות של „ועד מדינת ליטא". קהילת-ג' נטלה על עצמה גם את הטיפול בעניינים יהודיים כלליים ובסניגוריה במשפטים הכרוכים בעלילות על יהודים, כי בית-הדין העליון של ליטא ישב בעיר זו. — ב-1788 הופיע בג', בבית-הדפוס המלכותי, הספר העברי הראשון שנדפס בליטא. בית-דפוס עברי שני, שנפתח בג' ב-1793, שימש גרעין ל„דפוס והוצאת האלמנה והאחים ראם" שבעתיד (תחילה — ב„וויילנא והוראדנא", אח"כ בוויילנא).

מספר היהודים בג' היה ב-1560 כ-1,000 נפש (לפי אומדן אחד); ב-1776 — 2,418, ב-1793 — 3,400. כשעברה ג' לרוסיה בחלוקת-פולין השלישית ב-1795, היו יהודיה למעלה מ-75% מכלל התושבים שבעיר, וג' היתה הקהילה השניה בגודלה בליטא לאחר וילנה.

סטאטיסטיקת היהודים במאות ה-19—20

שנה	נפשות	% מכלל-האוכלוסייה
1816	8,422	85.3
1856/57	10,300	כ 54
1887	27,343	68.7
1897	22,684	*48.4
1904	27,874	64.1
1914	40,000	כ 67
1921	18,697	53.4
1931	21,159	42.6

* מספרים של המפקד הרשמי, שמידת מהימנותו לגבי היהודים מסוקפקת.

ההפחתה במלחמת-העולם I נגרמה בחלקה ע"י גירוש יהודים מג' לפנים-רוסיה ע"י השלטונות הצבאיים הרוסיים ב-1915.

מקורות-הפרנסה העיקריים והמסרתיים של יהודי-ג' היו המסחר (בעיקרו בתוצרת חקלאית ובעצים) והמלאכה, ובשני הדורות האחרונים — גם התעשייה. ב-1887 נשתייכו 88% מכלל בתי-המסחר בג' ליהודים, וכן כ-76% מכלל המפעלים להרושת ולמלאכה, ו-65.2% מכלל הנכסים הבלתי-גידים. מצב זה לא נשתנה בהרבה עד למלחמת-העולם I. אולם משעה שחזרה ג' שנית לשלטון פולין, נדחקו יהודיה בשיטתיות ובהתמדה מעמדותיהם הכלכליות לסוגיהן. ב-1921 נמצאו בידי היהודים בג' 1,273 מפעלים וסדנות לתעשייה ולמלאכה.

אולם ביותר דבקה נפשו בחקר ההיסטוריה-החברתית-הסוציאלית-הדתית. A History of Greece הגדול (מאז יצאו 5 מהדורות). חיבור זה פותח בראשית תולדות יוון ומסיים באלכסנדר מוקדון; עיקרו — תולדות הדמוקרטיה האת-

ש. ל. ציטרון, לקסיקון ציוני, 143—146, תרפ"ד.

ש. ב.

גרז'ני (Грозный = מטיל-אימה), חבל ועיר באוקראינה, שנקרא ע"ש המצודה האדירה שהקימו שם הרוסים בתקופת מלחמותיהם בעמים ההרריים.

נְרוּדָה, פְּרִי־קֶטֶן — Christian Garve — (1742—1798).
פילוסוף פופולארי מתקופת-ההשכלה בגרמניה.
פעילותו הספרותית היתה מקיפה מאד. תירגם כתבים פילוסופיים מן הספרות הקלאסית ומן הספרות האנגלית של

ליסטי יהודי. בשנות 90 נחבשה בג' מסביב לביהח"ר לטאבאק, תנועת פועלים יהודים, ובראשה ה"בונד", שניהלה מאבק מקצועי-סוציאלי ופוליטי. — ל"חיבת-ציון" ולציונות היו בג' שרשים עמוקים עוד מימי התמיכה בישוב הישן

של חיי הנוצרי הנאמן. בהשפעתו נוצרה אחרי מותו גם הקונגרסאציה של וינדסהיים — תנועה נוצרית ששאפה לתיקון חייה-הנוצריים וסדריהם.

E. Barnikol, *Studien zur Geschichte der Brüder vom gemeinsamen Leben*, 1917; J. G. J. Tiecke, *De Werken van G. G.*, 1941; J. van Ginneken, *G. G.'s Levensbeeld*, 1942.
ד. פ.

נְרוּטְהוּיזֶן, בְּרִינְהַרְד — Bernhard Groethuysen — (1880—1946). פילוסוף גרמני וחוקר תולדות התרבות הרוח. 1909 היה מרצה באוניברסיטת ברלין; ב-1933 היגר מגרמניה. ג' היה תלמידו של ו. דילתי (ע"ע), והמשיך לעבוד בשטח תורתיו של רבו על סוגי השקפות-עולם ועל השפעתם על החיים החברתיים-היסטוריים ועל צורות-ההבעה של האמנות, של הדת ושל הפילוסופיה. עד 1933 פעל ג' כמתווך בין חיי-הרוח של הגרמנים ושל הצרפתים. — יצירותיו העיקריות של ג' הן: „ההתהוות של הרוח הבורר גנית בצרפת“ (צרפתית וגרמנית) 1927—1930; החיבור הפילוסופי-היסטורי *Philosophische Anthropologie*, 1931; *J. J. Rousseau* (צרפתית), 1950.

נְרוּטְיוּס, הוּגוּ — Hugo Grotius, הצורה הלאטינית של שמו של הויג דה גרוט (Huig de Groot) — (1583, דלפט [הולאנד] — 1645, רוטטוק [גרמניה]). משפטן, תאולוג, היסטוריון, דיפלומט ומדינאי הולנדי. חייו ג' היה בן למשפחת-בורגנים מכובדת ממוצא צרפתי. אביו יאן, שהיה עורך-דין, שימש 4 פעמים ראש עיריית לידן ונמנה עם אפיטרופי האוניברסיטה שם, וביתו היה בית-ועד להוגי-דעות, אנשי-רוח ומדינאים. בג' עצמו נתגלו כשרונות מעולים עוד בימי ילדותו. בן 9 כתב שירים לאטיניים, בן 12 נכנס לאוניברסיטה של לידן, בן 15 ערך מהדורה חדשה של האנציקלופדיה של מרטיאנוס קפלה (ע"ע). ב-1598 נספח למשלחת הולנדית לאגרי IV מלך-צרפת, ובאותה שנה זכה לתעודת-גמר מטעם הפאקולטה למשפטים של האוניברסיטה באורליאן; ב-1599 נתקבל למעמד עורכי-הדין בהולאנד. ג' פנה לענייני ספרות ופירסם מחזות ושירים בעלי תוכן דתי בלאטינית. ב-1603 נתמנה להיסטוריון גראף של הולאנד, והוטל עליו לערוך את תולדות המרד נגד ספרד בנוסח רשמי. יחד עם זה עסק במקצועו ושימש יועץ משפטי לחברה ההולנדית של הודו המזרחית. ב-1607 נתמנה לפרקליט-האוצר של הפרובינציית הולאנד וולאנד. ב-1609 — 1610 נתפרסמו חיבוריו הראשונים במשפט מלחמת-הים ובפיתוח תורת חופש-השיט (Mare liberum) ובהיסטוריה של ארצות-השפלה ושל ייסוד מושבותיהן במזרח הרחוק (De antiquitate reipublicae Batavicae).

ב-1613 נתמנה ג' לפנסיונר של העיר רוטרדם ונעשה נציגה של העיר באסיפת-הפרובינציית. ב-1613 השתתף במשלחת דיפלומטית לאנגליה לשם יישוב סיכסוך ישן, שגרמה לו התחרות שתי המדינות במזרח הרחוק. ג' בא במגע עם המלך ג'ימס I (ע"ע) ועם חוגי המשכילים ואנשי-הכנסיה באנגליה, שהיו מעוניינים כמוהו בבעיית החזרת האחדות לעולם הנוצרי. אולם ג' נכשל הן בשליחותו הדיפלומטית והן בשאיפותיו התאולוגיות, ולאחר שובו לרוטרדם הסתבך בבעיות המדיניות-התאולוגיות שהטרידו את ארצו בימים ההם. ג' עצמו נטה לארמיניאניזם (ע"ע ארמיניזם),

נאית מסולון עד דמוסתנס. ספר זה פתח שלב חדש בחקר תולדות יוון — בביקורת קפדנית של המקורות, בהבחנה הברורה בין אגדה והיסטוריה, בהארה החדשה של תולדות חוקת-אתונא, בהדגשת הקשר ההדוק שבין החיים המדיניים וחייה-הרוח. החיבור זכה לפופולאריות רבה בחוגי המשכילים באנגליה. ג' העריך את הדמוקרטיה האתונאית ואת רוח-החופש שפעמה באתונא הקלאסית והגיע לפעמים לידי הפרזה בהערכת המשטר האתונאי. המחקר הארכאולוגי החדיש העלה תמונה מדוייקת ועשירה יותר של יוון העתיקה מזו של ג' וגילוי „חוקת-האתונאים“ לאריסטו, דור אחרי מותו של ג', פתח אפסים חדשים בחקר המשטר. אעפ"כ שמר חיבורו של ג' על חשיבותו בכמה עניינים, והוא נחשב לאחת התרומות המונומנטליות לחקר תולדות יוון העתיקה. — ג' חיבר גם ספר גדול על אפלטון (1865) וספר (שלא סיימו) על אריסטו (1872).

(Mrs.) H Grote, *The Personal Life of G. G.*, 1873. G. P. Gooch, *History and Historians of the 19th Century*, 312—318, 1920²; J. W. Thompson, *History of Historical Writing*, II, 491—495, 1942; A. Momigliano, *G. G. and the Study of Greek History*, 1952.

א. פו.

נְרוּטְהָ (קרי: הַרוּטְהָ), גְּרוּט — Geert Groote, לאטי ג'רוטיוס — Gerardus Magnus — (1340—1384), תאולוג נוצרי הולנדי מיה"ב. ג' היה בן למשפחה מיוחסת ועשירה בעיר דונטר. הוא למד בפאריס תאולוגיה, רפואה, אסטרו"ג נומיה וחוקת-הכנסיה, והיה שם למאגיסטר; בין מוריו היה גם בורידן (ע"ע). מפאריס נסע ג' להשתלמות לקלן, ומזמנה שהה בחצר-האפיפיורים באוויניון, ואח"כ חזר להולאנד. הכנסותיו המרובות מתפקידים כנסייתיים פיתו את ג' להימשך לחיי-שעה, אך ב-1374 חזר בו, נתיישב בעיר-מולדתו החת"םק בתפילות ובלמידים. ב-1378 ביקר ג' אצל המיסטיקן הגדול רויסברוק (ע"ע) והתיידד אתו, אע"פ שלא הצליח לרדת לעומק השקפותיו המיסטיות ואף פיקפק בכשרותן הדוגמטית של כמה מתורותיו. מתוך ענוותנות סירב ג' להתקדש לכמורה ונטל על עצמו רק תפקיד של דרשן ומטיף בהגמונות של אוטרקט; הוא נדד ממקום למקום ודרש את דרשותיו בדרך-כלל בהולאנדית. התשובה היתה בעיניו מעין הליכה בדרך של ישו; הוא תבע מן האדם להשתתף במותו של המושיע ולהזדהות עמו. בדרשותיו התקף ג' בחריפות לא רק את חטאותיהם של המון-העם אלא גם את אלו של הכמורה והנזירים. השפעתו על ההמונים היתה רבה, אולם השלטונות הכנסייתיים הטילו עליו איסור להטיף, באמתלה שלא נתקדש לכומר. ב-1384 מת ג' בדבר.

בין כתביו של ג' תופסות את המקום החשוב ביותר דרשותיו (בלאטינית ובהולאנדית) ואגרותיו. יש סברה, שהחיבור המפורסם של תומס (ע"ע) מקמפן על „ההליכה בדרך ישו“ אינו אלא תרגום לאטיני של חיבור הולנדי של ג' שאבד. ג' הוא מייצגה המובהק של „הדבקות החדשה“ (devotio moderna). הוא היה נאמן לעיקרי-האמונה של הכנסיה; היתה בו נטיה לחוויה דתית הקרובה למיסטיקה. אולם הוא לא שמר אותה לעצמו אלא שאף להפיץ את רעיונותיו בין המוני-העם הרחבים ולקרב גם את ההדיוטות להתעמקות ברעיונותיה של הנצרות. בימותו קמה אחרי מותו תנועת „האחים של החיים המשותפים“ — איגוד אנשים שלא היו נזירים, אך חיו חיי-שותפות כדי להגשים את האידיאלים



הוגו גרוטיוס

(תחריט או פיתוח-נחושת עם ציורו של בודרוו סן מין-למס)

שלמד הרבה מ„קודמיו“, שהוא נוקבם בשמותיהם. אלא שסוד כוחו הבכיר והשפעתו המקיפה והמתמדת על דפוסי המשפט הבינלאומי טמון בתפיסתו הכוללת של המשפט הבינלאומי והנימה המוסרית העמוקה הטבועה בו, ויחד עם זה — בבסיסו של ענף זה כמקצוע חילוני, הנפרד מן התאולוגיה בכלל ומן הקאטוליות בפרט. קשיי ההרצאה וחוסר השיטתיות שב„דיני מלחמה ושלום“ — ובמקצת גם ב„פירוש לדיני-מלקוח“ — תלויים בשני גורמים: (א) מחסור במונחים מדעיים מדויקים מוסכמים בתחילת הפרדת תורת המשפטים מן התאולוגיה; (ב) הבילבול שנגרם ע”י „המקורות“ המערבים שהשתמש בהם ג’, והנובע מעצם התפיסה שתפס ג’ את טיבו של המשפט ומכוונתו להתרחק מתילוקי-הדעות שבזמנו.

עיקר גישתו הפילוסופית של ג’ מובעת בהקדמות (Pro- legomena) שכתב לשני חיבורים. לדבריו נובעים כל הכלליים לים הדינים מן המושכל הראשון הבא: „מנין ראשיתנו, אם לא מעצם הראשית? על כן יהיה הכלל הראשון, שאין למעלה הימנו; מה שהאל קובע כרצונו הוא המשפט. פסוק זה מציין את עצם סיבת המשפט.“ כללים נוספים הם: „מה שקובעת ההסכמה הכללית כרצונה של כל האנושות, הוא המשפט“; „מה שקובע כל פרט כרצונו, הוא המשפט לגבי ידידה“; „מה שקובע החבר המדיני (respublica) כרצונו, הוא המשפט לגבי כלליהאזרחים ולגבי היחסים שבין כל פרט לחברו“; „מה שקובע השופט כרצונו, הוא המשפט לגבי כלל-האזרחים“; „מה שקובע השופט כרצונו, הוא המשפט לגבי האזרחים כפרטים“; „מה שקובעות כל המדינות כרצונן, הוא המשפט לגבי כולן“.

שני דברים אפיינים לתורתו של ג’: (א) הדגשת יסוד ה„רצון“ — רצון הכלל או הפרט — כבסיס החוק; (ב) אחדות החוק, הכולל גם הסדר משפטי בין המדינות — המשפט הביני-

ויחד עם זה היה חסיד נלהב לרעיון תירוש איחודן של הכנסיות הנוצריות. ב1614 הציע הצעת-תקנה — שנתקבלה ע”י אסיפת הפרובינציות — שמגמתה היתה ליצור תנאים לסובלנות הדדית בין הארמיניאנים והקאלוויניסטים; ההצעה זאת שהציע ב1615 לתנאים, שבהם יורשו היהודים להתיישב בהולאנד (ע”י להלן), משקפות אף הן את דעותיו הסובלניות. אך הסיכסוכים בין שני הזרמים, שמאחוריהם עמדו גם מריבות פוליטיות וניגודי-אינטרסים, נמשכו ואף החריפו, וב1618 נקט הנציב, הנסיך מאוריץ, אמצעים חריפים כלפי הארמיניאנים, וג’ וידידיו נאסרו. ג’ נידון למאסר-עולם ולהפקעת כל רכושו ונכלא במבצר לובסטין. שם עסק בספרות הקלאסית החריבה בקריאה ובכתיבה. ב1620 נמלט מן הכלא בעזרת אשתו, שהחביאה אותו בארגז מלא ספרים וכבסים, ועשה את דרכו לפאריס; לאחר מכן הצטרפה אליו אשתו. לואי XIII העניק לו פנסיה זעומה, אלא שהכסף לא שולם בקביעות, וג’ חי חיי-דוחק. ב1623 קבע דירה לעצמו מחוץ לפאריס, ושם עסק בחיבור הגדולה שביצירתו, „על דיני מלחמה ושלום“, שבגללה הוא מוחזק אבי המשפט הבינלאומי.

ב1626 ניסה רישליה (ע”ע) להניעו להיכנס לשירות הצרפתי, אך תנאיו לא נתקבלו על דעת ג’. ב1631 חזר ג’ להולאנד, מאחר שהיה סבור שהמצב שם נשתפר, והתחיל לעבוד באמסטרדאם כעורך-דין. באותה תקופה תרם בחיבור ריו תרומה חשובה להתפתחות המשפט הרומי-הולאנדי. מאחר שלא זכה לתנינה והיה נתון בכל עת לסכנת מאסר חדש, עזב ב1632 את הולאנד ונסע להאמפורג, שבה ישב קיבוץ גולים הולאנדים. לג’ כבר יצאו מוניטין בכל רחבי-אירופה, בעיקר בשל חיבורו „על דיני מלחמה ושלום“; המהבר הוצג לפני אוכסנשרנה (ע”ע), שביקש להעסיקו בשירות הדיפלומאטי השוודי בפאריס, וב1635 נתמנה לשגריר שם. הימים היו ימי עיצומה של מלחמת 30 השנים; היחסים בין ג’ ורישליה היו מתוחים ביותר, וג’ לא הצליח בשליחותו. אע”פ שמילא תפקיד חשוב במו”מ המייגע, שהביא לידי חוזה-קומפין ב1635. לאחר מכן נצטמצמה עבודתו בעיקר בפעולות דיפלומאטיות שיגרתיות. הוא החזיק במשרתו 10 שנים; ב1645 החזר לשוודיה ונסע לשם דרך הולאנד (ששלטונותיה נתנו לו זכות מעבר תפשי) וגרמניה. אך בשוודיה לא הוצעה לו משרה חדשה, ותוך דיכודכי-נפש הפליג משם לכיוון לא-ידוע. בקרבת חופי-פומראניה נטרפה ספינתו בסערה גדולה; ג’, שהיה בין הניצולים, הגיע לרוס-טוק חולה ושבור ומת כעבור ימים מועטים בקרב זרים. גופתו הועברה לעיר-מולדתו דלפט ונקברה שם.

ג’ כמ ש פ ט ון, חיבוריו הגדולים של ג’ במשפט הביני-לאומי — De jure praedae commentarius („פירוש על דיני-מלקוח“, 1604 [נתפרסם רק ב1868]); De jure belli ac pacis libri III („שלושה ספרים על דיני מלחמה ושלום“, 1625) — לקויים שניהם בהפשטה יתרה, בריבוי מלים וציטאטות יתרות שלא מן העניין, ובכלל — בגינוני אסכולאסטיקה מיושנת. משום כך אינם ניתנים היום לקריאה אלא בקושי, או שאינם ניתנים לקריאה כלל בשל הסטיות המרובות מן הנושא. אין אלה ספרי-הוראה, וערכם המעשי מצומצם; חשיבותם וגדולתם הקיימות ברעיונותיהם וברוחם. לכאורה לא היו אלה החיבורים הראשונים בתורת המשפט הביני-לאומי — שפן ג’ עצמו מודה בהקדמה ל„דיני מלחמה ושלום“

המחלטת של המדינה לפעול להגנת עצמה, אם דבר זה עלול לגרום מלחמת-עול — בזה נבדלת דעתו מדיני-ישראל (רמב"ם, שם) — ומכל-שכן שלל את צדקתה של מלחמה מונעת. (2) קבלת משפט-הטבע כמקור עצמאי למשפט הביני-לאומי. (3) קביעת טבעו החברתי של האדם ככלל היסודי של הטבע; תפקידו החברתי של החוק נובע מטבעו החברתי של האדם ומן האמונה בקיומו כיצור חברתי משכיל. (4) ביסודו של דבר המדינות והיחיד שווים מבחינת היותם כפופים לכללים משפטיים ומוסריים דומים — ביטוי לניגוד הגמור בין ג' ובין מאקיאולי (שאת דבריו אין ג' מביא בשום מקום); משמעותה העצומה של תורה זו לא נתגלתה במלואה אלא בימינו. (5) שלילת „הנימוק המדיני“ (*raison d'état*) כהצדקה לביטול הגבלות החוק והמשפט — גם זה בניגוד גמור לתורתו של מאקיאולי. (6) ההבחנה בין מלחמת-הצדק ומלחמת-העול. (7) אין גיטראליות מותרת אלא במקרה של מלחמת-צדק. — דעות אלו — שהן כרוכות זו בזו — נדחו ע"י המשפט הבינלאומי הפוזיטיווי, ביחוד בהשפעתו של בינקרטהוק (ע"צ), בן-ארצו של ג', עד שהוכנסו במאה הנוכחית — אמנם בהיסוס — למגילת-היסוד של חברי-הלאומים, ואח"כ לזו של האומות המאוחדות ולהסכמים המסתעפים ממנה.

ג' היה רודף-שלום ברוח הלל (אבות א', י"ב). את היתר-דנות הנובעים ממה שקרוי היום בשם „יישוב סיכסוכים ביני-לאומיים בדרכי-שלום“ ואת הצורך בהקמת מנגנון סדיר למטרה זו חזה ג' מראש: „נראה לי מן התועלת לכנס — במידה שהמעשה מצריך את זאת — את המעצמות הנוצריות לוועידה, שבה ייושבו חילוקי-הדעות בידי אחרים שאינם נוגעים בדבר, וגם יישקלו הדרכים הטובות להכריח את הצדדים לקבל את השלום לפי דיני יושר וצדק“ („דיני מלחמה ושלום“, 11, פרק 23, VIII, § 4). מתוך ראיית המשפט כמסכת המקיפה את הכל, הטיל ג' עליו גם את הטיפול במלחמות ובבעיות שהן יוצרות. מכאן נבעה דרישתו של ג' לריכוך זוויות-המלחמה, שהתגלמה בסידרת הצעות לחוקים רצויים לשם צימצום הסבל המיותר הנגרם ע"י המלחמה — *temperamenta belli* („המתקות המלחמה“). בהצעות אלו ניכר ביחוד רישומה של המחשבה המשפטית-מוסרית של היהדות (הש"ר דב' כ). יחד עם זה ניכרת בדברי ג' מבוכה מסיימת בשימוש במקור המקראי, שהרי מצוים בני ישראל מפני הגבורה להשמיד נשים וטף („דיני מלחמה ושלום“, 111, פרק 11, IX, § 1). תורתו של ג' הבשילה בדורות האחרונים את אמנות-ז'נווה להגנת קרבנות-המלחמה (1864, 1906, 1929, 1949) ואת אַמנת-האג בעניין דיני מלחמה ביבשה (1907). דעתו של ג' על הבסיס החילוני של המשפט, הקובע את היחסים בין מדינות עצמאיות וריבוניות, שימשה הנחה יסודית לחוזה-ווסטפאלן ב-1648, הנחשב כהתחלת ההיסטוריה הדיפלומטית של העת החדשה. ידיעת הספר והשפעתו היו מרובות בארצות פרוטסטנטיות יותר מבארצות קתוליות. ב-1626 אף נכלל ברשימת הספרים האסורים מטעם הכנסייה הקתולית, משום שלילתו את הסמכות השיפוטית העליונה של האפיפיור, ולא הוצא ממנה אלא ב-1896. במאות ה-18 וה-19 התחדדה המחשבה המשפטית בין הנאטוראליזם והפוזיטיוויזם, שתי התורות הקיצוניות שג' שלל אותן. אף הוגי הפילוסופיה המדינית השיגו על השקפותיו של ג', שפינוזה, אמנם, אינו מביא את דבריו ג' במישרין בשום מקום, אך

לאומי — וגם הסדר משפטי בתוך כל מדינה ומדינה. היסוד (א) (*ius gentium voluntarium* — משפט-העמים מרצונם) מכונן לתורה המדינית החדשה, שנתפתחה עם גידול המדינה הלאומית, שבה היתה כרוכה תפיסת שוויון של המדינות הריבוניות. תורה זו העמידה את יסוד ההסכם הסובייקטיווי במקום קשרי השטח והדת — בעיקר הקאתולית — האובייקטיוויים, ששימשו יסוד התורות המדיניות והמשפטיות של סוף יח"ב. התפיסה החדשה היא בעיקרה פרוטסטנטית ואנטי-קאתולית, ובשלל את הנחותיהם של קודמיו הקאתוליים ניתק ג' את הקשר עם העבר והתווה דרכים חדשות למשפט הבינלאומי ולפילוסופיית-המשפט. יחד עם זה נקיים שני חיבוריו של ג' מפניית נגד הקאתוליות, וסובלנותו יש בה כדי להסביר, משום מה העדיף תקדימים קדומים על חדשים.

היסוד (ב), אחדות כל המשפט, מרכז את המסקנות החמורות העלולות להתחייב מן היסוד (א). הבלטת יסוד-הרצון גורמת לתורה הפוזיטיוויסטית, הקובעת שמה שהסיכמו עליו המדינות, הוא לבדו החוק, אלא שבצד אותו המשפט המוסכם קיים גם משפט-הטבע (*ius naturae*), שתכנו החברתי עמוק ביותר, שכן תכליתו היא לשמור על קיומה של החברה האנושית: „השמירה על החברה, המתקבלת על השכל האנושי, היא מקורו של אותו המשפט“ „משפט-הטבע“ של ג' אינו סתם תיאור שיטתי של עקרונות מופשטים, הנובעים ממושפל ראשון מסויים, אלא תולדה של מסקנות הגיוניות מכמה שיטות שונות — בינלאומיות ולאומיות כאחד: המשפט הטבעי (*ius naturae*), משפט-העמים, המשפט האלוהי, תורה שבכתב ותורה שבע"פ (אמנם את האחרונה לא ידע ג' אלא במקצת), האוואנגליון, המשפט הרומי (שאינו ממלא תפקיד ראשי בשיטתו של ג' — בניגוד להיסטוריה ולתרבות הקלאסיות), מצוות החסד והכבוד ושיקולים תועלתיים. מבחינה זו דומה ביותר „משפט-הטבע“ של ג' ל„עקרונות המשפט הכלליים המוכרים ע"י האומות בנות-התרבות“, הנזכרים בחוקת בית-הדין הבינלאומי של ימינו.

שלמותו זו של המשפט איפשרה לג' לטפל בקשה שבבעיות המשפט הבינלאומי — בעיית המלחמה, המשמשת נושא עיקרי בעבודתו. ג' שלל את הדעה, שכל „החוקים בטלים בשעת מלחמה“, שכן קצת החוקים קיימים לצד ונהגים בכל עתות שלום ומלחמה. במקום זה ניסה להעמיד כמה עקרונות, שלפיהם אפשר לקבוע את צדקתה של מלחמה, להבחין בין מלחמת-צדק ומלחמת-עול, כלומר בין מלחמה למען עניין צדק ובין מלחמה למען עניין שאינו צדק, ע"פ המשפט — שהוא הקובע מהו הצדק. תורת מלחמת-הצדק של ג' דומה במידת-מה למושג מלחמת-המצווה בדיני-ישראל, אצ"פ שהיא שונה ממנה בכמה פרטים חשובים; וקביעת המשפט כקנה-מידה לצדקתה של המלחמה שוב דומה לפסי-כות שניתנה לסנהדרין לגבי מלחמת-הרשות (ר' רמב"ם, הלכות סנהדרין, ה', א'; הלכות מלכים ה', ב').

„דיני מלחמה ושלום“ הוא הניסיון המקיף הראשון לקבוע את כל עקרונות המשפט הבינלאומי וכלליו, גם מבחינת המצוי, וגם — במקרים רבים — מבחינת הרצוי. עיקרי החידושים שבתורת-ג' ניתנים לסיכום ב-7 נקודות: (1) קביעת מרותו של המשפט על כלל היחסים הבינלאומיים — עקרון המבדיל בין ג' ובין הפוזיטיוויסטים. ג' שלל אף את זכותה

המקרא הנוצרים. בהתחשב עם התקופה שבה פעל. חיבר ריו התאולוגיים לא נתפרסמו בשלמותם אלא לאחר מותו (1679); הם נכללו ב1751 ברשימת הספרים האסורים מטעם הכנסייה הקאתולית ולא הוצאו ממנה עד היום הזה.

L. Neumann, H. G., 1884, K. Krogh-Tonning, H. G. und die religiösen Bewegungen im Protestantismus, 1904, J. Schluter, Die Theologie des H. G., 1919; G. N. Clark, G. and the International Law, 1921; W. S. M. Knight, The Life and Works of H. G., 1925; W. van der Vlugt, L'œuvre de G. et son influence sur le développement du droit international (Acad. de Droit Intern., Rec. des Cours, 7, 399), 1925, J. ter Meulen, Concise Bibliography of G., 1925, F. Busken-Huet, H. de Groot, 1941, W. Y. M. van Eysinga, Hugh de Groot, 1945; M. Lauterpacht, The Grotian Tradition in International Law (Brit. Yearbook of Internat. Law 23, 1), 1946; R. W. Lee, H. G., 1583-1645 (Law Quart. Rev. 62, 53), 1946; H. Klee, H. G. and Johannes Seiden, 1946; P. Ottenwalder, Zur Naturrechtslehre des H. G., 1950; J. ter Meulen - P. J. J. Diermanse, Bibliographie des écrits imprimés de H. G., 1950.

ש. רו.

ג' והיהודים. מגעו של ג' עם היהודים ועם ענייני היהדות היה מדיני מצד אחד ורוחני מצד שני. בעקבות נהירת אנוסים מספרד ופורטוגאל לארצות-השפלה בסוף המאה ה-16 ובתחילת המאה ה-17 וייסוד הקהילות היהודיות הגדולות באמסטרדאם ובערים אחרות ללא בסיס חוקי יציב, מינתה אסיפת הפרובינציות בהולאנד ועדה, שאחד מחבריה היה ג', כדי "לתקן תקנות לשמירה על היהודים השוהים בארצות אלו מכל שערוריות, הטרדות וסאנקציות". הדר"ח של ג' (Remonstrantie) נתגלה ב1864, נמצא מ1899 בספריית "עץ חיים" באמסטרדאם ונתפרסם במלואו רק בשנים האחרונות.

בדר"ח זה, הכולל 3 חלקים: מבוא, תקנות (ב49 סעיפים) ופירוש על הסעיפים העיקריים, הציג ג' לעצמו 3 שאלות: א. אם רצוי לסבול את היהודים בארץ; ב. אם רצוי להחיר להם לנהוג כמנהגיהם; ג. באילו דרכים אפשר למנוע קשיים, העלולים לצמוח הן לדת הנוצרית והן למדיניות ממציאיתם בארץ וממנהגם לפי דתם. על השאלה הראשונה השיב ג' בחיוב; אשר לשניה (שהיתה כרוכה בשיקולים עדינים כלפי היחסים בין הכיתות הנוצריות) — הציג, שיינתן ליהודים תופש-פולחן כפוף להגבלות, עלימנת למנוע סכנות דתיות ומדיניות שישבתם עלולה לגרום למדינה. בשתי התשובות הללו ניכרת מסקנתה המעשית של רוח-הסובלנות שלו עצמו. מגמתן של "התקנות" היתה לענות על השאלה השלישית; מקצתן מצויינות ברוח סובלנית; אולם אחרות אינן נראות נוחות ליהודים. אע"פ שבשעתן היה בהן משום התקדמות. ג' קבע, שעל כל היהודים הנכנסים למדינה להירשם אצל רשויות-הערים ולהצהיר שהם מאמינים באל אחד ושדברי משה והנביאים אמת; עליהם לדור בערים בלבד, ומספרם יצומצם ל200 בתיאב בפרובינציות הולאנד ופריסלאנד ול300 בתיאב באמסטר-דאם; תינתן להם זכות לעסוק במסחר ובתעשייה; יש לאסור נישואי-תערובת בין יהודים ונוצרים; לעומת זה אין להטיל על היהודים ללבוש בגדים מיוחדים או להיות נבדלים משאר תושבי-הארץ בדרכים אחרות; אין לאלצם לחלל את השבת, אך עליהם לא לחלל את יום הראשון ואת חגי הנוצרים. לעוברים על התקנות הללו נקבעו עונשים שונים. — ה"רמונסטראנ-ציות" נתקבלו באסיפת הפרובינציות, אולם לא נעשו לחוק כללי הנהוג בכל המדינה, אלא זכות ההחלטה נמסרה בידי

הפילוסופיה המדינית שלו מנוגדת לשל ג' תכלית הניגוד. רוסו (ב"אמנה חברתית") תוקף את ג' בחריפות. ואע"פ-כ דבו הקופצים על "דני מלחמה ושלום" בכל עת, ודבר זה מעיד על ערכו לדורות. מ1625 ואילך נתפרסם הספר, כולו או מקצתו. מ55 מהדורות בלשון המקור הלאטינית, בתוספת הערות משל ג' עצמו ומשל מפרשים מאוחרים; הוא תורגם כולו או מקצתו להולאנדית (1626), אנגלית (1654), צרפ-תית (1687), גרמנית (1707), איטלקית (1777), רוסיית (1915), וסינית (1948) וסינית (1937). לעתים קרובות מובאים דבריו גם היום בפסקי-דין ובטענות הצדדים בבתי-משפט בינלאומיים ואזרחיים.

תרומתו של ג' למשפט הרומי-הולאנדי כלולה בספרו Inleiding tot de Hollandsche Rechtsgeleerdheit ("מבוא לתורת המשפט ההולאנדי", 1631), וכן בתשובותיו, שנתחברו בשנים 1600—1632. ה"מבוא" הוא יצירה מקיפה ומושלמת בשיטתיותה. "סיכום תמציתי של החוק הקיים ודוגמה ומופת לכל המחברים הבאים אחריו, שלא נסתפקו בהלבשת שיטת-תיהם במסכת הבלויה של המשפט הרומי" (ר. ו. ל.). עד היום מסתמכים על דבריו של ג' בארצות שבהן נהוג המשפט הרומי-הולאנדי, בעיקר באפריקה הדרומית ובצילון (אך לא בהולאנד עצמה).

ג' כתאולוג. עוד בימי נעוריו הגה ג' בבעיות שונות של התאולוגיה הנוצרית וקבע לעצמו מקום בראש האפולו-גטים הנוצרים. תחושתו הדתית מצאה לה תחילה ביטוי ביצירות פיוטיות. ב1627 השלים את חיבורו De veritate Christianae religionis ("על אמיתות הדת הנוצרית") — יצירת-ייסוד של האפולוגטיקה הנוצרית ("ע"ע אפולוגטיקה, עמ' 143). יצירה זו, שזכתה למהדורות רבות ואף תורגמה לרוב השפות האירופיות, וכן לערבית (אובספורד 1660) ולאורדו (כלכתה 1839), עוסקת בבעיית התורת האחדות לעולם הנוצרי, אך לא בראשונה של רומא. הפרק החמישי מכיל טענות נגד היהודים והיהדות, כשהיהודים מוצגים כאויביה המוצהרים של הנצרות; ב1735 נתפרסם בהאלה תרגום ערבי של פרק זה בשם المقالة في ابطال اليهودية ("המאמר על ביטול היהדות"), שהיה מכונן לשימוש המיסיונרים בין עדות-המזרח. סמוך ל1619 התחיל ג' בחיבור פירושו על כה"ק ואסף חומר בצורת רשימות. ספריו Annotations in Libros Evangeliorum ("הערות על ספרי האוואנגליון", 1641) וAnnotata ad Vetus Testamentum ("הערות לברית הישנה", 1644—1650) נמנים עם הדוגמות הראשונות של ביקורת-המקרא המדעית החדשה. ג' — הנוטה אחרי האר-מיניאניזם — מייסד את ביקורתו על שלילת הדוגמה, ששתי "הבריתות", וכן תרגומיהן המקובלים בנצרות (בעיקר השב-עים והחלגאטה), נכתבו מפי הגבורה או ברוח-הקודש; לפיכך הוא מרשה לעצמו בדיקה מדוקדקת של הטכסט, פסוק אחרי פסוק, לפי כללי הפרשנות המקובלים על חוקרי הספ-רות הקלאסית. ג' שילב בעבודתו גם ענפי-מדע אחרים, כגון היסטוריה ופילולוגיה, ותוך כדי כך גילה גם ידיעות-מה בשפה העברית ובפרשנות היהודית. גישתו זו, שהיתה ליבראלית בדורו, הביאה אותו לפעמים להערות נועזות, שהיה בהן משום כפירה באמונות ודעות מקובלות. ג' היה סבור, שנבואות-המקרא מוסבות בדרך-כלל על קורות עם-ישראל, ואין הוא מעלה אותן על ישו הנוצרי אלא בדרך משנית ואלגורית. בתאולוגיה היה ג' יורשו הרוחני של ארסמוס ("ע"ע, עמ' 1031) ונמנה עם המקוריים שבין מבקרי-

גְרוֹטְסְקָה (grottesca, מאיט' grotta — „מעה“).
(א) בא מנות — מונח שנטבע לראשונה במאה
ה-15 לציון הסיגנון של התמונות בצבעים או התבליטים
בטיח, שנתגלו בחרבות מתחת עיי-המפולת („במערות“).
בשעת חשיפת הארמונות, בתי-המרחצאות והקברות של
רומא העתיקה ע"י האפיפיורים של תקופת-הרנסאנס. נושאי-
הם של התמונות והתבליטים הללו היו דמויות מן המיתור
לוגיה, ובצדן מוטיוויים ארדיכליים וקישוטים בצורת חיות



קישוטי עמוד בלונז'ה של הוואטיקאן, סאת רפאל

וצמחים. סיגנונה של אמנות זו, המצוי גם בכלים, בחצובות,
בארגוני-מתכת וכדו', היה נאטוראליסטי ברוח העתיקה.
באמנות-מערות זו ראו אמני הרנסאנס האיטלקי מעין פריסת-
שלום מעולם דמיוני ששקע במעמקים, ומתוך כך נתלוה
למונח הג' לאלתר טעם של דבר מוזר ומשונה.
בין האמנים הראשונים, שהשתמשו במוטיוויים של הג',
היו פינטוריקו (ע"ע) — בציור התקרה בספריית סיגה —
ורפאל (ע"ע) במסגרות הקישוטיות מסביב לפרסקות על

רשויות הערים השונות, שהיו מקנאות לעצמאותן (על תגובת
היהודים בהולאנד על אותן התקנות ע"ע אמסטרדם, עמ' 113).
לאחר שנאלץ ג' לפרוש מן החיים המדיניים בארצו, לא
בדרש עוד לעסוק בענייני היהודים במישרין; אולם, כנראה,
הוסיף ליתן את דעתו על מצבם. כך, למשל, גילה שוב את
עמדתו הסובלנית בתגובתו על עלילת-הדם של לובלין
ב-1636. במכתב — שאינו נקי מסימני משפט קדום כלפי
היהדות — כתב לידידו גאורג סלופצקי בפילון: „עשה
בטובך ואל תאמין על נקלה להאשמות אותם האנשים,
המלהיבים אחרים לשנאה דתית“, והוסיף דברים חריפים
נגד עלילת-הדם.

מעניין יותר המגע הרוחני בין ג' והיהדות. כבר ציינו
לעיל (עמ' 253) השגותיו והתקפותיו על היהדות במסגרת
האפולוגטיקה הנוצרית שלו. ייתכן שבמשך הזמן המתיק
כמה ממשפטי, אע"פ שגם במכתביו המאוחרים יש למצוא
סימנים של חוסר-אהדה כלפי היהודים. בהקדמה ל„דיני
מלחמה ושלום“ הביא את הדעה, שהתנ"ך לעולם אינו נוגד
את המשפט הטבעי האמיתי, ומבחינה זו יכול הוא לשמש
כמקור למשפט טבעי, ובלבד שנבחין הבחנה מדוקדקת בין
חוקי-האל, שהוא מבצע לפעמים ע"י בני-אדם, ובין חוקי
בני-האדם ביחסיהם ההדדיים; והוא מודה בחובו למחברים
העבריים, שבשל ידיעותיהם בספרות עמם ובלשון עמם ומנ-
הגיו גילו הבנה מיוחדת בכה"ק. דברים דומים מצויים במבוא
ל„הערות על הברית הישנה“. בחיבוריו המשפטיים מביא ג',
נוסף על דברי הסופרים היהודים שכתבו ביוונית (פילון
ויוספוס פלאוויוס), גם את דברי הפרשנים היהודים של
יה"ב, וכן את דברי התרגום, התלמוד והמדרש. מצויים אצלו
לפעמים גם מלים ופסוקים בעברית, ואין ספק שהיו לו
ידיעות-מה בעברית ובארמית; כך, למשל, הוא אומר ב„הע-
רות על הברית הישנה“, שיפץ של „שיר השירים“ נפגם
בתרגום. אולם מוטל בספק, אם היתה לו גישה חפשית
ועצמאית לספרות הרבנית, ואם ידע לקרוא בתלמוד, וגם
הדעה על בקיאותו הרבה בלשונות השמיות נראית כמופרות.
רבים ממכתביו, בעיקר לידידו יז'נס פוסיס וכן למנשה בן
ישראל (ע"ע), מעידים שהרבה מידיעותיו על היהודים קיבל
ג' מזה האחרון, שאותו העריך מאד וראה בו את יורשם של
רמב"ם ושל ראב"ע; ויש להצטער, שחשובותיו של מנשה לג'
לא נשתמרו. ציטאטות רבות מן הספרות היהודית מביא ג'
בצורה שטחית ובלתי-מדוייקת; במקצת גרם לכך מנהגו להביא
דברי אחרים (לרבות סופרים קלאסיים) ע"פ הזכרון בלבד.
בגלל הנמה היהודית שבחיבוריו, שהלכה וגברה ברוב
הימים, האשימו את ג' בנטיה ליהדות ובהעדפת הפרשנות
היהודית על הנוצרית. אולם האשמות אלו מתעלמות מן
הקשרים הרוחניים שבין הפרוטסטאנטים והמקרא.

Hugo de Groot (sic), Remonstrantie nopen de ordre
dije in de Landen van Hollandt ende Westvrieslands dijent
gestelt op de Joden (ed. J. Meijer), 1949; A. K. Kuhn,
H. G. and the Emancipation of the Jews in Holland
(Publ. of the Amer. Jew. Hist. Soc. 31, 173), 1928; M.
Balaban, H. G. u. die Ritualmordprozesse in Lublin 1636
(Festschr. zu Simon Dubnow's 70 Geburtstag, 87), 1930;
I. Husik, The Law of Nature, H. G. and the Bible
(HUCA, II, 381), 1925; A. Lowenstamm, H. G.'s Stel-
lung zum Judentum (Festschrift zum 75-j. Bestehen d.
Jud. Theol. Seminars, II, 295), 1929, van Eysinga, H. G.'s
Jodemglament (Mededelingen der Kon. Ned. Akad. v.
Wetensch. afd. Letterk., 13, 1), 1950, J. Meijer, H. G.'s
Knowledge of Hebrew (Historia Judaica 14, 133), 1952;
id., H. G.'s Remonstrantie (Jew. Social Stud. 17, 91), 1955.
ש. רז.

שקשה להבחין בג' בתוך שפע הקישוטים המצויים בכלים, ברהיטים, בשטיחים ובחזיתות הבתים. הן בארצות אירופה הצפונית והן באיטליה האריכה הג' ימים ביותר בדברי מלאכת-מחשבת, שהיתה שמרנית מטבע תפקידה החברתי. מוטיוויים גרוטסקיים, כגון פוטים, טריטונים התוקעים בקונכיות, ראשי-מדוזות, מצויים אף בשערי-הספרים ובתשי-מישיה-קודש היהודיים, ביחד במגורות-החנוכה האיי-טלקיות.

(ב) באסתטיקה החדשה הונהג מושג הג' במובן מושאל, המשמש כינוי לסאטירי, ציני, שטני ומעורר אימה — לעיתים קרובות בצורה מגוחכת — או לכל ביטוי של דמיון

גלהב ביצירה אמנר-תית, מוסיקאלית או ספרותית. במובן זה ניתן למצוא יסוד גרוטסקי ביצירות-הם של אמנים כגון היירונימוס בוש, ברויגל, אדריאן פראואר, ג'והן דו-מיה, וכדורנו — ג'ורג' גרוס וטאל-וואדור דאלי. בדרך-כלל מותנה היצירה

הגרוטסקית בשלטונה של מחשבה ראצינאליסטית ונאטורא-ליסטית. מבחינה זאת ניתן לראות גורם גרוטסקי גם בציור שעל גבי הכדים היווניים ובגילויים מסויימים של הפיסול ההלניסטי. אולם יש לנהוג בהירות בשימוש במונח ג', שכן — למשל — אין הבניינים והפסלים של התרבות ההודית או של אמריקה הטרם-קולומבית או המוטיוויים „הדמוניים“ של האמנות הרומאנית נראים „גרוטסקיים“ אלא בעיני האירופי בן-זמננו, ואילו ליוצריהם לא היתה בהם כוונה גרוטסקית כלל.

E. Mintz, *Histoire de l'art pendant la Renaissance*, II-III, 1891-1895; R. Laufe, *Peter Flotner*, 1897, M. Deri, *Das Rollwerk in der deutschen Ornamentik des 17. u. 18. Jhs.*, 1906; A. Brinckmann, *Die praktische Bedeutung d. Ornamentische für d. deutsche Frührenaissance*, 1907; P. Toesca, *Affreschi decorativi in Italia fino al sec. XIX*, 1917; H. Grimm, *Raphael*, 1936*.

פ. ש.

(ג) במוסיקה, סאטירה, אירוניה וקאריקטורה — אע"פ שאינן מעצם מהותה של המוסיקה — מוצאות לעתים קרובות את ביטויין בה, בעיקר במאה ה-20. בדוגמות המועטות מן התקופה הטרם-קלאסית והקלאסית מתבטא הקומי עפ"ר בשימוש מוטעה-מדעת בכללי הדיקדוק המוסיקאלי. ב„ריקוד היהודי“ של הנס ג'וינדלר (1536) גורמת טכניקה ביטונאלית להארמוניזאציה „מוטעית“ של המנגינה, ומכאן — לדיס-נאטסיה גרוטסקיים. ב„חמישית כל-הזמר הכפריים“ של מוצרט מבצעים הנגנים קאדנצות בסולמות שונים בעת ובעונה אחת. בדיחה מוסיקאלית, הנהוגה עד היום, היא צורת הקוודליבט — המכונה „בגד-טלאים“ — שבה משי-תלבות זו בזו מנגינות ידועות שונות ע"י אמנות-הקונטר-פונקט, והיסוד המברת מתבלט בשל אי-ההתאמה שבנגינות (כגון ב„ואריאציות-גולדברג“ של י. ס. באך). האופרה הקומית משתמשת בניגוד בין הצפוי והמצוי, כגון זמרתו הנרגשת

נושאים מקראיים בלוגיות שבואטיקאן, וכן צ'ליני (ע"ע) במקצת מפסליו. בג' אלו לא היה משום חיקוי מכאני לתמונות העתיקות; האמנים האיטלקים שאלו מהן רק את המוטיוויים של אלים, גיבורים, פוטים (דמויות ילדים), חיות אגדיות, סאטירים, טריטונים ופרוטומות של דמויות-אדם, העולים מעמודים מקושטים בזמרות צומחות מאגרסלים, בפרחים, בשלטים וכדו'. אך הם החיו את המוטיוויים הללו בשפע דמיונם וברוח זמנם ועשו את הג' לביטוי מלא-הן לחדות-החיים החדשה.

לג' כבר קדמו ה„דרולריות“ (droleries — „תעלולים“), שנוצרו בסוף יח"ב בצרפת במסגרות לציורי-כה"י ולא חדרו לאיטליה אלא בסוף המאה ה-14 ובתחילת המאה ה-15. הרוח האופטימיסטי-סית של הרנסאנס האיטלקי מצאה את ביטוייה המובהק בג' גם כשהתפשט אותו הסיגנון לארצות שמצפון-האל-פיס; במקרים רבים אף נצטמצמה אמנות-הרנסאנס בארצות

הזו בקבלת המוטיוויים הקישוטיים של הג'. השפעת ניכרת במסגרות הספרים שנדפסו בליזן ובוויטנברג בתקופת הרפורמאציה, וכן במלאכת-המחשבת; ביחד השתעשעו בה האומנים הגרמניים, שמתחת ידם יצאו כלים (גביעים, ארגזים, לוחות דקוראטיויים, תכשיטים וכו') ממתכות יקרות ופשוטות, ובתקופה מאוחרת גם כלי-שנהב, ואפילו חזיתות-ארונות) מקושטים בקישוטים מלאי דמיון מופרז. אף בציפי הקישוטי של חזיתות הבניינים החילוניים וכתליהם הפנימיים ובבניין הבירות הציבוריות מופיעים, ביחד בגרמניה, המוטיוויים הארדיכליים של הג', כגון עמדים עשויים בצורה דמיונית, קאריאטורות, מעקות עשויים מאגרסלים וכדו'. בבנייני הכנסיות מצויים מוטיוויים גרוטסקיים בבימות-הדרשנים ובמצבות-קברים, ואילו בקישוטי משענות-הגב ומשענות-העמידה שבכסאות-המקהלה ניכרת יותר מורשת הדרולריות של הגותיקה המאוחרת. הקישוטים הגרוטסקיים בארצות אירופה הצפונית מצטיינים בצורות כפופות ולפופות (Roll-werk), המשוות להם אופי פיסולי-ציורי — בניגוד לקישוטים המשוטחים של האיטלקים. כל הנטיות הקישוטיות והתערובת המשונה של דמיון ספרותי וחזותי באו לידי ניסוח תאורטי ב„ספרי-הדוגמות“ (Musterbücher) של פתחיה-הקישוטים במאות ה-16—17.

המוטיוויים הקישוטיים בצרפת, במידה שהם מושפעים מן האמנות האיטלקית ואין בהם משום מורשת יח"ב המאוחרים, מוזרים ו„גרוטסקיים“ פחות — הן בארדיכלות והן במלאכת-מחשבת; הם הותאמו שם יותר לטיבו של הבניין או הכלי בדרך פונקצינאלית. מוטיוויים גרוטסקיים נמצאים בפיתוח-ניחוש של אמנים מסויימים ובגובלנים צרפתיים-פלאמיים עד המאה ה-17.

במאה ה-17 נמצאה כל האמנות ומלאכת-המחשבת באירופה ספוגה מוטיוויים קישוטיים של האמנות האיטלקית, במידה



סכת-קישוט כנסיים של טצבה סאת ב צ'ליני (לונה די זנאי, פירנצה)

היום מציין מושג זה המצאות של הדמיון, שבהן מת-
מגזות הקומיות והאימה, בין אם עדיפה התכונה הראשונה
או השניה. אותה פעולה כפולה של צחוק ופחד מושגת
ביתוד או על-ידי קאריקאטורה — כלומר: הגזמה קיצונית
או סירוס של קווים מסויימים על חשבון כל האחרים —
או ע"י צירוף תופעות סותרות זו את זו (כגון האדם והחיה;
האדם והמכונה; החי והדומם; החי המת, וכו'); לכן המן-
טיוויים האהובים ביותר על הספרות הגרוטסקית הם, למשל,
טיפוסים שבהם מתערבבים החי והמכאני (כגון מאריזנטות
ובובות-שעוה); מפלצות (כגון בעלי מום מזר, יצורים מן
המאדים, ענקים ונגסים, בנות-הים); מטורפים; עולם הפוך (בין
זכר ונקבה, אדון ומשרתו, אדם ובהמה, ארז ופושע וכו').

אפיזודות ומטיוויים גרוטסקיים במובן מודרני זה היו מצוי-
יים בספרות בכל הזמנים; יש להבליט ביחוד מעמדים אחדים
בקומדיות של אריסטופאנס ובמחזות הרומיים הנקראים
אטלנות ומימוסים; את ה fabliaux (משלזים) וה"פארסות"
של י"ב, כגון Maître Pathelin; את הספרות של הרנסאנס
על כסילים, ענקים, מפלצות ("אנניית הכסילים" של ספס-
טיאן ברנט [ע"ע], "גרגנטיאה" של רבלה [ע"ע], קאליבאן
ב"סערה" של שיקספיר וכו') ומעל כולם — את ג'וזפין סויפט
[ע"ע], שהודות למדינת-הסוסים ב"מסעי גוליבר", ההצעה
לפתור את בעיית-הרעב האירלנדית" [ע"ע] בישול התינוקות!]
ועוד כמה חיבורים, היה לאבי הג' המודרנית; בהשפעת סויפט
כתבו את חיבוריהם במאה ה-18 לורנס סטרן ובמאה ה-19 ז'ן
פאול וא. ת. א. הופמן, לואיס קרול ("אליס בארץ-הפלאים")
ואחרים. בין סופרים גרוטסקיים במאה ה-20 בולטים כריס-
טיאן מורגנשטרן ("שירי הגרדום"), גוסטו מירינג ("קרן-
הפלאים של הבורגני הגרמני"), ז'יל רֵנָר (J. Renard)
("סיפורים קטנים על בעלי-חיים"), פיר מקי-אורלן ("סיפורים
ממקטורת-החומר"); תורן פ. סמית, אוגרן נש, דימון רנין,
הנס הינץ אָרס, ועוד.

שימוש ספרותי מיוחד במונח ג' חל במחזות איטלקיים
של שנות ה-20 וה-30 מן האסכולה של פיננדלזו [ע"ע],
הנקראים Grotteschi, ביחוד La Maschera e il Volto
("המסכה והפנים", 1916) מאת לואיג'י קירלי (Chiarelli),
Marionette, che piacere! ("מאריזנטות, איזה תענוג!", 1918),
ומחזות אחרים מאת פ. מ. רוסו די סן סקונדו, ועוד. בכל
אלה משמשים טיפוסים וכעמדים אבסורדיים לסמל את חוסר-
התכליתיות הטראגי של החיים.

K. F. Flögel, *Geschichte des Grottesk-Komischen* (1778, 1914²); Th. Gautier, *Les Grottesques* (I-II), 1833-44;
Th. Wright, *History of Caricature and the Grottesque in Literature and Art*, 1875, H. Schneegans, *Geschichte der grotesken Satire*, 1894; L. Spitzer, *Die groteske Gestaltungs- und Sprachkunst* Chr. Morgensterns, 1918.

ת. פ.

גְרוֹטְסְפֶנְר, גְאוֹרְג פְרִידְרִיך — Georg Friedrich Grote-
fend (1775—1853), בלשן גרמני, מפענח כתב-
היתדות וממניח-היסוד של האשורולוגיה. מבחינת מקצועו
היה ג' פילולוג קלאסי ומורה בגימנסיות בגטינגן ובפראנק-
פורט, ומ-1821 ואילך — מנהל גימנסיה בהאנובר. הוא פירסם
מחקרים בפילולוגיה של הלשונות האיטליות העתיקות. 4 ב-
בספטמבר 1802 מסר ג' באקאדמיה למדעים בגטינגן על
התוצאות המוצלחות של עמלו בפיענוח "הסוג הראשון" של
הכתובות היתדות — אחד משלושת הכתבים, אשר הופיעו

של האהב לעזמת הרציטאטיו הקריר של היפהפיה המונעת
את אהבתה ממנו. גרוטסקית היא הפארודיה על סיגנון-
הקינה של מונטורדי ב"אופרה של הקבצן" [ע"ע] האנגלית,
וכן הקומיות העזה של פיגארו של רוסיני (ב"ספר מסוור-
ליה") — אם נשווה אותה להומור הדק של מוצארט (ב"חתו-
נת פיגארו").

במוסיקה התכנית של המאות ה-19 וה-20 מצויות דוג-
מות רבות לג' פליית, ההל כבר ב"סימפוניה של מכת-התוף"
של הידן, דרך "ריקוד-המטאטא", המבוצע ע"י הפאגוט,
ב"שולית-הקוסט" של דִיקָה (Ducas), פעיית הצאן המותקפות
ע"י האביר ב"דון קיחוט" של ריכארד שְטראוס, עד ילתי-
החתולים ב"סוויטה הספרדית לתזמורת" של ראול וצחוקה
של התזמורת ב"קונצ'רטו לתזמורת" של בארטוק, ועוד.

המוסיקה לסרטים, בעיקר לסרטי-התחבולות, משמשת
היום מקור ראשי לאפקטים זמרתיים גרוטסקיים. טכניקת
המיקרופון יוצרת אפשרויות בלתי-מוגבלות לשימוש מעשי
ברשמים ובהגזמות אלקטרו-אקוסטיים.

בבאלט מבוססת הג' לרוב על תכנית העלילה, המושמת
ללעג ע"י סיגנון מופרז של התנועות. לפעמים מופיעה גם
בבאלט הג' המוסיקאלית, כשהיא משפיעה מצידה על הר-
קוד, כגון בוואלס שב"פטרשקה" של סטראוינסקי (1911).
בדרך-כלל מכריע לגבי הג' במוסיקת-הריקודים היסוד
הספרותי-התכנית, ומשום כך עשוי להתפתח בריקוד העממי
ההומור המעודן, אך לא הג' ממש.

K. Storck, *Musik und Musiker in Karikatur und Satire*, 1910; H. Mersmann, *Musikästhetik*, 1926; J. Martyn, *Introduction to the Dance*, 1939; F. Dorian, *The Musical Workshop*, 1947.

י. טל

(ד) ב ס פ ר ו ת. המונח ג' הועבר מן הציור אל הספ-
רות במחצית השניה של המאה ה-16, כשגבר בציור היסוד
הקומי על המוטיוויים המיתולוגיים והתבסס כדבר בפני
עצמו. טיפוסים גרוטסקיים הופיעו תחילה ב Commedia dell'arte
האיטלקית. בספרות הצרפתית של המאה ה-17
מציין המונח ג' קבוצה של משוררים וסופרים מהסוג שנקרא
אח"כ (החל במאה ה-18) "בורלסקי"; הבולטים בקבוצה זו
הם: סיראנו דה ברוראק, תאופיל דה ויו (Viau), סנט-אמן
(Saint-Amant) וסקארון. בואלו האסתטיקה הקלאסיציס-
טית בחלו בקומיות הגסה הזאת, אך באמצע המאה ה-18 חל
שינוי בטעם, שהתבטא בשני ספרים חשובים בגרמנית:
"הארלקין או סניגוריה על הקומי-גרוטסקי" (1761) מאת
יוסטוס מזר, ו"תולדות הקומי-גרוטסקי" (1778) מאת קארל
פרידריך פֶלְגֶל (Flögel). הרומנטיקנים — הן בגרמניה
(פרידריך שלגל ב"פראגמנטים", 1800) והן בצרפת (ויקטור
הוגו בהקדמתו ל"קרומול", 1827) — העמיקו את המושג
ע"י הבלטת ערכו האסתטי של המוזר והפאנטאסטי ואף
המטיל-אימה: מאז הפך היסוד המצחיק שבג' לטפל לעזמת
הסירוס המכוון והמבעית של המציאות. בהתאם לכך קרא
אֵדגר אַלן פו (בעקבות מסה אחת של וולטר סקוט) את
קבצו הראשון (1840) של סיפורים דמיוניים (שאינן בהם כל
דבר קומי) בשם "סיפורים על הגרוטסקי והערבסקי" (Tales
of the Grottesque and the Arabesque). ספרו של תאופיל
גוטיה [ע"ע] Grottesques (1833—1844), על הסופרים הצר-
פתיים ה"גרוטסקיים" של המאה ה-17, פיתח והבהיר את
המונח עוד יותר, וכך התפתח במאה ה-19 המושג הספרותי
המודרני של הגרוטסקי.

בכתובות שנמצאו בחרבות פרספוליס, בירת פרס האַחֶמֶנִיית. ג' בחר לו כתובת אחת קצרה, שהיתה מחולקת ל2 פיסקות (ציורים א, ב); בעינינו הסתמך על השערות אחדות של קדמיו במחקר זה, ובניתוח חריף מאד הגיע לידי מסקנות חשובות ביותר:

1) שלוש סוגי-הכתב מייצגים 3 לשונות שונות (אח"כ הוכח, שהן פרסית עתיקה, עילמית ואכדית).

4) מ(3) מסתבר, שהמלה הקודמת ל"מלך" היא שם המלך, אולם השם הנמצא בראש הכתובת הראשונה (א, 1) חוזר ומופיע בכתובת השניה (ב, 6). מכאן הסיק ג', שמחבריהן של שתי הפיסקות הם שני מלכים, אב ובנו, והשני נזכר כבן אביו; ז. א.: המלה אחרי שם המלך הראשון ותאר (ב, 8) היא "בן".

ציור א

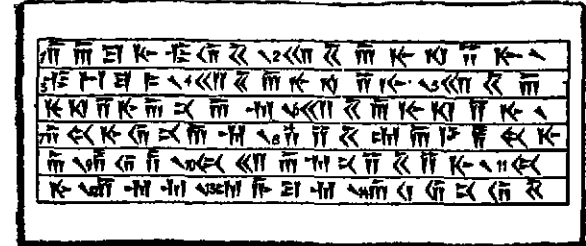

1 d(a) . a . r(a) . j(a) . w(a) . u . 2 h(a) . 3(a) . a . i(a) . th(a) . i . j(a) . \ 3 w(a) . z(a) . r(a) . k(a) . \ 4 h(a) . 3(a) . j(a) . th(a) . i . j(a) . \ 5 h(a) . 3(a) . a . j(a) . th(a) . i . j(a) . a . n(a) . a . m(a) . \ 6 h(a) . 3(a) . a . j(a) . th(a) . i . j(a) . \ 7 d(a) . h(a) . j(a) . u . n(a) . a . m(a) . \ 8 w . i . i . 3(a) . t(a) . a . s(a) . p(a) . h(a) . j(a) . a . \ 9 p(a) . u . 10 h(a) . h(a) . a . m(a) . n(a) . i . 3(a) . i . j(a) . \ 11 h(a) . j(a) . \ 12 i . m(a) . m(a) . \ 13 t(a) . 3(a) . r(a) . m(a) . 14 a . ku . u . n(a) . u . 3(a) .

קרי: Dārajawauš hšajathija wazrka hšajathija hšajathijānām hšajathija dahjunām Wiššāpahija puça Hahāmanišija hiā imam tačaram akūnauš.

הרנום: 1 דריוש, 2 המלך 3 הנדול, 4 מלך 5 המלכים, 6 בן 7 המדינות, 8 בנו וישתשפיהא 9 האחמני, 10 אשר 11 בנה 12 אחיהארמון 13

5) מלה זו מופיעה גם בפיסקה א (9), ולפיכך יש לראות את המלה שלפניה (8) כשם אביו של המלך הראשון, אולם שם זה אינו מלווה בתואר "מלך". מכאן, שלפנינו שלשלת של 3 דורות, אשר רק שנים האחרונים שבהם היו מלכים; ז. א.: הראשון משני המלכים הוא מייסד-השושלת. ג' ויהא אותם עם דריוש ו (ע"ע) בן וישתשפיהא (= היסטוסס) ובנו אחשורוש (חשירשא = קסרכסס).

6) מתוך הנחה, שלשון הכתובות היא הלשון הפרסית העתיקה—שכבר היתה ידועה בראשית המאה ה-19—וע"פ צורת השם דריוש בלשון ההיא וגם במקרא (דניאל, עזרא), קרא ג' את שמו בכתובות (א, 1; ב, 6) בצורה D.A.R.H.E.U.Š. (שהיא נבדלת רק מעט מן הצורה הנכונה — הידועה לנו היום — D.A.Ra.Ya.Wa.U.Š), וכן קבע את הקרי של שני השמות האחרים, וע"כ נמצא בידו הפשר ל13 אותיות של הכתב ובסללה הדרך לפיענוח שאר האותיות.

2) הסוג הראשון של הכתב, שאין בו אלא כ40 סימנים שונים ושיסימניו מסודרים בקבוצות (1—14 בציור א, 9—1 בציור ב), שסימן מיוחד (יתד מלוכסנת) מפרידה ביניהן, מורכב מאותיות, שמקצתן מסמנות עיצורים בלבד, ומקצתן — הברות, ואילו הסימן מפריד בין מלים; את העובדה האחרונה כבר ראה ב1798 ידידו של ג', המזרחן טיכסן (Tychsen). 3) מסתבר, שבכתובות נזכרים בעיקר שמות מלכים ותאריהם (השערתו של החוקר הדני מינטר [Münter]): קבוצת-סימנים, המופיעה כמה פעמים (א': 2, 4, 5, 6; ב': 2, 4, 5, 7), היא "מלך", וכשהיא חוזרת וגשנית פעמיים

אחרי חידושו המכריע הזה המשיך ג' שנים רבות לעסוק בפאלאוגרפיה יתדית, ואף הצליח לפענח את היתד האב-כית — הבאה לפני מלים מסוימות בכתובות אכדיות — כסימן לשם-עצם פרטי; אך מחמת מיעוט ידיעותיו בבלשונות השמיות לא הגיע להשגים חשובים נוספים.

L. Messerschmidt, *Die Entzifferung der Keilschrift*, 1903, B. Meassner, *Die Keilschrift*, 1913; E. A. W. Budge, *The Rise and Progress of Assyriology*, 1925; A. Parrot, *Archéologie mésopotamienne*, I, 1948, J. Friedrich, *Entzifferung verschollener Schriften*, 44 ff., 1954.

פ. אר.

גרוי, (פרנסואה-פול) ז'יל — Jules (François-Paul) Grévy — (1813—1891), מדינאי צרפתי, נשיאה השני של הרפובליקה השלישית (1879—1887). ג' היה יליד חבל-היזורה; בשנת 1837 נעשה עורך-דין. הוא הופיע כרפובליקני כבר בימי ממלכת-יוולי, ואחרי מהפכת-פברואר היה חבר האסיסה המכוננת.



ז'יל גרוי

בשעת הדיונים על החוקה החדשה התינגד ג' ליצירת משרה של נשיא הרפובליקה, מתוך חשש למזימות השתלטות מצדו של לואי-נאפוליון בונא-פארט, חשש שנתאמת אח"כ, בימי הקיסרות נמנע ג' מפעילות ציבורית, ורק בערוב ימי ממשלתו של נאפוליון III חזר והופיע בניירה הפוליטית, כששם של רפובליקני

ציור ב

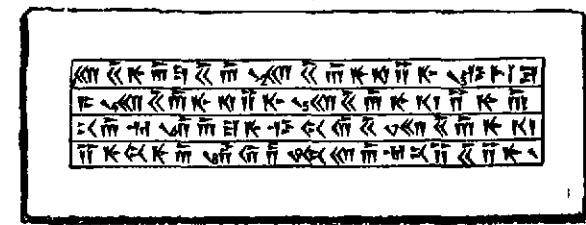

1 h(a) . 3(a) . j(a) . a . r(a) . 3(a) . a . \ 2 h(a) . 3(a) . a . j(a) . th(a) . i . j(a) . \ 3 w(a) . z(a) . r(a) . k(a) . \ 4 h(a) . 3(a) . a . j(a) . th(a) . i . j(a) . \ 5 h(a) . 3(a) . a . j(a) . th(a) . i . j(a) . a . n(a) . a . m(a) . \ 6 d(a) . a . r(a) . j(a) . w(a) . h(a) . u . 3(a) . \ 7 h(a) . s(a) . a . i(a) . th(a) . i . j(a) . h(a) . j(a) . a . \ 8 p(a) . u . 9 h(a) . h(a) . a . m(a) . n(a) . i . 3(a) . i . j(a) .

קרי: Hšajārša hšajathija wazrka hšajathija hšajathijānām Dāra-jawahauš hšajathijahija puça Hahāmanišija.

הרנום: 1 חשירשא 2 המלך 3 הנדול, 4 מלך 5 המלכים, 6 בן 7 דריוש 8 המלך, 9 האחמני

גרין-פול (מלאט 'gravitas, כובד), מכלול התופעות הקשורות בכובד: בהוראה מצומצמת — מגמת הגופים ליפול ארצה בתנועה מואצת בתוקף היותם כבדים (= בעלי-משקל); בהוראה מוכללת — פעולת-גומלין בין חלקי-חומר (כמסות), או בין מנות-אנרגיה (שהן אקוויווא-לנטיות למסות), הגורמת למשיכתם ההדדית. בין שתי מסות m_1 ו- m_2 (או שתי אנרגיות, שהן שוות-ערך להן), שמרחק מרכזי-הכובד שלהן הוא r , פועלת משיכה בהתאם לכוח k , הנמצא ביחס ישר למכפלת-המסות וביחס הפוך לריבוע-המרחק:

$$k = \gamma \frac{m_1 m_2}{r^2} \quad (\text{חוק-הג' של ניוטון})$$

גורם-הפרופורציה γ נקרא „קבוע-הג'“ — הג' היא אחת מתופעות-היסוד של המציאות הגשמית כולה והציר שעליו סובבת המכאניקה הארצית והשמימית. מציאותו של כל גוף במרחב משפיעה במרחב ע"י התהוות שדה-ג' או שדה-כובד מסביבו, שבו כל גוף אחר זוכה לפוטנציאל-ג' מסויים בהתאם למרחקו מן הגוף המחולל שדה זה.

אריסטו (ע"ע) היה הראשון שדן בתכונת-הכובד (בהו-ראתה המצומצמת) במסגרת שיטה מדעית: הכבד והקל הם ניגודים מוחלטים; שנים מארבעת היסודות, העפר המים, הם „כבדים“ ושואפים למרכז-העולם, כלומר למרכז-הארץ. שהוא ה„מטה“ המוחלט; האויר והאש, היסודות ה„קלים“, שואפים להגיע למעלה, אל-על. שאיפות אלו הן ביטוי למגמתם הכללית של הגופים להישאר במקומם „הטבעי“ או לחזור ולהגיע אליו; לפיכך התנועה למטה הנפילה היא תנועתם הטבעית של הגופים הכבדים. כל תנועה שאינה „טבעית“, ובפרט התנועה בכיוון המנוגד לה, היא תנועה „מאולצת“, וסופה שהתנועה „הטבעית“ גוברת עליה. לפי עדותו של תאופראסטוס כבר גילה אפלטון, שאפשר להבחין בין מידת-הכובד של גופים כבדים, כלומר בין משקל למשקל, ע"פ התנגדותם לתנועה מאולצת, למשל בשעת הרמתם. ע"פ הדינאמיקה של אריסטו מהירות-הנפילה תלויה במשקל הגוף, והיא פרופורציונית לו. משפט זה אינו נכון אפילו בקירוב, אבל הוא לא הופרך אלא עם ראשית תקופת הניסוי השיטתי, ע"י גלילאיי (ע"ע), אע"פ שגם בתקופה העתיקה הובעו דעות המתנגדות לאריסטו. אפיקורוס (ע"ע) בתורת-האטומים שלו טען, כי בחלל הריק מהירות הנפילה אחת היא לכל הגופים, ויזהאנס פילופונוס, פרשן אריסטוטלי בסוף המאה ה-5 לסה"ג, עמד על כך, שאין כמעט הבדל בין זמני-הנפילה של משקלות שונים הנופלים מגובה אחד.

בתקופה האלכסנדרונית צצו ההשגות הראשונות בדבר כלליותו של כוח-הכובד. פוסידוניוס (ע"ע) גילה את השפעת הירח על הגיאות והשפל של מיה-האוקיינוס על סמך תלותם של מחזורי הגיאות והשפל במעמדו של הירח בשמים. הפי-סיקה הסטואית ייחסה פעולה זו של הירח ל„סימפתיה“ הקוסמית, כוח המתפשט בכל העולם כולו וגורם להשפעה הדדית בין כל הגופים שבו. אופן פעולתה של הסימפתיה תואר על-ידי אנשי-הסטואה ע"פ תורת ה„פנומה“ שלהם: הפנומה היא חומר דליל ביותר — מעין גילגול ראשון של ה„אתר“ (ע"ע) של המדע החדש — הממלא את כל הקוסי-מוס וחוזר לחומר שבו ומתמוזג עמו; כוח-המתח הצפון בפנומה הוא המעביר את הפעולות הגשמיות בין הגופים השונים, והוא גם המקשר בין הירח והארץ.

השקפות הסטואה סייעו לקידום רעיון המשיכה הכללית בכל החוגים, לרבות מתנגדי האסכולה הפילוסופית הזאת.

נאמן ומרחיק-ראות הולך לפניו. כחבר האסיפה הלאומית בבורדו — אחרי מפלת צרפת במלחמה נגד גרמניה — נבחר ג' ב' 1871 לירר שלה וכיהן בתפקיד זה עד 1873, וכן בבית-הנבחרים החדש 1876 ואילך. עם התפטרותו של המאראשאל מאק-מהון נבחר ג' בתמיכת כל המחנה הרפובליקני, ברוב גדול לנשיאה של הרפובליקה (30 ביאנואר 1879), וכעבור 7 שנות כהונתו נבחר גם בשניה (דצמבר 1885).

ג' היה אישיות בינונית, אפורה וחסרת-גוף, ונהג בחייו הפרטיים ובהנהלת משק-ביתו בקמצנות של בעל-בית זעיר. בפעולתו הציבורית היה מתון ופיקח ושמר שמירה קפדנית על החוקה. אך למרות הגינותו האישית, לא נמנע מלנצל את מעמדו לטובת בני-משפחתו: את אחיו האחד מינה לגנרל ואת השני לסנאטור ולנציב-אלג'יריה; חתנו, דניאל וילסון, ניצל את קירבתו לבית-הנשיא לשם הנהלת עסקים מפוק-פקים. עניין וילסון הפך לשערורייה ציבורית, השניא את הנשיא על העם, ונעשה נשק בידי הימין לנגח בו את הממשלה הרפובליקנית. ג' לא היה אחראי במישורו למעשי השחיתות של מקורביו, אך עשה משגה חמור בהגינו בכל מאודו על חתנו האהוב. לבסוף נאלץ להיכנע לדרישת שני בתי-הפארלאמנט, שתבעו את התפטרותו, ויותר על הנשיאות (2 בדצמבר 1887). כעבור 4 שנים מת בעיר-מולדתו — ונשכח מלב-הציבור.

A. Barbou, J. G., 1879; J. C. Barbier, J. G., 1893; E. Zévort, La présidence de J. G., 1898.
של. ה.

גרין, מרקוס — Marcus Garvey — (1887, ג'מיקה — 1940, לונדון), מנהיג-כושים לאומני באמריקה. ג' יסד את „האגודה העולמית להטבת מצב הכושים“ ועמד בראש תנועת ה„חזרה לאפריקה“, אשר הוא אירגנה באה"ב במטרה להחזיר את כל הכושים לאפריקה לחיים מדיניים עצמאיים. ג' התיישב בניו-יורק ב-1917, ומ-1918—1923 הוציא את השבועון Negro World („עולם הכושים“) להפצת רעיונותיו. הוא יסד חברות-ספנות לשם העברת הכושים מאמריקה לאפריקה וקיום קשרי-מסחר בין שתי היבשות. אסף מיליוני דולארים למפעלים כלכליים, וייסד חנויות קאופראטיביות, אך ביזבז את רוב הכספים על אניות גרועות. ב-1925 הועמד לדין באשמת הונאה, נידון למאסר שנתיים והוגלה לג'אמאיקה. שם המשיך בפעולתו, עמד בראש מפלגת „תנועת-העם“ והיה חבר מועצת קינגסטון. מאסרו של ג' והיכוכים פנימיים גרמו להתמוטטות התנועה באה"ב, שהקיפה בשעת שיא-כוחה ב-1925 יותר ממיליון חברים. ג' שהיה דמגוג ומארגן בעל-כשרון, ידע לנצל את הרגשת הדיכוי הגזעי החברתי של המוני העובדים הכושים, והשתדל לקומם אותם לא רק נגד הלבנים אלא גם נגד המעמד הבינוני שבקרבתם ולהרחיקם ממנהיגיהם השמרי-ניים ומן הכמרים. תחילה הכילה תורתו אידיאולוגיה לאומנית ופועלית גם יחד, אך במשך הזמן הודגש בה הרגש הלאומי יותר מן התודעה המעמדית, התגבש בה הרעיון שחופש ושוויון חברתי לכושים יושגו רק במדינת-כושים עצמאית באפריקה. התנועה הוקעה ע"י האינטרנאצינאל הקומוניסטי ב-1928 כ„ציונות כושית“, בעלת אידיאולוגיה מלוכנית ואימפריאליסטית.

H. Wish, Contemporary America, s. a.; E. F. Frazier, The Negro in the United States, 1949, W. Record, The Negro and the Communist Party, 1951.
ה. ב.י.

את קיומו של חומר דליל, הממלא את חלל העולם בכלל ואת החלל שבין הגופים בפרט; החומר הדליל נמצא בתנועת-מערבולת, אשר השמש היא במרכזה, וכוכבי-הלכת נגרפים בתנועה זו ומוטעים על ידה סביב השמש. דקארט עומד על תבנית מערבולת-המים בנהרות, אשר בה ניתן להכיר, ע"פ תנועתם של עלים הצפים על פני המים, כי ההקפות מהירות במידה שהן קרובות יותר למרכזה של המערבולת, וכי מסילותיהן סוטות במקצת מצורת המעגל: „אותו דבר נוכל לתאר לעצמנו לגבי כוכבי-הלכת, ובוה מתבארות כל התופעות“. תורת-המערבולות של דקארט זכתה להתפשטות רבה, בעיקר בגלל ציוריותה המכאנית ובגלל ההסבר שהיא נותנת לעובדה, שמסילותיהם של כל כוכבי-הלכת נמצאות כמעט במישור אחד, שאינו נבדל בהרבה ממישור קרבה-שווה של השמש. אולם התורה הזאת נתבדתה, כשהראה ניוטון (ע"צ) שאין היא עומדת בפני העובדות מבחינה כמותית (1687); בפרט אין חלקיה של המערבולת נשמעים לחוק השלישי של קפלר, הקובע את הקשר המספרי שבין זמני-הסיבוב של כוכבי-הלכת ומרחקיהם מהשמש. הסבר אחר לג' ניתן ע"י לה סאז' (Le Sage) באמצעות תורת-האתר שלו (ע"צ אָתֶר, עמ' 487).

הצד הכמותי הזה שבבעיית הג' היה אחד הגורמים החורגים בהתפתחותה במאה ה-17. הגורם המכריע האחר היתה תגלית חוקי הדינאמיקה היסודיים וניסוחם המאמאטי ע"י גאלילאי וניוטון. ג' ל א י (ע"צ) הוכיח בניסוייו (פורסמו ב-1638), כי תנועת-הנפילה היא תנועה מואצת, וכי התאוצה קבועה ושווה לכל הגופים. ערכה המספרי של תאוצת-הנפילה נקבע בדיוק ע"י הויגנס (ע"צ) ב-1673. הויגנס בנה את שעון-המטוטלת הראשון ואיפשר ע"כ מדידות-זמן מדוייקות. הוא גילה את נוסחת המטוטלת המאמאטית $T = 2\pi \sqrt{\frac{l}{g}}$, המקשרת את זמן-תנודתה T עם ארכה l ותאוצת-הנפילה g; ע"פ זה נקבע ערכו של g:

$$g = 981 \frac{\text{cm}}{\text{sec}^2}$$

באותו זמן הוכח ע"י ז' רישה (J. Richer), וקצת אחריו ע"י ה' ל י (ע"צ), באמצעות המטוטלת, כי תאוצת-הנפילה תלויה ברוחב הגאוגראפי וכי היא קטנה בסביבת קרבה-שווה והולכת וגדלה בכיוון אל הקטבים. כסיבות נקבעו גם הכוח הצנטריפוגלי גאלי שמחמת סיבובה של הארץ על צירה, וגם פחיסות כדורי-הארץ בקטביו, שאף היא תוצאת השפעתו של הכוח הצנטריפוגלי על הארץ בזמן שהיתה במצב פלאסטי. גורם שני זה הוא רמז לתלות של המשקל במרחק ממרכז כדורי-הארץ. המחקרים בדבר תלות זו היו מכריעים לגבי התגלית העיקרית, המקשרת את הפובר במובנו המצומצם (=משקל הגופים) עם הכובד במובנו הכללי (=משיכה הדדית של כל גרמי-השמים). רֹבֶרְט הוּק (ע"צ) היה הראשון, שבדק בניסויים שיטתיים (מ-1662 ואילך) את פחיתת כוח-הכובד עם הגובה. הוא ביצע שקילות על גבי הארץ ועל ראשי בניינים גבוהים בלונדון, כדי לגלות הבדל במשקל, אולם המאזניים שעמדו לרשותו לא היו רגישים דיים. באותה שעה (1666) התחיל ניוטון הצעיר להגות את הרעיון, שכוח-הכובד הולך ונמשך לגובה, מעבר להרים הגבוהים ביותר, אל תוך חללו של עולם ומגיע עד לירח. לפי חשבון פשוט מצא, כי כוח-הכובד פוחת הולך בריבוע המרחק שבין הכוכב המרכזי

ראיה לכך אפשר להביא מספרו של פֶּלוּטְרֶכּוּס (ע"צ) „על הפרצוף שבירח“. הספר דן במהותו הגשמית של הירח ובא לכלל דעה כי הוא „מסוג הארץ“, כלומר: כבד ואטום. אגב שיקולים אלה מתעוררת השאלה, למה אין הירח, כשאר הגופים הכבדים, נופל ארצה. התשובה שניתנת על כך מקדימה את חוקי-ההתמדה של ניוטון ב-1600 שנה: „תנועתו ותנופת-הקפתו של הירח שומרות עליו מפני נפילתו... כי כל דבר מוסע בתנועתו הטבעית כל זמן שאינו מוטע ע"י משהו אחר. ומשום כך אין הירח נמשך למטה ע"י משקלה, לפי שמגמתו הטבעית מבוטלת מחמת הקפתו“. בהמשך אותה פיסקה נשאלת גם השאלה, למה אין הארץ עצמה נופלת בהשפעת משקלה, כי הרי היא — בניגוד לירח — נחה. פלוטארכוס מסיק גם את המסקנות הנובעות ממשיכת-הכובד של הארץ וצורתה הכדורית. הוא קובע, כי גוף הנמצא במרכז כדורי-הארץ שרוי במצב של מנוחה מחמת הסימטריה של המשיכה, ואילו היה נופל עד למרכז, היה עובר אותו וחוזר אליו ומתנווד סביבו בתנודה נצחית. מכאן לומד פלוטארכוס גזירה-שווה מן הארץ לירח: מה הארץ מקנה משקל לגופים הנמשכים אליה מפני שהם חלקיה, כן גם חלקי-הירח מלוכ-דים מחמת משיכתם אל מרכזו הוא, „וכשם שהעצמים כאן לוחצים ומתכנסים בכיוון לארץ, יש להניח שיש גם גופים שנפלו אל הירח ונשארו שם“.

ברעיונות אלה כבר כלולים בלבוש איכותי עיקרי תורת-הכובד; אולם התקדמות ניכרת לא חלה בהם עד המאה ה-17. קפֶּלֶר (ע"צ), הודן במהות כוח-הפובר ב„מסתרי הקוס-מוס“ (1596) וב„אסטרונומיה החדשה“ (1609), חוזר על רבים מהדברים שנאמרו על-ידי פלוטארכוס. הוא מוסיף עליהם ומגדיר את כלליה של משיכת-הכובד, בקבעו במפורש: לו היו שתי אבנים נמצאות במרחב, הרחק מהשפעתו של גוף שלישי, היו מתקרבות זו לזו דוגמת גופים מאגנטיים ונפגשות בנקודת-ביניים, הנקבעת על-ידי יחסי המסות המושכות. קפלר חוזר גם על הנחתו של פוסידוניוס, כי כוח-משיכתו של הירח הוא הגורם לתנועת הגיאות והשפל. ההשוואה בין ג' ומאגנטיות חוזרת ונשנית אצל קפלר, והיא שימשה לו גם בסיס לביאור המכאניזם של מערכת השמש וכוכבי-הלכת. לפי השקפתו, תנועתה הסיבובית של השמש על צירה מעברת על-ידי הכוח המאגנטי לכוכבי-הלכת ומסיעה אותם במסילותיהם סביב השמש, וכן נגרמת תנועת הקפתם של מלווי כוכבי-הלכת (כגון הירח) על-ידי אותו המכאניזם מחמת סיבובם של כוכבי-הלכת על צירם; וכפי הנראה, ייחס קפלר קצת מתנועת הקפתם של כוכבי-הלכת גם לכוח מאגנטי הצפון בהם. מושגיו של קפלר בנידון זה מעורפלים למדי; ע"כ קשה לאמר, כי ראה את סיבת תנועתם של כוכבי-הלכת בכוח-משיכה, כיוון שהוא מדגיש את כיוון הפעולה לאורך-המסילה ולא בקו המחבר את הכוכב והשמש. קפלר לא הצליח להכיר, כי שלושת חוקיו המגדירים את תנועת כוכבי-הלכת ניתנים להסקה מתוך הנחת כוח מושך פשוט, מאחר שעדיין החזיק בהש-קפה האריסטוטלית, שתנועה קבועה נגרמת ע"י כוח קבוע; לפיכך האמין כל ימיו בכוח מאגנטי, המסיע את הכוכבים סביב השמש.

14 שנים אחרי מותו של קפלר נתפרסם ספרו של דקרט (ע"צ) „עקרונות הפילוסופיה“ (1644), שבו מתואר מכאניזם אחר לתנועת כוכבי-הלכת, שאפיו הוא מכאני. דקארט מניח

על כל גוף הנמצא על פני כדור-הארץ חל חוק-הג' בצורת

$$(4) \quad K = \gamma \frac{mM}{r^2}$$

($m =$ מסת-הגוף, $M =$ מסת-הארץ, $r =$ רדיוס כדור-הארץ). משקל-הגוף אינו אלא כוח-הג' הפועל עליו, והוא — בהתאם לחוק-ניוטון השני —

$$(5) \quad K = mg$$

מ(4) ו(5) מתקבל:

$$(6) \quad \gamma M = gr^2 \quad \text{או} \quad g = \gamma \frac{M}{r^2}$$

כיצא בו, ניתן לחשב את המסה (M) של כוכב מרכזי (השמש או כוכב-לכת) ע"פ התקופה (T) והמרחק (R) של מלווהו (כוכב-לכת או ירח), לפי הנוסחה:

$$(7) \quad \gamma M = \frac{4\pi^2 R^3}{T^2}$$

קבוע-הג' (γ) ניתן לקביעה ניסיונית בדרכים שונות.

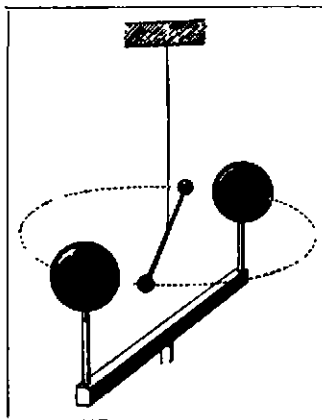

הניסוי של קונדיש (ציור סמנטי)

למשל: (א) מדידה ישירה של המשיכה שבין שני כדורים באמצעות ההסטה מאזוני-פחול (ע"ע); ניסוי זה בוצע לראש-ונה על-ידי קונדיש (Cavendish) ב-1798, בשני כדורים במשקל של 158 ק"ג. (ב) שקילתו של גוף מעל למסה גדולה ומתחתה, כשבשקילה הראשונה נמדד סכום משיכת-המסה ומשיכת-הארץ, ובשנייה — הפך-שן;

זו היתה שיטתו של ריכארץ (Richartz), שהשתמש ב-1907 בגוש-עופרת בעל נפח של 2 מ"מ³ (= מסה של 22½ טונות). ערכו המספרי של קבוע-הג' הוא

$$\gamma = 6.66 \times 10^{-8} \frac{\text{dyn cm}^2}{\text{g}^2}$$

ז. א.: שתי מסות של 1 טונה כל אחת, שמרכזי-הפאוד שלהן מרוחקים 1 מ' זה מזה, מושכות זו את זו בכוח של 6.66 דינ, שהוא שווה בקירוב למשקלם של 6.5 מ"ג. מכאן ניתן לחשב, ע"פ (6), את מסת-הארץ, ומדיעת נפחה — גם את צפיפותה הממוצעת: 5.5 gcm^{-3} ; והואיל וצפיפות שכבת-הארץ העליונה, הניתנת לבדיקתנו הישירה, היא בקירוב 2.5 gcm^{-3} , יש להסיק שהצפיפות בשכבות העמוקות גדולה בהרבה מן הערך הממוצע.

ניוטון נתכוון להסתפק בתיאור המתמטי של הג' ולא חיפש אחרי תבניות מכאניות לביאורה. הרעיון של גורם מסתורי („כוח"), הפועל בלא זמן ובלי ממצע בין גופים המרוחקים זה מזה, היה זר לרוחו; לכך רמז במימרתו המפורסמת: *hypotheses non fingo* („אינני בודה השערות מלבי"). אעפ"כ לא יכול היה להמנע מלהרהר כל חייו באשר שרתו של ביאור מכאני, בעקבותיו של הויגנס ניסה גם ניוטון לראות בא"ת את סיבת הכובד על פני הארץ. במכתב אל בוייל (1678) ובמהדורה השניה של „אופטיקה" (1717) הוא מציע מתוך היסוס הסבר לג' מקיומו של הא"ת בתוך הגופים בדלילות גדולה ומחוצה להם בצפיפות הגוברת עם

ובין מלווהו המקיף אותו: מצד אחד קיים החוק השלישי של קפלר, הקובע שיהם החזקה השלישית של רוחק-המלווה (r) לחזקה השניה של תקופתו (T) הוא קבוע:

$$(1) \quad r^3 w^2 = \text{const} \quad \text{או} \quad \frac{r^3}{T^2} = \text{const}$$

($w =$ המהירות הזוויתית של הכוכב המקיף, הנמצאת ביחס הפוך לתקופה T). מצד שני מתקיים לגבי כל תנועה סיבובית במעגל (ואף האליפטות של מסילות כוכבי-הלכת הן קרובות למעגלים):

$$(2) \quad a = w^2 r$$

($a =$ התאוצה הדרושה לקיום התנועה במעגל בעל הרדיוס r). מתוך חלוקת (2) ב(1) נופק:

$$(3) \quad a = \frac{\text{const}}{r^2}$$

כלומר: חוק פחיתת תאוצת-הג' בריבוע-המרחק, והואיל והתאוצה פרופורציונית לכוח הגורם לה (חוק-התנועה השני של ניוטון) — מתקבל חוק פחיתת כוח-הכובד עם ריבוע-המרחק. — באותה שנה עשה ניוטון צעד מכריע נוסף, בהניחו את זהות הכוח המקיים את תנועת-הירח במעגל סביב הארץ עם הכוח הגורם לתאוצת-הנפילה על פני הארץ. גם לגבי הירח מתאשר חוק הפחיתה עם ריבוע-המרחק, אם משיכת-הארץ מחושבת ממרכזה, כאילו היתה כל מסתה מאוחדת בנקודה זו: מרחק-הירח מהארץ הוא 380,000 ק"מ ורדיוס כדור-הארץ הוא 6,370 ק"מ; יחס שני המרחקים האלה הוא 60:1. מתוך הנוסחה (2) מתקבלת תאוצת-הירח בגודל של $0.27 \frac{\text{cm}}{\text{sec}^2}$, שהוא $\frac{1}{60^2}$ של תאוצת-הנפילה g . — בזה היו בידי ניוטון בן ה-24 כל הנתונים וכל התכנית לעיקר עבודת-חייו, שהושלמה עם פירסום „העקרונות המתמטיים של הפילוסופיה הטבעית" ב-1687. בספרו זה פיתח ניוטון את תורת-הג' הכללית במילואה, בהשתמשו בחוקי-התנועה שלו ובחשבון האינפיניטסימאלי שהומצא על-ידי, הוא הוכיח, כי אפשר לגזור את כל שלושת חוקי-קפלר מתוך הנחת קיומה של משיכה, הפרופורציונית למכפלת מסות כוכב-הלכת והשמש (או המלווה וכוכב-הלכת) והנמצאת ביחס הפוך לריבוע-המרחק שבין שני הגופים. בדרך זו ניתנו לחישוב פורטי תנועותיהם של כל כוכבי-הלכת סביב השמש הנונה היסוד לאסטרונומיה המתמטית. ניוטון הראה, שיש יסוד להניח שגם השביטים כפופים לחוק-הג' שלו, ושמימי לותיהם אינן אלא אליפטות מארכות מאד. על סמך שיקוליו הוכיח הלי, כי השביט של 1682 נע באליפטת בתקופה של 75 שנה וכי הוא מזודהה עם הכוכב שהופיע ב-1607 וב-1531; הוא ניבא להופעותיו לעתיד במועדים שנתאמתו אחר-כך. — משאר מסקנותיו החשובות של ניוטון יש להזכיר את התורה המתמטי-מאטית של הגיאומטריה השפלה, הנגרמים ע"י כוח-הג' המשותף של הירח והשמש. ע"פ תורתו הצליח ניוטון להסביר אף את הפרצ'סיה (= הקדימה) של נקודות שוויון היום והלילה (ע"ע ארץ, עמ' 1050/51), תופעה שכבר נתגלתה בתקופה העתיקה ע"י היפרכוס (ע"ע). הפרצ'סיה, שאינה אלא סיבובו האיטי של ציר כדור-הארץ על פני מעטפת של חרוט, היא תוצאה המתחייבת משיכת-הכובד של הירח והשמש, שהם פועלים על עורף-המסה שיש לכדור-הארץ בסביבתו של קרדז-משוה מחמת פחיסותו בקטבים.

הריחוק: ע"כ נגרם לחץ מצד האתר על הגופים, הנדחים זה לקראת זה. מדבריו של ניוטון ניכר, שהוא עצמו לא מצא סיפוק בביאור זה. אולם זהירותו והסתייגותו לא מנעו את הדורות אחריו מלהמחיש את הג' כ"כוח" קוסמי.

השפעתה של תורת-ניוטון על הדורות אחריו היתה עצומה. היא זכתה לפירסום רב בחוגים רחבים ע"י ספרו הפופר-לארי של וולטר, וקרנה עלה עוד בהרבה בעולם-המדע כשהוכיח לפלס" (ע"ע) ב"מכאניקת-השמים" שלו (1799—1805) — בעקבות התפתחות המאמאטיקה במאה ה-18 (אוילר, לגרנז') — כי כל הבעיות המכאניות המתעוררות במערכת כוכבי-הלכת ניתנות לביאור על יסוד תורת-הג', ובכללן אף "ההפרעות", שישודן במשיכתם ההדדית של כוכבי-הלכת. לשיא נצחונה — כביטוי מושלם לתקפו של חוק-הסיביות וכמכשיר להגדת מימצאים אסטרונומיים מראש — הגיעה תורת-ניוטון, כאשר בישרו אדמס (ע"ע) ולוריה (ע"ע) ע"פ ההפרעות במהלכו של אורנוס (ע"ע) את קיומו של כוכב-לכת נוסף, והלה (נפטון, ע"ע) נתגלה על-יטמך חישוביהם ב-1846. — תורת-הג' נעשתה יסוד אף בביאור תולדות גרמי-השמים בקוסמוגוניה השונות של מערכת-השמש שפותחו במאות ה-18 וה-19, ובפרט בזו של לאפלאס. ניוטון עצמו כבר העיר ב-1692, שיש לשער כי החומר המתרכז היום בשמש ובכוכבי-הלכת היה פעם מפוזר בחללו של עולם, וכי המערכת המסודרת נוצרה ע"י הג' שבין החלקיקים המפוזרים.

שלב אחרון — ומבחינה מסוימת מהפכני — בהתפתחות תורת-הג' הושג בתורת היחסות (ע"ע) של אינשטיין (ע"ע). בתורת היחסות המצומצמת (1905) נתן אינשטיין ביסוס חדש לפיסיקה, אשר צדו הגאומטרי הובלט ביחוד בתיאורו של מינקובסקי (ע"ע; 1908). לפי זה יש לתאר את התופעות הגשמיות בתוך עולם מרחבי-זמני בן ארבעה ממדים (3 ממדי-מרחב וממדי-זמן). מושגי האורך במרחב והמשך בזמן מאבדים את בחינתם המוחלטת שהיתה להם במכאניקה של ניוטון, ומכאן שצריך לחול גם שינוי-משמעות בתורת-הג' של ניוטון, הבנויה על מושגי המרחב והזמן המוחלטים. כנקודת-מוצא שימשה לאינשטיין עובדת-יסוד, שכל קרמיו הכירוה בלא להבחין במשמעותה, ושהוא נתן לה פירוש חדש — שוויון תאוצת-הנפילה לכל הגופים ללא תלות במסותיהם; לשון אחרת: "שוויון המסה הכבדה והמתמדי-דה". עובדה זו מרמזת על קרבה מהותית בין ההתמדה והג', ובמקרים מיוחדים ניתן — ע"י תיאור מאתמאטי נאות (החלפת קואורדינאטות) — להציג תנועה בהשפעת הכובד כתנועת-התמדה, ולהפך. דבר זה הביא את אינשטיין לידי הכללת "העולם" של תורת-היחסות המצומצמת (העולם ה"מישורי" של מינקובסקי) וראייתו כמקרה מיוחד (אוקלידי-די) של עולם מרחבי-זמני לא-אוקלידי (העולם ה"עקום" של רימן [ע"ע]; וע"ע גאומטריה לא-אוקלידית), שסטייתו מהאוקלידיות נקבעת ע"י חלוקת החומר שבו (תורת-היחסות המוכללת, 1915). בכך נתבטל הצורך בהנחת "כוח" מיוחד להסברת תוסעת הג'. במקום תנועה בהשפעת כוח-הג' מופיעה בעולם לא-אוקלידי זה תנועת-התמדה מוכללת לאורך קווים גאודטיים, ואילו תנועת-התמדה של ניוטון אינה אלא המקרה המיוחד של תנועה לאורך קו גאודטי בעולם האוקלידי (קו ישר ומהירות קבועה).

ע"י השימוש ברעיונות אלה מוסברת תנועת כוכבי-הלכת מעצם ה"מטריקה" של המרחב והזמן בסביבת השמש,

הנקבעת ע"י מסת-השמש והמגדירה את הקווים הגאודטיים, שלארכם מתנועעים כוכבי-הלכת בתנועת-ההתמדה שלהם. החישוב על-יטמך הנחה זו מביא בקירוב ראשון לידי פתרונו של ניוטון (I. א. לידי שלושת חוקי-קפלר), אולם הפתרון המדוייק יותר כולל שלוש עובדות נוספות, שאין להן הסבר — או שיש להן הסברים דחוקים בלבד — בתורת-הג' הקלאסית, ואילו הנסיון מאשר את קיומן ואת ערכן המספרי לפי תורת-אינשטיין: (1) תנועתה הסיבובית האיטית של כל המסילה האליפטית של תנועת-הג' בתוך המישור שלה — נת-אשרה באסטרונומיה בתנועת הפרהיליון של כוכב-חמה שכבר נתגלתה באמצע המאה ה-19 ע"י לוריה, וכן בתורת-האטומים בהסברת המבנה הדקיק של קווי-הספקטרום של המימן (נתגלה ע"י זומרפלד [ע"ע] ב-1916); (2) השפעת שדה-הג' על קרינה אלקטרומאגנטית — נתאשרה בליקויי-חמה רבים, החל מ-1919 (ע"ע אדינגטון), ע"י קביעת הסחת אור-הכוכבים בשדה-הג' של השמש; (3) "הזזת-האודם" בספק-טרום של אטום הפולט אורו בשדה-הכובד — נתאשרה בכוכבים בעלי פוטנציאל-ג' גבוה מאד, כגון בן-לווייתן של סיריוס, שצפיפותו עולה פי רבבות על זו של השמש (ע"ע ספקטרום).

על הג' על-פני כדור-הארץ ע"ע ארץ, עמ' 1050.

J. Zenneck, *Gravitation* (Enc. d. mathemat. Wiss., V, 1), 1903; H. Wevl, *Raum, Zeit, Materie*, 1918, A. S. Eddington, *Space, Time and Gravitation*, 1921; id., *The Nature of the Physical World*, chs. VI-VII, 1928; J. Roger, *The Force of Gravity*, 1925, W. Sternberg, *Potentialtheorie*, I-II, 1925/26, E. A. Milne, *Relativity, Gravitation and World Structure*, 1935; H. T. Pledge, *Science since 1500*, 65 ff., 71 ff., 288 ff., 1939, A. Koyré, *La loi de la chute des corps Galilei et Descartes*, 1939, H. Butterfield, *The Origin of Modern Science*, ch VIII, 1949; M. Born, *Natural Philosophy of Cause and Chance*, 26-30, 1949; W. P. D. Wightman, *The Growth of Scientific Ideas*, chs. VIII, X, XI, 1950, P. Jordan, *Schwerkraft und Weltall*, 1952; G. Holton, *The Concepts and Theories in Physical Science*, Part C, 1952; St. S. Mason, *Main Currents of Scientific Thought*, 151 ff., 231 ff., 1953.

ש. ס.

גרוינז, גאורג גוטפריד — Georg Gottfried Gervius

— nus (1805, דארמשטאט — 1871, הידלברג), היסטוריון ועסקן מדיני גרמני. ג' היה בן פונדקאי ובעיר ריו עסק במסחר. ב-1825 התחיל ללמוד באוניברסיטה של הידלברג, ובהשפעת פ. כ. שלוסר (ע"ע) הקדיש את עצמו לחקר ההיסטוריה. מ-1830 הורה באוניברסיטת הידלברג, וב-1836 נתמנה לפרו-פסוד להיסטוריה ולספרות בגטינגן; משם פר-טר ב-1837 כאחד מ"שב-עת המוחים" (ע"ע גטינגן, וע"ע גרים, יעקב וילהלם), ומ-1844 שוב הורה בהידלברג. מ-1835 עד 1842 פירסם את "תולדות הספרות הגרמנית הלאומית" (*Geschichte der deutschen Nationalliteratur*) 55 כרכים (מהדור



ג. ג. גרוינז



ו. פון גרומבאך (היחודיע ט 1867)

שבה את הדוכס ואת ג' וזה האחרון הומת מיתה אכזרית. — ג' הוא גיבורן של כמה יצירות שחברו במשך המאה ה-19, ביניהן הרומאן „ההנשנגאוו" מאת גוצקו (ע"ע).

F. Ortloff, *Geschichte der Grumbach'schen Händel*, I-IV, 1868/70; F. H. Wegeler, *W. von G.* (Allgemeine Deutsche Biographie, X, 9), 1879.

גְרֹמַר, מָרְסֵל — Marcel Gromaire — (נר' 1892), צייר צרפתי, מחשובי נציגי האקספרסיוניזם בארצו. את הנושאים לתמונותיו לוקח ג' מסיפורי העם: פועלים, איפרים.

דייגים, או מן הבריות שבשוליה החברה: סו-באים, זונות, צבעי לוחטים, הקומפוזיציה שלו דינאמית, קווי-רישום עזים ותקיפים; אולם הוא שומר על שיווי-המשקל במבנה תמונותיו, ועציבת דמויותיו לעולם אינה פרועה. — חווייתו כחייל במלחמת-העז-לם ו באה לידי ביטוי בתמונה „המלחמה" (1925); תמונות מפורסמות אחרות שלו הן: „פועלי-ההפירות" (1932), „מחוסרי-העבודה" (1936), „הקוצר הפלאמי" (1937), בזמן האחרון פנה גם לציור דוגמות לטפסין.



מ. גרומר, הקוצר הפלאמי, 1897

J. Cassou, *M. G.*, 1925; W. George, *G.* (Les maîtres nouveaux, 1928); G. Pillement, *M. G.*, 1929; R. Escholier, *La peinture française du XXe siècle*, 140, 1937; *Dictionary of modern painters*, 199, 1955.

גְרֹן (larynx). בלשון-המקרא משמש המונח ג' לפחות ב-3 משמעויות שונות: (1) הלוע או בית-הבלעיה („מנעי... גרוןך מצמאה", ירמ' ב, כה; „קבר פתוח גרונם", תהל' ה, י); (2) הצוואר החיצון („נטויות גרוןך", ישע' ג, טז; „ורביד על גרוןך", יחז' טז, יא); (3) מוצא הקול („קרא בגרוןך", ישע' נח, א; „יגעתי בקראי נחר גרוני", תהל' טט, ד; „לא יהגו בגרונם", שם קטו, ז; „רוממות אל בגרונם", שם קמט, ו), הנקרא בלשון-המשנה „פיקה של גגרת" (חולין י' ד'). הטרימינולוגיה האנאטומית העברית החדשה ייחדה את המונח ג' ל(3).

הג' הוא המשך הקנה קדימה, והוא בנוי כמוהו בעיקר תסחוס זגוגי (ציור 1). תיפקודיו ביונקים, וביחוד באדם, הם שלושה: מתן מעבר לאויר-הנשימה; שמירה על דרכי-הנשימה התחתונים בפני כניסת מאכל או משקה; יצירת הקול. בסיסו של הג' הוא התסחוס הטבעתי (cartilago cricoidea).

רה חמישית 1871/74), החיבור הראשון שבו תוארה הספרות הגרמנית לא מבחינה אסתטית בלבד אלא בקשריה לחיים המדיניים והלאומיים של האומה. ב-1847 יסד ג' (עם 2 חברים) את „העיתון הגרמני" (Deutsche Zeitung), שלחם למען מדינה גרמנית ליברלית. ב-1848 היה ג' זמן קצר ציר האסיפה הלאומית בפראנקפורט. מפעלו האחרון בשטח חקר-הספרות היה חיבורו החשוב על שיקספיר (1849—1852). שתורגם גם לאנגלית. — אולם עיקר פעולתו של ג' היה בשטח ההיסטוריה. במבוא לתולדות המאה ה-19 (1853) ניבא לגרמניה עתיד דמוקרטי, ומשום כך סולק מן האוניברסיטה, והספר נאסר ע"י הצנזורה; האיטור בוטל אחרי זמן מועט. מאז המשיך ג' במחקריו ובחיבוריו בלא משרה אוניברסיטאית. מפעלו החשוב ביותר הוא „תולדות המאה ה-19 מחזוויינה ואילך" (Geschichte des 19. Jahrhunderts seit den Wiener Verträgen), שממנו הופיעו 8 כרכים (1856—1866) על תקופת הרסטאורציה והראקציה 1815—1830. בחיבורו זה מופיע ג' כלוחם נמרץ לרעיונות הליבראליזם נגד כל צורותיהם של הדיכוי והעריצות. בהתאם לכך אף התנגד למדיניותו ולמפעלו של ביסמרק (ע"ע), וביחוד לסיפוח ארצות נגד רצון תושביהן. — ג' חיבר אוטוביוגרפיה (1860), שנתפרסמה רק אחרי מותו (1893).

Briefwechsel zwischen J. und W. Grimm, Dahlmann und G., I—II, 1885/86; J. Dörfel, *G. als historischer Denker*, 1904; O. Harnack, *G.*, 1918; M. Rychner, *G. G. G.*, 1922; E. Wolf, *G. G.*, 1931; R. Unger, *G. und die Anfänge der politischen Literaturgeschichtsschreibung*, 1935.

א. מ. י.

גֵ'רוֹם, גֵ'רֹם קְלֶפְקָה — Jerome Klapka Jerome — (1859—1927), סופר אנגלי. ג' היה תחילה פקיד במסילות-הברזל, אחר-כך מורה בבי"ס עממי, שחקן בלהקה נודדת, עיתונאי וסופר. פירסומו בא לו מרשימותיו עברית א. אפשטיין, חש"ד [1924], ו an Idle Fellow („מחשבות בטלות של הולך-בטל", 1892), שהן מלאות הומור שבטוב-לב. מחזו הרציני האלגורי The Passing of the Third Floor Back („רדף לדירה שבקומה השלישית באחורי-הבית") הוצג בהצלחה 7 שנים רצופות. בשעתו היה ג' פופולארי מאד, אולם היום פג במקצת טעם של רשימותיו ההומוריסטיות ומחזותיו הסני-טימנטאליים, חוץ ממעטים מהם. — הוא כתב אוטוביוגרפיה: My Life and Times („חיי וזמני", 1925).

A. Moss, *J. K. J.*, 1929.

גְרֹמְבַּךְ, וִילְהֵלְם פֶּאָן — Wilhelm von Grumbach — (1503—1567), אביר והרפתקן גרמני; האחרון בשורת האבירים הגרמניים שניסו לשמור על איתנותם בנסיכים הטריטוריאליים. ניהל מלחמה מתמידה באדונו הפאודאלי, ההגמון של וירצבורג, ובעיר וירצבורג עצמה פעל בשירותו של יוהאן פרידריך דוכס-גוֹתה, אויבו של הקור-פירסט אַוגוסט מסאכסוניה. הקיסר מאכסימיליאן II הטיל את חרם-הרייך על ג', כעל מפר שלום-הממלכה. לשם הוצאת חרם זה לפועל שם אַוגוסט מצור על גוֹתה, כבש אותה,

חות של השרירים השונים משפיעים על ארכם ועל עבייים של מיתרייהקול. ועי"כ גם על גובה-הקול; ביחוד משפיעים על כך שריריהקול הפנימי והשריר החיצון שבין חסוסי-התריס והחסוס הטבעתי (m. crico-thyreoideus ext.) בשעת-שתיקה מהווים מיתרייהקול יחד עם דופן-הג' האחורית משו-לש. המשמש מעבר חפשי לאויר-הנשימה — סדק-הקול (glottis), שהוא גפתח ע"י שריר קטן (m. crico-arytaenoi-deus post.), המסובב את חסוסי-הקיתון החוצה. בין מיתרי-הקול המדומים והאמיתיים מתרחב חלל-הג' כנאד (חלל-מורגאני, ventriculus laryngis [Morgagni]); באורגני-אוטון (ע"ע) משתרעים הנאדות הללו עד לכתפיים. תוכו של הג' רצוף אפיתל ירירי שעיר, המהווה במקומות שונים קמטים בולטים; רק החלק החפשי של מיתרייהקול מצופה אפיתל קשקשי חסר בלוטות-יריר. במקרים של דלקת-הג' מתנפחים הקמטים ומצרים את החלל; במקרה של דיפתריה (ע"ע) הם עלולים לסתום את הפתח לגמרי ולגרום לחנק. — ההעצבה של כל שרירי-הג' נעשית על-ידי הסעיף החוזר (nervus recurrens) של העצב הנודד (X); עצב-הג' העליון (n. laryngeus sup.) — גם הוא ענף של X — הוא עצב-החישה של כל הג' והמניע של אחד משריריו החיצוניים (שרירי-הטבעתי-התריס).

וע"ע לרינגולוגיה.

ג. ג. ג.

גרון (Garonne; לאט' Garumna), הנהר הראשי של דרום-מערב צרפת. מקורותיו בהרי-הפינינאים, כיוון זרימתו — בעיקר צפוני-מערבי, שפכו באוקיינוס האטלנטי. ארכו כ-650 ק"מ. הג' קולט כבר בפירנאים עצמם את הארייז (Ariège); בהמשך דרכו הוא מקבל יובלים רבים עשירי-מים מצד-צפון, כגון טארן (Tarn) ולוט (Lot); מצד-דרום נשפכים אליו יובלים רבים שמקורותיהם בפיר-נאים. ג', יחד עם יובליו, מנקז את אגן-אקוויטאניה. בין טולוז לקאסטה מלווה את הנהר „התעלה הצדדית" שנחפרה ב-1838—1856; ארפה כ-200 ק"מ. והיא משמשת בעיקר להעברת תוצרת חקלאית, חמרי-בניין, עצים ומצריית-עשיה. בטולוז מתחברת התעלה עם „תעלת הדרום", המגיעה עד לים התיכון. הג' התחתי מתחבר עם הדורדון, ויוצר את אסטואר הזירונד, שעליו יושבת בורדו. כך נעשה הג' חלק חשוב במערכת דרכי-המים הפנימיות של צרפת. האיזור שבו זורם הג' (הדפארטמאנים זירונד, לוט-וג', טארן-וג', ג'יעילי) מפורסם בפוריותו כארץ-חיטה במזרחו וארץ-תירס במערבו, אך ביחוד מהוללים הכרמים שעל שתי גדות-הנהר.

גרונה (Gerona, קרי: הרונה; קאטאל' ג'ירונה [Girona]), עיר בצפון-מזרח ספרד, בירתה של הפרובינציה הקאטאלונית ג'; 30,000 תושבים (1950). העיר יושבת במקום התחברות הנהרות טר (Ter) ואוניאר (Oñar). חלקה העתיק של העיר שוכן בעיקרו על מורד תלול של הר שעל שפת-הנהר; רחובותיה הצרים והתלולים שמרו על אופי של עיר מיה"ב, ושרידי חומתה עדיין קיימים. יש בה קאתדראלה גותית, שהחלו לבנותה במאה ה-14 וסיימה במאה ה-17. העיר החדשה שוכנת בעמק ומעבר לנהר אוניאר. ג' היא מקום מסחר ותעשיה (סוכר, טפטיל, נייר, אבן מלאכותית, יין).

היסטוריה. בעיר מצויים שרידי ישוב פרהיסטורי. היא נזכרת לראשונה בשם גרונדה (Gerunda) בכתבי פטולר

על חציו הקדמי מתרומם חסוסי-התריס (c. thyreoidea), ששני לוחותיו נפגשים לפנים בזווית חדה (פיקת-הג', תפוח אדם הראשון); על חציו האחורי רוכבים שני חסוסי-הקיתון (cc. arytaenoideae). למעלה מהם גנוזים בתוך נרתיק סיבי (הקמט הארי-אפיגלוטי) בכל צד שני חסוסי-קטנים. את

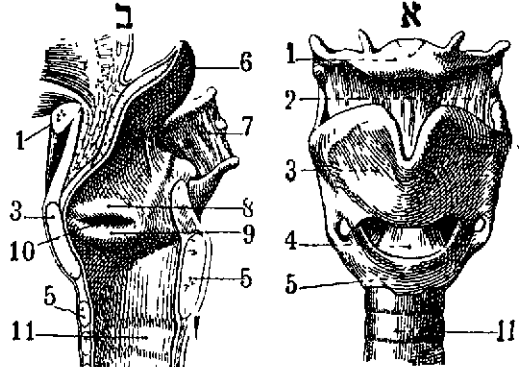

ציור 1 הנהר; א מלפניו; ב התראורר מלפנים לאחור. 1 עצביהלשון, 2 רצועת התריס ועצביהלשון, 3 חסוסי-התריס, 4 הקרום שבין חסוסי-הטבעת ובין חסוסי-התריס; 5 החסוס הטבעתי; 6 כיסוייהגרון, 7 הקרום שבין חסוסי-התריס ובין עצביהלשון; 8 סיתריקול עליון; 9 מיתריקול אמיתי, 10 חלל-הגרון (חלל סורגאני); 11 הקנה

חלל-הג' סוגר מלמעלה בשעת הבליעה כיסוי-הג' („שיפוי הכובע", epiglottis), שהוא חסוסי-סיבי, גמיש ורך יותר, וצורתו צורת-עלה. בפעולת שרירי-התריס-ההלמדה (musculus thyro-hyoideus) ובעזרת רצועות סיביות נמשך הג' בשעת הבליעה אל מתחת ללשון, וכך נחסמת לפני האוכל הדרך אל הקנה; בה בשעה מרחיקים הקמטים הארי-אפיגלו-טיים את הלגימה לצדדים, כעין שני סכרים (ע"ע בליעה). — בבהמות, כגון מעליגרה והסוס, מתרומם כיסוי-הג' כעין ארובה עד למאחורי-האף, והוא מעביר את האוכל משני צדיו אל הוושט; בב"ח אלה משמש כיסוי-הג' גם כאיבר של חושי-הריח. גם בתינוק-האדם מתרומם הג' עד לשטח-הלשון, ורק במשך ההתפתחות הוא יורד. — בשנות ההתבגרות גדל הג' (עם מיתרייהקול שבתוכו) בזכר יותר מאשר בנקבה, עד שיחסי-הגודל של הג' בגברים ונשים מבוגרים הוא 3:2; גם חסוסי-התריס בולט מתחת לעור בגבר יותר מאשר באשה ובילד. שינוי אנאטומי זה גורר התהוות הבדל בטיב הקול, שהוא מסימני-המין המשניים המובהקים (ע"ע בגרות).

חלל-הג' רחב למעלה וצר למטה, כעין מסננת. בו נמת-חים, מאחור קדימה וזה מעל זה, שני זוגות של רצועות —

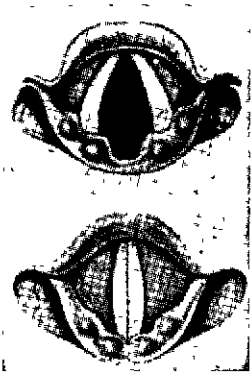

מיתרייהקול המדומים והאמיתיים. המדומים — שהם העליונים — אינם מכילים שריר; האמיתיים מכילים את שרירי הקול הפנימי (m. thyro-arytae-noideus int.). מיתריי הקול מחוברים בקצותיהם הקדמיים בקו האמצעי של החסוס הטבעתי; קצותיהם האחוריים מחוברים בחסוסי-הקיתון. כשהם מתקרבים זה לזה ע"י פעולת השרירים המקרבים, מתהוות מערכת עיגולית של סוגרים (ציור 2), המאפשרת הפקת קול והשפעה על טיבו. שינויי המת

ציור 2 מיתרייהקול וסדקי-הקול (הסונה בלאריינגוסקופ). למעלה — בשעת נשימה; למטה — בשעת השמעת-קול

תולדות היהודים בג' (במקורות העבריים: גירונדה, גירונה, ירונה). ישוב יהודי בג' נזכר לראשונה ב1002. ב1160 הותרה ליהודים בג' שכירת הנויות, שנבנו במגרש שלפני חומות-העיר, תמורת תשלום שנתי. ר' בנימין מטודלה מצא בה קהילה קטנה. הקהילה נתרכזה בחלק של המבצר הנמצא ליד נהר אוניאר והמכונה עד היום „הרה-יהודים“ (Montjuich); משכונה זו נתקיימו שרידים (מרחצאות ומצבות בבית-הקברות) עד ימינו.

מן המאה ה13 החלו יהודים משמשים בהנהגת-העיר. מהם ידועים הבאילי (גובר) בונדיאה גראצ'אן, בנבשתי דה פורטה, החצרנים של פדרו III מאראגון אסטרוק רבאליה ובנו יוסף. הם שימשו פקדי האדמיניסטרציה, ותעודות רבות טבועות בחתימותיהם העבריות הגיעו לידינו. עמם שיתף הרשב"א (ע"ע אדרת, שלמה) פעולה בהנהגת הציבור היהודי. בשנות הששים למאה ה13 דנה האינקוויזיציה בג' נוצרי שהתייחד. סמוך ל1271 שילמו יהודי ג' וביסאלו — שהיו יחד איזור-מיסים אחד — סך של 20,000 סולידים, כדי מחצית הסכום ששילמה קהילת ברצלונה (ע"ע).

מן המאה ה13 ואילך נתקיים בג' מנהג, שהכמורה העירונית היו רוגמים בפסחא את השכונה היהודית באבנים מן המגדל, ולפעמים גורמים נזק לגנים ולכרמים ולבית-הקברות של היהודים, וב1368 איים פדרו III להיפרע מן ההגמון על מעשים אלה. ב1285 השתתפו היהודים בהגנת ג' מפני הצרפתים וסבלו קשה גם בשעת כיבושה על-ידיהם, וגם כשנכבשה חזרה ע"י גייסותיו של פדרו III. סימני ירידה ניכרו בקהילה מסוף המאה ה13. היהודים נדחקו מן האדמיניסטרציה המקומית וגם מענפי-כלכלה שונים ע"י עירונים נוצרים; מאז אין זכר עוד ליהודים בעלי-מקרקעין המעבדים את אדמתם. יהודי-ג' נזקקו לכתבי-הגנה שהגישו להם להגר למקומות אחרים. בכל-זאת קלטה קהילת-ג' ב1306 ממגורשי צרפת.

על אירגונה של קהילת-ג' ידוע לנו לראשונה מתוך צו של ח'ימה I מלך-אראגון, שהתיר ב1258 ליהודי ג' וביסאלו הסמוכה למנות מקרבם 5 אנשים, שימשו מזיאיים לפועל של ענשים הנוגעים לגביית מס, ואף להורידם ולמנות אחרים במקומם. ב1279 נתן פדרו III סמכות לר' בנדיקט יונה מג' ולרשב"א לשמש פוסקים יחידים לעיר. ב1341 תיקנו כמה מנכבדי ברצלונה תקנות קבועות לג' בענין בחירתם של נאמני-הקהל, רואי-חשבונו, „מכריזים“ ומועצה כפולה (של 26 חברים ושל 16 חברים). בקהל-ג' נתקיים משטר אוליגארכי מובהק, ובו פרצה מחלוקת חריפה ב1386, שהביאה לידי התערבות השלטונות. באפריל 1391, כמה חדשים לפני שואת-השמד, ניתנה לג' חוקה מושלמת חדשה, המונה את שמות כל הזכאים (23 איש) לשבת במועצת-הקהל, מהם שנתמנו לכל ימי-חייהם, ומהם שמילאו את התפקיד תלפיות, כל אחד במשך 3 שנים. על המועצה הוטל מינוי של בוררים, נאמנים וגובה (גובר); לאחרון נקבעה משכורת שנמית, וכן נקבע שיש לבחור מבין משלמיהם הפחותים, ואסור שיהיה קרוב משפחה לנאמנים. לאחרונה הסדיר חזון II ב1459 את הרעב הנהגת-הקהל: בחירת נאמנים, גובר, 2 בוררים, 2 שמאי-מס; כשיטת-הבחירות נקבעה ההגדרה.

קהילת-ג' נפגעה קשה בשמד של 1391. רבים מן הקהל מתו מות-קדושים, ורק מעטים המירו את דתם, מהם בעיקר שוחרים ובעלי-מלאכה, ואין ברשימת המומרים זכר לשמות

מאיוס ופוליפיוס; בה עברה הדרך הראשית שחיברה את ספרד עם גאליה, בימי השלטון הרומי היתה לעיר מבוצרת, ומימי אוגוסטוס נהנו תושביה מזכויות של אזרחות רומית ומשלטון עירוני. מן המאה ה5 ואילך שימשה ג' מושב להג' מונים נוצריים, ובמאות ה6—12 נערכו בה כמה כינוסים של הכנסייה. השלטון המוסלמי (713—785) לא הגיח בה רישום ניכר. הפראנקים, שכבשו את ג' מידי המוסלמים בימי קארולוס הגדול, מינו עליה רוזנים (condes) מטעם המלך; החל באמצע המאה ה9 עברה משרה זו בירושה, והחל בסוף המאה ה10 נותקו העיר ומושלחה מן התלות הפאודאלית במלכות צרפת. לרוב היתה השררה על העיר בידי רוזני ברצלונה הקרובה. עם איחודה של קאטאלוניה עם אראגון



גרונה העיר העתיקה

(1135) בטלה עצמאותה של ג'; הוקמה בה מועצה עירונית, שהעמידה 2 צירים לקורטס הקאטאלאניים. במחצית השנייה של המאה ה13 באה ג' כמה פעמים במצור בידי הצרפתים, וב1285 אף נכבשה לזמן מועט. בימי המגפה השחורה (1348) נספו $\frac{3}{4}$ מן האוכלוסייה. ב1351 הפך פדרו IV מלך-אראגון את ג' לדוכסות לטובת בנו חזון ולרעת המשטר העירוני. בשנות ה60 של המאה ה15 באה ג' כמה פעמים במצור מצד צבאות הגנרליות הקאטאלאנית, וב1469 נכנעה לחזון דה לורנה, וזה נתמנה לרוזן-העיר; אולם אחרי מותו חזרה למרותו של המלך חזון II. במאה ה16 סבלה העיר משטפונות ומכנופיות-שודדים, אולם באותה התקופה נוסדו בה האוניברסיטה, מכללת-הישועים וסמינר-הישועים. במרד הקאטאלאני ב1652 נכבשה ג' בידי צבאות פליפה IV מלך-ספרד. בימי מלחמת הירושה הספרדית, וכן בימי מלחמות גאפוליון, צרו עליה הצרפתים. בדצמבר 1809 נכנעה העיר לצבאות נאפוליון לאחר מצור קשה ביותר, שנמשך 8 חדשים וגרם להריסת כל ביצוריה. הצרפתים החזיקו בעיר עד לחתימת חוזה השלום ב1814. במלחמת-האזרחים ב1843 נצטרפה העיר לחונטה המרכזית, אולם נכבשה על-ידי כוחות הגנרל פרים — במלחמת-האזרחים בדור האחרון נכבשה ג' על-ידי כוחות הגנרל פרנקו בתחילת 1939 במסגרת „מבצע-קאטאלוניה“.

J. de Chia, *El Ducado y el Principado de G.*, 1881; id., *Bando y banderos en G. Apuntes historicos desde el siglo XIV hasta mediados del XVII*, voll 3, 1880-1890, id., *La festividad del Corpus en G.*, 1895²; J. Batet y Siso, *Condado de G. Los condes beneficiarios*, 1890, id., *Provincia de G.*, s. a., C. Rahola, *La ciutat de G.*, I-II, 1929; J. P. Cargol, *G. historica*, 1947.

פורטוגיזים על אדמת־גרמניה, (1902) — חשוב לתולדות מגורשי ספרד ופורטוגאל בגרמניה; מחקרים לתולדות הקהיה לה האשכנזית בהאמבורג (1903) ולתולדות היהודים בווינה (1913, 1926); Samuel Oppenheimer und sein Kreis („שמואל אופנהימר ואנשי־חוגו“, 1913) — סניגוריה על זיס אופנהימר (ע״ע) מפני התקפות היסטוריונים אנטי־שמיים, עם חומר ארכיוני חשוב לתולדות הכלכלה היהודית; מאמרים על גבריאל ריסר ופרתולד אַואַרבֿך ועל ממציאים, מגלים וספנים יהודים. מחיבוריו בתולדות־הפילוסופיה: Spinoza in Deutschland („שפינוזה בגרמניה“, 1897).

בשטח שלא נחקר כל־צרכו עד ימיו עסק ג' בקובץ Die Hygiene der Juden („ההיגיינה של היהודים“, 1912). אך כמעורר וכמחדש ממש פעל בתחום ידיעהם והפולקלור היהודי. מ 1898 עד 1922 ערך את כה״ע Mitteilungen der Gesellschaft für jüdische Volkskunde („ידיעות החברה לידע־עם יהודי“), שהוא יסודו והוא סיפק לו את רוב החומר, וב 1923—1925 הוציא עוד 2 כרכים של Jahrbuch für jüdische Volkskunde („ספר־השנה לידע־עם יהודי“). ג' אף ידע לעניין אחרים להתעסק בנושא זה, שהיה מוזנח עד ימיו, ולשתף אותם בעבודתו.

ס. י. ד.

גֶרֹונְטוֹוִיג, נִיקוֹלִי פֶרְדֶרִיק פֶרִין — Nicolai Frederik Severin Grundtvig (1783—1872), תאולוג,

מחנך־עם ומשורר דני. ג' למד תאולוגיה ונסמך ב 1803. עבר מן הראצינאליזם של המאה ה 18 דרך הפילוסופיה הרומאנטית לנצרות האורתודוקסית, ומשנתגבשה בו האמונה

החדשה־ישנה התחיל מתקף את הזרם הנורטה להקל בענייני־דת, שהיה אז השולט בכנסייה; משום כך אף לא הגיע לכהונה בכנסייה עד 1821, כשנתמנה פאסטור בקופנהאגן. בשנות בטלת־מאונס תירגם מלאטינית ל־נית את הכרוניקות הסקאנדינאויות מימי הביניים. ג' שאף למצוא הוכחות לאמיתותם ההיסטורית של האַנְגֶלִיוֹנִים, וב 1825 נדמה לו שמצא בספרות אבות־הכנסייה טענות מכריעות כנגד הראצינאליזם ליסטים והכופרים, וכן את המופת החי להימשכה של שלשלת־הקבלה בע״פ מישו לאזני השליחים, שמסרו את דבריו לקהילות הנוצריות הראשונות, ומהן הגיעה הקבלה עד לימינו אלה. שוב התחיל ללחום את מלחמת־דעותיו: ב 1826 פרש מכהונתו ולא חזר אליה אלא ב 1839. באותן השנים חיבר „היסטוריה עולמית“ (1827—1830), ומיתולוגיה סקאנדינאוית“ (1832), וכן פיוטים רבים, שמקצתם נחשבים בין היפים שבפיוטי הכנסייה הפרוטסטנטית.

בהתאם להערכתו הרבה את הקבלה בע״פ בתולדות הכנסייה נטה ג' להעדיף גם בפעולת ההסברה והחינוך את הדיבור מן הכתב — את ההוראה בע״פ ואת המגע האישי החי מן ההשכלה הספרותית ופולחן הספר — ולא בחינוך־

נכבדים. חלק מן היהודים ניצל במבצרי־ג', וחלק אחר עלה בידו לברוח לפרפיניאן הסמוכה. הקהילה קמה מחדש כבר ביולי 1392.

יהודי ג' חויבו לשלוח שני נציגים לוויכוח בטורטושה (ע״ע ופוחים), אשר כתוצאה ממנו גברה תנועת־ההמרה ורבו הפגיעות ביהודים. כנגד זה עשו העיר והמלך (פרנאנדו I) פעולות (1413/14) להגן על תושביה היהודים של ג'; אך ב 1442 צומצם תחום־מושבם בעיר.

שקיעתה של קהילת־ג', הן בחומר והן ברוח, נמשכה כל המאה ה 15. ב 1431 השתמד הגבאי האחרון של ה„קהדש“ של קהילת־ג', והמלך (אלפונסו V) הורה שימשיך בתפקידו ויחלק את הכסף לעניים נוצריים ויהודיים, אך בעיקר לנוצרים, בהנמקה שרוב היהודים המירו את דתם ואין כמעט זכר לקהילה. אלמנתו של אחד שלמה שלום כותבת ב 1470 בצוואתה, שבנה היהודי ובתה הנוצרית יחיו בשלום ואחדות ואהבה. אעפ״כ אישר פרנאנדו הקאתולי ב 1479 את זכויותיה הקודמות של הקהילה בגלל שירותים ששירתה אותו בזמן המצור על המבצר, ואף העניק לקהילה כמה הקלות. ב 1486 נאסר על היהודים להחזיק בחנויות שחלונותיהן ודלתותיהן פונים לרחוב הראשי. פקודת־הגירוש מצאה בג' קהילה קטנה וצנועה, שמרביתה יצאה עם הגולים.

בתקופת שיגשוגה נדעה קהילת־ג' כמרכז־תורה ונת־ברכה בחכמיה. רבים מהם נודעו בציון שם־עירם עליהם „גירונדי“. ג' היתה בשנות ה 30 של המאה ה 13 אחד ממרכזי תנועת ההתנגדות לתורתו של הרמב״ם; בה פעלו החסיד ר' יונה (ע״ע) גירונדי ותלמידו הרמב״ן (ע״ע משה בן נחמן), ששימש בה גזבר ורב. לידי חשיבות גדולה ביותר בתולדות היהדות הגיעה ג' על־ידי המרכז הראשון של הקבלה (ע״ע) בספרד, שנתהווה בה באותה תקופה (ר' עזרא ור' עזריאל וחבריהם, שהרמב״ן היה קרוב לחוגם — „החבורה הקדושה“) ושהשפיעה השפעה מכרעת על התפתחות הקבלה. מאישים חשובים אחרים יש להזכיר: את ר' זרחיה (ע״ע) הלוי גירונדי, שיצא מג' כבר בבחרותו; את ר' יונה גירונדי (בן אחי־אביו של הר״י הנודע), שפעל בג' בשנות ה 70 של המאה ה 13; את ר' נסים (ע״ע) בן ראובן גירונדי — הר״ן, באמצע המאה ה 14; בסופה של המאה ה 14 ישב בג' דוד בונג'ורן, יליד פרפיניאן, וכן פעל בה ר' אברהם בר' יצחק הלוי, שנדע כאחד ממנהיגי־הקהל המצויינים. מן המאה ה 15 ידועים עים בונאטטרוק דיסמאִיסטרי ובנגדה יחצאל הקשֶלֶרִי, שהשתתפו בוויכוח בטורטושה; הראשון אף הגיח מכתב ששלח לבני־הקהילה המתאר את מהלך הוויכוח.

י. בער, תולדות היהודים בספרד הנוצרית, לפי המפתח (ב), 597, תש״ח; ג. שלום, ראשית הקבלה, 161—127, תש״ח; J. Giral, Los Judios de G., 1870; F. Baer, Die Juden im christlichen Spanien, I, 1, 1929.

ת. ב.

גֶרֹונְטוֹוִיג, ס', ע״ע הַג, דָן.

גֶרֹונְטוֹוִיג, מָכְס (1871, זאב״ה [שלויה עילית] — 1953, ירושלים), רב (האמבורג, 1895—1903; וינה, 1905—1935) וחוקר רבי־עדי. מחיבוריו ההיסטוריים: Die Eigennamen des ATs in ihrer Bedeutung für die Kenntnis des hebräischen Volksglaubens („השמות הפרי־טיים בתנ״ך מפחינת ערכם לידיעת אמונות העם העברי“, 1895); Portugiesengräber auf deutscher Erde („קברות



גרונינגן
כנסיית מארטיני — שטרלה הנבונה 96 מ' הוא סמל העיר —
וכניין סועצ'המכהו

יחד עם השטח הסובב אותה, לעיר, שאזרחיה נלחמו במשך דורות על שלטון עצמי. ב-1282 בצטרפה ג' לברית ההנהגה (ע"ע). ב-1405 עזבו אותה האחרונים שבפקידי ההגמון, וב-1471 הוכרה כעיר קיסרית חפשית. — השטח מסביב לעיר, שהיה מיושב פריזים, השתייך למלכות הקארולינגים; מימי הנורמאנים ואילך עבר למרותה של אספת-המעמדות הפל-לית, ש-1361 ואילך היתה מתכנסת לישיבותיה בג'העיר. בסוף המאה ה-15 ובראשית המאה ה-16 היו אלברכט וגאורג דוכסי-סאכסוניה שולטים על השטח שמסביב לג', והם אף ניסו לכבוש את העיר עצמה ושמו עליה מצור פעמים אחדות (1500—1514) — אך ללא הצלחה. בהגנתם על העיר נעזרו תושביה ע"י דוכס-ג'לרה (ע"ע ג'לד-לנד), שהופך כשליט העיר, ולאחר מכן כשליט המחוז כולו. ב-1536 הצליח הקיסר קארל V, שקנה את הזכויות על ג' מידי דוכסי-סאכסוניה, לכבוש את העיר, ומאז נעשה גורלה קשור לזה של ארצות-השפלה. התפתחותה השלווה של הפרובינציה, שבה מצאו מהלכים הומאניים והרפורמאציה, הופרעה בעשרות השנים הראשונות של מלחמת שמונים השנה (1568—1648) נגד ספרד. ב-1568 עד 1577 החזיק הנציב העליון אלבה חיל-מצב בעיר; ב-1594 הצליח הנסיך מאוריץ לכבוש את הפרובינציה ולספח אותה ל"ברית". העיר נתפתחה יפה במאה ה-17; בשנות 1624—1698 הוכפל כמעט שטחה; ב-1614 נוסדה בה האוניברסיטה. תופשיהדת, שממנו נהנו תושבי-העיר, משך אליה מתיישבים רבים; במחצית השניה של המאה ה-17 נמצאו בג' כנסיות של לותראנים, מנוזיטים וקאטולים, וכן בית-כנסת אחד. מן המשבר הכלכלי, שנגרם לג' — כלהולאנד

הילדים בלבד, אלא אף בחינוך-המבוגרים. ב-1836 הגיע ג' לרעיון בתי-הספר הגבוהים לעם, שזכו אח"כ להצלחה יתירה לא רק בארצות הסקאנדינאויות, אלא אף בכמה ארצות אחרות; את המוסד הראשון מסוג זה הקים ג' ב-1844. בית-הספר הגבוה לעם הוא מוסד, שבו מתכנסים אנשים ונשים צעירים, שומעים שיעורים בהיסטוריה, בספרות, בפילוסופיה ובמדע, ומחליטים דעות זה עם זה או עם מוריהם מתוך חירות גמורה. בבית-הספר הגבוה לעם שאף ג' להגשמת עקרון העדה הרוחנית; בניגוד לקירקגור (ע"ע), שהרים על נס את התייחדותו של הפרט, דגל ג' בליכוד המשפחתי, הלאומי והנוצרי.

בשנות 1828—1831 ביקר 3 פעמים באנגליה, ואגב-כך תרם תרומה חשובה לחקר האפוס האנגלו-סאכסי באבולף (ע"ע). באנגליה נתרשם ביותר מרוח החירות וההתנדבות האזרחית הערה של העם. אף ג' קיבל את עקרון החירות כבסיס לעדה הרוחנית — חירות המחשבה והדיבור, כבוד לדעות הזולת, הימנעות מכפייה אפילו כלפי התועים; את העדה הרוחנית שאף להשתית לא על אהדות הרגשות או הרעיונות, אלא על התנגחות תמידית בין הדעות, שבה מושג הניצחון מתוך חירות גמורה.

בחברה ובתרבות הדנית נעשה ג' — ונשאר עד היום — כוח חי, בעל השראה בשטח הדתי והאנושי כאחד. בהשפעתו הוכנס תיקון במבנה האירגוני של הכנסיה הדנית והורשו יחידים וקבוצות להתאגד בקהילות חפשיות במסגרת הכנסיה.

R. Madsen, *G. und die danischen Volkshochschulen*, 1905; F. Wartenweiler, *Ein nordischer Volkserzieher*, 1913; E. Lehmann, *G.*, 1929 (1932 ג'ר), N. Davis, *Education for Life A Danish Pioneer (G)*, 1931; H. Koch, *G.* (צ'רפחית), 1944, E. Sontag, *G. Erzieher seines Volkes*, 1946; S. Johansen, *Bibliografi over N. F. S. G.'s Skrifter*, I-II, 1948-1950.

ס. י. ב.

גְרוֹנִינְגֵן (Groningen, קרי: גרונינגן), מחוז ועיר בהו-לאנד, (1) המחוז ג' הוא המחוז הצפוני-מזרחי של הולאנד, הגובל בשפך-האמס. שטחו 2,245 קמ"ר, מספר תושביו כ-470,000 (1953). חלק ניכר משטחו הוא אדמת ביצות שניבשו, וחלק אחר — שטחים מיובש, שהוא עמוק מפני-הים ופנייה-נהרות ומוגן ע"י סוללות ודיקים. הקרקע פורייה, האקלים לח ולא נוח לבריאות. כלכלתו של המחוז מושתתת על חקלאות אינטנסיבית ועל גידול-בקר.

(2) העיר ג' היא המרכז האדמיניסטרטיווי של המחוז, 138,000 תושבים (1950). היא קשורה לים ע"י תעלת-אמס, המאפשרת גישה של ספינות קטנות אליה, וכן — ע"י תעלות אחרות — לים-אייסל לרשת-התעלות של הולאנד. ג' היא העיר הששית בגדלה בהולאנד המרכז המסחרי הנמל הראשי בצפון-המדינה. בג' נמצאים בורסת-התבואה המרכזית של המדינה ושוק-בהמות חשוב. העשייתה הקלה כוללת מפעלים למצרכי-מזון, לטבק ולאופניים ואחד מבתי-החרושת הגדולים ביותר לקארטונאז. בעיר אוניברסיטה, תחנה לחקר הקרקע, מוזיאונים חשובים. המרכז הישן של העיר שמר על אפיו העתיק; בו שני שנקים גדולים, מוקפים כנסיות, בניינים מוניציפאליים ובתי-מגורים מן המאות ה-13—17.

מ.

היסטוריה. לראשונה נזכרת ג' ב-1006 כמושב כנסיה. ב-1040 רכש לו שם ההגמון של אוטרכט אחוזה, שנקראה בשם villa Cruoninga; לאחר זמן קצר נתפתחה אחוזה זו,

הרומאנים הסאטיריים של ג' משקפים חוויות מימי המלחמה ומפגישותיו עם יהדות מזרח-אירופה. אך בעיקר הן ביקורת סאטירית על המתבוללים מתנגדי-הציונות המתכחשים לדתם ולמוצאם וגם על הצדדים הטראגיקומיים במציאותה של האורתודוקסיה המאופנת. יחד עם זה נשאר ג' כל ימיו באמן הן לתכנה והן לצורותיה החיצוניות של המסורת הדתית. — ג' היה רוב ימיו קרוב לעולם התיאטרון. היה עסקן ויועץ משפטי של הסתדרויות השחקנים והסופרים הגרמניים, ובתחום היהודי היה מתומכיהן של „הלהקה הוויל-נאית“, של „הבימה“ באירופה (ואח"כ בא"י) ושל „התיאטרון הקאמרי“ בתל-אביב. הוא עצמו חיבר גם קומדיות, שאף הן סאטירות על גילויים חברתיים שונים או ביטויים לאירוניה סקפסטית וסלחנית כלפי חולשת האדם בכלל. — זכרונותיו של ג' הם תרומה חשובה לתולדות היהודים והציונות בגרמניה. מכתביו: רומאנים סאטיריים — Tohuwabohu (תוהו ובוהו), 1926; Hawdole und Zapfenstreich (ההבדלה ורצועת-לילה), 1924; Schalet (צ'ולנט), 1927. קומדיות — „יעקב וכריסטיאן“, סאטירה על תורת-הגזע (הוצגה ב„המטאטא“ בת"א); „שלמה המלך ושלמי הסנדלר“, קומדיה של-אופי בסטוה של מעשיה על נושא מקרא-אגדי (תורגמה לעברית ע"י ג. אלתרמן, הוצגה ב„אהל“ בת"א); „מלכת שבא“ (הוצגה ב„קאמרי“ בת"א); „משפחת הינה“ (הוצגה ב„הבימה“); „המשפט על צל החמור“, סאטירה על מלחמת-המפלגות; „הקשר הגוררי“, שבו מוצגים בין השאר אלכסנדר מוקדון ושמעון הצדיק זה מול זה. רשימות אוטוביוגרפיות — „זכרונות של יקה“ (תורגמו מכ"י לעברית על-ידי ד. שטוק [סדן], תש"ו).

מקצת הוצאותיו ובדיחותיו של ג' נתפרסמו ע"י ד. סדן (ב„קצרת צימוקים“, תש"ב). גם מהבדיחה וההיחיד שלו עולה דמותו של יהודי באמן, זקוף-קומה ולוחם, הוגה-דעות והזמאניסט, מלא חכמה ובעל פאתוס מוסרי.

מ. ג.

גְרוֹס, ג'ורג' — George Grosz (ג'ורג', 1893, ברלין). צייר וגראפיקן גרמני, ג' למד באקדמיה בברנדן ואחר-כך בברלין ובפאריס. הוא השתייך לחוג ה„דדאיזם“ (ע"ע), חתם על המאניפסט הראשון של הדאדאיסטים, היה אחד המנהיגים של התנועה ונתמנה בה ל„מארשאל-התעמולה“. ביצירתו פיתח סיגנון מיוחד שעיקרו ציורו של קאריקאטורה עם פוטומנטאר, ציוריו בשנים הראשונות שאחרי מלחמת-העולם מתארים בסארקאזם ציני את המיליטאריזם הפרוסי, את הניצול הקאפיטאליסטי, את כל המושחת בהורי הבורגני, וביחד את הכיעור וההתנוונות של החיים המיניים. ציורים ורישומים אלה הופיעו באספים: Haufische („כרישים“), 1920; Ecce homo („איתו האיש“), 1922; Das Gesicht der herrschenden Klasse (פרצופו של המעמד השליטי), 1923; Die Gezeichneten („נושאי-התור“), 1930. אפייני לאישיותו ולאמנותו של ג' באותה תקופה היה המוטיב, שהיה מודפס על כרטיס-הביקורים שלו: „איך אהוב מחר?“ (Wie denke ich morgen?). כל ימי הרפובליקה הנאימאית היה מפעלו מוקרש לביקורת קטלנית של המציי-אות הפוליטית, הסוציאלית והתרבותית בגרמניה. אולם כבר בתקופה ההיא החל להסתמן ביצירתו מעבר אל „הראליזם המחודש“ (Neue Sachlichkeit), כגון בדיקנות של מ. הר-מאן-ניס (1925), של „האם“ (1926) ועוד. ב-1932 היגר ג'

כולה — בעקבות הכיבוש הצרפתי (1795—1815), לא נחלצה העיר עד 1840. מאז הותקנו ושופרו בה ובסביבותיה מסילות ברזל ורכיבת-חבורה ביבשה ובמים. העיר והמחוז נשתלבו במידה הולכת וגדלה בחיי מדינת-הולאנד. וג' הפכה למרכז התרבות ההולאנדית בצפון-מזרח הארץ.

A. Stratingh, Feith en Boeles, *Bijdragen tot de geschiedenis en oudhe d Kunde inzonderheid der provincie G.*, 1864—1873; P. J. van Winter, *Hoe heeft de prov. G haar grenzen gekregen?*, 1946.

ידיעה ראשונה על יהודים בג' היא מ-1573. בסופה של המאה ה-17 באו כמה יהודים לג' ולסביבתה ונערכה לראשונה תפילה בציבור בביתו של יהודי אחד; אולם ב-1691 נאסר הדבר מטעם שלטונות-העיר, וב-1710 גורשו היהודים מג'. מאז ידוע על יהודים בודדים שבאו לג', עד שהגישו ב-1744 הפרנסים בקשה לשלטונות שיאשרו את התקנות הראשונות של קהילת-ג'. כעבור 10 שנים ניתנה ליהודים רשות לבנות ביכ"נ. ב-1754 נבחר רב לעדה, וב-1757 היו בה 30—40 משפחות. ליהודים בודדים ניתנה זכות-האזרחות והזכות להצטרף לגילדה של מוכרי-סידיקה. גם במחוז-ג' התפתחו במחצית השנייה של המאה ה-18 קהילות בכמה עיירות. רוב עיסוקם של היהודים היה בסחר בהמות, סידיקה והרטינה. ב-1789 מנתה קהילת-ג' 396 נפש. לאחר 1848 עברה הקהילה הראשית לרפורמה, ומסנה נפלגה קהילה חרדית. ולה נקבע ביכ"נ משלה וחלק נפרד בבית-הקברות. ב-1881 חזרו והתאחדו הקהילות. במחצית השנייה של המאה ה-19 הפכה ג' למושב של רב ראשי והקהילה שם — לכנסת ראשית. ב-1920 מנתה קהילת-ג' 2,369 נפש, וב-1931 — כ-2,500 נפש. הכיבוש הנאצי במלחמת-העולם II החרים את הישוב היהודי בג', היהודים גורשו למחנות-ריכוז בגרמניה ומחנות-השמדה במזרח. מתושבי-העיר לא חזרו ממחנות-הריכוז אלא 10%, מתושבי הקהילות שבמחוז לא חזר כמעט איש.

J. Mendels, *De joodsche Gemeente te G.*, 1906

מ. רי.

גְרוֹנְטֵן, שְמוּאֵל (סְטִי) (1875, שטראסבורג [שבפרוסיה המערבית] — 1952, תל-אביב). עורך-דין, סופר יהודי-גרמני ועסקן ציוני, בן הרב ד"ר זליג ג' מהאנובר; למד תלמוד ולימודי-יהדות בבית-המדרש לרבנים בברלין ומשפטים באוניברסיטה. נסמן לעורך ב-1904, נתיישב בבר-לין, ונוסף על עבודתו המקצועית עסק בפובליציסטיקה ובחיבור סיפורים ומחזות, ברובם סאטיריים. ג' היה מן הציירים הראשונים בגרמניה. הוא ייסד וניהל את האגודה הציונית של גרמניה המרכזית, ונעשה לנואם מקובל מאד; תעמולתו והסברתו למען הציונות ופולמוסו במתנגדיה הצטיינו בחוש הומור ובסאטירה. בימי שירותו במלחמת-העולם I בשטח הכיבוש הגרמני באירופה המזרחית, בא ג' במגע קרוב עם היהודים תושבי האיזור. אחרי המלחמה היה יועץ ותומך לפליטים היהודים שנמלטו מן המזרח לגרמניה. ג' היה ציר בקונגרסים ציוניים (מן ה-5 [1901] ואילך), ובתקופה שבין שתי המלחמות היה חבר בוועד-הפעול של ההסתדרות הציונית וירר בית-הדין של הקונגרס; ג' ידע תמיד להתרחק מהמעורבות של מדיניות-המפלגות, וישרו ללא משוא-פנים הוציא לו מזניטין בעולם הציוני. ב-1933 עזב ג' את גרמניה וב-1936 נתיישב בתל-אביב והמשיך בה בעבודתו המקצועית והספרותית.

Handbuch für Untersuchungsrichter : חיבוריו העיקריים : als System der Kriminalistik (ספר שימוש לשופטים-חוקרים כשיטה של הקרימינאליסטיקה), 1893, 1914²; Kriminalpsychologie (פסיכולוגיית-הפשעים), 1898, 1905²; Encyclopädie der Kriminalistik : אנציקלופדיה של הקרימינאליסטיקה), 1901.

R. H. Gault, H. G. (Journ. Amer. Inst. Criminal Law and Criminol., VI, 641), 1915/16, F. G. Strafelia - H. Zafita, H. G. (Arch. fur Kriminalanthrop. u. Kriminol., LXV, 1), 1916.

גרומ, קרל — Karl Groos — (1861—1946), פסיכולוג ופילוסוף גרמני; פרופסור באוניברסיטת של גיסן.

באזל וטיבינגן. עיקר עיסוקו היה באסתטיקה ובפסיכולוגיה. דעתו, ש"משחק-החיקוי הפנימי" של העולם החיצון (כעין אמפתיה, ע"צ) משמש יסוד להנאה האסתטית, וכן הכרתו, שציווי האדם הפרימיטיבי נוצרים מתוך שירבוט (Kritzeln) שבמשחק, הביאוהו להכרת ערכו של המשחק לאמנות. מכאן תוליקה הדרך לחקירת המשחק, שהוא, לדעתו, "חיקוי חיצון" של המתרחש בעולם. מחקריו במשחקיהם של בעלי-החיים (1896) ושל בני-אדם (1899) הם התרומה המקיפה ביותר לתורת-המשחק עד היום הזה. בניגוד ל"תורת עודף-המרץ" של קדמיו (שילר, ספנסר), מפרש ג' את המשחק בדרך טלאולוגית (תכליתנית) — כפעולה אינסטינקטיווית, שתכליתה לאמן את היחיד ולהכשירו לקראת תביעות החיים בעתיד. הפעולה הרגשית מלווה רגשות עונג, לפי שהיא מספקת צורך פנימי של האורגניזם. באדם ובבעלי-חיים מופיעים אינסטינקטים מסויימים, לפני שיהיו דרושים בחיים;

דחפים פנימיים אלה מוצאים, איפוא, בהכרת את סיפוקם כפעולה משחקית — במקום פעילות ממשית; מכאן ערכו הקאתארטי ("המטהר") של המשחק. ככל שתקופת-הילדות ארוכה יותר, כן מושלמת יותר הכשרת הגוף והנפש לקראת חיי הבגרות, ומכאן — רבים ומורכבים יותר המשחקים בימי-הילדות. על-יסוד חומר עובדתי מרובה מבחין ג' בין משחקים אינדיווידואליים (שרובם כעין ניסויים לשם אימון הגוף והנפש) וסוציאליים (משחקים "עם" יצויר-דמיון ועם יצוירים דאליים — משחקי לחימה, אהבה, חיקוי, תחרות וכו'). ההת-עסקות באמנות היא הדרגה הגבוהה ביותר של המשחק.

בפסיכולוגיה הכללית נמנה ג' בשעתו עם קבוצה (קטנה) של פסיכולוגים גרמניים, שחקרו את חייה-רוח בדרכים מקובלות במדע-הטבע. מכאן נבעו אצל ג' שתי גישות בפסח-כולוגיה: ביקוש חוקיות כללית הקיימת בחייה-הנפש, וכן חקירת תופעות אינדיווידואליות; גישה אחרונה זו משתקפת בחקירת יצירות ספרותיות מסוימות: שיקספיר, שילר וניצ'שה, ובמאגראפיות פסיכולוגיות על מטרניך, ביסמארק וזאגנר. בשיטת החקירה, "הטבעונית" בפסיכולוגיה קדם ג' ל"אסכולת-וירצבורג" (ע"צ בילר, קרל) בחקירת דרכי-החשיבה, וכן לשימוש בדרכי הטטאטיסטיקה. הרזוח היום הרבה בפסיכולוגיה. חקירותיו ביצירות ספרותיות ובאישים פתחו את הדרך לפני חקירת, "הבדלים אינדיווידואליים", הנמצאת היום במקוד העיון והפעולה המעשית בפסיכולוגיה. כתביו החשובים של ג' הם: Einleitung in die Aesthetik (מבוא לאסתטיקה), 1892, 1901²; Spiele der Tiere (משחקי בעלי-החיים), 1896, 1930³; Spiele der Menschen (משחקי אדם), 1899, 1907² (מהדורה עברית מעובדת).



ג' גרום: בית-פרוח (1820)

לאה"ב. שם חל שינוי מכריע בהשקפותיו, בהתעניינותו, כשיגנונו ובתוכן יצירתו: בציוריו משנות ה-30 ואילך נמצא התיאור נאטוראליסטי מתון, והוא מצטיין בהעדר כל ביקורת מהפכנית ובהדגשת תמימות ציורית-טכנית. למפעל נעוריה, שבו קנה את פירוטו, מתייחס ג' היום בביטול. — ג' חיבר אוטוביוגרפיה: "הן קטן ולאן גדול" (אנג' A Little Yes and a Big No, 1946; גרמ' [בצורה מורחבת] Ein kleines [Ja und ein grosses Nein, 1954]).

W. Wolfarth, G. G., 1921; M. Ray, G. G., 1927; I. Hofbauer, G. G., 1948; Transformation of an Artist (The Times Literary Suppl., No. 2.786), 1955

ג. ל.

גרומ, הנס — Hans Gross — (1847—1915), משפטן

אוסטרי, מייסד הקרימינאליסטיקה המדעית. ג' כיהן כשופט בגראץ, ואח"כ הורה באוניברסיטת של צ'רנוביץ, פראג, ומ-1905 — כפרופסור למשפט הפלילי — בגראץ. כאן הקים את המוסד הראשון לחקר העבריינות. ג' הגה את הרעיון, כי בעשיית-משפט יש להשתמש בדרכי-החקירה המקובלות במדע-הטבע ויש לנצל את השגיהם של מדעים אלה, וכן של הרפואה והאנתרופולוגיה. הוא עסק בערכם השימושי בשדה המחקר הפלילי של אמצעים לגילוי-פשעים, כגון שירותי-בלשים, לימוד שפת-דיבורם ורמזי-לשונם של גנבים, הכרת כלי-נשק, הבחנת עקבות-פשעים וכו'. יחד עם זה העריך גם את החשיבות של הגורמים הפסיכולוגיים בעשיית-משפט. — ג' ייסד ב-1898 את הרבעון Archiv für Kriminalanthropologie und Kriminalistik, שחשיבות רבה היתה נודעת לו בין אנשי-המקצוע במשך שנים רבות.

תשט"ו); Das Seelenleben des Kinds („חייה הנפש של הילד“), 1903, 1923⁶, Selbstdiographie („אוטוביוגרפיה“), 1923².

ה. א.

גרוסמן, רובין, ע"ע אורדיאה'מרה.

גרוסטסט, רוברט [Robert Grosseteste (Grossum — רוברט, caput), Greathead (1253 — 1175), פילוסוף ותאולוג אנגלי ביה"ב. למד באוקספורד ואח"כ בפאריס, כיהן בתפקידים חשובים באוניברסיטת אוקספורד, עד שנת 1235 מנה להגמון של לינקולן. מאמציו לטיהור מעמד כוהנייהדת ושיאפיותו לרפורמה כללית באירגון הכנסייה גרמו לסיכסוכים רציניים בינו ובין המלך והאפיפיור; אם כי לא הצליח לבצע את תכניתו בשלמותה, רבה מאד היתה השפעתו, והוא תרם הרבה לייסוד המסורת הפילוסופית של האסכולה הפראנציסקאנית באוקספורד. הוא נחשב כאחד המורים המעולים ביותר באנגליה של המאה ה-13.

ג' חיבר תרגומים ופירושים לאריסטו, שהתשובים ביניהם הם פירושי ל„אנליטיקה המאוחרת“ ול„פיסיקה“. בעבודות אלו תרם הרבה להפצת הפילוסופיה האריסטוטלית במערב, אולם הוא עצמו נטה במידה גדולה למסורת הנאו-אפלטונית-הערבית. השפעה זו ניכרת ביחוד במאמריו הדנים בפילוסופיית-הטבע, כגון „על קוים, זוויות וצורות“ (De lineis, angulis et figuris), „על טבע-המקומות“ (De natura loci), „על הקשת בענן“ (De iride), ובעיקר במאמרו „על האור או על תחילת הצורות“ (De luce, seu de inchoatione formarum). בעקבות התורות הנאו-אפלטוניות ובהשפעת המסכתות על האופטיקה של החוקרים הערבים, מבסס ג' את תהליכי התהוות-היקום ותופעות העולם הגשמי מתוך תכונות האור ודרכי-התפשטותו. בעקבות אוגוסטינוס וחסידיו האסכולה הנאו-אפלטונית רואה ג' באור לא רק ביטוי לחסד האלוהי ולהארת השכל האנושי; בשבילו האור — שנוצר יש מאין — הוא הצורה הראשונה והחומר הראשון כאחד (forma corporealis). כל השינויים המתרחשים בטבע מיוחסים בסופו של דבר לפעולת צורה חמרית זו. הריבוי העצמי המתמיד (אוטו-דיפוזיטה) של האור מקנה לחומר חסרי-הממדים סטרוקטורה והתפשטות בחלל. באמצעות קרני-האור שופע הכוח ומועבר ממקום למקום ופועל למרחק. עם התפשטות האור מתפשט החומר בחלל (שאף הוא תולדת-האור), וצפיפותו של החומר הולכת ופוחתת עם גדול המרחק. בגבול הקיצוני של התפשטות זו מתהווה העצם הראשון: הרקיע השמימי, שממנו חוזרות קרני-האור בכיוון צנטרי-פטלי. בדרך זו מפתח ג' קוסמולוגיה של תשעה גלגלים שקיימים, הנוצרים ע"י האור, שלמטה מהם — במרכזו של הקוסמוס — מתגבש החומר הצפוף ביותר: הספירות של ארבעת היסודות — אש, אויר, מים ועפר. הארץ נתונה להשפעותיהם של כל הגלגלים, כי בה מתרכזים אורות הגלגלים כולם.

תורה זו, על אף הנתחיה המטאפיזיות המוזרות, שאינן יוצאות מגדר התורות שהיו מקובלות באותה התקופה, חשובה דווקא לגבי תולדות המחשבה המדעית, וזה משתי בחינות: (א) הסתמכותה על עקרונות אופטיים-גאומטריים הביאה לידי החשבת המאתמטיקה כמכשיר לחקירת המציאות הפיסיקאלית; (ב) ההדגשה היתרה של תכונות-האור עוררה עניין בחקירה ניסויית. ג' עצמו כבר ערך ניסויים רבים

בדבר החזרת קרני-האור ושבירתן. על-סמך ניסוייו הסביר את הקשת (ע"ע) על-ידי תהליכי-שבירה, בניגוד לסברה המקובלת של אריסטו. הוא ראה צורך בעריכת ניסויים, כי לדעתו מסוגלת המאתמטיקה (= הגאומטריה) רק לתאר את התרחשות התופעות הפיסיקאליות (האופטיות), ואילו סיבות התופעות טמונות בטבע האור, שהוא נושא למחקר הניסויי. השפעתם של רעיונות אלה ניכרת ביותר בתלמידו רוג'ר ב'יקון (ע"ע).

מסקנות אלו של מטאפיסיקת-האור הניעו את ג' לעסוק אף בבעיות המחודה המדעית. בקיאותו במאתמטיקה, פיסיקה, רפואה ופילוסופיה עמדה לו במשימה זו. השקפתו על שיטת-המדע מבוססת על ההבדלה האריסטוטלית בין ידיעת העובדות ובין ידיעת העילות הגורמות להן. ג' מדגיש את הצורך בגישה אינדוקטיבית-ניסויית למציאת העילות מתוך ידיעת התופעות. הוא רואה את המדע כמתקדם באמי צעות „הפרדה והרכבה“ — מונחים שאולים מג'לנוס (ע"ע) — של הנתונים הניסוייים מן התופעות אל העילות; אעפ"כ הכיר, שאין זיהוי העילות בדרך זו מובטח תכלית הביטחון, בגלל האפשרות שעילות אחרות עלולות ליצור את אותן התולדות. ג' נחשב בין מייסדי המסורת המדעית של יה"ב וכתוצאה של תאוריה שיטתית של המדע הניסויי.

הוצאה מדעית של כתבי ג' במדעי-הטבע L. Baur, *Werke des R. G., Bischofs von Lincoln* (Beitr. zur Geschichte d. Philos. u. Theol. d. MA, 9), 1912; F. S. Stevenson, *R. G.*, 1899; S. Pegge, *Life of R. G.*, L. Baur, *Die Philosophie des R. G.*, 1917; F. M. Powicke, *R. G. and the Nicomachean Ethics*, 1930; S. H. Thomson, *The Writings of R. G., Bishop of Lincoln, 1235-1253*, 1940, A. C. Crombie, *R. G. and the Origins of Experimental Science*, 1953; R. G., *Scholae and Bishop Essays in Commemoration of his Death* (ed. by D. A. Callus), 1954.

מ. י.

גרופיוס, ע"ע זקנים; סנהדרין; ספן'טה.

גרופיוס, ולטר — Walter Gropius — (נו' 1883, בר-לין), ארדיכל וסופר גרמני. למד ארדיכלות במינכן וברבלין, יצא למסעות בארצות שונות, ומ 1907 עד 1910 היה עוזרו של הארדיכל פ. בהרנס (P. Behrens). אחרי שירות בצבא במלחמת-העולם I נקרא ב 1918 לנהל את „בית-הבניה הממלכתי“ (Staatliches Bauhaus) ביימר, שבו נתאחדו שני בתה"ס הגדולים לאמנות שבאותה העיר. מוסד זה, שג' הפך אותו ל„בית-ספר גבוה ליצירה“, השפיע לאחר זמן השפעה מכרעת על סיגנון-הבניה של הדר. ב 1926 הועבר ה„באוהאוס“



ו. גרופיוס

על כל מוריותלמידיו לדסאו, לאחר שממ שלת-תירינגן נכנעה ללחץ החוגים השמרניים וסגרה את המרסד. בדסאו הקים ג' למוסד בניין, הנחשב לאחד היצירות האר-כיטקטוניות החשובות ביותר שהוקמו בשנות העשרים. ב 1928 התפטר ג' מהנהלת ה„באוהאוס“ והתמסר

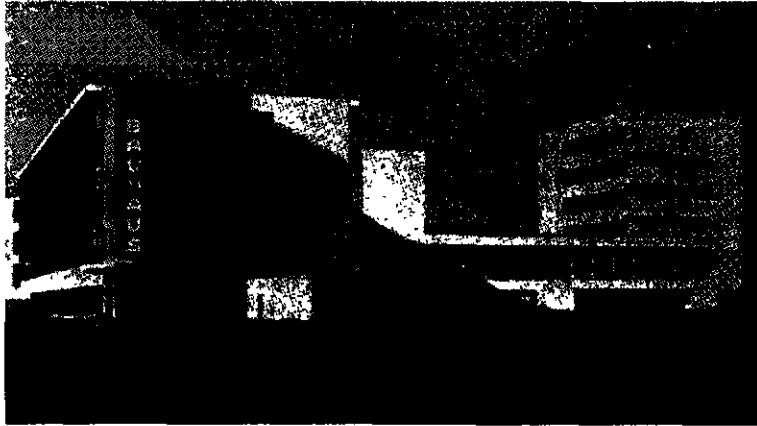

ה"כאויקוס" ברסאו (1925/26)

סאות, וכשגדל הנער אדריאן נתחבר אף הוא אל הוריו ואחותו, וערך אתם סיבוב בקירקסאות של ערי-אירופה. לאחר אימונים ונסיונות בכל מיני אקרובטיקה פגש ג' במקיין הנודע אלפרדו, ומאז היו מופיעים במשותף; זו היתה תחילת-הופעתו בשם ג'. ב-1903 נדמן ג' עם המוקיין גריק ונתחבר אליו, ובמשך שנים הופיעו "ג' וגריק" כזוג מוקיונים. אח"כ קיבל המוקיין המפורסם אנטואנט את ג' בכך-זוג, ובהופעותיהם על בימות-אוריטה התחילו שניהם לאט-לאט להתפרסם בחידוש שבאמנותם. בלונדון הופיע ג'

שנים רצופות עם אמי נים שונים, ביניהם סיד צ'פלין (1911), ובסיורו באמריקה נפגש עם צ'רלי צ'פלין (ע"ע), שהפך למערר צו הגדול. — המוקיין נות של ג' נתפרסמה כמופלאה ומיוחדת ב"מינה על-ידי התומור האנזשי שלו וצורת-הצגתו הווירטואוזית, שכן ידע להביע דב-רים הרבה בלא אור מר, והכל הבינוהו — וצחקו. ג' היה פסיכוד לוג, שהעמיק להכיר את נפש-האדם, והת-ייחס לאמנותו ברצי-נות רבה, וכן הצטיין



גרוק בהצגת "מיוויקהווי"

באמצאותיו המקוריות. לאחר מלחמת-העולם I התחבר ג' אל הפנר ההולנדי מאכס ון אנטן, ויחד עמו ערך הציג במשך 14 שנים תכניות מוסיקאליות. כמוקיין מוסיקאלי, ששלט על 8 מיני כל-ינגינה, שפע ג' להטוטים מקוריים ו"טריקים" מופי-לאים והצליל להצחיק את קהל-מאזיניו בכשלונותיו המכוונים. ג' יצר סיגנון מיוחד, שרבים אחריו חיקוהו — ועודם מחקים אותו. ג' השיק גם סרטים ותקליטים. אחרי שפרש מן ההופעה על הבימה, הוא יושב באחותו בריוירה האיטלקית.

Grock, *Ich lebe gerne*, 1930 (אוטוביוגרפיה) T. Remy, *Les clowns*, 1945.

ג. פ. גר.

לעבודה פרטית. ה"באוהאוס" הוטל על-ידי השלטון הנאצי. ב-1934 עבר ג' ללונדון, וב-1935 נכנס בשותפות עם מפסול פרי (Maxwell Fry). ב-1937 נקרא לקתדרת הארדיכלות באוניברסיטת הארווארד בארצות-הברית.

עבודתו המקצועית של ג' — הן כאמן יוצר והן כמחנך — מבוססת על תפיסה חדשה של האמנות ושילובה בכלל-התרבות, תפיסה שנתגבשה מתוך עבודה רצינית ומעשית של מספר קטן של אמנים צעירים, שהתארגנו באגודת "ברית-העשייה" (Werkbund) הגרמנית. לג' וחבריו היצירתיים האמנותית היא חלק של היצירה האנושית בכללותה; היא קשורה לתעשייה

וליצור ההמוני, משולבת במלאכה ואינה ניתנת לבידוד מן האומנויות האחרות. כמחנך דור של אמנים צעירים שאף ג' לשילוב המקצועות של ציור, ארדיכלות, צילום, אריגה, טיפוגרפיה וכד', הוא ביטל את ההפרדה בין אמנות טהורה ובין אמנות שימושית. מן האמן דרש ידיעה יסודית בטכניקה של מקצועו וגישה נסיונית לחומר עבודתו. לדעתו, תפקידו של האמן אינו לקשט את העולם, אלא להיות חלק ממנו מבחינה רוחנית, חברתית, כלכלית וטכנית. עם חבריו של ג' למגמה ולעבודה נמנים אמנים וארדיכלים חשובים, ביניהם פאול קלה (ע"ע), קנדינסקי (ע"ע), מוהולינדי (ע"ע) ואחרים. פעולתו בשטח הארדיכלות המעשית אינה נופלת בערכה מפעולתו הרעיונית. הוא מוכר כאחד מגדולי הבונים של הדורות האחרונים. מבין עבודותיו בגרמניה יש לציין ביהוד את מדרגות-הזכוכית, שהוצגו בתערוכת ה"ורקבונד" בקלן ב-1914, את תכנית "התיאטרון הטוטאלי" שעיבד ג' ב-1927 בשביל פסקטור (ע"ע), את תכנית עיר-הגנים טורטן בדסאו וביצועים אחרים ברוח תקופתו, הכובשת את החלל בדינאמיקה שלה וצרה לו צורות חדשות לפי צרכי שימושים חברתיים; מעבודותיו באנגליה ובאמריקה — את בניין בית-הספר באימפינגטון (בשיתוף-פעולה עם מכסול פרי, 1936), את שיכונת-הפועלים בניו-קנסינגטון (בשיתוף-פעולה עם מרסל ברויאר, 1941—1943), את הבניינים החדשים של אוניברסיטת-הארווארד. — מכתביו: *Idee und Aufbau des Staatlichen Bauhauses* (הרעיון והמבנה של הבאוהאוס הממלכתי), 1923; *Internationale Architektur*; 1923; *Bauhausbauten in Dessau*; 1928; *Die neue Architektur* (בנייני הבאוהאוס בדסאו), 1930; *tur und das Bauhaus* (הארדיכלות החדשה והבאוהאוס), 1935; *Rebuilding our Communities* (שיקים ישובינו), 1945; *הבאוהאוס*, 1919—1928, 1952; *The Scope of Total Architecture* (תחום הארדיכלות הכוללת), 1956. S. Giedion, *W. G.*, 1931; id., *Space, Time and Architecture*, 1941; N. Pevsner, *Pioneers of the Modern Movement*, 1936; G. C. Argin, *W. G. e la Bauhaus*, 1951; H. Bayer, *W. G. (W. G.) The Bauhaus 1919—1928*, 1952.

ד. ק.

גרוק — Grock — (כינויו של אדריאן ויטך — Adrian Wettach; נולד ב-1880, רוקנוויליה [שווייץ]), מוקיין-הומוריסטן ולהטוטן מוסיקאלי בעל שם עולמי. ג' הוא בנו של שערן שווייצי, שנשט את אומנותו והופיע בהצגות בקירק

לנהל מדיניות של ג' לגבי המיעוטים הגרמניים שבתחומים שלהם. הגרמנים גורשו מתחומי פרוסיה המזרחית המצור-בית. מן האיזור שבין הווארטה ובין האודר והניסה ומאיזור הסודטים; מספר המגורשים היה 10 מיליון. רוסיה פיזרה את הגרמנים שעל החלגה ברחבי רוסיה, וכן הועברו כמה מעמיקאוקאו לסיביר; לאחר המלחמה גורשו הטאטארים כליל מחצי האי קרים.

גירוש יידיהודים. אומתנו נבחנה בג' עוד מימי מלכויות אשור ובבל (ע"ע גלות); ואף רומא האלילית נקטה לעתים רחוקות מדיניות של הרחקתם מהעיר רומא כיסוד בלתי-רצוי: יש ידיעה מעורפלת על ג' היהודים מרומא בתוך שאר „כשדים" ב99 לסה"נ; ב19 לסה"נ ציווה טיבריוס על ג'יהודים מכל איטליה, אם לא יטשו את פולחנם. ב49–50 לסה"נ גירשם קלודיוס מרומא. ממרד בר-כוכבא עד כיבוש ירושלים על-ידי המוסלמים היו היהודים אסורים בכניסה לירושלים ולתחומה. אך מדיניות של ג'יהודים נקטה רק הנצרות המנצחת החל מהמאה ה4 לסה"נ כחלק מהגשמת מגמותיה להבדיל ולהשפיל את היהודים וללחוץ עליהם כדי שיתנצרו. ידוע גם על ג' בודדים מארצות האיטליה, כגון הג' מתלמסאן שבתוניסיה במאה ה10 (ר' שו"ת גאוני מורח ומערב [מהד' י. מילער, ברלין, תרמ"ח], ס"י קל"ג, ל"א, ע"א), אך תופעת הג' מצויה ברובה המכריע בארצות הנוצרים.

בין הג' היו ג' כוללים, שסילקו את היהודים מתחומה של מדינה שלמה לתקופה ממושכת, כגון ג'אנגליה ב1290 (מספר המגורשים נאמד ב16,000 נפש), שהרחיק את היהודים מן התחומה עד לאחר 1650; גירוש צרפת, ביחוד אלה שב1306 וב1396, שסילקו את היהודים מרוב תחומה של צרפת עד 1789; גירוש ספרד ופורטוגאל, 1492–1497 (שמספר הנפגעים מהם נאמד ע"י היסטוריונים שונים במאה אלף עד כמה מאות אלפים), שהרחיקו את היהודים מחצי האי האיברי כמעט עד היום הזה וגררו אחריהם גל של ג' מארצות שבתחום ההשפעה של המדינות הללו. בימי „המגפה השחורה" (1348/49) גורשו היהודים ממקומות רבים באי-רופה, אולם ברוב המקומות, ביחוד בגרמניה, קיבלום בחזרה כעבור זמן קצר. ברוסיה קיים היה איסור-כניסה חמור על היהודים מן המאה ה15 עד 1772, כשקיבלה רוסיה המזרחית יהודים עם שטחי פולין-ליטא שסיפחה לעצמה; גם לאחר מכן ניסו לקיים איסור זה בצורת „תחום-המושב" עד 1917, ובמסגרת קיומו אירעו ג' מרובים של קבוצות-יהודים ושל קהילות שלמות מערים וכפרים ש„מתוון-לתחום" (כגון ג' מוסקבה, 1891). — היו ג' מתחומי מדינות שלמות שנמשכו זמן קצר בלבד, כגון ג'ליטא, 1495. ג' מחבל-ארץ ומערים היו תכופים ושכיחים בגרמניה ובצפון-איטליה במאות ה14–16. אולם אירעו במקרים מסויימים עד המאה ה18 (ג'פראג, 1744). פירורן המדיני של הארצות הללו ביה"ב איפשר כרגיל ליהודים להתיישב בסמוך לכרונות או לעיר שממנה גורשו ולשוב אליה כעבור זמן קצר. במלחמת-העולם I פינו השלטונות הרוסיים כ600 אלף יהודים מפולין, ליטא והארצות הבאלטיות לפנים-רוסיה, ובעיני היהודים נראה המעשה כג'.

המניעים לג' היו שונים ומגוונים: יסוד ושורש לכולם היתה שנאת-היהודים; נוספו עליה, ולפעמים ניצלוה, שיקו-לים פסיקאליים של המלכים המגרשים; משטמה חברתית-

ג' (expulsion, banishment, exile), התופעה החברתית והאמצעי המדיני של פינוי בכפייה של אנשים מאיזור מסוים בפקודת שליטיו. יש והג' הוא ההוראה האחת שבצו, ויש שניתנת הברירה בינו לבין הישמעות לרצון המושלים (כגון ויתור על מגמה מדינית או על דרך דתית), בשעה שידוע למגרשים, שרוב הנוגעים בדבר יעדיף את צרת הג' מן הכניעה. הג' בא לסלק יריבים מסוכנים בפועל או בכוח, להוציא מחוץ לתחום יסודות המפריעים לגבש את האוכלוסיה היושבת בו גיבוש מדיני, לאומי, השקפתי או דתי, לכפות קבלת השקפות ונימוסים באימת הג', או כדי לנקום בחלקי-ציבור הנחשבים בעיני השלטון ראויים לעונש ולנקמה. במאה ה20 השתמשו בו במכוון גם כדי לשנות את פני מפת-הלאומים בחלקי-עולם שונים.

האימפריות של המזרח הקדמון נקטו בג' לגבי השכבות המנהיגות של עמים שארצם נכבשה על-ידיהן (ע"ע גלות). בערים-המדינות של היוונים היו הג' אמצעי שכוח לגבי אוכלוסיה ניגפת, וביחוד לגבי בני מפלגה או מעמד שנחשבו מסוכנים. מגורשים היו מעין יסוד קבוע בחיי המדינות היווניות; מהם באו בימים מאוחרים הרבה מן החיילים-השכירים, והם נחשבו גורם מתסיס במדיניות (ר', למשל, תוקי-דידס, „המלחמה הפלופונסית", 12, 1). על גירושם של אישים בודדים ע"ע אסטריקום. — הרומאים נהגו לפעמים לגרש אוכלוסיה עוינת ויש שמכרוה לנכר לעבדות; כך נהגו למשל, ב50,000 שרידיה של קרת-חדשה (ע"ע) ב146 לפסה"נ. — לאחר נצחון האיטליה גירשו הערבים ממרבית חצי-האי ערב את בני הדתות האחרות. — בעולמן של הערבים המדינות באיטליה בשלהי יה"ב ובתקופת הרנסאנס היו נוקטים בג' לגבי יריבים מדיניים, משפחותיהם ומקורביהם. המאבק בין הנצרות לאיטליה, הקנאות הדתית שנשתלחה בספרד והמגמה לגבש את ספרד כמלכות קאתולית טהורה גרמו, מלבד ג'יהודים ב1492, גם לג'המוסלמים (המוריס-קואים) ב1609/10; מעריכים את מספר המוריסקואים המגורשים מספרד בחצי-מיליון. בימי מלחמת-הדת באירופה היו כמה ג'; האחרון והגדול שבג' בעטיה של האיבה בין קאתולים ופרוטסטנטים היה יציאתם של כ400,000 הוגנוטים (ע"ע) מצרפת לאחר ביטול צרנאנט (1685), שלא כלל אמנם הוראת-ג' במפורש, אך היה מכונן לגרימת עזיבה המונית של פרוטסטנטים. מן המאה ה17 ואילך אירעו בכמה ערים ומדינות של אירופה ג' של הישועים (ע"ע). במלכות הצוית-מאנית היו כמה ג' של ארמנים (ע"ע); אף החלפת האוכלוסין בין יוון לתורפיה אחרי מלחמת-העולם I היא מבחינה מסויימת ג' הדדי: של היוונים-הנוצרים מתורכיה ושל התורכים-המוסלמים מיוון. ב1838 גזרה מדינת-מיזורי שבאה"ב על ג' המורמונים (ע"ע) מתחומה. ב1931 גורשה צמרת הכמורה הקאתולית מספרד וממכסיקו.

בימי מלחמת-העולם II פיתחו הנאצים את העברת האוכלוסיה בהמונים ובכפייה כאמצעי לטיהור איזורים שהאוכלוסיה בהם היתה מעורבת ולסילוק אלמנטים המפריעים בישיבתם את התכניות המדיניות של ה„רייך השלישי", וכן כשיטה לספק ידיים עובדות וזלות לתעשייה ולחקלאות בגרמניה. הג' נגעו בעיקר, מלבד ביהודים (ר' להלן), בבני העמים הסלאוויים, וכן בשכבות מקצועיות מסויימות של עמי-המערב.

לאחר מלחמת-העולם II התחילו העמים שנפגעו ביותר ע"י מדיניות זו של הנאצים — הרוסים, הפולנים והצ'כים —

למנות את הג' בין הגורמים המכריעים בעיצוב מפת-הישובים של היהודים ובין הכוחות שנתנו דמות למחשבתם על עצמם ועל צולם העמים והמדינות שמסביבם.

וע"ע גלות.

ש. פ. ראבינאוויץ, מוצאי גולה, 1894; י. בער, תולדות היהודים בספרד הנוצרית, כ', 559-553, 583-581, תש"ה; י. זנה, מפאולו הרביעי עד טיוס החמישי, תשי"ד; B. L. Abrahams, *The Expulsion of the Jews from England in 1290* (JQR, O S VII, 75-100, 236-258, 428-458), 1894, A. Marx, *The Expulsion of the Jews from Spain* (JQR, O S XX, 240-71), 1908, R. Strauss, *Die Judengemeinde Regensburg im ausgehenden Mittelalter*, 1932, E. Bologh, *Political Refugees in Ancient Greece*, 1943; E. M. Kulischer, *Europe on the Move*, 1948.

ה. ה. ב"ש.

במשפט. — הרחקתו של אדם מארצו על-ידי השלטונות, זמנית או עולמית, כעונש על עבירות פליליות או פוליטיות, או לכתו מרצון לגולה כדי להתחמק מעונש.

ביוון הקדומה היו קרובי הנרצח זכאים לעשות שפטים ברצח; כשלא עלה בידו של הרוצח לשלם כופר-נפש, יכול היה להימלט מן העונש רק ע"י בריחה מן הארץ. כשקיבלה המדינה לידה את הסמכות להעניש עבריינים, ניתנה לנאשם הרשות ללכת לגולה, בטרם חרץ בית-הדין את משפטו, ולהימלט ע"י מעונש. אולם גם לאחר שיצא הנאשם חייב בדינו, ניתנה לו לעתים הברירה לבחור בעונש הג' הג' בעקבות הריגה בכוונה היה תמידי וגרר אחריו גם החרמת נכסים לקופת-המדינה, ואילו ההורג שלא-בכוונה נענש רק בג' זמני ונכסיו לא הוחרמו. העברייני הגולה היה חייב להישאר מחוץ לתחומי המדינה, הזכות היתה נשללת ממנו להשתתף בפולחני-הדת, במשחקים הציבוריים ובפעולות העדה. ע"פ חוקי אתונה הוטל עונש-גלות גם על עבירות אחרות, כגון תקיפה בוזון ופגיעה בעצי-הזית המקודשים. בערים היווניות נהגו להגלות גם עבריינים פוליטיים; תחילה היתה הדמוקרטיה הצעירה מגלה אישים, שנראו לה כחותרים תחת יסודותיה (ע"ע אוסטרקוזים); אולם לבסוף נעשתה ההגליה נשק יעיל בידי מפלגות וכיתות להיפטר מיריביהן הפוליטיים; בעקבות כל מהפכה בא ג' המוני. לעתים היה אחד מתאריה-השלום, שהוטלו על עיר כבושה, לגרש מתוכה את מנהיגי המפלגה המנוצחת, או להחזיר לגבולותיה את המנ-היגים מבין המפלגה המנוצחת, שהוגלו בשעתם. כג' מסוג זה נעדר היסוד הפלילי, ולפיכך אין הוא נושא אופי של עונש, ובהיותו כרוך בריבוי-מפלגות ובהבדלי-דעות הוא מת-עלה לדרגה של שיטה פוליטית. ג' זה היה בעיקרו יליד הפחד והעדר הבטחון הפנימי במדינה הדמוקרטית, והוא נעלם עם התחזקותה של הדמוקרטיה ע"י השלטון החוקתי. ברומא, בתקופה הקדומה ביותר, יכול היה האורח להתחמק מעונשם של השלטונות ע"י הליכה לגולה מרצונו. בעשותו כך הועמד מחוץ לחוק, ובשובו למולדתו שלא ברשות היה דמו הפקר. במקום-הגלות אשר בחר לעצמו היה הגולה רוכש לו את האזרחות של מקום-שבתו. אוגוסטוס החליף את עונש הגלות-מרצון בעונש ההגליה (deportatio), כלומר: כפיית מושב לצמיתות במקום מסוים בקיסרות, לרוב באחד האיים (אינסטיטוציות א', 12, 1). הגולה היה מאבד את אזרחותו הרומית בלי לרכוש לו אזרחות אחרת במקום-גלותו, ורכושו הוחרם לאוצר הממלכה; הקשרים המשפחתיים של מי שגלה לאיים הופסקו מבחינה משפטית לחלוטין (שם שם, 16, 6).

כלכלית של סוחרים ואומנים נוצריים למתחריהם היהודים; שנאת הלזים הנוצרים למלויים-בריבית יהודיים, וכנגדה לפעמים ההרגשה שאין צורך ביהודים כמלויים-בריבית ושאין להם תפקיד כלכלי-חברותי אחר; מגמות ורגשות של ליכוד לאומי ומדיני. בספרד השפיע גם הרצון לבודד את הנוצרים החדשים מן ההשפעה היהודית.

בשעה שריחפה אימת-המוות על היהודים, וביחוד במקו-מות שהורגלו לג' ולשיבה מהירה, היה הג' נחשב לקלה שברצות האפשריות. המהר"ל מפראג סבר, שתקופת-הגלות, שבה חי, קלה היא יותר משום שסבלה העיקרי לא היה אלא הג', והוא תיאר את הג' כגירושי אשה ע"י בעלה (ע"ע גלות, עמ' 836). אף יהודי-פראנקפורט הרגישו בשעת מעשה של ג' שהלכנו שמחים וכואבים, על המחיה ועל הקלקלה; על קהילותינו היינו דואבים, ושמחנו שנמלטנו לפליטה גדולה (שירת ר' אלחנן בר' אברהם העלן, צמח-דוד, ג', פ"א, ע"ב [פראנקפורט דמיין—אמסטרדם, 1692]). אך "הג' הכוללים" נחשבו לשואה, וג'ספרד הפך ביחוד לזכרון איום לאומה.

הג' גרמו תמיד להפסד ברכוש ולנזקים בגוף ובנפש. נוסף על הנזק במכירה מאונס — בשעה שהקונים ידעו כי היהודי אנוס לעזוב ולהשאיר נכסי דלא-ניידי, ולפעמים הרבה מהמטלטלים — טבעו אי-הבטחון והנוודות את חותמם בחיי החברה והכלכלה היהודיים, בעיקר בארצות גרמניה ואיטליה, השוד בדרכים והאבידות בעת הטילטול הוסיפו אף הם לנזקי-הרכוש.

רבות הידיעות על פגיעות והריגות ביהודים מגורשים, העוזבים את המדינה ואת הסות השלטונות. גם בג' שבהם ניתנו הוראות להגן על היהודים היוצאים, כגון בגירושי אנגליה וספרד, היו פגיעות רבות. הטילטול גרם בליספק למחלות הרבה ולמיעוט הריבוי הטבעי. תיאור מזעזע של סבלות מגורשי ספרד ופורטוגאל ניתן בדבריו של המקובל ר' יהודה חייט. הוא מספר על עצמו ועל רעיו, לאחר שהגיעו אל הבטחון של תוניס המוסלמית: „היינו אוכלים עשב השדה, ובכל יום הייתי טוחן בבית הישמעאלים בשתי זרועותי בעבור פרוסת לחם דקה מן הדקה, אפי' לכלבים לא היתה ראויה, ובלילות דבקה לארץ בטני — כריסי כרי, ומפני הקור הגדול שבטתיו, כי אין כסות בקרה וגם כי לא היו לנו בתים להתאכסן בהם, היינו עושים חפירות באשפות שבתוך העיר, היינו מכניסים גופינו שם” (הקדמתו לס' מנחת יהודה, ג', ע"א [מנטובה ש"ח]).

הג' השפיעו על כלל האומה ותולדותיה בחומר וברוח. הם שמרו והגבירו תדיר את תחושת הזרות של היהודים בתפוצות. שורת הג' מאנגליה, צרפת וספרד גרמה, שמיד לאחר 1492 לא היו יהודים בנגלה ליד החוף האירופי של האוקיינוס האטלנטי, בשעה שהפך מרכז התחבורה העול-מית. הג' של סוף המאה ה-15 הביאו להשבת יהודים רבים אל תחומי האיטליה; וכן נדחפו יהודים לפולין-ליטא. הג' גרמו במקרים הרבה להעתקת מרכז-הכובד של החיים היהודיים ממקום למקום, ליצירת מרכזי-ישוב חדשים, לתנועות משי-חיות ולקשר לאי; לא בדרך מקרה היו אנשי-צפת המקובלים מגולייספרד. הג' גרמו, שיהודי-ספרד באו במגע עם היהודים של איטליה, הבאלקאן, אסיה הקטנה, צפון-אפריקה וארצות רבות במזרח התיכון, והיו למשפיעים ולמעצבי הדמות החברתית-הרוחנית של קהילות רבות בתחומים אלה. יש

יד לזוממי-הפיכה, למעוררי מלחמת-אזרחים ולמבקשי שינוי המשטר. הגולה הורחק ממקום-מושבו הקבוע ונצטוו להתגורר במקום אשר נקבע לכך ע"י השלטונות. מקומות-מקלט כאלה שימשו לרוב האיים קפריסין, כרתים ורודוס. הגולה לצמיחות זכאי היה לדרוש כי תילוזה אליו משפתחו. בית המשפט הוסמך לכרוך בעונש הגלות התמידית גם עונש של שלילת הזכויות האזרחיות. קיפוח זכויותיו של הגולה לכהן בשירות-המדינה, לקבל משכורת מאוצר-המדינה ולשאת תארי-כבוד המוענקים מטעם המדינה. הגלות כעונש על עבירות פליליות בוטלה ע"י שלטונות-המאנדאט ב-1924, אולם הרשות להגלות עבריינים פוליטיים מן הארץ ניתנה לשלטונות זמן קצר לאחר מסירת המאנדאט בידי אנגליה. ב-1922 הוסמך הנציב העליון, ע"פ דבר המלך במועצה על א"י, לגרש מן הארץ עבריינים פוליטיים, משהובאו לפניו הוכחות בשבועה המניחות את דעתו, כי יש במעשיהם כדי לסכן את שלום-הארץ, לעורר מדנים בין חלקי האוכלוסייה השונים, או לקומם את תושבי-הארץ נגד השלטונות. ב-1933 הוחק חוק מיוחד למניעת פשעים, אשר על פיו הוסמכו מושל-מחוז ונשיא בית-משפט מחוזי להטיל על אדם להתגורר במקום מסוים בא"י, ולא לעבור לאזורי-מגורים אחר בלי הסכמתו בכתב של מפקח-המשטרה המחוזי. משנתעורר חשש של ממש שאותו אדם עשוי להפר את שלום-הציבור, או לעבור עבירה, או הוא גנב מועד או מקבל בקביעות נכסים גנובים או נותן מקלט לגנבים או מסייע בידם לבצע מעשי-גניבה. בתקנות-ההגנה לשעת-חירום שהותקנו מזמן לזמן, החל מ-1936, ניתנה הסמכות גם למפקד צבאי לגרש מן הארץ כל אדם, משנראה לו כי הדבר דרוש כדי להבטיח את בטחון-הציבור, הגנת-הארץ, השלטת-סדר או דיכוי מרד ומחומות. הוראות אלו, שנכללו לאחרונה בתקנות-ההגנה (לשעת-חירום) 1945, עודן קיימות עד היום, ועל פיהן מוסמך הרמטכ"ל להוציא צווי-ג'.

יש להבדיל בין הגליית אזרחי-הארץ כעונש על עבירה פלילית או פוליטית או לשם מניעת ביצוע פשעים, ובין גירוש אזרחי-חוץ ע"י השלטונות בסמכותם המינהלית. הזכות לגרש אזרחים זרים ולהחזירם לארץ-מוצאם, או לכל ארץ אחרת אשר תאות לקבלם, נובעת — לפי עקרונות המשפט הבינלאומי הכללי — מסמכותה הריבונית של המדינה לפקד על הטריטוריה שלה. בתקופת המאנדאט הוסמך הנציב העליון — או כל פקיד אשר הוסמך על-ידו — לפי פקודת-העליה 1941, לגרש מן הארץ בני-אדם מסוגים מסויימים, וביניהם אלה אשר נכנסו לארץ או נשארו בה ללא-רשות. גזירה זו נועדה במיוחד לשים חנק על העליה היהודית הבלתי-הוקית. אולם בעקב המהומות שפרצו מזמן לזמן בארץ התקינו שלטונות-המאנדאט תקנות-גירוש מיוחדות, אשר היו מכוונות לא רק נגד עולים בלתי-חוקיים: התקנה 112 לתקנות-ההגנה (לשעת-חירום), 1945, הרחיבה את סמכות הנציב העליון ומילאה את ידו לגרש כל אדם הנמצא בארץ, גם אם היה אזרח ותיק, ואפילו נולד בה. אם הדבר דרוש לדעתו לבטחון-הארץ או לשלום-תושביה, אף אם לא הובאו נגדו הוכחות חזקות ביותר. בתקנות אלו השתמשו השלטונות הארצישראליים בעיקר כדי להרחיק ממקום מגוריהם בני-אדם שנחשדו בביצוע עבירות פוליטיות. מקומות-הגלות היו עפ"ר ישובים נידחים באימפריה הבריטית, כגון אייסישל, קניה ואריתריאה. מדינת-ישראל ביטלה

בימי-הביניים קיבלו המושג והמוסר של הג' הוראה ומובן מיוחדים ע"י הודהותם עם ה Bann (לאט' של יה"ב — bannum — הכרזה, צו, התראה) שבמשפט הגרמני הפאול-דאלי. המסרבים להיענות להכרזת גיוס (Heer-Bann) מטעם המלך היו מהוייבים בתשלום קנס, וברבות הימים קיבלה המלה Bann הוראה של קנס; צורתו החריפה ביותר של העונש היתה גירוש הנתין הסרבן והחרמת רכושו, ומשום כך הפך Bann לשם נרדף לג' מן המגורש בשללה הגנת החוק, ואם ניסה לחזור לאדמותיו היה כל מוצאו רשאי לפגוע בו. הטלת עונש ג' זה היתה מסמכויותיו של המלך. במאה ה-12 החלו הערים האיטלקיות להפשיט ליטול לעצמן את זכות השימוש ב bannum כעונש על מי שלא מילא אחרי חובותיו האזרחיות. בחוקותיהן הבדילו ערים אלו בין ג' המור — שהוציא את המגורש מגדר החוק והפקיר אותו למעשה בידי כל מבקש נפשו (מכאן המונח banditus למוחרם החי מחוץ למסגרת החוק), ובין ג' קל — שלא היה אלא איסור הכניסה לתחום-שיפוטה של העיר. בתקופה מאוחרת יותר השתמשו הערים האיטלקיות בשיטת ההגליה, כדי לסלק מתנגדים פוליטיים וכדי להבטיח את הצביון האחיד של מוסדותיהן הפוליטיים. — צרפת הנהיגה את שיטת ההגליה של פושעים בסוף המאה ה-18 וייסדה מושבת-עונשין בגיאנה הצרפתית, שלא בוטלה אלא ב-1938. ב-1854 ניתן לג' אופי ענשי בחוק הפלילי הצרפתי. ב-1864 עד 1898 הופנה זרם העבריינים שנידונו לג' לקאלדוניה החדשה. — רוסיה הנהגה, החל מ-1823, להגלות עבריינים, ביחוד אלה שהורשעו בעבירות פוליטיות, לסיביר כעונש-משנה. המשלוח השנתי היה מגיע לעתים 18 אלף אסיר. המטרה היתה כפולה: תיקון העברייין ופיתוח מקומות-יישוב חדשים. בשעתו נעשו נסיונות להגלות אסירים גם לאי סאחאלין לשם יישובו, אך נסיונות אלה לא עלו יפה. — איטליה ניסתה את השיטה של עונש-הגלות, ביסדה מושבות חקלאיות על האיים שלאורך רצועת-החוף שלה. — ג' פורטוגל הנהיגה את שיטת הגלות כעונש, ושלחה את אסיריה למושבתה אנגולה שבאפריקה.

במשפט המקובל באנגליה לא היה עונש-הגלות ידוע, אך במאות ה-17—18 הונהג ע"פ חוקים מיוחדים, כעונש-משנה על עבירות מסויימות. ב-1619 הונהג באנגליה ג' פושעים למושבות האמריקניות, ומ-1787 עד 1840 הופנה זרם הגולים לאוסטרליה, שבה עמלו לטובת המדינה ועבדו ללא שכר; זמן רב היתה אוסטרליה בעיקר מושבה של פושעים, שריצו בה את עונשם. ב-1855—1857 בוטל הג' כעונש פלילי באנגליה.

בזמן החדש הלכה הגלות ונעלמה כשיטת-עונשין בכל המדינות, אולם שרידים ממנה עודם ניכרים בתחיקות שונות. בימי המאבק לאיחוד לאומי במאה ה-19, ובתקופת שלטונן של הדיקטטורות שקמו אחרי מלחמות-העולם I ו-II, גלו המוני-אזרחים מארצותיהם כדי להימלט מרדיפות או מעונש.

בא"י נהג לפני הכיבוש הבריטי, וגם כמה שנים לאחר מכן, החוק הפלילי העותמאני, אשר הלך בעקבות החוק הפלילי הצרפתי וקבע את הגלות כעונש על כמה עבירות פליליות. הגלות היתה תמידית או זמנית. הגלות התמידית נמנעה בחוק עם הענשים שמטרתם היתה ליירא את הבריות ולהרחיקן מן החטא, והיא הוטלה במיוחד בשל עבירות הקשורות בחתירה תחת יסודות-השלטון, כגון מתן

עד לזמן הפקעתם. הג' שונים מן ההפרדה הפשוטה בין בני-הזוג, באשר אין ההפרדה מפקעת את הקשר אלא מסלקת אחדות מתוצאות-הנישואין, לזמן מסויים או לזמן בלתי-מוגבל.

הבדלים עצומים קיימים בין מערכות-משפט שונות — דתיות וחילוניות, כנסייתיות ואזרחיות — בדבר האפשרות, התנאים דרכי-הביצוע של ג'. בחברה הפרימיטיבית וזאת מבוצעים הג' ע"י גירוש האשה או בריחת האשה מבית בעלה בלי הסדר פורמאלי-משפטי. אם הנישואים קשורים להסדר כספי (כגון קניית האשה) דרושים בדרך כלל גם הסכמים פינאנסיים להגשמת הג'. הזכות לגירוש האשה או לבריחתה מותנית באשמות מסויימות (ניאוף, עקרות, ביצוע פשע או חסרונות אישיים מצד האשה, או אכזריות, התחמקות מחובת המזונות, עויבה או חוסר כוונה גבירה מצד הבעל). בחברה הפאטריארכאלית הוכתרו חיי-הנישואין — בעקבות פולחן-האבות — בקדושה, שהביאה לייצובם. בסין (עד להנהגת המשפט המודרני ב-1931) ובאיטליה (עד 1898, ורשמית עד 1914) היו הנשים נטולות זכויות, והחוק הקונפוציאני — ששלט בשתי הארצות הללו — הרשה לבעל לגרש את אשתו מסיבות של ניאוף, עקרות, מחלה ממושכת, ליקוי-אופי מסויימים. התפתחות התרבות האינדיבידואליסטית בעולם הקלאסי עירערה את יציבות המשפחה. ביוון העתיקה היו הג' מותרים לפי הסכם הדדי, וכן יכול היה הבעל לגרש את אשתו; תביעות ג' של נשים היו אפשריות רק על-סמך הונחה או אכזריות מצד הבעל ולאחר פניה אל השלטונות. במשפט הרומי היו הג' באים מעצמם (ללא שום התערבות השופט או השלטונות), ואפילו בהכרח, לכשטלה בבני-הזוג — או באחד מהם — „חיבת הבעל והאשה“. יציבות חיי-הנישואין הוחזרה שוב ע"י הנצרות. הפנסיה הקאטולית שוללת בכלל הפקעת-נישואין בין נוצרים ואינה מכירה אלא בביטול-נישואין ובהפרדה בין בני-הזוג. גם הכנסייה היוונית-אורתודוקסית עומדת על עיקרון זה, אולם במקרים מסויימים היא נוהגת להתיר את הג'. שאר הדתות, ובכללן הכנסיות הפרוטסטנטיות (חוץ מן האנגליקנית), מפירות באפשרות של ג'. המגמה הקאטולית שולטת בתחוקותיהן של כמה מדינות, באחדות מהן לגבי כל האזרחים, קאטולים ולא-קאטולים כאחד (כגון באיטליה, ספרד, אירלנד ובכמה ממדינות אמריקה הלאטינית), באחרות רק לגבי האזרחים הקאטולים; כך הורה המשפט האוסטרי-הקיסרי, שאין להפקיע את הנישואין, אם בזמן עריכתם היה אחד הצדדים קאטולי; בארצות אחרות נוהגים דיני הכנסייה הקאטולית לגבי הקאטולים (כגון בארץ-ישראל המאנדאטורית, במדינת ישראל ובכמה ארצות מוסלמיות). — במקרה שהג' מותרים לפי החוק, הם נעשים בדרך-כלל ע"י הכרזה מטעם בית-המשפט המוסמך ולא ע"י הסכם בני-הזוג בלבד (ברוסיה הסובייטית הסתפקו בתקופה מסויימת בהצהרת בני-הזוג בפני הפקיד המוסמך, אבל ב-1944 בוטל נוהג זה גם שם); עפ"ר אין רואים ברצונם המשותף של בני-הזוג נימוק מספיק להפקעה. ההבדל העיקרי היום בין שיטות-המשפט השונות הוא, שבכמה ארצות דרוש לשם הפקעת-הנישואים יסוד-האשמה לאחד מבני-הזוג, ובשאר הארצות מביאים בחשבון אף נימוקים אחרים, כגון: הסכם הדדי (צרפת, גרמניה, ארצות סקאנדינאווייה, סין ויאפאן המודרנית, ועוד), מחלות-רוח ומחלות אנושות אחרות שחלה אחד מבני-הזוג, וכך. בהערכת פשיעת אחד הצדדים נוהגים להביא

את פקודת-העליה מ-1941, וכיום נתונה הסמכות בידי שר-הפנים, לפי חוק הכניסה לישראל, תשי"ב—1952, לגרש מן הארץ כל מי שאיננו אזרח ישראלי או עולה לפי חוק-השבות, תשי"ג—1950, משנמצא בישראל בלי רשיון-ישיבה. אולם הוראות אלו חלות רק על מי שנכנס לישראל אחרי תחילת תקפו של חוק-הכניסה, — ט"ו באלול תשי"ב (5.9.52). מי שנכנס לארץ לפני כן, אפשר להוציא לגביו צר'ג' רק לפי פקודת-העליה, וסמכות הג' נתונה בידי שר-הביטחון, שבא תחת הנציב העליון לעניין ג'.

דין-תורה מכיר בג' כמוסד משפטי רק לגבי רוצח בשגגה (ע"ע רוצח; ערימקלט).

J. F. Stephen, *A History of the Criminal Law of England*, I, 480-483, 1883; F. M. Goadby, *Commentary on Egyptian Criminal Law*, I, 233, 253, 1924; L. Radzinowicz, *Present Trends of English Criminal Policy* (The Modern Approach to Criminal Law, 28-29), 1945; G. Grote, *A History of Greece*, 38, 73-80, 93, 575, 1930; W. W. Buckland, *A Text-Book of Roman Law from Augustus to Justinian*, 97, 105, 135, 138, 1950²; דבר המלך במרעצה: על א"י, 1922, סימן 69; פקודת העליה, 1941, סעיף 10 (1); חוק הכניסה לישראל, תשי"ב—1952, סעיפים 13, 18, 19; פקודת מניעת פשעים, 1933, סעיף 13; החוק, The Defence (Emergency) Regulations, 1945, Regs. 108, 110, 112; הפילי העותמאני, סעיפים 3, 4, 7, 28, 30, 32, 33, 35, 58, 88, 89, 98.

ש. ז. ח.

גרושין, אמנואל — Grouchy, Emmanuel, Marquis de —

(1766—1847), מצביא צרפתי. למרות מוצאו האריטי-טוקרטי הצטרף לצבא-המהפכה, השתתף בדיפוזי המרד בואנדה ב-1793, היה סגן-מפקד של צבא-המשלוח לאירלנד, נלחם ב-1799 באיטליה, נפצע ונשבה ע"י האוסטרים. אחרי שחרורו שירת את נאפוליון ולחם בהצטיינות כנגרל בקרבות רבים. ב-1814 הודח ע"י לואי XVIII. עם שובו של נאפוליון מאלבה ב-1815, הצטרף אליו ג', נתמנה מארשאל והשתתף במטע הצבאי בבלגיה. ג' סייע למפלת הפרוסים בקרב ליניי ב-16 ביוני, ולמחרתו נשלח ע"י נאפוליון בראש חלק מצבאו לעקוב אחרי הפרוסים הנסוגים ולמנוע את התאחדותם עם ולינגטון ליד ואטרלו. אך בליל 17—18 ביוני איבד ג' את המגע עם הכוח הפרוסי הראשי, שהצליח להתאחד עם ולינגטון ולהכריע בזה את קרב נטרלו (ע"ע) לטובת בעלי-הברית. ג' לא הספיק לחזור בעוד מועד לשדה-הקרב העיקרי ולהגיש את עזרתו לנאפוליון. הוא איפשר, אמנם, לשרידי הצבא הנאפוליוני המובס להצטרף אליו ולהימלט לפאריס, אך גורלו של נאפוליון כבר נחרץ. עם שובו של לואי XVIII הוגלה ג' לאה"ב, אך זכה להניחה וחזר לצרפת ב-1821. אחרי מהפכת-יוני הוחזר לו על-ידי לואי פיליפ התואר מארשאל. דעת-הציבור, וכן כמה היסטוריונים בצרפת, ראו בו את האחראי למפלת נאפוליון, וג' התגונן בחריפות נגד האשמה, שפעולתו בשעת קרב-ואטרלו לא היתה מוצדקת מבחינה צבאית; ההיסטוריונים הצבאיים החדישים נוטים לקבל את טענותיו. — זכרונותיו פורסמו אחרי מותו ע"י בנו ב-1873.

J. Le Gros, *Le maréchal G. et l'aile droite de l'armée française les 17 et 18 juin 1815*, 1912; J. Lémont, *Les solutions des énigmes de Waterloo*, 1916; St. Zweig, *Stierstunden der Menschheit*, 1947.

גרושין (divorce, Ehescheidung), הפקעה של קשר-

הנישואין בין בני-הזוג; במשפט העברי הם נעשים ע"י גט (ע"ע אשות). — בדרך-כלל מבחינים בין ג' ובין ביטול-הנישואין: אם בוטלו הנישואין — רואים אותם כאילו לא היו קיימים אף בעבר; אם הופקעו — רואים אותם כקיימים

המגרש את אשתו חייב לפצותה או לשלם לה את „המהר המאוחר” כפי שנקבע בשטר-הנישואים. היום רק הרשמתם של הג' לפני בית-הדין השריעי מקנה להם תוקף חוקי.

בימינו מעסיקה פרשת הג' את חכמי הדת האיסלאמית ואת החוגים המתקדמים בחברה האיסלאמית, ובעיקר את אירגוני-הנשים במזרח, הדורשים להכניס רפורמה בחוקים הללו. חוגים אלה טוענים, כי החוק השריעי הקיים אינו מבטיח לא את חייה של האשה בבית-בעלה ואף לא את צתידה לאחר גירושיה. העיתונות המצרית מציינת, כי ב-1953 נרשמו במצרים 80,000 משפטי-ג', שהם כ-28% ממספר מקרי הנישואים. למעשה אין החוגים המתקדמים שבקרוב המוסל-מים מייחסים חשיבות רבה לנוסחאות השונות של הג' ע"י הבעל, שאינן מתאימות, לדעתם, לרוח התקופה ומעדיפים את הג' לפני בית-הדין השריעי. — הארץ האיסלאמית היחידה שביטלה את הג' בצורתם השריעית, היא תורכיה.

מבחינת שכיחות הג' יש הבדלים גדולים בין הארצות האיסלאמיות השונות. ג' שכיחים בין הערבים (למשל במצרים [ר' טבלה דלהלן] ובאלג'יריה, שבה מגיע שיעור הג' מזה כמה דורות ל-1/2—1/3 מן הנישואין) ונדירים בין מוסלמי הודו ובין עמי אסיה המרכזית (אולי בגלל המוהר הגבוה). על הַסְדֵר הג' בין מוסלמים במדינת ישראל ע"ע ארץ-ישראל, משפט.

E. J., s. v. Täläk; Th. W. Juynboll, *Handbuch des islamischen Gesetze*, 1910; S. Vesey-Fitzgerald, *Muhammadan Law*, 73 ff., 1931; Bergstrasser-Schacht, *Grundzüge des islamischen Rechts*, 1935.

كتاب الفقه على المذاهب الأربعة. قسم الأحوال الشخصية. تأليف عبد الرحمن الجزيري. الجزء الرابع، ١٣٥٧؛ مختصر الأحكام الشرعية في الأحوال الشخصية. تأليف محمد زيد الأياني بك. الطبعة الرابعة، ١٩٢٤.

סטאטיסטיקה. בברית-המועצות היה שיעור הג' בשנים הראשונות להנהגת חוקי-המשפחה הסובייטי גבוה מאד: 122 ו-1661 תושבים ב-1924 ו-1925; מאז חזר ופחת בהרבה, אלא שאין סטאטיסטיקות רשמיות בנידון זה מן התקופה האחרונה. בעיר מוסקבה ירדה שכיחות הג' ב-1937—1938 לרבע משיעור השיא שהגיעה אליו ב-1927—1929. — בסין גרמה היציבות המסרתית של המבנה המשפחתי למיעוט הג', שעמד בעינו גם לאחר הנהגת המשפט המודרני, עד לעליית הקומוניזם. כנגד זה היתה יאפאן הישנה שטופה בג', שפחתו במקצת לאחר הנהגת המשפט המודרני המגן במקצת על האשה מפני ג' שרירותיים, אולם הם נתרבו שוב בשנים האחרונות. זכות הג' היתה לפניו בידי הבעל בלבד, ואילו היום נערכים רוב הג' ביזמת האשה.

בארצות התרבות המערבית נעשו ג' תופעה חברתית-מוזנית רק החל מן השליש האחרון של המאה ה-19. התמורות החברתיות הגדולות בדרכי הייצור והפרנסה, המעבר מחיי כפר לחיי-כרך, שינוי הערכים והאמאנציפאציה של האשה — הן הן הסיבות לעליה המתמידה במספר הג'. לפניו חיוקו גורמים סוציאליים את חיי-המשפחה, שבהם נכללו גם פונקציית כלכליות, דתיות ופוליטיות; היום לא נותר כמעט כביסוס לנישואין אלא היחס האישי, וזה ניתן לעירעור ביתר קלות. שיעור הג' — הן במספרים מוחלטים והן בערכים

בחשבון אף את התנהגותו של הצד השני, ובכמה ארצות (אנגליה, אחדות ממדינות אה"ב) מגיעים עד כדי ביטול טענת הפשיעה אם פשע גם הצד השני, וכן אין מכירים בטענת פשיעה כיסוד לתביעת הג', אם כבר סלח התובע לפשיעה הנדונה. — בארצות-המערב רשאית גם האשה לתבוע ג', ועפ"ר אין הבדל בין טענות האיש והאשה לגבי הנימוקים הדרושים כדי להפסיק את הנישואין. אולם לפעמים יש הפליה ידועה, ביהוד לגבי ניאוף: הניאוף הוא המקובל ביותר מן הנימוקים לג', אך רק ניאוף האשה משמש תמיד נימוק מספיק, מה שאין כן בניאוף האיש. נימוקים אחרים לג', הנוגעים ליחסים ההדדיים בין בני-הזוג, הם: (א) מחלות-מין מידבקות; (ב) חוסר כוהגברא; (ג) הפרת החובות הנובעות מן הנישואין בכלל — הצקה לבן-הזוג, פגיעה בכבודו ויחס בלתי-הוגן אליו; (ד) עזיבת בן-הזוג, או עצם העובדה שבני-הזוג חיו זמן ממושך במפורד, אף אם איש מהם לא היה אשם בכך. נימוקים נוספים הם: (ה) יחס בלתי-הוגן לילדים; (ו) פשע פלילי, מתוך תנאים שונים, ולפעמים אף חיי-פריצות או שפירות (אה"ב, בולגאריה, שוודיה); (ז) מחלות-רחה חמורות, ואף מחלות אנושות אחרות. ע"פ שיטות-משפט שונות יכולה ההפרדה החוקית בין בני-הזוג ליהפך במשך הזמן לג', רצונם משותף של בני-הזוג בג', בלא נימוקים מיוחדים המופרים ע"י המשפט, מובא בחשבון בארצות אחדות בלבד, אך פעמים הוא משמש נימוק מספיק להפרדה חוקית, וזו יכולה ליהפך לג' (למשל בארצות הסקאנ-דינאוויות).

על פרטים במשפטי-הג' ע"ע הארצות השונות; על ג' בדיני-ישראל ע"ע אשות; על ג' במדינת-ישראל ע"ע ארץ-ישראל, משפט, עמ' 637—639.

Browne and Latey, *On Divorce and Matrimonial Causes*, 1931²; W. T. Nelson, *Divorce and Annulment*, 1945²; A. Bergmann, *Internationales Ehe- und Kindschaftsrecht*, 1952.

ג. ט.

ג' בדיני האסלאם. האיסלאם אישר — בשינויים מסויימים — את הנהגה ואת הצורה של ג' (טלאק) שכבר היו קיימים בתקופת הג'אהליה. זכות הג' מסורה לבעל בלבד; ע"י ביטויין של המלים „אנת טאלק” (הרי את מותרת, משוחררת), או כל נוסח-ג' אחר הכולל מובן זה, לפני שני עדים, יכול הוא לבטל את הנישואין, והוא רשאי לחתום בעצמו על כתב-הג' או למנות אדם אחר לבצע את הג'. אם האשה התנתה, בשעת כתיבת שטר-נישואיה, כי „עניין הג' יימסר לידה”, רשאית היא לתבוע ג' ולגרש את עצמה מבעלה. במארוקו יכולה האשה להשיג ג' רק ע"י בריחה לבית איש אחר, ואילו בקרב כמה שבטי-בדווים (כגון אלה שבחבל-הפרת) זכויות האשה שוות לזכויות הגבר לגבי ג'. אע"פ שהג' נחשבים בין הדברים המותרים בדת האיסלאם, הרי אין לגרש אשה בלי סיבה.

הג' נעשים מוחלטים רק אחרי שגורשה האשה שלוש פעמים. אם אמר הבעל לאשתו „אנת טאלק” בלבד, נשארת היא בביתו, והוא רשאי להחזירה תוך „תקופת-ההמתנה” של 4 חדשים. אך לאחר שגירשה בשלישית, אין הוא רשאי להחזירה עד אשר תינשא לאחר, הנקרא „מחלל” (מתיר), וזה יבעלנה ויגרשנה מצדו. „תקופת-ההמתנה” מתחילה מיד לאחר הג'. מטרתה היא להסיר כל טמא ביחס לאבהותו של הילד הנולד, וכן לתת אפשרות לבעל לחזור בו מג' פזיזים, מאחר שדיני-האיסלאם מקילים בצורת הג'.

שיעורי הגירושין בארצות שונות

(ערכים שנתיים)*

ארץ	1953/54		1935/36		1912/13	
	(2)	(1)	(2)	(1)	(2)	(1)
אוסטריה	17.4	132	—	10	—	11
אוסטרליה	11.4	72	4.3	40	1.6	—
אנגליה	9.0	67	1.4	10	0.3	2
אפריקה הדרומית (לבנים)	(1950)	—	—	—	—	—
ארצות-הברית	25.4	246	17.2	170	9.4	111
בלגיה	6.2	45	—	30	—	16
גרמניה	—	—	8.5	60	3.3	28
גרמניה מערבית (ברלין)	11.3	97	—	—	—	—
דנמרק	33	281	—	230	—	—
הולאנד	18.7	152	9.2	80	3.5	28
הונגריה	6.3	52	—	40	—	18
יאפאן	—	—	—	—	—	42
יוגוסלאוויה	11.5	87	—	—	—	112
ירדן	9.0	91	—	—	—	—
לבנון	—	111	—	—	—	—
מכסיקו	(1950)	32	—	20	—	—
מצרים	5.0	—	—	—	—	—
נורווגיה	28	361	—	360	—	—
נידלנד	8	62	9.0	30	6.9	20
סודיה	8.8	73	6.8	40	2.5	—
עיראק	—	74	—	—	—	—
פורטוגל	—	37	—	—	—	—
פינלנד	1.6	12	2.0	10	—	—
פרס	—	83	—	40	—	8
צ'כוסלובקיה	(1948)	128	—	—	—	—
צרפת	—	79	—	50	—	—
קאנאדה	9.7	66	7.8	50	4.6	37
רומניה	—	38	—	10	—	—
שוודיה	(1947)	—	—	—	—	—
שוויץ	—	118	—	50	—	44
תורכיה	16.1	120	—	40	—	14
יהודים בא"י	11.8	90	10.8	70	—	42
	(1951)	—	—	—	—	—
	—	41	—	—	—	—
	12.7	146	** 40	** 550	—	—

* עפ"י Demographic Yearbooks

(1) ל 100,000 תושבים

(2) ב % של מספר הנישואין באותן השנים

** כולל ג' של נישואין פיקטיביים של עולים

לאחר שפסקו לקלוט הגירה בקנה-מידה רחב, אבל בולט ההבדל בין המדינות הוותיקות במזרח ובין המדינות במערב הרחוק, המשמשות בשנים האחרונות בתי-קיבול להגירה פנימית המונית. בכל מקום בולטת מאד השפעת האורבאני-זאציה: מספר הג' בכפר קטן בהרבה ממספרם בערים, בערים קטנות — ממספרם בכרכים. למשל: בגרמניה ב-1925, כשישעור הג' במדינה כולה היה 56%¹⁰⁰ בממוצע, הגיע בכרכים הגדולים (ברלין, האמבורג) ל-180%—160, ואילו במחוזות חקלאיים עמד על 40%—20 (השו' פרלין, בטבלה); כיריב הם ההבדלים בין המרכזים העירוניים הגדולים ובין המדינות החקלאיות של אה"ב של היום. — ההשתייכות הדתית משפיעה במידה ניכרת על שכיחות הג', ג' מועטים יותר לא רק במדינות שבהן שולט החוק הכנסייתי הקאתולי במשפט-המשפחה, אלא גם באוכלוסייה הנתונה להשפעה חזקה של הכנסייה הקאתולית בארצות המכירות בנישואין וגירושין אזרחיים (יוצאת מכלל זה — אוסטריה; ר' טבלה); בין פרוטסטנטים מרובים הג' בדרך-כלל מאשר בין קאתו-לים. רופפים הם נישואי-ערובת בין בני דתות שונות (נצרים-יהודים, קאתולים-פרוטסטנטים), שבהם הג' בדרך-כלל מרובים ביותר. מסתבר, שההבדלים הנובעים מן החינוך בסביבות הרחנות הנפשיות השונות של העדות השונות הם יסודיים ביותר ומשאירים את רישומיהם גם בכניאדם שנת-רחוק מן הדת. מעניין הדבר, שבנישואי-ערובת — בניגוד לשאר נישואין — אחוז הג' בכרכים קטן מזה שבכפר, כנראה מחמת עצמתם הגדולה של הקשרים העדתיים-דתיים בכפר. באה"ב וברוב המדינות האחרות מבוצעים כ-1/3 מכל הג' תוך 5 השנים הראשונות של הנישואין; רק 10% מן הג' קורים אחרי חיי-משפחה של 20 שנה. מציאותם של ילדים היא בולט חזק של המגמה לג'; מבחינה סטטיסטית ניתן לומר, שיציבות המשפחה פרופורציונית למספר הילדים; כ-2/3 מכל הזוגות העקרים נפרדים בארצות-המערב. אין סטטיסטיקה מהימנה של הגורמים לג' מאחר שהסי-בות המוצהרות — המשמשות נימוקים לפסקי-הדין — אינן חוטפות במקרים רבים את המציאות. באה"ב עד לפני דור היתה הסיבה המוצהרת הרוחת ביותר — עויבה; המחקר הסוציאלי גילה שבהרבה מקרים אלה היתה הסיבה האמיי-תית מתח או משבר כלכלי. ההנמקה השכיחה ביותר במשפטי-ג' היום באה"ב היא "אכזריות", שבה נכללת גם "אכזריות נפשית" — מושג לא-מוגדר המאפשר פירוש רחב. ג' משום האשמת עריות או מחמת דברים שבינו לבניה נעשו נדירים. אע"פ שלמעשה הם היום מן הסיבות המכריעות באי-יציבות הנישואין. — עובדה מעניינת היא, שבאה"ב כ-75% מן הג' מבוצעים ע"פ תביעת האשה. — על ג' במדינת-ישראל, ע"ע ארץ-ישראל, דמוגרפיה.

ר. סארצל: הבראת הנישואין במקום גירושין, 1955; X. Schmid, *Die Einwirkung wirtschaftlicher und konfessioneller Zustände auf Eheschliessung und Ehescheidung*, 1905; S. B. Kitchin, *A History of Divorce*, 1912; J. C. Colcord, *Broken Homes*, 1919; E. Westermarck, *The History of Human Marriage*, I-III, chs 22-23, 1921; H. v. Mayr, *Statistik und Gesellschaftslehre*, II, 1926; M. Weber, *Die Idee der Ehe und die Ehescheidung*, 1929; A. Picot, *Considérations sur le divorce*, 1929; Bertrand Russell, *Marriage and Morals*, 1929; Y. P. Lichtenberger, *Divorce: A Social Interpretation*, 1931; E. S. P. Haynes-D. W. Smith, *Divorce and its Problems*, 1935; W. Waller, *The Family*, chs. 20-21, 1938; H. Becker-R. Hill, *Marriage and Family*, ch. 23, 1942; H. A. Bowman, *Marriage for Moderns*, ch. 16, 1948.

יחסיים (לגבי מספר התושבים ולגבי מספר הנישואין) — הולך ורוב במידה רבה מסוף המאה ה-19 ואילך בעולם המערבי כולה. פרט לארצות מעטות היוצאות מן הכלל (ר' טבלה). שכיחות הג' בארצות רבות הגיעה לשיא חד, אך חולף, בשלהי מלחמת-העולם II (עד 440 ל-100,000 תושבים באה"ב ב-1946); אם נתעלם מן המקרה הזה, שנסיבות מיוחדות של השעה גרמוהו מתקבלת עקומת-ג' בעלת נטיה דציפה כלפי מעלה. באה"ב נגמרו ב-1/12 1900 מכל הנישואין בג'; ב-1922 עלה המספר עד 1/4, ואילו כיום נפרדים לא פחות מ-1/4—1/3 מכל הנישואין.

קשה מאד לנהוג לפרטיהם את הגורמים המשפיעים על שכיחות הג'. בדרך-כלל הם מתרבים בזמן של רווחה ועליית רמת-החיים ופוחתים בזמן של מצוקה ושפל כלכלי. הם נדירים ביותר בין בעלי עמדות סוציאליות מבוססות, הקשורים למקומות-מגורים קבועים ומושרשים במקצועם ובאורח-חיים (איכרים, מורים ופרופטורים, כמרים), ושכיחים ביותר בין אנשי קשרים סוציאליים חולפים (שחקנים, אמנים, בעלי-עסקים). במדינות בעלות אוכלוסייה יציבה פוחתים הג' בדרך-כלל במידה ניכרת מאשר בארצות-ההגירה; אמנם באה"ב בכללותן חלה עליה עצומה בג' בדרך-האחרון דווקא.



נמלה של גרזי סיטי על ההרסון

גרזובסקי, יהודה, ע"ע גור, יהודה.

ג'רזי סיטי (Jersey City), עיר באה"ב, במזרח מדינת ניו ג'רזי, בתחומה של ניריורק רבתי, 299,000 תושבים (1950). העיר יושבת על הגדה המערבית של ההדסון, מול מנהטן, שאליה היא מחוברת על-ידי גשרים ומנהרות. ג' היא נמלי-בוא, המהווה חלק חשוב מנמל ניו-יורק רבתי, ובו מספנות גדולות. העיר היא מרכז חשוב לתעשייה ולמסחר. התעשייה כוללת: ייצור מכונות חשמליות, מוצרי-פלדה, גראפיט, כימיקלים, סבון, דיזל, בגדים, שעונים ומזון.

העיר יושבה לראשונה ע"י ההולאנדים ב-1630. ב-1664 נכבשה ע"י הבריטים. ב-1820 ניתן לה השם ג'.

ג'רזי, ע"ע תעלה, אני ה'

ג'רזים ועיבל, שני הרים בקרבת העיר שכם בא"י המרכזית. הזיהוי מבואר בכתובים (דב' יא, כט—ל [בהשוואה לברא' יב, ו]; שופ' ט, ז), והוא מקוים במסורת (ספרי נ"ו; משנה סוטה ז', ה'; תוס' שם ח', ט'; ירו' שם ז', ג' [כ"א, ג']; בבלי שם ל"ו, ע"א; קדמונ' ד', ח', מ"ד; ה', א', י"ט; י"א, ח', ר'), הנמשכת עד ימינו. מתוך הבנה שונה בכתוב שבדב' יא, ל ("הלא המה בעבר הירדן אחרי דרך מבוא השמש, בארץ הכנעני היושב בערבה מול הגלגל, אצל אלוני מודה"), וכנראה אגב פולמוס עם השומרונים, נשמעה בתלמוד (ירו' סוטה, שם; בבלי שם ל"ג, ע"ב) גם דעה (מפי ר' אליעזר), שהכוונה בכתוב לא להרים שעליה שכם אלא לשתי גבשושיות שעשו להם על-יד גלגל. דעה זו עברה אחר-כך לאבות הכנסיה הנוצרית (אזוביוס, אונומסטיקון 64, 19—20; היירונימוס, שם 65, 19—20; אפיפניוס [De Gemmis Rationalis: PG XLIII, 352; Haer. IX: PG XLI, 225]), אבל לפי פשוטו נראה שאין הכתוב מתכוון לומר שהמקומות נמצאים בערבה על-יד הגלגל, אלא לציין על-ידי מלים אלה את הכיוון ולהבדיל בין ערבה זו לבין הערבה של הרהאמורי (דב' א, א; שם ד, מט).

הר-ג'רזים (כך לפי המסורה בדפוסים; לפי בן-אשר: גרזים — ב' רפה; בנוסח השומרונים של התורה תמיד מחובר: הרגריזים) — היום ג'בל א-טור (קיצור מן הכינוי השומ' רוני: טורא בריקא) — נמצא מדרום לעמק שבו יושבת

ג'רו, ז'קבטיסט — Jean-Baptiste Greuze — (1725-1805), צייר צרפתי. ג' קיבל את הכשרתו האמנותית תחילה בליון ואח"כ בפאריס; ב-1769 נבחר לחבר האקאדמיה. בשעתו נמנה עם הציירים המהוללים שבדורו, אולם כבר בשנות-חייו האחרונות נשכח כמעט לגמרי. ג' הוא צייר הסנטימנטאליות הבורגנית, ששימשה מעבר מאמנות ציירי-הרוקוקו לקלאסיציזם שלפני המהפכה הצרפתית. בהשפעתם של הזרמים הסנטימנטאליים, וביחוד של רוסו, פנה ג' לציור תמונות-הווי מחיי הכפריים והבורגנים הזעירים, שדבקו עדיין בדת ושמידותיהם נחשבו לטהורות; ביצירתו בולטת המגמה של הטפת-מוסר ("אבי-המשפחה קורא את כה"ק באזני בניו", 1755; "הכלה הכפרית", 1761; "המשותק", 1763; "קללת האב" ו"ענשו של הבן", על נושאים מן הברית החדשה בנוסח בורגני; "תפילת הבוקר"; "אם הבנים שמחה"; "החלבנית או הכד השבור"; ועוד). ג' היה רשם מעולה, והציור שבכל התמונות הללו נעשה בכשרון רב, אלא שהצביעים בהן קשים וחסרי-הון, והבעת-פניהן של הדמויות נראית לנו היום תיאטראלית עד כדי גיחוך. כל ערכה של אמנותו של ג' מונח ברושם שעשתה על חברת-זמנו, הבא לידי ביטוי בתגובתו של דידרו (ע"ע) עליה, שראה בה פניית-עורף לאמנות קלתי-הדעת החושנית של האצולה וביטוי עליון לשלמות-הנפש הבורגנית; היום אין אנו חשים בתמונ' נותיו של ג' משום ביטוי לתשובה מוסרית, אלא שינוי של לבוש חברתי בלבד. — ג' לא צייר תמונה היסטורית גדולה אלא פעם אחת, כשנתקבל לאקאדמיה.



ז'קבטיסט: ג'רו, הרהי ששבור

תמונות משלו נמצאות בעיקר בלוצר בפאריס, כמוזיאון נים שונים וכן באוספים פרטיים רבים. כבר בסוף המאה ה-18 נעשו מהן רישומים ופיתוחי-צבעים.

C. Mauclair, J.-B. G., *sa vie, son œuvre, son époque*, 1906; id., *G et son temps*, 1926; J. Martin, *Oeuvre de J.-B. G.*, 1908; L. Hauteceur, *Le sentimentalisme dans la peinture française du XVIIIe siècle*, I, 1909; id., G., 1913; F. Monod — L. Hauteceur, *Les dessins de G.*, 1922. ש. פ.

ט, א/ז ועי מגילת הענית לכ"א בכסלו). ומאז לא נבנה, כנראה, אחר במקומו. אבל עם זה לא פסקה מעולם קדושתו של המקום אצל השומרונים; הללו היו מכוונים במצוותיהם, לשם הר-גריזים" (יר' יבמ' ח, א' ט, א/א); תוספ' ע"ז ג, בבלי שם כ"ז, ע"א). האמונה בקדושתו הקדומה גרמה לכך, שבימי הנציב פונטיס פילטוס נאסף המון שומרני לראות בכלים שעשה משה למשפן ושנטמנו, כביכול, בהר-ג, ושאת שומרני הבטיח להראות להם. תוצאת הדבר היתה הרג רב מידי הנציב הרומי (קדמונ' י"ח, ד', א—ב). בימי המרד הגדול שלפני החורבן התקוממו גם השומרונים ונתאספו בהר-ג לעצור את הר' מאים, למרות השמועה על מפלות היהודים בגליל. אספסינוס שלח עליהם את הלגיון החמישי, שצר עליהם והרג את כל הנאספים. למעלה מאחד-עשר אלף איש (כ"ז בסיון, 67 לסה"נ [מלח' ג, ז, ל"ב]). אחרי מרד בר-כוכבא יסד אדריינוס בקצה הר-ג, בשיאו המזרחי, מקדש אלילי לזוס היפסיסטוס (או לסרפיס) וקבע בו את שעריה הנחושת של מקדש-ירושלים. מקדש זה מופיע מאז אנטונינוס פיוס על מטבעות העיר גאפוליס, שנבנתה ע"י טיטוס במקום שכם הקדומה הסמוכה לה. בימי יזליאנוס נהרס מקדש זה, והשומרונים השתמשו בשעריה הנחושת לקבוע אותם בפתח „הפנישה" (בית-הכנסת), „חלקת-השדה", שבנה הכהן-הגדול שלהם עקבון בעיר שכם. בית-כנסת אחר „אצל הר-ג/ בית אל", „תחת ההר" (כנראה ברג'אל אל-עאמד של היום), הקים קדמו של עקבון, ב"בא ר'בה, בימי תאודוסיוס (379—395). עם השתלטות הנצרות בארץ-ישראל הוזמרו גם מצבם הרתי של השומרונים. על-סמך סיפור אחד באוואנגליון של יוחנן (ד') ראו גם הנוצרים הר זה כקדוש להם, ואף טרחו לדחוק את רגלי השומרונים ממנו. אחרי התקוממות של

שכם (ומדרום לנאבלוס של היום), והר-עיבל (היום ג'יבל אסלאמיה; ביה"ב גם הר עספר — על שם מעיין עין-סוכר שבקרבתו) מצפון, הם שני ההרים הגבוהים ביותר בשומרון; הר-ג' 868 מ' מעל פניהים (וכ-460 מ' מעל הסביבה). הר-



טבע של שכם מתקופתו של אנטונינוס פיוס.

ספל העיר פלאוויה נאפוליס (=שכם החדשה) — הר-גרוזים עם מקדשו של אדריינוס (משמאל) וחמובת (מימין); רגלי החר שורת-עמודים ובית-המקדש; לטקס עולות סדרנות ודרר לכל-ירכב

ע' — 938 מ' (וכ-530 מ' מעל הסביבה). למרות המרחק הקטן ביניהם יש הבדל ניכר בתכונתם הטבעית: הר-ג' — ביחד בגיא היורד בצד דרומי-מערבי מ' ההר — אדמתו פוריה ולרגליו מעיינות-מים ותרא מכוסה עצי-זיתים, וממרום ההר נשקף מראה עד לחרמון; הר-ע' — אדמתו צחיחה, „יבש כאבנים וסלעים" (בלשונו של ר' בנימין

מטדלה). אולי מסיבות טבעיות וגאוגראפיות אלו הן שסייעו להערכתם השונה בתורה: בני-ישראל נצטוו לבנות אחרי מעבר-הירדן, מזבחי-אבנים על הר-ע' ולכתוב על האבנים „את כל דברי התורה הזאת" (דב' כז, ד—ח) וכן „לתת את הברכה על הר גרוזים ואת הקללה על הר עיבל" (שם יא, כט; שם כז, יא—ג). לפי יהושע ח, ל היה זה גם ראשית מעשהו של יהושע אחרי כיבוש העי. מדורות מאוחרים יותר לא נשמע דבר על הר-ג', עד לשעה שבאו השומרונים הקימו בימים שלאחר נחמיה (לפי קדמונ' י"א, ח, ב' — בתקופת

אלכסנדר מוקדון, אבל זוהי, כנראה, טעות; השו' נחמ' יג, כח) מקדש על ההר. מאותה שעה נחשב הוא להם כמקום המקודש ביותר: האגדה השומרנית מייחסת כמעט את כל דברי הכתוב על מעשי האבות והמקומות הנזכרים בקשר עם (ארץ-המוריה, בית-אל וכד') כמכוונים להר זה. לפי נוסחם בתורה (דב' כז, ד—ה): „והיה בעברכם את הירדן תקימו את האבנים האלה אשר אנכי מצוה אתכם היום בהרגריזים" — במקום „הר-עיבל" שבנוסח המסורה [ועי כבר סוטה ל"ג, ע"ב], עניין שהוסיפיהו אף כסיומם של עשרת הדברות בפ' יתרו ובפ' ואתחנן) נועד הר זה להיות מקום-הבחירה („הרהמבחר") מאז הפניסה לארץ. הר-ג' גופו קיבל אצל השומרונים את הכינוי הר-



הר-גרוזים (משמאל) והר-עיבל (מימין): מבט על עמק-שכם מסורת

שומרנים בימי זנון (474—491) גורשו השומרונים בפקודת הקיסר מן ההר ובית-הכנסת שלהם שם ניטל מהם (484). הנוצרים בנו במקום זה כנסייה לשם מרים והביאו שמה פיסת-אבן מן הגולגולתה. אחרי מרד השומרונים בימי יוסטי-ניאנוס הוקף השטח מסביב לכנסייה בהר-ג' חומה בצורה. המצב נשתנה בתקופת השלטון הערבי, שפגע גם בנצרות. בימי החליף אל-מנצור (754—755) הוחרבה כנסייה נוצרית בהר-ג', ובימי אל-מאמון (813—833) נהרסה החומה של יוסיטיניאנוס בהר. — בהר-ג' נמצאים עד היום שרידי בניינים קדושים לשומרונים (חרבת לוחה; א-צחרה [הסלע]; מקום י"ב האבנים) ולנוצרים (חורבת מקדש זנון וחומת יוסיטיניאנוס),

הברכה או הר ברוך (במדרש [ב"ר ל"ב, פ"א; שהש"ר ד']; טורא בריכא; בדב"ר ג'; טורא קדיש) הם אמרו שהר זה לא נשטף בימי המבול (שם). בכלל-הדברים נעשה הר-ג' עיקר מבדיל בין השומרונים לבין שאר ישראל (השר' מס' כותים בסופה: „מאימתי מקבלים אותם [ר"ל את השומרונים ליהדות] ? — משפפרו בהר-ג" וכד'). בימי תלמי IV סוטר נת-קיים על יסוד הבדל זה ויפוח כינם לבין היהודים כאלכסנדריה (קדמונ' י"ב, א'). בומן גזרותיו על היהודים הפך אנטיוכוס אפיפנס גם את המקדש השומרני על הר-ג' למקדש אלילי לשם זוס פסניוס (חש"ב ה', כ"ג; שם ו, א'; קדמונ' י"ב, ח', א'). מקדש זה נחרב ב-128 לפסה"נ ע"י יוחנן הורקנוס (קדמונ' י"ג,

נים עד היום, וטיפוסי-הג' הם מסימני-ההכר החשובים ביותר להבחנה בין תרבויות קדומות שונות.

ג' הופיעו לראשונה בתקופה המסוליתית בצפון-אירופה והותקנו מקרניים של בעלי-חיים (ע"ע אירופה, עמ' 140—141 [תמונות]). השתמשו בהם כמקבות כדי לעקור בולבוסי-צור מתוך שכבות-גיר. השימוש בגרזני-עצם נמשך גם בתקופה הנאוליתית. ג'־האבן הוא המצאה של האדם הנאוליתי כדי לחטוב בו עצים. ג' נאוליתי היה מורכב משני חלקים: א) להב, ב) קת מעץ או מעצם. הלהב היה מנתר-צור או מבולבוסי-צור מסוגות משני הצדדים. חרטום-הג' היה ישר או קמור. הג' הנאוליתי הותקן בעיקר מצור או מקווארצה, והחומר השפיע על צורתו החיצונית של הכלי. החל מן התקופה הכלקוליתית השתמשו לעשיית הג' גם בסוגי-אבנים אחרים, כגון בולת, דיורית, נפריט, ועוד, וגוף-הכלי היה מלוטש כולו.

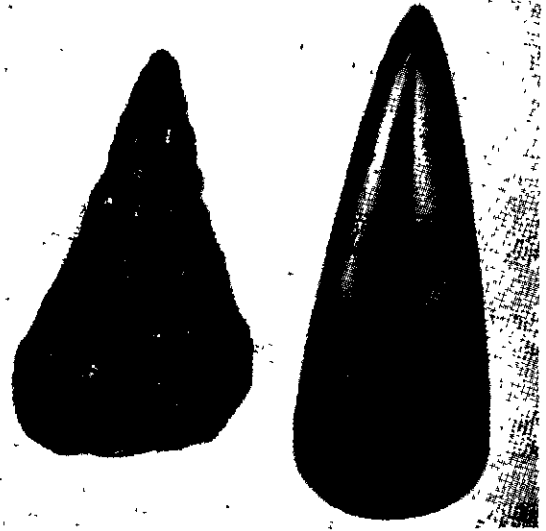

גרוזים נאוליתיים

השומרונים חוגגים עד היום על הר זה (בחרבת לזנה) את חגי-הפסח במשך י"ד יום (מ' בניסן ואילך). וע"ע שמרונים.

מסעות ר' בנימין מטרוילה (הוצ' אשר [לונדון ת"ר], ל"ב—ל"ד; הוצ' אדלר [לונדון תרס"ז], כ"ב—כ"ג; אוצר המסעות ל"ד. ד. איזנשטיק, 25—26); י. ז. הלוי איש תרוביץ, ארץ ישראל ושכנותיה (ערך גרוזים), תרפ"ג; י. בן-צבי, ספר השמרונים, תרצ"ה; א. רייטנברג, הר גריזים (ארץ-ישראל, א' 76—74), תשי"א; Ed. Robinson, Palästina, III, 347—364, 1842; C. R. Conder—H. M. Kitchener, The Survey of Western Palestine, II (Samaria), 186—193, 1884; F. de Saulcy, Numismatique de la Terre Sainte, 247 ff., pl. XII—XIV, 1874; E. N. Adler—M. Séligsohn, Une nouvelle Chronique samaritaine (REJ, 44, 188—222; 45, 70—98), 1902; J. Montgomery, The Samaritans, 106—130, 1907; G. F. Hill, Catalogue of the Greek Coins of Palestine, 48—74, 1914; F. M. Abel, Géographie de la Palestine, I, 360—370, 1934.

י. ז. ג.

גרזן, מכשיר לחציבה, בקיעה, עקירה, חיתוך וחיטוב; מכלי-העבודה וכלי-הנשק הראשונים של האדם ומן המכשירים ההכרחיים — ביחד לפנים — לקיומו. התפתחות הג' מלווה את התפתחות הציוויליזאציה מדימומיה הראשו-

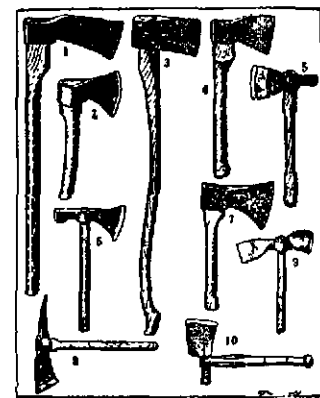

גרוזים חרישים
1. ג' של חוטבי-עצים; 2. ג' של נגרים; 3. ג' אמריקני; 4. ג' של מהלוקי-עצים; 5. כנ"ל, סיפוס אמריקני; 6. ג'־בנאים; 7. ג'־כיסוע; 8. ג' של סכייאש; 9. ג' של נגרי-בניין, בעל להב מעוקם; 10. ג' של ספנים

לגרזני-האבן צלעות מקבילות בקירוב וחרטום בעל תורפה מסותתת או מלוטשת. יש להבחין בהם טיפוסיים שונים: א) ג' בעל צלעות מקבילות וחתך עושי או מרובע או קמור־שטוח; ב) ג' בעל חריץ בקרבת הפ־דחת; ג) ג' בעל קוץ דוקנני, ושלוש צורות לז: 1) בעל צלעות מקבילות, והקוץ באמצע; או בקרבת הפדחת; 2) דמוי-נעל; 3) דמוי-סירה, אופן קשירת הלהב נקבע על-ידי צורתו ושימוש בג'. אם חרטום-הג' קשור אל קתו באופן שהוא מקביל לקת. הרי זהו ג'־קרדום לחטוב בו עצים. אם חרטום-הג' קשור אל הקת בצורה אנכית הרי זהו מעין פילף (adze), כלי לעבודות עץ או מעדר לחפור באדמה. קשירת הלהב אל קתו נעשתה בעזרת חבלי-סיבים. להב-הג', שחרטומו צר מאוד, שימש לאיזמל ולא היה קשור לקת. — ג' דמוי-נעל או דמוי-סירה שימשו לכלי-קרב בתקופת-הברונזה. לגרזני-מתכת אותן הצורות כמו לגרזני-אבן. מבחינים ביניהם שתי צורות: א) ג' בעל קוץ אמצעי; ב) ג' בעל ניצב שלחוכו הוכנסה הקת.

היום משמש הג' — בעל להב של פלדה או של ברזל-נפחים, שניצבי-העץ תקוע בו ומוחזק בחלק האחורי על-ידי יתדות — בצורות שונות לצרכיהם של חוטבי-העצים ושל הגנר.

J. Dechalette, Manuel d'archéologie préhistorique celtique et gallo-romaine, VII, 1928, M. C. Burkitt, Our Early Ancestors, 1929; L. R. Nagier, Les civilisations campagnennes en Europe occidentale, 1950. פ. שט.

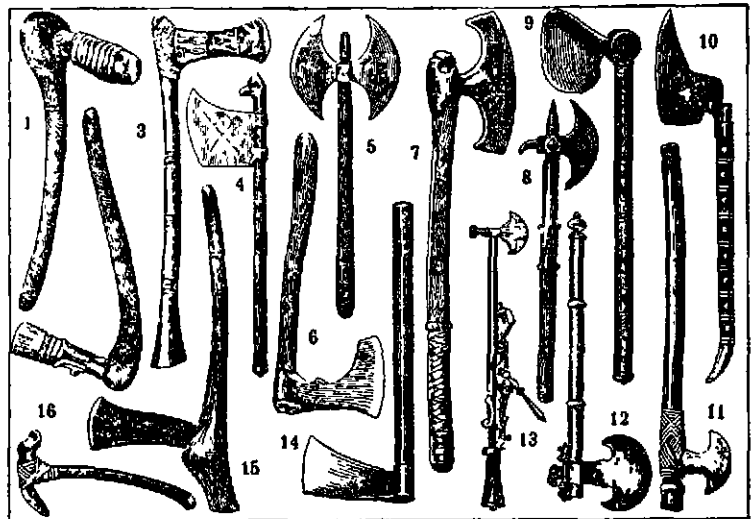

גרוזים פרהיסטוריים והיסטוריים (כלי-עבודה וכלי-נשק).
1. ג'־צור; 2. ג'־ברונזה; 3. ג' מצר; 4. ג' של ליקטור רומי; 5. ג' נאלי כפול-הלהב; 6. ג' פראנקי; 7. ג' דני (המאה 13); 8. ג' דני (המאה 14); 9—10. גרוזי-חוצבים (המאה 18); 11. ג'־אכסטי (המאה 18); 12. ג' הורדי; 13. ג'־אכרה (המאה 14); 14. ג' של חילי-חפרים; 15. ג'־ברזל של ילידי אפריקה המרכזית; 16. ג'־אבו של ילידי אוקיאניה

של תמונות נוף וערים. ב1797 יסד ג' בית-מלאכה משלו. ב1801 נסע לפאריס והביא משם סידרה של מיתות-עפרון, שחרט אותם בעצמו. ג' לא צייר אלא תמונות-שמן מעטות. ביניהן פאנוראמה גדולה של העיר לונדון בטכניקת-אקווארל. בשנות חייו האחרונות צייר תפאורות לאופרה בקוונטיגארדן בטכניקת-טמפרה. עבודותיו זכו להערכה רבה בקרב חוגי-האצולה, וגם היום קופצים עליהן אוספיהתמונות באנגליה. — על קודמיו בציור הנוף האנגלי בטכניקת-אקווארל עולה ג' בציוריות של תמונותיו; רישומו רך וליירי, ומימשח-צבעיו שוטף וחפשי יותר. בשל הטכניקה הזאת היה מסוגל לתאר את תופעות-האטמוספירה — שהן חשובות ביותר לגבי הנוף האנגלי — בצורה שלא היתה ידועה לפניו באמנות-האקווארל. כרובם של ציירי-האקווארל, נהג אף ג' לצייר את תמונותיו בעיקר תחת כיפת-השמיים, וצבעיו מצטיינים בטבעיות, שלא הושגה בציור-השמן אלא כ50 שנה לאחריו באסכולה הפלנדריסטית. יתכן שסיגנונו של ג' השפיע במידת-מה על טרנר.

L. Binyon, *Th. G. His Life and Work*, 1900; H. Stokes, *Th. G.*, 1922; R. Davies, *Th. G.'s Water-colours*, 1924.

גְרָטִיָּנוּס, עֵץ קֶנְסִיָּה, מִשְׁפָּט.

גְרָטִיָּנוּס, פְּלוֹיוּס (Flavius Gratianus), קיסר רומא (375—383 לסה"נ). קיבל מידי אביו, ואלנטיניא-

נוס I, את התואר „אוגוסטוס" ב367 וירש את כסאו כשליט המערב ב375. באותם הימים העלה צבא-פאנוניה את אחיו



מטבע הקיסר גראטיאנוס (נסככה כאוגוסטה טרווירורום, היא טרייר)

החורג, כבן 4, למעמד של אוגוסטוס; ג' השלים עם צעד זה, אך השלטון נשאר למעשה בידיו. במזרח נשאר כשותפו האוגוסטוס ואלנס. ב378 הדף ג' התקפה של האלמנים על גאליה, ואילו ואלנס הופה באותה השנה ע"י הגותים (ע"ע) באדריא-נופוליס ונפל בקרב. ב383 קם מאגנוס מאפסימוס, אחד ממושלי-בריטניה, תבע את

הקיסרות, ופלש לגאליה. ג' נעזב ע"י צבאו ונרצח בליין. — ג' היה נוצרי אדוק, ובשנותיו האחרונות, בהשפעת אַמְבְּרוֹסִיוֹס (ע"ע), נקט אמצעים חריפים נגד האריאנים.

E. Gibbon, *Decline and Fall of the Roman Empire*, ch XXVII.

גְרָטֶן, הֶנְרִי — Henry Grattan — (1746, דבלין — 1820, לונדון). מדינאי אירי. ג' היה לפי חינוכו והכשרתו

עורך-דין, אך לא עסק במקצועו. ב1775 נכנס לפארלאמנט האירי ובמהרה נעשה, הודות לכשרונו הרטורי המזהיר ותבונתו המדינית, למנהיגם של הפארטיזטים האיריים. אע"פ שהיה מבני המעמד השליט, הפרוטסטאנטי, שאף ליצירת אומה אירית אחידה ללא הפליה דתית. מכאן מלחמתו על עצמאותו של הפארלאמנט האירי ועל מתן זכויות לקאח-לים. כתוצאה מפעילותו הסכימה הממשלה הבריטית לביטול ההגבלות על המסחר האירי ולישחרור הפארלאמנט האירי מתלותו בפארלאמנט הבריטי (1782). לאות-הוקרה לג' על פעולותיו אלו הקציב לו הפארלאמנט האירי תשורה בסך של 100,000 לירות, אולם ג' נאות לקבל רק מחצית-הסכום.



גרטן טוט סין יאנס: יוחנן המטביל

גְרָטֶן, בְּנֶרְטוּ, עֵץ קְרִיטְאוּן.

גְרָטְגֶן (קרי: קרסען), מוֹט סִין יָנָס (וּן הֶרְלָם) — Geertgen tot Sint Jans (van Haarlem) — [?]1465.

לידן — [?]1493, הארלם), הצייר ההולנדי החשוב ביותר מן המחצית השנייה של המאה ה15. ידיעותינו על תולדות-חייו מועטות; אף שנות לידתו ומותו אינן ידועות בוודאות; ידוע, שנפטר בגיל 28. הוא מכונה „טוט סין ינס" מפני שחי עם אבירי סט. יוהאנס בהארלם, אמנם בלי להשתייך למיסדר. רבות מתמונותיו של ג' הושמדו ע"י הורסי-האיקונין בארצות-השפלה במאה ה16. במוזיאון בווינה נמצאת תמונת מזבח ממנו. המחקר המשווה, ביחוד בידי מ. פרידלנדר (ע"ע), מייחס לג' בהסתברות הקרובה לוודאות עוד 14 תמונות שנשתמרו — כולן דתיות באפיון. באמנותו של ג' אפשר להכיר את השפעותיהם של ון דר גוס (ע"ע) ורוג'יר ון דר וינדן. בתמונותיו נקבע תפקיד נכבד לנוף. הדמויות מוצגות תוך הבלטה פלאסטית בצבעים עזים, מוחאמים בהארמוניה ובמעברים רפים לרקע הקדמי, ואילו הנוף נפתח לעומק בצורה אורגאנית. העצים וההרים אינם מצויירים כקלעי-תפאורה, כמו שהיה נהוג בתקופתו, אלא — אע"פ שהם משמשים אמצעי להבלטת הדמויות המרכזיות — הם מהווים תיאורי-נוף מלאי שירה, עשויים באמנות מושלמת. אפשר לראות בג' את התחלת המעבר אל התקופה הגדולה של אמנות-הנוף ההולנדי. השפעתו של ג' היתה גדולה, והיא ניכרת בציוריהם של כמה מגדולי הציירים ההולנדיים מן המאה ה16.

L. Balet, *Der Friskhollander G.*, 1910; M. J. Friedlander, *G und H. Bosch*, 1927; id., *Die altmederlandsche Malerei*, V, 1934; J. J. H. Kessler, *G.*, 1930; W. Vogelsang, *G.*, 1942.

גְרָטִין, תּוֹמָס — Thomas Girtin — (1755, לונדון — 1802, שם), צייר-אקווארל ורשם אנגלי. ג' היה

ידידו של טְרַנְר (ע"ע) וחברו לסיורים, תחילה בסביבות לונדון ואח"כ במקומות אחרים, ומסוירים אלה הביא שפע

ג' לא תמך בתביעות הקיצוניים לניתוק הקשר עם אנגליה. אך התנגד בתקיפות לאיחוד הפארלאמנטים, שבוצע ב-1801 ע"י פיט, אלא שבדיעבד השלים עם המצב החדש והשתדל להפיק ממנו את מלוא התועלת. ב-1805 נכנס לפארלאמנט של הממלכה המאוחדת ופעל בו במרץ למען מתן שוויון זכויות לקאתולים. עם עלותו של אוקונל (ע"ע) החלה השפעתו של ג' לרדת. — הוא נקבר בכנסיית-סטמינסטר, בקירבת פולס ופיט.

J. G. MacCarthy, *H. G.*, 1886³; W. E. H. Lecky, *Leaders of Public Opinion in Ireland*, 1903; S. Gwynn, *G.*, 1939; H. Shearman, *Anglo-Irish Relations*, 1940.

גֶרְטֵרִי, אַנְדְרֵה-אֶרְנֵסְט-מוֹדֵסְטֵ—André-Ernest-Modeste Grétry — (1741, בלגיה — 1813, ליד פאריס), קומפוזיטור-אופרות צרפתי. למד והשתלם ברומא (1759—1767), ושם התחיל לכתוב מוסיקה דתית ואופרות בסינגון האיטלקי. אך אחרי שנתגלגלה לידי אופרה צרפתית קומית אחת (מאת מונטיניי) הכיר, שיעודו האמיתי נמצא בשטח זה. וולטר (ע"ע), שאותו ביקר בז'נווה, עודדו לפעול באותו הכיוון ושלח אותו לפאריס, שם מצא ג' את מקום פעולתו עד סוף ימיו. ג' חיבר כ-50 אופרות, רובן מסוג האופרה הקומית, שבוצעו בהצלחה רבה. הוא זכה להצטיינות רבות; נאפוליון הקציב לו הקצבה שנתית; אחד מרחובות פאריס נקרא על שמו. — ג' כתב גם כמה ספרים, אשר בהם ניתן ביטוי לרעיונות קיצוניים ומוזרים על המוסיקה, המוסר, המדיניות וכו': „מסות על המוסיקה“ (Mémoires on Essais sur la musique d'un solitaire); „הידוריו של מתבודד“ (Réflexion); הוא ראה במוסיקה הווקאלית את שיא המוסיקה בכלל — שכן בה נותן הטכסט „הסבר“ לצלילים; משום כך הציע להוסיף מלים ליצירות אינסטרומנטליות של קומפוזיטורים אחרים, וכן דרש את התאמתה הגמורה של המוסיקה לטכסט — עד כדי חיקוי מדויק של הטעמת המלים.

M. Brenet, *G.*, 1884. H. de Curzon, *G.*, 1907, R. Rolland, *Musiciens d'autrefois*, 1908, E. Closson, *A E M G*, 1920, H. Wichmann, *G. und das musikalische Theater in Frankreich*, 1929; J. E. Bruyr, *G.*, 1931; J. Sauvenier, *G.*, 1934, S. Clercx, *G.*, 1944.

גֶרִי (Gary), עיר-תעשייה ונמל פנימי באה"ב, במדינת אינדיאנה, על החוף הדרומי של אגם-מישיגן, בתחום האיזור המטרופוליטני של שיקאגו. 134,000 תושבים (1950). ג' היא אחד המרכזים הגדולים והחשובים ביותר לתעשיית-הפלדה באה"ב. העיר נוסדה ב-1906 באיזור שומם של חולות וביצות ע"י U.S. Steel Corporation, נקראה על שמו של א. ה. גרי (ע"ע) ונתפתחה תוך כדי דור אחד לכרך גדול. העיר מחוברת ע"י מס"ב עם מספר גדול של ערים חשובות. התעשייה הכבדה שלה כוללת מפעלים לפלדה, בדיל ומלט, שהם מן הגדולים בעולם. בצרי-הברזל, החול והחצץ מובאים לג' מהצפון על-פני אגם-מישיגן, הפחם — ברכבת מן הדרום. הפלדה, מוצריה המלט מועברים לכל חלקי אה"ב ולקאנאדה. התעשייה מפיקה לחות-שריון בשביל אניות, שלדי-בניין, אביזרי-מכונות, ברגי-עץ וברגי-מכונות, גלגלי קרונות-רכבת, חמרים פלאסטיים, גרביים ובגדים. ג' מפורסמת גם בשטח החינוך ע"י שיטת-הלימוד „תכנית עבודה-לימוד-משחק“ (Work-Study-Play plan), שהונהגה בבתה"ס של העיר ע"י המפקח ו. ה. ורט (W. H. Wirt) ונתקבלה בשינויים קלים גם בערים אחרות.

R. Bowman, *The G. Public Schools*, 1918.

גֶרִי, אֶלְבֶּרְט הֶנְרִי — Elbert Henry Gary — (1846—1927), עורך-דין ותעשיין אמריקני. למד באוניברסיטת שיקאגו, התיישב כעורך-דין בוויטון ואח"כ בשיקאגו, נבחר פעמיים לשופט מחוזי והתפרסם במשפטים חשובים במקומות שונים במחוז; נבחר חמש פעמים לראש עיריית ויטון. ג' היה מומחה למשפט-חברות וענייני-ביטוח ושימש כיועץ וכמנהל למספר חברות-רכבות, לבנקים ולחברות פלדה וברזל. ב-1891 היה בין המארגנים של Consolidated Steel and Wire Company, וב-1898 של Federal Steel Company; כשנבחר לנשיאה הראשון של החברה הזאת הִסְתַּלַּק מעבודתו כמשפטן. החברה הפכה ב-1901 ל„איגוד-הפלדה של אה"ב“ (U. S. Steel Corporation), החברה התעשייתית הגדולה בעולם ומגדולי הייצרנים של המשק העולמי. — למרות התנגדותו לאירגוני-הפועלים הכניס ג' שיפורים נרחבים בתנאים הסוציאליים של פועלי מפעליו, כולל שיתופם ברווחים, הענקת מניות, משכורות גבוהות, ביטול שבוע-עבודה של שבעה ימים ויום עבודה של 12 שעות; אולם את שביחת הפועלים ב-1919 לתיקון תנאי-עבודתם דיכא במרץ.

בתי-החרושת הגדולים של U. S. Steel בגרי (ע"ע) נעשו הגרעין של עיר תעשייתית גדולה, שג' תיכנן אותה בתכנית נרחבת. מערכת בתי-הספר בעיר הזאת הוקמה אף היא ע"פ הצעותיו של ג', שהתפרסמו כ„תכנית-ג'“ לחינוך. ג' הדריך את ההתפתחות הכלכלית והסוציאלית גם במקומות אחרים.

J. M. Tarbell, *Life of E. H. G.*, 1925.

גֶרִי, אֶדְוִירְד, וִיקְאוּנְט ג' מְפִלְדוֹן — Edward Grey, Viscount G. of Falldon — (1862—1933), מדינאי בריטי. למד באוקספורד; בגיל 20 ירש את תואר-האבירות (Sir) מאביו הברונט. ב-1885 נבחר לפארלאמנט מטעם הליברלים, ונמנה עם האגף הימני-האימפריאליסטי של המפלגה; שימש סגן שר-החוזק לידיו רוזברי (ע"ע) בממשלתו האחרונה של גלדסטון (ע"ע) ובממשלתו של רוזברי עצמו (1894—1895). ב-1905 נתמנה לשר-החוזק בממשלתו של קמפבל-בנרמן (ע"ע) והמשיך בתפקידו זה בממשלותיו של יידו אסקוית (ע"ע), 1908—1916. ג' נקט קו של מדיניות זוהירה ושקולה, שבה ראה סיכוי לשמירה על השלום. לאחר שנטשה בריטניה את מדיניות ההתבדלות, הוסיף ג' לטפח את הידידות עם צרפת בהתאם להסכם של 1904, וב-1907 גם הגיע להסכם עם רוסיה, שלפיו נקבעו איזורי-השפעה של שתי המעצמות בפרס, יושבו חילוקי-דעות אחרים ונוצרו תנאים לשתוף פעולה בשאלות רבות של המדיניות הבינלאומית. ג' תמך בצרי-

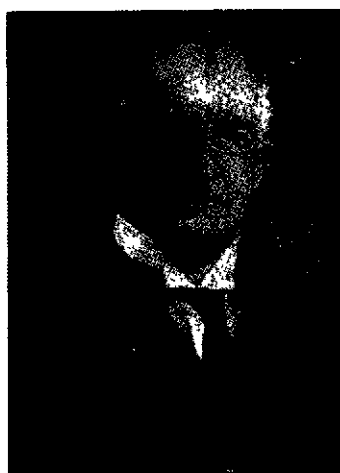

פורד אדוורד גרי

ההעברה החשמלית של קולות וצלילים מוסיקאליים, ושעות מועטות לאחר שרשם בל (ע"ע) את המצאת הטלפון (ע"ע) הגיש גם ג' את המצאת הטלפון להרשמה. בין 60 הפאטנטים של ג' גם המצאת הטלואטוגראף (1893, ע"ע טלגרפיה), שהיא שיטה להעברה טלגרפית של כתב-היד (טלפרינטר). המצאותיו המרובות הביאו לו לג' את אות לגיון-הכבוד בתערוכת-פאריס ב-1878. ג' היה מייצר מכשירים חשמליים, ביחוד לפי המצאותיו שלו, ויועץ ראשי לחברות-חשמל אמריקניות. ב-1893 היה נשיא הקונגרס הבינלאומי של החשמלאים. ג' כתב הרבה מאמרים במקצועו, וכן שני ספרים: *Telegraphy and Telephony* (1878); *Electricity and Magnetism* (1900).

גרי, סר ג'ורג' אדוורד — Sir George Edward Grey — (1812, ליסאבון — 1898, לונדון), אדמיניסטרטור ומדינאי קולוניאלי בריטי. הוא נולד לאביו הקצין בשעת המסע המלחמתי נגד הצרפתים בספרד, שבו נפל ג' האב. הבן שירת כקצין בצבא הבריטי, ביקר וחקר חלקים רבים של אוסטרליה, וב-1841 נתמנה למושל דרום-אוסטרליה. ב-1845 הועבר כמושל לניו-זילנד, ושם נלחם בלידי הארץ. לאחר מכן הועבר למושבת-הפך, ואף כאן נלחם בשבטי הכאפריים ופילס דרך להתיישבותו ולשלטונו של האדם הלבן באפריקה הדרומית. ג' התנגד להכרת בריטניה בעצמאותן של קהיליית-אוראנג' וטראנסוואל ועשה מאמצים כדי להגיע לאיחודן עם מושבות בריטניה בדרום-אפריקה. מ-1872 עד 1894 חי ג' שוב בניו-זילנד, תחילה כמתיישב ומ-1875 כחבר-הפארלאמנט. ומ-1877 עד 1879 היה ראש-המשלה; הוא השתדל להכניס תיקונים בחוקת-הבחירות וכן גם להגיע לשלום של פשרה ופיוס עם הילידים. בניו-זילנד חקר את לשונותיהם ומנהגיהם של המאורים ופירסם ספרים חשובים על המיתולוגיה של שבטי פולינזיה, וכן קיבץ פתגמים פולריזמים.

נזימים. — לעת זקנתו, ב-1894, חזר לאנגליה.
G. C. Henderson, *Sir G. G.*, 1907; J. Collier, *Sir G. G.*, 1909; J. S. Marais, *The Colonization of New Zealand*, 1927; A. J. Harrop, *England and the Maori Wars*, 1937.

גרי, לירי ג'ין — Lady Jane Grey — (1537—1554), מלכת אנגליה במשך 9 ימים ב-1553. ג' היתה נכדתה של מרי, אחות הנרי VIII; היא נישאה בגיל רך ללורד גילפורד דדלי (Guilford Dudley), בנו של הדוכס מנורתמברלנד (Northumberland), שהיה השליט-בפועל

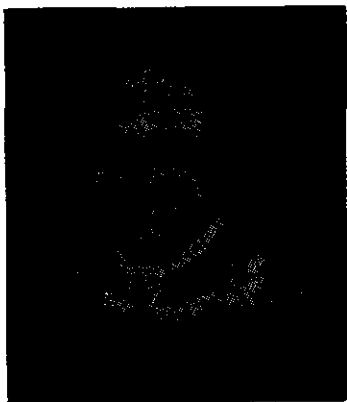

לירי ג'ין גרי (מצייר בז'ורנה)

כתצרו של המלך הנצר אדוורד VI וש-נתכוון להשליט את ג', ועמה את בנו, על אנגליה אחרי מות אדוורד החולה. בהשפעתו שינה המלך הגוסס את צוואת אביו הנרי VIII, אשר על פיה עתידה היתה למלך מרי (ע"ע) הקאתולית, בת קאה-רינה מאראגון, במק-רה של מות אחיה אדוורד, ומינה במקומה את שארתו ג' הפרוטסטנטית. הדבר אושר ע"י חברי מועצת-המלך בלחץ נזרתמברלנד.

פח בימי משבר-מארוקו הראשון ב-1906. הוא סירב, אמנם, להפוך את הסכם-הידידות לברית צבאית רשמית, אבל בהסכמתו ניתנו הוראות חשאיות למטה הצבאי הבריטי לבוא בשיחות עם המטה הצרפתי למקרה שאנגליה תילחם לצדה של צרפת.

ג' ראה את הסכנה הצפויה לאנגליה מהתגברות כוחה הימי של גרמניה ורצה למנוע אותה. הוא יזם את הצעתה של בריטניה בימי ועידת-האג ב-1907 לצימצום הזיון בימים, וכן את הצעותיו של אדוורד VII בשעת פגישתו עם וילהלם II לפשרה עם גרמניה. בימי משבר-מארוקו השני (1911) הצהיר ג' לפני השגריר הגרמני בלונדון, שאנגליה לא תסכים להיאחזותה של גרמניה במארוקו, ובהסכמתו השמיע לזיד ג'ורג' (ע"ע) התראה פומבית לגרמנים שאני-גליה תילחם. כשחיפושי הפשרה עם גרמניה לא נשאו פרי, החליף ג' מכתבים עם שגריר-צרפת, שבהם ניסחו התחייבויותיהן ההדדיות של שתי המעצמות במקרה של מלחמה בגרמניה. חליפת-מכתבים זו לא היתה בשעת-מעשה ידועה לפארלאמנט ואף לא לכל חברי-הקאבינט.

בימי המשבר של קיץ 1914 פעל ג' למען מוצא של פשרה. הצעתו לערוך ועידה בין לאומית לחיפוש פתרון של שלום נדחתה ע"י גרמניה. אע"פ שג' ידע שאנגליה תהיה חייבת להילחם לצדה של צרפת, לא הסביר לגרמניה את עמדתה העתידה של אנגליה בבהירות הראויה. בגלל ההכרח להתחשב בדעת-הקהל הבריטית, שהיתה מחולקת בשאלה זו, וכן משום שגם בממשלה היו שחייבו את ניטרליותה של אנגליה, יש היסטוריונים הטוענים, שאי-בהירות זו ביחס לכוונותיה של בריטניה חיזקה את גרמניה בנכונותה להילחם, ושאלו התרה ג' בגרמניה בצורה ברורה, כשם שעשה זאת ב-1911, ייתכן שהיה מרסן אותה ומונע את פרוץ המלחמה. אולם במדי-ניותו ההזהירה השכיל ג' למשוך לצדו חלק ממחייבי הניטרליות באנגליה, ופלישת הגרמנים לפלגיה הקלה עליו לעשות את הצעד המכריע. בליל 4 באוגוסט 1914 מסר ג' לשגריר הגרמני בלונדון את הכרזת המלחמה נגד גרמניה, אע"פ שראה בכך את חורבן עולמו.

בימי המלחמה עמד ג' בפני קשיים דיפלומטיים רבים בגלל תביעותיה של רוסיה לקושטא, וכן בגלל המתוחות שנשתררה ביחסים בין אנגליה ואה"ב בשל ההסגר הימי. הוא השכיל לשמור על ידידותו של אה"ב, וכן למשוך את איטליה למלחמה לצדן של בנות-הברית. — ב-1916 הועלה ג' לדרגת ניקאונט, ואולם זמן מועט אח"כ התפטר מתפקידו מחמת מחלת-עיניים וכן מחמת התפטרותו של אסקוויט, ומאז מיעט להשתתף בחיים הפוליטיים. ב-1928 נתמנה למשרת-כבוד של נגיד האוניברסיטה באוקספורד. — הוא חיבר תיאור מפורט של פעולתו במדיניות-החוץ לשם הצדקת הקו שנקט בו: *Twenty-five Years, 1892—1916* (1925).

British Documents on the Origins of the War, 1894—1914, 1929; *Die grosse Politik der europäischen Kabinette 1871—1914, 1922—1927*; H. Lutz, *Lord G. und der Weltkrieg, 1927*; S. B. Fay, *The Origin of the World War*, 1930; G. M. Trevelyan, *G. of Fallodon*, 1940; N. Mansergh, *Coming of the World War*, 1949.

מ. זי.

גרי, אלישה (אלישע) — Elisha Gray — (1835—1901), ממצאי-חשמלאי אמריקני, ג' חקר את דרכי ההעברה הטלגרפית החשמלית, וב-1867 רשם את הפאטנט הראשון על המצאה בטלגרפיה. בשנים הסמוכות עסק הרבה בחקר

ג' בת 16 סירבה תחילה לקבל את הכתר, אך נכנעה ללחץ המשפחה, וב10 ביולי 1553 הוכרזה כמלכת-אנגליה. היא היתה יפה, נבונה ומשכילה (ידעה יוונית ולאטינית, צרפתית ואיטלקית, וגם מעט עברית וערבית). אולם קשריה עם בית נורתמברלנד השנוא על העם היו בעוכריה. נוסף על כך היתה פרוטסטאנטית, והעם האנגלי באותה שעה היה עייף מתיקונים בדת, כפי שבוצעו בימי אדוורד VI. את מצב-הרוחות הזה ניצלה מרי — שנושלה מירושתה החזיקית — אספה סביבה את חסידיה-הקאטוליות ואמרה לכבוש את הכתר בכוח. נורתמברלנד לא הצליח לגייס כוחות מס-פיקים נגדה, ומועצת-המלך ביטלה את הכרזתה הקודמת ונתנה הוראה להכריז את מרי כמלכה. נורתמברלנד נאסר, הואשם בכגידה הוצא להורג. גם בנו וכלתו נידונו למוות, אך ביצוע פסק-הדין נדחה לזמן-מה, אולי משום שמרי עצמה התכוונה להצילם ממוות. אולם אחר שפרץ מרד פרוטסטאנטי נגד המלכה הקאטולית, ציוותה מרי לבצע את פסק-הדין נגד יריבתה. ג' הועלתה לגרום ב22 בפברואר 1554, ועל-ידי התנהגותה השקטה והמלאה כבוד עוררה השתתפות כנה בגורלה הטראגי מצד כל חוגי-הציבור.

J. G. Nichols, *The Chronicles of Queen J.*, 1850; P. Sidney, *J. the Queen*, 1900; J. A. Taylor, *Lady J. G. and Her Times*, 1908; H. Waiser, *Die Konigin v neuen Tagen*, 1935. של. ה.

גרי, חואן דה — Juan de Garay — (1527?—1583). חייל וקונקיסטאדור ספרדי. מקום היוולדו אינו ידוע בבירור. בעודו נער יצא לדרום-אמריקה, הגיע לפרו והשתתף אחר-כך במעשי הכיבוש וההתיישבות בעמק לה פלאטה. ב1573 הניח את היסודות לעיר-הנמל סאנטה פה דה דה קרוס, וב1580 יסד מחדש את בואנוס איירס, שנעזבה ונשרפה שנים אחדות לאחר היווסדה לראשונה. הוא נפל בקרב נגד האינדיאנים. — ג' קנה לו שם באומץ-לבו, ככשרונותיו האירגוניים ובנצחונותיו על שבטי האינדיאנים. P. Groussac, *La segunda fundación de Buenos Aires*, 1915; R. Ruiz Guinazú, *G., fundador de Buenos Aires*, 1915; R. B. Cunningham-Graham, *The Conquest of the River State*, 1924.

גרי, סטיבן — Stephen Gray — (1670—1736, לונדון). חוקר-טבע אנגלי, ממניחי-היסוד של הפיסיקה של החשמל. ג' גילה ב1729 את האפשרות להעביר מטען חשמלי ע"י מגע מגוף לגוף. כן גילה את תופעת ההשראה האלקטרו-סטאטית, ואת העובדה שבגופים מסוימים מתפשט מטען חשמלי מיד על-פני כל הגוף, ואילו באחרים הוא מצטמצם במקום יצירתו; בזה גילה ג' את ההבחנה בין מוליכים ומבודדים. ע"י שורה של ניסויים הוכיח ג' שגדלו וצורת פניו של מוליך קובעים את קיבולו החשמלי.

גרי, צ'רלז גרין — Charles Grey, Earl Grey — (1764—1845). מדינאי בריטי. תמיד איטן וקימברליג, נכנס לפארלאמנט ב1786 כוויג; היה בין החובעים למשפט את היסטינגז (ע"ע). שיתף פעולה עם פוכס (ע"ע) ועם פיט (ע"ע), והיה בין מייסדי חברת "ידידיה-העם" למען המלח. ה על תיקון חוקי-הבחירות לפארלאמנט. בממשלה הקואליציונית של גרנויל ב1806/07 היה ג' לורד ראשון של האדמיראליות ואחר מותו של פוכס — במשך זמן קצר — שר-ההוצ. הוא ירש את עמדתו של פוכס כמנהיג האופוזיציה הוויגית ופעל למען איסור מסחרי-העבדים באפריקה. עם עליית הוויגים לשלטון בשנת 1830 נתמנה ג' לראש-הממשלה.



צילום גרי, דיוקנו השני

הוא ביצע את הרפורמה הגדולה של חוקי-הבחירות לפארלאמנט בשנת 1832, וכן העביר את החוק על ביטול העבדות במושבות ושוורה של תיקונים אחרים. בש1834 נאלץ להתפטר, לאחר שנתגלו בממסלה חילוקי-דעות בשאלה האירית.

Correspondence of Earl G. with William IV, 1867 (נתפרסם ע"י בנו). G. M. Trevelyan, *Lord G. of the Reform Bill*, 1920.

גרי, תומס — Thomas Gray — (1716, לונדון — 1771, קימברליג), משורר אנגלי. ג' היה היחיד שנתר בחיים מתוך שנים-עשר ילדיו של נוטריון לונדוני, איש אנוכי ובעל אופי קשה ואכזרי. נראה, שחולשתו הגופנית וילדותו הקשה האפילו על כל חייו של ג' ונסכו עליו פחד מהחיים, רצון להתבודד, ומה שכינה הוא עצמו בשם "מרה שחורה-לבנה". ג' חונך באיטן ובקימברליג, אולם סיים את לימודיו בלי לקבל תואר. הוא התיידד עם הרוס וולפול (ע"ע), ובחברתו תר את אירופה (1739—1741), בעיקר את צרפת ואיטליה. בדרך רבו שניהם וג' חזר לבדו. שני החברים לא התפשרו עד לאחר 6 שנים, אך מאז לא נותקה ידידותם, וג' נעזר הרבה ע"י וולפול ביחסיו החברתיים. ג' ישב רוב ימיו בקימברליג, חוץ מן הזמן אשר בילה בלונדון במחקר במוזיאון הבריטי. ב1744 הוכתר בתואר



תומס גרי

בוגר-למשפטים, אולם לא עסק במקצוע זה למעשה, אלא הקדיש את זמנו ללימודים ולמחקרים פרטיים. הוא רכש לו בקיאות בשפות קלאסיות ומודרניות, בספרות הקלאסית והאיסלאמית, בהיסטוריה, בבוטאניקה. ב1757 הוצע לו תואר של "משורר-המלכות" (Poet Laureate), אולם הוא סירב לקבלו. ב1768 קיבל את הפרופסורה להיסטוריה חדשה בקימברליג, אך לא הרצה מימיו.

שירתו של ג' היא מועצת-הפמות ומרובת-האיכות. יצירתו תיו החשובות הן: Ode to Spring ("אודה לאביב"), Ode on a Distant Prospect of Eton College ("אודה על מראה בית-ספר איטן מרחוק"), Hymn to Adversity ("הימנון לפגעי-הזמן") — כל אלה יצאו בדפוס ב1747—1748; השירים ההומוריסטיים Ode on the Death of a Favourite Cat ("אודה על מות חתול אהוב") A Long Story ("סיפור ארוך") — ב1750; באותה שנה השלים את Country Churchyard ("קנה בבית-קברות כפרי"), שהקנתה לו שם כגדול משוררי-זמנו, ועדיין היא היצירה השירית

גריבוידוב, אלכסנדר פרגייביקי — A. C. Грибов — edov (1795, מוסקבה — 1829, טהראן), סופר רוסי. ג' בא ממשפחת-אצילים והיה בן קצין. הוא קיבל חינוך טוב, למד באוניברסיטת מוסקבה גם מדעי-הטבע וגם מדעי-הרוח ורכש לו ידיעות רבות בלשונות ובספרויות האירופיות וגם בלשונות-המזרח. ב1816 התיישב בפטרבורג ונכנס לשירותו של המיניסטרוין לענייני-חוץ; בתפקידים שונים מטעם משרד זה בילה את רוב שנותיו האחרונות בקאזאקא ובפרס וחזר רק לתקופות קצרות לפטרבורג. בפטרבורג נתוודע ג' לחוגים הספרותיים שבמרכזם היה פושקין (ע"ע) ונתקרב לחוג החברתי שממנו יצאו הד"ר ריסטים (ע"ע). ג' עצמו הואשם בהשתתפות בקשר הדקאב-ריסטים; ערב החיפוש שנערך בביתו קיבל התראה על כך מאחד מידידיו שבשלטון והספיק להשמיד כמה ניירות. הוא נאסר ונחקר, אולם עד מהרה שוחרר והוחזר לשירות המדינה. ב1826 ניהל את היחסים הדיפלומטיים עם תורכיה ופרס. הוא היה ראש המשלחת הרוסית במר"מ על חוזה-השלום עם פרס אחרי מלחמת 1827/28, ואח"כ נתמנה לשגריר רוסי בטהראן. בדרכו מפטרבורג לפרס בקיץ 1828 שהה כמה



א. גריבוידוב

חדשים בטיפליס, ושם נשא לאשה צעירה ממשפחת נסיכים גאורגיים. בבואו לפ-

רס נתקל שם באיורה של איבה עמוקה לר"ר סיה על רקע תנועה דתית-לאומית קנאית המונית. בפעילותו הדיפלומטית עמד ג' בתוקף על הגשמת תנאי חוזה-השלום. ב10 ביאנואר 1829 הותקף בניין הצירות הרוסית על-ידי המון פרסי, וכל צוות-העובדים, ובכללם ג' — שטרם מלאו לו 34 שנים — נרצחו.

מפעלו הספרותי של ג' אינו בעיקרו אלא יצירה אחת בלבד — הקומדיה *Gope ot yma* ("צער מחמת שכל", בחינת "יוסיף דפת יוסיף מכאוב"), שבה קנה את עולמו. ג' כתב אותה ב1822—1824 בקאזאקא. בראשונה נאסרה הצגתה, אך היא נתפרסמה על-ידי קריאה מכ"י בטרקליני החברה הגבוהה והמשכילה במוסקבה ובפטרבורג וכתה מיד להצלחה עצומה. היא הוצגה בצורה מקוטעת ב1829 אחר מות המחבר, ובשלמותה — לראשונה ב1831.

"צער מחמת שכל" היא מיצירות-המופת של הספרות העולמית. בספרות הרוסית היא נחשבת ליצירה התיאטרלית המושלמת ביותר, ונוסף על ערכה האמנותי — אף לאחת התעודות הגדולות של התפתחות המחשבה החברתית בר"ר סיה. במקצת ניכרות בה השפעתן של קומדיות המידות והאופי של מוליר (ע"ע), ואעפ"כ היא יצירה מקורית לחלוטין. היא נכתבה בחרוזים חפשיים, מעין אלה של לפונטן (ע"ע), שקרילוב (ע"ע) שיכללם ושיווה להם צורה רוסית. "צער מחמת שכל" היא קומדיה מרה, סאטירה על החברה והגבוהה

הידועה ביותר בספרות האנגלית. שיריו המאוחרים על נושאים מן המיתולוגיה ומאגדות-עם צפוניות מעידים על התעניינותו בספרות הסקאנדינאוית והקלטית. האחרון בשרי ריו החשובים הוא *Ode to Music* ("אודה למוסיקה"), 1769.

את מגמתו בשירה הגדיר ג' כ"קיצור גמרץ בהבעה, ויחד עם זה לשון צחה, חדרת ומוסיקאלית". בשל חוסר רגש ספונטאני, בשל "החן של עגמת-נפש" (*melancholy grace*) בהבעתו ובשל נטייתו להתבוננות היה משורר אָלגי יותר משהיה משורר לירי; יחד עם זה היה מצויין בחושי-הזמור ער, המוסיף טעם לפרוזה שלו, ואף לקלים שבשיריו. אולם האודות שלו מצויינות בהתבוננות בתוך נפשו ובעצבות של מתבודד בעל רגישות-יתר, וקנינתו המפורסמת היא בחינת ה"נוטורני" הגדול של השירה האנגלית. למעשה יש לראות בו את מפלט הדרך לתנועה הרומאנטית.

מלבד שיריו המקוריים המועטים חיבר ג' תרגומים ועיבודים מיוונים, לאטינית, איטלקית וצרפתית, כתב מאות מכתבים וערך יומן. הפרוזה שלו מצטיינת בסיגנונה המשובח ובחושי-הזמור עדין ומשעשע, וכוללת גם תיאורים נאים של מראות-נוף — פרי מסעותיו בימי נעוריו וטיוליו בסקוט-לנד ובאנגליה. מהדורות כתביו: *Collected Works, I—IV* (ed. E. Gosse), 1902—6; *Poems* (ed. D. C. Tovey), 1904; *Correspondence, I—III* (ed. P. Toynbee and L. Whitley), 1935.

C. S. Northup, *A Bibliography of Th. G.*, 1917, A. L. Reed, *Background of G's Elegy*, 1924; R. Martin, *Essays sur Th. G.*, 1934; R. W. Ketton-Cremer, *Life of Th. G.*, 1935; id., *Th. G.*, 1955, W. P. Jones, *Th. G., Scholar*, 1937; D. Cecil, *The Poetry of Th. G.*, 1945.

א. א. מ.

גריאם, תומס — Thomas Graham — (1805, גלאז-ג' — 1869, לונדון), כימאי סקוטי, מחלוצי הכימיה הפיסיקאלית. למד בעיר-מולדתו ובאדינבורו; מ1830 היה פרופסור לכימיה באדינבורו ומ1837 עד 1855 בלונדון, מכאן ועד מותו מנהל בית יציקת-המטבע המלכותי. — ג' חקר את תופעות האבזורפציה (ע"ע) של גאזים ואת האוסמוזה (ע"ע) והעלה את החוק היסודי של הפעפוע (ע"ע) של גאזים.



תומס גריאם

מעיקרי חידושיו היו גילוי הקולואידים (ע"ע) וחקירת דרכי הפרדתם ע"י דיאליזה (ע"ע). מחקירותיו בשלוש הצורות של החומ"צה הזרחנית (ע"ע זרחן) יצא מושג החומצה הרב-בסיסית (ע"ע חמצות). ב" מחקרו האחרון תיאר ג' את ספיחת המימן על פאלאדיום בחינת הידריד של פאלאדיום. — מחקריו בכימיה ובפיסיקה כונסו לאחר מותו ויצאו בצורת ספר (1876).

R. Angus Smith, *The Life and Works of Th. G.*, 1884. A. W. Hofmann, *Zur Erinnerung an vorangegangene Freunde*, 1888; M. Speter, *Th. G. (Bugge's Buch der Grossen Chemiker)*, 1930. A. Ruckstuhl, *Th. G.* (*Journ. Chem. Educat.* 74, Nr. 11), 1951.



ג' נאריבאלרי

את המשטר המלוכני של פיימונטה, בקבלו על עצמו את התפקיד להמריד את הצי; נסיונו לא הצליח, ולאחר שנגזר עליו פסק-דין של מוות ברח לצרפת ומשם היגר לאמריקה הדרומית. שם שהה 12 שנים, ובמלחמות למען הרפובליקות הצעירות מצא את ההזדמנות לפעול למען חוון-התירות. הוא השתתף בהגנה על הרפובליקה ריו גראנדה דו סול נגד הקיסרות הבראזיליאנית, ומ-1842 ואילך לחם באורוגוואי בצבאה של הרפובליקה של מונטווידיאו נגד רוסאס, רודך ארגנטינה. כמצביא הצליח ג' לרוב להתגבר על יריביו העדיפים ממנו במספר ובנשק וידע לעורר התלהבות בלב חייליו, אנשי הגריליה (ע"ע), חסרי הנשק והציוד. יחד עם זה שמר על קשריו עם תנועת-העצמאות האיטלקית של מאציני, ורבים מבין הפאטריוטים, אשר נאלצו לברוח מאיטליה, נצטרפו אל שורותיו. יחד אתם ייסד ג' את "הלגיון האי-טלקי" בנכר, דבר שסייע בהרבה להתעוררות הרגשות הלאומיים באיטליה; למעשה ייסד ג' באורוגוואי מעין נציגות של הרפובליקה האיטלקית בנכר. שם גם נשא לו לאשה את הקראולית אניטה רינורו דה סילה, שילדה לו 3 ילדים וליוותה אותו בכל קרבותיו והרפתקותיו. עם פרוץ המהפכות 1848 באירופה חזר ג' לארץ-מולדתו, כדי לפעול למען שיח-רורה. שמו כבר הלך לפניו, והתעמולה שניהל מאציני הגדילה את פירסומו; רבים ראו בו את הגיבור העתיד לחלץ את העם מן השלטון הזר. בפברואר 1848 הפליג ג' ממונטווידיאו יחד עם קומץ לגיונרים; הם היו הגרעין ל"חולצות האדומות", שנתפרסמו במאבקם על התקומה האיטלקית. תחילה התכוון ג' לעורר מהפכה רפובליקנית בטוסקאנה, אך כשהכריז קארלו אלברטו מלך-פיימונטה מלחמה על האוסטרים, החליט ג' להצטרף לצבאו ולמנוע פירוד בתנועה הלאומית. המלך התייחס למהפכן המסוכן בקרירות, ולא מסר בידי אלא תפקיד צדדי — את הפיקוד על המתנדבים שפעלו ליד הגבול השווייצרי. הצטרפותו של ג' לתכניתה של ממשלת-פיימונטה גרמה לחילוקי-דעות בינו ובין מאציני, שהביאו לבסוף לידי קרע בין שתי הדמויות המרכזיות של תולדות התקומה האיטלקית: בניגוד למאציני שהוגה החזוה, היה ג' איש המעשה, שבחל בהפשטות

המוסקובית, ובגללה נעשתה "מוסקבה של ג'" שמדבר בספרות ובציבוריות הרוסית. עיקר כוחו של ג' לא בעלילה אלא בדרישה ובדמויות. הדרישה בקומדיה הוא עממי, חי ומבריק; עשרות — ואולי מאות — מביטוייו או מחרוזתיו של ג' נקלטו באוצר הלשון הרוסית המדוברת ונעשו מטבעות-לשון. אמרות-כנף או פתגמים המקובלים בפי כל המשכילים. הדמויות הן בעת ובעונה אחת גם נציגים מובהקים של חברה רוסית מסוימת בתקופה מסוימת וגם טיפוסים נצחיים שאינם קשורים למקום ולזמן: פאמוסוב — ראש-המשרד, הביורוקראט הזקן, בעל פילוסופיית-החיים הצינית, עריץ המשפחה החברה, מעמד-התווך של החברה השמרנית; מזכירו מולצ'אלין — הנבל הקטן, השאפתן המחניף לגבירות זקנות ומשחק תפקיד של מאוהב בבת-אדוניו, רפטילוב — קצין, גיבור הנאומים בבתי-קפה ומרעדונים, ידיים של כל "אנשי-החברה"; סופיה בת פאמוסוב — צעירה בעלת רצון טוב, אך קלת-דעת, חלשת-אופי וקצת פתיה — כל אלה הם וקרוביהם ומקורביהם וחוגם, חסרי תוכן אנושי רציני ותרבות אמיתית, שעל חסרונה הם מחפים במעטה שטחי של "תרבות מערבית" (צרפתית) קלוקלת. וכנגדם — הגיבור הטראגי-קומי צ'אצקי, צעיר משכיל, נלכב ונלהב, האוהב את סופיה באמת ומנסה להרימה מבחינה רוחנית ונפשית מעל לסביבתה וחברתה, והלחם את מלחמת הנוער בזקנים השלישיים, את מלחמת הטבעיות והישרות במלאכותיות ובאופנה, מלחמת הפשטות והעממיות בסנוביות החברתי, מלחמת החוש הלאומי הרוסי בהתבטלות בפני גינוני המערב. הוא לוחם את מלחמתו זו בלי תוכנון, מתוך רגשנות, התלהבות ואשליות — ונכשל. מבקרים רבים רואים ב"צער מחמת שכל" את המקבילה הרוסית ל"דון קיחוטה" הספרדי ול"האמלט" האנגלי.

В. Г. Белинский, Горе от ума, 1831; И. А. Гончаров, Милльон терзаний, 1872; А. Веселовский, А. С. Г., 1875, 1918; О. Ксамарева, А. С. Г., 1907; J. Patouillet, Le Théâtre de mœurs russes, 1912; И. Пиксанов, Г. и. Мольер, 1922; ego-же, Творческая история "Горе от ума", 1929; ego-же, А. С. Г., 1946; E. Petuchov, Die G-Forschung (Zeitschrift f. slav. Philol. VII), 1930; С. М. Петров, А. С. Г., 1945; Л. М. Леонов, Судьба поэта, 1945; М. В. Нечкина, Г. и декабристы, 1951.

א. א. - י. ל.

גריבלדי, ג'וזפה — Giuseppe Garibaldi — (1807, ניצה — 1882, קאפררה), מנהיג תנועת התקומה הלאומית וגיבור מלחמות-השיחרור של איטליה. ג' היה בן לקברניטי-דייג; את ימיו-לדודו בילה ליד הים ונתערב בחיי-הספנים. כבר באותם הימים נתחזקה בנפשו השאיפה לחירות ולעצמאות. שהיתה אח"כ לקו האפייני לדמותו, וכ" הנכונות להגן על כל נדפא ונדרף. ג' לא שקד על הלימודים בימי-נעוריו, והשכלתו היתה מצומצמת. בן 15 הלך בעקבות אביו והפליג למזרח התיכון. באחד ממסעיו פגש בקבוצת תלמידיו של סן-סימון (ע"ע), שהפליגו מצרפת למזרח על מנת להגשים שם את האידיאלים שלהם; הללו פתחו לפניו אפקים חדשים והחדירו במחשבתו רעיונות סוציאליסטיים והומאני-טאריים, שציינו לאחר מכן את פעולתו כמהפכן. ג' התקשר עם קבוצת-המחתרת של מאציני (ע"ע) בתנועת "איטליה הצעירה" הרפובליקנית. ב-1834 השתתף ג' בניסיון להפוך

איטלקים ולא-איטלקים, בשתי ספינות קטנות, על מנת לפלוש לסיציליה (תמונה ע"ע אבה, ג' צ'). לפעולה זו ניתנה הסכמה סמויה של ממשלת-פיימונטה. ג' ואנשיו נחתו במאר-סאלה שבחוף המערבי של סיציליה, זכו לתמיכה נלהבת מצד האוכלוסייה, ניצחו את צבאות הבורבונים בקרבות קאלא-טאפימי (15 במאי), פאלרמו (30 במאי) ומילאצו (20 ביולי) ושיחררו את כל האי. ב-29 באוגוסט עבר ג' את מיצר-מסינה והגיע במסע-ניצחון מהיר לנאפולי (7 בספטמבר; תמונה ע"ע איטליה, עמ' 743/4), כשמשפר "החולצות האדומות" שלו הולך וגדל. בנאפולי הכריז ג' על עצמו כעל "דיקטאטור שתי הסיציליות" והתכוון להמשיך במסעו צפונה, על-מנת לשחרר את רומא ואת מדינות האפיפיור ולהשלים עי"כ את איחודה של איטליה. אך קאוור, שחשש להתערבות המעצמות הגדולות, וביתוד צרפת של נאפוליון III, ופחד מפני האופי הרפובליקני של מסעו של ג', הריץ לקראתו את הצבא הסדיר. ג' נאות לבוא לידי הסכם עם קאוור, ולאחר שנלחמו מתנדביו בקרב על נהר-ולטורנו (1 באוקטובר 1860) יחד עם הצבא המלכותי וחסלו יחד אתם את התנגדותם של הבורבונים, מסר ג' 26 באוקטובר את המחוזות שכבש לידי המלך ויטוריו אמאנואלה. אחר-כך, בסרבו לקבל כל משרה, אות-כבוד או תמורה שהוצעו לו, יצא ג' לקאפריה, אי קטן שבקרבת סארדיניה, שרכש לעצמו עוד ב-1854, ושם השתדל להגשים את חזונו הרומאנטי של חיי-צנע במגע קרוב עם הטבע ועם העמל היום-יומי.

מ-1860 עד 1870 התרכזה פעילותו של ג' מסביב לבעיית סיפוח רומא ומחזוה לממלכה האיטלקית, ובגלל "הבעיה הרומית" התנגש תכופות עם הממשלה האיטלקית, שנקטה קו מדיני מתון ובזאת פגעה — לדעתו — בעצם שלמותה של המדינה האיטלקית. ג' נמנה עם ראשי "מפלגת-הפעולה", שרצתה לחדש במחוזות-הוואטיקאן את מסורת "מסע-האלף" לסיציליה ע"י כיבוש מבחוח והתקיימות עממיות. ב-1862 אירגן ג' פלישה לרומא בהסכמתה החשאית של ממשלת איטליה. אולם בלחצם של איומי ההתערבות מצד נאפולי ליון III נאלצה הממשלה לחזור בה ולשלוח צבא סדיר נגד מתנדביו. ג' התנגשות בין שני הצבאות אירעה באספרו-מונטה (28 באוגוסט), וג' נפצע, נשבה והוחזר לקאפריה. במלחמת-השיחרור השלישית של איטליה ב-1866 זכה ג' בניצחון על האוסטרים ליד בצ'קה שבטרנטינו; אך גם הזעם נאלץ להפסיק את התקדמותו בפקודת המטה הכללי ובעקבות הסכמי-השלום. ב-1867 הכין פלישה חדשה למדינת-הוואטיקאן, ניצח את צבא-האפיפיור על-יד מונטרוטונדו, אך נוצח ליד מנטאנה (3 בנובמבר) ע"י צבא צרפתי שנשלח לעזרת האפיפיור. את מעשהו המלחמתי האחרון עשה ג' ב-1870, כשחש לעזרת הרפובליקה הצרפתית נגד הכובש הפרוסי; הוא נלחם בגבורה בקרבת דיז'וף, אך הצלחתי תיו המקומיות נתבטלו בשל תבוסתו הכללית של הצבא הצרפתי. כאות-הוקרה לעזרה זו נבחר ג' — על אף היותו בן חר"ל — כציר לפארלאמנט הרפובליקה השלישית. את שנותיו האחרונות בילה ג' בקאפריה ורק לעתים רחוקות יצא לאיטליה. על אדמת-טרשים זו חי בעוני ועסק בעבודת-אדמה ובנסיונות חקלאיים במידה שאיפשרה לו בריאותו הרופפת. בהופעות הפומביות המעטות שבהן השתתף, הביע לרוב את הסכמתו לאופוזיציה השמאלית, שראה אותה כקרובה לחזונו הפרוגרסיבי וההומאניטארי. הוא לא הסכים לקבל מן

אידיאולוגיות; הוא חשב לנכון לפעול לפי צו המציאות, שחייבה או את איחודם של כל כוחות הפאטריסטים האיטל-קיים אפילו במחיר של ויתורים על עקרונות. במאודעות המלחמתיים של קיץ 1848 נלחם ג' בגבורה רבה, ואף הצליח בקרבות קטנים בלואינו (Luino) ובווארזה (Varese) שבקרבת הגבול השווייצי; אולם כשלונו של צבא פיימונטה בקרב-קוסטוצה ושבתת-הנשק שבאה אחריו אילצו אותו להיסוג לשווייץ. אחרי כניעת פיימונטה לפני האוסטרים שוב התייצב ג' לימין הרפובליקנים וחש עם מספר קטן של מתנדבים לעזרת מגיני רומא, שבה התבצרו חסידי מאציני, לאחר שהבריחו את האפיפיור פיוס IX. הגנתה של רומא והניצחון על הצרפתים בסאן-פאנקראציו ועל צבאותיו של מלך שתי-הסיציליות בולטרי ובפאלסטרינה (אביב 1849) היו מן הפרקים המזהירים ביותר בתולדות ההתקוממות הלא-מית והגדילו את תהילתו של ג' ואת האהדה שבה נתקבלו עלילותיו בתנועות הליברליות שבאירופה. כשלא יכלה העיר עוד להחזיק מעמד נגד האוסטרים והצרפתים, אשר נקראו ע"י פיוס IX, לא הסגיר ג' את עצמו, אלא נסוג עם חייליו צפונה, על-מנת להצטרף למגיני ויניציאה, שעדיין לא נכנעו לאוסטרים. לאחר מסע קשה לאורך הרי-האפנינים הצליח להגיע לסאן-מארינו, ושם פיזר את צבאו. בתפשו מקלט בין ביצות-קומאקיו מתה עליו אַניטה, שליוותה אותו במסע זה על אף היותה הרה. משם עבר ג' את האפנינים פעם נוספת והגיע לתחום פיימונטה, אך גם שם לא הורשה להשאר מחושש לגרימת סיכוך עם אוסטריה המנצחת; שוב גלה מארצו, הפעם לאמריקה הצפונית. בני-יורק יסד ג', יחד עם אחד מחבריו, בית-חרושת לגרות על מנת להתפרנס. ב-1854 חזר לפיימונטה, לאחר שנפגש שוב באנגליה עם מאציני ונחאכזב מן האשליה של החוזה הרפובליקני. ג' בא במי"מ עם קאוור ועם המלך ויטוריו אמנואלה כדי לתאם אתם את דרכי המאבק על שיחרור המולדת ואיחודה. ג' הכיר בנכונות המדיניות הרפובליקנית של קאוור, המכוונת לשילוב הבעיה האיטלקית במדיניות הבינלאומית; ואילו קאוור הבין את התועלת שניתן להפיק מאישיותו של ג' ומן הפרסטיז'ה העולמית שלו. ב-1858 נוסדה ביזמת קאוור ה"חברה הלאומית", שאיחדה את המתונים בין הפאטריסטים האיטלקיים וזיהתה את מדיניות איחודה של איטליה עם האינטרסים והשאיפות של בית-המלוכה של פיימונטה; ג' נתן את תמיכתו לחברה זו. בפרוץ מלחמת-התקומה האיטלקית השנייה ב-1859 נמסר לידו תפקיד צדדי — הפיקוד על קבוצת ה"קלעים האלפייניים", שפעלו בלומבארדיה הצפונית. ג' זכה בכמה הצלחות, אולם נאלץ להפסיק את התקדמות פלוגותיו לעבר מחוז-ויניציאה מחמת שבתת-הנשק, ב-1860, לאחר חתימת חוזה-השלום בווילאפראנקה, שגרם אכזבה מרה לפאטריסטים האיטלקיים, הופיע ג' לפני העם האיטלקי כאיש היחיד המסוגל לפתור את בעיית איחודה של איטליה. היחסים בינו ובין ממשלת-קאוור התרופו אחרי מסירת עיר-מולדתו ניצה לצרפת תמורת השתתפותה במלחמת העצמאות האיטלקית. כנגד שיטת התככים הדיפלומטיים של קאוור חזר ג' לשיטת ההתקוממות העממית וההתערבות המוויינת של מתנדבים. הוא החליט לבוא לעזרת קבוצת מתמרדים, שנתקוממו בעקבות המאורעות המלחמתיים באיטליה הדרו-מית נגד המלך פרנצ'סקו II. ב-5 במאי 1860 הפליג ג' מקווארטו (Quarto) שלידי ג'ובבה עם אלף מתנדבים,

נשבענו שנינו לצאת נגד הסיגנון הסקאנדינאווי הרכוזי והמטושטש בנוסח גאדה-מנדלוסון. בהתלהבות הלכנו בדרך החדשה, והיא דרך האסכולה הצפונית המתפתחת עתה.

את פעולתו כמחבר מוסיקה לאומית התחיל ג' בכריסטיאניה (היא אוסלו). הוא עשה גדולות למען פיתוח החיים המוסיקאליים בנורווגיה וקנה לו שם כפסנתרן וכמנצח. שיריו זכו לפירסום רב בעזרת אשתו, שהיתה זמרת מחוננת. מדי פעם בפעם סייר גם את ערי-אירופה הגדולות, כדי להציג את



א. ה. גריג

יצירותיו; ברומא נפגש עם ליסט (ע"ע), שהתייחס אליו בהערצה רבה וניגן את הקונצ'רטו שלו לפסנתר בפומבי. ב-1880 העתיק ג' את מקום מגוריו לברגן ובילה את ימיו בעיר-נמל זו או בחווילה שבהר עלייד העיר.

עוד בחייו של ג' הפכה המוסיקה שלו לנכס העם בכל שכבותיו, ויחד עם זה זכתה לכבוד לה מקום במוסיקה הכלל-עולמית. בזכותו יצאה המוסיקה הנורווגית מגבולות של ניב מוסיקאלי מקומי מצומצם אל המרחב. ג' נאמן בדרך-כלל לסיגנון הרומאנטי המקובל, אך מצויים אצלו גם הרפכים הארמוניים נועזים. שיש בהם משום חידוש. יחד עם זה הוא מבליט ברייתמוס ובמלודיה את היסוד העממית-הלאומי, המשווה לסיגנונו גזן מיוחד. כוחו של ג' גדול בעיקר בביטוי הלירי, ומשום כך רבה ביותר הצלחתו בשיריו ובקטעיו הרבים הקטנים לפסנתר. הוא לא כתב אלא סונאטות מועטות לפסנתר, לכינור ולפסנתר, וכן לצ'לו ולפסנתר, ואף הן מצטיינות בעיקר בפינוי הלירי. לסימפוניה לא פנה, אך יצר כמה חיבורים לתזמורת, שבהם בולט כוחו המיוחד בחיבור עלילות או מצבים אפיניים, כגון הסוויטות ל"פר גינט", ועוד. הקונצ'רטו היחיד שלו — לפסנתר — הגיע לפירסום מיוחד.

H. T. Fincke, E. G., 1906, id., *G. and his Music*, 1919; G. Schjelderup - W. Niemann, E. G., 1908, *La Mara, E. G.*, 1919², R. H. Stein, G., 1921; P. de Stoecklin, E. G., 1926; Y. Rokset, G., 1932, K. G. Fellerer, E. G., 1943.

ח. שט.

גריג, נורדל — Nordahl Grieg — (1902, ברגן — 1943 [בהתקפת-אוויר מעל לברלין]), משורר ומחבר נורווגי. ג' היה קרוב-משפחה לאדוורד גריג (ע"ע). אחרי תקופת-לימוד קצרה באוניברסיטה של אוסלו בילה שנים בנסיעות, כמלח וכתייר. כך רכש לו חומר לרומאן *Skipet går videre* ("האניה ממשיכה את דרכה", 1924), — תיאור חריף של חיי הימאים, שעורר התרגשות ואף התנגדות לעומת זה זכה לשבח באוסף-השירים "נורווגיה שלבבותינו" (1929), המהלל את עמו ואת ארץ-מולדתו בעניותם. אהדתו וחמלתו לעניים ולמנוצלים הביאתהו להצטרף לתנועה הקומוניסטית. הוא רכש לו שם במחזותיו, שהם מהפכניים גם בצורתם וגם בתכנם: *Barrabas* ("בר אבא", 1927), שנושאו

הממשלה תמיכה כספית, שהיה בה כדי להצילו מצוקתו. אלא ב-1876, לאחר שעלה השמאל לשלטון. בהיותו ציר בפארי לאמנט הציע הצעות חוק להבראת הביצות שבקרבת רומא; הצעותיו נתקבלו, אך לא הוגשמו. — ג' נשא לו לאשה שניה את הרזנת רימונדי, שממנה נפרד ב-1880; בת-איכרים. שבאה לביתו כאומנת לנכדיו. היתה אשתו השלישית. ג' מת ב-1882 בקאפריה, ובקשתו האחרונה — שגופו יישרף — לא נתמלאה ע"י הממשלה ובני-ביתו.

עצמות היו השפעתו של ג' על כל התנועה הלאומית המהפכנית האירופית ותרומתו להפצת הרעיונות הליברליים לייס וההומאניטאריים במאה ה-19. מעידה על כך ההתלהבות שבה נתקבל באנגליה בשעת ביקורו בה ב-1864 ובאספות רבות לקידום הרמוקראטיה ושיחורר-העמים שהשתתף בהן. אולם ג' היה רחוק מכל אידיאולוגיה מגובשת ועקרונות, ובקלות יתרה היה טוסק על הסכמתו או התנגדותו לזרמים רעיוניים שונים; כך נתן את הסכמתו לאינטרנאצינאל הראשון, ובו בזמן הצהיר פעמים רבות את אהדתו למשטר המלוכני האיטלקי — אולי רק בשל קשרי-ידידותו האישיים למלך ויטוריו אמאנואלה. אך אישיותו ועלילת-חייו הרומאנטי-טית של ג' הן הן שכבשו את לבות המוני אירופה וטובי בניה והניעו אותם לפעול למען הרעיון של שיחורר-העמים. מכאן גם המקום המרכזי שיש לייחס לג' בתולדות התקומה האיטלקית, כי דמותו ומפעלו פעלו על לב הפאטריוטים יותר מאשר הסיקחות הדיפלומאטית של קאוור היו לגורם הראשון במעלה לשיחוררה ולאיחודה של איטליה. דמותו של ג' נכנסה במהרה לספרות, וכל השירה האיטלקית של שלהי המאה ה-19 מלאה תיאורי עלילותיו ופיוטים על אישיותו ועל מעשיו; אף דימה-האב (ע"ע) כתב את שיחותיו עם ג', מעין רומאן מרחק של חיי-הגיבור. ג' עצמו חיבר כמה רומאנים וזכרונות אוטוביוגרפיים.

G. Guerzoni, G., 1882, 1926⁶, E. Loevinson, G. G. e la sua legione, I-II, 1902-07; G. W. Mario, G. e i suoi tempi, 1905, R. Huch, G., I-II, 1906-07; id., *Die Geschichte von G.*, 1925; G. M. Trevelyan, *G. and the Defense of the Roman Republic*, 1907; id., *G. and the Thousand*, 1909, 1948²; id., *G. and the Making of Italy*, 1911; L. Palomba, *Vita di G.*, I-II, 1908; G. C. Abba, *Da Quarto al Volturino*, 1925; G. E. Curatulo, *Scritti e figure del Risorgimento Italiano*, 1926; id., *Il dissidio tra Mazzini e G.*, 1928, G. Sacerdote, G. G., 1933; D. Lutz, G. G., 1934, P. Frischauer, *G. der Mann und die Nation*, 1934; A. Valori, G. G., 1945, E. Provaglio, *Vita di G. G.*, 1950; L. Gianpaolo - M. Bertolone, *La prima campagna di G. in Italia*, 1950; M. Strachev, *Mazzini - G. - Cavour*, 1953; D. Mack Smith, *Cavour and G.* 1800: *A Study in Political Conflict*, 1954.

י. ב. ט.

גריג, אדוורד הנורווגי — Edvard Hagerup Grieg — (1843, ברגן — 1907, שם), גדול הקומפוזיטורים הנורווגיים. ג' היה בן למשפחה אמידה ממוצא סקוטי. כשרונו המוסיקאלי נתגלה במוקדם, וכבן 15 נשלח לליפציג. מרכז האסכולה הגרמנית-הרומאנטית בדרך ההוא. שם למד 5 שנים, וב-1863 ביקר בקופנהאגן אצל ג'דה (ע"ע), שעודד אותו לקומפוזיציה. מיפנה מכריע חל בדרכו של ג' אחרי שיבתו לנורווגיה: שם התרועע עם נורדראק (Nordraak), מוסיקאי צעיר ומוכשר בעל מגמה לאומית מובהקת, שמת זמן קצר אחר-כך, אולם הספיק להשפיע על ג' השפעה עמוקה, וכך מוסר ג' בעצמו על הפרשה הזו: "פתאום נפקחו עיני; רק ממנו למדתי להכיר את עצמי ואת השיר הצפוני-נורווגי."

ובג' לא יכלו שטחים עצומים בעלי קלימאטס יערי להגיע לשלב סופי זה בהתפתחותם.

מ. זהרי, גיאובוטניקה, 372—373, 1955, La gar- rigne du littoral depuis Montpellier jusqu'à Sagunto (Bull. Soc. Bot. 72, 92-114), 1925; E. de Martonne, *Traité de géographie physique*, III, 1273/74, 1950.

מ. ז.

נְרִיגוֹרֹבִיץ', דְּמִיטְרִי נְסִילִיבִיץ' — Д. В. Григорьев — (1822, סימבירסק — 1899, פטרבורג), סופר רוסי. אביו של ג' היה בעל-אחוזה. אמו היתה צרפתייה, והוא עצמו קיבל בילדותו חינוך צרפתי. אח"כ למד בפטרבורג בבי"ס למהנדסים, שבו היו דוסטויבסקי (ע"ע) וטולטובין (ע"ע) חבריו, ומשם עבר לאקאדמיה לאמנות; רוב ימיו היה עוסק בענייני אמנות והחינוך האמנותי. כאמון היה ג' אסתטיקן, המצדד ב"אמנות לשם אמנות"; כסופר נטה לך-אליזם ולנאטוראליזם. אע"פ שכל חייו עברו עליו בעיר, היה מן הראשונים — עוד לפני טורג'ניב — בספרות הרוסית שהפנו את דעת-הקהל לבעיית הכפר ולהווי של האיכר. יצירותיו החשובות ביותר הם הסיפורים הגדולים, ה"כפר" (1846) ו"אנטון גורמיקה" (1847). המתארים את סבלו ואת שיעבודו של האיכר-הצמית. מוצלחים פחות הם סיפוריו על ההמון העירוני. — ג' היה הראשון שעמד על גדולתו של דוסטויבסקי (כבר ב-1845), 401 שנה אח"כ, "גילה" את צ'חוב (ע"ע). — ג' הניה "זכרונות" (1893).

Н. Л. Бродский, Д. В. Г. (Д. Н. Овсянко-Куликовский, История русской литературы, II), 1911.

נְרִיגוֹרֹבִיץ', אַפּוֹלוֹן אֶלְכְּסַנְדְּרוֹבִיץ' — А. А. Григорьев — (1822, מוסקבה — 1864, פטרבורג), מבקר ספרותי ומשורר רוסי. ג' נולד וגדל ברובע המסחרי של מוסקבה, בקרב ציבור-הסוחרים, שבו נשתמר במידה רבה אורח-החיים השמרני של רוסיה הוותיקה. באוניברסיטה נתפס לרומאנטיקה ולאידיאליזם ולהשפעות שילר, בירון ולרמאנטוב. אח"כ נתקרב לחוג הספרותי, שבמרכזו עמדו אוטורובסקי (ע"ע) ופיסקסקי (ע"ע). ב-1856 עבר לפטרבורג, ובשנותיו האחרונות היה המבקר הספרותי של כה"ע *Время* ("הזמן") — שהופיע בעריכת האחים דוסטויבסקי וסטרא-כוב, — בטאון האסכולה של "אנשי-הקרקע". ג' חי חייה בהמה, נאסר פעמים אחדות בשל חובותיו, ומת כאלוף-הליקן. — את דעותיו ביטא ג' במאמרים מפורזים ובספר שהניה אחריו — "פאראדוקסים של הביקורת האורגאנית". בהשקפותיו ניכרת השפעת שלינג (ע"ע); הוא היה מתנגד גמור לזרם החמרני, ששלט בעולם הספרות והרוח ברוסיה בשנות ה-60, ולכן היה מנודה ע"י האינטליגנציה. אולם ג' דחה גם את "האמנות לשם אמנות". הוא ראה כל אמנות כיצירה לאומית, צמודה למקום ולסביבה מסויימים: "האמנות צומחת באופן אורגאני על קרקע לאומית"; ערכו של סופר הוא בבת-קול שהוא משמיע מן הקרקע שעליה גדל. ג' אהב כל דבר שהוא רוסי באשר הוא רוסי; הוא ראה את האופי הרוסי כתדור "ענווה" והעמידו מול האופי המערבי ה"דורסני"; הפרצוף הרוסי האמיתי התגלה, לדעתו, בטיפוסים העממיים של פושקין. אולם בניגוד לסלאוֹפילים, שראו חזות-הכל באיכר הרוסי, נקשר ג' במיוחד במעמד הבינוני העירוני. — ג' המשורר נשכח כבר בחייו, אולם במאה ה-20 שוב הוסבה תשומת-הלב ליפיה ולטהרה של הליריקה שלו, שבה ניכרת השפעת המקהלות הצולעניות. — האוטוביוגרא-

לקוח מן הברית החדשה; Vår aere og vår makt ("התחלתנו וזכרנו", 1935), על אנשי צייה-מסחר הנורווגי בזמן מלחמת-העולם I; Nederlaget ("המפלה", 1937), על הקומונה הפאר-ריסאית של 1871. ב-1938 הוציא לאור את הרומאן הקומי-ניסטי Ung må verden ennu vaere ("עוד העולם בנעוריו"), שעלילתו מתרחשת ברוסיה ובספרד.

כשפלשו הנאצים לנורווגיה ב-1940, היה ג' בין הלוחמים שנסוגו לאנגליה כדי להמשיך את המאבק משם. בחיל הנור-ווגי היה פעיל הן כמשורר הן כטייס. לשיריו, שהועברו בראדיו לנורווגיה, היתה תשיבות רבה בעידוד תנועת-ההתנגדות; גם מבחינה אמנותית נחשבים הם כטובות ביצירתיותו הליריות. שירת החירות והמולדת, שנאספה אחרי מותו בקובץ Friheten ("חירות", 1945), יחד עם מותו בקרב-אוויר מעל לביית האויב, קנו לו שם ומעמד של גיבור לאומי. J. Borgen, N. G., 1944; J. Mjoberg, N. G., 1947.

נְרִיגוֹ (garrigue), כנאוֹגראפיה וכסוציולוגיה של הצמחים — תצורה של צומח, המורכבת משיחים ובני-שיח, שגבהם מגיע בערך עד למתניו של אדם. השם לקוח מ-garroula — השם הצרפתי-פרובנסאלי של אלון-השני (Quercus coccifera), היוצר יחד עם שיחים אחרים טיפוס של צומח נמוך דליל במקומות יבשים בדרומה של צרפת; והוא הכינוי המקובל בצרפת הדרומית (פרובאנס ולאנגדוק) לאדמות-סיד חרבות ובלתי-מעובדות, מלאות אבני-חצץ, במורדות הגבעות. הג' אפיינית מאד לצומח היס-תיכוני, ביחוד באדמות היורה והקרטיקון. צמחיה הראשיים הם ע"פ רוב ירוק-עד בעלי עלים נוקשים או שעירים (פטרופיטים), המשתייכים למשפחות שונות, ובעיקר לשפתניים, וביניהם הרבה צמחים ארומאטיים. בא"י נמנות עם הג' חברות-צמחים שונות: חברת הקידה השעירה (Calycotometum villosae), המופיעה בשלושה ואריאנטים שונים — החופי, ההררי והמזרחי (הקידה היא שיח קוצני צהוב-פרחים); חברת הלוטם (Cistetum), הנפוצה מאד בהרים, וצמחיה הראשיים הם הלוטם השעיר בעל הפרחים הוורודים או הלוטם המרונני בעל הפרחים הלבנים, או שניהם כאחד; נפוצות פחות הן חברות המרווה המשולשת (Salvietum trilobae), חברת הצתרה הוורודה (Saturejetum thymbrae) וחברת השלהבית הדביקה (Philomidetum viscosae). באדמות הקלות של חופי-הים נלווים אל הצמחים הראשיים של הג' גם האזוביון הדגול (Lavandula stoechas), המתנן השעיר (Thymelaea hirsuta) ואחרים.

באיוורים שבהם חברת-השיא של הצומח היא יער או חורש, הג' היא שלב התפתחותי בטור העולה מן הבתה (ע"ע) אל הצומח של החורש או היער. מאחר שצמחיה גבוהים יותר מצמחי הבתה, הם מצילים עליהם ומקפחים אותם בהנאתם מן האור ודוחקים אותם מבית-גידולם. אולם גם הג' אינה מתמידה הרבה בבית-גידולה: עם הופעת עצי החורש או היער במקום בא הקץ גם על צמחי-הג' שוחרר-האור, בשל הצל שהעצים מטילים עליהם. אולם באיוורי הספר היס-תיכוני וגבעות-הקרקר אשר בחלק הדרומי של חופי-הים, שמחמת התנאים האקלימיים או הקרקעיים שלהם אינם יכולים להגיע לחברת-שיא של צומח עצי, נשארת הג' צומח-השיא. — בא"י שימשה הג' — יחד עם הבתה — במשך דורות לאוכלוסיה הערבית מקור-אספקה לדלק לצרכי משקה-בית ולתעשיית-סיד, וכתוצאה מתבלה זו שחיבל האדם בבתה

The Hebrew Gospel (המיתולוגיה היוונית, 1952) ו The Hebrew Gospel (הבשורה העברית, 1954 [יחד עם י. פודרוו]) — נסיון לשחזר את המקורות היהודיים של הברית החדשה, שנודעו לדיין — לדעתו — בידי מחברי האוונגליונים ומייסדי הכנסייה הנוצרית; Adam's Rib (צ'לצ'אדם, 1955) — על המיתולוגיה ה"טרנס-מקראית" המשוערת.
א. א. מ.

גריינגרד (Gravesend), עיר-נמל באנגליה, על הגדה הדרומית של התמז, כ-30 ק"מ מזרחית ללונדון; 45,000 תושבים (1951). נמלה של ג' הוא החלק המזרחי הקיצון של מערכת-הנמלים של לונדון. בעיר קיימות תעשיות של בניית-אניות, יציקת-מתכות, סבון, עור ונייר. משום קרבתה לשפך התמז מפותח בה הדיג.

גריינבך, אֶבֶרְהָרְד — Eberhard Griesebach (1880–1945), פילוסוף ופדאגוג גרמני פרופסור באוניברסיטת גטינגן (1922–1931) ופילוסוף של ר. אויגן (ע"ע). לאחר מלחמת-העולם ו חל שינוי בדרכי חשיבתו בהשפעתו של קירקגור (ע"ע; וע"ע אפסיסטנצ'י-ליזם). ג' הכיר שאין הוגה-הדעות יכול למצוא משען בשיטות קבועות של התאולוגיה הפילוסופית, אלא עליו להיות מושך רש בזמנו ובתנאיו ההיסטוריים ולתת תשובותיו מתוך המגע האקטואלי במציאות שבה הוא נמצא. ג' נתקרב לתורת ה"אני ואתה" של מ. בובר (ע"ע) ולחוגי התאולוגיה הדיאלקטית. כתביו העיקריים: Die Grenzen des Erziehers und seine Verantwortung (גבולות המחנך והאחריות המוטלת עליו, 1924); Freiheit und Zucht (התווה — אתיקה ביקורתית, 1928); Die Schicksalsfrage des Abendlandes (השאלה הגורלית של המערב, 1942).

גריינבך, אוֹגוֹסְט (הינריך רודולף) — August (Heinrich) Grisebach (1814–1879), בוטניקן גרמני. ג' למד תחילה רפואה בגטינגן ובפאריס, אך אחר-כך התמסר לבוטאניקה. מ-1841 היה פרופסור לחקר-הטבע בגטינגן ואח"כ מנהל הגן הבוטאני שם. ג' ערך מסעות בוטאניים רבים, בפירנאים, בנורווגיה, במזרח התיכון, ועקב אחרי השפעת גורמי האקלים והסביבה על הפוצת הצמחים. מפי חייריים ובוטאניקנים-נוסעים ליקט חומר רב על הצמחים באיזור הקאריבי והדרום-אמריקני. על סמך ידיעותיו ומחקריו האישיים התמחה בקביעת איזורי-הצמחים הטבעיים של כדור-הארץ ונעשה אחד ממייסדיה של הפיטוגאוגרפיה (ע"ע) החדשה. מפעלו המונומנטלי הוא ספרו "הצומח של העולם מבחינת הסדר הקלימאטולוגי" (Die Vegetation der Erde nach ihrer klimatologischen Anordnung בשני כרכים (1872, 1884), המשמש עד היום מקור ראשון לידיעת הרכבו ואפיו של הצומח על איזוריו השונים.
J. Reinke, A. G. (Botan. Ztg. 37), 1879.

גרייזון, ע'ע גְרֵאוֹבִינְדֵן.

גריילד (Griselda), גיבורת אחת הנבלות ב"דקאמרוןה" של בוקצ'ו (ע"ע); נערה יפה ועניה מבנות פשוטי העם, שהרזון מסאלוצ'ו לקחה לו לאשה, ואח"כ ניסה אותה נסיונות אכזריים של גרימת צער וסבל נפשי, של עלבון והשפלה, כדי לבחון את מידת צייתנותה וכניעתה לבעלה;

פיה של ג', "סיבובי הספרותיים והמוסריים", חשובה להכרת חיי-הרוח ברוסיה באמצע המאה ה-19. — את כל כתבי ג' הוציא א. בלוק (ע"ע) ב-1915/16.

B. Княгинин, Материалы для биографии А.А. Г. а, 1917.
א. א.

גרייזון, רוֹבֶרְט פּוֹן רֶנְקֶה — Robert von Ranke Graves (נול' 1895), משורר, מחבר ומבקר אנגלי. ג' הוא בנו של המשורר האירי א. פ. גרייזון ונכדו (מצד אמו) של לאור פולד פון רֶנְקֶה (ע"ע). ג' שירת בהצטיינות במלחמת-העולם ו זכה לפירסום לראשונה בשל שירי-המלחמה שלו. החיפושים אחרי דרכים חדשות ודפוסי-הבעה חדשים וכן הרחוק הלחמת והמהפכנית, המציינים את שיריו המוקדמים, נשקפים גם מן האוטוביוגרפיה שלו Goodbye to All That (שלום לכל אלה, 1929), שעשתה רושם רב. הוא חי רוב זמנו במאיורקה שבבאלאריס, בנוף היסטורי-האהוב עליו. שיריו המאוחרים מעידים על נטיה להתבוננות ולשכליות ועל התעניינות בפסיכולוגיה, עם נימה אישית של יסורים ואף של יאוש. קבצי שיריו יצאו ב-1938 וב-1946. רוח של התרסה מצויה אף ברומאן הביוגרפי שלו Wife to Mr. Milton (אשתו של מר מילטון, 1942) — חיבור מזהיר, אך חסר שיווי-משקל פנימי, אולם הטובות שביצירותיו של ג' הם הרומאנים על נושאים היסטוריים: מתולדות רומא — I Claudius (אני קלאודיוס) the God (עברית 1934) ו"קלאודיוס הדיין" (עברית 1952/53); מתולדות ביזאנטיון — Count Belisarius (השר בליסאריוס, 1938); מתקופת הורדוס וראשי הנצרות — King Jesus (ישו המלך, 1946). כל אלה — וכן הרומאן Antigua Penny Puce (1936), המלא רוח-הלצה — זכו להצלחה עצומה בקרב הקהל. — חשיבותו של ג' כמבקר רבה ביותר: הוא תרם תרומה עיקרית להתייאת ההתעניינות בסקלטון (ממשוררי המאה ה-15) ולעיצוב הטכניקה החדשה של ניתוח הטפסטים בשירה; כתבי-הביקורת שלו נתפרסמו בקובץ The Common Asphodel (העיריית הרגילה, 1949); עוד קובץ של מסות ספרותיות שלו (The Crowning Privilege) יצא ב-1955. בשנים האחרונות פנה ג' למחקר אנתרופולוגי-היסטורי במיתולוגיה ובטקסים דתיים מתוך מגמה לחשוף את המקור רות הראשונים של הדתות ואת דמותה של הדת הפרה-יסטורית. חיבוריו בשטח זה עוררו עניין רב, אך גם חילוקי-דעות והתנגדות; בעיני רבים מבעלי-המקצוע אין הם אלא פרי הדמיון בלבד. החשובים שבחיבורים אלה הם The Golden Fleece (גינת-הזהב, 1944) — על הדת היוונית הפרי-מיטיווית; The White Goddess (האלה הלבנה, 1949), 1952) — על המיתולוגיה הקלטית; Greek Mythology



רוברט גרייזון

King Jesus (ישו המלך, 1946). כל אלה — וכן הרומאן Antigua Penny Puce (1936), המלא רוח-הלצה — זכו להצלחה עצומה בקרב הקהל. — חשיבותו של ג' כמבקר רבה ביותר: הוא תרם תרומה עיקרית להתייאת ההתעניינות בסקלטון (ממשוררי המאה ה-15) ולעיצוב הטכניקה החדשה של ניתוח הטפסטים בשירה; כתבי-הביקורת שלו נתפרסמו בקובץ The Common Asphodel (העיריית הרגילה, 1949); עוד קובץ של מסות ספרותיות שלו (The Crowning Privilege) יצא ב-1955. בשנים האחרונות פנה ג' למחקר אנתרופולוגי-היסטורי במיתולוגיה ובטקסים דתיים מתוך מגמה לחשוף את המקור רות הראשונים של הדתות ואת דמותה של הדת הפרה-יסטורית. חיבוריו בשטח זה עוררו עניין רב, אך גם חילוקי-דעות והתנגדות; בעיני רבים מבעלי-המקצוע אין הם אלא פרי הדמיון בלבד. החשובים שבחיבורים אלה הם The Golden Fleece (גינת-הזהב, 1944) — על הדת היוונית הפרי-מיטיווית; The White Goddess (האלה הלבנה, 1949), 1952) — על המיתולוגיה הקלטית; Greek Mythology

והשפיע על דעת-הקהל ברוח הליבראליזם והשוויון. ג' פתח

ג' קיבלה באהבה את כל היסורים שבאו לה מידי בעלה.

שהיו מעין תכסיסי-ג', בעיקר באומות קטנות ומפותחות פחות מבחינת העצמה הכלכלית והמבנה החברתי המדיני, שהיו חסרות גופי-צבא קבועים בעלי אמצעי-הלחימה הכבדים והסידורים האירגוניים הלוגיסטיים של התקופה. שבטי פרשים, תושבי ארצות מדבריות-למחצה או בעלות שטחי-ערבה נרחבים, ידעו לנהל מערכת-הטרדה של קבוצות-פרשים ניידות נגד אויב בעל עצמה עדיפה. כטאקטיקה של "עקיפות-יתוש" מצד אחד ופעולות נגד דרכי-אספקה ומקורות-המים מצד שני, ולפעמים הצליחו בדרך זו לבלום גם פלישה של כוח סדיר גדול, כגון בהכשלת מסעו של דרויש נגד הסקיטים, שתואר ע"י הרודוטוס. פרקים מסויימים של "מסע עשרת האלפים" לפסגות-המדגים מלחמת-ג' שזירתה קרקע הררית ומיוערת וששיטותיה אפייניות לשבטי-ההרים, המנצלים את מלוא יתרונות השטח למארב ולהתנפלות-פתע. הג' של עמי הרועים-הפרשים, וגם זו של תושבי-ההרים, היתה מרבה להשתמש בכלי-יריה — קשת, קלע, חנית-ההטלה — ולוותר על צינה ועל כל דבר המקשה על הניידות. בניגוד למקובל בצבאות סדירים באותה העת, שכלי-הזין לקרב-מגע והשריון הכבד היו להם גורמי-לחימה עיקריים. המפללות הטאקטיות הרציניות של הצבא הרומי בתקופת הקיסרות היו ברובן תוצאה של התנגשות עם לוחמי-ג' של התיאריים והיערות (השמדת 3 לגיונות ביער הטיוסופורגי ב-9 לסה"נ, השמדתו של לגיון אחד בבית-חורון במרד היהודי ב-66 לסה"נ), או באו בעקבות התנגשות עם כוח סדיר אשר השתמש בדרכי-הטרדה זעירות (המלחמה עם הפרתים).

בימי-הביניים היה עיקרו של הכוח הצבאי הסדיר — חילה-הפרשים האבירים; מלחמת-ג' היתה צורת ההתנגדות ההמונית למעמד הצבאי השליט או שיטת-לחימה עיקרית של עצים מחוסרי השכבה הצבאית הזאת. מלחמות זעירות ממושכות ניהלו הלאומים השונים, תושבי האיים הבריטיים, נגד צבא-האבירים של הפולש הנורמאני, ואח"כ נגד הממלכה האנגלית-נורמאנית עצמה, השירה והאגדה העממית הסקו-טית שמה בפי אחד הגבורים הלאומיים שלה, המלך רוברט ברוס, שהצליח במסעות-המלחמה שלו לשמור לתקופת-מה על עצמאות ארצו, דבר-יחכמה, שבהם הוגדרו בטעם הרא-שונה בצורה תמציתית עיקרי הלכות מלחמת-ג': ניצול יתרונות השטח, משיכת האויב למארכים ולמלכדות תוך כדי הימנעות מהתנגשות ישירה עמו, שימת דגש על פעולות-לילה וכד' ("הצוואה של המלך הטוב רוברט"). — באותה התקופה בוידת מלחמה אחרת לגמרי — במזרח התיכון — המשיכו הצבאות המוסלמיים במסורת של פעולות-הטרדה ניידות של שבטי-פרשים נגד מחנות נושאי-הצלב.

בתקופה החדשה, החל מן המאה ה-17, כאשר קם בכל המדינות האירופיות מנגנון צבאי תקין, התחילה מת-עוררת הבעיה של שילוב בין המלחמה ה"קטנה" וה"גדולה", בין השימוש בכוחות זעירים במסגרת פעולתם של כוחות סדירים ובתיאום עמם. הנסיון ההיסטורי הכיטי, שיחידות פארטיזאניות הצליחו לפעמים במשימה שצבא סדיר נכשל בה; במקרים מסויימים היה צבא-ג' כור-מחצבתו של צבא סדיר, אשר קם תוך כדי ההיאבקות עצמה.

במלחמת-השיחרור של ארצות-השפלה נגד מלכות-ספרד (1567—1648), כשנכשל הנסיון הראשון למגר את השלטון הספרדי בארצות-השפלה בעזרת צבא סדיר של חיילים שכירים, קם נושא חדש ועממי להיאבקות: מלבד הצי

מלחמות-הג', בפרט בתקופה החדשה, פעילות הסברתית וחינוכית, כדי ליצור ולהאדיר את המשענת ההמונית.

4. בסיס טאקטי בטוח. כוחות-ג' אינם יכולים לוותר על גקודות-משען לצרכיהם המבצעיים גרידא, מקומות ריכוז ואירגון, החסנה של חימוש וציוד, מפלט לפצועים, צמדות פיקוד וקשר וכד'. קיומם של בסיסים אלה מחוץ לטווח-הפגיעה של האויב הוא תנאי חשוב לכושר הלחימה הרצופה של כוח-ג'.

5. סגולות-לחימה חמירות ומוסריות — ההתאמה הגמורה בין מבנה יחידותיו של כוח-ג' ותכונות-הלחימה שלהן ובין המסיבות הקשות והמיוחדות שבהן הן צריכות לפעול. יחידה זעירה חייבת להיות מוכשרת לפעולה במשך תקופה ארוכה בלי להזדקק לקשר עם הבסיס המפקח, ולפיכך יש לצמצם את גדלה המספרי ככל האפשר. גוף פארטיזאני זקוק לגמישות טאקטית, כלומר: ליכולת של פיזור וריכוז-מחדש במהירות. לצרכים אלה יש להתאים את בניין היחידה ואת הימושה וציודה, שבהם צריכים להת-אחד היעילות הגדולה ביותר עם פשטות וקלות-נשיאה וחיסכון בתחמושת; יכולת-התנועה של היחידה צריכה להיות גבוהה ביותר — דבר המושג לפעמים ע"י אמצעי-תובלה מתאימים (סוסים, גמלים, כלי-רכב), אולם במקרים אחרים הוא תלוי בכושר-המשא של הלוחמים הזעירים עצמם. העקרון האירגוני היסודי של יחידת-ג' לגבי מבנה, עצמתה וציודה הוא: איכות עדיפה ממות. הודות לשיכלולי הטכ-ניקה והמדע (נשק אוטומאטי קל וחמרי-נפץ מודרניים, אלחוט, אפשרות של תנועה ואספקה דרך האויר, ועוד) ניתן עקרון זה היום למימוש ביתר קלות מאשר בתקופות הקודמות.

אולם לעקרון זה יש תוקף מכריע גם לגבי אימון הלוח-מים, רוחם, משמעתם ורמת מפקדיהם. מבחינת הרמה המק-צועית של הלוחם הבודד והיחידה הקטנה ומבחינת הסגולות המוסריות ומשטרם הפנימי נדרש מכוחות-ג' יותר מאשר מצבא סדיר. המפקדים של יחידה פארטיזאנית צריכים לגלות יזמה, יכולת-תכנון, כושר התמצאות והעזה, וכן שליטה ביחידתם, שהם גדולים לאין-ערוך מן הנתבעים מקצין ממצע של יחידה רגילה.

השפעת פעולות זעירות על המהלך הכללי של מלחמה. מן ההיסטוריה ניתן להסיק מסקנות אלו:

1. אין בבוהם של לוחמים זעירים ופעולתם להביא להכרעה צבאית אסטרטגית, אלא אם כן בא צבא סדיר לעזרתם של כוחות-הג', או שהללו הופכים בהדרגה, תוך כדי מהלך ההיאבקות, לצבא סדיר.

2. אולם מלחמת-ג' לבדה מסוגלת להשיג הכרעה מדינית לטובת הצד המשתמש בה, אם היא מגיעה לממדים ולרציפות הדרושים.

3. פעולות-ג' עשויות להוות השלמה בעלת ערך רב — ולעתים אפילו בעלת ערך מכריע — למיבצעים של צבא סדיר בכל שלושת רמות-הלחימה — הטאקטית, האופראטי-ווית והאסטרטגית.

תולדות מלחמת-ג'. בתקופה העתיקה, כשהתפתח חזת הטכנית, וביחוד התפתחות החימוש, עדיין היתה בשלביה הראשונים, לא היו ההבדלים בין צבא סדיר ובלתי-סדיר, בין דרכי המלחמה ה"גדולה" וה"קטנה", בולטים כבתקופות מאוחרות יותר. אולם גם אז רווח השימוש בדרכי-קרב

עות שסבל נאפוליון היה חלק רב ללחמיהג'. בספרד לא רק נולד המושג ג', אלא בה התגלתה מלוא משמעותה במלחמת 1808–1813; כאן הוכח, כיצד יכולה אומה להמשיך את התנגדותה באמצעות פעולות פארטיזאניות, גם אם צבאותיה הסדירים נוצחו ופוזרו. בספרד היו קיימים כל התנאים החיוניים לפעולות אלו: שטח הררי המשמש מעוז ללוחמים הזעירים, סיוע בלתי-נרתע להם ע"י כלל-האוכלוסייה, זירה כללית גדולה מכדי שיוכלו הכוחות הסדירים של הפולש להשתלט עליה. למרות עדיפותו העצומה של הכוח הסדיר הצרפתי ולמרות כיבוש בירת הארץ ועריה הראשיות, לא הצליח נאפוליון לבסס את שלטונו בה, וזה בראש וראשון-נה בגלל פעולותיהם של לוחמיהג', אשר גרמו במשך 5 שנים לצרפתים אבידות בשיעור של למעלה מ-400 אלף איש. ספרד שימשה דוגמה נוספת לשיתוף-הפעולה בין כוחות סדירים וזעירים, כי הצלחות חיל-המשלוח הבריטי הקטן בסיקודו של ולינגטון היו מותנות בכך שרובו של הצבא הצרפתי רותק ופוצל ע"י הפארטיזאנים ומבצעים.

הסיבות לכשלון מסעו של נאפוליון לרוסיה ב-1812 ושל מיגור „המחנה הגדול” בעת נסיגתו לא היו התנאים הגאוגרפיים והאקלימיים בלבד — המרחב הגדול והוסר דרכי-תחבורה מפותחות והקור החרפי —, אלא ניצולם של תנאים אלה ע"י כוחות פארטיזאניים, שהביאו את מערכת-האספקה של צבא-נאפוליון לידי התפוררות ושיתוק, וזרעו אחת של מלחמת-הג' נגד הפלישה היו יחידות הפרשים הקלים, אשר תדרו עמוק לשטח התפוס ע"י האויב, ניתקו את דרכי התחבורה המעטות ומנעו משיירות-האספקה להגיע לצבא הצרפתי הנסוג. הזרוע השניה היו לוחמיהג' מהאיכרות המקומית, ששללו מן הפולש כמעט לחלוטין את שיטת-האספקה המקובלת באותה התקופה — השגת צרכי-מזון מתוך זירת-הפעולה עצמה. הצבא הצרפתי הנסוג סבל רעב, והעדר מזון לסוסים חיסל למעשה את חיל-הפרשים, וע"י כך נשללה ממנו כל אפשרות של סיור ותימרון ושל ניידות טאקטית ואופרטיבית. קלאוויץ, שהיה נוכח במטה הרוסי ב-1812, ניסח על-יפי נסיון זה את הפרקים בספרו הדנים במלחמה הזעירה.

נסיון זה נשא גם פרי מעשי בשנים האחרונות של המלחמות הנאפוליניות, בעת המסעות באירופה המרכזית ב-1813. יחידות „קומאנדו” (לפי המושגים של ימינו) פרוסיות, גנדיות של פרשים קלים, הסתננו לאיזורי-עורף של הצבא הצרפתי ועשו בהם שמות. פשיטות אלו הן אחת הדוגמות הראשונות של סיוע אופרטיבי של כוחות זעירים לצבא סדיר. לוחמיהג' חיבלו במחסני תחמושת ואספקה ובריכוזי-ארטילריה, הפריעו את תנועתן של שיירות-תובלה ויחידות-גנבורת, וגרמו בדרך זו להעתקת אלפי חיילים צרפתיים לתפקידי שמירה והבטחה בעצם ימי הקרבות הגדולים. באותה הזדמנות ניסח נאפוליון הוראה הכוללת את העקרונות — הקלאסיים עד היום הזה — לפעולה נגד ג'; הוא פסל את כל הנסיונות להתגבר על הלוחמים הזעירים ע"י אמצעי הגנה והבטחה פאסיוויים, בגלל ריתוק-הכוחות המוגזם שהם גורמים חוסר יעילותם המעשית: „בכל מקום שיש בו פארטיזאנים — יש לפעול נגדם בשיטות הלחימה הפארטיזאנית”.

עם סיום התקופה הנאפולינית נעלמה מלחמת-הג' מן הזירות האירופיות למספר שנים, אולם התגלתה בכל תקופה

ההולנדי המיליציות של הערים המבוצרות, המשיכו לוחמיהג' — הגויזים (ע"ע) — את המלחמה, ופעילותם הביאה לידי מניעת ההכרעה מן הצבא הספרדי, למרות עדיפותו היחסית, עד שניתנה למורדים השהות לגבש את שלטונם בחבל-ארץ מסויים ולהקים צבא סדיר ומשופר. במאה ה-17 חידשו הסקוטים את מסרתם המפורסמת במלחמה הקטנה. במלחמת-האזרחים ב-1645 הצליח הגנרל המלוכני מונטרוז לטהר בפעולות-ג' את סקוטלנד מתומכי המחנה הרפובליקני, שהיה עדיף ממנו פי כמה, ולהשתלט על-ידי תמרון זריז השתלטות זמנית על כל סקוטלנד.

החל מן המאה ה-18 הפך הנשק החם לחימוש עיקרי, ועם גידול צרכי התחמושת, האביזורים והאספקה נוצרה מערכת-עורף ענפה של המחנות. לשם פגיעה בנקודות רגישות אלו אורגנו לידי רוב הצבאות באותה התקופה יחידות „קלות” של חיל-פרשים, שנועדו לנהל את המלחמה הזעירה בערפו של האויב. על מידת הצלחתן מעידים דברי המארשאל דה-סאנס: „יחידה של 25 איש יכולה לעבור ממלכה שלמה בלי שידברוה, היא מסוגלת לנוע באשר היא הפצה, ומחנה שלם לא יוכל ללכוד אותה... בנות-הברית (האנגלים, האוסטרים וההולאנדים) שלטו לכאורה על כל בלגיה; חילותיהם מנו למעלה מ-140 אלף איש, אולם פארטיזאנים צרפתיים נמצאו בכל מקום; ובלילות לא העזו איש... מחמת החרדה מפניהם, לנוע אף בערים הגדולות ביותר או בדרכים הראשיות...”. למלחמה הזעירה היה יתר הקף ומשקל באותה הזירה, שבה התאימו כל התנאים וגאוגרפיים, הטופוגרפיים, החברתיים והמדיניים לצורת-לחימה זו: „עולם החדש”, ביבשת-אמריקה. בתוקף תנאים אלה ותוך כדי ההתמודדות בלתי-פוסקת עם הילידים האנדיאניים, סיגלו לעצמם המת-יישבים ביבשת זו, וביחד אלה שבאיזורי-הספר, בקיאות ויעילות במלחמת-ג', במאבק הממושך בין הכתר האנגלי הצרפתי על השלטון בצפון-אמריקה נאלצו הכוחות הסדירים של שני הצדדים להתנסות בעצמם — בתוקף תנאי-הקרע — בדרכי המלחמה הזעירה, ואף להקים מיליציות מכני-המקום לשם ביצוע פעולות פארטיזאניות.

מלחמת-העצמאות של אה"ב (1775–1783) היא דוגמה נוספת לצמיחה של כוח סדיר מיסודות מיליציוניים ופארטיזאניים, תוך כדי קרב; השילוב בין פעולתם של כוחות סדירים וזעירים היה אחת התופעות הבולטות בהנהלת כלל-המלחמה ע"י האמריקנים. במערכה על-ידי סאראטוגה ב-1777 היו הכוחות הזעירים האמריקניים אלה שבידדו את המחנה הבריטי של פורגוין, ניתקו את דרכי-האספקה שלו ומנעו ממנו כל אפשרות של סיור ותימרון יעיל, וע"כ הכשירו את התנאים למהלומה סופית של הגייסות הסדירים האמריקניים. גם בחזית-הדרום פעלו לוחמיהג' ככוחות-עזר לגרעין סדיר קטן, והם התישו את המחנה הבריטי בהנהגתו של קורנווליס והביאוהו לידי נסיגה עד התוף לנמל יורקטאון, ששם נלכד ע"י כוחות היבשה והים הסדירים האמריקניים-צרפתיים.

המהפכה הצרפתית ומסעותיו של נאפוליון. ההתנגדות הרצינית ביותר שבה נתקלה הרפובליקה הצרפתית מבפנים היתה המלחמה הזעירה בוואנדה, שניהלו האיכרים המלוכניים והדתיים בחיפוי יערותיהם במשך שנתיים (1793–1795) ושתבעה מאמצים כבירים מהשלטון המהפכני כדי לדפאה. בשתי המפלגות האסטראטגיות המכרי-

ריות באירופה, וזה מסיבות מדיניות-חברתיות וצבאיות כאחד. המחשבה הדפוסים של הצבאות באירופה לא עזרו פעולות פארטיזאניות, בשדות-הקרב האירופיים גרמו מחנות-המיליונים לרוייה, והטכניקה המלחמתית החדשה הביאה לגיבוש של חזיתות וצופות ומצוקות, שהיו נפרדות הפרדה ברורה מן העורף וחסרות אותן הפרצות והחללים במערך-הצבאות, המהווים בדרך-כלל את מרחב-התימרון לכוחות-ג'. אולם כוחות כאלה צמחו ופעלו בהצלחה ניכרת בזירת המזרח התיכון. היה זה ת. א. לורנס (ע"ע), שהעריך נלונה את הנתונים האידיאליים למלחמת-ג' נידת בהתיקומות שבטיה-הבדדים במרחב זה נגד השלטון התורכי: דילדולם ופיוזום של הכוחות הצבאיים התורכיים, שטחי-המדבר הרחבים שהשתרעו באגף של החזית הארצישראלית, תכונות-הלחימה של שבטיה-בדדים ואמצעי-התנועה אשר בידיהם — הגמלים. הוא אף הכיר את החולשה המיוחדת של האויב התורכי — תלותו בקטע המזרחי והדרומי של החזית (בעבר-הירדן ובחג'אז) בקו-הספקה יחיד ופגיע, מסילת-הברזל החג'אזית. לורנס אירגן קבוצות-פשיטה של רוכבי-גמלים, אשר ניהלו מלחמת-הטרדה בלתי-פוסקת נגד הצבא התורכי לכל ארפו של האגף המדברי הפתוח, מחג'אז עד סוריה. פעולות אלו נתנו סיוע ניכר לפעולות הצבא הבריטי בסיקודו של אלנבי, הסיחו חלק לא-קטן של הצבא התורכי מן החזית העיקרית, וכמה מהן יכולות לשמש כמופת למיבצע-ג' מבחינה טאקטית. את הבעיות והעקרונות של המלחמה הזעירה ניסח לורנס בצורה הקולעת ביותר בספרו "שבעת עמודי-הכמה", המשמש עד היום כאחד היסודות התאורטיים העיקריים לסוגיית מלחמת-הג'.

פעולות דומות באפיון ובמהותן התלקחו באותה העת בזירה דומה מבחינת הנתונים, הפעם נגד האנגלים ובג'י-בריתם, במדבריות של לוב, אשר שם התקוממו שבטי הסנו-סים נגד השלטון האיטלקי. בהנהגה של קצינים תורכיים וגרמניים, מלחמה זעירה זאת היבה עוד שנים רבות לאחר מלחמת-העולם I, ולא דו-כאה סופית אלא ב-1933.

במלחמת-העצמאות של האירים 1919-1921 הוכח, כי אפילו בימינו עשויות דרכי מלחמת-ג' לשמש בתנאים מסויימים כשיטת האיבקות יעילה גם לעם אירופי קטן במלחמתו על חירותו הלאומית מול מעצמה גדולה. גורם מכריע להצלחת המאבק הצבאי היתה העובדה, שהעם האירי התגבש במסגרת של תנועת העצמאות הלאומית, הכיר במוסדותיה כבממשל ממשי שלו וסיפק משענת המונית יציבה לזרועה הצבאית, שעזרה לה להתגבר על נתונים שליליים לניהול מלחמה זעירה, כגון הקף המצומצם של הזירה, מיעוט החימוש ומספר-הלוחמים, הקירבה של בסיסי-הכוח העיקריים של האויב. "הצבא האירי הרפובליקני" פעל ביחידות קטנות, מצויידות בנשק קל בלבד, בשתי זירות עיקריות: 1) בשטח הכפרי של הארץ התרכו לוחמי-הג' בהטרדה בלתי-פוסקת של חילות-המצב ותחנות-המשטרה הבריטיים, ובהדרגה הכריחו את האויב לפנות את מרבית נקודות-המשען הקטנות שלו ולהתרכז בעיקר בערים ובסביבתן; בזה כבר השיגו לוחמי-הג' האיריים את ההצלחה המדינית האסטרטגית הראשונה ביצירת שטח רצוף, הנמצא למעשה במרות אירית לאומית בלבד. 2) בערים עצמן, בעיקר בבליון, לחם הצבא האירי הרפובליקני נגד המוסדות והאישים של השלטון הבריטי, וביחד נגד שירותי-הידעות

בשטחים קולוניאליים או קולוניאליים-למחצה. הצבא הבריטי בשטח הצפוני-מערבי ההררי של הודו ובאפגאניסטן, והצבא הרוסי שהטיל את שלטון הצאר על השבטים אשר בהרי-הקאווקאז, ניהלו במשך שני דורות פעולות נגד כוחות זעירים. היאבקות-השחרור של אומות-הבאלקאן מן העול התורכי — ביוון, במונטנגרו ובסרביה — לבשה במידה רבה צורה של מלחמת-ג'.

אף בהתמודדות הגדולה בין הצפון והדרום בא"ה (1861—1865) גרמו תנאי המיוחדים — המרחב האמריקני, חוסר הרציפות בין החזיתות, התכונות של לוחמי שני הצדדים, ובפרט של הדרומיים — להתלקחות של פעולות זעירות, נוסף על פעולות סדירות ובסמוך להן. בפעם הראשונה היה מספר ניכר של הפעולות הפארטיזאניות של שני הצדדים מכוון נגד עורקי-החיים החדשים של הצבאות במאה ה-19 — רשת-הרכבות.

מעשי-חבלה במסילות-הברזל היו לאחד מסוגי-הפעולות האפייניים למלחמת-ג', משעה שמערכת-הרכבות היתה לאמצעי העיקרי לניידות אסטרטגית ואופראטיבית ולאספקה למחנות העצמים של הצבאות הסדירים. כוחות-הג' הצרפתיים ב-1870—1871, "הקלעים החפשיים", שקמו באופן ספונטאני עם הכרזת הרפובליקה הצרפתית אחרי מפלתו של נאפוליון III, זכו להצלחות חלקיות ניכרות על-ידי מיבצעי-חבלה ברשת-הרכבות בערפו של הצבא הגרמני, אשר נאלץ ע"י כך להסיר כ-120 אלף איש — החלק החמישי מעצמתו הכללית — מהחזיתות העיקריות. אולם תולדות המלחמה הזעירה ב-1870—1871 מדגימות מצד שני את ההגבלות החלות על כוח זעיר בתקופה החדשה. הכוח הפארטיזאני הצרפתי היה פרי אימפרוביזציה, לא היה מאורגן מראש בקפדנות תחת פיקוד בעל רמה מקצועית גאוה, ופעולותיו היו מקרי ריות ולא מותאמות לאלו של הצבא הסדיר; לפיכך לא היה בכוחו לגרום למיפנה שימנע את מפלתם הסופית של מחנות הרפובליקה השלישית. גם התנאים הגאוגראפיים (זירה מוג' בלת בגדולה, ובמרביתה מפותחת מבחינת תהתיישובות ורשת-התחבורה) והתנאים החברתיים (האופי הלאומי הצרפתי) לא היו נוחים להתפתחות מלחמת-ג' עקשנית וממושכת.

אולם, אפילו במאה ה-20 יכלו לוחמי-ג' להשיג הצלחות מרחיקות-לכת ולהביא להכרעה מדינית לטובת עמם במקרה שהכרעה צבאית נמנעה מהם — אם רק היו קיימים תנאים אובייקטיביים נאותים לפעולתם, ואם הושלמה פעולתם ע"י כושר פיקודי-אירגוני ורוח בלתי-נרתעת. הוכחה חותכת לכך היא מלחמת-הבורים 1899—1902, המיליציות של הרפובליקות הבוריות, שניסו להתמודד עם צבאות הקיסרות הבריטית בשיטות סדירות, נוצחו כעבור מספר חדשים — על אף הצלחות בראשית המאבק; אולם כאשר התפצל המחנה הבורי המוכה ל"קומאנדו" — יחידות פארטיזאניות קטנות של פרשים, בעלי ניידות רבה, שהצטיינו בסגולותיהם בקליעה, הסוואה, תחושת-שדה וסבילות — היו יחידות אלו מסוגלות לנצל את שטח-התימרון הנרחב של הערבה הדרום-אפריקנית, לפשוט בהצלחה עמוק בתוך שטח הבריטים, ובסופו של דבר — להכריח את יריבם להסכים לפתרון מדיני, אשר הבטיח את האוטונומיה של הקהילות הבוריות במסגרת הקיסרות.

בתחילת מלחמת-העולם I נפקדה כמעט לגמרי תופעתן של פעולות פארטיזאניות בזירות-המלחמה העיק-

הכרמים והגנים של פרברידמשק; אולם כשנפגשו בהתמו-
דדות ישירה בטורים צרפתיים חזקים, נסתיימה ההתקוממות
במפלה.

במלחמות קולוניאליות זעירות שניהלו האנגלים באותן
השנים במדבריות-ערב. בגבול הצפוני-מערבי של הודו
ובאיזורים שונים של אפריקה, הוכח, כי אמצעי-הלחימה
החדשים — האוירון וכלי-הרכב הממונע — חיסלו את
האפשרות של פעולות-ג' במדבר ע"י שבטים רוכבי-גמלים
לפי מסורת „המרד במדבר” של לורנס. לעומת זה בשטח
הררי ומכוסה נשתמרו גם בתקופה הנוכחית רבים מן
היתרונות הישנים והקבועים של הלוחמים הזעירים.

במלחמת-האזרחים הספרדית ב-1936—1939
היו הפעולות הזעירות תופעת-לוואי ללא ערך מכריע להתי-
מודדות הסדירה, אע"פ שספרד היא המולדת של הג' החדשה
וכל התנאים האופייניים בארץ זו היו עשויים לדרבן
פעולות מעין אלו. הקפה המצומצם של הפעילות הפארטי-
זאנית נבע בעיקר מסיבות מדיניות-חברתיות, כי הרפובליקה
לא ידעה ליצור הנועה עממית ומשענת רחבה לעצמה
באיזורים הכבושים ע"י פראנקו וצבאותיו.

החל מ-1932, וביתר תוקף מ-1936 ואילך, התחוללה בסי-
מלחמת-ג', אשר היתה ללא תקדים בתולדות הלחימה הפאר-
טיזאנית — הן מבחינת מגמותיה והקפה הן מבחינת נושאה.
על סין, חסרת בסיס אירגוני וטכני מתאים, היה להתגונן
בפני התוקף היאפאני בעל צבא חדיש וממוכן. כוחה של סין
היה במרחבה הענקי ובהמוני-האדם שבה, והם שקבעו את
אופי התגוננותה כמלחמת-ג' ממושכת, שהתישה בהדרגה
את צבא-הפלישה היאפאני ומנעה ממנו את ההכרעה הסופית
על אף כל הצלחותיו הטאקטיות והאופראטיביות. אמנם
הממשלה המרכזית של סין, בראשותו של צ'יאנג קאי-שיק,
שיגרה את העוצבות נחותות החימוש, האימון והאירגון של
הצבא הסיני הסדיר להתמודדות גלויה עם האויב העדיף
ונחלה שורה ארוכה של מפלות, שהביאו לכיבושם של חלקים
ניכרים של סין ע"י הפולש. אולם הצבא הקומוניסטי בפיקודו
של מאו צה-טונג השכיל לנצל את מקורות-היסוד של העצמה
הלאומית הסינית לניהול מלחמה נגד היאפאנים כדרכי
מלחמת-ג', שבהם כבר רכש לעצמו ניסיון רב בתקופה
הראשונה לקיומו, תוך כדי התמודדותו עם צבאות צ'יאנג
קאי-שיק, מ-1927 עד 1934. החל מ-1938 פתח צבא זה בפעולה
שיטתית בשטחי-הכיבוש היאפאניים בסין. מפוצלות לקבוצות
קטנות, הסתננו יחידותיו אל מאחרי קווי-האויב, לשם
ניתוק עורקי-התחבורה הארוכים והרגישים של היאפאנים,
הריסת מסילות-ברזל, התנפלויות ממארב, פעולות-טרור
וכד', וכן לפעמים לשם השמדת חיל-מצב או טור יאפאני
קטן ומבודד. הסיוע ההדוק ביותר של האוכלוסיה מבחינת
אספקה, שירותים, מחסה ומסירת-ידיעות איפשרו שיטת-
לחימה זו, כדי להבטיח סיוע זה עסקו היחידות הפאר-
טיזאניות, בעת ובעונה אחת עם הלחימה, גם בפעולה
הסברתית — צבאית ואירגונית-פוליטית — בין האוכלוסיה.
הצבא הפארטיזאני הקומוניסטי הצליח לשחרר שטחים נר-
חבים, שהיו מוגנים ע"י תנאי-קרקע ומרוחקים מהבסיסים
העיקריים וצירי-התנועה הראשיים של הפולש, להקים בהם
שלטון עצמי של האוכלוסיה, וע"י הכוח המשולב של היחיי-
דות הפארטיזאניות הניידות והמיליציה המקומית — להדוף
נסיגות יאפאניים להשתלט עליהם מתדוש. פעולות צבא

שלו, בעיקר בשיטות טרוריסטיות, תוך ניצול היתרונות
שמקנים המבנה והאופי של עיר גדולה והסיוע של האוכלוסיה
לפעולות חבלה התנפלות. הבריטים הועמדו בפני הברירה:
או לרכז עצמה מזוינת של עשרות-אלפי חיילים כדי לכבוש
מחדש את אירלנד כיבוש צבאי ממש, או לנסות ולהגיע
לפשרה מדינית עם המורדים. הממשלה הבריטית נאלצה
לבחור באפשרות השניה ולהסכים למדינה אירית אוטונומית,
שהפכה במרוצת-השנים למדינה עצמאית לגמרי. מלחמת-
הג' הצליחה להשיג את התכלית המדינית של ההיאבקות,
גם ללא הכרעה צבאית גלויה.

במסגרת מלחמת-האזרחים ברוסיה (1918—1921)
בעקבות מהפכת-אוקטובר תפסו פעולות פארטיזאניות מקום
רחב ביותר, הן לאור התנאים הגאוגראפיים (המרחב הרוסי
הגדול), הן לאור התנאים האופראטיביים-אסטרטגיים
(כוחות קטני-עצמה ביחס לגודל-המרחב והעדר חזיתות
רצופות), והן לאור המאורעות המדיניים והחברתיים. גם
לאחר שהיה בירי המשטר המהפכני מכשיר צבאי מגובש,
פעלו במשך כל מלחמת-האזרחים, ובמידה מסויימת גם
במשך המסע של הצבא האדום בפולין ב-1920, יחידות זעירות
בשיתוף-פעולה טאקטי ואופראטיבי הדוק עם יחידות סדי-
רות. גם אויבי השלטון הסובייטי השתמשו בקנה-מידה רחב
בשיטות פארטיזאניות ועוררו עם סיומה של מלחמת-
האזרחים ובתקופה שלאחריה שורה של התקוממויות, שלבשו
אופי של מלחמת-ג': בדאגסטאן ב-1921—1922, בגאורגיה
ב-1924 ובערבובת-תורכסטאן ב-1923—1926. המלחמות הזעי-
רות הללו נהנו מעזרה בכסף ובנשק מצד גורמי-חוץ ומסיוע
מוגבל ומסוייג בלבד מצד האוכלוסיה המקומית, וכולן
נכשלו.

הצבא האדום רכש לו בעת הקמתו ומבחנו הראשונים
נסיון עשיר בסוגיית מלחמת-הג', שהטביע את חותמו בתורת
הקרב והמלחמה של הכוחות המזויינים הסובייטיים בכלל.
האחרים להתפתחות הצבאית של בריה"מ ראו והוסיפו
לראות יחידות פארטיזאניות כאחת הזרועות המסייעות
והמשלימות הקבועות לצבא הסדיר.

בתקופה שבין שתי מלחמות-העולם היה אופי של מלחמת-
ג' לכמה התקוממויות קולוניאליות. אחת הממושכות והעקי-
שניות ביותר התנהלה מ-1920 עד 1926 על-ידי הברברים
בהנהגתו של עבד אל-כרים בהרי הריף בצפון-מארוקו נגד
הממשל הספרדי והצרפתי. המורדים גילו את כל התכונות
המסורתיות של לוחמי-ג' ההרריים — כושר-צליפה, שימת-
מארב ומשיכת האויב למלפודת. תנאי-הקרקע הקשים הגבילו
את אפשרות התנועה של הגייסות הספרדים והצרפתים
הסדירים ואת אפשרות השימוש באמצעי-לחימה כבדים.
לסוף נאלצו המעצמות הקולוניאליות לרכז כ-200,000 חיילים
מול לוחמי-הג' שלא מנו יותר מאלפים ספורים. ב-1921
הצליחו המורדים אפילו לכתר (עלייד אנואל) טור ספרדי
שלם ולהשמיד בו כ-16,000 איש — אחת ההצלחות הגדולות
בתולדות מלחמות-הג'. אולם כאשר העזו הפארטיזאנים של
עבד אל-כרים לרדת ממבצר-הריהם, לפלוש פלישה גלויה
לתוך מארוקו הצרפתית ולהתנגש התנגשות ישירה בצבא
הסדיר, נחלו תבוסה מלאה.

התפתחות דומה היתה למרד-הדרוזים ב-1925—1926, שבו
הצליחו לוחמי-הג' בפעולותיהם בקבוצות קטנות ושיטות
„פגע וברח”, בעיקר בלילה, הן בהר-הדרוזים עצמו והן בין

מסוימות של כוח מיוחד זה ניתן השם „קומאנדר“, שמן של קבוצות הפארטיזאנים הנזרים. — פעולות-קומאנדר, לשם השגת ידיעות או לשם חבלה והטרדה, בוצעו בין 1941 ו-1944 מבסיסים בבריטניה על יעדים שונים במערבה ובצפונה של אירופה, כשהכוחות הונחתו מן הים או הוצנחו דרך האויר ונעזרו עפ"ר ע"י חיילי המחתרת המקומית. פשיטות אלו היו בבחינת הכנה לפעולות-נחיתה בקנה-מידה גדול לעתיד לבוא. לעומת זאת לחמו היחידות-פשיטה אחרות של בנות הברית בחזית המדבר המערבי בעצם המסגרת של הפעולות הצבאיות הגדולות. קבוצות ממונעות שונות ניצלו את המ-סיבות לחדירות עמוקות לשם ביצוע הריסת מתקנים ושדות-תעופה של האויב, עירעור מערכת-האספקה שלו, התנפולריות על מפקדותיו וכד'.

למיבצעים הפארטיזאניים של כוח אנגלי 1943—1944 בבורמה — ה„צינדיטים“ בפיקודו של וינגיט — היה ערך רב להתפתחות הכללית בחזית. בשלבם הראשון סוננה אל תוך הג'ונגל חטיבה בצוותת-קרב עצמאיים קטנים. פגיעותיה השיטתיות במערך הערפי של היאפאנים גרמו לשיבוש תכניות-ההתקפה של אלו כלפי הודו. המיבצעים של צוותת-קרב אלה שלחמו במרחק רב זה מזה הותאמו ע"י אלחוט, ואספקתם העיקרית באה להם בדרך האויר. בשלב השני של מסעו של וינגיט בבורמה, שבו נפל הוא עצמו, תוכננה יצירת בסיס-ג' קבוע בערפו של האויב. הקשור קשר מתמיד עם החזית העיקרית בדרך האויר, כשפעולות היחידות הזעירות משולבות באופן הדוק באופנסיווה היבש-תית והאווירית של הכוחות הסדירים, שעמדה להתרחש אותה שעה. — בכל הפעולות הללו היתה גם חשיבות רבה לסיוע של לוחמי-ג' המקומיים של תנועת השיחרור הבורמית.

הפעולות הפארטיזאניות בחזית הרוסית היו בעלות הקף אחר לגמרי ונשאו אופי אחר. היחידות הזעירות, אשר פעלו במסגרת הצבא הסובייטי, היו פרי של תנועה ספונטאנית המונית של התנגדות לפולש הזר מצד אחד וחלק אינטגרלי של הצבא עצמו מצד שני. בהתאם לתורת-הלחימה הכללית של הצבא הסובייטי, כבר הוכנה מראש מסגרת אירגונית לקבוצות-ג'. עם פרוץ המלחמה הוקם מטה מרכזי לפארטיזאנים על-יד המטה הכללי במוסקבה, ששלט באמצעות רשת אלחוטית מיוחדת על המחנה הגדול, שקם בערפו של האויב ומנה כ-200,000 איש המאורגנים ב-2,000 קבוצות. התנועה הפארטיזאנית היתה חזקה ביותר באיזורים של יערוני נר-חבים, ביצות וסוגי-שטח קשים אחרים, שאיפשרו הקמת בסיסים קבועים ומנעו מהגרמנים פעולת-נגד יעילה: ברו-סיה הלבנה, באוקראינה הצפונית ובחלק המערבי של רוסיה הגדולה. גורמים מכריעים להצלחת מלחמת-הג' היו: גודל המרחב, שהאויב לא היה מסוגל לכסותו בשום פנים ע"י גייסותיו, והסייף הבלתי-נרתע של התושבים האו-רחיים שבשטח-הכיבוש; נתונים אלה איפשרו פשיטות בעומק של מאות רבות של קילומטרים. שיתוף-הפעולה בין הצבא הסדיר ובין הפארטיזאנים היה יעיל והדוק יותר מאשר בכל צבא אחר.

תוך כדי מלחמת-העולם II הופיע גם טיפוס חדש של צבא פארטיזאני — כנושא נשק וממשיך מלחמה של אומה, שצבאה הסדיר חוסל בשלב קודם של ההתמודדות. תופעה זו נתגלתה בארצות הבלקאן, בראש ובראשונה ביוגו-סלאוויה. ובמידה מצומצמת יותר ביוון ובאלבאניה.

פארטיזאני זה ריתקו לפעמים עד כמחציתו של חיל-המשלוח היאפאני בסין הסיחו אותו מהחזיתות של הצבא הסיני הסדיר של הממשלה המרכזית; פעולות זעירות אלו גרמו לפולש — לפי הערכות שונות — כ-1/2 מיליון אבידות בשנות 1938—1945. אעפ"כ לא היה גם בכוחה של מלחמה זעירה בקנה-מידה גדול כל כך להביא לידי הכרעה סופית נגד הצבא היאפאני, וזו באה כתוצאה ממהלכה הכללי של מלחמת-העולם II. תוך כדי מלחמת-הג' גדל ונתעצם הצבא הקומוניסטי עד כדי כך, שנעשה מסוגל — כשנוצרו תנאים פנימיים וחינוניים מסוימים אחרי המלחמה — להתמודד בהצלחה עם צבאות ציאנג קאי-שק ולכבוש את השלטון במדינה כולה.

במלחמת-העולם II באירופה הביאו אמצעי-הלחימה החדשים לתלות מוגברת של הצבאות הלוחמים בשירותי-עזר ולגידול עצום של טווחן של פעולות-המלחמה. הפעם לא קמו בזירות-הלחימה רבות חזיתות רצופות ומגובשות, ולא היתה קיימת רוויה של הכוח הלוחם במרחב-הלחימה. בשטחים שנפלו בידי הכובש הנאצי התעוררה שאיפה עזה להתנגדות לפולש ולמשרתיו, שניזונה משרשים לאומיים וחברתיים-רעיוניים גם יחד. תנאים צבאיים ומדיניים אלה גרמו להפיכת פעולות-הג' לתופעה קבועה בכל השלבים וכמעט בכל החזיתות של המלחמה.

בראשית ההיאבקות העולמית — במלחמה בין רוסיה ופינלנד ב-1940 — הצליח הצבא הסדיר של ארץ קטנה זו לבלום במשך תקופה לא-קצרה את ההתקפה של אויב בעל עדיפות עצומה ולהשיג מספר הצלחות טאקטיות בולטות, ע"י שימוש מחושב בתכסיסי „הג' הלבנה“, שפעלה בנוף החרפי של שלג וקור ביחידות קטנות של גלשים, בעלות ניידות רבה ומצוידות בנשק אוטומאטי קל; הן הצליחו להשמיד כמה עוצבות סובייטיות, כבדות הציוד והתנועה. אם גם לא היתה להצלחות הלוחמים הזעירים הפיניים הש-פעה על ההכרעה הצבאית הסופית, יש לזקוף לזכותן את התוצאה המדינית — שהיתה דומה לזו של הג' הבורית (ר' לעיל, עמ' 335): הן היו אחד הגורמים שהבטיחו את עצמאותה של פינלנד למרות מפלתה הצבאית.

דוגמה בולטת של שיתוף-פעולה אופראטיווי — ואפילו אסטראטגי — מתוכנן בין כוח פארטיזאני ובין צבא סדיר הוא המסע של הבריטים בחבש (1940—1941), שבו סונן כוח קטן מובחר — יחידת „גדעון“ בפיקודו של וינגיט (ע"ע) — לתוך המרכז ההררי של חבש. תפקידו היה לעורר את האוכלוסייה החבשית למלחמה זעירה בערפו של צבא-הכיבוש האיטלקי ולמשוך חלק גדול של צבא זה מן החזיתות העיקריות, שבהן התקדמו שתי שדרות בריטיות סדירות מצפון ומדרום. יחידת „גדעון“, ששימשה גרעין פיקודי ואירגוני ללוחמים הזעירים המקומיים, הצליחה למלא את תפקידה: חלק גדול של הצבא האיטלקי רותק והוכרע ע"י מהלכי-בונק של יחידת „גדעון“ לפיצול בלתי-יעיל. דרכי-האספקה הראשיות של האיטלקים חובלו ושותקו, ובשלבם האחרונים של המסע הצליח וינגיט לעבור משיטת-הטרדה למכות-השמדה ולהוציא דיוויזיות איטלקיות שלמות מכלל פעולה.

במהלך מלחמת-העולם II הוקמו בקרב הצבא הבריטי יחידות קבועות, אשר אורגנו והוכשרו באופן מיוחד למיבצעי-ג' — לפשיטות אל תוך שטח האויב. ליחידות

כבלה ומארכ נגד רשת-הרכבות. הכבישים, החשמל וקווי הטלפון והטלגרף — שתכליתן היתה עיכוב המהלכים האופייניים ראטייוניים של הצבא הגרמני. במשך התקופה הקריטית ביותר של קרבות ראש-הגשר הושגו או רותקו כ-10 דיוויזיות חיל-רגלים ו-31 דיוויזיות משוריניות גרמניות ע"י הכוחות של לוחמי-הג'. ההשתלטות על פאריס בקרב-רחובות עם הגרמנים הנסוגים ב-21 באוגוסט 1944 היתה השיא החיצון בלחימת הפארטיזאנים הצרפתיים.

תנועות-ההתנגדות בכלגיה, הולאנד ונורווגיה לבשו מכתחילה אירגונית וטאקטית, אם גם לא בהקף, אופי דומה לזו הצרפתית; לוחמי-הג' של המחתרת הפולנית והאיטלקית היו קרובים יותר לדוגמה היוגוסלאווית-יוונית בהרכב יחידותיהם ודרכי-פעולתם.

במלחמת-העולם II הוכח, שרבים מהשגי הטכניקה הצבאית: נשק אוטומטי קל, חומר-נפץ חדיש, קשר אלחוטי, חיל-אוויר, אינם מונעים את האפשרויות למלחמה זעירה, אלא ניתנים לניצול דווקא להגברתה; אמצעי-הלחימה הכבדים נמצאו לפעמים חסרי-אונים לעומת הג'. חשיבותם של המניעים המוסריים-חברתיים להנהלת מלחמת-הג' התבלטה בכשלונם החרוץ של הגרמנים לארגן קבוצות לוחמים זעירים בשעת חדירת צבאות-הברית לגרמניה ב-1945.

אחרי מלחמת-העולם II התחוללה מלחמה זעירה באירופה בהתקוממות הקומוניסטים נגד המשטר המלוכני ביוון (1946—1949). המורדים התבססו באיזורים ההרריים וקיבלו סיוע בחימוש ואספקה מיוגוסלאוויה, בולגאריה ואלבאניה. כשנתיים הצליחו הפארטיזאנים לקיים את בסיסיהם הנפרדים זה מזה ולנהל מהם פעולות-טרדה בעלות הקף ניכר בשטחים המוחזקים ע"י כוחות-השלטון. אולם ב-1949 עשתה מפקדת צבא-הפארטיזאנים משגה מכריע בהחלפת שיטת הלחימה הגמישה והתימרון הנייד בניסיון להחזיק בשטחים מסויימים שהיו ברשותם, וזה בשעה שיציאת יוגוסלאוויה ממסגרת הקומאינפורם שללה את מקורה-הסיוע העיקרי לצבא הקומוניסטי. הודות לעזרת אה"ב בנשק ובאמצעים כספיים הצליח השלטון לגייס כ-250 אלף איש כנגד 25 אלף המורדים, לעבור להתקפה מרוכזת ולחסל את קבוצות-הפארטיזאנים בזו אחר זו.

במלחמת-קוריאה (1950—1953) שוב הופיעה לחימת-הג' כפעולת לוואי וסיוע לכוחות סדירים. עוד לפני הפלישה לדרום סינן הצפון לדרום חצי-האי היחידות-הג' מאורגנות והקים גם קבוצות-פארטיזאנים מבין אותה המוקומיים. בראשית המלחמה סייעה הג' הקומוניסטית במידה ניכרת להתקדמות הצבא הסדיר דרומה. אחרי התקפת-הנגד של האמריקנים עברו רבות מן היחידות הצפוניות המנותקות לשיטת המלחמה הזעירה, ויחד עם הפארטיזאנים המקומיים החזיקו מעמד בהרי דרום-קוריאה מאחורי קו-החזית. היה צורך בפעולות ממושכות ביותר של צבאות האר"מ, שהסתיימו רק ב-1954, זמן רב לאחר שביתת-הנשק, כדי לבער את השרידים האחרונים של הלוחמים הזעירים.

הצבא של וייטנאם, שלחם נגד הצרפתים בהודו-סין מ-1946/47 עד 1954, צמח מגרעינים של פארטיזאנים, אשר ניצלו את היערות והביצות כחלקה הצפוני והמרכזי של הארץ, שהם שטת-פעולה מוכהק ללחימת-הג'. צבא זה הוסיף להשתמש הרבה בשיטות הפעולה הזעירה, גם לאחר שגדל והתעצם ועבר לדפוסים ולדרכי-פעולה סדירים. — ב-1946/47

כבר חדשים מעטים אחרי כיבושה של יוגוסלאוויה ע"י הגרמנים ב-1941 התארגנו באיזורים שונים קבוצות פארטיזאניות, שהתחילו להתלכד למסגרות צבאיות תקינות. עד סוף המלחמה גדל הצבא הפארטיזאני היוגוסלאווי עד יעצמה של 1/2 מיליון איש, המחולקת לדיוויזיות, קורפוסים וארמיות, וכן לקבוצות-ג' עצמאיות, שסרו למרותה של הנמשלה היוגוסלאווית החדשה בראשותו של טיטו. מבחינת מבנהו היה מחנה זה כוח סדיר; אולם החימוש שקיבל ממקורות-חוץ (בעיקר הצנחנות בנות-הברית ושלל-האויב) היה מצומצם, והוא חיפה על הסרון זה ע"י דרכי-הלהימה הפארטיזאניות המקובלות: ניידות, תימרון והסתננות, תוך ניצול המרחב הרב של זירת-המאבק ושל אפיה ההררי והמיוער; את רוב צרכי-האספקה קיבל מן האוכלוסיה האוהדת או ממלקוח. צבא טיטו הצליח לשחרר את מרבית השטח ההררי המרכזי של יוגוסלאוויה ולכונן בו שלטון עצמי, להדוף במשך המלחמה כ-7 אופנסיות שונות של כוחות-הציר, ואף לבצע בשנים האחרונות למלחמה אופנסיות נגדיות. בסוף המלחמה הצליח מחנה-הפארטיזאנים של טיטו לרתק כ-30 דיוויזיות של כוחות-הציר — לעומת 12 דיוויזיות גרמניות שהספיקו להשמדת הצבא היוגוסלאווי הסדיר באביב 1941. — כל השלבים של התפתחות מלחמת-הג' חזרו ונשנו בקנה-מידה מצומצם יותר גם ביוון ובאלבאניה. סוג אחר לגמרי של כוח-ג' ומלחמת-הג' הצמיחו תנועות ההתנגדות לצבא-הכיבוש הגרמני במערב-אירופה. ביחד בצרפת, המחתרת הצרפתית — המאקי (maquis) — לא היתה מסגרת צבאית בלבד, אלא בראש וראשונה תנועה פוליטית-חברתית בעלת הנהגה עליונה, שקיימה מגע רצוף עם הממשלה הגולה שבחול וקיבלה את הנחיותיה. היא עסקה הרבה בפעולה אירגונית-חינוכית, בתעמולה בכתב, בע"פ ובאלחוטי, ולא מעטים היו המיבצעים הצבאיים שתכליתם היתה רק לאפשר ולהבטיח פעילות מסוג זה. חלק גדול בפעילות המחתרת הצרפתית תפס הסאבוטאז' התעשייתי. הלחימה הזעירה כשלעצמה לא היתה אלא אחת מצורות-ההיאבקות הרבות של העם הצרפתי; גרמה לכך גם העובדה, שרק איזורים מצומצמים של הארץ מתאימים מבחינה טופוגראפית לפעילות פארטיזאנית. מרבית מרחבי-הקרב נמצאו בערים גדולות או בשטחים מפותחים צפופים אוכלוסין ורשת-תחבורה, המחתרת לא יכלה להשיג את יתרונות הג' של ניידות, הפתעה ותימרון אלא ע"י מבנה גמיש ביותר: החוליה, הכיתה והמחלקה היו גופי-הלחימה היסודיים שלה, ורק במקרים יוצאים מן הכלל ובשלבים האחרונים של המלחמה פעלו מסגרות גדולות יותר — הפלוגה והגרוד. על אורח-הפעולה השפיעו עובדת חלוקתה של צרפת למרחב הכיבוש הגרמני הישיר ול"מדינת-וישי" וקיום קבוצה חזקה של משתפי-פעולה עם האויב בין האוכלוסיה המקומית, ומצד שני — הקירבה היחסית של בסיסים ידידותיים באנגליה, שמהם קיבלו לוחמי-הג' הצרפתיים בדרך האויר את רוב חימושם וציודם וכן תגבורת של יחידות-קומנדו בריטיות.

עד 1944 מילאו הפארטיזאנים הצרפתיים בעיקר תפקיד פוליטי-מוסרי בשביל עמם; החשיבות הצבאית של פעילותם נתגלתה עם הנחיתה של צבאות-הברית בנורמאנדיה. בהתייחסם לתכניות שהוכנו בקפדנות מראש, סייעו יחידות-הג' כידי הצבאות המשחררים ע"י שורה רצופה של פעולות

מסעות יפתח, וכן כמה מקרים בתולדות שאול ודוד — הם מבצעים טיפוסיים של מלחמה ועירה. בתקופת הבית השני שוב היתה המלחמה הזעירה צורת המאבק של האומה על עצמאותה נגד הממלכה הסלוקית ועצמתה הצבאית העדייפה: תכסיסייג' וניצול תנאי-הקרקע חיפו על העדר נשק, ליקויים באירגון ומספר מצומצם. הנצחונות של יהודה המכבי, וביחוד קרבות אמאוס ובית-חורון, מבליטים את העקרונות היפים בכל תקופה ללחימה זעירה מוצלחת: תחבולה והטעיה, תימרון זריז, מארב מפתיע, הנחת מכת-בזק ע"י פארטיזאנים קלית-נעוה על אויב סדיר, המסורבל בשל אמצעי-לחימה ושיטות-לחימה שאינם מתאימים לזירה ולמסביבות.

בשיטות-ג', אולם כלי הצלחה סופית, השתמשה האומה גם בהתמודדות המזויינת האחרונה שלה בתקופה העתיקה, במרד נגד השלטון הרומי. הנצחון הצבאי הראשון והיחיד של היהודים בהיאבקות זאת — שוב במעלה בית-חורון — היה פרי של שיטות אלו. אולם מסיבות מדיניות פנימיות, שהטביעו את הותמן בהנהלת המלחמה ובדמות הכוח הצבאי כולו, נשאר ניצחון זה בודד ולא נוצלו הסיכויים הגדולים של לחימה זעירה ממושכת.

בתקופת ההתיישבות וההתנחלות החדשה עמד הישוב היהודי בפעם הראשונה ב-1936 בפני העובדה של מלחמה זעירה מאורגנת נגדו. את המלחמה הזאת ניהלו מספר מצומצם של כנופיות, שרמת האירגון, ההצטיידות, האימון והפיקוד שלהן היתה נמוכה; אעפ"כ היו להן בשלבים הראשונים של המאורעות השגים לא-מבוטלים. הן התאימו את המגמות הצבאיות ליכולת-הביצוע שלהן ולא שאפו בדרך-כלל למיבצעים גדולים ובולטים, אלא רק ליצירת אישקט ואי-בטחון מתמידים בארץ. עיקר בסיסהן היו בשטח ההררי של הארץ, איזור-הפארטיזאנים המסרתי, וע"י ניצול זריז של תנאי-הקרקע ותסות-הלילה ובעזרת האוכלוסיה — שחלק ממנה נתן להם סיוע מרצון וחלק מאונס — ידעו הלוחמים הזעירים הערביים להתחמק זמן רב מנסיונות הטיהור ההססניים של כוחות הצבא הבריטי. מיבצעי-ההטרדה של הכנופיות בשטח הכפרי הושלמו ע"י מיבצעי-טרור בשטח העירוני. כוחות-המגן העבריים, ששמרו על נקודות-ישוב ושכונות עירוניות מפוזרות ועל דרכי-החבורה ארוכים ורגישים, רותקו במידה גוברת והולכת לתפקידים של התגוננות סטאטית גרידא, לא במעט בגלל ההגבלות שהטיל עליהם השלטון הבריטי.

ב-1937—1938 חל מפנה חד בדרכי-הלחימה של כוחות-המגן העבריים. סוף-סוף נתקבל בקרבם, כקו מדריך, העקרון הנאפוליטני (ר' לעיל, עמ' 334), „בכל מקום שיש בו פארטיזאנים — יש לפעול נגדם בשיטות הלחימה הפארטיזאנית“. אז הוקמה היחידה המגויסת הראשונה של „ההגנה“ — פלוגות-השדה („פוש“), שהוטל עליהן התפקיד לתדור לאיוורים הערביים, לארוב לכנופיות בתנועתן כלילה ולבער את בסיסהן. אנשי ה„פוש“ למדו הרבה מדוגמה של יחידה מיוחדת, שהוקמה ע"י וינגיט מצעירים יהודים ומקבוצה קטנה של חיילים בריטיים, כדי לנהל פעולות אנטי-ג' נגד הכנופיות בגליל ובעמק המרכזי. לפעולה נגדית תוקפנית ויוזמה זו של כוח לא-גדול במספר, אך בעל איכות גבוהה, היתה הצלחה רבה, ובגללה — וגם בגלל ההסתייגות הגוברת והולכת של המוני האוכלוסיה הערבית מן הכנופיות — דעכה

נפתחה ע"י כוחות מורדים קומוניסטיים במאלאיה חזית אחרת של מלחמה זעירה. החיפוי של הג'ונגל ועזרה של שדרות מסויימות מבין התושבים איפשרו ומאפשרים ללוחמי-הג' — שמספרם אינו עולה על כמה אלפים — להחזיק עד עכשיו (1956) מעמד מול כל המאמצים של השלטון הבריטי, שריכוז נגדם כוח צבאי ומשטרתי בעצמה של כמה דיוויזיות. בשנים האחרונות התחוללה במושבה הברטית קניה שבאפריקה המזרחית מלחמה זעירה, המרד של אנשי „מאוי-מאוי“ משבט קיקוי — התקוממות ילידים בצורה האפיינית לתקופות קודמות. לרשות אנשי „מאוי-מאוי“ לא עמד כמעט נשק חדיש, וכן נשארו צורות האירגון והמבנה שלהם ברמה פרימיטיביות למדי, אולם מחמת תנאי-הקרקע (שטח הררי וג'ונגלים) ואהדת חלק של האוכלוסיה לבשה מלחמת-ג' זו ממדים שעלו בהרבה מבחינת המרחב והזמן על יכולת הלחימה הממשית של נושאייה, וצבא סדיר רב לא הצליח עד עתה (1956), להדביר את התנועה לגמרי.

באלג'יריה, תוניסיה ומארוקו מתנהלת עתה מלחמת-ג' בעלת ממדים ניכרים נגד השלטון הצרפתי; בקפריסין מתמידים מעשי-טרור נגד כוחות השלטון הבריטי. גם בימינו מתאמת הכלל, שצבא סדיר — אף בעל עדיפות גדולה במספר ובאמצעים — אינו מסוגל להשיג הכרעה מהירה נגד לוחמים זעירים, בתנאי שהללו פועלים לפי שיטות טאקטיות נכונות ונהנים מיתרונות הקרקע וממשענת המונית.

בשיקולים על צורות-הלחימה הצפויות במקרה של התימודדות מלחמתיות בעתיד תופס מקום נרחב הרעיון, שדווקא מחמת השגי הטכניקה המדע — הכופים על הצבא ויתור מוחלט על חזית מגובשת כלשהי והיערכות בעלת רווחים וחללים גדולים בין גוף לגוף, והדורשים ממנו מצד שני תימרון זריז ויכולת של ריכוז ופיצול מהירים, גמישות במבנה של העוצבות הלוחמות ופירוק כל המותרות מעל-הן — עשויות גם דרכי הלחימה האירגון של הכוחות הסדירים להתקרב לאלו של כוחות זעירים בעבר ובהווה. כן יש יסוד להנחה, שהתמודדות בין גושים יריבים במלחמה קרה" עלולה לפרקים ובמקומות מסויימים לבלוש צורה של מלחמה זעירה.

מלחמה זעירה במסגרת ההיסטוריה הצבאית העברית. ארץ-ישראל היתה בכל התקופות מרחב-פעולה מתאים באופן מיוחד ללחימה הזעירה: „הכל כאן מסייע לתת בידי יושבי-הארץ אמצעי-הגנה נוחים בפני צבאות גדולים; זוהי ארץ המארב, המבוך והאפתעה, לצבאות גדולים חסר בה מרחב להילחם, והמגינים בה — רואים-ואינם-נראים; מעיקרי הקרב בה: הנריזות והרגל הבוסחת, כוח החתף וכושר-הזינוק“ (ג' א. סמית; והשו' מל"א כ, כג). רק בשלב מאוחר בתולדותיה הצליחה האומה העברית המתנחלת להתגבר על הפיצול השבטי ולגבש מסגרת מדינית אחידה ויציבה, אשר היתה יכולה להצמיח כוח צבאי מאורגן. במשך תקופת-ביניים ארוכה נאלצה להיעזר ביתרונות הגאוגראפיים והטופוגראפיים של הארץ לשם התגוננות בפני אויבים העולים עליה במספר, באירגון ובחימוש. פעולות-המלחמה המתוארות בספר „שופטים“ הם מבחינה צבאית דוגמות מובהקות של מבצעי-ג', מבוצעים ע"י מיליציה של איכרים, לרוב נגד כוחות סדירים פחות או יותר (לפי מושגי התקור-פה). מלחמת-דבורה היא משיכה של „שריף“ האויב למארב של פארטיזאנים; פשיטת-הלילה הקלאסית של גדעון,

למרות האפשרויות האובייקטיביות המרובות לפעולות כאלה. צה"ל ביצע מספר פעולות-ג' נועזות ואפייניות. כגון הפשיטה על מפקדתו של חסן סלמה כהקדמה למיבצע "נח-שון". הפשיטה על סאסא. הפשיטות על מיתקני-העורף של הצבא הסורי בבית-המכס ובכפר-חריב ועוד. ההשפעה החיידית של ההתעמקות בסוגיית המלחמה הזעירה היתה ניכרת בדרכי התימרון, בגמישות, בשימוש בתחבולה והטעיה ובשיטת הגישה העקיפה, וכד'. אולם ל"מסורת הפארטיזא-נית" היתה גם השפעה שלילית מבחינת דרכי אירגון ומבנה, והיא היתה אחת הסיבות לאי-החלטיות בריכוז כוחות למאמץ העיקרי.

M. Caldwell, *Small Wars*, 1912, R. Ardardi, *Freischaren*, 1925; Th. E. Lawrence, *Seven Pillars of Wisdom*, 1926; K. Ehrhardt, *Kleinkrieg*, 1932, B. Liddel-Hart, *Lawrence of Arabia*, 1934, W. E. M. Allen, *Guerrilla War in Abyssinia*, 1943; C. Rollo, *Wingate Raiders*, 1944; P. Prével, *Sabotage et Guérilla*, 1946; F. O. Miksche, *Secret Forces*, 1948; R. L. Gasthoff, *Soviet Military Doctrine*, 1949.

יש. ב.

גרילפרצר, פרנץ — Franz Grillparzer — (1791, וינה —

1872, שם), דראמטיקן גרמני, גדול המשוררים הגרמנים-אוסטרים. ג' היה בנו של עורך-דין משפיל ובעל דעות מתקדמות, אולם קשה וקפדן באפיו. אמו היתה עדינית



פ גרילפרצר

נפש, מוסיקאלית, אך לקיחה בעצבנות חול-נית, שהתפתחה לדכ-און נפשי והביאה אותה לידי התאבדות. ג' למד משפטים, נעשה ב-1813 פקיד וב-1832 מנהל ארכיון-האוצר; ב-1856 יצא לפנסיה. הוא חי כל ימיו בווינה ויצא ממנה רק לביקורים קצרים בצרפת, אנג-ליה, איטליה ויוון.

במפעלו הספרותי של ג' מתמזגים יסודות של הקלאסיקה והרומאנטיקה עם הבארוק האוסטרי והדראמה הספרדית-קאטולית. ביצירתו וגם באישיותו של ג' ניכרים כל סימני אי-היציבות של תקופת-המעבר מן הקלאסיקה אל תפיסת-העולם המודרנית — אי-בטחון וספקנות מעורבים בראליזם וברגשנות רומאנטית. הניגודים הנפשיים השכליים בקרב, שהוא עצמו חש בהם מאד, גרמו לו סבל עמוק והביאוהו לפעמים לידי יאוש מחלט, כפי שמעידים רשימותיו ביומנו וגם קובץ-שיריו היחיד "Tristia ex Ponto" ("שירי העצ-בות" — על-פי שם קובץ-השירים של אווידיוס). שיטת-נפשו מנע ממנו שלווה ואושר והשרה עליו דיכודן עד כדי מצב פאתולוגי של שיתוק כושר-החלטה בענייניו הפרטיים. אהבה עמוקה קשרה אותו שנים רבות עם קאתארין פּרְלִיך, אך ג' לא הגיע לכלל החלטה לשאת אותה לאשה, והיא נשארה "כלתו הנצחית". כנגד תשוקתו לתהילת הקהל ולאהבה עזו אי-אמונו בכוחות-עצמו והרתיעה מפני התמסרות לחיים, מפני ההנאה מהם והמאבק עמם. נוסף על כך סבל ג' בעל ההשקפות הליברליות החזון ההומאניטארי-קוסמופוליטי, מן האוירה המתניקה של הרֶאָקְצִיָה המטרניכית והביורוקרא-טיזם הקטנוני האוסטרי ומן המכשולים שהניחה הצנזורה

המלחמה הזעירה ב-1938—1939 לגמרי. אולם למרות כשלונם הצבאי השיגו הערבים במלחמתם זו את מטרחם המדינית — הספר הלבן של מקדונלד.

לקח מאורעות 1936—1939 גרם לכוח-המגן העברי להת-עמק יותר בבעיות של מלחמת-ג', ודבר זה הטביע את חותמו בדרכי האימון והתיכנון. התמחות נוספת בסוגיית המלחמה הזעירה קיבלו מפקדיו ע"י השתתפותם בקבוצות הטרדה וחבלה בעת הפלישה של בעלות-הברית לסוריה ב-1941. באירגונו ואימונו של הפלמ"ח (ע"צ) הודגשו התכונות הדרושות לביצוע יעיל של מבצעים זעירים: פיתוח רמתו של הלוחם הבודד, של היחידה הקטנה, של המפקד הנמוך; התי-מחות מיוחדת בפעולות-לילה; מקצועות החבלה, מסעות ארוכים, צלפות; גמישות המבנה והתיכנון המבצעי. כשרה של הורוע הצבאית של הישוב ושל התנועה הציונית בלחי-מה הזעירה הועמד בפעם הראשונה במבחן מעשי ב-1945—1946, בעת ה"מאבק" נגד השלטון הבריטי. בתקופה זו בוצעה שורה של פעולות פארטיזאניות רבות-הקף של ה"הגנה", שהיו מתוכננות יפה וגם הצטיינו ברמת-ביצוע טאקטית גבוהה: החבלה ברשת-הרכבות, ההתקפות על המשטרות, פיצוץ הראדאר בחיפה, ההתקפה על הגשרים, באותה תקופה ביצעו גם אצ"ל ולח"י מספר פשיטות על מחנות-הצבא הבריטי, על מוסדות ממשלתיים וכיו"ב; פער-לות אלו הצטיינו במידת ההעזה והאומץ שבהן, אם כי נכשלו לפעמים או עלו בקרבנות יתר על המידה מחמת ליקויים באימון ובתיכנון.

על הוויכוח המדיני שהתנהל בין המוסדות הרשמיים של הישוב והתנועה הציונית ובין שני האירגונים הפורשים השפיעו גם חילוקי-דעות יסודיים מבחינת תפיסה הצבאית. מפקדת ה"הגנה" היתה סבורה, שלכוחות-המגן העבריים בא"י חסרים התנאים הדרושים להנהלת מלחמה זעירה ממושכת, כיוון שהאיזורים ההרריים הם ברשות הערבים, ואילו הישוב היהודי מרוכז בשטחים מצומצמים, שאינם מאפשרים את התימרון הגמיש ההכרחי ללחימה רצופה של כוח-ג', לפיכך היתה ההנהגה המדינית והצבאית בדעה, שהמביצעים הזעירים יכולים להוות רק אחת הצורות של ההיאבקות עם השלטון הבריטי, שיש להשלימה ע"י שיטות אחרות (ההעפלה, מיבצעי התיישבות, מלחמה פוליטית-הסברתית). מהלך המאורעות הצדיק בדרך-כלל תפיסה זו (וע"ע הגנה).

בשלב הראשון של מלחמת-הקוממיות (ע"ע ארץ-ישראל, עמ' 569) השתמשו הכוחות הערביים, הן המקומיים והן השכירים של החבר הערבי, בשיטות מלחמת-ג'. עד מארס—אפריל 1948 הביאו שיטות אלו להשגים לא-מבוטלים, בעיקר המארכים על דרכי-התחבורה הרגישות והארוכות שבין הגושים השונים של הישוב העברי, וכן מעשייה-טרור בערים, בפרט בירושלים, אולם כשעזבו היחידות השכירות של החבר הערבי את דרכי הלחימה הזעירה והתנסו במיבצעים סדירים, שאימונו, פיקודן וחימושן לא התאימו להם, כגון התי-קפות על ישובים יהודים, נכשלו כשלון גמור. כשלון זה, וכן הרפיון הגובר והולך בתמיכת האוכלוסיה הערבית בכוחות הלוחמים, היו בין הגורמים שתרמו להצלחה של מהלכי-הנגד של היהודים באפריל—מאי 1948, ועם זאת למיפנה במלחמה כולה, עם פלישת הצבאות הסדירים של הארצות השכנות לא"י פסקו הפעולות הזעירות מצד הערבים כמעט לגמרי,

(המנזר שבסנדומיר"), 1828, אשר הומחזה על-ידי גרהרט האופטמן ("ע"צ) במחזהו "אלגה", ו Der arme Spielmann ("המנגן העני"), 1848, שיש בו מעין וידי עזמי של המשורר ר. — בכתביו שנמצאו אחרי מותו התגלה ג' לא רק כדראמטיקן גדול אלא גם כאפיגראמטיקן חריף וקולע וכמבקר היסטוריה ותרבות ממדרגה ראשונה. ספקנותו וביקורתו לגבי התנועות הרומנטיות והחברתיות של זמנו באו לידי ביטוי במימרה שנונה, שיש בה משום הד לרוחה של תקופת ההשכלה והקלאסיקה וגם משום ראיה נוקבת של העתיד: "דרכה של אירופה מובילה מן האנושות (Humanität) דרך הלאומיות (Nationalität) אל ההתבהמות (Bestialität)". — הספריו על בטהובן (בלווייתו ובגילוי המצבה על קברו) הם מן הביטויים הנעלים של ההומאניזם האירופי.

למחקר מפעלו המסועף הקדישה "חברת ג'" שנתון מיוחד. ביום הולדתו ה-80 של ג' נוסד "פרסי ג'", המוענק כל שלוש שנים לבעל המחזה הגרמני הטוב ביותר. — אישיותו וחיו של ג' מצאו גם תיאור אמנותי בנובלות (ר. הולבאום: "טיולו האחרון של ג'" [1929]; פ. שריפולג: "ג'" [1937]) ובראמה (ר. הולבאום: "שואה בטרומ-מארס" [1943]). כל כתביו: Gesamtausgabe (v. St. Hock), I—XVI, 1911; Sämtliche Werke (v. A. Sauer—R. Backmann), I—XXXIV, 1909 ff.

H. Laube, *F. G.'s Lebensgeschichte*, 1884, A. Ehrhardt-Necker, *F. G.'s Leben u. Werke*, 1910²; H. v. Hofmannstahl, *G.'s politisches Vermächtnis*, 1915; W. Kuchler, *Esther bei Calderon, Racine u. G.*, 1925, L. Beriger, *G.'s Persönlichkeit in seinem Werk*, 1928; G. Munch, *Die Tragik in Drama u. Persönlichkeit G.*, 1931; F. Gundolf, *G.* (Jahrb. d. Freien dtsch. Hochstifts, 1931); F. Störi, *G. und Kant*, 1935; R. Hohlbaum, *G.*, 1938; L. D. Yates, *G.*, 1946; J. Sprengler, *G., der Tragiker der S. huld*, 1947; J. Nadler, *G.*, 1948; R. Auernheimer, *G.*, 1948; M. Morris, *The Social and Political Implications in the Work of G.*, 1948; W. Naumana, *G.*, 1955.

ט. ב.

ג'רים (Grimm), האחים יעקב ([Jacob], 1785—1865) ווילהלם ([Wilhelm], 1786—1859), מייסדי מדע הגרמניסטיקה ומגדולי המקצוע. שני האחים נולדו בהאנאו; רוב קורות חייהם וחלק ממשפעליהם משותפים להם. הם למדו משפטים במארבורג, בעיקר אצל סוויני ("ע"צ), נכנסו לשירות מדינת הסן והועסקו בתפקידים שונים בספריה הממלכתית בקאסל. מ-1813 עד 1826 התמסרו למחקרים משותפים בתחום הספרות המיתולוגיה הגרמנית הקדומות; הם הודירו טכסטים בגרמנית עתיקה (מהם "שירת הילד-בראנד"), שירה אפית מיה"ב בגרמנית בינונית ("הינריך המסכן" להארטמאן פון אואה), את האדה ("ע"צ), את האספים, אגדות לילדים ולמשפחה" (Kinder- und Haus-märchen) ומיתוסים גרמניים (Deutsche Sagen). באותה תקופה החלה עבודתו המדעית של ג', שבה התעלה על אחיו — ראשית "הדקדוק הגרמני" ("ע"צ בלשנות, עמ' 966), שחלקו הראשון הופיע ב-1819. — ב-1830 נקראו שני האחים לשמש ספרנים ופרופסורים בגטינגן, ומאו והלאה הלך פעלם המדעי בקווים נפרדים. ג' המשיך בהוצאת הטכסטים השניים של הגרמנית העתיקה והבינונית. י. ג' התרכז בעבודות בלשניות גדולות ובספרי סיכום ומקורות: "קדמוניות המשפט הגרמני" (Deutsche Rechtsaltertümer), מ-1828 ואילך; מיתולוגיה גרמנית, 1835, ועוד. ב-1837 הפגינו האחים את

בדרכו. החל מ-1838 פרש מן החיים הציבוריים, הסתגר בתוך ד' אמותיו, ואף נמנע מלפרסם את יצירותיו, שכמה מן המעולות שבהן נתגלו רק אחרי מותו. לעת זקנותו, אחרי מאורעות 1848/49, וביחוד אחרי הליבראליזציה של המשטר ב-1867, חזר הציבור ונזכר בו והכיר בו אחד מגדולי משוררי ארצו. ג' זכה לאותות הערצה וכבוד, שהוענקו לו על-ידי האקאדמיה הקיסרית וע"י אוניברסיטאות, נתמנה לחבר הבית העליון של הפארלאמנט, והבימות האוטטריות הגרמניות חידשו את הצגות הדראמות שלו. על כל זה הגיב המשורר הזקן במילים: "מאוחר מדי"!

הטראגדיה הראשונה של ג', "בלאנקה מקאסטיליה", שכתב בגיל 17, היא חיקוי ל"דון קארלוס" של שילר. להצלחה רבה זכה ב"דראמת-הגורל" Die Ahnfrau ("אם-הדורות", 1817), שהתאימה לאפנה הספרותית והתיאטרלית של השנים ההן. אחריה באה "סאפפו" (1818), טראגדיית המשוררת היוונית, שבדמותה מוכיח המשורר שאין רוחניותה של האשה בלבד עשויה לרכוש את אהבת הגבר. הרעיון המרכזי שבמחזותיו הגדולים הבאים הוא הויתור על השגת הכבוד והאושר התיצוץ והבניעה לגורל מחמת אולת-כוחו של האדם להתגבר על יצריו ותאוותיו: מצד אחד — הטרילוגיה Das goldene Vlies ("גיוית-הזהב"), 1818—1820, על הנושא המיתולוגי של הארגוניטים, שחלקו האחרון — "מדיאה" — הוא העז והאכזרי ביותר; מצד שני — הדראמה ההיסטורית Ottokars Glück und Ende ("אשרו וסופו של המלך אוטו-קאר"), 1823, שיש בה הד לדראמת-חיייו של נאפוליון. דראמה היסטורית, המציגה את ההתנגשות בין אושר הפרט ובין חובת נאמנותו למלכו ולארצו, היא Ein treuer Diener seines Herren ("משרת נאמן לאדוני"), 1828. יצירותיו המושלמות ביותר מבחינה אמנותית הן: Des Meeres und der Liebe Wellen ("גלי הים והאהבה"), 1831, עפ"י האגדה היוונית על זוג הנאהבים הרף ולאנדרוס, טראגדיית-האהבה העדינה ביותר בספרות הגרמנית; Der Traum ein Leben ("החלום הוא החיים"), 1834, בעקבות קאלדרון, שיש בה הבנה עמוקה לפסיכולוגיית-החלום. הקומדיה היחידה של ג', Weh dem der lügt ("אוי למשקר"), שעניינה השילוב של השקר באמת, נכשלה בהצגת-הבכורה שלה ב-1838, כשלון שהורגש ע"י המשורר כמכה ניצחת. בעזבונו של ג' נמצאו — נוסף על יומנו ועל אוסף גדול של מכתמים — המחזות: "ליבוטה", על הגיבורה הלאומית-האגדית של העם הצ'כי; הדראמה ההיסטורית מערב מלחמת שלושים השנים האבסבורג; הטראגדיה Die Jüdin von Toledo ("היהודיה מטולדו") — כולם מתארים דמויות יוצאות-דופן המתנגשות בסביבתן ובחברתן. המחזה האחרון, שהוא מושפע מלופה דה וגה, הוא מעשה המלך הצעיר אלפונסו מקאסטיליה, שנלכד ברשת אהבתה של נערה יהודיה קלת-דעת; היא נרצחת בידי אנשי-החצר, המתכוונים להציל בדרך זו את המלוכה והמדינה. "אסתר", מחזה על הנושא התנ"כי, לא הושלם; הקטע שנשתמר כולל תיאור רב-רושם של פגישתם הראשונה של אסתר ואחשורוש. ב"יהודיה מטולדו" שם המחבר בפי המלך דברים, שיש בהם משום הערכה עמוקה לקדמותו של עמי-ישראל, לקשריו עם האלוהות ולגורלו בין העמים.

ג' כתב גם שתי נובלות: Das Kloster von Sendomir

תיהן ותורגמו גם לעברית. וע"ע גרמנית, תרבות: פולקלור.

Allg. Dt. Biogr. IX, 688, 690, 1879; W. Scherer, *Jacob G.*, 1885, 1921³; id., *Kleine Schriften* 1, 1-57, 1893; S. Lefmann, *Franz Bopp*, 1891-1897; E. Tonnelat, *Les contes des frères G.*, 1912; O. Jespersen, *Language*, 40-74, 1922.

גרים, פרידריך מלכיוור, ברון — Baron Friedrich — Melchior Grimm — (1723, רגנסבורג — 1807, גותה).

מבקר ספרות ותרבות ודיפלומאט גרמני-צרפתי. ג' היה בנו של כומר פרוטסטנטי גרמני; לאחר שגמר את חוק לימודיו האוניברסיטאיים, יצא לצרפת (1748), ושם נתקשר לדידורו (ע"ע) ולחוג האנציקלופדיסטים. הוא היה מאהבה של הגברת ד'אפינה (ע"ע), מה שגרם לסיכסוך חריף עם רוסו (ע"ע). מ 1753 ואילך המשיך ג' בפעולתו של רינגל (ע"ע) בעריכת „האגרות הספרותיות“ (*Correspondance littéraire*) החשאיות, שבהן סיפק למנויים — בעיקר מלכים, נסיכים ושרים בארצות שונות — ידיעות שוטפות על המאורעות התרבותיים והחברתיים בצרפת. ג' היה קסדן ומחמיר בשיפוטה, והיה ל„אחד המבקרים המובחרים, אשר כתקפם כן חריפותם, שילדתם ספרות-צרפת“ (סנטרבו). בין קוראיו היו פרידריך II מלך-פרוסיה ויקאטרינה II קיסרית-רוסיה. האחרונה, כרבים משליטי-גרמניה, הטילה עליו גם שליחויות אישיות (כגון קניית תכשיטים) ודיפלומאטיות. במילוי תפקידו הירבה ג' ואילך במסעות בארצות-אירופה. הבארון העשיר הגאה והמתגדר נעשה למתווך הראשי בין תרבות צרפת לבין החצרות והחברה הגבוהה בארצות אחרות. המהפכה שמה קץ לזהרו; ב 1790 נפסקו האגרות, וב 1792 ברח ג' מצרפת הסר-כל. אולם הסדה של יקאטרינה עמד לו: היא מינתה אותו לצירה בהאמבורג (1796) ולא חדלה מלהעניק כסף, תארים ונכסים לו ולבתו המאומצת — נכדתה של הגברת ד'אפינה — שבמחיצתה חי הישיש העיוור את שנותיו האחרונות. — דעותיו של ג' השפיעו על סופרים רבים, וכיניהם גתה ובירון.

בפירסום אגרותיו של ג' הוחל בשנת 1810; הן הופיעו במהדורה שלמה ב 16 כרכים בשנות 1877-1882; השלמות למהדורה זו הופיעו ב 1934.

J.-H. Meister (אחד משותפיו בעריכת ה„אגרות“), *Le Baron de G.*, 1808, Cousin d'Avallon, *Grimmiauna*, 1813, A. D. B IX, 676, 1879, Ch. A. Sainte-Beuve, *G., sa Corr. lit* (Causeries du lundi, VII, 287-328); E. Scherer, *M. G.*, 1887, K. von Bechtolsheim, *Erinnerungen einer Urgrossmutter*, 1902; K. A. Georges, *F.-M. G. als Kritiker der zeitgenössischen Literatur*, 1904; F. McDonald, *J. J. Rousseau: A New Criticism*, 1906, G. Rubensohn, *Die Corr. lit. unter F.-M. G. und H. Meister*, 1917; A. Cazès, *G. et les Encyclopédistes*, 1933; J. P. Smiley, *Diderot's Relations with G.*, 1950.

מ. ק.

גְרִימְלִי (Grimsby), עיר-נמל באנגליה, במחוז לינקולן-שיר, על הגדה הדרומית של שפך הקמבר; 94,500 תושבים (1951). ג' היא נמל-הדיג הגדול ביותר באנגליה ואחד הגדולים ביותר בעולם. בנמל מעבירים גם פחם ועץ. בעיר עצמה — תעשייה הקשורה בדיג ותעשיות של בניית-אניות ושל מוצרי-מתכת.

גְרִימְלִי, מְעָרוֹת (או מְעָרוֹת-מְנוֹנָה), קבוצת מערות עשירות במימצאים פרהיסטוריים, השוכנות על הגבול הצרפתי-איטלקי בקרבת מונאקו (מכונות ע"ש שושלת נסיכי-מונאקו). גילוי המערות האלה ותחילת החפיי-

שייכותם לתנועה הלאומית והליבראלית הגרמנית ע"י הימנודם עם קבוצת „שבעת אנשי-גיטנגן“, שמחו נגד הפרת החוקה ע"י מלך-האנובר הראקציוני; בגלל זה פוטר משריר-תם. ב 1841 נקרא לשמש כפרופסורים באוניברסיטה של ברלין, מרכז הבלשנות המשווה בגרמניה בימים ההם.

לעת זקנתו החל י. ג' במפעלו המונומנטאלי, המילון הגרמני, שתוכנו להקיף את שימוש הלשון הגרמנית-עילית החדשה, שכנקודת ראשיתה לקח י"ג את תרגומי לותר



יעקב (מימין) ווילהלם גרים

למקרא ולברית החדשה (ע"ע גרמנית, תרבות, עמ' 551); הוא הספיק לסיים ארבעה מכרכיו. סמוך לפני מותו פירסם י. ג'. כתב „על התהוות הלשון“, במהלך מחשבה שבעקבות וילהלם הומבולט (ע"ע).

השלישיה הברלינית הומבולט-בוף (ע"ע) — ג' הניחה את היסוד המתודי לבלשנות החדשה. ג' קבע לו מעמד כמייסד השיטה ההיסטורית בבלשנות וכמטפח העיקרון של סדירות ההתאמה ההגאית בין הלשונות המשוות הקרובות זו לזו („חוק-ג'“ או „מערכת-הגאים“: ע"ע בלשנות, עמ' 965; טוטונית, לשונות; גרמנית, תרבות, עמ' 552-554). שיטתו ההיסטורית ביססה את הדעה, שהלשון ה„קדומה“ של כל משפחת-לשונות (במיוחד ה„הודו-אירופית הקדומה“), שקיומה ו„אמהותה“ ללשונות ההיסטוריות היו פוטנציאלט פילוסופי של הומבולט, ניתנת לשיחזור מדעי. בתחום תורת הצורות ביסס ג' את התורה היסודית של הדקדוק ההודו-אירופי המודרני, שבלעדיה לא היו מתאפשרים תגליותיהם הגדולות של פ. דה סוסיר (ע"ע) ויורשיו במאה ה 20.

ה. ר.

אגדות-ג' הן פרי התנועה הרומאנטית, שפנתה למקור רות העבר הלאומי, ושממנה הושפעו גם האחים ג'. את האגדות אספו ברובן מפי העם ובמיעוטן מתוך ספרים. אף אחת מהן אינה נובעת מדמיונם של המהדירים, אולם הם הצליחו לשוות לאגדותיהם סיגנון חדש, המצטיין — בניגוד לזה של אגדות-המזרח — בפשטות ובילדותיות. הנימה האנטר-שמית החזקה של כמה מן האגדות הללו אף היא כבר מצויה במקורן ואינה תוספת שהוסיפו לה האחים ג'. אגדות-ג' קנו להן זכות-אזרח בכל ארצות העולם ולשונות-



שער הסהדורה הראשונה של "סימפליציסימוס ההרפתקן" לגרימלדי (1808)

המסורבלת ולסיגנון המליצי, המלאכותי והמנופח של רובה של ספרות הבארזק הגרמני, הרי רומאן זה הוא עממי, ראליסטי, גם ומבדח. נוסף על מהותו כסיפור "עלילה" ותיאור מציאותי יש בו גם תוכן נפשי-דתי עמוק: התפתחות הגיבור מהרפתקן למתבודד, המתיהד עם עצמו, עם אלוהיו ועם הטבע. בסופה של שרשרת אירועים חיצוניים ופנימיים יוצא הגיבור כצליין לירושלים, נשבה בדרכו ע"י הערבים במצרים ובורח באניה; האניה טובעת, והוא ניצול

על אי בודד וחי שם כב"ג-עדן על אדמות. הספר מביע את האכזבה והיאוש מחברת-האדם המקולקלת ואת הגעגועים להתרחקות ממנה. "סימפליציסימוס" של ג' מוחזק ראשון ל Bildungsromane — רומאנים על התפתחותו והתבגרותו של אדם — המצויים הרבה בספרות הגרמנית. הצלחתו הרבה של "סימפליציסימוס" הביאה את ג' לחבר יצירות "סימפליציציאנות" אחרות, שרובן לא הופיעו אלא לאחר מותו, ביניהן Landstorzerin Courasche (קוראז'ה הנודדת, 1670) — רומאן מוזעזע על אשה מושחתת מחמת המלחמה הארוכה (עלה על הבימה בעיבוד דראמטי של ברטולד ברכט [ע"ע], גם בישראל [1952]), וכן ה"נבלה היהודית" (1683). — ג' חיבר גם מספר רומאנים ברוח הדידאקטית-אלגורית והלמדנית של התקופה, ביניהם רומאן על חיי יוסף במצרים.

J. H. Scholte, *Probleme d G-Forschung*, 1912; id., *Der Simplizissimus u. sein Dichter*, 1951; A. Bechtold, *G. u seine Zeit*, 1919; O. Goldschmidt-Gabr elh, *Die Juden-novelle des Chr. v. G.*, 1920, E. Ermatinger, *Weltdeutung in G.s Simplizissimus*, 1926; G. Konnecke — J. H. Scholte, *Quellen u. Forschungen zur Lebensgeschichte G.s*, I-II, 1926—1928, W. Burkhard, *G.*, 1929, J. Petersen, *G (Die grossen Deutschen*, I), 1935.

מ.

גְרִימָנִי (Grimani), משפחה מן האצולה הוויניציאנית, שמבניה היו מדינאים, מלומדים ואנשי-כנסיה. וכן יורדיים, מחלוצי ההתיישבות הוויניציאנית בארצות המזרח. המשפחה הגיעה לשיא גדולתה והשפעתה במאות ה-15 וה-16. העמידה שלושה דוגים: אנטוניו ג' (1436—1523), מארינו ג' (מת 1605), פיטרו ג' (מת 1752), וכן מספר חשמינים ופאטריארכים. הפאטריארכאט באקויליאה היה בידי משפחת ג' יותר ממאה שנה. גדליי-המשפחה נדעו לתהילה כהומאניסטים, כמקוריים ומעודדים של מדע ואמנות וכמאספי ספרים ועתיקות. — דומניקו ג' (1461—1523), בנו של אנטוניו, היה חשמן, דיפלומאט והומאניסט, ממקורביו של האפיפיור יוליוס II וכמוהו מצנאט מפואר. הוא רכש את ה"ברוואריוס"

רות בהן חלו ב-1872. החפירות השיטתיות, בסיועו של נסיך-מונאק, בוצעו ב-1895—1902, והן העלו שפע של חומר ארכאולוגי, פאלאונטולוגי ואנתרופולוגי ותרמו תרומות חשובות ביותר להכרת תולדות האדם הקדמון באירופה. מבחינה



שלדים כנחם בקבר במערות גרימלדי

תרבותית שייכים הכלים והמכשירים שנמצאו שם לתקופה האורניאקית של הפאלאוליטיקון העליון, אולם שרידי האנוש שבהן שונים מן הטייפוס הקרו-מאניני שנמצאו במקומות אחרים בתקופה הזו. באחת ממערות ג' נמצאה קבורה כפולה של שני שלדים שלמים במצב מכווץ — של אשה זקנה ושל איש צעיר. החקירה האנתרופולוגית של שלדים אלה העלתה טיפוס בלתי ידוע של אדם אירופי, שיש בו כמה סימנים ג'גוראדיים. שלדים או חלקי-שלדים המשתייכים לג'ג' זה נמצאו אח"כ גם באתרים פאלאוליטיים אחרים בדרום-אירופה.

L. de Villeneuve, M. Boule, R. Verneau et E. Cartailhac, *Les Grottes de G*, I-IV, 1906—1919, M. Boule et H. V. Vallois, *Les hommes fossiles*, 1952; H. V. Vallois, *G (Historia mundi*, I), 1952

גְרִימְלִי, פֶרְנַנְדֵּסוֹ מְרִיָה — Francesco Maria Gri- maldi (1618—1663), מאתמאטיקן ופיסיקן איטלקי, ישועי, פרופסור למאתמאטיקה בבולוניה. ג' היה מגלה עקפת-האור והראשון שפיתח תורת-גלים של האור (ע"ע). הוא עסק גם בתופעות ההתאבכות ובנפיצה של האור ע"י פריסמה. ניסוייו ותגליותיו, שתוארו בספרו Physico Mathe- sis de lumine, coloribus etc. (פורסם אחרי מותו ב-1665), שימשו יסוד למחקרו של ניוטון (ע"ע) באופטיקה.

גְרִימְלֵסְהַאוּזֶן, הַנְס יַעֲקֹב פְּרִיסְטוֹפֶל פֶּזֶן — Hans Jakob Christoffel von Grimmelshausen

(1622—1676), גדול הסופרים הגרמניים בתקופת מלחמת שלושים השנים. ג' היה בן למשפחה פרוטסטנטית בעיירה בקסן. ב-1634, בהיותו כבן 12, נחטף ע"י קבוצת חיילים-שודדים מצבא-הקיסר שעברה בעיירתו (אך ייתכן שנלווה אליהם מרצונו מתוך הרפתקנות). הוא השתתף במסעות קרב ושוד והיה עד לכל זוועות המלחמה. בשנים אלה עבר לקאתוליות. לעת סיום המלחמה היה מזכיר-גדוד. אחרי המלחמה נתיישב באופנבורג, נשא אשה, היה מנהל-אחוות ומילא תפקידים שונים בפקידות עירונית; ב-1665 היה בעל בית-מרוח, ב-1675 — שוב חייל. — ב-1669 פירסם ג' בשם בדוי (גרמאן שליפנקים) את הרומאן *Der abenteuerliche Simplizissimus* ("סימפליציסימוס ההרפתקן"), הבנוי לפי המתכונת של הרומאנים ה"פיקארסקיים" הספרדיים (ע"ע ספרד, ספרות), אך מכיל הרבה יסודות אוטוביוגרפיים; זהו סיפור חייו של אדם ("סימפליציזוס סימפליציסימוס", כלומר התמים שבתמימים), אשר נגרף כילד עם מאורעות המלחמה-פרשת עלילותיה, תלאותיו והרפתקאותיו והתבגרותו הנפשית והרוחנית. הרומאן הוא מקור חשוב להכרת המציאות החברתית והלכירה הרוח באירופה בתקופה הזו. בניגוד לעלילה

סלובניים (1850) וכמחבר מחזות-הבאלאדות „רופין הדד“ (1864). — עם היעלם האינטרס האקטואלי של שיריו של ג', ירד מאד פירסומו כמשורר. חוץ מבאוסטריה עצמה. — את ההוצאה הראשונה של כל כתבי ג' (5 כרכים, 1877) ערך ל. א. פֶרְנֶקל (ע"ע; השו"ר „קורספונדנציה בין א. ג' ובין ל. א. פראנקל“, 1897). מהדורות חדשות יצאו ב 10 כרכים ב 1907 וב 6 כרכים ב 1909, נאומיו ומאמריו המדיניים — 1906.

Allg. Dt. Biogr., IX, 27, 1879; P. Hermens, A. G., 1900, P. Riedel, A. G., 1909, R. Wachter, A. G.'s politische Dichtung, 1933.
מ.

גְרִין, גְרַיִם — Graham Greene — (נר' 1904), סופר אנגלי. בן למשפחת סופרים ומלומדים. למד באוקס-פורד; עבד כעורך ספרותי בעיתונות, ובמלחמת-העולם II בשירות משרד-החוץ. חי כמה שנים באפריקה המערבית ובאמריקה המרכזית. ב 1934 קיבל את הדת הקתולית ומאז נעשה לוחם קנאי לעקרונותיה. כותב בעיקר סיפורים קצרים ורומאנים; הוא עצמו מחלק את יצירותיו ל„דברי-שעשועים“ (entertainments) ולרומאנים ממש, שבהם ניכרת מגמה דתית ברורה. ג' מצטיין במתח שבנושאו, בסיגנון חריף ובהיר ובכשרון סיפורי, שבגללו עשויים סיפוריו לשמש נושא טוב לסרטים. יחד עם זה מלאות דמויותיו, אף המשונות שבהן, חיוניות ומציאותיות. נושא סיפוריו לסוגיהם הוא בעצם אחד: המאבק בין השטן והאלוהים בנפש האדם. ספריו הידועים ביותר: The Man Within („האיש בפנים“, 1929 — סיפור-עלילה מרתק); The Basement Room („החדר שבקומת-הקרקע“, 1938 — סיפורים קצרים); Brighton Rock („הסלע בבֵרִיטון“, 1938 — פרשת לבטים דתיים-מוסריים); The Power and the Glory („הנצח וההוד“, 1940 — על המאבק בין המדינה האתאיסטית והכנסייה במֶקְסִיקו); The Heart of the Matter („תוכם של הדברים“, 1934); The Ministry of Fear („שליחות האימה“, 1944 — על פעולות הגיס החמישי); The End of the Affair („קץ הפרשה“, 1953). ג' חיבר גם מחזות שזכו להצלחה מרובה; The Third Man („האדם השלישי“, 1950 — עובד לסרט); The Living Room („חדר-המדורים“, 1954).

גְרִין, הַנְס בְּלוֹדְוֶנְג, ע-ע בְּלוֹדְוֶנְג, הַנְס.

גְרִין, ז'וּלֵין — Julien Green — (נר' 1900, פאריס), סופר צרפתי ממוצא אמריקני. נחתך וחי בצרפת, וביקר רק מעט באמריקה. אעפ"כ יש באישיותו וביצירתו משום דו-תרבותיות ודו-לשוניות. הוא חיבר ספר-זכרונות באנגלית (1942) ותירגם מכתבי פגי (ע"ע) לאנגלית; גם ברומאנים הצרפתיים שלו יש מסימניה של היצירה האנגלו-אמריקנית. ואף הפסימיות הדתית שלו קרובה לזו של כיתות פרוֹטֶסְטָאנטיות מוסוימות אדוקות-התנ"ך. אולם בעיקרו ג' הוא צרפתי וקאתולי. אמונתו הדתית נובעת מחרדת הנשמה ומלבטיה. הרומאנים שלו מתארים את עגמומיותה ויאושה של הנפש הנענה; פועלות בהן דמויות מסתוריות, הכורעות פתאום תחת לחץ פנימי אדיר ונדחפות לפשעים חסרי-שחר. את השקפותיו הביע ג' ביומנו לשנים 1928 — 1950 (Journal, 1951—1938, I—V). חיפושיו אחרי נצרות מחדשת, פילד-סופית וסוציאלית, הביאוהו לפירסום כתיב-התקפה „נגד הקא-תולים בצרפת“ (1934), המכונים נגד השאננות הנפשית

המפורסם — ספר-תפילות מקושט מיניאטורות, מהיצירות המעולות של האמנות הפלאמית של המאה ה-15, והורישו במותו לרפובליקה הוויניציאנית. ספרייתו העשירה (שנשרפה אח"כ) כללה גם כתבי-יד עבריים רבים ותרגומים לאטיניים מעברית, שהוכנו בשביל ג' בידי ויטאליס דאקטילומאטיס ובידי רופאו היהודי אברהם בן מאיר בלמש (ע"ע).

גְרִין, אַנְסְטַזְיוּס (Anastasio Grün), כינוי הספרותי של

אַנטוֹן אַלְכְסַנְדֵר רוֹזֶן אָוֶארְסְפֶרג Anton — Alexander Graf Auersperg — (1806, לֵיֶפֶךְ [ליובליא-נה] — 1876, גראץ), משורר ליטאי-אוסטרי. ג' למד משפטים בווינה ובגראץ. מ 1831 ניהל את אחוזותיו בקרין. ב 1848 נבחר ל„כנסת הזמנית“ הגרמנית וייצג את ליבאך בפאראלאמנט בפראנקפורט; ב 1861 נתמנה לבית העליון האוסטרי וב 1868 — ליושב-ראש של „נציגות ועד-המלכות“ (Reichsratsdelegation).

ג' — כיוצא-דופן מעולמו האצילי-שמרני — הגה דעות פוליטיות חפשיות והיה מחסידי הרעיון הלאומי הכלל-גרמני



אַנְסְטַזְיוּס גְרִין

(רעיון „גרמניה גדו-לה“, הכוללת את אוס-טריה), ומשני טעמים אלה ביקר בחריפות את הממשלה האוסטרית. הוא, אמנם, העריך את המונארכיה, אך תבע צדק וזכויות שוות לכל. בתקופת הראקציה נח שב ג' כ„חשוד“ והועמד זמנמה תחת פיקוח המשטרה; מֶטרְנִיךְ (ע"ע) אף דרש ממנו — לשווא — להגר מאוס-טריה. גם ב„מלחמת-

התרבות“ (בין המדינה והכנסייה) נקט ג' עמדה ליבראלית מובהקת. לאומיותו הנלהבת ואהבתו העמוקה למולדת הגר-מנית מצאו את ביטויין בליריקה נמלצת, וכן במכתביו („איני רוצה לבדוק באנאליה כימית כמה טיפות דם סלאווי, לכאורה, בעורקי; אבל יודע אני שלבי כולו גרמני ושישנה גם מולדת-לבב, מולדת רוחנית של אהבה והכרת-טובה; וכזאת היא גרמניה בשבילי“).

ג' היה קשור לעולם הספרותי והתיידד עם משוררים וסופרים בני-זמנו. כבר פירסמו הליריים הראשונים („עלי-אהבה“ [Blätter der Liebe] ו„האביר האחרון“ [Der letzte Ritter] (Spaziergänge eines), 1830, רכשו לו הוקרה בחוגים רחבים, שגברה עם הופעת „טיוליו של משורר וינאי“ (Wiener Poeten), 1836, ו„חֶרְבוֹת“ (Schutt), 1836. שני הקבצים האלה עוררו סנסאציה ברחבי גרמניה בשל מקדרי ריותם כיצירות שיריות-פוליטיות. אפשר לראות בהם מקדרי מים לשירת-החירות הגרמנית של 1840—1848, אשר ג' — יחד עם הַרוֹג (ע"ע) ופְרִיֶלְגֶרְט (ע"ע) — הוא משלישיית משורריה המובהקים. — שתי יצירות אפיות בחרוזים: „הני-בלונגים בתלבושת-גושף“ (Die Nibelungen im Frack), 1843, ו„הכומר מְקַלְגֶברְג“ (Der Pfaff vom Kahlenberg), 1850, הוסיפו על פירסומו. ג' הצטיין גם כמתרגם שיריים

שיקספיר. שיקספיר השתמש בעלילה מסיפור של ג' ב. אגדת-החורף, ובכמה ממחזותיו האחרים יש הדים ליצירותיו של ג'. מהדורות הדישות של כתבי ג': *The Life and Complete Works of R. G.* (ed. A. B. Grosart), I—V, 1881—6; *Plays and Poems of R. G.* (ed. C. Collins), I—II, 1905. J. C. Jordan, *R. G.*, 1915; C. Sanders, *R. G. and the Harveys*, 1932, R. Pruvost, *R. G. et ses romans*, 1938; S. A. Tannenbaum, *R. G.*, 1939.

א. א. מ.

גרין, תומס היל — Thomas Hill Green — (1836—1878), פילוסוף אנגלי. ג' למד באוקספורד, ומ1878 היה שם פרופסור לתורת-המידות. בפילוסופיה האנגלית היה ג' נציגו הראשון של אידיאליזם שיטתי, אשר הסתמך על קאנט וחלקית גם על הגל. בעמדתו ובפעילותו הפוליטית, וכן כמורה של מדינאים-לעתיד, ייצג ג' ליבראליזם חדש, שפסל את עמדתם האוטיליטאריסטית של ג'. בנתם (ע"ע) ושל ג'. ס. מיל (ע"ע); הוא נתן לליבראליזם בסיס פילוסופי שיטתי, בקשרו את תורת המשפט והמדינה לאתיקה אידיאליסטית. בעקבות קאנט רואה ג' את עקרונותיו של כל משפט אמיתי בדרישה למתן אפשרות להתגשמותה השלמה של האישיות בחייה-החברה — בהגנה על חירותו של כל אזרח בסביבתו הניתנת בחברה ועל אפשרות פעילותו בסביבה זו. אין המדינה צריכה לערוב לחירות ולשוויון פוזיטיוניים בלבד, אשר החזק עלול לנצלם ליתרונו, אלא מחובתה להגן על חירותו הממשית של החלש בחברה. היא חייבת להבטיח בדרך ארמונית את קיום זכויות הכל לטובת הכל: למלא את ה"רצון הכללי", שהוא — ולא הכוח — הוא בסיסה של המדינה.

רוב חיבוריו והרצאותיו של ג' יצאו לאור רק אחרי מותו. החשובים שבהם הם: "אקדמות לתורת-המידות" (Prolegomena to Ethics), 1883; "הרצאות על עקרונות החיוב-הפוליטי" (Lectures on the Principles of Political Obligation), 1941², וכן המבואות המקיפים לשני הכרכים של "מסכת טבע-האדם" ליום (1874).

כל כתביו: *Collected Works*, I—II, 1906³.

W. H. Fairbrother, *The Philosophy of Th. H. G.*, 1896, H. Sidgwick, *Lectures on the Ethics of Th. H. G.*, H. Spencer and J. Martineau, 1902; J. H. Murrhead, *The Service of the State*, 1908; J. MacCunn, *The Political Theory of Th. H. G.*, 1920, T. L. Chin, *The Political Theory of Th. H. G.*, 1920; P. Montagné, *Un radical religieux en Angleterre, ou la philosophie de G.*, 1927; D. Parodi, *Du positivism à l'idéalisme*, 1930; E. F. Carr, *Morals and Politics*, ch. X, 1935, W. D. Lamont, *Introduction to G's Moral Philosophy*, 1935; F. Th. Harris, *The Neo-idealist Political Theory*, 1944.

א. ע. ש.

גריןבאום, מנס (מאיר) — Max Grünbaum — (1817—), ז'ליגנשטט — 1898, מינכן). חוקר בפולקלור יהודי ובלשונות היהודים, מיוצרי הבלשנות היידישית. למד בגיסן ובבון. שנים רבות היה מורה פרטי בארצות שונות של אירופה. ב1858 נתמנה למפקח על בית-היתומים העברי בניו-יורק. ב1870 חזר לאירופה והשתקע במינכן; קיצבה צנועה איפשרה לו להתמסר מעתה לחקירותיו. — בתחום הפולקלור עסק ג' בעיקר בתולדות נושאי האגדה היהודית ובהשפעתה על האסלאם. בשטח הלשון והספרות פירסם ג' כרסומאטיה יידיש ומבחר מן הספרות היידיש; אע"פ שהחייב הראשון מכיל רק תרגומים ועיבודים של ספרים עבריים

של האדוקים. הרומאנים החשובים שלו הם: *Adrienne Mesurat*, 1927; *Léviathan*, 1929; *Épaves*, 1932; *Le visionnaire*, 1934; *Minuit*, 1936; *Moura*, 1950 — הוצג מחזהו "דרום", על סטיה מינית, ב1954 — *L'ennemi* ("האויב", הוא השטן) וב1956 *L'ombre* ("הצל").

J. Madaule, *Un romancier de la mort, J. G.* (Esprit 47/48, 1936); R. Bepaloff, *Chemineements et carrefours*, 1938; M. Eigeldinger, *J. G. ou la tentation de l'irréel*, 1947; J. C. Brisville, *J. G.*, 1947; G. Lanson-P. Tuffrau, *Histoire de la littérature française*, 795/797, 1953.

מ. ק.

גרין, רוברט — Robert Greene — (1558 או 1560—1592), סופר אנגלי. למד בקימברידג', ואולי אה"כ גם באוקספורד. בין 1580 ל1583 ביקר באיטליה ובספרד, ובאותה ההזדמנות — או בזמן אחר — אף בגרמניה, צרפת, פולין ודנייה. ב1585 או 1586 נשא אשה. שממנה נולד לו בן. כעבור זמן מועט עזב את אשתו, נשתקע בלונדון ושם חי חייה-הוללות; לפרקים היה לכו נוקספ, אלא שבכל פעם היה חוזר לסודו. מ1590 ואילך תיקן, כנראה, את דרכיו במידת-מה; הוא מת עני מרוד.

ג' היה הידוע והפופולארי שבכל הסופרים מקבוצת "משכילי-האונברסיטת" בתקופה האליזבתנית. יצירתו הספרותית, משנת 1580 ואילך, הופיעה בצורת עלונים (pamphlets), שהראשונים שבהם היו גובלות בנויות ללא עלילה וכתובות בסיגנון חריף, מצועצע ומליצי בנוסח לילי (ע"ע). בשביל קוראים משכילים; המאוחרים שבהם (לאחר 1590) מקצתם אוטוביוגרפיים ומעידים על המאבק בין הפוריטאני והבוקמי שבנפשו, ומקצתם רפורטאז'ות מענייני-דינא, אגקדוטות ותיאורים חיים ורואליסטיים של העולם התחתון ושל עלילות נוכלים ורמאים, כתובים בסיגנון עממי-עסיסי. עלון אחד בשם "A Quip for an Upstart Courtier" ("עקיצה לחצרן-פרחח") הוא סאטירה נאה על הפורנות-הראווה ועל תוצאותיה החברתיות.

הרומאנסים בפרוזה של ג', על עלילותיהם המסובכות, מגלים כוח סיפורי במידה רבה יותר, בכל הכתבים הפרוזאיים של ג' שרובם שירי-אהבה ושירים ליריים אחרים מלאים מתיקות וקסם רב. — בעקבותיהם של קיד (ע"ע) וקורלו (ע"ע), ובחיקוי בולט לאחרון, פנה ג' לדראמה. הוא חיבר טראגדיות, שהידועה שבהן היא "אורלאנדו המטורף" שעל-לתה לקוחה מאריסטו, אך ביחוד הצליח בקומדיה *Friar Bacon and Friar Bungay*. עלוני-החרטה שחיבר ג' בסוף ימיו כתובים בנעימה של הטפה ולימוד-מוסר. — אע"פ שחייו היו פרוצים, מצויינים כתביו ברוח טהרה ורגש כן ובתיאור דמויות נעלות של נשים טהורות, יפות ורבות-סבל; תיאורים אלה מבוססים, כנראה, על דמותה של אשתו, שלה כתב מכתב מזועזע על ערש-גיסתו.

עלונות של ג' *Groatsworth of Wit bought with a Million of Repentance* ("שכל בפרוטה שנקנה במיליון של חרטה", 1592) מכיל התקפה על השחקנים, שלדבריו זכו לפירסום ולעושר בשל מחברי-מחזות, שהם עצמם משמשים להם כלי-ביטוי בלבד, ולא עוד אלא שמקצתם — ובראש וראשונה, "שחקן אחד בשם שיקספיר" — מבקשים להתחרות בסופרים בחיבור מחזות. כמה חוקרים מייחסים לג' חלק בחיבור הטרילוגיה "הנרי VIII", שנכתבה או נערכה בידי

שילוב העניין היהודי בתוך עניין שאר המיעוטים הלאומיים בפולין גרמה לוויכוחים חריפים בקרב היהדות הפולנית ולמרידות מצד הפולנים. ג' המשיך בעקביות במדיניותו זו, אך ערכו וכוחו של גוש-המיעוטים ירדו בבחירות הבאות בעטיים של לחץ השלטונות הפולניים ושל הפילוג בקרב היהודים, וכשגברו הלכיי-הרוח האנטישמיים בין הגרמנים והאוקראינים בשנות ה-30 נידונה שיטה זו לביטול גמור. — ג' התנגד במרץ ובחריפות ליצירת ה"סוכנות היהודית" (ע"ע) ועמד בראש הפלג הציוני הראדיקאלי, שנקרא בפולין "על המשמר". הוא היה ציר בפארלאמנט הפולני 1918 עד שעזב את פולין, ובמשך פרקי-זמן ניכרים היה גם יו"ר ה"קול" (חוג) של הצירים היהודים בסיס. נאומיו בסיס הפולני הצטיינו בחריפותם וברוח המלחמתית שבהם, המכוננת נגד המדיניות האנטי-יהודית של הממשלה הפולנית. ב-1932 עבר ג' לפאריס. בקונגרס הציוני 1933 נבחר לחבר להנהלת הסוכנות ועבר לא"י. בהנהלת הסוכנות מילא את התפקידים של ראש מחלקת-העליה (1933—1935); ראש מחלקת-העבודה (1933—1948), ואחד מראשי מחלקת-האירגון (1935—1946). הוא היה ראש מוסד-ביאליק מ-1935 עד 1948, גזבר הסוכנות היהודית ב-1949—1950 ושופט-חוקר שלה ב-1950—1951; תפקיד אחרון זה נמסר לו כדי לפקח על ההגנות והיושר בפעילותו של מנגנון הסוכנות. בתקופת הקמת המדינה היה ג' חבר "מינהלת-העם" בתפקיד הממונה על ענייני-פנים; בממשלה הזמנית היה שר-הפנים, ובהנהגתו אורגנו הבחירות לכנסת הראשונה. בבחירות אלה הופיע ברשימה "יצחק גרינבוים", שהיתה מבוססת על הערכת אישיותו של ג' ועל מאבק למדיניות שלו לסקולאריזאציה של חיי-המדינה. רשימה זו קיבלה 2,514 קול, שלא הספיקו כדי מאנדאט. מאז פעיל ג' בפובליציסטיקה ובענייני התנועה הציונית העולמית ומגלה נטייה לצד האגף השמאלי הקיצוני שבה. קיצוניותו של ג' במגמות ובהבעת-הדעות גרמו שאישיותו היתה מוקד גם לשנאה וגם לחיבה במידה גדולה. — כתביו העיקריים, שכתסו בספרים: התנועה הציונית בהתפתחותה, א'—ד' (תורגם גם לאנגלית); מלחמות יהודי פולין א'—א' — תרפ"ב, ב'—תש"א; בימי חורבן ושואה, ת"ש—תש"ו; Materyaly w sprawie zydowskiej w Polsce, Warszawa, 1919/22; Polityka zydowska w Polsce w ostatnich dziesiecioleciach, 1930.

1. רייזען, לעקסיקאן פון דער יידישער ליטעראטור, ו. 631, 1926; ש. ל. ציטרון, לעקסיקון ציוני, 146, תרפ"ו.
ח. ה. ב"ש.

גרינברג, אורי צבי (נר' 1896, ביליקאמין [סמוך לולד-צ'וב, מזרח-גאליציה]). משורר ופובליציסט בעברית וביידיש; שמו הרשמי, מאז התאזרחותו בא"י, טור-מלכא. ג' הוא נצר למשפחת חסידיות רמות-היחס; מצד אביו האדמו"ר ר' חיים הוא ריבע של ר' מאיר'ל מפרמישלאן, מצד אמו — ריבע של ר' אורי "השרף" מסטרליסק. בהיותו בן שנה וחצי העתיקו הוריו את ביתם ללבוב; בימי השואה הוצאו שם להורג ע"י הנאצים. ג' קיבל חינוך תורני, ועד גיל 19 היה לבוש בנוסח חסידי-גאליציה. ב-1912—1914 נתפרסמו שיריו הראשונים של ג', תחילה ביידיש ואחר-כך בעברית, ב"יידישער ארבייטער" וב"סנונית" (שהופיעו בלבוב), בשבועון של "פועלי ציון", ב"השילוח", ב"העולם", בקבצי "רביבים" ובשבועונים "הפועל הצעיר" ו"אחדות".

ולא ספרות מקורית וגם בשני לא בכללה הספרות היפה, חשובות שתי עבודות אלה כסוללות-דרך עד היום. בהיותו כבן 80 פירסם ג' כרסטומאטיה יהודית-ספרדית, שעוררה את תשומת-לב הרומאניסטים לחשיבותה של היהודית-הספרדית כמקור לתולדות השפות הרומאניות. — כתביו: Beiträge zur vergleichenden Mythologie aus der Haggada (חיידושים למיתולוגיה המשווה מתוך האגדה" [ZDMG, 31], 1877; Neue Beiträge zur semitischen Sagenkunde (חיידושים נוספים לחקר האגדה השמית"), 1893; Chrestomathie (כרסטומאטיה יהודית-גרמנית"), 1882; Die jüdisch-deutsche Literatur in Deutschland, Polen und Amerika (הספרות היהודית-גרמנית בגרמניה, פולין ואמריקה" [Winter-Wünsche, Jüdische Literatur, III], 1894; Jüdisch-spanische Chrestomathie (כרסטומאטיה יהודית-ספרדית"), 1896; Gesammelte Aufsätze zur Sprach- und Sagenkunde (מאמרים מקובצים לחקר הלשון והאגדה"), 1901.

L. Frankel, Allgemeine Deutsche Biographie, 49, 589-94, 1904; F. Perles, Jüdische Skizzen, 1912, לעקסיקון רייזען, לעקסיקון פון דער יידישער ליטעראטור, ו. 635, 1926.

מ. מ.

גרינבוים, יצחק (נולד 1879, וארשה), ממנהיגי האגף הראדיקאלי של הציונות הכללית, מדבריה של יהדות-פולין בין שתי מלחמות-העולם, ממעצביה של מדיניות שיתוף-הפעולה של המיעוטים בפולין, מראשי הלוחמים לסקולאריזאציה של חיי-ישראל. תחילה למד ג' רפואה; ב-1904 עבר למשפטים. פעולתו הציונית, ואתה כתיבתו הפובליציסטית, התחילה בהיותו סטודנט. מאז הקונגרס הז' היה ציר בכל הקוני-גרטים הציוניים. ערך כמה עיתונים בפולנית, ביידיש (בווארשה, פטרבורג ופאריס) ובעברית (השתתף בעריכה של "העולם", "הצפירה" ועוד). כנואם וכספר לחם בעוז ובעקשנות למען השקפותיו, את פעולתו הנמרצת בשדה התרבות העברית בגולת פולין ואת עסקנותו בהסתדרות "תרבות" (ע"ע) כיוון לשרת את הסקולאריזאציה של החיים היהודיים. ג' השתדל שתהא הנהגה ציונית במאבק העם לזכויותיו בארצות-התפוצה; הוא היה מן הפעילים בוועידת הלוסינגפורס (ע"ע), 1906. בפולין עיצב ג' שיטה של מדיניות יהודית, שתבעה ניצול כל האמצעים המדיניים כדי להילחם למען זכויות ליהודי ארץ זו. עוד ב-1912 ניצל את משקלם של הקולות היהודיים בבחירות לדומה הרוסית כדי להעביר בברית עם הסוציאליסטים הפולניים את מועדמם של האחרונים בווארשה ואת המועמד היהודי בלודז'. הדבר גרם אז לבויקוט אנטי-יהודי, שאורגן ע"י חוגי הימין הפו-לניים. בשנת 1922 היה בין מארגניו של "גוש המיעוטים הלאומיים" בבחירות לסיס הפולני; ע"י כך השיגו המיעוטים היהודים בתוכם, מספר ניכר של צירים. מדיניות זו של

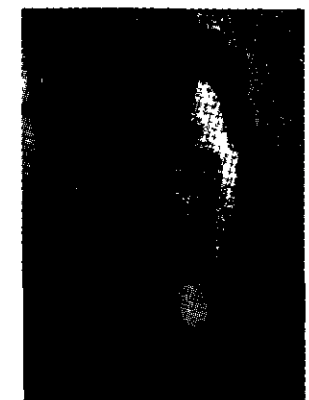

יצחק גרינבוים

לאושר על־אדמות; אך כבר בקבצי שיריו הידיים שמ1915 עד 1922 ניתן גם הביטוי לאדם שנחרב עליו עולמו והמתקומם מתוך מגור וברידות, יאוש וחורבן, לשלטונו של „מפיסטו“, המשחית את האמונה, את המידות ואת החיים וממיט עלינו אסונות. ג' היה מן הראשונים בספרות היהודית שפירסם קובץ שירים על מלחמת־העולם I (ערגיץ אויף פעלדער [„איישם בשדוֹת“], 1915), ומאז המלחמה והרעות שבאו בעקבותיה היה למשורר היגון ולמקונן. הנותן ביטוי לייסור רינו בהווה ובעבר. אולם עם עלותו לאי 1924 החל ג' לשלול את ערך האמנות לשמה, שאין לה תכלית, ומאז הוא רואה את עיקר השירה בתפקידה הלוחם, בהשמעת קולה למען תיקון העם ורוחו. תפקיד השירה היהודית, לדעת ג', הוא מתן ביטוי למגמה המעשית של חזון־הגאולה העברי (חוברתו „כלפי תשעים ותשעה“, תרפ"ח). ג' החל לכתוב את רוב שיריו בעברית, ותחילה ראה עצמו כ„פייטנס“ של ה„פרולטארים בישראל“; יחד עם זה קיבלה שירתו יותר ויותר אופי רטורי. אך ב1928, עם צאת חוברתו „חזון אחד הלגינות“ וכבר לפני המפנה הפוליטי בחייו, מסתמן מפנה אידאולוגי בשירתו של ג': הבעת אכזבה מן התנועה הציונית הרשמית ומתנועת הפועלים בא"י, שבגדה לדעתו בחזון־המלכות המשיחי הישראלי ושאינה אלא רודפת אינטרסים חמריים־אגואיסטיים (ההקדמה ל„כלב בית“, תרפ"ט). מעתה מקבלת שירתו צביון מדיני מובהק; החזון של „מלכות ישראל“, שצריכה להשתרע „מן היאור עד הפרת“, נעשה בה עיקר. „מלכות“ זו הולכת ומתגבשת בשירתו ובחזונו של ג' לסמל של גדולת עמ־ישראל בעבר ושל יעדו הכללי בדורנו. אחר השואה הנאצית היה ג' המשורר היהודי שנתן את הביטוי הנוקב לוועה האיומה, שאמנם אף לפי דבריו אין למצוא לה ביטוי הולם („רחובות הנהר“, תשי"א).

האובייקטים הקלאסיים של האמנות, הטבע והאשה, נדירים בשירת ג', מ1924 ואילך, מחמת המועקה הפנימית של עצם ההווה. האובייקט החדש הבא במקומם הוא ה„אני“ עצמו, התוהה על משמעות־החיים שאבדה לו, לבעיית הקיום עצמו נלווית בעיית המוות, שמצד אחד היא נותנת לראשונה משקל נוסף, אך מאידך היא מאפילה על משמעותה האמיתית („אנקראון על קוטב העצבוֹן“, תרפ"ח). לעומת בעיית הקיום ניצבת אצל ג' האמונה הדתית, המגעת אצלו, כנראה, לדרגת ודאות גבוהה ביותר. בעזרת הסמלים הלאומיים של המסורת היא מבקשת להחזיר לחיים את משמעותם. לאומיותו של ג' היא — יותר משל קודמיו הגדולים בשירה העברית החדשה — לאומית־דתית; אך באותה מידה גם ניתן לומר, שדתיותו היא לאומית, ואפילו לאומית־ביללוגית. ג' מסייג מהאינטרפרטאציה ההומאניסטית של היהדות, ותחומי הדתיות והלאומיות מיטשטשים בשירתו, המבטלת את השניות של קדושה ושל תחיה לאומית ורואה בתחיה תופעה של הקדושה. השגת ה„מלכות“ — שיש לה בהגותו של ג' גם משמעות דתית ומטאפיסית, אף כי מעורפלת למדי — נעשית אצלו מובנו של היעוד היהודי. ג' מאמין בטגולה מהותית של טבע האומה היהודית, החוצצת בינה לבין הגויים; האנושות מחולקת לגויים וליהודים, לערלים ולנימולים, הצלב מזה ו„מגן־דוד“ מזה, ואין כל אפשרות לגשר ביניהם. יש לישראל חוקיות היסטורית משלו, המתגלמת ב„כיסופים“ של האומה לנשגב ולפלאיה־עבר, ואע"פ שהעם מבקש תמיד להתקומם נגדה — לא יוכל לבטלה, היעוד הלאומי יגבר

במלחמת־העולם I גויים ג' לשירות הצבא האוסטרי, הועבר לאימונים בהונגאריה ומשם נשלח להזית סרביה־מונטנגרו. זמן קצר לפני סוף המלחמה ערק ג' מהצבא האוסטרי והסתתר בלבוב, ושם היה עז־ראיה לפוגרום שערכו הפולנים ביהודים בנובמבר 1918, מחזה שרשמו לא נמחק מלבו. בשנים 1915—1922 הופיעו קבצים של שירי ג' ביידיש, וכן שירים בעברית (בכרכים ה', ו', י' של „התקופה“). ב1922—1923 הוציא ג' בווארשה ובברלין את כתב־העת היידי האֶכְסֶר פרינציפטי „אלבאטראס“. בראשית 1924 עלה לא"י, ומיד התחיל להשתתף ב„קונטרס“ וב„הפועל הצעיר“ בשירים



אורי צבי גרינברג

הרוויזיוניסטית נבחר ג' לאספת־הנבחרים והיה ציר ב4 קונגרסים של ההסתדרות הציונית. ב1931 נסע לפולין ויסד וערך בווארשה את השבועון הרוויזיוניסטי „די וועלט“, שבו התקיי קשות את השמאל הציוני. שוב היה בארץ־ישראל בימי מאורעות־הדמים ב1936—1938. ב1937 הוציא ג' בארץ־ישראל את „ספר הקטרוג והאמונה“, חזר לפולין, ומסוף 1938 ערך בווארשה את העיתון „דער מאַמענט“, אך עם פרוץ־המלחמה הצליח להימלט מפולין לא"י. אחר שתיקה של 6 שנים החל ב1945 לפרסם שירים ב„הארץ“, אח"כ גם ב„לוח הארץ“ של השנים תש"ח, תש"י—תשט"ו, ובירחון „סולם“. בימי המחתרת והמאבק היה ג' בין אלה שנאסרו ע"י ממשלת־המאנדאט. בתש"ט נבחר ג' כחבר הכנסת הראשונה מטעם „חירות“, בתש"ח זכה בפרס־ביאליק, ובתשט"ו שוב ניתן לו ע"י שופטי פרס־ביאליק, פרס מיוחד על יצירתו השירית שהגיעה לשיאה בספרו „רחובות הנהר“.

יצירתו הפיוטית העשירה של ג' מצטיינת בכוח־ביטוי, בעושר לשוני ובסיגנון ציורי, ספוגה רשמיי־נוף ממולדתו האישית וממולדת־העם ורשמים חיים ביותר של אישים ומחזות מתולדות־ישראל, החל בתנ"ך וכלה בדורנו. שירתו הפאתטית ביותר מבטאה סערת־נפש כבירה, רגישות יתרה למאורעות־הזמן, אהבה ושנאה, געגועים והתמרדות, עצב ורוגז, רגשי־רחמים ויצר־נקמה, אמונה איתנה וקטרוג כלפי מעלה גם יחד; הביטוי החוזר בה בלי הרף הוא „דס“, ושכיחות בה מליצות בסיגנון של חוזה ומטיף, כגון „אמן“, „אני אומר לכם“ וכיו"ב. אך שירתו, בצורתה ובתכונה, נתר עזבה תוך התפתחות: בשיריו הראשונים עד עלותו לא"י ב1924 ניכרת נטיה אימפרסיוניסטית חזקה, השאיפה לקלוט רשמים מיפי היקום, הטבע והאשה, וניכרים בה הגעגועים

„זאב ז'אבוטינסקי, חייו ופעולותיו“ ל. יערי-פולסקין, תרצ"א.

ז. רייזמן, לעקסיקאן, א', 639-644, 1926; י. ה. ייבין, א. צ. ג' משורר מחוקק, תרצ"ח; י. קלוזנר, פייטן האבדן („משני עור לסויה“, 209-215), תש"ד; א. ליפשיץ, א. צ. ג' משורר אדנות האומה, תש"ה; י. ט. הלמן, שירת הכאב והכמיהה (ספר-השנה ליהודי-אמריקה, ח-ט', 466-494), תש"ז; „בעקבי השיר“ (בעריכת י. ה. ייבין), תמוז תש"ט, אדר תש"י; ד. כוונני, לנגה עץ רקב, תש"י; ב. קורצווייל, חזות האבן והגאולה בשירי א. צ. ג' („הארץ“, 6.1.1950); הנ"ל, היעוד האישי והמיתוס בשירי א. צ. ג' (שם, 24.2.1950); הנ"ל, עם שירי „רחובות הנחר“ (שם, 7.9.1951); א. בן-אור, תולדות הספרות העברית בדורנו, א', 256-379, תש"ד; ד. מירון, על-ריים („זמנים“, 12.4.1955).

אר. ל. / יע. ל.

גְרִינְבֵּרְג, חַיִּים (1889, דאדארשטי [בסרביה] — 1953, ניו-יורק), סופר, פובליציסט ומנהיג ציוני סוציאליסטי.

ג' היה אֶוטוֹרִידִיקָט, אך רכש לו השכלה עברית ורוסית מקפת בנעוריו. הוא נתפרסם כנואם מזהיר ביידית, ברוסית



חיים גרינברג

ובעברית. בתחילת ימי המהפכה ברוסיה ב-1917 היה ממנהיגי „תרבות“, ערך את כתב-העת „ספרות“, וב-1917/1918 היה מר-צה ומדריך במכון המדעי-סוציאלי שב-קיוב. כציוני פעיל ועסקן „תרבות“ נדרף ע"י השלטונות הסובייטיים, וב-1921 ברח מרוסיה ובא לברלין. שם היה מעורכי „העוֹלָם“ ונעשה מראשי

„הפועל הצעיר“. ב-1924 היגר לארצות-הברית והיה עורך בטאונה של תנועת העבודה הציונית באמריקה. מ-1946 עד מותו היה ג' חבר הנהלת הסוכנות היהודית, וכמנהל המתלקה לתרבות ולחינוך השקיע מאמצים בייסוד תאי תרבות עברית בתפוצות. בהשפעתו הנהיגו את לימוד השפה והתרבות העברית באוניברסיטת קולמביה בניו-יורק ובבתי-ספר גבוהים אחרים באה"ב. בימי המאבק על הקמת מדינת-ישראל שימש ג' זמן-מה ראש המועצה האמריקנית הציונית לשעת-חירום וגיסי את תמיכתן של כמה ארצות אמריקה הלאטינית באירגון האומות המאוחדות לטובת הקמתה של המדינה.

ג' היה בעל ידיעות מרובות בהיסטוריה ובפילוסופיה. רחוק קלטה את המגמות הליברליות וההומאניסטיות שבתרבות הרוסית, האנגלו-סאקסית והגרמנית, והן נתמזגו בעולמו הרוחני עם מחשבתו היהודית והציונית. השקפותיו הסוציאליסטיות היו רוויות יסודות עממיים ודתיים יהודיים. בשנותיו האחרונות נמשך ג' אל המחשבה הדתית ועולם-המסתורין של המזרח הרחוק. הוא קיים קשרים עם חוגים אינטלקטואליים בעמים שונים; במיוחד היה לו עניין בחיי-הרוח של הודו. ג' היה מקובל על חוגי הכושים הנאורים באה"ב, שהעריכוהו כלוחם לחירות ושוויון אזרחי וחברתי. אולם נקודת המוקד בכל הגיגיו ומאמריו שימשה היהדות כתופעה היסטורית מיוחדת במינה. מסותיו ומאמריו שפירסם

תמיד על רצונם של בני-העם, תכנון של יעוד זה בזמננו הוא השיבה לארץ-האבות. הקרבת כל האינטרסים החולפים למען כיבושה השלם של הארץ, וניתוק מאפסימאלי של הקשרים לתרבות האירופית (הגויית בכלל), שפולה בזויה בעיני ג', ושובה הוא רואה את הגורם שהכשיל אותנו ושגם הוליד את השואה הנאצית. אברהם אבינו, ההולך אחרי היעוד ומוותר לשם כך על האינטרסים החולפים, דוד המלך, שנתן לנו את תפארת המלכות — הם דמויות סמליות עיקריות בשירתו. בהשקפותיו של ג' על משמעותה הדתית של תחייתנו הלא-מית ועל מהותו הנאצלת של טבע העם היהודי יש דמיון-מה לאלו של הרב קוק (ע"ע). — ג' אוהב את העניים שאינם סובלים את סבל-התרבות, ומכאן, כנראה, אהדתו דווקא לקנאות של ימי הבית השני על הרקע הסוציאלי שהוא רואה בה. התרבות ההומאניסטית הבעל-ביתית של המעמדות הבי-נוניים והגבוהים מבטלת את הרגשת-החיים, מביאה אותנו לבלות בנעימים בשעה שיהודים נשחטים בקירבת-מקום, לחיות באדישות לסכנות האורבות לנו ולציוויים המוטלים עלינו. היהודים יודעים תמיד להיות בעיוורון לפני השחיטה ואחרי השחיטה, בלי שידעו מה יקרה להם. ג', שחזה את שואת יהודי-אירופה כבר לפני בואה (ראה ביחוד שיריו „אין מלכות פון צלם“ [אַל באַטראַס, 1922], ו„מגדל הגניות“ ב„ספר הקטרוג והאמונה“, תרצ"ז), רואה אותה גם כתוצאה של עיוורון זה, עוורון הגולה שלא ראתה את יעודה האקטואלי בשיבה לא"י ועוורון הישוב היהודי בארץ, שלא סייע כראוי להציל את יהדות אירופה.

הינתקותו של ג' מהאזכיקטים של האמנות הקלאסית, התנגדותו לאמנות לשמה, התנגדותו לתרבות האירופית על כל גילוייה, וביחוד סערת רוחו המופלגת של המשורר, הם שעשוהו אחד הראשונים בספרות העברית החדשה להתי-פרקות מכלליה הצורניים של השירה. שירתו של ג', משהגיעה לשלמותה, יש בה נטיה לשירה האכספרסיבליסטית, היא אוהבת את ההתחלפות הריתמית של אורך-הטור, נוהגת בהרייה חפשית ביותר או אף מוותרת עליה לחלוטין. המשורר חוזר במקרים רבים לצורות קינותיהם וסליחותיהם של פייטני-אשכנז, גם מבחינת צורת כתיבתו הפיוטית, המלאה ציור ועושר-ביטוי מצד אחד והמאוסת בכל כללי-השירה המקובלים מצד שני, דומה ג' לרב קוק, שיצר לעצמו בפרוזה נמלצת סיגנון ודרכי-ביטוי משלו. יש דמיון בין ג' ובין ו. ויטמן (ע"ע), שג' מעריץ את שירתו מאד, וכנראה אף הושפע ממנה.

קבצי-שיריו של ג': ביידיט — ערגיץ אויף פעלדער („אישם בשדות“), 1915; אין צייטנס רויש („בשאון העיר תים“), 1919; קריג אויף דער ערד („מלחמה עלי-אדמות“), 1921; „פאַרגאַכטענגאַלד“ („זהב בין-השמשות“), 1921; מע-טיסטא („מפיסטו“), 1921, 1922. בעברית — אימה גדולה וירת, תרפ"ה; הגברות העולה, תרפ"ו; חזון אחד הלגינות, תרפ"ח; אנקראון על קטב העצבון, תרפ"ח; כלב בית, תרפ"ט; אזור מגן וגאום בן הדם, תרפ"ץ; ספר הקטרוג והאמונה, תרצ"ז; מן החכליל ומן הכחול (מהלך על ארץ רבה), תש"י; על דעת הנס הנכסף, תש"י; רחובות הנחר, ספר האיליות והכה, תש"א, תש"ד.

קובץ מאמריו של ג' בתורת-הפיוט שלו: כלפי תשעים ותשעה, תרפ"ח.

ג' תירגם: „הודו“ לפרץ הירשביין, תרצ"א; ערך ג'

גסות וברוטאליות. תחילה היה פופולארי מאד, אולם כשנתה גלה כשלונו של חיל-התעופה הגרמני — שג' היה אחראי לו במישרין — ואזלת-ידו להגן על ערי-גרמניה מפני הפצצות ע"י אוידיית בעלות-הברית, סר חיננו בעיני העם ואף היחסים בינו ובין היטלר הורעו. בימי שקיעתו של השלטון הנאצי סירב ג' להישאר עם היטלר בכרליו הנצורה; היטלר חשד בו שהוא מחפש דרך להגיע להסכם עם מעצמות-המערב. לכן ביטל היטלר — כמה שעות לפני התאבדותו — בצוואתו הפוליטית את מינויו הקודם של ג' כיורשו, הכריז עליו כעל בוגד וגירש אותו מהמפלגה. אחרי כניעת גרמניה נאסר ג' ע"י שלטונות בעלות-הברית והועמד עם חבריו לפני בית-המשפט הצבאי הבינלאומי בנירנברג כפושע-מלחמה ראשי. הוא נמצא חייב בכל ההאשמות, תוך ציון מיוחד של חלקו המכריע בהשמדת היהודים, ונידון למיתה. בלילה שקדם ליום שנועד לתלייתו התאבד ע"י בליעת רעל שהוגנב לתא-כלאו.

W. Frischauer, G., 1951; E. Butler and G. Young, *Marshal Without Glory*, 1951.

ד. אר.

גריננר, פֶּרְסִי — Percy Grainger — (נו' 1882, אוסטרליה). קומפוזיטור ופסנתרן אוסטרלי-אמריקני. למד נגינת פסנתר במולדתו ואח"כ בגרמניה (אצל בוזוני). מ-1915 חי באה"ב. במלחמת-העולם I היה מדרוך למוסיקה בצבא האמריקני. בסיורי הקונצרטים שערך ברחבי-העולם נפגש ג' גם עם גריג (ע"ע). שהעריך אותו מאד, ולפי בקשתו ביצע ג' הצעיר את הקונצ'רטו לפסנתר של גריג לאחר מותו של הקומפוזיטור. כן עודד גריג את ג' להתעניין בשירי העממי. משום כך עסק ג' בשירי העממיים, שאצלם ביקר בסיווריו, והקליטם; במיוחד אסף שירי-עם אנגליים. אידיים ואיסלאנדיים. תומר זה שימש לו אחר-כך כמקור השראה לחיבוריו (לתזמורת, ללהקות קאמריות שונות, למקהלות ולשיר-סולו).

C. Scott, *Percy G.*, 1916; D. C. Parker, *Percy G.*, 1928.

גרינהום, ר' דָוִד בֶּן נָתָן (המחצית השניה של המאה ה-17 — ראשית המאה ה-18), תלמודי ומקובל; מחכמי-ישראל בפראנקפורט ענ"מ. בשנת תמ"ב (1682) השלים את הדפסת "ספר הגלגולים" לר' חיים ויטאל ועמד להוציאו לאור, אלא שרבני-פראנקפורט — שמחמת סכנת השבתאות חששו גם לקבלה — גזרו עליו שלא ימכרו ושלל יתגנו במתנה לשום אדם. אעפ"כ, בהיותו שנתיים לאחר מכן בהימרדינג, הדפיס את הספר שנית בדפוס נוצרי בפראנקפורט. כמה שנים היה ג' רב בעיירות שבסביבות פראנקפורט (באידשטיין, באואה, ואולי גם בהימרדינג). אחר-כך חזר לפראנקפורט והיה מחכמי בית-המדרש שייסד שם ר' דוד אופנהיים (ע"ע).

ג' חיבר: "טוב רואי", על דיני שחיטה ובדיקה לר' יעקב ווייל בדרד שו"ת (פפד"מ, תס"ב), ומצורף לו ס' "מגדל דוד", דרושים וביאורים לס' בראשית. הוציא את מדרש שמואל לר' שמואל אוידא בצירוף פירוש משלו (פפד"מ, תצ"ג).

ג' היה ביחס-ידידות עם שונאי-ישראל איינזמנר ושוט (לפני שפירסמו הללו את שטנותיהם על היהודים היהדות).

ברוסית, יידיית, עברית ואנגלית. הם תרומה חשובה להעמקת מחשבתה של התנועה הציונית, תוך שילובה בבעיות הכלליות של האנושות המודרנית והעמדתה מול החוויות הרחוקות הגדולות של התקופה.

קבצי מאמרים של ג': איד און וועלט, 1935; The Inner Eye ("העין הפנימית"), 1953.

ג. ק. גר.

גרינברג, לוּאִי — Louis Greenberg — (נו' 1883 באוקראינה), קומפוזיטור אמריקני יהודי. הגיע לאמריקה בן שנתיים, אולם את חינוכו המוסיקאלי קיבל באירופה. תחילה הופיע בהצלחה רבה כפסנתרן; מ-1919 ואילך הקדיש עצמו כולו לקומפוזיציה. ג' רואה את המיוחד במוסיקה האמריקנית בשירי האינדיאנים והכושים, וכן בג' (ע"ע); אולם הוא מתנגד לכל שיטה בקומפוזיציה שיש בה כדי לשים מעצור לרגשות-האדם. החשובות שביצירותיו הן: אופרות — Jack and the Beanstalk ("ג'ק וקלח-השעועית", 1930), Emperor Jones ("הקיסר ג'ונז", 1932), Green Mansions ("היכל-ירק", 1937), חיבורים לתזמורת — סימפוזייה מס' 1 (1926), "האי הקסום" (1927), קונצ'רטו לכינור ולתזמורת (1944); כן חיבר יצירות רבות במוסיקה קאמרית, זמרים ומוסיקה לסרטים. ג' משמש ראש הסניף האמריקני של האגודה הבינלאומית למוסיקה בת-זמננו (ISCM).

גרינג, הרמן — Hermann Göring — (1893—1946),

מנהיג נאצי. ג' היה בן למשפחה שהעמידה במשך דורות פקידים וקצינים בפרוסיה. במלחמת-העולם I שירת כקצין בחיל-התעופה הגרמני והצטיין כמפקד אחת הטייסות המפורסמות ביותר. אחרי המלחמה הצטרף ג' למפלגה הנאציונל-סוציאליסטית והשתתף במרד-מינכן בנובמבר 1923, שנכשל. בכל המשברים הפילוגים שעברו על המפלגה עמד — עד לזמן קצר לפני הסוף — לצדו של היטלר, שהציר עליו עליו כעל האיש השני בהירארכיה הנאצית וכיוורשו. ב-1928 נבחר לרייכסטאג הגרמני, וכאשר הפכה המפלגה הנאצית גדולה ביותר ברייכסטאג (1932) נבחר כיושב-ראש בו. עם מינויו של היטלר כראש-המשלה ב-30 ביאנואר 1933 נתמנה ג' כמיניסטר לענייני-תעופה, ויחד עם זה נמסרו לו העמדות המכריעות של ראש-המשלה ומיניסטר לענייני-פנים בפרוסיה; בתפקיד האחרון הקים את הג'סטפו (ע"ע). התנהגותו בשעת שרפת בניין-הרייכסטאג (27.2.33) ואחריה, וביחוד במשפט נגד הקומוניסטים שנאשמו בהצתת הבניין, עוררה בחוגים רחבים בעולם, ואף בגרמניה עצמה, את החשד שהוא-הוא אשר ביצע את הפעולה הזידוגית הזאת או לכל הפחות יזם אותה. בתקופת השלטון הנאצי הירבה לרפז בידו משרות, תפקידים ותארים ("מארשאל-הרייך"); ביניהם בלטו התפקידים הכלכליים, כגון "הממונה על ביצוע התכנית הכלכלית ל-4 שנים" (1936), שמטרתה האמיתית היתה להכשיר את גרמניה מבחינה כלכלית למלחמה. בקשר לתפקיד זה היה ג' האחראי לגזל רכוש יהודי-גרמניה וארצות-הכיבוש, וכן היה אח"כ מיוזמי השמדתם. כרבים מבין מנהיגי-הנאצים צבר גם ג' רכוש רב; הוא בנה לעצמו ארמונות וחווילות, הכין לו אוסף פרטי של תפציי-אמנות מן השוד, ויותר מכל חבריו היה להוט אחרי תפאורת, מתגנדר במדים וכד', הופעתו ואופן-דיבורו כנואם הצטיינו כהירות, שחצנות.

וכתב מבוא לתנ"ך בהוצאת איזנמנגר, שבו הוא משבח את המר"ל.

רש"י פין, כנסת ישראל, 231-232, תרמ"ז; M. Horowitz, *Frankfurter Rabbiner*, II, 54-55, 1883.

גְרִינְוֹלְד, יִצְחָק הִירֶשׁ — Isaak Hirsch Grünewald —

(1889, טטוקהולם — 1946 [תאונת-מוטס]), צייר שוודי, יהודי. ג' היה תלמידו של מטיס (ע"ע) בפאריס. אהרי שובו לשוודיה התבלט בין ציירי ארצו ודורו בכוח-יצירתו העצום ולהט-הגונים של תמונותיו. ב-1932 נתמנה פרופסור באקאדמיה לאמנות בסטוקהולם. ג' היה הראשון והחשוב



י. ה. גרינוואלד: יהודית

שבנציגי הציור האקספרסיוניסטי בשוודיה, אולם בהתפתחותו האמנותית עבר בהדרגה מאקספרסיוניזם אורנאמנטאלי לנא־ראליזם פלאסטי. הוא צייר גם תפאורות וסקיצות לתלבושות בשביל האופרה („שמשון חלילה“, „אברון“). — ג' היה יהודי נאמן ונוטה לציונות.

Arktos, I, 1908/09; *Kunstbladet*, 1909 f.; *Konst och Konsterarer*, 1912; *Deutsche Kunst und Dekoration*, 228, 1915; *Cicerone*, IX, 135, 1917; XIV, 122, 1922; R. Josephson, *Svensk Konstkrönika under 100 år*, 1944.

גְרִינְוֹלְד, יְקוֹתִיאֵל יְהוּדָה (1888, מארמארש-סיגט [הונג-גאריה] — 1955, קולמבס [אה"ב]), רב, חוקר וסופר עברי. למד בישיבות פרשבורג ופראנקפורט ע"מ. ב-1924 עבר לאמריקה; בשנותיו האחרונות היה רב בקולמבס (מדינת-אויהו). ג' פירסם ספרים ומאמרים רבים במקצועות התורניים ובחקירת תולדות-ישראל בהונגאריה ובאירופה המרכזית. הוא עסק ביחוד בתולדות הרבנות ובחיים הרוחניים של היהודים, מתוך השקפה חרדית, וכן בהשפעתם של זרמי הקבלה, השבתאות והחסידות בהונגאריה. מספריו: „בית יהונתן“, תרס"ח (תולדות ר' יהונתן אייבשיץ); „תולדות היהודים באונגאריה“, תרע"ג; „תולדות משפחת רוזנטל“, תר"פ; „די געשיכטע פון דער אידישער ליטעראטור אין

אונגארן“, תרפ"ו; „טויזנט יאָר אידיש לעבען אין אונגארן“, תש"ה; „לתולדות הרפורמציון הדתית בגרמניא ובאונגאריא“, תש"ח.

ח. בלוך, הרב י. י. ג' („לתולדות הרפורמציון הדתית בגרמניא ובאונגאריא“), תש"ח.

גְרִינְוֹלְד, מתיאס — Mathias Grünewald — כעצם:

מתיאס נִיטהרט-גוטהרט — Mathias Nithardt — Gothardt — (סמוך ל-1460 [ויש אומרים: 1483], וירצ'בורג — 1528, האלָה ע"ג זאלָה), צייר גרמני, מגדולי הציירים של כל הזמנים. ג', שהיה ידוע בימיו כ„מאָטיס הצייר“, לא נתגלה במלוא ערכו לתולדות-האמנות אלא בסוף המאה ה-19, בהשפעת האמנות האקספרסיוניסטית החדשה. עד אז הונח מפעלו ולא הושם לב לאישיותו; היסטוריון-האמנות היחיד בן המאה ה-17, יואכים זְנדררט, שהעריך את יצירתו, כבר לא הצליח לקבוע את שמו האמיתי, וקרא לו בשם ג'. ב-50 השנים האחרונות נתפרסמו פירוטומים מרובים על ג' — בין השאר נמצאה גם רשימת עובדיו — ואע"פ כן אין אנו יודעים הרבה על תולדות-חיו, בעיקר בימי נעוריו; על זהותו הובעו השערות שונות, שלא הוכחו כל-צרכן. יש מקום להניח, שג' חי ופעל בנעוריו באשאפנבורג, מאחר שקראו לו, כפי הנראה, גם „מאתיאס מאשאפנבורג“, קרוב לוודאי. סמוך ל-1500 עבר לולינגשטאט ע"ג מין ופתח שם בית-מלאכה; מן התעודות מוכח שפעל שם מ-1508 ואילך. עכ"פ היה ג' מאז חבר בגילדה של אורגיי-הבד, שלמרותה היתה כפופה הגילדה של בעלי מלאכת-הבניה, שעמהם נמנו גם הציירים. עד 1528 נזכר שמו ברשימת בעלי-הבתים בְּלִינגשטאט; כנראה לא היה נשוי, אך בסוף ימיו אימץ לו לבן נער, ששמו אַנדרָאס, וזה היה ליורשו.

העבודות הראשונות, שניתן ליחסן במידת-מה של ודאות לג', נוצרו בתחילת המאה ה-16: הציורים באגפים של „מוכת-לידנהארט“ (סמוך ל-1503, היום במוזיאון פפד"מ), הידועים בשם „14 האפיטרופסים“; תמונת „הלעג לישור“ (סמוך ל-1504, היום במינכן), שבה הובא לידי ביטוי ציורי אדיר רעיון האדם חסר-המגו הנופל קרבן לכוחות ברוטאליים.



מוכת-איונקים: ראשו של פאאטיאן המרוש (הסוחזק דיוקיעצמו של האמן)

מ-1509 ואילך עמד ג' בקשרים עם הסוחר הפראנקפורטי יעקב הלר, שפנה לטובי האמנים שבדורו בהור מנת תמונה, שביקש לנדבה למנזר-הדומיניקאנים בעירו; גם ג' נדרש לעבודה זו, ומיצירתו נשתמרו שני „לוחות הדיאקוֹן-נים“ (היום בפפד"מ). סמוך לאותו זמן נולדה, כנראה, תמונת-מזבח, המתארת את צליבת ישו (היום בבאול); עכ"פ יש בקומפוזיציה שלה משום רמז לאחת התמונות שביצירתו

לאחר מכן קיבל ג' — שוב ע"י החשמן ריצמן — הזמנה לצייר תמונת-מזבח לכנסייה הקטנה של שטופאך-פראנ-קלניה, וייתכן שזוהי התמונה המצוייה היום בשטופאך והמתארת את המאדונה כיושבת — בדומה למאדונה שבאיזנ-הים — בקרב פרחים. המצויירים תוך דייקנות נאטוראליסטית מדהימה. אגף תמונה זו (הנמצא היום בפריפורג) היא, כנר-אה, תיאור של „נסהשלג". — באותן השנים קשר ג' קשרים עם ארכיהגמונה של מינץ, המארקגראף אלברכט מבראנדנ-בורג לבית הוהנצולרן; קרוב לוודאי שבאותה התקופה (1522—1525) נוצרו שני הלוחות „ישו וצלוכו על שכמו" ו„צליבת ישו", שנועדו, כנראה, לכנסייה של טאוברבישווס-הים (היום במוזיאון קארלסרוהה).

מלחמת-האיכרים בשנת 1525 פגעה בג', שנתפס, כנראה, לרעינות משיחיים, שהיו מגורמי מלחמה זו. סבורים, שבגלל זה חשש לחייו ונסע להאלה בעקבות המארקגראף אלברכט פטרונג. ג' השתקע בהאלה סמוך ל-1526, ושם יצר את יצירתו האדירה האחרונה, המתארת ויכוח דתי בין אראסמוס הקדוש (בדמותו של המארקגראף) ומאוריציוס הקדוש (בדמותו של כושי). יש אומרים, שג' ביצע בהאלה גם עבודות כמהנדס-מים; בסתיו 1528 מת שם.

הרבה דעות הושמעו בדבר מקורות אמנותו הראליסטית-אכספרסיוניסטית של ג' ובפרשנות של מגמתו ומשמעותו של יצירותיו, וביחוד של האדירה שבהן — מזבח-איזנהים. אין הוכחות לביקורים של ג' באיטליה או בארצות-השפלה, אך ניכרת בו השפעה ודאית-כמעט מצד ציורי-השמן הפלא-מיים של תחילת הרנסאנס, לפי אפייה הכללי שייכת אמנותו לציור הריני-עילי והשוויצי של סוף המאה ה-15 ותחילת ה-16. יש מניחים, שג' נפגש עם דירר (ע"ע) בשירותו של יעקב הילר, ואולי גם באֶכְן ב-1520, במחיצת המארקגראף אלברכט; אך אין הוכחה ברורה לפגישת שני גדולי האמנים הגרמניים של הדור ההוא או להשפעה שהשפיעו זה על זה. מבחינה רעיונית יש רואים בג' את השפעת המיסטיקה הרנינית של סוף י"ה"ב ומפרשים את מזבח-איזנהים כתיאור ציורי של „הגיי לויים לבריגיטה הקדושה"; אך גם דבר זה לא הוכח, וייתכן שאין מזבח-איזנהים מתאר בעיקרו אלא את הליטורגיה של הכנסייה. אולם עיקר מקורה של אמנותו של ג' היתה גאוניותו שלו. ג' לא נתפס

לבעיות העיוניות. שי העסיקו את בני-דורו הגדולים, דירר ולא-נארדו, כגון אלו של הפרספקטיווה. הפרז פורציה והאנאטומיה; אמנם, את כל אשר צריך היה לפתור בש-טח זה פתר במעשה-אומן עילאי. אולם יחד עם זה לא היה חושש לקצר או להאריך פרספקטיוות כרצונו לשם האדרת כוח הביטוי. היו שחישבו, שזרועו של יוחנן הצ-עיר, המחזיקה במרים



מזבח-איזנהים: יוחנן תומר במרים

העיקרית של ג' — „מזבח-איזנהים". את ההזמנה לזו האחרונה קיבל ג' מידי פטרונג החשמן הינריך ריצמן. ג' הזמן לבצע את התמונות למזבח-אגפים גדול במנזר האנטור-ניטים של איזנהים שבאלזאס, ותוך 3 שנים השלים עבודה, הנמנית עם האדירות שביצירות-הציור. על-יד המנזר באיזנ-הים היה גם בית-חולים, שאיכסן כל מיני חולים, מצורעים וחולי-רוח; טיב-גאוניותו של ג' גרם לו, שיהיו עיניו פקוחות ביחוד לחולים אלה, והשפעת סביבתו ניכרת לא רק בדמויות הדמוניות שבתמונותיו, אלא אף בקומפוזיציה כולה, שבה מתגלמים גם אושר נעלה וגם סבל ויסורים.

על תריסי המזבח הסגור מצויירים שני פטרונג המנזר, הקדושים אנטוניוס וסבאסטיאן. עם פתיחת שני האגפים החיצוניים מתגלית באמצע תמונת הצליבה: גופו של ישו בעל קלסתרפנים יהודי, תפוח ומלא פצעים, תלוי על צלב, כשכולו אומר יסורים; מימינו עומדת, כמאיימת, דמותו הענקית של יוחנן המטביל, המבשר כי התלוי סופו לגדול, והוא עצמו סופו לקטון; משמאלו כורעת מרים המגדלית ביגונה, ומאחוריו — יוחנן הצעיר, המקבל בזרועותיו את מרים אם ישו המתעלפת; בבסיס התמונה מתוארת קבורת ישו. משמאלה של התמונה המרכזית מתוארת אידיליית-האימים של הפגישה בין אנטוניוס הקדוש ופאולוס במדבר-תבי; מימינה — נסיונו של אנטוניוס על-ידי שדים בתוך חורבה. באגפים הפנימיים נראים: משמאל — תיאור דרמטי של בשורת המלאך למרים בתוך תא של מנזר, העשוי בסיגנון גותי מאוחר; מימין — תחיית ישו, שחלק גופו העליון נמוג באור; באמצע — התעלותה של מרים: מקהלת-מלאכים המנגנים בכלי-מיתרים והמתוארים בשלל-צבעים משפנר ומעליהם, על רקע הרים גבוהים — מרים בסכך-ורדים.

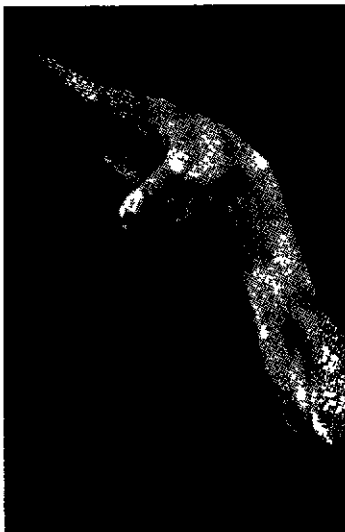

מזבח-איזנהים: אצבעו של יוחנן המטביל, המכניע על הצלב

פחמימנים, פהלים, האלוגנידים, חומצות קארבוֹקְסיליות, תר-כבות אורגאנוֹ-מתכתיות ואורגאנוֹ-אלמתכתיות אחרות, ועוד. (1) ת"ג נכנסות לראקציית-שיחלוף עם כל תרכובת המכילה מימן פעיל, ז. א. מימן שניתן להידחות ע"י מתכת אלקאלית, כגון מים, פהלים, אמינים, חומצות; פרי הראקציה הוא פחמימן:

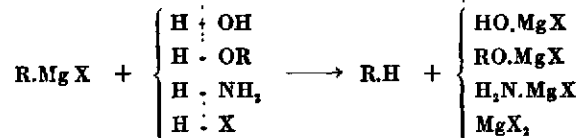

מדידת נפח המתאן, המשתחרר בדרך זו ממתיל-מאגנזיום יודידי, משמשת אמצעי לקביעה כמותית של המימן הפעיל בתרכובות הנבדקות (שיטת-צ'רן־טינוב).

(2) כהל (ע"צ) נוצר מת"ג, הקולטת חמצן והופכת לכולאלט, שהוא ניתן להידרוליזה ע"י מים:

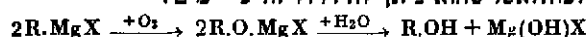

(3) סינתזה של כוהל שניוני מת"ג ואֶלְדֶהיד (ע"ע):

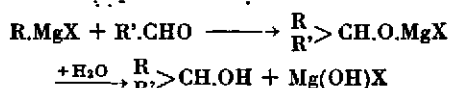

כיוצא בו, מבוצעת סינתזה של כוהל שלישוני מת"ג וקטון (ע"ע).

(4) ת"ג נספחת לקשר הפחמני-חמצני הכפול של פחמן דו-חמצני ויוצרת מלח האלוֹ-מאגנזי של חומצה קארבוֹ-פסילית, שהוא ניתן להידרוליזה:

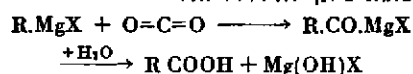

(5) מת"ג והאלוגן מתקבלים ההאלוגנידים האורגאני והאנאורגאני בנפרד:

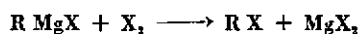

(6) ת"ג פועלות על ההאלוגנידים של כל היסודות שאחרי המאגנזיום בשורת-המתח האלקטרוֹ-מוטורית ומחליפות את ההאלוגן בשיירים אורגאניים; למשל:

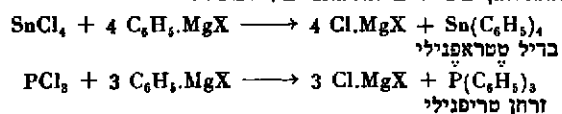

C. Courtot, *Le magnésium en chimie organique*, 1927; F. Runge, *Organometallverbindungen*, I: *Organomagnesium-Verbindungen*, 1932, H. Gilman, *G. Reagents* (Gilman's Organic Chemistry, I, p. 295-520), 1942.

י. ל.

גְרִים, הוּאָן (Juan Gris), כינויו של הצייר והגראפיקן הספרדי הוֹסֶה וִיקְטוֹרִינוֹ גוֹנְזָלֶס —

José Victoriano González (1887, מאדריד — 1927, פאריס). ג' למד בביה"ס לאמנות ולמלאכת-מחשבת במאד-ריד ובא במגע עם המודרניסטים הספרדיים. 1906 עבר לפאריס; שם קשר קשרי ידידות עם פיקסו (ע"ע) דר עמו במחיצה אחת. תחילה צייר ציורים לעיתונים סאטיריים והמשיך בלימודיו בציור. 1912 הציג לראשונה את תמונתו „לכבוד פיקאסו" (Hommage à Picasso), ומאז צייר תמונות רבות, שהוצגו בתערוכות ברחבי אירופה.

ג' הוא העקבי בין הציירים הקוביסטים (ע"ע). ראשית יצירתו קוביסטית אנאליטית, שבו האֶסְקֶטִים השונים של העצ-מים מתוארים זה בצד זה בשטחי-צבעים עשויים בצורת

עם שיטת הזמן האיזורי, ז. א. זמן אחד לכל פסאורוך במרחק שווה של 15° — או מכפלות של ערך זה — מן המצָהָר של ג' בהתאם לשעוֹן־ג', בהוספה או בניכוי של שעות שלמות. כך נקבע הזמן האיזורי של 30° מזרחה מג' כשעון קובע לישראל — שעון המקדים בשתיים את שעוֹן ג'. שעוֹן־ג' נקבע בזמן האחרון ע"י מוסדות־אוי"מ כשעוֹן עולמי (Universal Time).

עם הזדמנות האויר בג' כתוצאה מריבוי התעשייה באיזור-לונדון ועם הארת הרחובות ע"י נורות חזקות, רבו התפרעות לפעולת התצפית השמימית בג', לכן הוחלט עם תום מלחמת-העולם I להעביר את המצפה בהדרגה להרסטֶמוֹנסֶה (Herstmonceux) שבמחוז סֶסֶס. העברה זו כבר הושלמה בעיקרה, ומיתקני המצפה בג' מהווים היום את החלק האֶס־טרוֹנמי והנוטי של בית-הנכות של הצי אשר בג'.

Sir Harold Spencer-Jones, *The Royal Observatory G.*, 1943, 1946.

ג. ר.

גְרִינְיֶר, פֶרְנֶסְיוֹאָה אוֹנְיֶסָה וִיקְטוֹר — François Au-

guste Victor Grignard — 1871, שרבור — 1935,

ליזן), כימאי צרפתי. ג' למד באוניברסיטת ליזן והיה שם

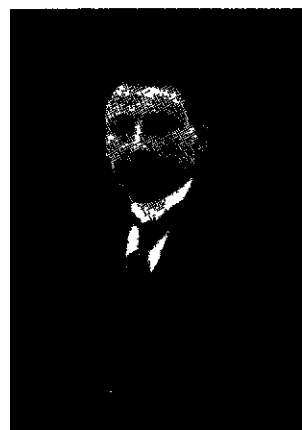

ויקטור גריניאר

מרצה לכימיה אורגאנית ומ1908 — פרופסור; 1910 נתמנה ג' פרופסור לכימיה בנאנסי ומ1919 עד מותו שוב היה בליזן. ג' קנה עולמו בעבודת-הדוקטור שלו (1901), שבה תיאר את התרכובות האורגאניות של המאג-נזיום, הנקראות על שמו, ואת שימושן הרב בסינ-תוזת של המרים אורגאניים („ראקציית-ג"). תג' לית זו, שג' הוסיף אחר-כך להרחיבה ולהעמיקה,

הקנתה לו ב1912 — יחד עם סבטיה (ע"ע) — את פרס־נובל תרכובות־ג' (ת"ג) הן תרכובות אורגנוֹ-מתכתיות (ע"ע)

של המאגנזיום מן הטיפוס R.MgX (R — שייר אורגאני, אליפאטי או ארומאטי; X — האלוֹגן, ביוחד יוד). תרכובות אלו נוצרות בקלות ע"י הפעלת מאגנזיום, בצורת נוסרת נקיה ויבשה, על האלוֹגניד אורגאני בממס אורגאני מתאים — אֶתֶר מוחלט, בנוזל, פטרול־אתר; למשל:

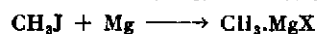

מחיל-מאגנזיום יודידי

ת"ג הן מעוטות־יציבות מחוץ לתמיסותיהן, והן רגישות מאד למים; לפיכך יבושת גמורה היא תנאי ליצירתן. בתמיסותיהן מתקיים שיווי-משקל בין התרכובת הכפולה ובין מרפיביה האנאורגאני והאורגאני:

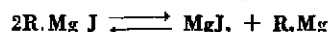

בתמיסותיהן האֶתֶריות ת"ג קושרות בקשר קומפֶלְכְסִי מוֹלֶ-קולה אחת או שתי מולקולות של אֶתֶר.

חשיבותן של ת"ג גדולה משום פֶשֶרן המיוחד במינו לשמש בסינתוזת שונות ומרובות. בעזרתן אפשר להרכיב:

(„המשחרר“), שבו נלחם לא רק לביטול העבדות, אלא גם לביטולו של עונש-המוות, של עונש-מאסר בשל חובות, לזכות בחירה לנשים וכד'. 22 שנה עמד בראש האגודה האמריקנית לביטול העבדות, ג' טען, כי עקרונות הצהרת-העצמאות חלים גם על הכושים, וכשהעמידוהו על כך שאין החוקה אוסרת את העבדות, שרף בפומבי את טופס החוקה, הואיל ואין היא אלא „ברית את מוות וחווה עם שאול“ (לפי ישע' כה, טו). ב-1833 ביקר ג' באנגליה ונתקבל בכבוד ע"י מנהיגי התנועה לביטול העבדות; אולם באמריקה נרדף ע"י השלטונות וע"י ההמונים המוסתים. כתבי-העת שלו הופיע בתנאים קשים ביותר, אולם במרוצת הזמן רכש לו השפעה רבה על דעת-הקהל, ביחוד בצפון. בגלל מאמריו, שבהם תקף את המסחר בעבדים, נאשם בהוצאת דיבה ונידון למאסר, ופעם אף הוציאה אותו המשטרה בקושי מידי ההמון המוסת. ג' קרא לשיחרור העבדים בדרכי שלום ושיכנוע, אולם כשפרצה מלחמת-האזרחים תמך בה במרץ. ב-1865 הפסיק את הופעתו של עיתונו, מאחר שהושגה מטרתו. ג' מת בן 74, מקובל ומכובד מאד על הציבור.

W. P. and T. J. Garrison, *W. L. G., the Story of his Life told by his Children*, I-IV, 1885-1889; G. Smith, *A Moral Crusader: A Biographical Essay on W. L. G.*, 1892; L. Sw ft, *W. L. G.*, 1911, J. J. Chapman, *W. L. G.*, 1928; E. Channing, *A History of the United States*, V-VI, 1905-1925, R. B. Nye, *W. L. G. and the Humanitarian Reformers*, 1955.
ס. זי.

ג'ריפון (יוו' γρύψος, לאט' gryphus), במיתולוגיות של עמי המזרח הקדום ושל היוונים — יצור דמיוני, בדרך-כלל בעל כנפיים, שגופו מורכב מחלקי גופיהם של בע"ח.



ג'ריפון (כרוב) מצרי, בעל ראשיו עטור פשנת (חרפונית ממנידו)

שונים: חלקו הקדמי של גופו מתואר עפ"ר כשל עוף טורף, חלקו האחורי — כשל אריה; ראשו לפעמים ראש-נחש; פליניוס (Hist. nat. X, 70) מייחס לו אף מקור עקום ואזניים ארוכות. הג' נמנה עם חיות-הקדש (ע"ע; וע"ע

קופיות. מ-1912 ואילך עסק ג' גם ב„הדבקות“ (collages), שבהן הדבקו על-גבי התמונה גם עיתונים. מחטים וגפרורים לשם חיוק ההבעה הראליסטית, וכן פנה ל„אחיות-עיניים“ (trompe l'oeil), כלומר לציורים, שבהם הודגשו התמרים של עצמים מסויימים — כגון עץ ונייר — הדגשה יתרה. לבסוף הגיע ג' לידי „הקוביזם הסינתטי“, שבו מתגבשים עצמים מוחשים. לדברי עצמו „סזן (ע"ע) עשה מבקבוק גליל, ואילו אני עושה מגליל בקבוק“; וכן „אני יוצא מן המופשט כדי להגיע לידי המוחשי“. מלבד דוממים, תמונות-צורות, דיוקנים ואילוסטרציות לספרים צייר ג' תפאורות ותלבושות, ביחוד בשביל דיג'יטל (ע"ע). ציוריו של ג' מעידים על שיווי-משקל בין הרגש והשכל ונמנים עם החשובים שנוצרו ברבע הראשון של המאה ה-20. יצירותיו מצויות ברוב המוזיאונים הגדולים לאמנות החדשה, ביניהם אף מוזיאון תל-אביב.

D. H. Kahnweiler, *J. G.*, 1946; J. Lassaigue, *J. G. (Dictionnaire des peintres modernes*, 116 ss.), 1955.
ס. ש.

ג'ריס, (יוהן) פֶּטֶר — (Johann) Peter Griess — (1829, ליד קאסל — 1888, ברטון [אנגליה]). כימאי גרמני-אנגלי. ג' היה בן איכר אמיד; למד כימיה באוניברסיטאות גרמניות, ומורו המובהק היה קולבה (ע"ע). ב-1858 הגיע לאנגליה כעוזרו של א. ו. הופמן (ע"ע), ובהמשך עבודת-מחקר שזים קולבה גילה ב-1858-1860 את תהליך הדיאזוטאציה ואת מלחי-הדיאזוניום (ע"ע אזו ודיאזו) ובונה הניח את היסוד להתפתחות התעשייה הכימית הענפה של צבעני אזו (ע"ע). ג' נשתקע באנגליה; הוא לא בחר בקאריירה אקדמית, אלא מ-1862 ואילך היה כימאי-מנהל של בית-החרושת הגדול לבירה של אולסופ בברטון, אולם את כל זמנו החפשי הקדיש למחקר מדעי. הוא תרם תרומות נוספות חשובות לכימיה של הצבענים הסינתטיים, וכן לכמה מקצרי עזת אחרים בכימיה האורגנית. כגון לקביעת איזומריה-של-עמדה בתרכובות ארומטיות (ע"ע איזומריה, עמ' 684, XXXIV-XXXII).

A. W. v. Hofmann - E. Fischer - H. Caro, *J. P. G.* (Ber. dtsh. chem. Ges. 24, Ref. 1007, 1058, I ff.), 1891.

ג'ריסון, ויליאם לויד — William Lloyd Garrison — (1805, ניובריספורט [מסצ'וסטס] — 1879, ניו-יורק), מדינאי ועיתונאי אמריקני, מנהיג תנועת המאבק על ביטול העבדות. גדל בתנאים משפחתיים וכלכליים קשים. בעודו נער החל לעבוד כשוליה בבית-דפוס; עבודתו זו נתנה לו הוד דמנות לקרוא הרבה ולהרחיב את השכלתו, ומאז דבק כל ימיו ברעיונות החופש והקידמה החברתית. מ-1826 ואילך פעל כסופר ואחר-כך כעורך וכמ"ל של כתבי-עת ועיתונים שונים, תחילה בעיר-מולדתו ואחר-כך בבוסטון. במאמרים ובהרצאות תבע את שיחרורם המיידים של הכושים. ב-1831 התחיל להוציא לאור בבוסטון את כתבי-העת The Liberator

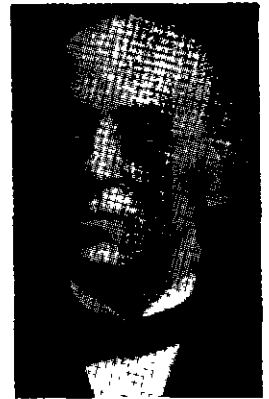

ו. ג'ריסון

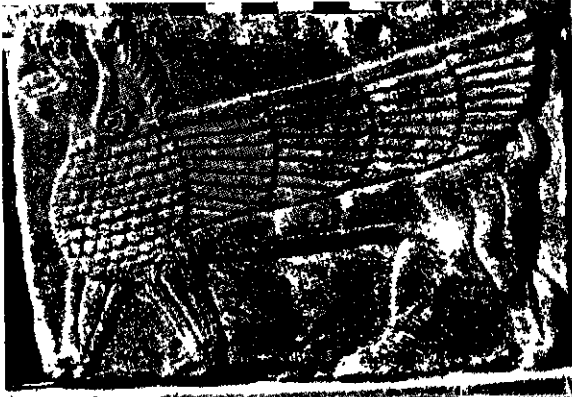

גריפון (כרוב) חתי (מן החפירות ליד אנמארה)

הג' בעל ראש-העוף הגיע ממצרים לאמנות החיתית (שהיא מצדה השפיעה על האמנות המצרית בשלבה המאוחר), ומשם לאשור ולכרתים-מיקני. הג' בעל ראש-הנחש, וכן הג' בצורת אריה מכונף, מקורם בבבל, ומשם הגיעו לאמנות האשורית, החיתית והפרסית.

במיתולוגיה היוונית, בגירסה הרומית, היו הג' מקודשים לאפולון, ושמרו על אוצרות-הזהב שלו בפני הארימאספים בעלי העין האחת, שישבו בערבות הסקיתים בסמוך לארץ החיפרבוראים — ואמנם מופיע הג' גם באמנות הסקיתית. לפי מסורת אחרת שכנו בארץ כוש (אתיופיה), ולפי מסורת שלישית שמרו על כד-המזג של דיוניסוס, לדברי אגדות מאוחרות יותר התנגדו הג' למחפשי-הזהב במדברות שב-צפון הודו (הג' שזמרי-הזהב מופיעים גם ב-פאוסט' לג'נה, ח"ב 7.083 ואילך, 7.602 ואילך).

באגדת-אלכסנדר מופיע הג' כמעלה את אלכסנדר לשמים. הערבים מכנים את הג' בשם אֶלְעַנְקָא (בעלת הצוואר הארוך), ואכן עבאס מזהה אותו עם הכרוב, אולם היו שעירבבו אותו עם סימורג הפרסי (ע"ע פויניכס).

באירופה של ימינו מופיע הג' בצירי-ספרים והרבה מאד כסמל הראלדי (והשווה „פאוסט", ח"ב 10.627 ואילך, 10.638 ואילך). דאנטה (טוריה-טהורה 29, 108) רואה בו את סמל ישו.

מ.

A. Furtwangler, *Gryps* (Roschers Lex. d. griech. u. rom. Mythol.), 1884; H. Prinz-Ziegler, *Gryps* (Pauly-Wissowa's Realenc. d. klass. Altert., VII), 1912, H. Frankfort, *Notes on the Cretan Griffin* (Ann. Brit. School Archeol. Athens, XXXVII, 106), 1940; id., *Griffin* (The Pelican History of Art: The Art and Architecture of the Ancient Orient), 1954; Chr. Simonett, *Der Lowengreif*, 1944, U. Jantzen, *Der G.* (Festschr. f. H. Jantzen, 1951); H. Bonnet, *Gryps* (Reallex. d. agypt. Religionsgesch., 1952), R. B. Y. Scott, *Another Griffin Seal from Samaria* (PEQ 1954, 87); י. לייבוז'קי, הכרוב במזרח התיכון העתיק (עתיקות, כתב-עת של אגף-העתיקות בישראל, א', 67, תשס"ז).

גְרִיפְיוֹס, אַנְדְרֵאָס — Andreas Gryphius (צורת לאטינית יואציה של השם גריף [Greif]) — (1616, גלוגאו — 1664, שם). משורר גרמני מתקופת הבארוק. גדל בימי מלחמת שלושים השנים, ומראות ימי-צעוריו הטביעו בו את חותמם לכל ימי-חייו. אח"כ למד משפטים בהולאנד וביקר בסיוע נדיבים באיטליה וצרפת. הוא שלט בלשונות רבות וידע גם עברית וארמית. אחרי שובו למולדתו היה מ-1650 ואילך פקיד בנסיכות גלוגאו. ג' היה בעל דתיות פרוטסטנטית עמוקה; נסיון חייו וסבל גופני קבעו את תחושת-עולמו

כימרה; דרקון; ספינקס; פגסוס; פויניכס), שמעיקרן היו קשורות בפולחן השמש הירח. וע"ע כרוב.

הציור הראשון של ג', שנודע עד עכשיו, מופיע במצרים בין דמויות של בעל-חיים אחרים בלוח-מרוקים עשוי צפחה מימי השושלת ה-10 (בערך 3200 לפסה"נ). ציור זה מתאר היה בעלת ארבע רגליים וראש של בז, וכנפיה מונחות על גבה זו מאחרי זו; ג' כזה, המופיע גם בציורי מקדו-הקבורה של סהורע ושל פפי II, נקרא „תשתש" = הטורף, הקורע; בחושן שנוסרת III (מן הממלכה התיכונה) הוא נקרא „פתפת" = הדורס. כנפיו היו תחילה סגורות, ורק ברבות-הימים צויירו כפתוחות (כגון בבני-חסן). בימי הממלכה החדשה מופיע טיפוס חדש של ג', לראשונה על גרון-הני של יעחמס I, הראשון במלכי השושלת ה-XVIII (1570 לפסה"נ); ראשו הוא של עוף בלתי-ידוע ממשפחת התרנגוליים; ציור דומה לו מופיע בפרסקה שעל קיר ארמונו של מינוס בקנוסוס, שבה הוא מתואר ללא כנפיים (תמונה ע"ע אגאית, עמ' 349 מימין). טיפוס זה נשתמר בכל מרכזי אמנות-השנהב שבאגן המזרחי של היסיהתיכון, כגון מגידו בא"י, גבל בסוריה, נמרוד באשור; וכן ביוון בתקופה הטרם-יוונית גדול, ולאחר מכן בדלפוי, וכן נמצא בפיכסיס (קופסה גלילית) באתונה. לרוב מתואר הג' כנלחם עם שור או עם אריה; כמו כן מתואר גם מותו בחרב אחד הגיבורים, כגון בידיית של ראי שנמצאה באנקומי שבקפריסין.

בימי הממלכה המצרית החדשה הופיע גם טיפוס שלישי של ג', בעל ראש-נשר. כינו אותו „מהיר וחש", ייחסו לו קול שואג כשל האריה, ולעתים קרובות היו מדמים לו את פרעה הלוחם. יש שעירבבו אותו עם הג' בעל ראש-חיה (זה של האל סת) ועם הג' בעל ראש של כלב-ציד. בצורות כאלו מופיע הוא על אטלולות (מצבות)-הכשפים, כשהוא רתום למרכבת האל שדו, היורה היציו בנחשי-הרע ודורס שני תנינים. טיפוס זה נתגלה אף באוגרית.

הג' שימש נושא לקישוט ולגילוף בארצות המזרח-הקדומות. הוא מופיע בחרפושיות (בין השאר במגידו; באחת מהן הוא מצויין בשם חמן [ר' יחו' ו, 1]) ובגלילים רבים, ואף על כלי-חרס ועל ציורי-קיר בקברים. עלייד קיסריה בא"י נמצאה צורתו על גלוסקמת-שיש מן התקופה הרומית. כמו כן נמצא הוא בפנים של אחד הקברים במארשה. הג' משמש לרוב נושא לציורים באגרסטי-גאוקראטים, ולאחר מכן במעשי-קדרות של רודוס. באחד הציורים מתואר אפולון במסעו לארץ ההיפרבוראים, כשהוא רכוב על ג', וכידו האחת גבל ובשניה על-הדפנה.

י. ל.



אלכסנדר מוקדון נישא השמימה ברכב רתום לשני גריפונים (תבליט ביוזאני מן המאה ה-12)

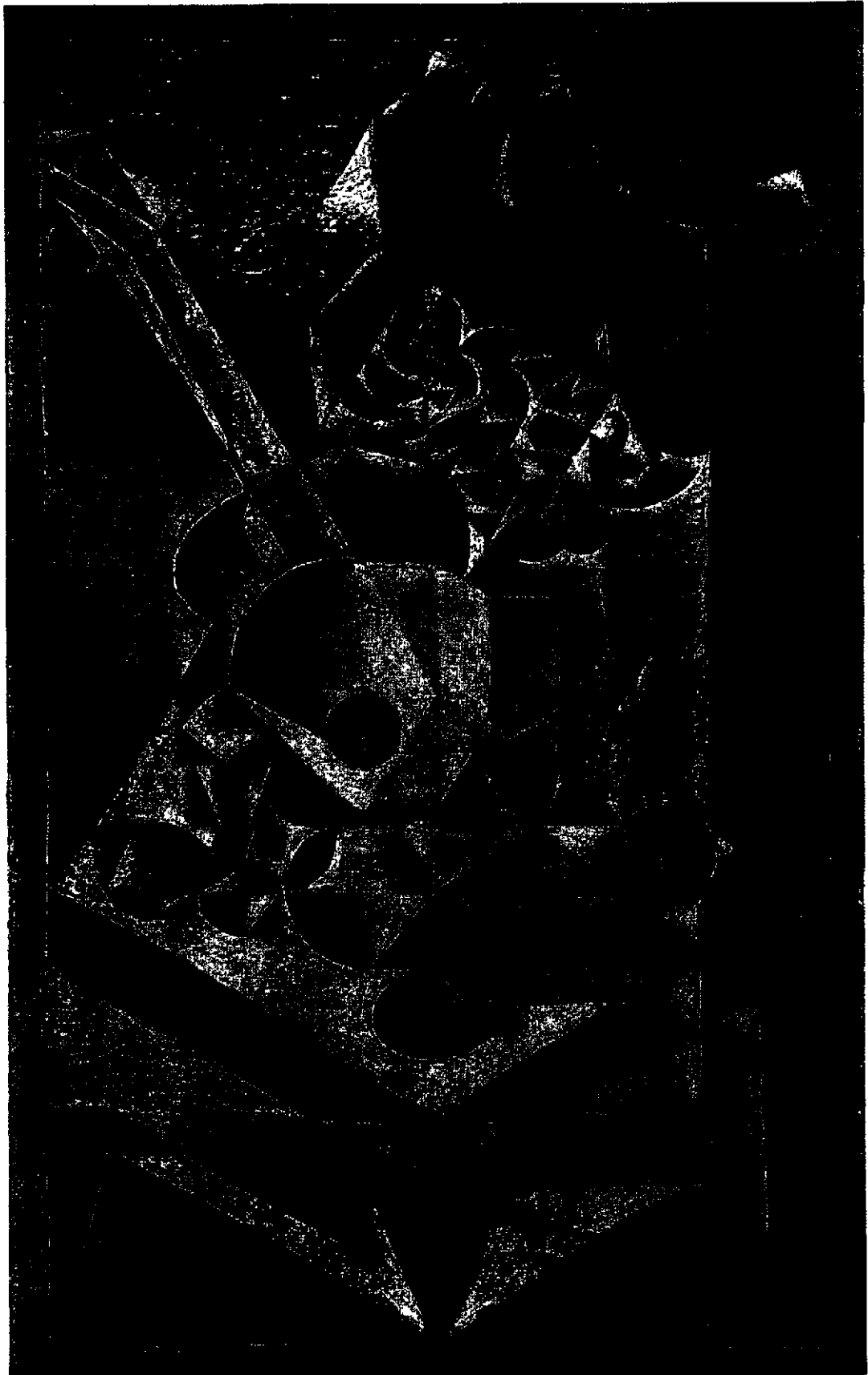

חואן גריס : דומם, פרחים וגיטרה

(מחוז-פּוֹמֶרן). אחרי מלחמת-העולם II נכללה בתחום גרמניה המזרחית.

J. Ziegler, *Geschichte der Stadt G.*, 1897, K. Beykuffter, *Führer durch G.*, 1926⁹, E. Lucht, *Die Universität G.*, 1930.

גְּרִיק, דְּיִוִיד — David Garrick — (1717, הרפורד — 1779, לונדון), מגדולי השחקנים האנגלים. ג' היה בן למשפחה הוגנוטית (Garrigue), שהיגרה מצרפת אחר ביטול צורגאנט (1685). ב 1737 בא ג' הצעיר, יחד עם סמיאל ג'ונסון (ע"ע) שהיה מורו, ללונדון. שם נתקרב לחוגים התיאטרוניים, ונמשך אחריהם. בכספי ירושה מדודו נכנס ג' בלונדון לעסקי היין בשותפות עם אחיו, אולם באותה שעה גם התחיל להופיע בתפקידים קטנים בתיאטרון. באוקטובר 1741 הופיע בתפקיד ריצ'ארד III, שבו זכה להצלחה עצומה. מיד פרש מן העסק, ומאו הקדיש עצמו כולו לבימה. ב 1742 עבר ג' לשחק בתיאטרון דרורי-ליין, וב 1747 רכש את הזכויות של תיאטרון זה ונעשה מנהלו והבימאי שלו, נוסף על תפקידו כשחקן הראשי. הוא ריכז סביבו את טובי השחקנים של התקופה, ביניהם אהובתו פג ופינגטון, ועד 1776 — כשמכר את חלקו בתיאטרון ונפרד מן הבימה — הופיע שם בהצלחה בלתי-פוסקת. — ג' לא הצטיין בהופעה חיצונית רבת-ירושם, אולם משחקו, הטבעי והאמנותי כאחד, יחד עם כשרון-מימיקה מופלא במינו — שבו את לבות הצופים. ג' נפח חיים חדשים בבימה האנגלית, שהיתה שקועה במסורת המיושנת של דיקלום חגיגי. טבעיות משחקו גרמה לשינוי גמור בדרכי הסינון התיאטרוני בכלל. גדולתו היתה בתפקידים טראגים (ביחוד המלט, מקבת ולייר), אולם הוא היטיב לשחק גם בתפקידים היתוליים. בניגוד למה שהיה נהוג עד ימיו, הצטיין ג' כבימאי בנאמנות מסויימת לשיקספיר במקורו, אע"פ שגם הנוסחות שלו לא היו תמיד נקיות מ"תיקונים" או תוספות.



דייויד גריק

ב 1749 נשא ג' לאשה את הרקנית הגרמנית אֶוֶה מְרִיֶה ויגל ("מדמואזל ויולטי"), ובלוויתיה ערך ב 1763/65 מסע באירופה, ונתקבל בכבוד ובתשואות בכל הארצות שבהן ביקר. את שנות-חייו האחרונות בילה באחוזתו בהמפטון. עם חוג ידידיו נמנו טובי הסופרים, אנשי-המחשבה ואנשי-התיאטרון של התקופה ההיא. ג' נקבר בכנסיית-וֹסְטְמינסטר, לרגלי אנדרטת שיקספיר.

C. Gaehde, *D. G. als Shakespeare-Darsteller*, 1904, P. Fitzgerald, *The Life of D. G.*, I-II, 1906⁹, F. A. Hedgcock, *A Cosmopolitan Actor: D. G. and his French Friends*, 1912; M. Barton, G., 1948

ג. אג.

גְּרִיקָה, אֹמֶן פֶּוֹן — Otto von Guericke — (1602, מאגדבורג — 1686, האמבורג), חוקרי-טבע גרמני. למד משפטים ומאתמאטיקה בגרמניה ובלדן (הולאנד). מ 1631 היה מהנדס ראשי של צבא-הכיבוש השוודי באַרְפּוּרְט, מ 1646 עד 1681 — ראש-העיר של מאגדבורג. ג' היה אחד מחלוצי מדע-הטבע המודרני ושיטתו

וצל, שימוש במצלמה בתחבולות שונות, הנהגת הסרט הארוך ועוד; מצד שני — שיטת ה"כוכבים", תמונות המוניות וכר. ג' קבע את דמותו של הסרט המתוקן והשפיע השפעה עמוקה על הראינוע, וביחוד על הסרט הגרמני והרוסי. מפעליו החלוציים היו הסרטים המפורסמים: *Birth of a Nation* ("הולדת-אומה", 1915) ו *Intolerance* ("קנאות", 1916). ב 1919 יסד יחד עם קבוצת שחקנים דגולים בהוליווד את חברת-הסרטים "השחקנים המאוחדים" (United Artists). הוא עמד בראשה עד 1932, ובהנהלתו או בבימויו הופקו כ 500 סרטים, שהיו צאות ייצורם עלו על 20 מיליון דולאר ושהכניסו כ 80 מיליון דולאר. השגיו החשובים ביותר בתקופה זו היו הסרטים: *Hearts of the World* ("לבות-העולם" [על חזית-המערב במלחמת-העולם I]), 1919; *Orphans of the Storm* ("יתומי-הסערה" [מן המהפכה הצרפתית]), 1922; "אמריקה", 1924. לעומת זה הצליח פחות בסרט המדבר, שבו טיפל מ 1927 ואילך. מיצירותיו הקולנועיות: "אברהם לינקולן", 1930; *The Struggle* ("המאבק", 1931) — שהוא סרטו האחרון. J. Barry, *D. W. G.*, 1940.

גְּרִיפִית, פְּרָנְסִיס לְוֵלִין — Francis Lewellyn Griffith — (1862—1934), אַגִּיפְטוֹלוֹג אנגלי. התחנך באוקס-פורד, אך רכש לו את השכלתו המקצועית ע"י לימוד עצמי, שכן עדיין לא הונהגה אז הוראת האגיפטולוגיה בשום אוניברסיטה אנגלית. מ 1884 עד 1888 הועסק ע"י ה"קרן לחקירת מצרים" כעוזר. ב 1892 נתמנה לפרופסור-עוזר ללשון המצ-רית בלונדון, ב 1901 — למרצה לאַגִּיפְטוֹלוֹגִיָה באוקספורד וב 1924 — לפרופסור שם. ג' היה בעיקר פילולוג, שעיסוקו בלשון ובטקסטים. הביבליוגראפיות השנתיות שלו (שהוציא מ 1892/3 ואילך) מעידות על בקיאותו האנציקלופדית בכל ענפי האַגִּיפְטוֹלוֹגִיָה. הוא היה מחונן בכשרון מיוחד לפיענוח טכסטים כתובים בכתב קשה ומסובך. עבודותיו בשטח הדמו-טית, ביחוד הדמוטית הקדומה של התקופה הפרסית, חידשו את פני המקצוע הזה. — ב 1939 הוקם מעוזונו *Institute of Egyptology* — מרכז עולמי לאַגִּיפְטוֹלוֹגִיָה.

Studies Presented to F. L. G., 1932, A. H. Gardiner, *F. L. G.* (Jl Egypt. Archaeol. 20, 71), 1934.

גְּרִיפֶסוֹלְד (Greifswald), עיר במחוז-רוסטוק בגרמניה המזרחית, על נהר-ריק (Ryck), סמוך לשפכו לים הבאלטי; 44,000 אלף תושבים (1946). ג' היא עיר אוניברסיטאית, מרכז של תעשייה קלה ונמל בינוני. היא צומת מסילות-ברזל, יש בה מצפה מטאורולוגי ובתי-חרושת המעי-בדים את התוצרת החקלאית של האיזור או משרתים את צרכי החקלאות: מפעלים לייצור מכונות חקלאיות, תעשיות של בירה ושימורים ומוצרי-עץ. הנמל מקשר את העיר עם דניה ושוודיה.

ג' ידועה כמרכז תרבותי בשל האוניברסיטה, וביחוד בשל הפאקולטה התאולוגית שבה. האסכולה הפרוטסטנטית-אורתודוכסית מיסודו של הרמאן קרמר (H. Cremer), שפעל שם בסוף המאה ה-19, ידועה בשם "אסכולת-ג'"; היא השפיעה השפעה רבה בכנסייה הלותראנית.

ג' נוסדה ב 1241; ב 1278 נצטרפה להנזה (ע"ע), במאות ה-14—15 היתה עיר-מסחר ונמלים חשוב. ב 1456 נוסדה בה האוניברסיטה. במלחמת שלושים השנים סבלה העיר קשות. מ 1648 היתה ג' בשלטון שוודי; ב 1815 עברה לידי פרוסיה

תיהם של שביטים. — ספרו העיקרי הוא: Experimenta nova, ut vocantur, Magdeburgica de vacuo spatio, 1672.

F. W. Hoffmann, *O. v. G.*, 1874, A. Slaby, *O. v. G.*, 1907, E. Hoppe, *O. v. G.*, 1927; H. Schimank, *O. v. G.*, 1936. ש. אל.

גריקולנד, ע"ע אפריקה הדרומית.

ג'ריר — جرير — אבן עטיה אבן אלח'טפא (מת סמוך ל-728), משורר ערבי מתקופת בני-אומיה. ג' היה יליד עיראק, ונעשה ממקורביו של מושל הארץ ההיא. אל-חג'אג' אבן יוסף, כשרונו המיוחד היה בסאטירה הפיוטית. הוא נתפרסם בעיקר בפולמוסו הפיוטי נגד משוררים אחרים בני-דורו, והמלחמה הספרותית הזאת העסיקה את כל הציבור הערבי וקירבה את ג' לחצר החליפים. החליף עבד אלמלך ביכר עליו את יריבו אל-אח'טל (ע"ע), אבל ג' נהנה אה"כ מחסדו של עמר II, כנראה בשל הנטיה הדתית שהיתה משותפת למשורר ולחליף זה. בשנותיו האחרונות חי ג' באחוזתו באל-ימאמה. — מלבד שירי-הפולמוס חיבר ג' גם שירי-תהילה, שירי-אהבה וקינות; ביחוד מהוללים שיריו משני הסוגים האחרונים.

The Naqā'id of J. and al-Farazdaq (ed. A. A. Bevan), 1905-1912, *Naqā'id de G et de Ahtal* (publ. A. Salhani), 1922, O. Reicher, *Abriss d. arabischen Literaturgeschichte*, I, 265-274, 1925; R. A. Nicholson, *Literary History of the Arabs*, 244 ff., 1930².

גַרְל (Graal, אנג' Grail), „הגראל הקדוש“, באגדה הנוצרית של יה"ב — חפץ גנוז קדוש פועל-סלאים; החיפוש אחריו והשגתו הסופית העסיקו את דמיונו של העולם האבירי ומהווים את תכנון של כמה יצירות ספרותיות חשובות. בדרך-כלל מסופר עליו, שהוא מזין את האוחז בו או הנמצא במחיצתו, או ממלא את כל משאלות-לבו. מכאן גזרו כמה סופרי יה"ב את שמו מלאט' gratus, „נעים“. עפר איך טיבו של הג' מוגדר כלל; לפעמים הוא מתואר כאבן יקרה, שחוטאים אינם מסוגלים להרימה, אך קלה היא בידים הם של תמימיל-לב; מכאן היו חוקרים ששיערו שמקור השם הוא מעבר „גורל“. לפי מקורות מסויימים הג' הוא ראש מגואל בדם המונח על קערה; לפי מקורות אחרים הוא גביע ובו דמו של ישו. — ומכאן הסיקו חוקרים שהשם נגזר מלאט' של יה"ב gradalis, „קערה“, שהוא גלגול של crater בלאת' הקלאסית. במאה ה-12 העריצו בפאקאן (Fécamp) שבנורמאנדיה כלי המכיל מדמו של ישו, וסופר שדם זה — Sang réal („דם-המלך“) — הגיע שמה ע"י ניקודמוס, אשר השתתף בקבורתו של ישו (יוחנן י"ט, ל"ט), ויש רואים ב-Saint Graal („הג' הקדוש“) לשון נוסל על לשון Sang réal. גוססה אהרת של אגדת יה"ב קשרה את מוצאו של הג' בשותף השני בקבורת ישו, הוא יוסף (ע"ע) מארימתיה. סופר, שאבן טובה נפלה מכתרו של לוציפר המלאך הרע בשעת הפלתו מן השמים, ושמאבן זו נעשה הגביע שבו בירך ישו על היין בשעת סעודתו האחרונה, ולתוך כלי זה אסף יוסף מארימתיה את דמו של ישו בשעת צליבתו; היהודים שמו את יוסף בבית-הסוהר, והגביע, שבו היה דמו של ישו, החזיק אותו בחיים במשך 40 שנה, עד ששוחרר ע"י אספסיינוס וטיטוס בנו בשעת כיבוש ירושלים; יוסף נדד מארץ לארץ ועשה נפשות לנצרות; בן-מלך אחד ויתר מרצונו על חייו שעה ועל הנישואים כדי להיות לשומר הג' אחרי מות יוסף, ולשמירת הכלי היקר בנה טירה — בספרד או בבריטניה —



משאבת-האוויר של אוטו פון גריקה (תחריט-נחושת מספרו „ניסויים חדשים על החלל הריק“, 1672)

הניסויי-אינדוקטיוויות. בעקבותיהם של גלילאי, פאסקאל וטוריצי'לי עסק בניסויים ביצירת חלל ריק. ב-1650 המציא את משאבת-האוויר הראשונה, שהיתה מורכבת מגליל-נחושת, בוכנה ושני ססתומים. הוא ביסס את הכרתם של קודמיו בטיבו התמרי של האוויר, מדד את משקלו, הראה את התפשטותו ע"י החום, הוכיח שהאוויר משמש אמצעי להעברת הקול, שגר כבה בחלל ריק, ושמגו-האוויר מושפע מן הלחץ האטמוספרי. את משאבת-האוויר ואת ניסוייו בה הציג ב-1654 בריכטסאג של רגנסבורג בנוכחות הקיסר פרידינאנד III. אח"כ תיכנן את הניסוי שנתפרסם כ„הצאייה-הכדור המאגדבורר גיים“ — שני הצאי-כדור ממתכת בקוטר של 42 ס"מ, מחוברים ומורקים מאוויר ומצומדים ומהודקים ע"י לחץ-האטמוספירה עד כדי כך, שאינם נפרדים זה מזה בכוחותיהם של 16 סוסים, שמושכים אותם 8 מכאן 81 מכאן בכיוונים נגדיים.

ג' היה גם ממניחי היסוד לפיסיקה של החשמל, ובכמה דברים הקדים את תקופתו. ב-1663 בנה את מכונת-החישמול הפרימיטיביות הראשונה — כדור-גפרית המסחובב על ציר ומשופשף ביד יבשה, כאמצעות מכונה זו גילה את הדחיה האלקטרוסטטית, וכן תיאר לראשונה ניצוצות חשמליים, את תופעת ההתפרקות החשמלית מחודים, את פירוקו של גוף טעון ע"י להבה ואת הולכת החשמל בחוט. רוב תגליותיו באלקטרוסטטיקה נשכחו וחזרו ונתגלו רק בתקופה מאוחרת יותר.

ג' עסק גם באסטרונומיה והצביע על מחזוריות הופעו-

„פרסנל“, שחיבר ב-1180–1182; אך הוא לא סיימו, ואחרים המשיכו בו. יצירתו של רובר דה בורון (Robert de Borron), אף היא מסוף המאה ה-12, לא הגיעה אלינו בשלמות: רק החלק הראשון, המספר את קדמוניות הג' בקשר לתולדותיו של יוסף מארימתיה, נשתמר בחרוזים, ושני החלקים האחרים נשתמרו רק בעיבוד בפרוזה. על כרטיז דה טרוואה ועל מקורות צרפתיים אחרים בלתי-ידועים לנו מסתמך האפוס הגרמני הגדול „פרציפל“ לולפרם (ע"ע) פון אשנבך, המב-ליט את המשמעות הדתית-מוסרית של הסיפור, בין העיבודים הצרפתיים הפרוזאיים של הסיפור החשוב הוא „חיפוש אחרי הג' הקדוש“ (Queste de Saint Graal), שנכתב סמוך ל-1220; בו מובלט הניגוד בין „האפירות השמימית“ ובין ה„אבירות החילונית“, וכן מרובים בו היסודות התאולוגיים, ותפקיד רב נודע בו ל„נזירים הלבנים“ כיועצי האבירים ומגלי הפשר הרוחני של המאורעות. בתרגומו האנגלי נעשה „חיפוש אחרי הג' הקדוש“ חלק של חיבורו של סר תומס מלורי (ע"ע) על המלך ארתור.

בתקופה החדשה משמש הג' לפרפרזאליטים, לסימבוליסטים ולנאורומאנטיקנים סמל של ערגת האדם אל האלוהי הלא-נודע. ר. וגנר (ע"ע) עשה אותו ב„פארסיפאל“ (הדרד-רמו גם ב„לוהנגריין“) לסמל הטוהר, הישועה והגאולה; וכן עסק באגדת-הג' סניסון (ע"ע) בIdylls of the King, החיפוש אחרי הג' תופס מקום גם ב„ארץ השממה“ לת. ס. אליוט (ע"ע). רעיון הג' השפיע אף על המיסטיקה החדשה של התאוסופים והאנתרופוסופים. ב-1906 ייסד בגרמניה פ. בראון את „מיסדר-הג'“, שחודש ב-1921 כתברת-מיסטרין המאורי-גנת כדוגמת הבונים (ע"ע) החפשים.

מקורות Wolfram von Eschenbach's Parzival (ed. K. Bartsch), 1870; The Mabinogion (Everyman's Library), 176-219, 1937; E. Vinaver, The Works of Sir Thomas Malory, II, 853-1037, III, 1521-1571, 1947; La Queste de Saint Graal (ed. A. Pauphilet), 1949. E. Wechsler, Die Sage vom hl. G. in ihrer Entwicklung, 1898; A. Nutt, The Legends of the Holy G., 1902; V. Junk, G.sage und G.dichtung, 1912; J. L. Weston, From Ritual to Romance, 1920; R. Palgen, Der Stein der Weisen, 1922; J. D. Bruce, The Evolution of Arthurian Romance, 1923; G. Bertoni, Materiali per la storia della leggenda del S. G. in Francia, 1930; O. Rahn, Der Kreuzzug gegen den G., 1933; M. Fitzgerald Richey, The Story of Parzival and the G., 1935; J. C. Daniels, Wolframs Parzival, S. Johannes der Evangelist und Abraham Bar Chisa, 1937; K. Burdach, Der G., 1938; S. Singer, Wolfiam und der G., 1939; A. C. L. Brown, The Origin of the G.-Legend, 1945; R. Nelli, Lumière du G., 1951; L. I. Ringbom, G-Tempel und Paradies, 1951.

ד. פ.

גרליץ (Görlitz), עיר במחוז דרזדן (לפנים שלזיה-תחתית) בגרמניה המזרחית, 94.000 תושבים (1949). העיר יושבת על הגדה השמאלית של הניסה הלאוויציא, ומ-1945 היא עיר-הגבול של גרמניה כלפי פולין, לפני מלחמת-העולם II היתה ג' מרכז מסחרי ותעשייתי חשוב בגרמניה הדרומית-מזרחית. אחרי שיקומה החלקי שוב נמצאות בה תעשיות של טכסטיל, מפעלים לקרונות ומכוונות, צרכי-מזון, זכוכית ומכשירי-אופטיקה. — בג' נשתמרו בתי-מגורים, כנ-סיות וחלקי-מבצרים בסיגנן גותי מסוף יח"ב. אולם חשיבות אמנותית מיוחדת נודעה לה בגלל הארדילכות הרנסאנסית המפותחת שהיתה בה, כגון בניין-העירייה העצום מן המאה ה-16 (מעשה ידי ו. רוסקופף). בקירבת ג' נמצאת כנסייה

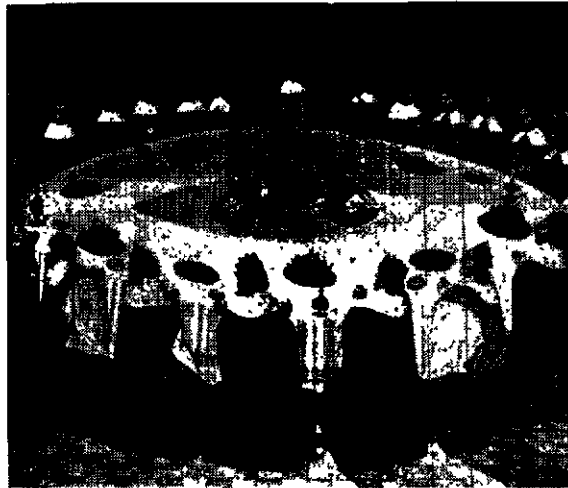

הגראל הקדוש סופיע לאבירי „השולחן העגול“ (סכ"י צרפתי סו הטאה ה-15)

שנקראה מונסאלוואט או בשמות דומים, שהם, אולי, גילגולים של „הרהגאולה“, mons salus.

הקערה המכילה את דמו של ישו, המחיה והמזינה, מסמלת, כנראה, את כוחו המחיה של דם זה, כפי שהוא מתבטא בנס המתחדש במיסטרין של המיסה הנוצרית. בהתאם לכך אף מסופר, שבכל שנה ביום מותו של ישו מביאים מלאכי-עליון את הלחם הקדוש ושמים אותו על הג', ושבתהלוכה בארמונו של הג' נושאים רומח שותת דם — רמו לרומח שתקע חייל רומי בגופו של ישו (יוחנן י"ט, ל"ד—ל"ה). יש חוקרים הטוענים, שאגדת הג' קשורה באמונותיהן וטק-סיהן של כיתות-מינים נוצריות, ושביתוד ניכרת בה השפעת הקתרים (ע"ע) והאלביגנונים (ע"ע) של צרפת הדרומית. אחרים רואים בה זכר למטייזים מאגדות המזרח, ביחוד מן המיתולוגיה הפרסית.

אגדת הג' קשורה קשר אמיץ באגדת אבירי המלך ארתוס (ארתור), ע"ע, שהם מתוארים — בכל המקורות שאגיעו לידינו — כמבקשי הג'. בהמשך התפתחות אגדת הג' גישטש אפיה המקורי, החיפוש אחרי החפץ הקדוש הנסתר וההרפת-קאות הכרוכות בחיפוש זה נעשו בה עיקר, וכן נשתלבו בה מוטיווים אגדתיים נוספים; יש שהג' זוהה אף עם „אבן-החכמים“ של האלכימיה (ע"ע, עמ' 600). אולם ברוב נוסחות הסיפור נשארה בולטת משמעותו הדתית-רוחנית, אע"פ שלא תמיד הוא קשור בדמו של ישו, הג' — החפץ הנעלם בעל הכוחות הנפלאים, המעניק סגולות עילאיות למי שעמד בנסיונות הקשים שבדרך השגתו — הוא הסמל הגשמי של ערגת אנשי יה"ב לפתרון בעיות-החיים, לאושר ולשלמות רוחנית ומוסרית; משמעותו זו מזכירה במקצת את צמחי-החיים שבאגדת גלגמש (ע"ע). ביצירות הספרותיות הנעלות של יה"ב הופך החיפוש אחרי הג' לסמל של הביקוש וההשגה של החסד האלוהי — אחד המושגים המרכזיים של הנצרות. משמעות חברתית של אגדת הג' מסתמנת בהתקשרותה בעולם האבירים: אבירי-הג' מוצגים או כהתגלמות העילאית של האידיאלים האביריים או כנושאים של אבירות רוחנית המנוגדת לאבירות החילונית.

הגיבוש הספרותי-שירי הראשון ניתן לאגדת-הג', כנראה, על-ידי המשורר הצרפתי פרטיזן (ע"ע) דה טרוואה באפוס

philosophie („פילוסופיית-הדת“), 1922; Prologik („פרולוג-גיקה“), 1930; Ästhetik („אסתטיקה“), 1937; Die Grund-; 1954; weisen des Menschseins („יסודות הוויית האדם“), 1954; על עצמו: Philosophen-Lexikon, 1949.

E. Gaede, *Die Religionsphilosophie von J. F. Fries und A. G.*, 1935, P. H. van den Gulder, *A. G.'s systematische Philosophie*, 1943; T. Cassirer, *Aus meinem Leben mit Ernst Cassirer*, 1948.

גרם, ע"ע סדוזת.

גרם, הנס פריסטן יואכים — Hans Christian Joachim

Gram — (1853—1938), רופא ובאקטריולוג דני; 1885 היה פרופסור לפאתולוגיה ותרופיה בקופנהאגן. ג' נתפרסם בשדה-הבאקטריולוגיה ע"י שיטת צביעת-חידקים, שהמציא אותה בשעת עבודתו בכרלין ב-1884 והנקראת עד היום על שמו. שיטה זו מושתתת על צביעת חכשירים בתמיסת חומר-צבע ותמיסת-יוד ושיטת התכשיר הצבוע בכזהל, המסוגל ליטול את הצבע מחידקים מסויימים ומגרעיני תאי-הרקמות ואינו נוטל אתו מחידקים מסויימים אחרים. ע"כ מתאפשרת ההבדלה בין סוגי חידקים שונים הדומים זה לזה, וכן בין חידקים ובין תאי הרקמה שבה הם שוכנים. — צביעת-ג' מבוצעת ע"י טיפול במשטח-חידקים מיובש ומיוצב על-גבי זכוכית בתמיסת סגול-גנטיאנה בקארבול, ואחריה — בתמיסת-לוגול (יוד בתמיסת אשלגן יודידי); אחרי שטיפה בכזהל חוזרים וצובעים בתמיסת פוקי-סין (אדום) בקארבול, יש מן החידקים שבהם הקשר בין סגול-גנטיאנה ויוד הוא אמיץ ואינו מתפרק על-ידי כזהל, והם נראים אחרי הטיפול כחולים; חידקים יציביי-ג' או ג'-חיוביים; ויש חידקים שמהם נוטל הכזהל את הצבע, והם נראים אחרי הצביעה הנגדית אדומים; חידקים ג'-שליליים. לשיטה זו נודעת חשיבות רבה באבחנה המעשית בבאקטריולוגיה. לקבוצת החידקים הג'-חיוביים משתייכים, למשל, סטרפטוקוקים וסטאפילוקוקים, ואילו ג'נוקוקים, מנינגוקוקים ומתגי-טיפואיד הם ג'-שליליים.

גרמון, מוריס — Maurice Grammont — (1866—1946),

בלשן ופונטיקן צרפתי. ג' היה תלמיד של פ. דה סוסיר (ע"ע); 1901 ועד יום מותו היה פרופסור לבלשנות במונ-פליה. בחקירותיו הדגיש ג' את התפתחות ההגייה (פונטיקה אולוטיווית), שהוא קורא לה — בעקבות רבו, ושלל כמקובל אצל חוקרים אחרים — „פונטיקה“ סתם, בניגוד לפונטיקה המתארת, שהוא מכנה אותה בשם „פונולוגיה“. ג' יוצא מן ההנחה, שהתמורות החלות בהגייה מיוסדות על נטיות כל-ליות, שהן שוות בכל הלשונות שבעולם, ואין תופעה פונטית בשום לשון שאין לה חברה באחת (או באחדות) משאר הלשו-נות, לפחות בתקופות מסויימות בהתפתחותן. ג' עסק גם בצירופי-צילילים בספרות בכלל ובשירה בפרט, וכן במטריקה הצרפתית. החשובות שבעבודותיו הן: La Dissimilation consonantique („היבדלות העיצורים“), 1895; L'assimilation française („ההידמות“), 1923; Le vers français („בתי-השיר הצרפתיים“), 1923; Traité pratique de prononciation française („ספר-לימוד שימושי של המבטא הצרפתי“), 1928; La psychologie et la phonétique („הפסיכולוגיה והפונטיקה“), 1933; Petit traité de versification française

קטנה מן המאה ה-15 ע"ש הצלב הקדוש, שנבנתה ע"י עירוני עשיר שעלה לרגל לירושלים והביא משם העתק מתבניתה של כנסיית-הקבר, בג' קיימים ספריה עשירה ובית-נכות היסטורי.

ג' היתה בראשיתה כפר סלאווי. העיר עצמה נוסדה ע"י מתיישבים גרמניים סמוך ל-1220 בתחום שלטונם של רוזני-הספר של בראנדנבורג, שהעניקו לה ב-1303 חוקה עירו-נית מאגדנבורגית. העיר בוצרה והיתה מ-1378 ואילך בירת דוכסות-ג' העצמאית. שלהי יה"ב וראשית התקופה החדשה



גרליץ: ביצורים סיח"כ

היו תקופת פריחתה הרא-שונה. העיר, שעברה לפרו-טסטאנטיות, נפגעה קשה במלחמת-הדת בתקופת הרפורמאציה ובמלחמת 30 השנים. ב-1635 סופחה ג' לסאקסוניה, וב-1815 עברה לפרוסיה. המאה ה-19 היתה תקופת התפתחותה הת-עשייתית, והעיר השתרעה משני עברי הניסה. ב-1946 הותרה קרהגבול בין פולין ובין גרמניה לאורך הניסה. וחלקה המזרחי של ג' — שנחרב ברובו — עבר לר-שותה של פולין; הוא נקרא היום ג'גוז'לץ (Zgorzelec).

גם הלקה המערבי העיקרי, שנשאר בתחום גרמניה, ניווק קשה בשעת כיבושו על-ידי הרוסים.

יהודים ישבו בג' מוזן היווסדה. הם גורשו מהעיר בימי „המגפה השחורה“ (1350), חזרו אליה וגורשו שוב ב-1396. הקהילה החדשה נוסדה ב-1847 ומנתה ב-1931 600 נפש. G. Snay, *G. (Monographien deutscher Städte, 13)*, 1925; R. Jeckel, *Geschichte der Stadt G.*, I-II, 1934.

גרלנד, אלברט — Albert Görland — (1869—1952),

פילוסוף גרמני, פרופסור באוניברסיטת האמבורג. ג' נמנה עם האסכולה המארבורגית של הקאנטיאניזם החדש, ומוריו היו הרמן כהן (ע"ע) ופאול נטרופ (ע"ע). ג' חיבר מאמרים על רבותיו והיה מן המהדירים של כתבי הרמאן כהן. בהתאם ל„אידיאליזם הביקורתי“ של כהן, ייחס ג' חשיבות עליונה בכל שטחי המחקר לנקודת-הראות של תאוריית-המדע וטיפול הרבה בשאלות של אפשרות ההכרה המדעית ושל הגבלת תחומיה. ג' עסק באסתטיקה כב„פילוסופיה ביקר-תית של הסיגנון“, הרחיב את מושג האסתטיקה וכלל בו את „המידות הטובות“ כאורח-חיים וכסיגנון אישי. הוא השתדל לבטל את מושג „מדעי-הרוח“ ולייחס את נושאייהם לנקודת-ראות של פילוסופיה החוקרת את הסיגנון, האישיות והשקפת החיים העולם. — למרות ניקתו מהרמאן כהן וידידותו וחרבותו-לעבודה עם ארנסט קסירר (ע"ע) הפך ג' את עורו לעת זקנתו והצטרף לנאצים אחרי עלותם לשלטון ב-1933. — מכתביו: Ethik als Kritik der Weltgeschichte („תורת-המידות כביקורת של דברי-ימי-העולם“), 1914; Religions-

המְשַׁרְעַת, כלומר: ככל שהקול חזק יותר גובה הגל הסיני נזטי גדול יותר. גובה-הקול פרוֹפּוֹרְצִיוֹנִי בהיפוך לאורך-הגל, כלומר: ככל שהקול נמוך יותר אורך-הגל גדול יותר. רוב הקולות הטבעיים אינם צלילים טהורים, אלא מורכבים ממספר

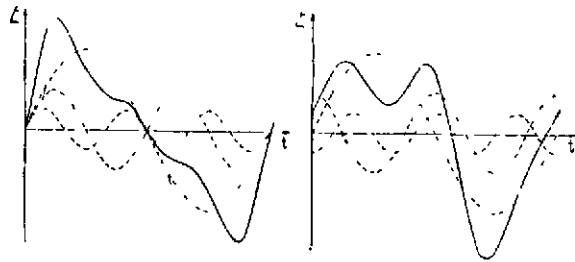

ציון 2
רונמות של תנודות-קול המורכבות מנלים סינוסיים של תנודות-יסוד ותנודות עליונות

עצום של גלים סינוסיים שונים, היוצרים יחד צורות מסובכות מאד (ע"ע אקוסטיקה, עמ' 564, וכן ציון 2). נקבע עתה מחט קטנה, שקצה כדורי (לשם מניעת פעולה חותכת), באותה צורה שנקבע מקודם כלי-החריצה, והיא הקצה הכדורי מונח בתוך החריץ שנחרץ מקודם בתוך נייר-השעווה. בהנעת סרט-הנייר במהירות הקודמת, נגרמות למחט תנודות, שהן בדיוק בעלות אותה צורה, והן ניתנות ליהפך חזרה לקול, שהוא העתקה מדוייקת של הקול המוקלט. עם החלפת סרט-הנייר המצופה שעווה בדיסקוס-שעווה סובב ועם התקנת כלי-החריצה בעל תנועה ראדיאלית איטית,

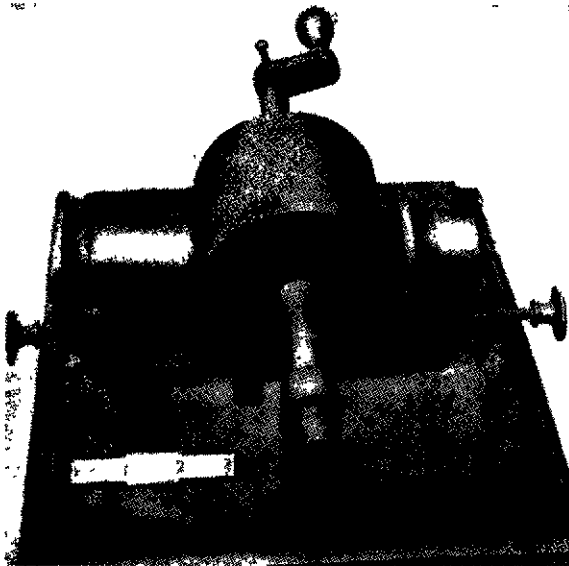

ציון 3 „תיבת-הקול“, הנראשון של אדיסון מ-1877

המביאה ליצירת חריץ לולייני בדיסקוס, נוצר הג' כפי שהומצא ע"י א. ברלינר (ע"ע) ב-1900. — בין ההקלטה וההשמעה יש רק הבדל יסודי אחד: בהקלטה מונע כלי-החריצה מכאנית על הדיסקוס ע"י בורג-הנעה; בהשמעה נקבעת תנועת-המחט ע"י החריץ, ומשום כך נקבעת המחט (= הראש-הקולט) בורג-מנוף, כדי לאפשר לה לנוע חפשי בתריץ הלולייני.

הג' האקוסטי, ברלינר השתמש במעביר האקוסטי או ב„תיבת-הקול“ של אדיסון (ע"ע), אשר המציא ב-1877 לראשונה שיטה מעשית להצגת הקול כאנרגיה מכאנית. מכ-שירו של אדיסון (ציון 3) היה מורכב ממחיצה גמישה דקה,

(„ראשי-פרקים במלאכת-השיר הצרפתית“), 1932⁸; Traité de phonétique („ספר-לימוד בפונטיקה“), 1946³; Phonétique du grec ancien („הפונטיקה של היוונית הקדומה“), 1948.

גרמון, קלוד — Claude Garamond, Garamont — (סוף המאה ה-15 — 1561), הותך ויוצק-אותיות צרפתי. התך אותיות בשביל מדפיסים שונים, ובעיקר בשביל המדפיס רובר אֶסְטִין (ע"ע). במצוות המלך פראנסואה I התך ג' או-תיות יווניות בשלושה גדלים, הידועות בשם „Grecs du roi“. סוג מיוחד של אותיות ע"פ אותיותיו של ג' מקובל גם היום ונודע בשמו, בעיקר בסידור-מכונה. גם גודל מסויים של אותיות (עשר נקודות) נקרא בשמו. חיתוכי-האותיות של ג' נשכחו במשך שנים רבות, ורק בסוף המאה ה-18 חזרו והוכנסו בשימוש.

A. Bernard, *Histoire de l'Imprimerie Royale du Louvre*, 1867, L. Paillard, C. G., *étude historique*, 1914, P. Beaujon, *The G. Types* (The Fleuron, V, 131-179), 1926, *Lexikon des gesamten Buchwesens*, I, 598-599, 1935.

גרמופן או פונוגרף (יוו' φωνή, קול ו γράφω, חרט, רושם, כותב: רושם-קול), מיתקן להקלטה או להחסנה של הקול, כגון דיבור, מוסיקה וכו', ולהשמעתו. ככל שיטה אחרת של החסנת הודעות (כגון כתיבת מכתב), מורכבת פעולת הקלטת-הקול מ-4 אלמנטים: (1) ההדעה עצמה, במקרה זה — הקול שיש להקליטו; (2) הכלי להקלטת ההודעה — „מרשם-הקול“; (3) נושא ההודעה המוקלטת — תקליט הג'; (4) תרגום ההודעה המוקלטת לשפה המקורית — השמעת התקליט. בדרך-כלל מכון המושג ג' רק ל(4) — למכשיר לרפרודוקציה של הקול שהוקלט לפני כן; אולם ניתן לכנות בשם זה את כל מערכת הקלטת-הקול. מושג הג' אינו כולל מכשירי-מוסיקה מכאניים, כגון תיבות-מוסיקה, פסנתרים מכאניים (פיאנולה), וכו', שהם אינם אוצרים את הקול כי אם חוזרים על סידרת פעולות של מכשירי-נגינה.

בהקלטת הקול משתמשים ב-3 שיטות: (א) השיטה המכאנית, המשמשת יסוד לגי-התקליטים והכוללת את הג' האקוסטי והחשמלי; (ב) השיטה המאגנטית, שפותחה אחרי מלחמת-העולם I ומיוצגת ע"י מרשם הסרט המאגנטי; (ג) השיטה האופטית, המבוססת על תהליך-הצילום והמשמשת בקולנוע. (א) הג' המכאני גלי-קול (ע"ע אקוסטיקה) אפשר להציג באפנים שונים כתנודות מכאניות, שצורתן כצורת תנודות-הקול של האויר: כלי-החריצה קטן, שקצהו ככדור כלפי מטה, מיוצב במצב קבוע, אולם חפשי להתנדנד לצדדים בכיוון אחד, וסרט-נייר מצופה שעווה מועבר במהירות קבועה מתחת לקצהו, בכיוון ניצב לכיוון תנודותיו. הכלי הנח חורץ חריץ ישר בתוך השעווה; אם הוא מתנדנד כתוצאה מפעולת-הקול, הוא יוצר בשעווה חריץ בצורה גלית, שהיא מסרימת לגבי כל קול מסויים. חריץ זה אינו אלא הקלטה-בפועל של הקול (ציון 1). אנא ליהזר גאומטרית מו-כיתה, כי ע"י צליל טהור נוצר גל סינוסי (ע"ע גלים), וכי ע"י מת-הקול מתוארת ע"י



ציון 1 מיקרו-צילום של חריץ בתקליט

החריץ היא משולש ישר-זווית שקדקדו בתחתית החריץ, וממנה מתחייבת הצורה התקנית של כלי-החריצה הרושם ושל המחט המשמשת ראש-קולט: כלל גדול הוא שאין קצה-המחט צריך לנגוע בתחתית-החריץ.

תקניות מהירות הלוח הסובב חשובה ביותר: אם אין התקליט מנוגן במהירות ההקלטה, משתנה גובה הטון המוסיקאלי. לתקליטים הנמכרים בשוק נקבעה מהירות של 78 סיבובים בדקה וצפיפות של 90—100 חריצים לאינץ' בכיוון ראדיאלי; מכאן שזמן נגינת צד אחד של תקליט של 12 אינץ' הוא 4.5 דקות בקירוב. ההתחרות ההולכת וגוברת מצד שיטת ההקלטה המאגנטית, המאפשרת נגינה בלתי-פוסקת של שעה ומעלה, אילצה את חברות-ההקלטה בתקופה שלאחר מלחמת-העולם II להפיק חירוש: תקליט ארוך-נגן, שהוא מותאם למהירות של $33\frac{1}{3}$ סיבובים בדקה, שטח-החתך של חריציו קטן הרבה יותר וצפיפות-החריצים גדולה בו ביותר. זמן-הנגינה של תקליט ארוך-נגן בעל קוטר של 12" הוא 25 דקות לכל צד, ומכאן האפשרות להקליט סימפוניה רגילה שלמה על שני צדדיו של תקליט אחד. לנגינת תקליטים ארוכי-נגן דרוש ציד מיוחד.

סוגי ציד-הג', סימניהם המובהקים של מכשירי-ג' מן הסוג האקוסטי הישן, ההולכים ונעלמים מן השוק, הם שופר גדול וידית להנעת מנגנון-השעון. תקליטיהם של מכי שירים ישנים אלה נדירים עוד יותר; אחדים מהם הפכו למוצגים יקרים של אספנים תרכשים במחירים דמיוניים. לעומתם עדיין מוסיפים לייצר מכשירי-ג' אקוסטיים קטנים, אשר יתרונם בקלותם המאפשרת את טיטולם ממקום למקום ואי-תלותם ברשת-חשמל. אפשר לנגן בהם תקליטים המת-אימים לג' האקוסטי או לג' החשמלי, אלא שאיכות הקול המצויינת של האחרון מתקלקלת לגמרי.

מספר הסוגים של מכשירי-הג' החשמליים השונים רב מאד — ממכשירים קטנים הכורכבים למכשירי-ראדיו עד למכשירים גדולים ומשוכללים, ראדיו-גרמים, המכללים ג' מצוייד במחליף-תקליטים אוטומאטי ומכשירי ראדיו וטל-וויזיה. קיימים מכשירים המנגנים תקליטים בכל מהירות-סיבוב רצויה, ואחרים בעלי שני ראשים-קולטים לנגינת תקליטים בעלי מהירות תקנית ותקליטים ארוכי-נגן במכשיר אחד. הראש-הקולט החדש לוחץ על התקליט בכוח שאינו עולה על 10 גראם ומפחית עי"כ את מידת שחיקת התקליטים. ראש-המחט עשוי מיהלום או ספיר, ועי"כ מתאפשרת נגינת מאות תקליטים ללא החלפת מחט.

מכונות ההקלטה מקצועיות על דיסקוסים הן מכשירי-דיסק מסובכים, הנבנים עפ"ר בסידור כפול כדי לאפשר הקלטה רצופה; הפעלת מכשירים אלה דורשת מומחיות רבה. הכנת הקלטה טובה באמת היא דבר יקר ומייגע, הדורש הכשרה מקצועית וניסיון רב מן האמן וממהנדסי-ההקלטה גם יחד.

(ב) השיטה המאגנטית. אם סרטי-הנייר, הנגרר על חודי-המחט, מצופה בחומר בר-מיגנוט, כגון תחמוצת-הברזל, ומועבר במהירות קבועה מתחת לאלקטרו-מאגנט, מתמגנט הציפוי בהתאם לחילופי הזרם העובר דרך האלקטרו-מאגנט. אם זרם זה בא — לאחר ההגברה הדרושה — ממיקרופון, מתאים מיגנוט הסרט לקול שנתקבל בו. בדרך זו נעשית הקלטת-קול מאגנטית, הפעולה מתהפכת, אם הסרט הממוגנט עובר באותה מהירות תחת אותו מאגנט: המאגנטיות האצורה בסרט גורמת לזרם במאגנט ע"י פעולת-השראה; כשמעביר

שלמרכזה מחוברת זרוע הנושאת את החורץ הרושם או את המחט. כשגלי-קול מכים במחיצה זו, הם מקנים לה תנודות, העוברות לזרוע ולמחט-ההקלטה המחוברת אליה. תהליך זה הפיך, כלומר: כשנצרות במחיצה תנודות כתוצאה מתנודות המחט בחריץ — נוצר קול. לשם הגברת הקול מחובר למחיצה שופר, שהוא לפעמים בעל-ממדים גדולים מאד. אדיסון התקין את המחיצה באופן שהיא מניעה כלי-חריצה כלפי מעלה ומטה (במקום לצדדים), ועי"כ נחריץ בגליל סובב חריץ בעומק משתנה. בשיטה זו שיטת "ההר והגיא", משתמשים היום רק בדיסקטפון (ע"ע) — מכונה מקלטת להכתבת מכתבים במשרדים.

הג' החשמלי. ל"כתיבת-המוסיקה" של אדיסון היו הגבלות חמורות: היא לא היתה מסוגלת להשמיע נאמנה את הקול המוקלט. התקדמות חשובה הושגה בשנות 20 עם העברת מערכת-ההקלטה לפעולה חשמלית. תיבת-המוסיקה החולפה בראש-מקליט אלקטרו-מאגנטי, אשר בו מוטור קטן מניע את כלי-החריצה לכיוון צדדי לפי תנודות זרם חשמלי. התנודות החשמליות הנוצרות ע"י מיקרופון (ע"ע) הן המקי-ביל החשמלי לקול המוקלט. הפיכת הפעולה מושגת, כשמחט-ג' שבתוך הראש-המקליט נתונה בחריץ התקליט הסובב — המוטור הופך לג'נטור (ע"ע), הזזות המחט יוצרות העתקה חשמלית של הקול האצור, והראש-המקליט הופך לראש-קולט. הזרם שנוצר נהפך — אחרי חיזוקו במגבר — לקול ע"י מעביר אלקטרו-אקוסטי — הרמקול. נוסף על מית-קנים אלקטרו-מאגנטיים משתמשים בראש-קולט גבישי וכלי-חריצה גבישיים, המנצלים את תכונת הפיזואלקטריזם של מלח-דול.

גם ממסרת-הלוח הסובב, שהופעלה בתחילה ע"י מנוע-שעון, הועברה לפעולה חשמלית. בעיה זו, הנראית לכאורה פשוטה, היתה אחת הקשות ביותר לפתרון בגלל הרגישות הרבה של אוזן-האדם לתנודות במהירות, וביחוד במוסיקה. פתרון מניח את הדעת נמצא ע"י ממסרת-השוליים: גל של מוטור קטן בעל מהירות גדולה נלחץ לשולי לוח סובב וגורם לסיבוב ע"י חיכוך. פעולת הלוח הסובב, בדומה לזו של גלגל-תנופה, מסייעת לביטול סטיות מן המהירות הקבועה. התקליט. הג' כמכשיר מוסיקאלי ביתי נעשה מקובל ביותר וזכה לתפוצתו העצומה הודות לפיתוחם של שני גורמים: תהליך זול של הכפלת תקליטים וסטאנדארדיזציה של צורת החריץ המהירות. השגו הגדול של ברלינר היה במה שהשתמש לראשונה בדיסקוס לתקליט, ובכך פתח את הדרך לייצור המוני של העתקים, ואח"כ הזיל את השיטה ע"י יותר ע"י שימוש בשני צדי הדיסקוס. פעולת הכפלת-התקליטים, הנעשית היום בקנה-מידה תעשייתית גדול, מבוצעת בדרך הגלונוטכניקה (ע"ע, עמ' 793). אפשר לכבוש מאות של תקליטים מ"תקליט-אב" אחד, וכשהנגאטיו נשחק אפשר בקלות להכין חדש מן הפוזיטיו.

החומר שממנו כובשים תקליטים מורכב בעיקרו משלך, שהוא חומר זול, אבל שביר וגם עלול לגרום אוושת-לחוי — "רעש-הרקע" או "סריטת-המחט". המרים פלאסטיים גבה-פולימריים הם חמרים "שקטים" לחלוטין ובלתי-שבירים, אולם הם יקרים בהרבה משלאק ואין משתמשים בהם עד עתה אלא לתקליטים ארוכי-נגן.

הסטאנדארדיזציה של כל חלקי מנגנון ההקלטה והנגינה מאפשרת לנגן כל תקליט בכל סוג של ג'. צורת-התקן של

בתרבות המאה ה-20. נוצרה תעשייה גדולה ורב-ערוך המספקת את דרישות השוק, וההקליט נעשה מוצר מסחרי המוני. תעשייה זו הגיעה לשיאה בתחילת שנות ה-20, כשמחזוריה השנתי באה"ב הגיע ל-160—180 מיליון דולאר. הביקוש לג' ותקליטים פחת קצת עם התפשטות הראדיו. מצד שני הולך המרשם המאגנטי ורוכש לעצמו תפוצה גדולה, בגלל פשטות מבנהו, קלות השימוש, איכות-הטון המצויינת, העדר רעש, והאפשרות להשתמש במכשיר אחד להקלטה ולנגינה. אין ספק, שההקלטה המאגנטית תתפוס את מקום השיטה הישנה בשימושים מקצועיים רבים; יתרה מזו — היא תהפוך את ההקלטה לתחביב עממי, בדומה לצילום. שיטה זו מאפשרת גם הקלטה סטרֶאוֹפֹוֹנִית באופן פשוט: הקול מוקלט בעת אחת משני מיקרופונים שונים על שני קווים שונים בסרט אחד, בדומה לשתי אוזני האדם, והוא חוזר ומנוגן דרך שני רמקולים. בדרך זו מושג אפקט מרחבי מושלם, מעל כל אפקט מרחבי שניתן להשיגו בשיטה הקיימת של מסירה חדי-קוויית. יש להגיה, כי הסטרֶאוֹפֹוֹנִיה תיהפך לאחד הגילויים האסייניים של התפתחות הקלטות-הקול לעתיד.

תופעת-לוואי משונה של הג' היא המוסיקה הסינֶ-תֶּטִית: אפשר לתכנן צורות-גלים, הנותנות צירופי-קול שאין למצאם בטבע או במכשירים מוסיקאליים, ואפשר לחרוץ צורות כאלו ביד בעזרת מחט-הקלטה בדיסקוס-שעווה של ג' ועייכ להשמיען. בדרך זו אפשר ליצור סוגי-מוסיקה חדש לגמרי. מספר אמנים כבר ניסו לחבר מוסיקה מלאכר-תית באופן זה, אך הצלחת הדבר מוטלת בספק. כן אפשר ליצור בדרך זו הגיים (צלילי-דיבור) סינתטיים, כאמצעי-עזר בפונטיקה (ע"ע) לניתוחם האקוסטי של ההגיים הטבעיים.

M. v Ardenne, *Die elektrische Schallplatten-Wiedergabe*, 1930; E. Nesper, *Die Schallplatte*, 1930, F. Fscher - H. Lichte, *Tonfilm, Aufnahme und Wiedergabe*, 1931; H. C. Bryson, *The G Record*, 1935; H. Braunmühl - W. Weber, *Einführung in die angewandte Akustik*, 1935; H. F. Olson - F. Massa, *Applied Acoustics*, 1939, F. H. Goldschmidt - V. G. Geisel, *Techniques of Recording*, 1939; J. G. Frayge - H. Wolfe, *Elements of Sound Recording*, 1949; S. J. Begun, *Magnetic Recording*, 1949; P. Delattre - A. M. Liberman - F. S. Cooper - L. J. Gerstman, *An Experimental Study of the Acoustic Determinants of Vowel Color* (Word 8, 195-211), 1952; F. Bergtold, *Moderne Schallplattentechnik*, 1954; R. Gelat, *The Fabulous Phonograph*, 1955.

ה. ה. א.

הג' במוסיקה. ערכו החברתי-חינוכי של הג' לגבי הפצת המוסיקה בכל שכבות-העם עלול להשתוות לזה של הדפוס לגבי הפצת הספרות — ומה גם שאין השימוש בג' מצריך שום ידיעות מיוחדות (בניגוד לידיעת הקריאה לגבי דברי-דפוס). אך למעשה מהווה מחירם היקר של התקליטים ושל המכשיר עצמו גורם מעכב לשימוש פרטי בג' בקרב המוני-העם; כנגד זה ניתנות אפשרויות רבות להשתמש בו באורח ציבורי ע"י שידור תקליטים בראדיו, וכן ע"י ניצול אספיה-התקליטים המצויים במסודות תרבות וחינוך למיניהם. הג' מספיק בידי מומחים והדיוטות כאחד לשמוע בהקלטה משוכללת יצירות שביצוען קשה ביותר — הן מחמת הוויר-טואוזיות הסוליסטיות והן בשל טכניקת-הביצוע המסובכת (תזמורת גדולה, מקהלה וכד'). כהוכחה להשפעתו של הג' בשמיעת המוסיקה ובלימחי המוסיקה משמשת העובדה, שעם הפצת השימוש בו נתבטלה כמעט הדרישה לעיבודי יצירות תזמרתיות שונות לביצוע בפסנתר ב-4 ידיים, שהיתה מדובה כל-כך במאה ה-19.

רים זרם זה לאחר הגברתו לרמקול, נשמע הקול המוקלט. שיטת ההקלטה המאגנטית הומצאה ב-1900 ע"י השוודי פולסן (Poulsen), אך לא פותחה עד מלחמת-העולם II. פולסן השתמש בחוט-פלדה כנושא ההקלטה, ועדיין ניתן למצוא מספר מרשמי-חוט בשוק. חברת A. E. G. הגרמנית מצאה אח"כ, כי בעזרת סרט מצופה אבקה דקה מאד של תחמוצת-הברזל ניתן להשיג תוצאות טובות הרבה יותר. היום משהמשים כמעט רק בסרט-הקלטה כזה, שעיקרו עשוי מחומר פלאסטי או מנייר.

אפשר "למחוק" הקלטות מאגנטיות ע"י ביטול המאגנטיות של הסרט, ועייכ ניתן להשתמש בסרט אחד כמה וכמה פעמים. הכפלות ניתנות לביצוע ע"י תהליך של העברה מאגנטית.

מרשם הסרט המאגנטי. רוחב הסרט המאגנטי התקני הוא $\frac{1}{4}$, אולם למכשירים מיוחדים משתמשים בסרט-קולנוע תקני, שרחבו 35 מ"מ. פעולת המרשם המאגנטי לסרט התקני זהה עם פעולת מכונת-הראינוע. הסרט נכרך על סליל ראשון ומעבר משם לסליל שני; בין הסלילים הסרט עובר מעל הראש-המקליט. כשהוא נמשך ע"י ממסרת-קפסטרן, המורכבת משתי גלגילות סובבות, שביניהן נלחץ הסרט ע"י לחץ-

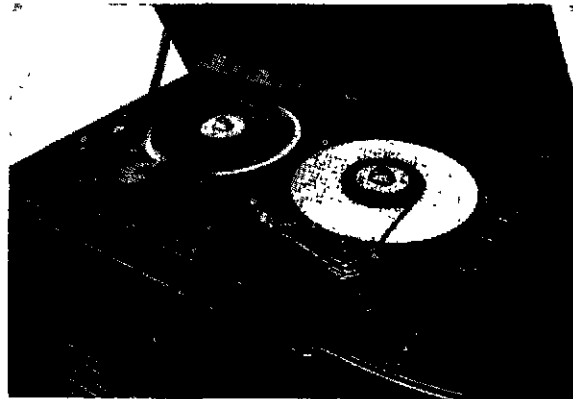

ציור 4. פרטסטרט מאגנטי

קפיצים חזק כדי להבטיח חיכוך מספיק (ציור 4). במכשירים פשוטים משתמשים בראש-מקליט יחיד, ויא אלקטרומאגנט המשמש גם כראש-קולט. מאגנט תמידי נלחץ על הסרט לפני הראש-המקליט, וכל הקלטה קודמת נמחקת באופן אוטומאטי בשעה שנעשית ההקלטה החדשה. למכשירים משוכללים יותר ראש-מקליט וראש-קולט נפרדים, ובמקום המאגנט מסודר "ראש-מוחק" בצורת אלקטרומאגנט המופעל בתדירות על-קולית, שמחיקתו שקטה יותר. המעבר מהקלטה לנגינה וחזור חלילה אינו טעון אלא סיבוב מתג חשמלי. טוח-המהירויות של הסרט הוא 3 מ אינץ' בשניה — למכונות-הכתבה שמהן נדרשת רק מסירת איכות-הדיבור, עד 30 אינץ' בשניה — להקלטות שידור המוסרות את כל דקדוקי ההקלטה. זמני הנגינה הרצופה הם 20 דקות עד שעתיים, הכל לפי מהירותו וארכו של הסרט. — בשוק מצויים מקלטים מאגנטיים בעלי דיסקוס עם ציפוי מאגנטי, הפועלים לפי עקרון הלוח השובב באופן דומה לג'. אפשר להשתמש בהם להקלטות-דיבור בלבד, וזמן-נגינתם אינו אלא דקות מועטות; הם משמשים תחליף יעיל לדיקטאפון.

ג) השיטה האופטית. ע"ע קולנוע. סיבויי-העתיד להקלטת-הקול. הג' הפך לגורם חשוב

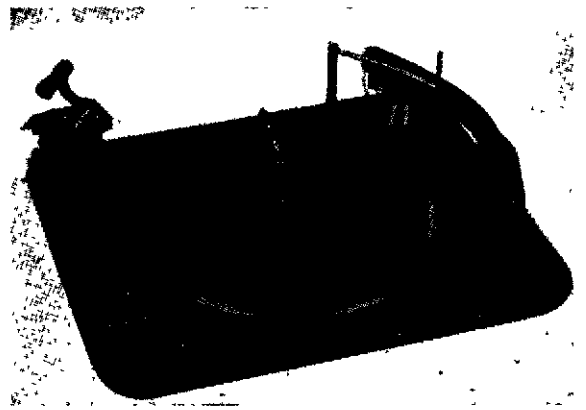

ציור 5. גראמפון חריש
(עם החלפה אוטומטית של התקליטים)

1902 הוקלט לראשונה קולו של קרוזו (ע"ע); 1903 הוקלטה לראשונה אופרה שלמה («ארנאני» של ורדי, על 40 תקליטים חד-צדדיים); 1904 נוצרו התקליטים הדו-צדדיים הראשונים, ובאותה שנה הוחל בהקלטת פרקים בודדים של מוסיקה קאמרית. 1909 הוקלטה לראשונה יצירה תזמרתית (הסימפוניה החמישית של בטהובן). 1910 הוחל בשימוש בתקליטים לצרכי החינוך המוסיקאלי. 1918 הוצאו לראשונה אלבומים של תקליטי סימפוניות ויצירות שלמות למוסיקה קאמרית, ומ1920 ואילך הוקלטו כל היצירות של מוסיקה תזמרתית וקאמרית ללא קיצורים. 1931 גוסדו באה"ב אגודות-מנויים, שחבריהן מזמינים מראש סדרות של הקלטות חדשות. ב1948 חלה מהפכה בטכניקת התקליטים עם הנהגת ההקלטה בחריצים זעירים והכנת תקליטים ארוכי-נגן, המאפשרים לשמוע יצירות גדולות ללא הפסקות.

כמה מאזינים רואים ליקוי בג', שהוא משמיע בכל עת את היצירה באותו ביצוע עצמו, ומשום כך אין בו כדי למסור את השינויים הספונטאניים, הניתנים בכל פעם ע"י הביצוע החי. אולם הנסיון מלמד, שאפילו אוזן מאומנת אינה קולטת את כל פרטי התקליט — לטובה או לרעה — אלא ע"י חזרה על השמיעה פעמים רבות, ושאין היא מגיעה לנקודת-הרוויה שבהנאה אלא לאחר זמן ארוך, או שאינה מגיעה אליה כלל. ליקויים רציניים אחרים שבג' הם: 1) השמיעה החוזרת של תקליט אחד גורמת לקפיאת ההשקפה המוסיקאלית על היצירה ומצמצמת את חופש-השיפוט לגבי אפשרות ביצועים אחרים של אותה היצירה; 2) דרושה מידה רבה של תרבות-האזנה כדי להתרכז בצד האקוסטי גרידא ולוותר על הגורם החזותי הניתן בקונצרט, באופרה או בנגינת-בית; לעומת זה מספקת טכניקת ההאזנה בידי המאזין להתמסר לשמיעה בלבד ללא ההפרעות המצויות לעתים קרובות באולם-הקונצרט. — בדרך-כלל יוצא ההפסד שבשמיעת הג' בשכורה ואעפ"כ אין היא צריכה לבטל את הביקור בקונצרטים וכל-שכן את העיסוק העצמי במוסיקה.

Encyclopedia of Recorded Music, 1936; Bibliography of Music Records (Minneapolis Board of Education), 1940; F. W. Gaisberg, The Music Goes Round, 1943.

מ. רו.

גֶרְמִיסְטוֹן (Germiston), עיר בדרום-טראנסוואל, בברית אפריקה הדרומית, סמוכה ליוהאנסבורג (ע"ע) ממזרחה. 113,000 תושבים (1951), מהם 37,000 לבנים.

העיר יושבת במישור גבוה בלב איזור מכתת-הזהב של ויטואטרוראנד.

ג' היא מרכז תעשייתי חשוב ביותר, צומת של מסילות-ברזל ומקום אחד משדות-התעופה הגדולים באפריקה. העיר מקבלת חשמל מתחנת-כוח גדולה שבקרבתה. התעשייה כוללת: זיקוק-זהב (בג' בית-הזיקוק לזהב הגדול בעולם), התכת-מתכות, הפקת ברגי-מכונות, תכשירים כימיים, כלים חקלאיים, צינורות בטון ופלדה ושרשרות-פלדה, עמילן, גלוקוזה, מוצרי דגן, סבון, גפרורים ובגדים.

גֶרְמַנְיָה (בעברית של יה"ב ותקופת-ההשפלה — אשפנז; Deutschland, אנג' Germany, צרפ' Allemagne), לפני מדינה אחת, והיום תחום של 4 רשויות מדיניות, בחלק הצפוני של מרכז-אירופה.

1) גבולות, חלוקה מדינית — עמ' 394; 2) גאוגראפיה פיזית — עמ' 395; 3) גאולוגיה — עמ' 402; 4) אקלים — עמ' 404; 5) החי והצומח — עמ' 405; 6) אוכלוסיה, דמוגרפיה — עמ' 405; 7) כלכלה — עמ' 409; 8) ר"ו (10) ו(11); 9) חוקה — ר' (10) ו(11); 10) משטר — עמ' 410; 11) ג' המזרחית, ע"ע גרמניה, רפובליקה דמוקרטית; 12) היסטוריה — עמ' 413; 13) ה"מיליטריזם" הגרמני — עמ' 486; 14) תולדות היהודים בג' — עמ' 491; 15) תרבות (לשון, ספרות, אמנות, מוסיקה, פילוסופיה, חינוך, מוסדות-מדע, פולקלור), ע"ע גרמניה, תרבות.

גבולות, חלוקה מדינית. מבחינה גאוגראפית וגאופוליטית ג' היא שטח-מעבר בין מערב-אירופה ובין מזרח-אירופה הסלאווית, וכן בין ימי צפון-אירופה ובין איזור הים התיכון. לג' גבולות טבעיים רק בצפון ובדרום: הים הצפוני (או "הגרמני") בצפון-מערב והים הבאלטי (המכונה בגרמ' "הים המזרחי" [Ostsee]) בצפון-מזרח, והאלפים והרי השויליים של בואהמיה בדרום. הגבולות במערב ובמזרח אינם מוגדרים מבחינה פיזית, ומבחינה מדינית היו נתונים לתנו-דות רחבות מחמת פיבושים ותנועות-האוכלוסיה במשך כל ההיסטוריה ועד לימינו. בדרך-כלל שימשו גבול במערב — איזור בקעת-הריינס ועמק-הסאר בדרום-מערב, משם צפונה קו לאורך גבולם המזרחי של הארדנים ומזרחית למאס השקע הביצתי של ארצות-השפלה בצפון-מערב, וגבול במזרח — עמק-האודר, שממנו מתרחבת והולכת השפלה של צפון-מזרח אירופה; במשך תקופה ארוכה התפשט התחום האֶתְנִי והמדיני של ג' לצפון-מזרח הרחק מעבר לעמק-האודר עד לוויסלה ועד לשפכו של הנימן. כתוצאה משתי מלחמות-העולם במחצית הראשונה של המאה ה-20 צומצמו גבולות ג' במקצת במערב ובהרבה במזרח, וכן נהרסה אחדותה הממלכית. בתחומה של ג' קיימים היום: שתי מדינות המוכרות כעצמאיות, איזור עירוני של כיבוש צבאי של מעצמות-הברית וחבל אוטונומי בחסותה של צרפת:

החטיבות המדיניות	שטח (קמ"ר)	איכלוסיה (1955) (במיליונים)
1. הרפובליקה הפדראלית ג' (Bundesrepublik Deutschland)	245,322	50.2
2. הרפובליקה הדמוקרטית הגרמנית (Deutsche Demokratische Repub.)	107,669	16.7
3. ברלין	884	3.4
4. חבל-הסאר (Saarland) *	2,567	1.0
ס"ה	356,442	71.3

* ב1957 הוחזר חבל-הסאר לריבונותה המדינית (אך לא הכל-כלית) של הרפובליקה הפדראלית.



ציור 1. שרשרת-הרים באלפים הכאוואריים, עם צוגשפיצה ועם ימת-שטארנקרן



ציור 2. נוף בעמק הזאלקה הפראנקית (הרייהביניים הדרומיים)

34), ששיאם צוגשפיצה מגיע לגובה של 2964 מ' וקטעים קטנים מן האלפים הוואלצבורגיים (באיזור ברכטסגאדן) ומן האלפים של אַלגאו. לפנייהם, מן הנהרות זאלצבאך ואין ממזרח עד ימת-בּוֹדן (Bodensee) במערב, משתרעת ארץ שוליה-אלפים, שהיא מכוסה גלי-גבעות של מורנות ונרועה אגמים — תוצאה מהתפשטות הקרחונים מן האלפים בפלי-סטוקן. גבהה הממוצע כ-500 מ' והיא משתפלת כלפי צפון אל אגן הדאנובה העילית. בשיפוע זה יורדים היוכלים האלפיניים של הדאנובה, שמילאו את העמק בסחף ודחו את אפיק-הדאנובה צפונה עד למרגלותיהם התלולות של טורי היורה השוואבי והפראנקי ושל היער הבאווארי. בחלקים רבים נהרסו המורנות על-ידי הסחיפה ונחשפו השכבות הנאוגניות הממלאות את האגן של שוליה-אלפים.

בגבולות אלה נמצאת ג' בין 47° ו- 55° רוחב צפוני ובין 6° ו- 15° אורך מזרחי. היא גובלת במערב בצרפת, לזכסמ-בּוּדג, בלגיה והולאנד; בדרום — בשווייץ, אוסטריה וצ'כוב-סלובאקיה; במזרח (לאורך קו אוקר-ניסה) — בפולין; בצ'פון — בשני הימים וּבְדַאנְיָה.

גאוגרפיה פיסית. ג' מחולקת מדרום לצפון לשלושה איזורים מורפולוגיים עיקריים. המתפשטים בכיוון מערב-מזרח: (1) איזור האלפים ושוליהם בדרום; (2) איזור הריי-הביניים במרכז; (3) השפלה הגרמנית בצפון. חטיבה מורפולוגית לעצמה הוא עמק-הרינוס, החוצה את שלושת האיזורים הללו מצפון לדרום.

(1) בתחום ג' כלולה רצועה צרה של האלפים הגיריים הצפוניים: האלפים הבאוואריים (ציור 1, וע"ע בנרייה, עמ' 27.



ציור 3 ערכת לינבורג (השפלה הנרמנית)



ציור 4 נוף בבקעת הרינוס העילית

התלולים: היער השחור (Schwarzwald, שיאו פלדברג [Feldberg], 1.244 מ') ואודנוואלד (Odenwald) במזרח, והוגזים והריהארט (Hardt) במערב; חלקה הדרומי-מערבי של בקעת-הרינוס עם הוגזים נמצא בתחום צרפת. בצלעה הגרמנית של האנטיקלינה נמתחת הקשת של הרי היורה השוואבי-פראנקי. מערכת שברים מודרגים יוצרת בהם שיפוע כלפי צפון-מערב אל האגן השוואבי-פראנקי, ובו יורדים יובלים אל המין (Main) והנקר (Neckar), הגשפכים אל הרינוס; מערכת השקעים מכוונת את הילוכו המפותל של המין. טורי היער הפראנקי (Frankenwald) פוגעים בצומת

(2) איזור הרי-הביניים תופס את השטח שבין הדאנובה ובין השפלה של צפון-ג'. הבלים רבים בו אינם מתרוממים למעלה מ-500 מ'. הוא מפורק ע"י מערכות של שברים ושקעים, ואפשר להבדיל בו שני חלקים: הריה-ביניים הדרומיים והריה-ביניים הצפוניים. איזור הריה-ביניים הדרומיים הוא ביסודו אנטיקלינה מסוזואית גדולה. מרכזה, שבו נחשפים סלעים גבישיים ופאלאזואיים — בעיקר קארבון-פרמיים — מבוקע ע"י בקעת-הרינוס העילית, שארכה כ-300 ק"מ, רחבה כ-30 ק"מ וגבהה מעל פניהם כ-90 מ'. על שפת הבקעה משני צדיה עומדים ה"הורסטים" ההרציניים

(ציור 4, וכן ע"ע אירופה, עמ' 91), עד ליציאתו מבין ההרים הוולקאניים של זינגנברירגה (Siebengebirge) ושל איפל אל הדלתא הקדומה שלו, הנכללת היום במישור של השפלה הצפונית. — בחלק המזרחי של הרמה פונים הטורים ההרציניים של הרי-הארץ (Harz, שיאם ברוקן [Brocken], 1,142 מ'; ציור 6) והיער התירינגי לדרום-מזרח ויוצרים עם הטורים ההרציניים של ארץ-הרינוס זווית, שקדקדה בתבל הגבעונים של נהר וזר (Weser) בולט צפונה לתוך השפלה. ביניהם, באגן הטריאסי של הוור, מתנשאים ההרים הוולקא-ניים הגדולים של פוגלסברג (Vogelsberg, 744 מ') ושל הרי רן (Rhoen, 950 מ') וגופים שונים של סלעים וולקאניים מגבעונת-הסן עד השפסארט (Spessart). היער התירינגי יוצר עם הרי-פיכטל והרי-הבצר זווית פתוחה כלפי צפון, שלתוכה מתכנסים הנהר אלבה, אחרי שפרץ את הרי אבן-החול (Elbsandsteingebirge), ויובלו זאלה (Saale). הרי-הבצר משתפלים כלפי צפון לחבל הגבעונים הסאכסיים (ה"סאכסית", sächsische Schweiz). מערכות השכרים עם ה"הורסטים" ההרריים והאגנים שביניהם מפלגים את ג' המרכזית-מערבית ל"רגבים" — מחוות הרריים מפורדים. (3) איזור השפלה הגרמנית הוא מישור גלי, המתפשט מאיזור הדלתא של הרינוס מזרחה. גבהה הממוצע מעל פנייהים הוא כ-50 מ' בלבד, ורק טורי גבנונים אחדים וגבעות בודדות מתרוממים עד גובה של 150—200 מ'. מחלקה המערבי יוצאת שלוחה דרומית-מערבית בין טורי היער הטויטבורגי (Teutoburger Wald) וגבעוני זאוארלנד (Sauerland), ומחלקו המרכזי — שלוחה דרומית-מזרחית בין טורי הרץ וגבעות ספסוניה. כל השטח של השפלה נושא את תחתם של פעולות הקרחונים הצפוניים בתקופת



ציור 5. נוף ביער השחור (שווארצוואלד, הרי-הביניים הדרוסיים)

הרי-פיכטל (Fichtel, שיאם 1,051 מ'), שממנה קורנים ההרים בכיוונים שונים: היער הבהמי (שיא ארבר [Arber], 1,457 מ') לדרום-מזרח, ארצגברירגה (Erzgebirge, הרי-הבצר, שיאם 1,244 מ') למזרח-צפון-מזרח, היער התירינגי (982 מ') לצפון-מערב. צומת-פיכטל היא גם צומת פרשת-המים בין הנהרות הגדולים הרינוס, הדאנובה והאלבה (Elbe) (ציורים 2, 5). איזור הרי-הביניים הצפוניים או הרי מרכזי הוא רמה בנויה בעיקר סלעים פלאוזואיים. חלקה המערבי מכותר ע"י הרינוס ויובליו לטורי-צמדים משני צדיו של הנהר, שהם מדרום לצפון: הונסריק (Hunsrück, 765 מ') וטאנוס (Taunus, 880 מ'), איפל (Eifel, 740 מ') ווסטרוואלד (Westerwald), והרי-הצפה הריניים; הם נפרדים זה מזה ע"י עמקי היובלים של הרינוס, שהגדול ביניהם הוא המול (Mosel). הרינוס עצמו חוצה את ההרים הללו בעמק צר



ציור 7. נוף בעסקהאונדר (השפלה הנרמנית)

הפליסטוקן; הוא מכוסה חולות וטיט של צרורות, לפעמים בעובי של מאות מ', זרוע חלקים ואבנים שניטלטלו מסקאני דינאוויה ועטור גבעות של מורנות-שוליים, החלק המערבי של השפלה בין האלבה האמס הוא טובעני-ביצתי (Marsch-land) או חולי, כגון בערבות לינבורג (Lüneburger Heide) (ציור 3) השוממות ברובן, ונפוצים בו בודות-כבול; ואילו מן האלבה מזרחה הקרקע ברובה לם ומצמיחה יערות, תבואות, תפוחי-אדמה וכל גידולי-שדה. קווים מורפולוגיים בולטים באיזור זה הם טורי הגבנונים הפאלטיים (המגיעים בפלמינג [Flaming] לגובה של 201 מ'), שהם מורנות-שוליים זרועות אגמים קרחוניים, ועמקי השוליים הקרחוניים (Ur-

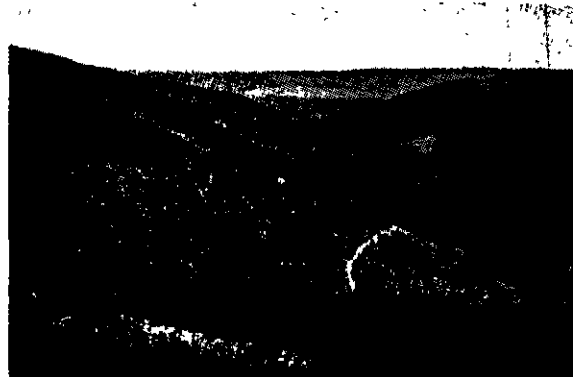

ציור 8. נוף בקרץ (הרי-הביניים הצפוניים)

רק הרינוס והדאנובה שופעים מים בקיץ מחמת הפשרת השלגים והקרחונים במרומי האלפים בעונה זו. כל גהרות-ג' עלולים להתקרח בחורף, ומספר ימיהם-התקרחות תולך רוב ממצרב למזרח. — הנהרות בג' נתונים לטיפול וטיפול קפדני בדרכי-החבורה ומקורות-מים. בכמה מקומות הוקמו סכרים גדולים לאגירת מימיהם בעונת גאותם ולסיפוק כוח חשמלי, כגון סכר-בילוך (Beiloch) על הזאלה, יוכלה של האלפה (קיבול של 215 מיליון ממ"ע), וסכר-אדר (Eder) על יובלו של הוור (קיבול של 200 מיליון ממ"ע). — גלילות-המים השונים של ג' קשורים על-ידי רשת של תעלות, שהיא מן המשוכללות ביותר באירופה. החשובות שבהן: תעלת-קיל (98 ק"מ), החוצה את שלוויג-הולשטיין והמחברת את שפך האלבה (הים הצפוני) עם הים הבאלטי; תעלת דורטמונד-אמס (280 ק"מ), המקשרת את חבל-הרור עם חוף הים הצפוני; תעלת ארץ-הביניים (Mittelland; 370 ק"מ), המקשרת את הרינוס עם האלבה.

א. פה.

גאולוגיה. ג' יושבת במרכז-אירופה, בין איזור היבשת הקדמונית הצפון-אטלנטית והטבלה הבאלטית-רוסית בצפון ובין איזור הקימוט האלפיני המאוחר בגאוסטינקלינה של הטתים בדרום (ע"ע אירופה, גאולוגיה). הצורות העדי קאמבריות משוקעות עמוק במעבה-האדמה, ואינן מופיעות על פני השטח אלא במקומות שבהם העלו על-ידי תנועות מאחרות ונחשפו ע"י פעולת הסחיפה (ולגזים-שווארצוואלד, בזהמיה). בפאלאזואיקון התחתון היתה ג' איזור של הש-תפלות, שבו נצטברו משקעים ימיים. הקימוט הקאלדוני החזק גרם למטאמורפזה ולהסכית הסלעים לגבישיים-צפחתיים; רק בקצתם נשתמרו שרידים של מוצאם האורי-גאני (גראפטוליתים של הסילור). בכל מקום שהם נחשפים (פראנקוואלד, שלזיה, תירינגיה, קלוואלד, הרץ, הסן) נמצאים בהם סיליטים, קווארציטים וצפחות-הרסית (הרי-הצפחה הריניים); בתירינגיה נצטברו בהם ריפוזי-ברזל. בדרך-התחתון שוב החלה השתפלות של האיזור, וההצ-פוח הימיות גמשכו בהפסקות עד הקארבון העליון, אך חלקים רבים נשאו כאיים מורמים, ובהם נהרסו הסלעים העתיקים, לפעמים עד היסוד, ומשקעים של הדרך ושל תקופות מאחרות יותר מונחים באי-התאמה על סלעים של אורדוביקון או של קאמבריון (ארדנים, תירינגיה). בדרך-האמצעי והעליון חלו התפרצויות וולקאניות של דאבאוא, מלאסיר, פורפירים וטופים וולקאניים עשירים בברזל. תנו-עות התרוממות-יבשה, מלוות בעליית מאגמה גראניטית ובהתפרצויות וולקאניות, תכפו בעיקר בקארבון העליון ובפר-מיון והביאו לקימוט ההרציני-וואריסקי. אגנים בשולי ההרים ההרציניים, שבהם נמשכה ההשתפלות, נתמלאו סחף ונצטברו בהם משקעים נושא-יפחם (בוהמיה, שלזיה, ארצגבירגה [הרי-פצ'ר]), מחוז-הרור, הרי-הצפחה הריניים, אגן-הסאר). לבות של מלאסירים, פורפירים וטופים הן המקור של ריפוזי-ברזל בארץ-הרינוס, בתירינגיה, סאפסוניה ושלזיה. תנועות הקימוט נסתיימו בפרמיון האמצעי; מן הפרמיון ואילך מונחות השכבות כמעט באופן אפקי-מישורי. בפרמיון הגיעו הצפות מן הים הדרומי-מזרחי שבאיזור-האוראל, ובהן הושקעו צפ-חות פחמיות וצפחות-הנחושת. אחרי התרוממות היבשת במזרח בעקבות הקימוט האוראלי נהפכו האיזורים המר-תפלים של ג' למלחות, שבהן הצטברו בתקופת צ'כשטיין

(stromtärer), הנמשכים במקביל לגבנוני מורנות-השוליים. הנהרות בשפלה זורמים בשיפוע קונסקוונטי באפיקים שק-טים לים הצפוני ולים הבאלטי והם טובים לשיט (ציור 7). חופי הים הצפוני והבאלטי שטוחים, וניכרת בהם הש-תפלות פעילה בהלוקן, שגורמת להצפת חלקי-יבשה, לחדירת מי-הים לשפכי-הנהרות ולהתהוות מפרצי-שטר, כגון מפרץ-דולארט (Dollart), שהוא שפך-האמס, מפרץ-ידה (Jade) ושפכי הוור והאלבה — כולם בחוף הים הצפוני; התף (Haff) הוא שפך-האדר, ששני איים מנתקים אותו כמעט מן הים הבאלטי. לאורך כל החוף של הים הצפוני גמשכות שורות האיים הפריזיים. איים אלה הם שרידים של סוללות-חוף שנפ-רצו ע"י משברי-הים, התוקפים בשעת הגאות גם את היבשה; לשם הגנה עליה יש צורך בבניין דייקים וסוללות. האיים עצמם מותקפים בלי הרף וחופיהם מסתחפים ע"י גלי-הגאות.



ציור 8 חוף של יסואט, בין האיים הפריזיים והיבשה

העולים לגובה של 2–4 מ'. האי הגול אנד אינו אלא שריד, שנשאר עומד בפני מריטת-הגלים. על שפת-הים מצטברות חולות כבדות. בין האיים ובין החוף משתרעת רצועה ברוחב של 15–30 ק"מ, שהיא חרבה בשעות-השפל ומתמלאת מי-ים בזמן הגאות, והיא נקראת וט או יסואט (Watten-, Watt-meer; ציור 8). דרכה גמשכים שפכי-המשפך של הנהרות, אשר לתוכם מעמיק גלי-הגאות לחדור, והוא מאפשר לאניות-ים גדולות להגיע אל הנמלים. מליחותם הרבה של מי הים הצפוני מונעת בדרך-כלל את התקרחות גמליו בחורף. — הים הבאלטי שקט מן הים הצפוני, תנודות גאות ושפל ניכרות בו רק מעט, חופי פרוצים פחות, והנמלים שבמפרציו מוצאים בחורף מכלל שימוש במשך כמה שבועות מחמת האקלים הקר יותר ומיעוט המלחים במימיו. איי הים הבאלטי הסמוכים לחוף ג' מועטים מאלה שבים הצפוני, והם אף אינם מהווים שרשרת רצופה. החשובים שבהם הם: פמארן (Fehmarn), ריגן (Rügen), אוודום (Usedom), וולין (Wollin). הנהרות. במדרון הצפוני של ג' זורמים לים הצפוני והבאלטי הנהרות: רינוס, אמס, ור, אלבה, אדר. במדרון הדרום-מזרחי זורמת הדאנובה בלבד אל הים השחור, ורק חלקה העילי נמצא בתחום ג'. בכיוון מערב-מזרח זורמים גם כמה יובלים של הרינוס והאלבה. הנהרות הזורמים בכיוון דרום-צפון חוצים את רוב רחבה של ג', וחשיבותם התחבור-תית רבה מאד. הרינוס הוא מעורקי-התחבורה העיקריים של אירופה המערבית; באלבה השיט אפשרי עד מעבר לגבולות צ'כוסלובאקיה. כמות המים ברוב נהרות ג' מגיעה למאכסימום באביב, מחמת הפשרת השלגים באיזורי מקורותיהם ההרריים.

(פוגלסברג), שהגיעו לשיאן במיוקן. — בפליסטוקן נתכסה צפון-ג' כולו תכריך של קרח, שהרס הרבה מסלעי השלישון והקרטיקון ופרש על פני השטח מירבצים של חול וחמרי-סחף מהריסות סלעים עד-קאמבריים ופאלאוזואיים של סקאנדינאווייה, ובאגמים ובביצות נצטברו עם שיפור תנאי-האקלים מירבצי-כבול.

א. פה.

אקלים ג' כולוה באיזור האקלים הממוזג, שמשקעים יורדים בו בכל חדשי-השנה ומערבלי מינימום ומאקסימום בארומטריים עוברים בו בכל העונות. אולם חלקה המערבי של ג' קרוב יותר להשפעה המרככת של האוקיינוס האטו-לאנטי, ואילו בחלק המרכזי והמזרחי גוברת השפעת הגורמים היבשתיים של אירופה המזרחית. בניגוד לאירופה המערבית הצפונית-מערבית תופסת מקום חשוב בג' השפעתם של גופי מאכסימום בארומטרי, המביאים לידי התחממות גדולה של שכבות-האוויר מצד אחד ולתדירות גלי-קור בתדשי-החורף מצד שני; מכאן התנודות הגדולות בין קור ותום, בין מזג-אוויר יפה למזג-אוויר סוער.

המשקעים בשפלת-הרינוס יורדים גשמים יותר משלגים גם בתדשי-החורף. במרכז ג' ובמזרחתה יורדים בחורף מש-קעים מוצקים; בתדשי האביב, הקיץ והסתיו יורדים המש-קעים בצורת נוזל. בניגוד לאירופה המערבית, מגיע אחוז משקעי העונה החמה בג' עד $\frac{3}{5}$ מן המכסה השנתית, ואילו בשלושת חדשי דצמבר-פברואר אין המשקעים — שברובם הם מוצקים — עולים על 20%—15 מהמכסה השנתית. באי-זורי ההרים בדרום גדול אחוז השלגים יותר מאשר בשפלה. במקרים שמערבל המינימום הבארומטרי, העובר כרגיל ממפרץ-ביסקאיה לצפון-איטליה, נוטה פתאום צפונה אל אירופה המרכזית בדרך הונגאריה, יורדים באלפים, בקאר-פאטים ובסודטים גשמים רבים, המביאים לשטפונות גדולים בג' עיי גאות הנהרות הזורמים מהרים אלה לים הצפוני ולים הבאלטי. — האוויר הדרומי החם, הבא מכיוון הים התי-כון, ספוג אדים יותר מן האוויר הבא מימי-הצפון. החלק הדרומי ההררי של ג' מקבל את משקעיו בכמויות גדולות יותר מאשר צפון-ג' שאינו אלא שפלה. כמות המשקעים פוחתת מדרום לצפון, וגם ממערב למזרח.

המשקעים השנתיים בג'

מ"מ	
1.500 — 1.000	אלפים, סודטים
1.000 — 800	ארץ-הרינוס
500	החוף הבאלטי, גבול-הולנד

מספר ימי הגשמים והשלגים בשנה הוא 180—200. עצמת הגשם בתדשי-הקיץ גדולה יותר מאשר בתדשים הקרים. גשמים בלוויית סערות-ברקים, וכן ברד, מצויים רק בתדשי-הקיץ. מעטה-השלג בשפלת ג' הצפונית בחורף אינו מספיק כדי לכסות את השדות אלא מעט.

הטמפראטורה. חלוקת הטמפראטורה בג' מראה בקיץ הפחתה מדרום לצפון; בחורף ההפחתה היא בעיקר ממערב למזרח. מחוסי האוקיינוס החמים אל היבשת הקרה. האיזו-תרמות המתקנות לגובה-הים מראות נטיה מצפון-מערב לדרום-מזרח. אולם חלוקת הטמפראטורה בפועל תלויה בחלוקת ההרים והעמקים. בג' הדרומית, שפולה הררית,

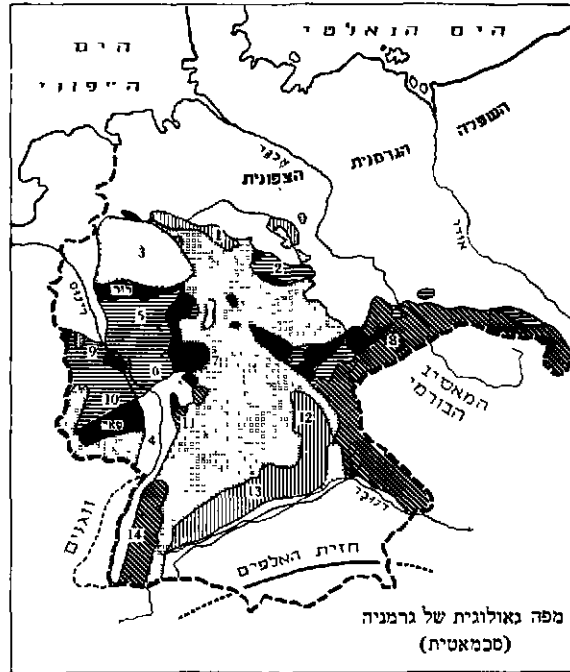

מפה גאולוגית של גרמניה (סכמאטית)

- א. שלישון ורביעון; ב. לכות שלישוניות; ג. קרטיקון; ד. יורה; ה. טריאס; ו. פורם וקארבון; ז. דוון-קאמבריון; ח. צפחה, ננים, גראניט
- 1. הרייזר; 2. הריץ; 3. אנוטינסטר; 4. עמקיהרינוס; 5. ואוארלאנד; 6. טאונוס; 7. פוגלסברג; 8. הרייחבער; 9. איפל; 10. הונסריק; 11. אורדנוואלד; 12. יורה פראנקן; 13. יורה שוואבי; 14. שווארצוואלד (היער השחור)

(Zechstein) אנהידריט ומירבצים של מלח-בישול ומלחי-קאלי (שטאספורט). — במסוזואיקון נמשכו ההשתפלות וצבירת-המשקעים באירופה המרכזית, אך ג' נשארה סגורה מצד דרום כלפי הגאסינקלינה של הסתים והיתה קשורה אתה במערבירים צרים בלבד; לכן המשקעים של הטריאס התחתון הם שכבות לאגונריות וחוליות או גבס ומלחים של מלחות. הצפות נרחבות יותר בטריאס האמצעי השקיעו שכבות-גיר (מושלקאלק [Muschelkalk]), ובטריאס העליון שקעו מירבצי אנהידריט וגבס (קיפר [Keuper]). ביורה נפרצה במקומות רבים הרצועה היבשתית, שהפרידה בין ג' והסתים, והים התפשט במידה ניכרת. באיזורי מכות-הברזל של אלזאס ולופסמבורג מצויה אבך-חול עם אזאוליטים של ברזל מתקופת-דוגר (Dogger). ביורה העליון ובקרטי-קון כבר התחילו להתרחש התנועות הראשונות מחמת הקימוט האלפיני, שגרמו בג' לשבירת האיזורים המישוריים בכיוונים צפון-דרום (העתקים ריניים) ודרום-מזרח-צפון-מערב (הע-תקים הרציניים). תנועות קימוט קלות מאד ניכרות בג' התיכונית. — בשלישון חלה התרוממות היבשת. מפרצים ימיים חדרו לג' הצפונית ולאיוורי השקעים של הרינוס, הדאנבה והרוץ. מן הפליה של האיזורים ההרריים התהוו בתחילת השלישון מירבצי החרסית הקאולינית בבוהמיה, סאפסוניה, בסביבות האלה ובמקומות שונים אחרים. סעיפי הימים בשקעים התחילו להתמלא סחף והפכו במשך הזמן למלחות סגורות (מילוז), הומתקו על-ידי נהרות ונעשו לאגמים שנתמלאו סחף. בצפון-ג' נהפכו המפרצים ללאגונות וביצות חופיות, שבהן נצטברו רבדים של פחם חום וברזל-הביצות. במרכז-ג' חלו בשלישון התפרצויות בזלת אדירות

הטמפרטורות העונתיות בגרמניה

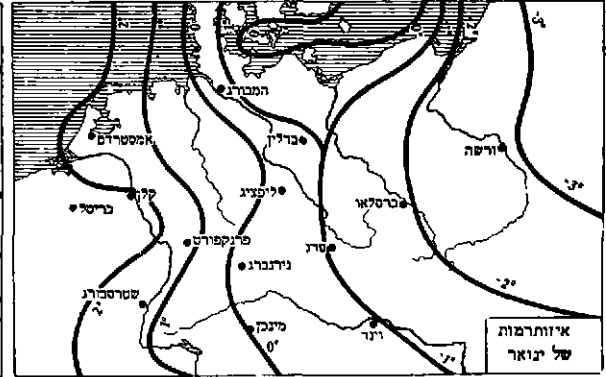
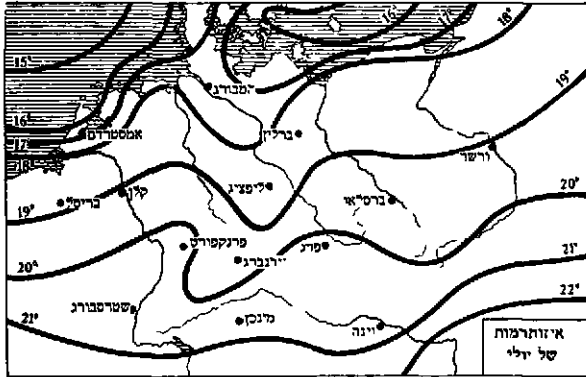

היו בכפר. ורק 5.5% בערים גדולות (בנות 100,000 תושבים ומעלה). שיעורי הילודה (39 לאלף) והתמותה (28 לאלף) ב-1871—1875 היו גבוהים; אורך-החיים הממוצע של זכרים היה רק 35.6 שנה. — שינויים דמוגרפיים מהירים ביותר אירעו עד למלחמת-העולם I. הילודה בכפר נשארה גבוהה, התמותה פחתה בכל הארץ, והריבוי הטבעי גדל. למרות ההגירה לעבר-הים גדלה האוכלוסיה במהירות, אך כל עודף-האוכלוסין הכפרי נסחף לערים. ב-1910 ישבו בכפר רק 38.5% מן האוכלוסיה, בערים הגדולות — 22.9%. התלה הילודה להצטמצם, וערב מלחמת-העולם I עמדו השיעורים הארציים של הילודה והתמותה על 27.5‰ ועל 15.0‰. האוכלוסיה בת 65 מיליון ב-1910 (68 מיליון לפי אומדן 1914) היתה בעלת מבנה-גילים תקין ובעלת עצמת-התפתחות ניכרת; אורך-החיים הממוצע של זכרים עלה ל-44.8 שנים.

הטמפרטורות נמוכות יותר במשך כל השנה מאשר בשפלה המשתרעת לכל רוחב המדינה בצפונה. אולם בחתך ממערב למזרח קרים החלקים המזרחיים של ג' מן החלקים המערביים. בשפלת-הרינוס המוגנת, שאקלימה רך בהרבה מזה של שאר חלקי ג', גדלים כרמי-גפן, בעיקר במדרונות הדרומיים.

גלי-חום וגלי-קור. גורם יסודי למציאות טמפרטורות גבוהות בג' הם מרכזי לחץ בארומטרי מאנסימאלי (אנטי-ציקלונאלי), שמהם האויר יורד אגב התייבשות והתחממות. בהרים הגבוהים מפשירים במקרים אלה השלגים, ובעמקים עלולות הטמפרטורות לעלות למעלה מ-35°. לפעמים משתלבת ההתחממות מחמת הלחץ הגבוה, הקשור במרכז האזורי שבאוקיינוס האטלנטי, בכיאת אויר דרומי. במקרים כאלה מופיעות בג' טמפרטורות גבוהות מעין הטמפרטורות של האזורים התת-טרופיים והטרופיים. שונות מגלי-חום אלה הן הופעות הפן (Föhn) שבג' הדרומית בגבול האלפים. רוח חמה זו נוצרת בגלישתה באיזור האלפים ואינה מורגשת בשאר חלקי ג'. — גם גלי-קור, המצויים בחדשי-החורף, קשורים לעליית הלחץ בארומטרי ולחדירת גופי-אוויר קרים קטבים מצפון-מזרח. בג' המזרחית הצפונית כבר נמדדו טמפרטורות של 25°- ו-33° ביאנאר-פברואר.

אוכלוסיית גרמניה במאות ה-19—20

שנה	אוכלוסיה (במיליונים)
1816	24.8
1870	40.8
1890	49.2
1900	56.0
1910	64.6
1920	61.8
1930	65.1
1939	69.3
1946	64.9
1950	69.6

1914—1933. מלחמת-העולם I השטיקה זמנית את ההתפתחות המהירה של האוכלוסיה הגרמנית. האבידות הצבאיות נמנו ב-1.9 מיליון נפש. שפל בילודה ועליה בתמותה של האזרחים גרמו לריבוי טבעי שלילי, שלא אוון אף ע"י מספר הלידות הגדול מיד לאחר המלחמה. כתוצאה מזה ומן ההפסדים הטריטוריאליים ירדה אוכלוסיית-ג' (בגבולות שנקבעו ע"פ תוזה-ורסאי) ל-61.8 מיליון נפש. אוכלוסיה זו היתה עתה כמעט כולה גרמנית (לרבות יהודים, שהיו מוחזקים גרמנים לכל דבר); רק בחלקה הגרמני של שלזיה-עילית נשאר מיעוט פולני קטן. — מגמת הירידה בשיעור-הילודה נתחדשה ביתר עוז אחרי מלחמת-העולם והקיפה גם את הכפרים, ושיעור-הילודה הגיע לשפל של 14.7 ב-1933 והיה מן הנמוכים בארצות מערב-אירופה. אחוז האוכלוסיה בערים הגדולות גדל בין המלחמה פי 1½ עד ל-31.8%, ואחוז הכפריים ירד ל-30.4%. שיעור-התמותה הוסיף לרדת באיטיות והתייצב בשנות ה-30 ברמה של 11—12 לאלף. סיפוי-החיים הוסיפו להשתפר — אורך-החיים הממוצע לזכרים עלה

ד. א.
F. Machatschek, *Landerkunde von Mitteleuropa* (Enzykl. d. Landerkunde), 1925; J. Walther, *Geologie v. Deutschland*, 1925; E. de Martonne, *Allemagne* (Géogr. universelle, IV, 1), 1930, Fr. Ratzel - E. v. Drygalski, *Deutschland*, 1932; E. Banse, *Deutsche Landeskunde*, I-II, 1932; E. v. Bubnoff, *Geschichte und Bau des deutschen Bodens*, 1936; R. E. Dickinson, *The Regions of Germany*, 1945; J. Ancel, *L'Allemagne* (Manuel géogr. de politique europ., II, 2), 1945.

הצומח והחי — ע"ע אירופה, עמ' 107—110.
אוכלוסיה דמוגרפיה. 44 החטיבות המדיניות, שלהן נחלקת ג' היום — הרפובליקה הפדראלית, הרפובליקה הדמוקרטית, ברלין, סאר, — יושבים כ-72 מיליון נפש (1956), כמעט כולם בני העם הגרמני. השינויים בגודל האוכלוסיה, בהרכבה האתני ובחלוקתה לפי איזורים מקמת הריך הגרמני החדש ב-1871 ואילך משקפים את התמורות המדיניות והחברתיות הגדולות שעברו על אירופה המרכזית ב-33 הדורות האחרונים.

1871—1913. ב-1871 מנתה אוכלוסיית ג' — בשטח שפלל את אלזאס-לורן, את המחוזות שממזרח לאודר-ניסה ואת שלזוויג הצפונית — 41 מיליון נפש, שמהם היו כ-10% לא-גרמנים (לפי מוצאם האתני או הכרתם הלאומית): אלזאס-לורנים, פולנים, דנים, כשני-שלישים מן האוכלוסיה

מבנה אוכלוסיית-ג' ב1946 לפי המין והגיל היה אי-סדיר ביותר. בפירמידת-הגילים ניכרים ה"חורים" המקבילים למחסור-הילדות בשנות מלחמת-העולם I, בתקופת המשברים הכלכליים ב1929—1933 וב1942—1946, וכן ה"בליטות" המקבילות לילודה הגבוהה בתקופה הנאצית וקודם מלחמת-העולם I (ר' דיאגראמה, להלן עמ' 535). יחס מספר-הנשים למספר-הגברים עלה מ1.05 ב1939 ל1.25 ב1946, ועודף הנשים ניכר באופן מיוחד בגילי המבוגרים הצעירים — דבר המשפיע לרעה על הילודה ועל התפתחות האוכלוסיה בעתיד. ציוות הרפב הגילים והמינים היה גרוע ביותר במזרח-ג': שם עלה יחס מספר-הנשים למספר-הגברים עד 1.35.

בשנים שלאחר המלחמה הוסיפה התמותה במערב לרדת, ואף ירדה עד לשיעור שמתחת לזה שלפני המלחמה — עד 10—11 לאלף; אורך-החיים הממוצע לזכרים ב1949/51 הגיע ל64.6 שנים. אך שיעורי-הילודה נשארו ברמה נמוכה בדומה למה שהיה לפני שלטון הנאצים — כנראה, בעיקר מחמת מיעוט הזכרים בגיל הפרייון. לגבי מזרח-ג' נאמד שיעור-התמותה מיד לאחר המלחמה ב22 לאלף — שיעור גבוה מאד; אח"כ ירד במהירות, אך נשאר גבוה בהרבה מאשר במערב. שיעור-הילודה במזרח-ג' קרוב לזה שבמערב. בכל אחת משתי הג' קיימים הבדלים גדולים בצפיפות-הישוב בין חלקים שונים של הארץ, בהתאם למציאותם של אוצרות-אדמה ולתפתחותה של התעשייה. בשפלה הגרמנית הצפונית (פרט לגיבוש העירוני הגדול של ברלין ולאיוור-

ל59.9 שנים ב1932/34 —, ובהרפב הגילים באוכלוסיה חלה "הזדקנות" בולטת; גם הרכב המינים בשנות השלושים היה בלתי-סדיר ביותר מבחינת עודף-הנשים הגדול.

מ1933 ואילך, אחרי עליית היטלר לשלטון חלה עליה ניכרת בילודה, ושיעורה הגיע לרמה של 19—20 לאלף בשנים 1934—1939, ג' נכנסה למלחמת-העולם II כשאוכלוסייתה מנתה 69.3 מיליון (כלי תושבי אוסטריה ואיזור-הסן-טיים). האבידות הצבאיות של הגרמנים במלחמה זו נאמדו כ1/4—3/2 מיליון חיילים וכחצי-מיליון אזרחים שנהרגו בהפצצות ובקרבות בתוך ג'; עליהם יש להוסיף כ200,000 יהודים גרמניים שהושמדו. הריבוי הטבעי בשנות המלחמה היה כ2 מיליון, האבידות — כ4 מיליון; לפי זה נותרו אחרי המלחמה למעלה מ67 מיליון גרמנים, שינוי הגבולות והמשטרים בתום מלחמת-העולם II חולל גל אדיר של נדידת האוכלוסיה הגרמנית (ע"ע גרמנים, עמ' 547). מבין 7.3 מיליון הגרמנים שחיו במזרח-אירופה היו קרוב ל5 מיליון לגולים, ומאיזוריה המזרחיים של ג', שסופחו לפולין ולבריה"מ בהתאם להסכם פוטסדאם, גורשו למעלה מ6 מיליון; כל המגורשים והגולים מן המזרח רוכזו בגבולותיה המצומצמים של ג' הנוכחית. מצד שני נשארו כ3 מיליון אזרחים גרמניים לשעבר באיוזרים המסופחים ואינם נמנים עוד על אוכלוסיית-ג'. במפקד 1946 מנתה אוכלוסיית-ג' 65.3 מיליון, מהם 9.7 מיליון גולים; על המספר הזה יש להוסיף 1.7 מיליון שבויים גרמניים שעדיין נמצאו מחוץ לג', וכ2.5 מיליון מגורשים שהגיעו אחרי תאריך המפקד. אוכלוסיה זו התרכזה בשטח שבו חיו ב1939 רק 59.8 מיליון, וצפיפותה עלתה ב1946 ל184 לקמ"ר, לעומת 147 באותו שטח ב1939. האוכלוסיה התחלקה בין איזורי-הכיבוש כדלקמן: איזורים מערביים — 43.9 מיליון (צפיפות 194 לקמ"ר), ברלין 3.2 מיליון, איזור סובייטי 17.3 מיליון (צפיפות 160 לקמ"ר), חבל-הסאר 0.9 מיליון, הבדלי הצפיפות מראים על אפיה הכפרי יותר של ג' המזרחית — גם המבנה החברתי-הדתית שונה במזרח ובמערב של ג'. הדת הקאתולית נפוצה במיוחד במערב ודרום-מערב ג', באיזורים התעשייתיים הגובלים עם צרפת וארצות-השפלה ובדרום הגובל באוסטריה; במרחבי מזרח-ג' החקלאית הדת המקובלת היא הפרוטסטנטית. הישוב היהודי נעלם כמעט מג'.

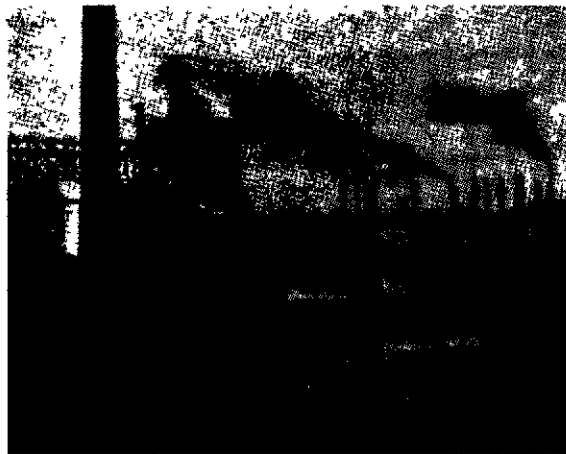

ציור 9 איזור-העשייה בחבל-הרור

הנמלים בשפכי האלבה והוור) אין צפיפות-הישוב מגיעה בדרך-כלל ל75 נפש לקמ"ר, ובאיזורים נרחבים היא פחותה מ50. גם באלפים ומורדותיהם הישוב דליל יחסית. בכל תחום הרי-הביניים צפיפות-הישוב עולה על 100 נפש לקמ"ר, וברובו של השטח על 150, ובשני איזורים האוכלוסיה היא מן הצפופות בעולם: במערב — בעמק-הרינוס העילי ועל הגדה הימנית של הרינוס התחתית, ובמרכז — בחלק הדרומי של ג' המרכזית, משני צדי האלבה. בעמק-הרינוס העילי התפתח ישוב חקלאי צפוף של כורמים ויוגבים ומרובות בו ערי מסחר ותעשייה. על יובלו הימניים של הרינוס התחתית וופר (Wupper) ורווד (Ruhr), איזור מכרות הפחם והברזל של הרי-הבצר הריניים, קם אחד הגיבושים העירוניים הגדולים שבעולם. ביחוד מצפון לרווד, על פני שטח הנמשך כ60 ק"מ ממערב למזרח (בין

החלוקה הדתית-עדתית של אוכלוסיית גרמניה (%)

עדה	ג' כולה			תחום הרפובליקה הפדראלית		הרפובליקה הדמוקראטית (אומדן)	
	1910	1930	1946	1939	1950	1946	1950
פרוטסטנט	66.0	61.1	59.7	49.6	51.2	82.1	80
קאתולים	32.6	32.8	35.0	45.8	45.2	12.2	12
יהודים אחרים	0.9	0.3	0.1	0.3	0.05	—	—
ובני בלידת	0.5	5.8	5.2	4.3	3.5	5.7	8

מספרי השנים 1910—1946 לריך כולו משקפים את עזיבת הנצרות בהשפעת הנאציזם, שפגעה בעדה הפרוטסטנטית הרבה יותר מאשר בקאתולית. בסטאטיסטיקה של ג' המערבית ניכרים רישומיהן של קליטת המוני פליטים (ברובם פרוטסטנטים) מן המזרח ושל השיבה לנצרות; בסטאטיסטיקה של ג' המזרחית — רישומי הפעולה האנטי-דתית הקומוניסטית.

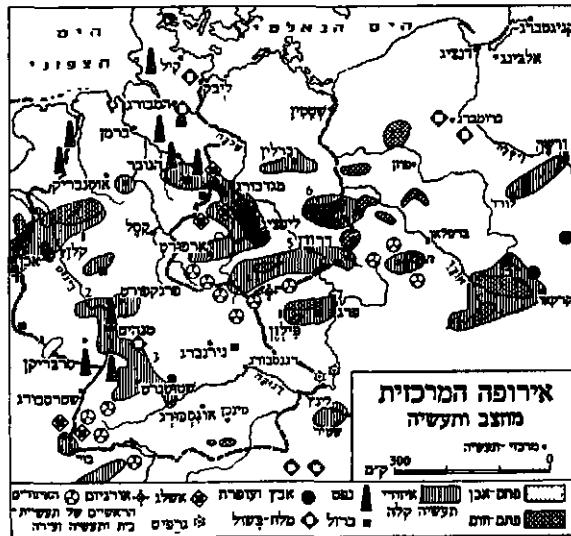

דיסבורג ודורטמונד) וכ-25 ק"מ מדרום לצפון, מצטופות ערי-תעשייה זו בצד זו, עד כדי הפיכת האיזור כולו לתחום עירונית-תעשייתי רצוף, שהוא המרכז הגדול של התעשייה הכבדה באירופה המערבית (צויר 9). דומה לו, בקנה-מידה מצומצם יותר, הוא איזור-הוופר. התפתחות הישוב העירוני והתעשייה על האלבה העילית והואלה, באיזור שמרכזו הגאוגרפי היא ליפציג, מושחתת על מכרות הפחם החום והמלאחים; איזור זה, הנכלל היום ברפובליקה הדמוקרטית (המזרחית), נעשה מרכז התעשייה הקלה. לפנים היה בג' עוד גיבוש עירונית-תעשייתי שלישי, באיזור מכרות הפחם הברזל של שלזיה-עילית; הוא נמצא היום ברשות פולין.

Statistisches Jahrbuch d. Deutschen Reiches, Atti del Congresso Internazionale per gli studi sulla popolazione, III, 1931; R. v. Ungern-Sternberg u. H. Schubnell, Grundriss d. Bevölkerungswissenschaft, 1950.
ד. ג.

כל כלה. תנאי הקרקע והאקלים הנוחים להקלאות, אוצרות-אדמה בשפע, אוכלוסיה צפופה בעלת כושר-עבודה רב ורמה טכנית גבוהה, איגון חברתי-ממלכתי יעיל — כל אלה עשו את ג' לאחת מן החטיבות הכלכליות הגדולות בעולם. גם אחרי פילוגה של ג' אחרי מלחמת-העולם II, שהפריע את האיזון שהיה קיים במשק הגרמני בין החקלאות מצד אחד ובין המכרות והתעשייה מצד שני, עדיין נשארה כל אחת משתי המדינות בעלת פוטנציאל כלכלי אדיר, וג' המערבית אף עומדת לחזור לעמדה כלכלית בראש כל מדינות אירופה המערבית.

השטח הכלכלי של ג' מקיף את השפלה הצפון-גית — פרט לאיזורי הביצה והערבה ולחולות חוף-הים, כמעט את כל שטחו של איזור הריי-הביניים — פרט למרומי-ההרים, את עמק-הרינוס ושטח ניכר באיזור שולי האלפים. השטח החקלאי בתחומה של ג' שלפני היטלר הקיף כ-28.5 מיליון הקטאר (כ-61% משטחה הכללי); רבע משטח זה עבר ב-1945 לבעלות פולין. 21.3 מיליון הקטאר שנותרו בבעלות גרמנית נמצאים 14.6 מיליון (68.5%) בתחום ג' המערבית ו-6.7 מיליון (31.5%) בתחום ג' המזרחית, ואילו חלוקת האוכלוסיה בין שתי הרפובליקות הוא 74 ל-26. לפני מלחמת-העולם II כבר לא היתה התוצרת החקלאית של ג' מסוגלת לכלכל את אוכלוסייתה אלא בצמצום (לפי אומדן — ב-90—85%); היום רק ג' המזרחית מספקת את מזונותיה לעצמה ואילו ג' המערבית צריכה להביא כמויות ניכרות של מזון מן החוץ — ע"ח יצוא תוצרתה התעשייתית. הגידולים החקלאיים העיקריים של ג' הם: שיפון — בשפלה הגרמנית הצפון-גית ובבאוואריה; חיטה, שיבולת-שועל, שעורה; תפוחי-אדמה — בכל איזורי ג', על פני 20% מן השטח המעובד; סלק-סוכר, שג' היא יצרנו הגדול באירופה — על קרקעות-הלס בשוליים הצפוניים של הריי-הביניים; גפן ועצי-פרי — בעמק-הרינוס; כישותית — בבאוואריה. שטחי אחר ומרעה תופסים כ-31% של השטח החקלאי. השטח המיוער מקיף בעיקר את מורדות-ההרים ואדמות חוליות ומעוטות-פוריות — 9.9 מיליון הקטאר בתחומן של שתי הג' של היום (כ-28% של השטח הכללי); לרשותה של פולין עברו כ-3.1 מיליון הקטאר (23% של היער).

שתי הג' עשירות באוצרות-אדמה, אלא שחלוקתם אינה שווה בשתיהן. מכרות פחם-האבן מצויים כולם באיזור צר, החוצה את הריי-הביניים מצפון-מערב עד דרום-מזרח

(רינוס הצפוני-וסטפאליה [רור], סאר, שלזיה-עילית — ור' לעיל, עמ' 402), הם מן העשירים באירופה. מקורות פחם-חום מרוכזים בג' התיכונה, ממערב לאלבה ובין האלבה והאודר. מכרות-הברזל הגדולים סמוכים בדרך-כלל למכרות-הפחם — דבר שטייע ביותר להתפתחות הפקת-הברזל והשלדה. ג' התיכונה עשירה במחצבי נחושת; גם קצת מכרות עופרת ואבץ נמצאים במרכזה, אך עיקרם בשלזיה-עילית; מכרות אוראניום — כגבול ג' וצ'כו-סלובאקיה. מכרות נפט מרוכזים בג' הצפונית-מערבית; אע"פ שאין הם עשירים ביותר, צועדת ג' בראש המדינות המפיקות נפט באירופה המערבית. מכרות אשלג ומלח גדולים מרוכזים בעיקר בג' התיכונה; קצתם נמצאים על הרינוס העילי.

מרכזי התעשייה הכבדה (ברזל, פלדה) נמצאים על הרינוס התחתית ומזרחה לו (רור), מרכזי התעשייה הקלה (מכונות, מכיניות, תעשייה כימית, תעשייה חשמלית, טכסטיל, וכ"ו) — על הרינוס האמצעי, בג' התיכונה ובברלין (ור' לעיל, עמ' 408); בתי-חרושת לסופר מצויים בכל איזור גידול סלק-הסופר, בתי-בישול לבירה — בעיקר בברלין ובמינכן.

ע"ע גרמניה, רפובליקה פדרלית, עמ' 536; גרמניה, רפובליקה דמוקרטית, עמ' 531.

K. Hassert, *Das Wirtschaftsleben Deutschlands und seine geographische Grundlage*, 1923; L. Ruger, *Die Bodenschätze Deutschlands*, 1937; G. Stolper, *German Economy, 1870-1940*, 1940; P. W. Buchwell, *Germany's Contribution to European Economic Life*, 1949.

מ.

חוקה, ע"ע גרמניה, רפובליקה פדרלית; גרמניה, רפובליקה דמוקרטית.

משפט. ביה"ב היה המשפט בג' בנוי על המשפט הגרמני המסרתי הישן, שהיה בעיקרו תורה שבעל-פה (משפט-מנהגים), בצירוף המשפט הקאנוני המשפט הפאדאלי. במאה 15-16 נקלט בג' המשפט הרומי, כפי שנלמד באסכולה המשפטית בבולוניה, ונעשה למשפט כללי בג' תהליך זה נגרם לא ע"י חוקים אלא בפעולתם הספונטאנית של המשפטנים.

מתוך השאיפה לתקן את כללי המשפט הנושנים ולהחליף את הלשון הלאטינית בלשון הגרמנית, נתעוררה במאה 18

לאחר מיתת האב שייך השלטון לאם בלבד; אפיטרופוס על יתומים מתמנה ע"י השלטונות. בדיני-ירושה נקבע, שבאין צוואה יורשים הקרובים ע"פ שיטת הקרובות. זכות הירושה של בן-הזוג הורחבה הרבה לעומת המשפט הכללי הקודם. צוואה יכולה להיות פומבית או כתובה בידי המצווה; על-ידי הצוואה מכיר החוק גם בהסכמי-ירושה. הנחלה (Vermächtnis) שקנה לנהנה רק זכות דרישה אישית כלפי היורש. חלקי-החובה, הנקבע לטובת משפחת המוריש, אינו מהווה ירושה הכרחית או משורינת, אלא דרישה לסכום-כסף מסויים כלפי היורש של הוריש המצווה.

ספר החוקים למסחר מ-1897 מבוסס על ספר החוקים הכללי הגרמני למסחר מ-1869; כללי השפיעו השפעה מכרעת גם על חוקי המסחר של אוסטריה, הונגאריה, שוויץ ויאפאן. המשפט המסחרי הגרמני הוא בעיקרו משפט-הסוחרים. כלומר: תחולתו של המשפט המסחרי או המשפט האזרחי על עסק מסויים מוכרעת לא ע"פ סיב העסק אלא ע"פ העובדה שלפחות אחד הצדדים סוחר הוא. בכל העניינים הנחתכים ע"פ ספר החוקים למסחר נודעת חשיבות מרובה לנהג-המסחר. — דיני החברות נכללים רובם בחוקים מיוחדים. חוק משנת 1892 קבע את סידור החברה בערבון מוגבל, הנבדל מחברת-המניות במה שהקשר בין חברי המפעל אמיץ יותר והפורמאליות פשוטה יותר. צורה זו של חברה מקובלת מאד בחיי-הכלכלה של ג' ונקלטה אף בבולגאריה, בצרפת ובפולין. עקדה מ-1923 מרשה לבטל את הקארטלים המפריעים את הצלחת החיים הכלכליים. חוק מ-1909 מחייב את המשתמש באמצעים בלתי-הוגנים לשם התחרות מסחרית להפסיק מעשים אלו ולשלם פיצויים. על זכויות המחברים ועל דברי ספרות ואמנות חלים חוק מ-1901 וכן הסכם שנערך בברן ב-1908 וחוק מ-1927, שבו הסכימה ג' להסכם-מונטרווידיאו מ-1889; על זכויות בעלי-אמצאות חל חוק מ-1923.

ג. ט.

אחר-מלחמת-העולם II. חוקי ג' הנאצית משנות 1933—1945 בוטלו. במידה שכללו הפליות גזעיות ועקרונות שהתנגדו למושגי הצדק. מ-1945 ואילך הלכו המחוקקים בשני חלקי ג' בכיוונים שונים.

במערב-ג' נקבע בחוק-היסוד העקרון של שוויון זכויות האשה. בני-זוג קובעים שניהם את מושבם, ואין קולו של הבעל מכריע. האשה רשאית להמשיך לאחר גישואיה במקצועה ובעבודתה, ולשם כך אפילו לבחור לה מושב משלה, שונה מזה של בעלה; הדאגה לילדים — לזכות ולחובה — שווה לאב ולאם. האשה זכאית לשכר שווה תמורת עבודה שווה. חוק-הגישואין מקל על גירושין ומרשה אותם אפילו כשאין האשמה כלפי צד אחד. — עונש-המוות בוטל ב-1953. — קארטלים וטרסטים פורקו כבר ע"י חקיקת מעצמות-הכיבוש. חוקים מסחריים — כגון חוקי-המסחר, חוקי-החברות, חוקי-הפאטנטים וכו' — תוקנו אמנם לפני מלחמת-העולם II, אבל נשאר בתקפם גם עתה, מאחר שלא נמצאו בתיקינים אלה פגמים. נתקבלו חוק להגנת-הדייר וחוקים בדבר החזרת הרכוש ותשלום פיצויים לגרדפי שלטון הנאצים.

בג' המזרחית נחקקו חוקים על הלאמת התעשייה והאחוזות הגדולות ללא פיצוי לבעלים הקודמים, וכן חוקים אחרים בעלי צביון קומוניסטי-סוציאליסטי. חוקי-הגירושין מכיר רק עילה אחת ויחידה — שברית-הגישואין חדלה מלהיות מועילה לזוג או לחברה הקומוניסטית. עונש-המוות קיים, ותחולתו

תנועה לקודפיקאציה במסגרת הארצות השונות שג' היתה מחולקת להן: ה-קודקס מאכסימיליאנוס' הבאווארי חובר ב-1756, המשפט הארצי הכללי הפרוסי — ב-1794. בתקופת השלטון הנאפוליני הונהג בג' המערבית הקוד הנאפוליני. משהגיעה ג' לאיחוד לאומי, התחילו מכינים ספר-חוקים אחד לכל המדינה. לאחר הכנה ממושכת ערכו את ספר החוקים האזרחי (Bürgerliches Gesetzbuch [BGB]), שנכנס לתקפו ב-1900. בספר-חוקים זה, ביחוד בחלקו הכללי ובדיני-החייבים, עדיין ניכרת השפעת המשפט הרומי, כפי שעובד על-ידי החכמים במשך הדורות; המסורת הגרמנית מורגשת יותר בדיני-הקניין ובדיני המשפחה והירושה. המגמה העיקרית היא אינדווידואליסטית, מכוונת לחירות-הבעלות ולחירות-החוזים; אולם במשך היובל האחרון הסתמנה במשפט שנתפתח בג' נטיה הפוכה לזו. מבחינת הטכניקה התחקיתית סימניו של ה-BGB הם סיגנון מופשט ושיטתיות וחקרנות יתירה. החלק הכללי בו דן בנושאי-המשפט, באובייקטים של המשפט ובעסקות-המשפט, על-פי שיטתם של המלומדים הגרמנים בחקר המשפט הרומי ותולדותיו; שאר החלקים נוגעים בדיני החייבים, הקניין, המשפחה והירושה.

ע"פ ספר-החוקים הגרמני אין ההנאה מזכויות-האזרח הלזיה בדת, וכן אין באורח עקרוני הגבלות בדין לגבי נתיני-חוץ. לגבי נעלמים אפשר להוציא הצהרת מיתה משוערת. בעיסקות המשפטיות קיים בדרך-כלל עקרון הצורה החפשית, כלומר: אין הן זקוקות לצורה מיוחדת אלא במקרים מסויימים. דיני-החייבים הם ע"פ המשפט הכללי, שהיה מושתת על המשפט הרומי. שולט עיקרון של חופש החוזים, שהצדדים רשאים לערוך כרצונם, ובלבד שלא יפגעו בשום כלל שהוא בגדר משפט-חובה. אף מידת הריבית יכולה להיקבע על-ידי הצדדים ע"פ רצונם באין שום שיעור מפסימאלי, ובלבד שלא יהא בכך משום גשך. ברומה לזה אין שום הגבלה קבועה לגבי הקנס המותנה בחוזים; אולם השופט רשאי לצמצם את מידת-הקנס המפורזת. בכל שדה החייבים שורר הכלל, שיש למלא את ההתחייבות לפי עקרונות הישר והאמונה (Treu und Glauben), בהתחשב בנהגי המשא-והמתן. בדיני-נוזיקין אין, בדרך-כלל, לפצות על הנזק שנגרם, אלא אם כן נגרם בזדון או בפשיעה; אולם בכמה מקרים מדיים גם באחריות שאינה קשורה בשום פשיעה. לגבי המקרקעים קיימת בג' שיטת ספרי-אחווה משוכללת ביותר, שלפיה אין הקונה נעשה בעל הקרקע אלא אם כן נרשמה קנייתו בספרי-האחווה. להעברת הבעלות על מיטלטלים נדרשת לא רק הסכמת הצדדים אלא אף מסירה. — הגישואין צריכים להיערך בצורה אזרחית. אין לתבוע גירושין אלא אם פשע הצד שכנגד, חוץ מבמקרה של מחלת-רוח; ההסכמה ההדדית של הצדדים אינה מספקת, ואף לא ניגודי האופי של בני-הזוג. על-ידי הגירושין קיימת גם הפרדה פשוטה, שאינה מפקיעה את הגישואין אלא מפסיקה את החיים המשותפים של בני-הזוג. ביחסי הרכוש בין איש לאשתו ההסדר החוקי הוא שהבעלות על נכסי האשה מקויימת בידיה, ואילו ניהולם ואכילת פירותיהם הם כדי הבעל. בני-הזוג יכולים להסכים להסדר אחר על-ידי חוזה. בהסדרים אלה בולט אי-השוויון בין איש לאשתו, ואין שוויון אפילו בין האב לאם בשלטונם על ילדיהם, אע"פ שהאם משתתפת גם היא בשלטון זה (כללים אלה נשתנו לאחרונה, משום אי-התאמתם לחוקה החדשה; ר' להלן).

הנמצאות בלשון הגרמנית, מסתבר שהאלף ה-1 לפסה"ג היה תקופת מיפגש מלחמתי בין יסודות טוטוניים וקלטיים בגרמניה. הראשונים ישבו בצפון ובמרכז, ולהם יש ליחס את התרבויות של תקופת-הברונזה המאוחרת, שהתקדמו בהדרגה דרומה ומערבה, אל תוך התחום שהיה מיושב תחילה קלטים. על המאבק בין שני היסודות הללו מעיד קרהמצודות מן המאה ה-6 לפסה"ג, החוצה את גרמניה המרכזית.

תקופת-הברזל נפתחת בג' עם התרבות ההאלטאטית הראשונה (800—600 לפסה"ג) בדרום, שנתהוותה תוך הת-מזגותם של ילידי-המקום, טומני מתיים בגליקבורה, ושל מתיישרים חדשים מבני המזרח והצפון, שורפי גופות-המתים. לתרבות זו אפיינים החרב הארוכה וכלי-הרס סגנוניים. בשלב השני (600—400 לפסה"ג) גובר הבילבול האתני בעקבות גדודי השבטים הטוטוניים והקלטיים מערבה — כנראה, מחמת הרעת תנאי-האקלים; אפיינים לשלב זה הם קברי „ראשי השבטים“. תרבות לה טן (La Tène) הקלטית (400—ראשית סה"ג), שאפיינית לה טמינת הגופות באדמה, ניכרת בעיקר בג' המערבית והדרומית; התפשטות הנהוג של שרפת-הגופות לצד דרום-מערב מעידה, כנראה, על התקדמות הטוטונים, שהגיעו עד לגדות הרינוס והדאנובה במאה ה-3 לפסה"ג.

במאה ה-2 לפסה"ג נכנסו השבטים הטוטוניים לתוך ההיסטוריה ע"י מגעם הראשון עם העולם הימית-לטיני. בסוף המאה פלשו הקימבריים הטוטונים — שמוצאם, כנראה, מיטללנד — לגאליה הדרומית ולאיטליה הצפונית, אך הוש-מדו ע"י הרומאים בסיקודו של מאריוס (103—101 לפסה"ג). באותה תקופה יושב מזרח-ג' ע"י עממים טוטוניים חדשים, שהיגרו מסקאנדינאווייה — ואנדאלים, גותים, רוגים, לאנגו-באדים, בורגונדים; ואילו במערב פלשו עמים טוטוניים אל גאליה הצפונית-מזרחית. סמוך למחצית המאה ה-1 לפסה"ג נפגש יוליוס קיסר בסוואבנים הטוטוניים באלזאס ובשבטים טוטוניים אחרים בבלגיה; הוא הדף את הראשונים אל מעבר לרינוס והכניע את האחרונים. סמוך לתחילת סה"ג מתאר פטולמאיאוס את הארץ שממזרח הרינוס עד לדאנובה כמיוש-בת על-ידי שבטים טוטוניים — „גרמנים“, הנמצאים מחוץ לתחום שלטונה של רומא.

אוגוסטוס קיסר יזם את העתקת גבול האימפריה עד לקו אלבה-בוהמיה. דרוסוס וטיבריוס כבשו את ג' שמדרום לזא-נובה, והראשון אף הגיע במסעותיו עד האלפה; אולם תבוסתו של קווינקטיליוס וארוס מידי ארמינוס (ע"צ) החרוסקי (9 לסה"ג) גרמה לייצובו של הגבול הרומי לאורך הרינוס. טיבריוס הפסיק את מלחמות-הכיבוש של גרמניקוס (ע"צ) בטוטונים, ומעתה נצטמצמה ג' הרומית בשטח שעל גדת-הרינוס השמאלית בתוספת איזור מצומצם (הרי-טאונוס) על הגדה הימנית. ג' המערבית הרומית אורגנה בסוף המאה ה-1 לסה"ג לשתי פרובינציות: ג' עלית (שבירתה היתה מאינץ) וג' תחתית (שבירתה היתה קלן). ג' שמדרום לדאנובה נכללה בפרובינציות רטיה ונוריקום. לשם הגנה על איזור-הספר שמעבר לרינוס הקים דומיטיינוס קריביצורים (limes), שהתחיל על הרינוס (ברניברול [Rheinbrohl]), צפונית לקובלנץ), הקיף את הרי-טאונוס ונמשך עד לנקאר; אנטונינוס פיוס האריך את הקו עד לדאנובה. קו הרינוס והלימס, החוצה את ג' המערבית מצפון-מערב לדרום-מזרח, היה במשך דורות רבים גבולם של שני עולמות: של ג'

הורחבה. הורחב הביטוח הסוציאלי, וחוק הפאטנטים הותאם למצב בדמוקראטיות העממיות האחרות.

L. Goldschmidt, *System d. Handelsrechts*, 1891²; H. Brunner, *Dt. Rechtsgesch* I-II, 1892-1906, Niemeyer, *Internat. Privatrecht d. B. G. B.*, 1901, Elster - Weber - Wiesner, *Handwörterbuch d. Staatswiss.*, 1923⁴ sqq.; Frankenstein, *Internat. Privatrecht*, 1926 sqq.; Stier - Solmo - Elster, *Handwörterbuch d. Rechtswiss.*, 1926 sqq., Müller - Erzbach, *Lehrb. d. Handelsrechts*, 1927²; R. Schroder, *Lehrb. d. dt. Rechtsgesch.*, 1932²; Palandt, *Kuzzkomentar zur B. G. B.*, 1949²; L. Ennecerus - T. Kipp - W. Wolff, *Lehrb. d. Bürgerl. Rechts*, 1952; H. Planitz - Th. Buyken, *Bibliographie zur dt. Rechtsgesch.*, 1952.

היסטוריה. — פרהיסטוריה והתקופה העתיקה. על מציאות האדם בג' הפרהיסטורית מעידים שרידים, שנמצאו בהילברג (ע"צ אנתרופולוגיה, עמ' 718), מאדם קדמון מן התקופה שבין הקרחון השלישי והרביעי, לאחר שנסוג הקרח מן מין-סודטים; אדם זה השתמש בכלי-נתז. הפאלאוליתיקון התחתון מיוצג בג' ע"י גרוינייהיד הגדולים של צידי נאנדר-תל (ע"צ). כלים משוכללים יותר מן הפאלאוליתיקון העליון נמצאו בצדם של שרידי-אדם מטיפוסי אוריניאק וקורמאניון, ועמם כלים מן הטיפוס המאגדאלני, במערות המפורזות בג' המערבית והדרומית-מערבית. על התרבות המסוליתית שלאחר תקופת הקרחונים מעידים הכלים ואשפות-המטבחים המיקרוליתיים שנמצאו על חוף הים הבאלטי. התקופה הנא-ליתית, שראשיתה חלה כאן באלף ה-4, הביאה עמה ישובי-קבע ועבודת-אדמה. באותה תקופה ניכרת מציאותן של תרבויות מסוגים שונים: תרבות „קרדומיה-הקרוב“ שבצפון (תרבות זו היתה נתונה אחר-כך להשפעות מגאליתיות מתירינגיה ומן המערב); התרבות של ג' המרכזית והדרומית, שהושפעה מן הדאנובית, ושאפיינים לה כלי-חרס בסיגנון קדרות-הפסים (Bandkeramik); קבוצה צפונית-מזרחית של קדרות קווים ופסים (Strichbandkeramik); קבוצה רינית, שבה נוצרו גביעים וכדים בצורת צבעונים (Tulpenurnen); קבוצה תירינגית, שבה נוצרו כלי-חרס בקישוטים בצורת חבל (Schnurkeramik). יש גוזרים את תרבויותיהם של כמה עמים היסטוריים מוז של בעלי „גרוינייה-הקרוב“, אך לא הוברר אם זו עצמה היתה מקורית או נגזרת ממקורות דאנוביים או דרום-רוסיים. בשלב הנאוליתית האחרון נהגו כלי-חרס „מאזורים“ (Zonenkeramik) וגביעים בצורת פעמונים, שהיו פרי חדירת השפעה מאירופה הדרומית-מערבית.

השימוש בברונזה חדר לג' סמוך ל-2000 לפסה"ג; באותה התקופה נתפתחה באיזור-הענבר שבצפון תרבות מיוחדת ומוגדרת, שהפיקה כלים מגוונים, בשעה שהדרום והמרכז עדיין היו נתונים בעיקר להשפעת התרבות של תקופת-הברונזה של אירופה הדאנובית והמערבית. מן הקבוצה הדרומית, שאפיינית לה קבורת הגופות במצב מכוון ושייכה לייחסה לתרבות הפרוטו-קלטית, נתפתחו שלושה איזורי-תרבות שונים. מהם נתפתחה בג' הדרומית התרבות של גליה-הקבורה, שבהם נתגלו שלדי גופות טמונות בסך, וכן מימצאים ארכאולוגיים רבים ומגוונים (תקופת-הברונזה הבינונית). בתקופת-הברונזה המאוחרת הוקמו מצודות על גבעות רבות בין האלפה והוויסלה; באותה תקופה נפוצה שרפת הגופות וטמינת אפרן בתוך כדים בשדות-קבורה מיוחדים. מן המימצאים הארכאולוגיים וממלים שאולות מקלטית,

שבתחום השלטון והתרבות הרומיים ושל ג' של השבטים הטוטוניים הברברים העצמאיים. רישומו של קרובול זה ניכר בג' מכמה בחינות עד לתקופה מאוחרת מאד (מסה 1). בג' הרומית חלה רומאניזציה מרחיקה לכת. שתי הפרובינציות היו בעיקר איזורי-ספר, והצבא הטביע את חותמו בתייהן. במאה ה-1 חנו בהן 8 לגיונות, במאה ה-2 — 4. בסיסי-הלגיונות היו בנימחן, גויס, פסאנתן, קלן, בון, מאינץ, שטראסבורג, וינדיש. החפירות השפו את הבסיסים בנוזים, פסאנתן, וינדיש ומקומות אחרים, וכן מצודות מרובות של חילות-עזר, בעיקר לאורך הלימס. מישובי-עראי, שהיו קשורים במצודות, נתפתחו ישובי-קבע אורחיים, שרבים מהם הפכו במשך הזמן לערים חשובות: קולוניה אגרי-פינה (= קלן), אוגוסטה טורורום (= טריר), מוגונטיאקום (= מגנצא, מאינץ), ארנטיורטה (= שטראסבורג), אוגוסטה רוריקורום (= באול); ברטיה — אוגוסטה ונדליקום (= אוגסבורג), רגינה קאסטרה (= רגנסבורג). קלן הוכרזה "קולוניה" ככב ע"י קלודיוס, פסאנתן — ע"י טריינוס, אגוסבורג נעשתה למוניציפיום בימי אדריינוס. לאוכלוסייה של האיזור, שהיתה מעורבת מיסודות טוטוניים וקלטיים, נצטרפו חיילים רומיים משוחררים שהועברו להתיישבות. הרבה ישובים קטנים הפכו לערים בעלות שלטון עצמי (civitates), ובהן הוקמו חומות ובניינים ציבוריים בסיגנון רומי-איטלי מובהק. כלכלת-הארץ היתה מבוססת על אספקת צרכי-מזון וסחורות לצבא. כלי-החרס המזוגגים באדום (terra sigillata), שבאו מחבל הרינוס, הציפו במאה ה-2 את שוקי-האימפריה; בקלן היתה תעשיית-זכוכית מפותחת. בעלי-הון השקיעו את ממונם בקרקעות, ובתי-מגורים של אחוזות נרחבות (כגון זו שבנניג) היו מצויים בצד חוות גדולות (כגון זו שנתגלתה בקלן-מינגרסדורף על שטח מעובד של 250 הקטאר) וחד-לוח בינוניות, שרבות מהן היו של חיילים משוחררים (כגון אלו שנתגלו בןטראו על שטחים של פחות מ-100 הקטאר). מקצת החוות נתפתחו מאחוזות-הילידים (כגון זו שבמאין); כן היו מצויות חוות של ילידים במלוכד או במפור, שמקצתן היו, כנראה, תלויות באחוזות גדולות. המשולש הצביריני המוגן ע"י הלימס (Agri decumates) — באדן-וירטמברג וצפון-ואריה המערבית) היה תחילה שטח צבאי גרדיא, שנחשב לנחלתו הפרטית של הקיסר; אח"כ חולקו בו אחוזות לחיילים משוחררים והוקמו כפרי סוהרים וילידים, שהפכו במשך המאה ה-2 גם הם לערים בעלות שלטון עצמי.

בניגוד לדעה שרווחה לפנינו, מסתבר היום, שגם הכיבוש הטוטוני במאות ה-4 — 5 לא עשה כלה בתרבות הרומית; הארכאולוגיה ומחקר שמותי-המקומות מוכיחים את רציפות הישובים מן התקופה הרומית עד התקופה שלאחריה. בדיני הקרקעות של התקופה שלאחר השלטון הרומי ניכרים שרידי החוק הרומי, ונתברר שרבות מאדמות-הכתר שבג' של ראשית יה"ב היו לפנינו אחוזות ממלכתיות רומיות, גם בשטח החקלאות, המלאכה והבניה של ג' של יה"ב הוסיפו לפעול במידה ניכרת השפעות התרבות הרומית.

ידיעותינו על ההיסטוריה של ג' שמעבר לרינוס וללימס בתקופת מלכות-רומא הן מקוטעות; הן מצטמצמות במה שנמסר על כך ע"י הסופרים הרומיים, מאחר שהילידים לא ידעו פתב עד המאה ה-4 לסה"נ. הטוטונים העצמאיים — שהרומאים קראו להם גרמנים — קיימו אירגון שבטי, שגיבושו הממלכתי היה רופף וחולף; התחומים בין השבטים

העצמאים, וכן גבולותיהם הטריטוריאליים, היו ניתנים לתמור רות מהירות ומתמידות בעקבות מלחמות, כיבושים, כריחות ומיזוגים חולפים. בדרך-כלל עלו הטוטונים המערביים — שמהם התגבשה האומה הגרמנית ההיסטורית — ברמתם התרבותית על אחיהם המזרחיים. בתחילת המאה ה-1 לסה"נ, אחרי נצחונן של ארמיניוס על הרומאים, היו התרוסקים (שעל החר העילי) בעלי התגמוניה בג' הצפונית-מערבית; הם החריבו ב-21 לסה"נ את מלכות המארקומאנים בבוהמיה, שהוקמה ע"י מארבדודוס ב-8 לפסה"נ. בסוף המאה ה-1 נצחו התרוסקים ע"י ברית של תאטים (מהסן) והוקים (מן החר התחתית); באותו זמן נגפו הברוקטרים (שעל הליפה) לפני ברית של האנגריוואריים והתאמאווים, שכניהם בצפון. מן המאות ה-3 — 4 ואילך אירעה נידה גדולה של העממים הטוטוניים המזרחיים, שיצאו למרחקים למסעות-כיבושים ולהתיישבות בארצות הדרום והמערב; השטחים שנתפנו בג' שממזרח לאלבה יושבו בתקופה מאוחרת יותר ע"י שבטים באלטיים וסלאוויים, שהגיעו מן המזרח. במאות ה-3 — 4 נעלמים רישומיהם — ואפילו שמותיהם — של השבטים הקדמונים גם במערב, ואת מקומם יורשים עממים מגובי-שים יותר סבחינה מדינית, שקמו מתוך איגודים של השבטים הקדמונים. החשובים שבהם היו: האלאמאנים — שמוצאם

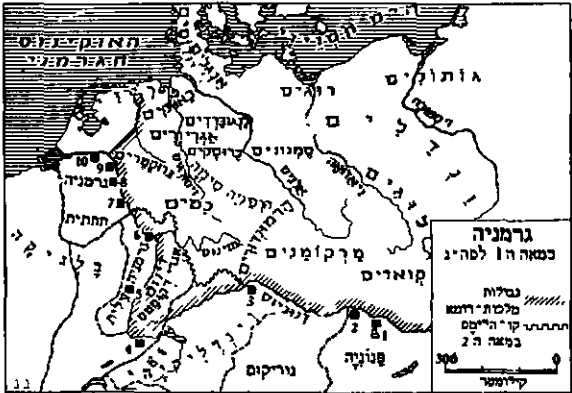

מפה 1
 סחנות הלגיונות: 1. סארנונסיים, 2. וינדובונה (= וינה); 3. קאסרה רגינה (= רגנסבורג); 4. וינדויסה (= וינדיש); 5. ארנטיוראטח (= שטראסבורג); 6. סוגונטיאקום (= מאינץ); 7. פונה (= בון); 8. נובוויים (= גויס); 9. וטרה קאסרה (= פסאנתן); 10. נוביומאנום (= גימחן)

מן הסואבים — בדרום-מערב, ליד הלימס (על שמם נקראים הגרמנים כפי הצרפתים עד היום); הפראנקים — יורשיהם של ההוקים — על הגדה הימנית של הרינוס התחתית; הסאפסים — על גדות האלבה התחתית.

במחצית השניה של המאה ה-2 הדיף מרקוס אורליוס קיסר התקפה גדולה של הקוואדים והמארקומאנים שבבוהמיה על גבול-הדאנובה של האימפריה. באמצע המאה ה-3 החלה הסתערות כללית של העמים הטוטוניים על גבול הרינוס והלימס, ונמשכה כמעט ללא הפסק במשך דורות עד להתי-מוטטותה של מלכות-רומא המערבית. סמוך ל-260 פרצו האלאמאנים את הלימס וכבשו את השטח הרומי שלמזרחו של הרינוס. הגנת קו-הרינוס עצמו היתה מתפקדיהם העיקריים של הקיסרים של המאות ה-3 — 4. כנגד הפראנקים שבצפון-מזרח בוצרו גדות-הרינוס, סריר הפכה לעיר-הבירה של גאליה, ויחד עם זה עוצבה תכנית-הגנה חדשה — הגנה בעומק, המבוססת על ערים מוקפות חומה, על חלוקת השטח לאיזורים צבאיים ועל מצודות של מיליציה מקומית. יזליא-

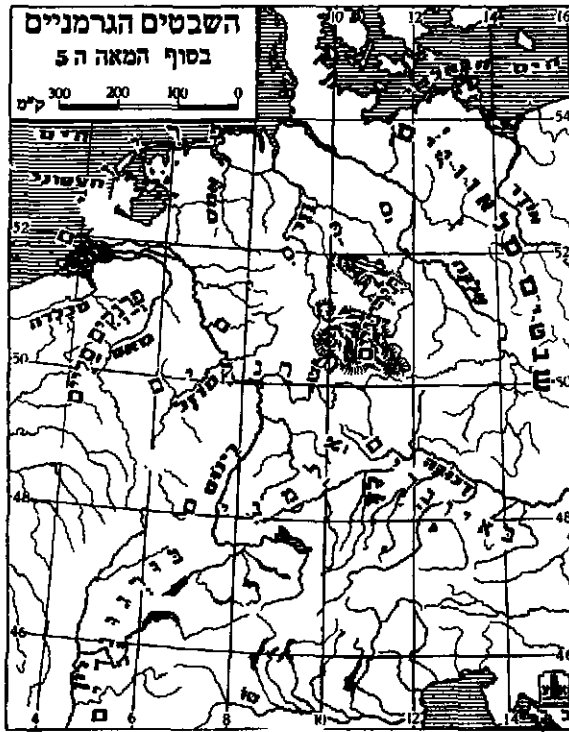

מפה 2

שטראסבורג, באזל, אַוגסבורג ואחרות) גם בתקופת מסע־העמים. אולם מחוץ לתחום השלטון הרומי לא התפשטה אלא לאחר התנצרותו של כלוביס. מטיבי הדת החדשה בקרב שבטי־ג' היו תחילה נזירים מאירלנד, כגון קלומפאנוס (543–615), שפעל בקרב האלאמנים. החל מסוף המאה ה-7 באו לג' מטיפים אנגלו־סאכסים, שהחשוב שבהם היה בוני־פציוס (ע"ע); הוא נלחם נגד התמוגותם של מנהגים נוצריים ואילייים וקשר קשרים הדוקים בין הכנסייה הגרמנית והאפיפיור. שליטי הפראנקים, קארולוס מארטל (717–741) ופיפין (741–768), תמכו בפעולת המטיפים; שליטים אלה, וגם קארולוס הגדול יורשם, ראו בכנסייה את הכוח המאחד בממלכה הגדולה ואת היסוד התרבותי באוכלוסייתה הבר־גרמנית ומנוצרים. הנזירים ביראו את היערות, הכשירו את הקרקע, דאגו לעניים ולחולים, ייסדו בתי־ספר וספריות. במשך המאה ה-10 נעלמה עבודת־האילים בקרב שבטי הגרמנים. ההגמוניות המנוצרות קיבלו מאת השליטים שטחי אדמה נרחבים. לעיתים קרובות השיגו אף אי־תלות משפטית (immunitas, exemptio) מן הרזונים הדוכסים והגיעו לידי השפעה מדינית מרובה.

3. חברה וכלכלה. הפאודאליזם. כלכלתם של שבטי־הגרמנים היתה מיוסדת על משק טבעי. כסף וזהב לא היו כמעט בנמצא; רק במאה ה-10 הוחל בניצול מכוּר־הכסף בהרי הארץ. הרכוש היחיד היה הקרקע, והמלך היה בעל שטחים ענקיים, כי במלחמות התדירות היה הוא נוטל את חלקי־הארי בשטחים הנכבשים. כשהיה קארולוס הגדול זקוק לפקידים לשם ניהול ממלכתו הנרחבת, היה עליו לשלם את שכרם בקרקעות, ומשום כך מסר לרזונים שטחים במחול־זותיהם לפרנסתם. להלכה היו שטחים אלה חוזרים למלך עם מותו של הרזון; אבל למעשה — וביחוד משעת החלשת השלטון המרכזי — עברו האחוזה בירושה לצאצאיהם, הרזונים־הפקידים הפכו במשך שנים־שלושה דורות לנסיכים־

נוס וואלנטיניאנוס היו הקיסרים האחרונים, שעלה בידם לבלום את לחץ האלאמנים, הסוגגים והוויזיגותים על הפרובינציות הגרמניות והגאליות. סמוך ל-400, עם נסיגת הכוחות הרומיים מגאליה, נחשפו גדות הרינוס. שחדל לשמש גבול, וגאליה כולה הוצפה ע"י הפולשים והכובשים מן המזרח. משטחי גאליה הנכללים היום בג', נמצא במחצית השניה של המאה ה-5 חבל הרינוס התחתית בשלטון הפראנקים וחבל הרינוס העילי — בשלטון הבורגונדים; האחרונים הוכנעו ע"י הראשונים בסוף המאה ה-5.

K. Schumacher, *Siedlung und Kulturgeschichte der Rheinlande*, I-II, 1921-1925, *Germania Romana* (Ein Bilderatlas), I-III, 1922-1926, E. Norden, *Die germanische Urgeschichte in Tacitus' Germania*, 1923; F. Koepp, *Die Römer in Deutschland*, 1926; C. Schuchardt, *Die Vorgeschichte Deutschlands*, 1928; E. Espérandieu, *Rec. gén. des bas-reliefs, statues et bustes de la Germanie romaine*, 1931; W. Buttler, *Der donausländische und der westliche Kulturkreis der jüngeren Steinzeit*, 1938; V. G. Childe, *The Dawn of European Civilization*, 1950; E. Wähle, *Deutsche Vorzeit*, 1952.
ביבליוגרפיה כללית עד 1936: Cambridge Ancient History, X, 869 ff., 884-885, 1936.
ש. א. ש.

ימיי־הביניים הראשונים (המחצית השניה של המאה ה-5 — המחצית השניה של המאה ה-13).

1. ממלכת־הפראנקים (481-843). כשהתפוררה מלכות־רומא המערבית בסוף המאה ה-5, ישבו בשטחה של ג' היום השבטים הבאים: אלאמנים, פראנקים, סאכסים, פריזים, תירינגים, באיובארים (מפה 2); בראשם עמדו דוכסים או מלכים. התקיי בין השבטים האלה היה שבט הפראנקים הסאליים, שמלכם כלוביס (ע"ע), שלט על שני עברי הרינוס, והוא ויורשיו — שושלת המרובינגים — הביאו במשך המאות ה-6-8 תחת מרותם את האלאמנים, התירינגים, הבאיובארים והפריזים. סמוך ל-800 הכניע קרולוס הגדול (ע"ע) את הסאכסים, אילץ אותם לקבל את הנצרות והרחיב את גבולות־ממלכתו עד הנהרות אלבה ואלה, שמזרחה מהם ישבו סלאווים. בדרום־מזרח, בעמק הדאנובה התיכונה (אוס־טריה של היום), שם קארולוס קץ למסע־השוד של האַנְרִים (ע"ע) ואיפשר את התיישבותן של קבוצות גרמנים (פראנקים ובאיובארים) בתחום זה.

אוכלוסייתה של ג' בתקופה היתה דלילה מאד. מרבית שטחה של הארץ היה מכוסה יערות וביצות. המחסור בדרכי־תחבורה הכביד מאד על כינונו של מינהל מרכזי בממלכה הגדולה. קארולוס השתדל להתגבר על הקושי ע"י ביטול דוכסויות־השבטים וחלוקת ממלכתו לנפות. שבראשן הועמדו פקידים ממזגים — רזונים, חשיבות יתרה היתה לרזוני־הסַפּר (Markgrafen), ששמרו על גבולות־הממלכה והיו רשאים לגייס צבאות בשעת הצורך. מרזוניות־הסַפּר התפתחו במשך הזמן מדינות חשובות, כגון אוסטריה ופראנדג' בורג. תפקיד מיוחד היה לרזונים, ששימשו מנהלי אחוזות־המלך; הם ישבו בארמנות־המלך, ב"פסאלצים" (Pfalz, מלאט' palatium — ארמון), כי למלכי־ג' לא היתה עיר־בידה קבועה עד המאה ה-14, והם היו מתגוררים, לפי צרכי־השעה, באחוזותיהם, שהיו מפוזרות בכל רחבי־ממלכתם. לחשיבות מיוחדת הגיעו „רוני־הארמון" בחבל הרינוס התיכון, הנקרא בשם „פפאלץ" („פפאלטינאט") עד היום הזה.

2. התפשטות הנצרות. הנצרות חדרה לג' הרומית כבר בימי השלטון הרומי ונשתמרה בכמה ערים (קלן, טרייר,

ורדן (843). לדוויג „הגרמני“ (843—876) קיבל את החלק המזרחי, המאוכלס שבטי האלאמאנים, הבאיזבארים, הפראנקים-המזרחיים (להבדיל מן הפראנקים-המערביים—הצרפתים), הסאפסים והתירינגים; גבולה המערבי של ממלכתו היה הרינוס. לפי הסכמי מרטן (870) וריבמון (880) סופחו לממלכה זו השטחים שבין הרינוס והסקלדה (לזארינגיה). חלוקת והסכמים אלה יצרו את ג' כחטיבה מדינית-ממלכתית מיוחדת ומוגדרת, והגבול של המאה ה-9 נשאר עד 1648 הגבול הרשמי בין ג' וצרפת (מפה 3). מעריכים, שבתקופה הזו היא ישבו בתחום ג' 2—3 מיליון נפש.

אחרי מותו של לדוויג הגרמני נחלקה ממלכתו בין שלושת בניו — קארלמאן (מת 880), לדוויג (מת 882) וקארל „השמן“ (מת 888); האחרון שלט על כל הממלכה אחרי מות אחיו. באותן השנים החלו הפשיטות החוזרות ונשנות של הנורמנים (ע"ע) על ג' המערבית ושל ההונגרים על ג' הדרומית-מזרחית, שגרמו סבל רב לממלכה ולאוכלוסייה; מאחר שלא הצליח קארל

להדוף את הנורמאנים, הודח ב-887 ע"י גדולי-האומה. בן-אחיו ארנולף (887—899) ניצח את הנורמאנים והחזיק במרותו על כל חלקי ג'. אך בימיו של בנו הקטן לדוויג „הילד“ (900—911) כמעט שהתפוררה הממלכה. במסיבות שטרם הובררו כל-צרכן נתחדש פיצול האומה לדוכסויות שבטיות מורשתיות. בקושי הצליחה הכמורה הגבוהה לשמור למראית-עין על אחדות-המדינה. השפעת הממשלה המרכזית היתה חלשה; הדוכסים של פראנקוניה, שוואביה (ארץ-האלאמאנים), באוואריה, סאפסוניה ולזארינגיה היו שליטים עצמאיים בפועל, שהשתדלו להדוף את התקפותיהם של הנורמאנים וההונגארים במערב ובמזרח על דעת-עצמם ובכוחות-עצמם. שאיפתם זו של ראשי-השבטים למידה מרובה של עצמאות בתחום שלטונם (פארטיקולאריזם [מלאט] particula = חלק)) היתה לגורם חשוב בתולדות ג' עד התקופה החדשה.

מצב זה לא נשתנה גם כשנבחר קונראד I, דוכס-פראנץ-קוניה, ע"י רבייה-המלוכה (דוכסים, רוזנים, ראשי-הכמורה) למלך-ג' (911—918).

5. השליטים הסאכסים (919—1024). ב-919 בחרו גדולי-ג' למלך את הינריך דוכס-סאפסוניה, שליטו של החוק בשבטי-ג'. הינריך I חיזק את כוח-המלוכה והצליח להגביל את כוחם של דוכסי-השבטים. הוא החזיר לג' את לזארינגיה, שסופחה ב-911 לצרפת. כדי להתגבר על האויבים מן החוץ, ביחוד על ההונגארים, אירגן חילי-פרשים, שנעשה אחד היסודות להתפתחות האצולה האבירית (ע"ע) אצילים, 491/2). הינריך הרחיב את גבול ממלכתו במלחמות נגד הסלאוויים שמזרחה לאלבה, הכניע את דוכס-בוהמיה והדף את ההונגארים (933). כדי להגן על אוכלוסיית-הכפרים בפני מסע-ישוד מצד הפולשים הקים הינריך מבצרים וישיביים מוקפי-חומה, שהתפתחו במרוצת הזמן לערים; עד לתקופה הזו היא לא היו בג' ערים ממש אלא בשטח שהיה לפניו רומי.



מפה 8

שליטים במחוזותיהם, ואף הרחיבו אותם לעיתים קרובות ע"י ירושות או מלחמות עם שכניהם, כי במקרים רבים לא יכול היה המלך הרחוק למנוע מעשי-אלימות כאלה. הנסיכים מסרו אחוזות לנאמניהם, שהיו מחוייבים לשרת את אדוניהם, ביחוד במלחמה, כשם שהיו הרוזנים מצידם חייבים לשרת את המלך. להלכה לא היו כל הנסיכויות והנחלות בחינת קניין ממש, אלא בחינת אחוזות „מושאלות“ (לאט' של יח"ב feudum, גרמ' Lehen, מ leihen = השאל), והמלך והאדונים האחרים היו רשאים לדרוש אותן חזרה, אם השר המחזיק בשטח (הדוכס, הנסיך, הרוזן, ההגמון) לא מילא את חובתו. תחת ידם של השרים חי ועמל המון האיכרים המשוועבים; מעמד האיכרים החפשים, שהיה רוב האוכלוסייה בתקופת המסעות וההתיישבות בג', נעלם כמעט כליל במשך המאות ה-8 וה-10, בעיקר מפני שהאיכרים רצו להשתחרר מחובת השירות בצבא וביקשו את חסותם של האדונים בעיתות-צרה שחזרו תכופות.

זה היה המשטר החברתי של הפאודליזם (ע"ע), ששרר עד סוף יח"ב ונתקים בחלקו עד השינויים המדיניים והכלכליים שחלו במאות ה-18 וה-19.

במשך החקלאי חלה מן המאה ה-8 ואילך התקדמות חשובה — מניצולה של לא יותר ממחצית הקרקע הנתונה לעיבוד ל„שיטת שלושת השדות“, כלומר: בשליש השטח המעובד גידלו תבואת-חורף (חיטה, שיפון), בשליש השני — תבואת-קיץ (שעורה, שיבולת-שועל), ושליש נשאר בור; מלבד זה היה לכל כפר וכפר שטח גדול של מרעה ויער. שיטת שלושת השדות נתנה יבול-עודף, שפירנס את בעל-האחוזה ואת אנשיו ואיפשר לו למכור תבואה לערים המתפתחות. לפי האומדנות, היתה האוכלוסייה בג' במאה ה-9 כ-2 מיליון נפש וגדלה עד סוף המאה ה-13 ל-5 מיליון בערך.

4. הקרולינגים הגרמניים (843—911). יורשו של קארולוס הגדול היה לדוויג „החסיד“ (814—840). שלושת בניו חילקו ביניהם את הממלכה הפראנקית הגדולה בהסכם-

את הינריך לקיסר. עד סוף ימיו לחם הקיסר בגרמנים ובאפיפיורים יורשיו ובתומכיהם הגרמנים והלובבארים.

התמרדו בו האצילים הסאפסים, אולם דוכאו ע"י המלך בסיועם של אורחי הציר ורמס. זו הייתה ההושעה הראשונה של

חשיבות כלכלית ומדינית. הגדולות שבהן היו קלן (30,000 תושבים), ליבק (25,000), שטראסבורג, נירנברג, דאנציג, אולם (כ-20,000 תושבים כל אחת), פראנקפורט ע"נ מין, ברסלאו, ציריך, אגסבורג, ארפורט (18,000—10,000 תושב); בלונדון כבר היו באותם הימים כ-30,000—40,000 תושבים, בפאריס יותר מ-50,000, בפירנצה אולי כ-100,000. את אוכלוסיית הריך בתקופה הזאת אומדים ב-7—8 מיליון נפש, מהם 6 מיליון בתחומי הגרמני.

עד סוף המאה ה-13 נשארו הסוחרים העשירים השכנה השלטת, שנהגה שררה בכלי-המלאכה. אח"כ קיבלו גם אלה האחרונים, שהיו מאורגנים בגילדות (ע"ע), את חלקם בהנהלת הערים. — בערים הוקמו בתי-מחסה לעניים ולחולים, גוסדו בתי-ספר, נבנו כנסיות. התפקידים, שהיו עד תחילת המאה ה-12 בידי הכנסייה בלבד, עברו לעירוניים, שעלו בסוף ימי הביניים למעמד המנהיג בשדה הכלכלה וההשפלה. ההתיישבות (קולוניזאציה) במזרח ג' בסוף המאה ה-10 הייתה האלבה גבולה המזרחי של ג', שמעברו השני היה ישוב דליל של שבטים באלטיים וסלאוויים פרימיטיביים. במאה ה-11 התחילה התקדמות איטית, אך מתמידה, של הגרמנים לתוך השטח המזרחי בדרכי כיבוש והתיישבות. אוכלוסיית הילידים בחלקה הושמדה ובחלקה הוטמעה בגרמנים, והגבול הגרמני-סלאווי הועתק יותר ויותר מזרחה. מ-1150 ואילך קראו נסיכים בג' הצפונית-מערבית, וביניהם הינריך האריה (ר' לעיל, עמ' 424) איכרים מן החבלים הולאנד, פריזלאנד ונסטפאל, שהיו בחלקם מאוכלסים יותר מדי או חסרים אדמה פוריה, להתיישב בשטחים שממזרח לאלבה. נסיכים אלה ייסדו ערים, הגמוניות, מנזרים, ובמהרה הזכו מקלנבורג, בראנדנבורג, פומרן ולאוזיץ לארצות גרמניות. באותה תקופה הומינו גם הנסיכים הפולנים של שלזיה מתיישבים גרמניים לפיתוח ארצותיהם, ומיסדר האבירים הגרמניים כבש החל מ-1226 את פרוסיה (ע"ע) ויישב שם איכרים ועירוניים גרמניים. התיישבויות אלו גרמו גם לשיפור מצבם של האיכרים (ע"ע אכר, עמ' 309/10). כל השטח הזה, שנרכש ע"י הגרמנים ב-900 השנים האחרונות, נכלל היום (1956) בתחום ג' המזרחית, בעלת-בריתתה של רוסיה, או בתחום פולין (קו אודר-ניסה), או בתחומה של רוסיה הסובייטית עצמה (חלק מפרוסיה המזרחית).

ימי הביניים האחרונים (המחצית השנייה של המאה ה-13 — תחילת המאה ה-16).

1. סקירה כללית. בתקופה זו נמשך תהליך התפוררותו של הרייך לנסיכויות בלתי-תלויות כמעט. השפעת המלך נצטמצמה בדרך-כלל בנסיכותו המזרחית, ועיקר דאגתו הייתה להרחיב את תחומיה. הקשרים עם איטליה הלכו ונתרופפו. אולם תארו של „קיסר-רומא" שמר על זָהרו גם כשנתרוקן מתכנו, והקיסר נחשב כראשון במעלה בין השליטים בתחום הנצרות המערבית עד התקופה הנאפולינית. החל מהמאה ה-13 עברה ג' — באיחור-זמן לעומת איטליה, צרפת ואנגליה — מן המשק הטבעי למשק הכספי. הערים שיגשגו; הנסיכים ייסדו ערים חדשות, שמהן היו להם הכנסות במזומנים, ומשום כך יכלו לשלם שכר לפקידים ולצבאות-שכירים. במקביל לעליית הערים והנסיכים הטריטוריאליים ירדה האצולה האבירית. במקום האבירים, שהיו את גרעין הצבאות לפני-כן, בא חילירגלים שהחל להשתמש בסוף המאה ה-15 בנשק-חם. המשטר הפאודאלי נתפורר בהדרגה, והאבירים נעשו בעלי-אחוזות או בעלי-שירות

המלוכיות" (1250—1273). קונראד IV (1250—1254), בנו הצעיר ויורשו של פרידריך II, עסק בימי מלכותו הקצרים בענייני איטליה בלבד והזניח את ג' לגמרי. הוא הניח אחריו ילד בן שנתיים. קונראד IV, שהוצא להורג בגיל 16, כשנפל בשבי אויבו שארל מאנזו במלחמתו על ירושתו באיטליה. הוא היה האחרון לבני שושלת-השטאופים.

אחרי מותו של וילהלם מהולאנד בחר חלק מן הנסיכים בג' את הרון האנגלי ריצ'רד מקורנוול, גיסו של פרידריך II, למלך (1257—1272), ואילו חלק אחר בחר באלפונסו X (ע"ע) מלך קאסטיליה, נכדו של המלך פיליפ (ר' לעיל, עמ' 425). שניהם לא נתנו את דעתם על ענייני ג', אלפונסו אף לא בא לשם כלל. הארץ נתמלאה סיכסוכים ומלחמות בין הנסיכים. אבירים-שוודים היו תוקפים שיירות-סוחרים, והערים כרתו בריתות ביניהן כדי להגן בכוחותיהן הן על אזרחיהן ומסחרן. בכל רחבי-ג' שררה אנארכיה גמורה.

10. התפתחות פנימית במאות ה-11—13. הערים. לגרמנים הקדומים לא היו ערים, והערים הרומיות ירדו מחשיבותן אחרי המאה ה-5. רק במאה ה-10 ואילך קמו בג' ישובים עירוניים, ביחוד במושבי ההגמונים או בסביבת ארמונות-המלכים וטירות-הנסיכים, אשר שם התפתחו המסחר והמלאכה במידה מצומצמת. במשך המאה ה-11 גדלה חשיבות הערים בעמק הרינוס (ר' לעיל, עמ' 422/3). במאה ה-12 חל ריבוי מהיר באוכלוסייתן ובעשרן בעקבות מסעיה-הצלב. התפתחה המלאכה, ביחוד תעשיית טפטטיל בערי-פלאנדריה, שלשם הובא הצמר מאנגליה ועובד לארי-גים. בתקופה זו נוסדו גם ערים חדשות ע"י נסיכים, שהבינו את תועלתן: כך, למשל, ייסד הדוכס מצרינגן (ע"ע ברו, עמ' 639) את פריבורג ב-1120, הינריך האריה (ע"ע לעיל, עמ' 424) את מינכן ב-1158. איכרים מוכשרים ברחו מן האחוזות ונתו יישובו בערים, שהפכו אף גורם צבאי ניכר.

השכבה השלטת בערים היו הסוחרים, שהביאו את הסחורות היקרות (תבלין, אריגימשי ואריגים אחרים) דרך האלפים בשירות מזוינות; אמנם היו הדרכים בחזקת-סכנה, אבל רווחיה-המסחר היו גדולים מאד. הסוחרים נתעשרו במהרה ונעשו לבעלי-קרקעות בערים ובסביבותיהן. המיסים, וביחוד המכס, ששילמו לאדוני-הערים שימשו לאלה מקור-הכנסה חשוב. תחילה היו העירוניים תלויים באדוניהם, ברובם הגמונים. במשך המאות ה-12—13 השיגו — הודות לכוחם הכלכלי והצבאי — מהקיסרים או מאדוניהם זכויות מרחיקות-לכת: סידור שווקים, בחירת שופטיהם ומועצתם, טביעת מטבעות ובניין חומות מסביב לעריהם. לפעמים הושגו זכויות אלו בכוח, ע"י גירוש ההגמונים, כמו בשטראסבורג (1262), באוגסבורג (1276), בקלן (1288). מאמצע המאה ה-13 ואילך הפכו הערים לגורם מדיני חשוב: ב-1252 באו הערים שבחבל הרינוס, מאכן וקלן בצפון עד באול וציריך בדרום, בברית צבאית כדי לשמור על דרכי המסחר, ענייני המכסים וכיריב. החל מאמצע המאה ה-13 התפתחה בצפון-ג' ברית-הערים של הֶנְדֵּן (ע"ע), שהיתה לה חשיבות כלכלית ומדינית רבה בצפון וצפון-מערב של ג'. אך ברית זו לא השפיעה על מהלך המדיניות הגרמנית, בניגוד לערים בדרום ובדרום-מערב של ג', כ-70 ערים הפכו ל„ערי-אימפריה" (Reichs-städte), שהיו תלויות רק בקיסר או במלך-ג', שאר הערים היו כפופות למרותם של נסיכים חילוניים או כנסייתיים. ב-1300 היו קיימות בג' כ-3,000 ערים מוקפות חומות, אבל רובן מנו פחות מ-1,000 תושבים. רק 30 ערים היו בעלות

נספח בג' לפי אומדן 3 מיליון נפש — כשליש האוכלוסייה. 1354/55 נסע המלך לאיטליה, הוכתר לקיסר ע"י באיכוחו של האפיפיור, ושרידי הגיפלינים קיבלו אותו בברכה. אולם קארל הכיר, שתואר הקיסר כבר איבד כל תוקף של ממש, ותמורת תשלום-כסף מעריאיטליה ויתר על רבות מזכויות-הקיסרות שעדיין היו קיימות באיטליה להלכה.

ב1356 הוציא הקיסר בהסכמת הנסיכים את החוק המ-פירסם, המכונה „בולת-הזהב“ (Bulla aurea), משום חותמת-הזהב (שבה), להסדרת בחירת המלך. החוק קבע, שמלך-ג' נבחר על-ידי 7 נסיכים-בוחרים, והם: 3 נסיכים כנסיי-תיים — הארכידוכים של מינץ, טירר וקלן, 41 נסיכים חילוניים — מלך-בוהמיה, רוזן הפפאלץ-שעל-הרינוס, דוכס-סאכסוניה ורוזן-הספר של בראנדנבורג. לגבי הנסיכים החילו-ניים שבבוחרים הונהגה זכות-היררשה הבלעדית של הבכור, רות, כדי למנוע את פיצול ארצותיהם בין צאצאיהם; כן ניטלה מנתיניהם הזכות לערער על פסקי-דין לפני המלך, ועל הערים נאסר לכרות בריתות ולאגור איכרים שברחו מבעליהם. חוק זה העביר את ההשפעה המכרעת במדיניות האימפריה לידי הנסיכים-הבוחרים, בעוד שמעמדם של הנסי-כים הקטנים, האבירים והערים נצטמצם. לגבי בחירת המלך נשארה „בולת-הזהב“ בתקפה עד חיסולו של הריך ב1806, אלא שמספר-הבוחרים הוגדל במאה ה17 עד 9 — ב1373 הרחיב הקיסר את גבולו ע"י קניית רוזנות-הספר בראנדנ-בורג.

ימירמלכותו של בנו-בכורו ויורשו של קארל IV, ונצ'סלס (בגרמנית ונצ'ל, 1378—1400) היו מלאים סיכסוכים פני-מיים בג', ביניהם מלחמת ערי-שוואביה עם נסיכי הסביבה (1386—1389). מאחר שוונצסלאס לא דאג לענייני-האימ-פריה, הדיחו אותו הנסיכים-הבוחרים והמליכו את רופרכט רוזן-הפפאלץ (1400—1410), שלא הצליח אף הוא להשליט סדר בריך. אחרי מותו הגיע לקיסרות בנו הצעיר של קארל IV, זיגיסמונד (1410—1437), שכבר היה מ1382 מלך הונגריה (ע"ע). קיסר-רומא ראה זיגיסמונד את עצמו מחוייב להתערב בענייניה המסובכים של הכנסיה, בתקופת „הפילוג הגדול“. ב1413 יום זיגיסמונד את כינוסה של ועידת-הכנסיה בקונסטאנץ (1414—1418) והיה אחראי להור-צאתו להורג של יוהנס הוס (ע"ע), ה"פורמאטור הצ'כי" (1415). במלחמות הממושכות נגד חסידיו של הוס (1419—1426) נכשלו צבאות הקיסר, וההוסיטים ערכו פלישות רבות-הרס לארצות ג' הגובלות בבוהמיה.

עוזרו הנאמן של זיגיסמונד בכל פעולותיו המדיניות והמלחמתיות היה פרידריך רוזן-הנהנצולרן (1372—1440), שהועלה ב1415 ע"י הקיסר לרוזן-הספר של בראנדנבורג; הוא היה אביה-השושלת של מלכי-פרוסיה ושל הקיסרים בריך הגרמני החדש במאות 19—20.

4. קיסרים האבסבורגיים (1438—1519). מתוך חשש לסכנה הנשקפת מן התורכים מדרום-מזרח בחרו נסיכי-ג' לקיסר את האדיר שביניהם — אלברכט II ההאבסבורגי (1438—1439), חתנו ויורשו של זיגיסמונד, מלך בוהמיה והונגריה ודוכס-אוסטריה. מאז עמדו בני בית הבסבורג (ע"ע) בראש הריך עד התפרקותו. ב1508 ואילך ויתרו הקיס-רים על ההכתרה ברומא וכינו את עצמם „קיסר רומי נבחר“, בדרך-כלל נבחר יורש-העצר עוד בחייו אביו, ותארו היה „מלך רומי“ עד עלייתו לכסא-הקיסרות.

נושאי תארי-אצולה או שירתו את הנסיכים כפקידים או כקצינים בצבאותיהם. האבירים, שעמדו על עצמאותם, הפכו תכופות לאבירים-„שודדים“ (ר' לעיל, עמ' 427), שהערים והנסיכים יחד השתדלו לחסלם. הכמרים חדלו להיות יועציהם העיקריים של הנסיכים, ואת מקומם ירשו אבירים או אזרחים מיוצאי האוניברסיטות, שקמו בג' החל מהמאה ה14 (פראג 1348, וינה 1365, היידלברג 1386, קלן 1388, ארפורט 1389, ליפציג 1409).

בימי ה„אינטרנגנום“ החלו הסמכות והזכות של בחירת מלך-ג' להתרכז בידי קבוצה מצומצמת של גדולי-הנסיכים; אלה נקראו בשם „נסיכים-בוחרים“ (קורפירסטס [Kur-fürsten] או אלקטורים [electores]).

2. מלכים מבני משפחות שונות (1273—1346). מצב האנארכיה של האינטרנגנום נסתיים, כשנבחר למלך הרזון רודולף (ע"ע; 1273—1291) לבית-הבסבורג, בעל אחוזות גדולות באיטליה, בבניסאן ובשוויץ הצפונית. רודולף נהג במלכותו בתבונה, וברחי האימפריה דיכא את מפריעי-השלום במרץ ובהצלחה. על-ידי נצחונו על מלך-בוהמיה פרמיסל אוטוקר II (ע"ע), שלא רצה להכיר ברודולף כמלך-ג', רכש רודולף את אוסטריה (ע"ע, עמ' 965) למשפחתו. אחרי מותו התחרו על המלוכה בנו אלברכט והרוזן אדולף מנאסאו. זה האחרון נבחר (1292—1298), אך נסיונו להרחיב את שלטונו על חשבונם של נסיכים אחרים נכשל, והוא עצמו נפל בקרב נגד אלברכט, שנבחר למלך אחריו (1298—1308). אלברכט השתדל לרכוש את בוהמיה, שבה אפסה שושלת הפרמיסלירים (1306), אולם לא הצליח. — בדור ההוא נוסדה „הברית השוויצית“ (ע"ע שויץ), שהרחיבה את גבולותיה והגדילה את כוחה במשך המאות הבאות ולסוף ניתקה לגמרי מן הריך הגרמני.

אחרי רציחתו של אלברכט עבר כת-רג' לרוזן הינריך מלופסמבורג (הינריך VII, 1309—1313), הוא ניסה להחזיר את השפעת האימפריה על איטליה, ונתקבל שם בהתלהבות ע"י חסידי הקיסרות (ע"ע גולפים וגיפלינים), הוכתר ברומא ע"י האפיפיור, אולם מת בדרכו חזרה. ב1310 הצליח למסור את מלכות בוהמיה ליוהאן בנו.

בשנת 1314 נחלקו הנסיכים-הבוחרים בין לדוויג דוכס-באוואריה ופרידריך דוכס-אוסטריה, בנו של אלברכט. אחרי מלחמה שנמשכה 8 שנים ניצח לודוויג והחזיק במלוכה (1314—1347), אע"פ שהאפיפיור לא אישר את בחירתו. בפולמוס הספרותי החריף, שנתלקח בעניין זה, הושמעה לראשונה הדרישה לאי-תלותה של המדינה בכנסיה והוצהר ע"י הנסיכים הגרמנים שבחירת המלך על-ידיהם אינה טעונה אישור האפיפיור. — לדוויג הגדיל את שטח-נסיכותו על-ידי סיפוחן של בראנדנבורג (1323) וטירול (1342), אך הנסי-כים — בהנהגת בית-לופסמבורג — שחששו להגדלת כוח המלך ושהושפעו מן האפיפיור, התנגדו לו והסירו אותו ב1346; הוא מת זמן מועט אחר-כך. במקומו נבחר קארל רוזן-לופסמבורג ומלך-בוהמיה.

3. השושלת הלופסמבורגית (1347—1437). קרל IV (1347—1378) היה רודף-שלום והתעניין בעיקר בתחום-שלטונו המורשתי בבוהמיה (ע"ע צ'כוסלובקיה); פראג נעשתה מרכז האימפריה, שמנתה אז, אולי, כ11 מיליון תושבים, מהם כ1½—2 מיליון בערים. בתחילת מלכותו התפשטה באירופה מגפת הדבר („המוות השחור“), שבה

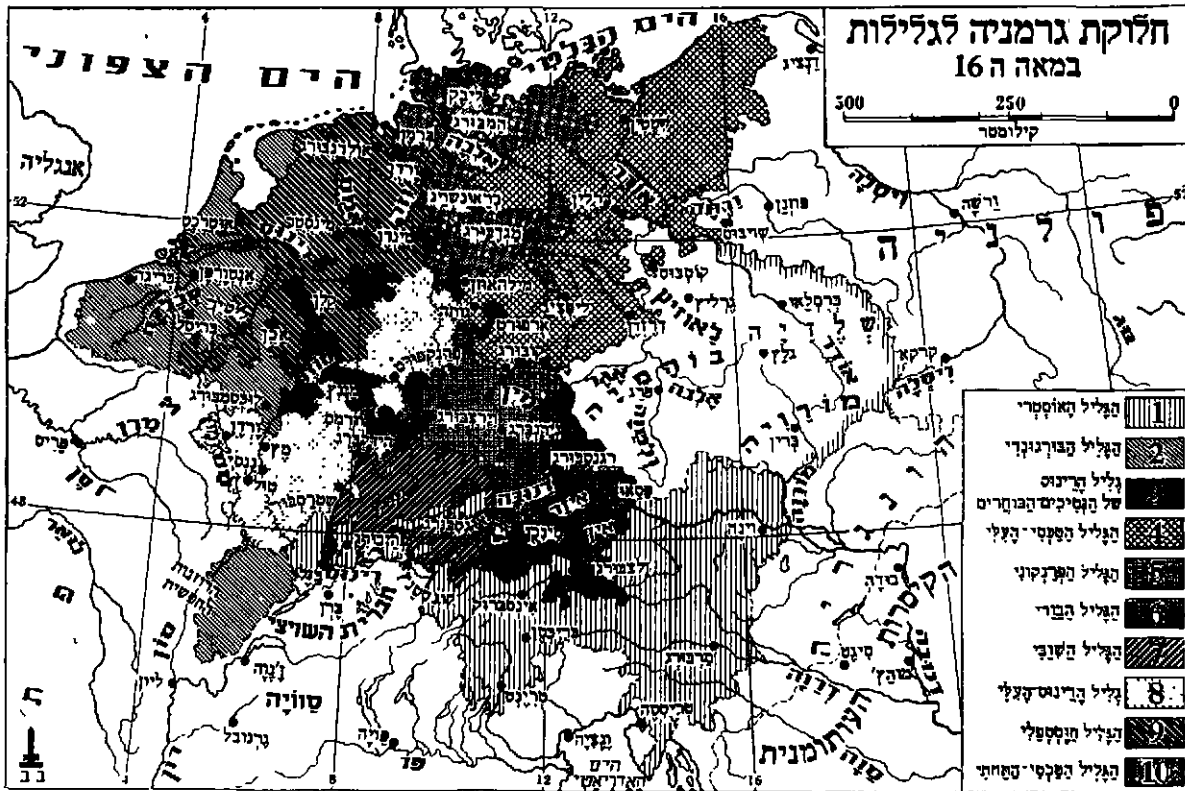

תמונה 5.

«עונש»). שופטי־הפמה דנו במקרים שבהם לא עלה בידו החלש למצוא צדק ומשפט, גזרו דיני־מוות ואף הוציאו אותם לפועל. מוצא הפמה היה בוסטפאליה, שבה נשתמרו מנהגי־המשפט העתיקים. השפעתה ירדה עם שיפור המצב הכללי בסוף המאה ה־15. — הקריאה לתיקונים בריך גדלה והלכה; נדרשו חיזוק עמדתו של הקיסר וגם תיקון מצבם של האיכרים, שהורע בתקופה ההיא מסיבות שונות (ע"ע אבר, עמ' 310/11).

מאפסימיאן I (1493—1519) היה אישיות נמרצת יותר מאביו. הוא נבחר ל־מלך רומי ב־1486, ומאז השתדל להשיג רפורמות במבנה האימפריה; אך הנסיכים התנגדו לצימצום עצמאותם. משום כך לא הושג אלא מעט: ב־1495 הטיל הריכסטהאג בוורמס איסור על המלחמות הפנימיות (ewiger Landfrieden = «שלום־נצח בארץ»). כדי להוציא החלטה זו לפועל נחלקה הממלכה ב־1512 ל־10 גלילות (Kreise); בראש כל גליל הועמד הנסיך האדיר ביותר, ותפקידו היה לשמור על השלום (מפה 5). כדי לשפוט בענייני סיכסוכי־רכוש, שנתעוררו שוב ושוב ולא יושבו ע"י מערכות־השיפוט הרגיזנאליות, הוקם ב־1495 ב־פראנקפורט ביהמ"ש העליון של הריך (Reichskammergericht), שמושבו הועבר אה"כ לשפיאך ובסוף (1693—1806) לוצלאר. כן הוטל על אוכלוסי האימפריה מס כללי (מסי־גולדת) לתשלום שכר צבא קיסרי, אולם לא הוקם המנגנון הדרוש לגבייתו. בסופו של דבר לא חזק שלטונו של הקיסר אלא במידה מועטה; אעפ"כ עלה בידי הריכסטהאג במאה ה־16 כמה פעמים לגייס צבאות נגד התורפים.

אחרי מותה של רעייתו מאריה (1482), בתו של דוכס־בורגונדיה, הסתבך מאפסימיאן במלחמות עם צרפת על ירושתה והצליח לקיים אותה בידו (ע"ע בורגונדיה, עמ' 965). לעומת זה נכשלו נסיונותיו להתערב בענייני איטליה.

אחרי אלברכט II נבחר לקיסר קרובו פרידריך III דוכס־שטיירמארק (1440—1493). הוא היה שליט חלש ולא התעניין בענייני האימפריה. בימיו נפרדה בוהמיה מן הריך (1457); פרוסיה, ארץ המיסדר הגרמני (ר' לעיל, עמ' 428), הוכנעה ע"י פולין (1466); בצפון סופחה שלזוויג־הולשטיין לדניה; שוויץ ובורגונדיה לא נמנו עוד עם ארצות־ג' אלא להלכה. ב־1485 אף גורש הקיסר מבירתו וינה על־ידי מתיאס קוריונוס (ע"ע) מלך־הונגאריה, ולא חזר לשם אלא ב־1490. אעפ"כ סלל פרידריך את הדרך לעלייתו של בית־האבסבורג למעמד חשוב ביותר באירופה ע"י נישואי בנו מאפסימיאן עם מאריה, יורשת בורגונדיה (1477).

בחייה הפנימיים של ג' עבר מרכז־הכובד באותן השנים לנסיכויות הגדולות — לידי הנסיכים־הבוחרים וכמה נסיכים והגמונים אחרים, כגון דוכסי באוואריה, בראונשוויג ומקל־בורג, רוזני הסן ובאדן, הארכי־הגמונים של ברמן, מאגדבורג וזאלצבורג. מלבד אלה היו קיימים 41 הגמונויות, 18 מנזרים עצמאיים, כ־60 ערים חפשיות, ועוד 140 נסיכויות קטנות, ביחוד בג' המערבית והדרומית־מערבית. לכל שליטיהם היתה הזכות להשתתף בוועידות־הממלכה (ריכסטהאג [Reichstag]), שהיה הקיסר מכנס אותן לפי הצורך.

בנסיכויות הגדולות כמו ניגודים בין השליטים, שאפו לשלטון אבסולוטי לפי עקרונות המשפט הרומי, ובין המעמד דת (האצילים, הכמורה, באי־כוח הערים), שביקשו לצמצם את סמכות־השלטון וביחוד לשמור על זכותם להטיל מיסים. בימי מלכותו הממושכת של פרידריך III נלחמו לעתים קרובות נסיכים גדולים וקטנים נגד חבריהם או נגד ערים ללא התערבות מצד הקיסר. מצב־הפקרות זה והעדר סמכות משפטית עליונה מטעם השלטון המרכזי גרם לפרוי־חתם של בתי־משפט סוריים עממיים, הידועים בשם פמה (feme או fehme או veme, מלה גרמנית עתיקה שמובנה

הוא הוסיף להרים את טרן ביתו על-ידי שידוך בנו פיליפ (מת 1506) עם יורשת-העצר הספרדית, חואנה מקאסטיליה, וב1516 עלה נכדו קארל (ר' להלן) על כסא מלכות-ספרד. במזרח הכין מאפסימיליאן את איחודן של בואהמיה והונגאריה עם אוסטריה (ע"ע, עמ' 966).

תקופת הרפורמציה ומלחמות-הדת, 1517—1648. 1. המעבר מיה"ב לעת החדשה בג'. התפוררות הריך הגרמני לא עיכבה את התקדמותו הכלכלית והרוחנית של העם הגרמני. במאות ה-15—16 פרחו בערים המסחר והמלאכה. במאינץ הומצאה באמצע המאה ה-15 מלאכת הדפוס (ע"ע), בנירנברג הומצא בתחילת המאה ה-16 השעון הקטן — קודמו של שעון-הכיס. המעבר מן המשק הטבעי למשק הכספי נמשך; הקאפיטליזם הלך והתבסס. בית פוגר (ע"ע) באוגסי בורג התעשר תחילה ממלאכת-האריגה; אח"כ חקר משליטי בואהמיה, והונגאריה וארצות אחרות את ניצול מכרות-הכסף, ולסוף נעשה המוסד הבאנקאי רבי-ההשפעה של קיסרים ואפי-פיורים. בית-וֶלְזֶר (Welsch) — אף הם מאזרחי אוגסבורג — השקיעו מהוגם במפעלים קולוניאליים באמריקה. במקביל להתפתחות הכלכלית באה עליה רוחנית: תנועת ההומניזם (ע"ע) הגיעה לג' מאיטליה, ובראשה עמדו אַרְסְמוֹס (ע"ע), רויכלין (ע"ע) וצֶלְטִיס (ע"ע). הדפוס הפיץ את חיבוריהם, וידיעת הקריאה והכתיבה התפשטה, ביחוד בערים. ההומא-ניזם פנה לתבונה האנושית ועורר ביקורת לגבי התורות המסורתיות; כנגדו קראו המיסטיקנים, כגון אַקְוֶרֶט (ע"ע) וטאולר (ע"ע), להעמקת החיים הדתיים הפנימיים. בה"ל לאנד התאחדו בסוף המאה ה-15, „האחים לחיים משותפים“ (Brüder des gemeinsamen Lebens) לקבוצות, ששאפו לחיי עבודה ותפילה, בלי לנדוד את נדריה-הנזירות. המשכילים שביניהם, שהיו מושפעים מן ההומאניזם, עסקו בחינוך הנוצר.

גם חסידי הדתיות הפנימית וגם ההומאניסטים מתחו ביקורת חריפה על המצב בכנסייה; הם חשו בהזנחת התפקי-דים הדתיים ע"י אנשי-הכנסייה. ההגמונים וראשי המנזרים העשירים היו קרוביהם של נסיכה-הריך, ולנגד עיניהם היו ענייניהם המדיניים והכלכליים. הכמרים הנמוכים בעיר ובכפר היו בדרך-כלל מחוסרי-השכלה ולעיתים קרובות רודפי-ביצע. החצר האפיפיורית שאפה לנצל את ג' מבחינה כספית והצליתה בזה יותר מאשר באנגליה ובצרפת, שבהן עלטו המלכים בכנסייה; בג' נמצאו נסיכויות כנסייתיות לרוב, שהיו תלויות באפיפיורים במידה מרובה לאחר נצחונם של האחרונים במאבק האינוסטיטורה (ר' לעיל, עמ' 423). אחד האמצעים, שבהם השתמשו האפיפיורים, היה סחר האי-דולגנציות (ע"ע), שגרם למחאתו של מרטין לותר (ע"ע), שעם הופעתו התחיל פרק חדש בתולדות ג' והנצרות המערבית.

2. הֶרְפּוֹרְמַאצִיֶה בִּג' (1517—1555); קרל V (1519—1556). ב31.10.1517 פירסם לותר (ע"ע) בויטנברג את 95 טענותיו, שבהן התקיף את חילול-הקודש שבסחר-האינדולגנציות. הטענות (התזות) הללו הופצו במהרה בכל רחבי-ג'; כמרים ומלומדים רבים, ביניהם פיליפ מֶלְנְכְתוֹן (ע"ע), הצטרפו ללותר; קמה תנועה הזוקה נגד שלטון האפי-פיור על הכנסייה הגרמנית ובעד תיקון הכנסייה. במרוצת הפולמוס הער, שנתעורר בין לותר וחסידיו מזה ובין חסידי המסורת הכנסייתית מזה, הגיע לותר לעירעור על כמה מיסור

דות הכנסייה ועל סמכות האפיפיור. הוא דרש מנסיכי-ג' לכנס מועצה של הכנסייה הגרמנית, שתחליט על דעת עצמה על התיקונים הדרושים. האפיפיור הטיל חרם על לותר, אולם תעמולתו של הלה — שבה השתלבו התעוררות דתית בהת-עוררות לאומית-גרמנית — זכתה להד עצום בגרמניה. בינתיים מת הקיסר מפסימיליאן I (יאנואר 1519), ולורשו כקיסר-ג' נבחר נכדו קרל V (ע"ע), אשר — בתוקף ירושתו מהוריו — היה גם מלך ספרד ומושבותיה בעולם החדש, מלך נאפולי וסיציליה ושליט ארצות-השפלה, ובתוקף ירושתו מסבו — שליט אוסטריה. קארל ראה את עצמו כראש העולם הנוצרי המערבי, כדוגמת קיסרי-ג' ביה"ב. גם הוא רצה בתיקונים בכנסייה, אולם מגמתו היתה הפיכת הכנסייה למכ-שיר של שלטונו, ולכן דגל באחרות הדת כהנחה לשלטון יעיל. הוא הזמין את לותר להתייצב לפני כינוס-האימפריה בוורמס (אפריל 1521). לותר סירב לחזור בו מדעותיו, שנראו מסוכנות בעיני הקיסר, ומשום כך הוטל עליו „חרם-הריך“, כלומר — הותר דמו. אך הנסיך-הבוחר של סאכס-ניה, שלותר היה מנתניו, הגן עליו, החביא אותו בטירת-ארטבורג ואיפשר לו להמשיך בתעמולתו. — באותן השנים הנהיג אולריך צוֹיְנְגְלִי (ע"ע) בעיר ציריך ובחלקים גדולים של שוויץ רפורמציה בנוסח שונה מתורת-לותר.

התסיסה הדתית הקיפה את כל שכבות האומה והיתה אחד הגורמים להתקוממות מדיניות וחברתיות. האבירים העצמאיים, שמספרם היה ניכר בג' המערבית והדרום-מערבית, קמו ב1523 על הנסיכים שביקשו להביא אותם תחת מרותם (ר' לעיל, עמ' 428/9). כמשקל-נגד לשלטון הנסיכים שאפו האבירים לחיזוק עמדתו של הקיסר ולהחרמת נכסי-הכנסייה המרובים לטובתם הם. מנהיגי התנועה היו פֶרְנַץ פּוֹן זִיקְיִנְגֶן (ע"ע) ואולריך פּוֹן הוּטֶן (ע"ע). המרד דוכא במהרה, ומעמד האבירים העצמאיים ירד מעל הבימה המדינית-היסטורית של ג'; לא נתקיימו מהם אלא כ350 משפחות, שתחומי-שלטונן — למעשה רק אחוזות גדולות — הקיפו כ5,000 קמ"ר עם 200,000 נתינים.

חמור הרבה יותר היה מרד-האיכרים שפרץ ב1525 אף הוא בג' הדרומית-המערבית, ארץ האבירים והנסיכים הזעי-רים, שסבלו מן ההתפתחות הכלכלית והצבאית ולחצו את איכריהם המשועבדים — בניגוד לנסיכים הגדולים, שטיפחו את מעמדה-האיכרים כגורם חשוב לחיזוק מדינותיהם ושלי-טונם. המרד הקיף המוני איכרים בתחום שזן האלפים עד נהר-ריין ותירינגיה. אף מורדים אלה ראו בקיסר את פטרונם, וכן הסתמכו על סיסמת השיחרור הדתי („החירות הנוצרית“) של לותר, שהם פירשוה גם כתביעה לשיחרור פוליטי וסוציאלי. אך נגד המורדים עשו הנסיכים הגדולים והקטי-נים, האבירים והעירוניים — חסידי-האפיפיור ותומכיו-לותר כאחד — יד אחת, וצבאותיהם דיכאו את המרד באכזריות איימה (ע"ע אבר, עמ' 310/11). בעקבות כשלון המרד הגדול נעשו האיכרים בג' למעמד משועבד ותנועת הרפורמציה הדתית של לותר ניתקה את קשריה עם תנועת השיחרור הסוציאלי והאיחוד הלאומי של ג'.

באותן השנים היה קארל V טרוד במלחמותיו עם צרפת על מורשת בית-בורגונדיה ועל השלטון באיטליה. המלחמות נמשכו — בהפסקות — למעלה מ20 שנה (1521—1544), ובסיכומן נתקיימה בורגונדיה — חוץ מהרזנות התפשית — בידי צרפת, בעוד שמילאנו (לומבארדיה) וגאפולי-סיציליה

נשארו בשלטון בית-האבסבורג, אך לא כחלקי-הרייך אלא כחלקי מלכות-ספרד.

בינתיים התפשטה תורת-לוותר בג' במהירות גדולה, תחילה בערים (נירנברג, אוגסבורג, אולם, שטראסבורג ורבות קטנות) ובנסיכויות הקטנות בדרום-מערב ג'. ב-1524/5 עברו גם פיליפ רוזנהיין, יוהאן הנסיך-הבוחר מסאכסוניה ואלברכט ראש מיסדר-האבירים הגרמנים בפרוסיה לתורתו של לוותר. רבים מן הנסיכים הגדולים נצטרפו לה לא לשם-שמים, אלא משום שהתורה החדשה, שביטלה את סמכותו של האפיפיור, עשתה את הכנסייה למוסד של המדינה ואת השליט לראשה, וכן כפרה בזכותה של הכנסייה להחזיק ברכושה העצום והרשתה לשליטים להחרים רכוש זה.

בכינוס-האימפריה באפריל 1529 בשפיאך הוחלט — לפי דרישת הקיסר — לאסור את התפשטותה הנוספת של התורה החדשה. נגד החלטה זו מחו הנסיכים והערים, שציידו בלוותר; משום כך נתכנו פרוטסטנטים (= מוחים), וכינוי זה נשתמר עד היום. הצהרת-האמונה, שנמסרה ע"י הפרוטסטנטים בכינוס-האימפריה באוגסבורג ב-1530, נדחתה ע"י הקיסר, והנסיכים והערים הפרוטסטנטיים, שחששו לדיכוי בכוח ע"י הקיסר, התאחדו בסוף 1530 בעיר שמאלקאלדן שבתיורינגיה לברית-הגנה מוויינת. מאחר שבאותם הימים איימה על ג' התקפת התורפים (ע"ע אוסטריה-הונגריה, עמ' 984), החליט הקיסר לבוא לידי הסכם על "שלום-הדתות" עם הפרוטסטנטים בנירנברג (1532).

בעקבות ההסכם קיבלו נסיכים רבים, וביניהם הנסיכים-הבחורים של בראנדנבורג ושל הספאלץ, את תורתו של לוותר והחרימו את רכוש-הכנסייה בארצותיהם. כמוהם עשו גם רבים מן ההגמונים וראשי-המנזרים, שהפכו ע"י כך לנסיכים חילוניים. ב-1545 היה רובו המכריע של העם הגרמני (לפי אומדן — כ-90%) מחסידי הפרוטסטנטים.

ב-1544 חתם קארל V על חוזה-שלום סופי עם צרפת (ר' לעיל) ופנה להסדר הבעיה הכנסייתית. ב-1545 כינס האפיפיור פאולוס III, בהסכמת הקיסר, את מועצת-הכנסייה בטרנטו.

כשסירבו הפרוטסטנטים להשתתף בוועידה, שבראשה ישב האפיפיור, החליט הקיסר לדכא אותם בכוח. הוא הצליח למשוך לצדו גם את הפרוטסטנט מוריץ דוכס-סאכסוניה, יריבו של יוהאן הנסיך-הבוחר של סאכסוניה, והצבא הספרדי של הקיסר בפיקודו של הדוכס אלפה (ע"ע) יחד עם צבאו של מוריץ היכו את כוחות הברית השמאלקאלדית בקרב-מילברג (Mühlberg) באפריל 1547. קארל V ניסה לנצל את נצחונו ואת מעמדו הצבאי התקיף לא רק לפתרון בעיות-הדת כרצונו, אלא אף לחיזוק השלטון הקיסרי; הוא התכוון אפילו להושיב את בנו פליפה כיוורשו על כסא-הקיסרות הגרמנית. אולם בזה עורר את התנגדותם החריפה של נסיכי-ג', אף של הקאטולים; גם מוריץ מסאכסוניה בגד בו ופנה נגדו בתמיכת אגרי II (ע"ע) מלך-צרפת, שניצל הזדמנות זו לשם כיבוש שלוש ההגמוניות הלותרניגיות מן, טול וורדן. קארל V נאלץ להכיר בזכויותיה של הכנסייה הפרוטסטנטית בחוזה-פאסאו (1552) וב"שלום-הדתות של אוגסבורג" (1555). שלום זה קבע את שוויון זכויותיהם של הנסיכים והערים הקאטוליים והלותראניים, אך לא כלל את חסידי התורה הקאלוויניסטית, שגם היא קנתה לה אחיזה בכמה ערים בדרום-מערב ג'. לשליטי המדינות בג' ניתנה הזכות לכפות את דתם על נתיניהם (cuius regio eius religio); המסרבים הורשו לעזוב את הארץ, רק בערי-הרייך החפשיות קויים שוויון-זכויות לשתי הדתות, חשיבות רבה היתה לסעיף "ההסתייגות הכנסייתית" (reservatum ecclesiasticum), שחייב את הנסיכים הכנסייתיים (הגמונים וראשי-מנזרים), העוזבים לדת הפרוטסטנטית, לוותר על נסיכותם. תקנה זו הופרה תכופות, מה שגרם לסיכוסים רבים (ר' להלן, עמ' 437/8).

שלום-הדתות האוגסבורגי הפך את קריעתה של ג' לשני מחנות דתיים אויבים למצב של קבע, חיוק את עצמאות הנסיכים והמריץ את התערערות השלטון הקיסרי ואת התי-פזרות האימפריה (מפה 6).

לאחר כשלונות אלה בעניין הדת ואבדן ההגמוניות

בלותרנינגיה ויתר קארל V ב-1556 על כסא-מלכותו. מלכותו הגדולה נחלקה: את קיסרות-ג' קיבל אחיו פרדינאנד I (1556—1564), שכבר היה שליט-אוסטריה מטעם אחיו מ-1522 ומלך בוהמיה והונגא-ריה ב-1526, וכבר נבחר ב-1531 למלך-ג' ומשנה לקיסר (ע"ע אוסטריה, עמ' 984). בנו של קארל V, פליפה II (ע"ע), ירש את ספרד עם מושבותיה מעבר לים ואת נספחיה באירופה הדרומית והמערבית.

3. הקונטר-הפורמאציה בג'. ועידת-הכנסייה בטרנטו (1545—1563) חידשה את פני הכנסייה הקאטולית מבחינה רוחנית ואירגונית. ב-1534 נוסד מיסדר-הישועים, שהתפתח במהרה למכשיר התקיף ביותר בידי האפיפיורים להחזרת השפעתה של הקאטוליות באירופה, ובכללה גם בג'. מנהיגי המסלגה הקאטולית בג' היו מאמצע המאה ה-16 ואילך דוכסי-באוואריה. הקיסרים פרדינאנד I ובנו מאפסימיליאן II (1564—1576) נשארו, אמנם, קאטולים, אך לא מנעו את התפשטות תורתו של לוותר

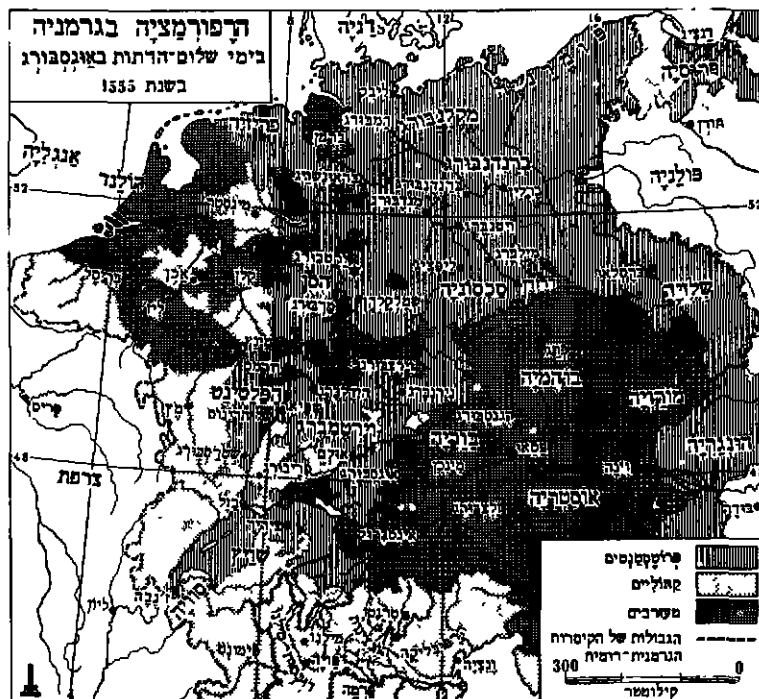

מפה 6

וקאטוליות כאחת — ועוררו התמרמרות רבה נגד מצביאם התקיף. נוסף על כך חששו גם הנסיכים הקאטוליים, ובראשם מאפסימיליאן, לחיזוק עמדתם ולהרחבת השפעתם של הקיסר ושל קרוביו הספרדיים. ועידת הנסיכים-הבוחרים הקאטוליים ברנגסבורג ביולי 1630 הניעה את פרדינאנד לפטר את ואלנשטיין.

אולם באותה שעה נחת גוסטו II אדולף (ע"ע) מלך-שוודיה עם צבאו בחוף ג' הצפונית. מגמתו היתה כפולה: לעזור לבנידתו הפרוטסטנטים ולנצל את המלחמה הפנימית של ג' לשם כיבוש חופו הדרומי של הים הבאלטי. לצורך ביצוע מסעו קיבל המיכה כספית מצרפת, ששליטה-בפועל רישלייה (ע"ע) לא נמנע מלכרות ברית עם מנהיג הפרוטסטנטים כדי לערער את כוחם של ההאבסבורגים הספרדיים והגרמנים. אחרי שטיילי כבש את מאגדבורג, מעוז-הפרוטסטנטים, והחריבה באכזריות רבה, לא היתה לנסיכים ולצרים הפרוטסטנטים טאנטיות שבצפון-ג' ברירה אלא לפנות לעזרתו של גוסטאו אדולף ולקבל עליהם את מנהיגותו במאבקם, והמלך השוודי היכה את טיילי מכה מכרעת בקרב-בריטנפלד בספטמבר 1631. הקיסר נאלץ להחזיר את ואלנשטיין למשרתו, למסור לו סמכויות נרחבות ולהטיל עליו את הגנת האימפריה. נאלץ-שטין הצליח לעצור את התקדמות השוודים, אך נהדף על-ידם בקרב-ליצן (Lützen) בנובמבר 1632, אלא שהמלך השוודי הגיבור נפל באותו קרב. שוב נעשה ואלנשטיין לאיש התקיף בריך. כעבור זמן מועט הסתכסך עם החצר הקיסרית וניסה על דעת עצמו לבוא במר"מ על שלום עם הסאכסים ועם השוודים. הקיסר חזר ופיטר אותו (יאנואר 1634), ונסיר-נו של ואלנשטיין להתמרד לא הצליח; רוב קציניו עזבוהו וגרמו לרציחתו (פברואר 1634). אחרי מותו ניצחו צבאות-הקיסר את הכוחות השוודיים-פרוטסטנטים, שפיקד עליהם בנהרד מוימר, בקרב-גרדלינגן (ספטמבר 1634), ודבר זה הניע את הנסיכים-הבוחרים של סאפסוניה ובראנדנבורג ואת רוב הנסיכים הפרוטסטנטים בצפון-ג', בני-בריתם של השוודים, לחתום על חוזה-שלום עם הקיסר (פראג, מאי 1635). עתה התערבה צרפת התערבות פעילה במהלך המלחמה ושלחה צבא לעזרת השוודים. מכאן ואילך איבדה המלחמה את משמעותה כמלחמת-דת והפכה למאבק בין צרפת ושוודיה (עם כמה נסיכים פרוטסטנטים גרמניים) מזה, ובין המעצמות ההאבסבורגיות — אוסטריה וספרד — מזה. תוך 13 שנים של מסעי קרב וביזה ללא הכרעה נחרבה ונשדדה ג'. רק ב-1648 נחתמו חוזה-שלום במינסטר ואוס-נאבריק שבוסטפאליה (תמונה ע"ע אירופה, עמ' 157/8).

מלחמת-הדת נסתיימה ללא תוצאה; הנסיכים הפרוטסטנטים החזיקו בשיווי-זכויותיהם, שכלל מעתה גם את הקאלוויניסטים. אולם מבנה האימפריה נתערער ללא תקנה. שטחים נרחבים של ג' עברו לידי שכנותיה: הדוכסויות ברמן ופומרן המערבית, ז.א. שפכי הנהרות וור, אלבה ואודר עברו לשוודיה, חלקים של אלוואס — לצרפת; צרפת ושוודיה היו "ערבים" לשלום-וסטפאליה, ז.א. היו רשאיות להתערב בענייני-ג'. ניתוקן של ארצות-השפלה ושל הברית השווייצית מן הריך הוכר באופן רשמי. מאפסימיליאן דוכס-באוואריה החזיק בתואר נסיך-בוהר ובפשאליה העילית, ואילו הפפאלץ-שעלה-הרינוס והחזרה לבנו של פרידריך V (ר' לעיל), גם הוא בתור נסיך-בוחר — ועל-ידי כך הוגדל מספר הנסיכים-הבוחרים 8 (מעמד של נסיך-בוחר תשיעי ניתן בשנת 1692

בארצותיהם הנרחבות (ע"ע אוסטריה-הונגריה, עמ' 984/5). חולשתם של הפרוטסטנטים — למרות היותם הרוב בג' — נבעה מן ההתחרות והקנאה בין הנסיכים הפרוטסטנטים, וכן מן השנאה ההדדית בין לותראנים וקאלוויניסטים, שהיתה לפעמים עזה יותר מהתנגדותם לקאטולים. בראש הלותראנים עמדו הנסיכים-הבוחרים של סאפסוניה; הנסיכים-הבוחרים של הפפאלץ-שעלה-הרינוס היו מנהיגי הקאלוויניסטים. פילוג זה הקל את דחיקת רגלי הפרוטסטנטים שהתחילה בימי שלטונם של הקיסר רודולף II (1576—1612), חניך הישועים, ושל קרובו פרדינאנד דוכס-שטיריה, שנעשה אח"כ הקיסר פרדינאנד II (ר' להלן). למדיניות הדתית הזאת היה גם צד פוליטי חשוב: האצולה באוסטריה, בוהמיה, הונגאריה — ועד 1550 (בערך) גם בבאוואריה — היתה פרוטסטנטית, והיא שאפה לצימצום כוחם של הנסיכים; משום כך עלה דיכוי הפרוטסטנטים בארצות אלו בד בבד עם המגמות האבסולוטיסטיות של השליטים. — התקפת-הנגד של הקאטוליות — הן בדרכי השכנוע הרוחני על-ידי חינוך הסברה, הן בדרכי הכפייה והאונס — התנהלה מאמצע המאה ה-16 עד אמצע המאה ה-17; בסופו של דבר הצליחה להחזיר לקאטוליות חלק ניכר מדרומה וממערבה של ג'.

בתחילת המאה ה-17 החריפו הניגודים, וב-1608 התאחדו שבעה נסיכים פרוטסטנטים בראשותו של פרידריך IV, הנסיך-הבוחר של הפפאלץ, לברית מזויינת ("אוניה"), שנת-מכה ע"י אגרי IV (ע"ע) מלך-צרפת. כנגדם ייסד מאפסימיליאן דוכס-באוואריה, יחד עם הארכיגמונים של מאינץ, קלן וטריר, שהיו גם נסיכים-בוחרים, את ה"ליגה" הקאטולית (1609). נסינותיו של הקיסר מתיאס (1612—1619) לתוך בין שני המחנות נכשלו.

4. מלחמת שלושים השנה (1618—1648); שלום-וסטפאליה. באביב 1618 התלקחה המלחמה בשל סיכסוך שפרץ בין האצילים הבוהמיים הפרוטסטנטים ובין חברי-הם הקאטוליים, חסידי-ההאבסבורגים. כשעלה פרדינאנד II (1619—1637), הקאטולי הקנאי, על כסא-הקיסרות, סירבו האצילים הפרוטסטנטים להכיר בו כמלך-בוהמיה ובחרו את פרידריך V, הנסיך-הבוחר של הפפאלץ וראש ה"אוניה", למלכם. אך זה האחרון נוצח ב-1620 ע"י הצבאות של ה"ליגה" ושל הקיסר, גורש מבוהמיה (ע"ע צ'כוסלובקיה), ואח"כ גם מן הפפאלץ. הוחרם מטעם הקיסר, וארצו, יחד עם תואר הנסיך-הבוחר, עברה למאפסימיליאן דוכס-באוואריה. מצביא-צבא-הקיסר אלברכט וולנשטיין או וולנשטיין (ע"ע) ומצביא-הליגה יוהאן טיילי ניצחו גם את הנסיכים הפרוטסטנטים האחרים ואת פריטיאן IV מלך דניה, שבא לעזרת הפרוטסטנטים, וזה האחרון נאלץ לחתום על חוזה-שלום של כניעה (ליבק 1629). הקיסר פרדינאנד, שעמד עתה בשיא-תקפו, הוציא במאס 1629 את "צו-החזרה" (Edictum restitutionis), שחייב את הנסיכים הפרוטסטנטים, שנסכיכו-תיהם נתקיימו בידי משפחתם בניגוד ל"הסתייגות הכני-סייתית" 1555 (ר' לעיל), להחזיר את ארצותיהם לכנסיה. צו זה פגע בשתי ארכיגמוניות, 12 הגמוניות ו-1200 מנזרים לשעבר, וצבאותיו של ואלנשטיין התחילו מיד להוציאו לפועל באכזריות רבה כמנהגם. צבאות-שכירים אלה היו מצילים ובוזים את ארצות גרמניה — פרוטסטנטיות

הפוליטי אלא גם בשטח התרבותי. חוגי האמידים בג' חיקו את האפנה הפארי-סאית, ורבים מן המשכילים השתמשו בשפה הצרפתית.

שיקומן של ארצות-ג' היה מעשה ידי נסיכים חרוצים, שהנהיגו תיקונים בשיטות-המינהל והגדילו את הכנסותיהם. שלטונם היה מוחלט; רבים מהם נהגו בחצרותיהם חיי-פאר כדוגמת החצר הצרפתית בוורסאי. השפעת המעמדות (האצולה, הכמורה, הפורג'נות) על החיים המדיניים נתבטלה כמעט לגמרי.

באוסטריה ובבאוואריה הקאתוליות נמשך הלחץ הדתי. בארצות הפרוטסטנטיות היה חופש-הדעות מצוי יותר, ומשום כך זכו שם חיי-הרוח להתפתחות גדולה יותר, המרכז הרוחני עבר בהדרגה לג' הצפונית. רובם הגדול של

ההוגים והמשוררים הגרמנים מן המאות ה-17 עד ה-19 (ליבניץ, לסינג, גתה, שילר, קאנט, פיקטה, הגל) היו פרוטסטנטים. ע"י כך נוצר קרע רוחני בין ג' הפרוטסטנטית והקאתולית, שלא אוקה לחלוטין עד היום.

2) ג' בתקופתו של לואי XIV (1648—1715). בתקופה זו נלחמה צרפת תכופות נגד בית-האבסבורג, ובעלי-בריתה היו נסיכים גרמנים, ביחוד שליטי-באוואריה והנסיכים-הבוחרים הכנסייתיים בחבל-הרינוס. לואי XIV תבע לעצמו את כל שטחי-ג' שהיו שייכים לתחום צרפת בזמן מן הזמנים. הוא הצליח בפועל לכבוש את כל אלאזאס עם שטראסבורג (1681), ואפילו ערים על גדת-הרינוס המזרחית, כגון פריבורג (1679—1697). הקיסר לאופולד I (1658—1705) לא יכול לתת הגנה יעילה לשטחיו בדרום-מערב ג', בהיותו נתון במאבק קשה עם התורפים במזרח. סכנת התורפים איחדה אפילו את נסיכי האימפריה, והם לקחו חלק בשיחוריה של וינה ב-1683. המלחמה הזאת נסתיימה בסוף המאה ה-17 בנצחון בית-האבסבורג (ע"ע אוסטריה-הונגריה, עמ' 985/6). אוסטריה עלתה לדרגת מעצמה גדולה באירופה, אולם מחד-צד שטחה וחלק גדול ממקורות-כוחה נמצאו מחוץ לתחומי-ג'. גם נסיכים גרמנים אחרים נעשו בתקופה זו שליטי מדינות שמחוץ לריך: אוגוסט "החזק", הנסיך-הבוחר של טאכסוניה, נבחר ב-1697 למלך-פולין; נאורג, הנסיך-הבוחר של האנובר, נעשה ב-1714 מלך-בריטניה. בצפון-ג' עלתה חשיבותה של בראנדנבורג בימי פרידריך וילהלם I, "הנסיך-הבוחר הגדול" לבית ההנצולרן; הוא היה גם דוכס פרוסיה, שלא השתייכה לאימפריה הגרמנית.

מ-1701 עד 1714 נלחמו הקיסרים לאופולד I ובניו יוזף I (1705—1711) וקארל VI (1711—1740) בלואי XIV על ירושת ההאבסבורגים הספרדיים, ששושלתם נכרתה ב-1700. שני נסיכים-בוחרים (של באוואריה וקלן) היו בני-בריתה של לואי, שניים אחרים (של בראנדנבורג והאנובר) צידדו בקיסר, שנתמך גם ע"י בריטניה. על צבאות הקיסר פקד הנסיך איג'ן (ע"ע) מסאבויה. חווי-השלום של אוטרקט (1713) וראשטאט (1714) קבעו — בהשפעת בריטניה — פשרה בין דרישותיהם של הבורבונים וההאבסבורגים: פיליפ,

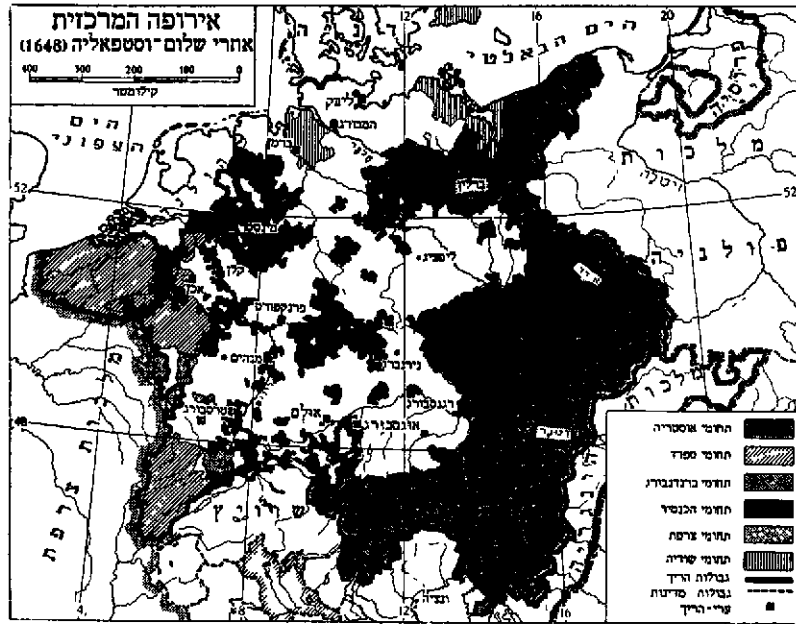

טפה 7

לדוכס-האנובר). לתוספת-שטח ניכרת זכה גם הנסיך-הבוחר הבראנדנבורגי (מפה 7).

נסיכ-ג' קיבלו עצמאות מלאה, אפילו את הזכות לכריתת בריתות עם מעצמות זרות. אמנם, בית-המשפט העליון (ר' לעיל, עמ' 432) הוסיף להתקיים, וגם כינוס-הריך — הריכטסאג, המורכב מאי-כוח הנסיכים והערים — הוסיף להתכנס פעם בפעם בראנדנבורג, אך למוסדות אלה לא היתה כמעט כל השפעה מדינית. האימפריה הגרמנית הוסיפה להתקיים להלכה בלבד, ותולדות ג' בשתי המאות הבאות הן תולדות הנסיכויות שהתגבשו בקרבה לחטיבות מדיניות עצמאיות: אוסטריה-הונגריה, בראנדנבורג-פרוסיה, טאכסוניה, האנובר, באוואריה, וירטמברג, הסן, באדן. מלבד המדינות הגדולות והבינוניות הללו היו קיימות עוד 63 נסיכויות כנסייתיות (ארכיגמוניות, גמנוניות ומנזרים), 180 נסיכויות חילוניות קטנות וזעירות, 51 ערים חפשיות, גדולות או קטנות, וכמה מאות אחרות של אבירים חפשים.

להתפוררות הפוליטית של ג' היו תוצאות כלכליות מרחיקות-קולות: 300 הנסיכויות והערים החפשיות שמרו בקנאות על עצמאותן הכלכלית והכבידו על המסחר ע"י הטלת מכסים כבדים. ג' יצאה כמעט לחלוטין מהמסחר העולמי, ואף לא לקחה חלק בהתפתחות הקולוניאלית, שבוצעה בידי שאר העמים הגדולים באירופה במאות ה-17—18.

ג' משלום-ווסטפאליה עד הקונגרס הווינאי (1815—1815) מצבה של ג' אחרי מלחמת 30 השנה. בימי המלחמה נחרבו חלקים נרחבים של האימפריה. לפי האומדן פחתה האוכלוסיה הכללית בשליש — 20 מיליון ל-13 מיליון נפש, ובכמה מחלקי-ג', כגון מקלנבורג, פומרן, תירינגיה, אף במחצה. כמאה שנה עברו עד גמר השיקום הקומפוזי והיישובי. החורבן היה מלווה ירידה תרבותית, כלכלית ופוליטית. האוכלוסיה נתפרעה. מעמד-האיכרים סבל ביותר; כפרים רבים נעלמו לחלוטין. גם העירוניים ירדו מנכסיהם. שפכי הנהרות הגדולים היו בידי מעצמות זרות, וסחורות-חוץ הובאו לג' ע"י סוחרים נכרים, בעיקר הולאנדיים. הנסיכויות הזעירות נעשו כלים במשחק הפוליטי של המעצמות הגדולות. השפעתה של צרפת גברה לא רק בשטח

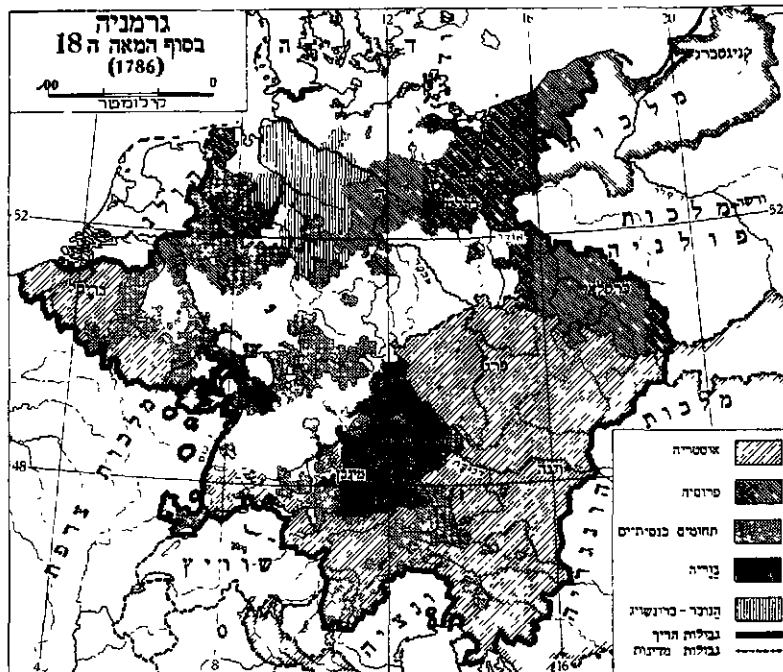

טפה 8

נסיכים גרמנים. — באותה התקופה הורחבו שטחי אוסטריה ופרוסיה ע"י חלוקות-פולין (1772, 1793, 1795) הרחבה נוספת מעבר לגבולות הרייך והגבולות האתניים של העם הגרמני (מפה 8).

4) תקופת ההשכלה בג'. החל מסוף המאה ה-17 חלו בג' — בהשפעת ההתפתחות באנגליה ובצרפת — שינויים יסודיים בתחומי הכלכלה והחברה ובחיים הרוחניים. הנסיכים כיום יועציהם הנהיגו את שיטת המרקנטיליזם (ע"ע). הוקמו בתי-חרושת, התפתח מעמד של אזרחים אמידים. הוכנסו תיקונים בשיטות הטלת המיסים ובביטוח; הכנסות המדינה עלו. הוגדל מספר הפקידים, שרובם באו מחוגי האזרחים המשכילים. הבורגנות נעשתה למעמד המנהיג בחיים הכלכליים והרוחניים, אע"פ שהשלטון הפוליטי נשאר כולו בידי המלכים או הנסיכים והאצולה. במקביל להתפתחות החברתית הזאת הלכה המהפכה הרוחנית, שבאה לידי ביטוי בתנועת ההשכלה (ע"ע). ושהיתה כרוכה בחיזוק האמונה בתבונה האנושית ובביקורת על המסורת המקובלת בדת ובחיי המדינה והחברה. „שבועוני-המוסר“ (Moralische Wochenschriften), שמספרם הגיע בג' במשך המאה ה-18 ליותר מ-500 (לעומת 200 באנגליה ו-30 בצרפת), הפיצו את התורות הללו בשכבות-עם רחבות. הדעות החדשות חדרו גם לחצרות השליטים, ביחוד בפרוסיה של פרידריך II ובאוסטריה של יוזף II; שליטים אלה הכריזו על עצמם, שאינם אלא „המשרתים הראשונים של המדינה“ („האבסולוטיזם הגאור“).

תנועת ההשכלה לא גרמה בג' — בניגוד לצרפת — לזעזועים במבנה המדינה והחברה; ומצד אחר הביאה בכנפיה את שגשוג השירה, הפילוסופיה והמדע בתקופת הפריחה של התרבות הגרמנית מאמצע המאה ה-18 ואילך. רבים מן המנהיגים הרוחניים של תקופה זו היו חברי מיסדר הבונים החופשיים (ע"ע). שהשפיע מאחורי הקלעים השפעה רבה על החיים הרוחניים והמדיניים. — האוכלוסייה של הרייך (מחוץ לתחומי אוסטריה) בפרוס המהפכה הצרפתית שוב הגיעה ל-20 מיליון נפש.

נכדו של לואי XIV, קיבל את ספרד, ואי-לו ארצות-השפלה הספרדיות (בלגיה של היום), לזמבארדיה (מילאנו) — ולזמן קצר (עד 1735) גם נאפולי — סופחו לאוסטריה.

3) ג' במאה ה-18, עלייתה של פרוסיה. הקיסר קארל VI ראה כתפידו החשוב ביותר לרכו ולאחד בידי בת-זרשתו מאריה תרזיה את ירד-שת ממלכתו הרחבה והמורכבת מחלקים שונים ונפרדים. דבר זה גרם לסיבוכים מדיניים (ע"ע אוסטריה-הונגריה, עמ' 986), שכתוצאה מהם ויתר הקיסר על לותרינגיה (לורן) לטובת צרפת (1738). בינתיים גדלה בראנדנבורג-פרוסיה בשטח והבכוח הפנימי. פרידריך I (1688—1713), בנו של הנסיך-הבחר הגדול, הוכתר ב-1701 „למלך בפרוסיה“, ומאז נקראה כל מדינת ההונצולרים בשם פרוסיה. יורשו פרידריך וילהלם I (1713—1740) הקים את אחד הצבאות

החזקים שבאירופה וכבש במלחמת-הצפון (1700—1721, ע"ע שוודיה; רוסיה; פולין) את פומרן המערבית מידי השוודים. בנו פרידריך II „הגדול“ (1740—1786) העלה את פרוסיה לדרגת מעצמה גדולה באירופה. הוא התערב ב„מלחמה על הירושה האוסטרית“ (1741—1748, ע"ע אוסטריה-הונגריה, עמ' 986), שהיתה מצד אחד המשך המאבק בין ההאבסבורגים והבורבוניים, ומצד שני — גילוי של המאבק בין אנגליה וצרפת, שהתנהל על אדמת ג' בין מדינות גרמניות. במלחמה זו עזרו בריטניה, רוסיה וסאבויה למאריה תרזיה — נגד צרפת, ספרד, נאפולי, פרוסיה ובאואריה. פרידריך תמך בבחירתו של קארל אלברכט, שליט-באואריה, לקיסר-ג' (קארל VII, 1742—1745) ואילץ את מאריה תרזיה לוותר לטובת פרוסיה על הפרובינציה העשירה שלוניה (ע"ע פרוסיה). אולם הצבא האוסטרי-הונגארי ניצח את קארל VII באוסטריה וגם בארצו באואריה. אחרי מותו הסכימו שני הצדדים לבחירתו של פראנץ דוכס לותרינגיה-טוסקאנה, בעלה של מאריה תרזיה, לקיסר-ג' (פראנץ I, 1745—1765), ושלוש-אֶכּן (1748) לא הביא שינויים ניכרים בשטחי המעצמות חוץ מהעברת שלוניה לפרוסיה. מאז בא במקום המאבק בין ההאבסבורגים והבורבוניים המאבק בין ההאבסבורגים וההולנדי-זולרים על ההגמוניה בג', שנמשך יותר מ-100 שנה.

מאריה תרזיה, שביקשה לחזור ולכבוש את שלוניה, כרתה בריתות עם רוסיה, צרפת, שוודיה ורוב נסיכיה; פרוסיה נתמכה על-ידי בריטניה. ב„מלחמת שבע השנים“ (1756—1763) החזיק פרידריך מעמד בפני אויביו המרובים (ע"ע פרוסיה). בנה של מאריה תרזיה, יוזף II (קיסר-ג' 1765, שליט-אוסטריה מ-1780) ביקש לצמצם את עצמתה של פרוסיה ולשמור על עליונותה של אוסטריה בג'. ב-1777, ושוב ב-1785, כשמתו שליטי באואריה ללא בנים (ע"ע פרוסיה, עמ' 31), הציב יוזף ליורשיהם להחליף את באואריה בארצות-השפלה האוסטריות (ר' לעיל) העשירות. על-ידי כך נתכוון לעגל את גבולותיה של אוסטריה ולחזק את היסוד הגרמני בתוכה. אולם פרידריך II סיצל את זממו ב-1778/79 ע"י מלחמה קצרה וב-1785 ע"י הקמת ברית של

שליטי הריך הגרמני הראשון לשושלותיהם

1. קארולינגים גרמניים:	
876 — 843	לודוויג הגרמני
887 — 876	* קארל השמן
899 — 887	* ארנולף מקארינתיה
911 — 900	לודוויג הילד
2. קונראד I מפראנקוניה	
918 — 911	
3. השושלת הסאכסית:	
936 — 919	הינריך I
973 — 936	* אוטו I
983 — 973	* אוטו II
1002 — 983	* אוטו III
1024 — 1002	* הינריך II
4. השושלת הסאלית:	
1039 — 1024	* קונראד II
1056 — 1039	* הינריך III
1106 — 1056	* הינריך IV
1125 — 1106	* הינריך V
5. לותר מסאכסוניה	
1137 — 1125	
6. בית ההנהשטאופן:	
1152 — 1138	קונראד III
1190 — 1152	* סריריך I נארבארוסה
1197 — 1190	* הינריך VI
1208 — 1198	וסילוף משווייץ
1218 — 1198	* אוטו IV (ולפי)
1250 — 1212	* סריריך II
1254 — 1250	קונראד IV
1256 — 1247	וילהלם מהולאנד (לא שטאטי)
7. שושלות שונוט:	
1274 — 1257	אלפונסו X מקאסטיליה
1272 — 1257	ריצ'ארד מקורנוול
1291 — 1273	רודולף I לבית האבסבורג
1298 — 1291	אדולף מנאקאו
1308 — 1298	אלברכט I מאוסטריה
1313 — 1308	* הינריך VII מלוקסמבורג
1347 — 1314	* לודוויג IV הבאוארי
1330 — 1314	סריריך היפה מאוסטריה
8. בית לופסמבורג:	
1378 — 1347	* קארל IV
1400 — 1378	וגזל
1410 — 1400	רופרכט מפאלץ
1437 — 1410	* זיגיסמונד
9. בית האבסבורג:	
1439 — 1438	אלברכט II
1493 — 1440	* סריריך III
1519 — 1493	מאכסימיליאן I
1556 — 1519	* קארל V
1564 — 1556	סרדינאנד I
1576 — 1564	מאכסימיליאן II
1612 — 1576	רודולף II
1619 — 1612	מאתיאס
1637 — 1619	סרדינאנד II
1657 — 1637	סרדינאנד III
1705 — 1657	לאופולד I
1711 — 1705	יוזף I
1740 — 1711	קארל VI
1745 — 1742	קארל VII מבאואריה (לאהאבסבורגי)
1765 — 1745	** פראנץ I מלורן
1790 — 1765	יוזף II
1792 — 1790	לאופולד II
1806 — 1792	פראנץ II

5) ג' בימי המהפכה הצרפתית ונאפוליון (1789—1815). רבים ממשכיליג' (קאנט, פיקטה, שילר) קיבלו בברכה את המהפכה בצרפת ואת צעדיה הראשונים (אמנם, אחרי תקופת הטרור של 1792/4 שינו רובם את דעתם עליהם). לעומת זה ראו בה השליטים סכנה עצומה למעמדם, והקיסר לאופולד II (1790—1792), גיסו של לואי XVI מלך-צרפת, וסריריך וילהלם II מלך-פרוסיה כרתו ב-1791 ברית נגד צרפת המהפכנית. במאוס 1792 שלח בנו ויורשו של לאופולד II, פראנץ II (1792—1835), לממשלת-צרפת תזכיר חריף, שהכיל ביטויים מע-ליבים כלפי בית-המחוקקים הצרפתי, ולואי XVI נאלץ ע"י המיניסטרוך המהפכני להכריז מלחמה נגד בעליה-ברית (מלחמת-הקואליציה הראשונה, 1792—1797). האוסטרים הפרוסיים לחמו ללא הצלחה יתרה, וב-1795 הסתלקה פרוסיה מן הברית, חתמה בבאול על חוזה-שלום עם הרפובליקה הצרפתית, הסכימה לסיפוח השטחים שממערב לרינוס לצרפת ולא השתתפה במלחמות נגד צרפת עד 1806. אוסטריה המשיכה במאבק, אך נוצחה באיטליה ע"י נאפוליון בונאפארט ונאלצה לחתום על חוזה-השלום של קאמפפורמיו (ספטמבר 1797); ע"פ אוסטריה-הונגריה, עמ' 987). אח"כ נפתח בראש-טאט מר"מ בין נציגי צרפת ונציגי הריכטסאג הגרמני על שלום בין צרפת והאימפריה הגרמנית בכללה. המרי"מ נמשך מאוקטובר 1797 עד אפריל 1799, ובו אושר סיפוח הארצות שממערב לרינוס לצרפת, ואילו לנסיכים הגרמנים, שהפסידו ע"י כך שטחים, הובטחו תמורות בעבר-הרינוס המזרחי. הדיננים היו מייגעים, מפני שכל אחד מן הנסיכים הגרמנים השתדל להתרחב ע"ח חבריו ומפני שאוסטריה ופרוסיה חשדו זו בזו חשד עמוק; צרפת ניצלה ניגודים אלה לשם הגדלת השפעתה בג' המר"מ הופסק עם פרוץ מלחמת-הקואליציה השנייה (1799—1801), שנסתיימה אף היא בנצחונן של נאפוליון על אוסטריה. חוזה-השלום של לינוויל שוב אישר את סיפוח השטחים שממערב לרינוס לצרפת, ועל הפיצויים לנסיכים הגרמנים דנה מאוקטובר 1801 עד פברואר 1803 „ועדת נציגי האימפריה“ (Reichs-Deputation), שחבריה היו באי-כוחן של המדינות הגדולות והבינוניות של האימ-פריה. בהשפעתו המכרעת של נאפוליון הוחלט על שינוי גמור במבנה הריך: הנסיכויות הכנסייתיות בוטלו לגמרי, ושטחיהן הנרחבים חולקו בין הנסיכים הגדולים, שקיבלו הרבה יותר משהפסידו ממערב לרינוס. בדרך זו החליש נאפוליון את כוחו של הקיסר האבסבורגי, שתומכיו הנאמ-נים היו שרי-הכנסייה, ויחד עם זה קשר לעצמו את הנסיכים החשובים שבג'. גם רוב הנסיכויות הקטנות, נחלות האבירים החפשים ורובן הגדול של „ערי-הריך“ החפשיות סופחו לשכנותיהן הגדולות. מ-350 הנסיכויות נשארו כ-100: 10 מדינות של נסיכים-בוחרים (בוהמיה [אוסטריה], בראנדנ-בורג [פרוסיה], סאכסוניה, האנובר, באוואריה, טאניץ, הסך קאסל, ורטמברג, באדן, זאלצבורג), 81 נסיכויות קטנות ושש ערים חפשיות (האמבורג, ברמן, ליבק, פראנקפורט, זירנבורג, אוגסבורג; ע"פ בָּדן, מפה עמ' 639).

באביב 1803 כבש נאפוליון את האנובר, אשר שליטה היה מלך-בריטניה. במלחמת-הקואליציה השלישית נגד נא-פוליון (1805) היו באוואריה, וירטמברג ובאדן בעלות-בריתו של הקיסר הצרפתי. במלחמה זו, שנסתיימה בנצחונן של נאפוליון בקרב-אוסטרליץ, הפסידה אוסטריה את שטחיה

* מלכים שהוכתרו ע"י האפיסוד כקיסרים. מאכסימיליאן I ואילך נטלו שליטתו לעצמם את תואר-הקיסר בלי הכתרה מטעם האפיסוד.
** סוגריים: מלכים-מרתחים.
** מכאן ואילך — בית-האבסבורג-לורן.

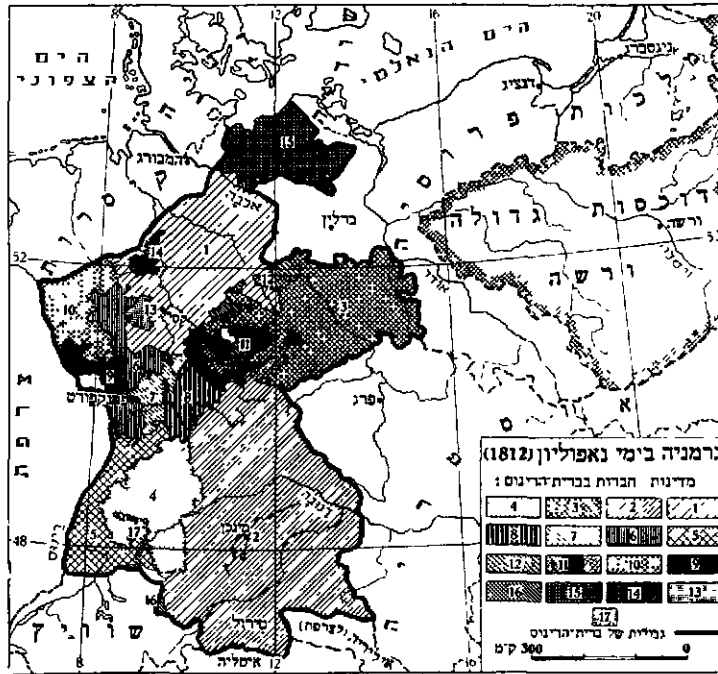

מפה 9.
 1. סלכות וסטפאליה; 2. סלכות באוואריה; 3. סלכות סאכסוניה; 4. סלכות וירטמברג; 5. דוכסות גדולה באדן; 6. דוכסות גדולה הסן; 7. דוכסות גדולה סראנקנבורג; 8. דוכסות גדולה וירצבורג; 9. דוכסות נאסאו; 10. דוכסות גדולה ברג; 11. דוכסויות סאכסיות-טירינגיות; 12. דוכסות אנהאלט; 13. דוכסות ואלדיק; 14. נסיכות ליפה; 15. דוכסות סקלנבורג; 16. נסיכות זונדרסהאוזן; 17. נסיכות הוהנצולרן.

בדרום-מערב ג' לטובת באדן ווירטמברג ואת טירול לטובת באוואריה. באוואריה ווירטמברג הועלו על-ידי נאפוליון לדרגת מלכויות, וניסו מירה (ע"צ) קיבל את "הדוכסות הגדול-לה" ברג (ע"צ) שעל הרינוס התחתית.

ביולי 1806 התאחדו 16 נסיכים של ג' הדרומית (באוואריה, וירטמברג, באדן, הסך דארמשטאט ו-12 נסיכים קטנים) לברית-הרינוס (Rheinbund), שהעמידה את עצמה תחת חסותו של נאפוליון, ובדצמבר 1806 הצטרפה גם סאכסוניה לברית הועלתה גם היא למלכות. באוגוסט אותה שנה ויתר פראנקן 11 על כסא-הקיסרות של ג', והאימפריה הרומית-גרמנית חדלה להתקיים. כבר שנתיים קודם לכן כינה פראנקן את עצמו קיסר-אוסטריה.

ב-1806/7 נהלה פרוסיה תבוסה ניצחת מידי נאפוליון. לפי חוזה-השלום של טילזיט (יולי 1807) הוכרחה לוותר על כל שטחיה בין הנהרות אלבה ורינוס, ונאפוליון צירף אותם למלכות-וסטפאליה, שהמליך עליה את אחיו ז'רום (ע"צ בונפרט, עמ' 892). במזרח הפ-סידה פרוסיה את שטחיה הפולניים, שאורגנו כ-דוכסות הגדולה של וארשה" ונמסרו למלך-סאכסוניה. נאפוליון הפך למעשה לשליטה של ג' בסתיו 1808 כינס את אסיפת-הנסיכים בארפורט, שבה הביעו רוב נסיכיו-ג' מתוך חנופה והשפלה עצמית את הערצתם לקיסר-צרפת. ב-1811 סיפח נאפוליון את צפון-מערב ג' עם עדיהנמל האמבורג וברמן לצרפת, לשם פיקוח יעיל יותר על ההסגר הימי נגד בריטניה. בשטחים הגרמניים, שנכבשו

ע"י צרפת או שנמצאו בחסותה, הונהגו ספר-החוקים החדש של נאפוליון וסדרי המינהל של צרפת הקיסרית, ומבחינה זו נעשה איזור זה למתקדם ביותר בג'. בין השאר ניתן ליהודים בחלק זה של ג' שוויון-זכויות (מפה 9). — אולם בעקבות ההשפלה הלאומית ואבדן העצמאות קמה בג' תנועת התעוררות לאומית. היא ינקת את כוחה מהמעוף הרוחני של הפריחה התרבותית הגרמנית, מתנועת ההומאניזם החדש ומשירת-החופש של פרידריך שילר. היא מצאה את ביטוייה, בין השאר, ברפורמות הפנימיות בפרוסיה (ע"צ), בכתביהם ונאוניהם של פיקטה (ע"צ) וארנט (ע"צ) וכן בכמה מרידות מקומיות. ב-1809 התקוממה אוסטריה (ע"צ). עמ' 988) נגד נאפוליון, אולם ללא הצלחה. במסעו של הקיסר נגד רוסיה ב-1812 הוטל על אוסטריה, על פרוסיה ועל כל נסיכיו-ג' להעמיד את צבאותיהם לרשותו.

מפלת הקיסר הצרפתי ברוסיה גררה את שיחורה של ג'. בעקבות התלהבות פאטריוטית שאחזה בנוער ובהמוני-העם, התמרדה פרוסיה בשלטון הצרפתי וכרתה ברית עם רוסיה; אחריה הצטרפה גם אוסטריה לקואליציה נגד נאפוליון, שנוצח בקרב-ליפציג (אוקטובר 1813). צבאות-הברית נכנסו לצרפת, גרמו להדחתו של נאפוליון והוציאו מידי צרפת את כל כיבוי-שיה בג' (1813—1815).

הקונגרס הוונאי (1814—1815) החליט על הסדר חדש בג'. החזירו לה גבולותיה שמלפני 1792, אלא שבמקום

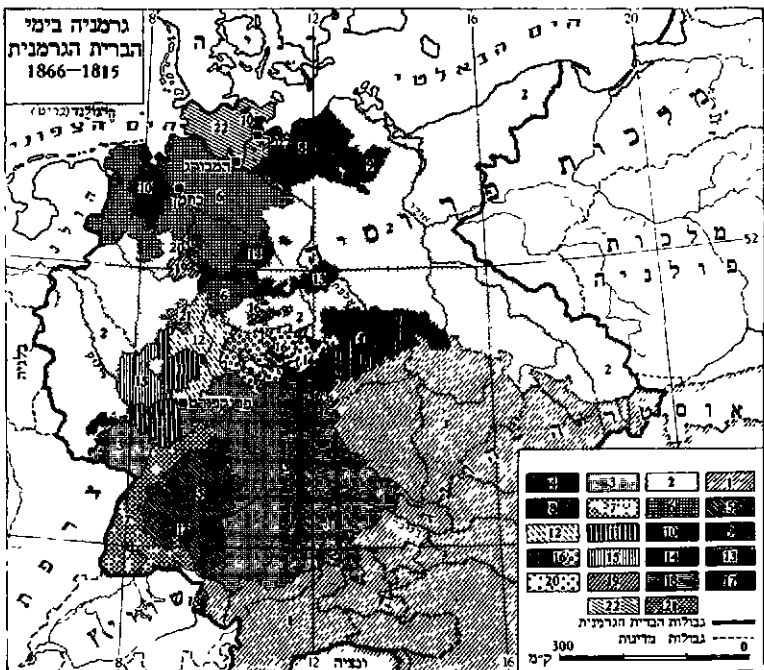

מפה 10.
 1. אוסטריה; 2. פרוסיה; 3. באוואריה; 4. סאכסוניה; 5. וירטמברג; 6. האנובר; 7. באדן; 8. סקלנבורג-שטרייך; 9. סקלנבורג-שטרייך; 10. אולדנבורג; 11. הסן-דארמשטאט; 12. הסן-קאסל; 13. אנהאלט; 14. בראונשוויג; 15. נאסאו; 16. דוכסויות ונסיכויות תירינגיות; 17. הוהנצולרן; 18. ויכטנשטיין; 19. ליפה-דטמולר; 20. שאומבורג-ליפה; 21. ואירק, הולשטיין; 22.

והשיחורר בג'. אולם השאיפה לג' מאוחדת וחפשית נתקלה בהתנגדותן של שושלות-הנסיכים, וביחוד בעובדת קיומן של שתי מעצמות גדולות, אוסטריה הקאטולית ופרוסיה הפרו-טסטאנטית, שכל אחת מהן רצתה ליטול את ההנהגה לידיה.

מצד אחר נתעוררה בהשפעת המהפכה הצרפתית והשיטה הפארלאמנטארית באנגליה הדרישה לשתף את העם בתחיקה. בכמה ממדינות ג', שנמצאו כמעט דור שלם בתחום-ההשפעה הצרפתי, כגון סאכסן-וימאר, באדן, באוואריה, וירטמברג, הסן-דארמשטאט, הונגו בשנים 1816—1820 נציגויות פאר-לאמנטאריות של המעמדות (האצולה, הכמורה והבורגנות), שלהן הוענקו סמכויות מסויימות בחקיקת חוקים ובהטלת מיסים; אולם זכות-הבחירה לנציגי הבורגנות היתה מצומצמת לאמידים בלבד. המעצמות הגדולות אוסטריה ופרוסיה דחו אפילו הענקת חופש יחסי זה, ובהן שלט אבסולוטיזם חמור לפי שיטתו של מטרניך (ע"ע), שהשפיע השפעה מכרעת גם על ממשלת-פרוסיה. בסוף 1815 כרתו שתי המעצמות הגרמניות יחד עם רוסיה את "הברית הקדושה" (ע"ע), שבה התחייבו למשול בעמיהן לפי עקרונות שמרניים. גילויים של תסיסה לאומית-ליבראלית, כגון חגיגות-הסודנים בווארטבורג (אוקטובר 1817) ורציחת הסוכן הרוסי, הסופר קוצבו (ע"ע), במארס 1819, הניעו את מטרניך לכנס את נציגי תשע המדינות הגדולות של ג' לוועידה בקארלסבאד (אוגוסט 1819), שבה הוחלט להנהיג צנזורה חמורה על עיתונים וספרים ופיקוח קפדני על האוניברסיטות לשם החנקת כל דעות ליבראליות. המשטר הראקציוני לא נתקל בהתנגדות פעילה, מאחר שמצבה הכלכלי של ג' באותה תקופת-שלוש ארוכה היה נוח בדרך-כלל, והמוני-העם גשאו אדישים כלפי השאלות הפוליטיות.

מהפכת יולי 1830 בפאריס והמרד הפולני בשלטון הרוסי ב-1831 עוררו בג' התעניינות ואהדה יתרה, והתסיסה החברתית הביאה להרחבת זכויות האזרחים בכמה מדינות של ג' התיכונה (האנובר, בראונשוויג, סאכסוניה, הסן-קאסל); סופרים בעלי כשרון והתלהבות, ביניהם ברנה (ע"ע) והינה (ע"ע), ניהלו תעמולה נמרצת למען החופש האזרחי. אולם באוסטריה ופרוסיה לא חל שום שינוי בשיטות הממשל האבסולוטיסטי.

לעומת זה הונהגו בפרוסיה באותה התקופה שיכלולים מרחיקי-לכת בשיטות-המינהל, שהביאו, בין השאר, גם להתקדמות כלכלית מהירה, ביחוד להתפתחות התעשייה. מפרוסיה באה ב-1819 היזמה לביטול מחסומי-המכס בין ארצות-ג', שהכבידו על התנועה ועל המסחר, ואחרי מ"מ ממושך הוקמה ב-1834 בהנהלת פרוסיה ברית-המכס הגרמנית (Deutscher Zollverein), שביטלה כל מכסים בין 26 מדינות גרמניות. מחוץ לברית נשארו: אוסטריה בדרום, האנובר, מקלנבורג ושכנותיהן הקטנות. ביניהן הערים החפשיות האמבורג, ברמן וליפק, בצפון-מערב. נוצר תחום כלכלי אחד בהקף של 400,000 קמ"ר, שפלל 25 מיליון תושבים. הברית זכתה לתמיכה נלהבת מצד חסידי איחודה של ג', שראו בה צעד ראשון לקראת הגשמת חזונם. באותה תקופה הוחל בסלילת מסילות-ברזל, ושני הגורמים האלה יחד פעלו לפיתוח כלכלי מהיר ולגידול עשרו של המעמד הבינוני. בדרך זו הקדימה פרוסיה את אוסטריה בהתפתחות הכלכלית. תופעת-לווי של התיעוש היתה ההתרוששות של רבים מבעלי-המלאכה, שלא יכלו

הריך הוקמה "הברית הגרמנית" (Deutscher Bund). כמה מדינות קטנות, וכן הערים אוגסבורג ונירנברג, סופחו לשכנותיהן הגדולות, וע"י כך צומצם מספר המדינות ל-38: קיסרות אחת (אוסטריה), 5 מלכויות (פרוסיה, סאכסוניה, האנובר, באוואריה, וירטמברג), מדינת נסיך-בוחר (הסן-קאסל), 7 דוכסויות גדולות (Grossherzogtümer: באדן, הסן-דארמשטאט, מקלנבורג-שורין, מקלנבורג-שטרליץ, אולדנבורג, לופסמבורג, סאפסן-וימאר), 20 דוכסויות ונסיכויות, 4 ערים חפשיות (האמבורג, ברמן, ליפק, פראנקפורט).

משטחי אוסטריה ופרוסיה השתייכו לברית רק השטחים שהיו חלקי הריך עד 1806; ז. א.: הונגאריה, גאליציה ואיטליה הצפונית מצד אחד, ופרוסיה המזרחית והמערבית ומחוז-פוזן מצד שני נשארו מחוץ לברית. לעומת זאת היו מיוצגים בברית מלך-דניה (כשליט-הולשטיין), מלך-ברייטניה (כשליט-האנובר) ומלך-הולאנד (כשליט-לופסמבורג). במקום הריכססאג הוקמה "מועצת-הברית" (Bundestag), שמושבם היה בפראנקפורט ושבה השתתפו נציגי הנסיכים והערים בנשיאותו הקבועה של באיכוחה של אוסטריה. אולם למעשה היתה כל אחת מן המדינות עצמאית וריבונית ושמרה בקנאות על עצמאותה, ומסכות ויעילותו של הבונדס-טאג היו מצומצמות מאד (מפה 10).

6) הברית הגרמנית, 1815—1866. (1) השאיפות לאיחוד וחירות, 1815—1848. חוגים רחבים בעם, ובעיקר שכבת האזרחים המשכילים, נתאכזבו קשה מתוצאות אלו של מלחמת-השיחורר. השפל הלאומי והקיפאון המדיני עמדו בניגוד גמור לתמורות החברתיות ולהתקדמות הכלכלית של השנים החן: בעקבות הסרת כבלי המשטר הפאודאלי מעל חיי-הכלכלה ע"י השלטון הצרפתי במערב-ג', הנהגת חופש-המלאכה, ביטול הגילדות (ע"ע) וכך — נתחדשו פני המשק, הוקמו בתי-חרושת, נסללו כבישים, נתרחה שכבת האמידים בערים וחלה עליה ברמת-החיים הכללית.

בחיים הרחניים שלטה מתחילת המאה ה-19 הרומנטיקה (ע"ע), שהחיתה את ההתעניינות בעברו הגדול של העם הגרמני ביה"ב וסיעה לעורר את הרגש הלאומי העז, שהביא להתקוממות האומה ב-1813. בני-העם לא חשו את עצמם כפרוסים, סאפסים, באווארים וכיר"ב, אלא כגרמנים סתם, ושאפו למדינה גרמנית אחידה, כדוגמת צרפת או אנגליה. בראש התנועה הלאומית צעד הנוער האקדמי, והדגל השחור-אדום-זהוב של אגודתו נצשה סמל תנועת האיחוד



מריבות-הרסים בברלין, 1848

עתה ניסה פרידריך וילהלם IV לאחד את מדינות ג' הצפונית לברית בהנהלת פרוסיה ובהסכמת הנסיכים, וצירי המדינות הללו נתכנסו במארס 1850 למושב בארפורט. אולם המדינות שבדרום-ג' קיבלו את הצעתו של שווארצנברג לכנס שוב את הבונדסטאג הקודם בפראנקפורט, ופרוסיה נאלצה לחתום ב-29.11.1850 על חוזה-אולמיץ (Olmütz) ולוותר על כוונותיה לאחד את ג' הצפונית בהנהגתה היא. ב-30.5.1851 נתאסף שוב הבונדסטאג בנשיאותה של אוסטריה, ובה חוסלה המהפכה בג'. הממשלות השמרניות של אוסטריה ופרוסיה, שלרשותן עמדו צבאות אדירים, התגברו על הכוחות המהפכניים.

(3) השנים האחרונות של הברית הגרמנית, 1851—1866. מ-1851 עד 1860 שלטו במדינות-ג' ממשלות שמרניות, וההשגים הליבראליים של שנת 1848 בוטלו בחלקם. אך שיחרור האיכרים הבטחת כמה זכויות אזרחיות נשארו בתקפם, ובפרוסיה קיימה החוקה החדשה גם פאר-לאמנט (Landtag) בעל סמכויות חשובות למדי, שנבחר בבחירות כלליות, אך לא-שוות (מעמדיות). נשאר גם איחודה הכלכלי של ג' בברית-המכס, שלה הצטרפו ב-1854 גם האנובר ושכנותיה ושהקיפה עתה שטח של 486,000 קמ"ר, הכולל 33 מיליון תושבים. נמשכו שיכלול התחבורה והתפתחות התעשייה והבאנקים, ומג' ניטל בהדרגה אפיה כארץ חקלאית. מרכזי-התעשייה היו באזורי מכוות-הפחם בחבל-הרינוס, בחבל-הסאר ובשלויה-עילית; בסאפטוניה שיגשגה תעשיית-האריגה. התפתחות זו חיזקה את כוחה של הבורגנות ואת השאיפות הליבראליות בתוכה.

בשטח מדינות-החוץ חתמו אוסטריה ופרוסיה ב-1854 על חוזה ברית-הגנה לשלוש שנים ושמרו על ניטראליותן במלחמת-קרים (1855/56). לעומת זה נתגלתה הקנאה שביניהן בשעת מלחמתה של אוסטריה נגד איטליה וצרפת ב-1859 (ע"ע אוסטריה-הונגרית, עמ' 989): אחרי מפלתה של אוסטריה הציע לה וילהלם עוצר-פרוסיה את עזרתו נגד צרפת, בתנאי שהצבא הגרמני יועמד לפיקודה של פרוסיה. אך הקיסר האוסטרי פרנץ יוזף (ע"ע) העדיף להפסיד את לומפארדיה מלהסכים לפיקוד הפרוסי על הצבא הגרמני.

הנסיך וילהלם (מ-1858 עוצר, מ-1861 מלך-פרוסיה) מילא אז את מקומו של אחיו, המלך פרידריך וילהלם IV, שחלה במחלת-רוח. תחילה נקט צעדים ליבראליים, ובג' עלתה שוב התקווה לאיחודה ולחירותה של האומה בהנהגת פרו-סיה. בספטמבר 1859 נוסדה „האגודה הלאומית הגרמנית“ (Deutscher Nationalverein), לפי הדוגמה האיטלקית. ע"ע איטליה, עמ' 741), ובנובמבר אותה שנה הוחזק בכל רחבי-ג' יום-הולדתו המאה של פרידריך שילר, משורר החופש.

אך ב-1862 פרץ סיכסוך בין הפארלאמנט הפרוסי ובין המלך בעניין תיקונים באירגון הצבא (ע"ע פרוסיה). ביס-מ"ד ק (ע"ע) נתמנה לראש ממשלת-פרוסיה והוציא את דרישות המלך לפועל נגד רצונו של רוב הפארלאמנט והעם. משום כך פנו החוגים הליבראליים בג' עורף לפרוסיה.

לעומת זה חלה ב-1860 ליבראליזציה מסויימת בשלטון באוסטריה, ומשום כך נטו נסיכים רבים בג', ביחוד שליטי המדינות הבינוניות, להכניס תיקונים במבנה הברית הגרמנית בהנהגתה של אוסטריה, שלדעתם היתה עשויה לסכן את עצמאותם פחות מפרוסיה, בעלת המינהל המוצק והצבא האדיר. באוגוסט 1863 הזמין הקיסר פראנץ יוזף את ראשי מדינות-ג' ל„אספת-שליטים“ (Fürstentag) בפראנקפורט.

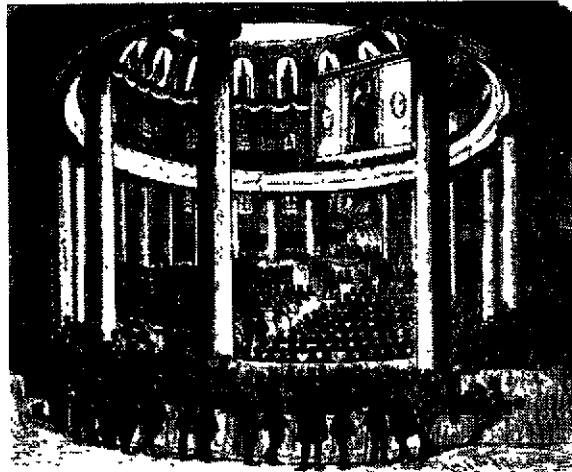

האספה הלאומית כנסיית-פאול בפראנקפורט, 1848

אדוארד סימסון (ע"ע). אולם למעשה לא היה תוקף לממשלה המרכזית, מאחר שממשלותיהן הראקציוניות של המדינות הבודדות, ביחוד של פרוסיה, סירבו להעמיד את צבאותיהן לרשותה, כשהתחילו להתאושש מן הפחד שהטילה תנועת-ההמונים עליהן ולעבור לפעולות-נגד. לכן לא היה הפארלא-מנט יכול להשפיע על מהלך העניינים בשלזויג-הולשטיין (ע"ע), מה שגרם להתרגשות ההמונים ואף לשפיכות-דמים בפראנקפורט (ספטמבר 1848).

במארס 1849 החליטה האסיפה על מתן חוקה כללית לג': הוצע לחדש את המסורת הלאומית-היסטורית ולהעמיד בראש הרייך קיסר, שכסאו יעבור בירושה ושסמכויותיו תוגבלנה על-ידי שני בתי-מחוקקים: בית-העם (Volkshaus), שציריו ייבחרו בבחירות כלליות, ובית-המדינות (Staatenhaus), שמהצית ציריו ייבחרו ע"י ממשלותיהן של מדינות-הברית ומחציתם ע"י הפארלאמנטים של אותן המדינות.

השאלה המכרעת שהעסיקה את האסיפה היתה, אם יועמד בראש הרייך קיסר-אוסטריה או מלך-פרוסיה, ו. א.: אם יש לכלול ברייך גם את התושבים הגרמניים של הממלכה ההאבסי-בורגית (תכנית „ג' הגדולה“) או אם יש להניחם מחוץ לתחומי הרייך (תכנית „ג' הקטנה“). חסידי-פרוסיה טענו שאינו רצוי לכלול את כל הממלכה ההאבסבורגית, שרוב תושביה סלאוויים והונגארים ושחלק ממנה (הונגאריה) לא היה שייך לרייך הגרמני מעולם. טענתם קיבלה תוקף נוסף לאחר הצהרתו של הנסיך שווארצנברג, ראש ממשלת-אוסטריה השמרני, שאוסטריה היא ממלכה אחידה, שאינה ניתנת לחלוקה. ב-28.3.1849 החליטה האסיפה הלאומית ב-290 קולות מ-538 להציע לפרידריך וילהלם IV מלך-פרוסיה את כתר הקיסרות הגרמנית. בראש המשלחת לחצר בברלין עמד אדוארד סימסון. אולם המלך, שדגל בסמכות השלטון „בהסד-עליון“, סירב לקבל את הכתר מידי „המהפכה“. בינתיים התגברה ממשלת-אוסטריה ככוח צבאי על המהפכה בארצה, הורתה לצירים האוסטריים לעזוב את האסיפה הלאומית בפראנקפורט. זמן קצר לאחר מכן ניתנו הוראות דומות גם לציריה של פרוסיה ושל מדינות אחרות. שארית הצירים, כ-100 איש, רובם רפובליקאנים, נתאספו ביוני בשטוטגארט („הפארלאמנט הקיטע“ [Rumpf-Parlament]), אולם במהרה הוכרחו ע"י ממשלת וירטמברג להפסיק את פעולתם. מרידות הראדיקאליים בסאכסוניה, בבאדן ובפפאלץ דוכאו ע"י גדודים פרוסיים (מאיינוני 1849).

המדינות הבינוניות (באוואריה, סאכסוניה, האנובר, וירטמברג, באדן, הסן-קאסל, הסן-דארמשטאט, נאסאו) תמכו באוסטריה; רק 17 נסיכים קטנים בצפון-ג', שתחומי-שלטונם לא היו אלא מובלעות בשטח הפרוסי, נלחמו בצדה של פרוסיה. לאחר מלחמה קצרה (יוני-יולי 1866) נחלו אוסטריה ובעלות-בריתה תבוסה מכרעת מידי צבאות-פרוסיה (קרוב-קניגגרץ), ואוסטריה נאלצה לעזוב את הברית הגרמנית ולהסכים לסיפוחן של האנובר, שלזוויג-הולשטיין, הסן-קאסל, נאסאו והעיר פראנקפורט לפרוסיה, שכללה מעתה כ-330,000 קמ"ר (שהיו כ-65% של שטח-ג'). 241 מיליון תושבים (כ-60% של אוכלוסייתה). באוואריה, וירטמברג ובאדן הונעו לכרות בריתות הגנה והתקפה עם פרוסיה. הבונדסטאג הפסיק את פעולתו. כזה בא הקץ על הברית הגרמנית, והנהגתה של ג' עברה לידי פרוסיה.

א. מ. י.

7) האימפריה הגרמנית החדשה. אחרי פירוקה של הברית הגרמנית נתאחדו — בהדרכתו של ביסמארק — המדינות הקטנות שמצפון לנהר מין עם פרוסיה לברית הגרמנית-צפונית (Norddeutscher Bund). מלך-פרוסיה נעשה ראש הברית, ובידו היו הסיקוד העליון על הצבא המשותף והנהלת מדיניות-החוץ. הפארלאמנט של הברית היה מורכב משני בתים: מועצת-הברית (Bundesrat) של באיכוה ממשלות המדינות, ובית-נבחרים (Reichstag), שנבחר על יסוד זכות-בחירה כללית, חשאית, שווה וישירה.

אך וילהלם מלך פרוסיה סירב, בהשפעתו של ביסמארק, להשתתף באספה זו, ומשום כך לא היו לה שום תוצאות.

בנובמבר אותה שנה נתחדש הריב בין דניה והברית הגרמנית בגלל שלזוויג-הולשטיין (ע"ע). אחרי מלחמה קצרה (1864) הכריחו אוסטריה ופרוסיה בחוזה-וינה (אוקטובר 1864) את דניה לוותר על שלזוויג-הולשטיין לסוכת הברית הגרמנית, והנהלת הארץ עברה לפי-שעה לידי אוסטריה ופרוסיה במשותף, אבל ביסמארק רצה לספח את כל השטח הכבוש לפרוסיה, ואילו אוסטריה וידידה בברית הגרמנית התכוונו להפוך אותו לנסיכות בפני עצמה. סוף-סוף הגיעו שתי המעצמות לידי הסכם בחוזה-גאסטיין (אוגוסט 1865), שלפיו קיבלה פרוסיה את ניהולה של שלזוויג ואוסטריה את זה של הולשטיין. ביסמארק ראה מראש, שפתרון זה עשוי להביא לידי סיכסוכים נוספים, אך הוא רצה לפתור את השאלה הזאת ואת שאלת הנהגתה של ג' בכלל בדרך הכוח. לאחר שהבטיח לעצמו את ניטראליותה של צרפת, כרת ברית עם איטליה (אפריל 1866), ובכת-אחת הציע בבונדסטאג בפראנקפורט רפורמות מרחיקות-לכת באירגונה של הברית הגרמנית — בין השאר הקמת פארלאמנט גרמני, שייבחר לפי זכות-בחירה כללית. ביסמארק ידע, שאוסטריה השמרנית תדחה הצעות כאלו ושהמצב יחמיר עי"כ. גם וילהלם לא נענה לדרישתו של ביסמארק לערוך מלחמה נגד אוסטריה אלא לאחר היסוסים רבים, מאחר שהתנגד ל"מלחמת-אחים", שלא היתה לרצונו של העם. המלחמה פרצה ביוני 1866.



הכרזת הקיסרות באימפריה הגרמנית בארמון-וירסא, 1871 (ציור של א. מ. י. ורנר)
על הכיסא — הקיסר וילהלם I, מאחוריו בנו יורש-העצר (חסיסר פרידריך III לעתיד),
שמשאלו הדוכס הגדול מברנדן; בראש ציבור הנסיכים והמסביאים שמשול הקיסר — ביסמארק
(בסדרים לבנים) ומלמקה

עם הקמת הרייך הושגה מגמת האיחוד הלאומי והשיקום המדיני הגרמני אחרי מאבק של שני דורות ברוח התכנית „הגרמנית הקטנה” של 1848 (ר' לעיל, עמ' 451). אולם האיחוד והשיקום לא הושגו בדרך של מהפכה לאומית-עממית, אלא — בהדרגתו של ביסמארק — על-ידי כוחות-השלטון הישנים: השושלות והצבא. חוקת הרייך נתנה סיפוק-מה לשאיפות הליברליות-דמוקרטיות על-ידי מוסד הרייכסטאג, כנציגות פארלאמנטארית המושתתת על חוקת-בחירות דמוקרטית; לרייכסטאג נמסרו סמכות החקיקה (באישור הבונדסראט) וקביעת התקציב. אולם מינוי ראש-הממשלה (Reichskanzler) ופיטוריו נשארו בסמכותו הבל-עזית של הקיסר, וכן לא היתה לרייכסטאג זכות-הכרעה במדיניות-חוץ, ואף לא בהכרזת-מלחמה ועשיית-שלום. סמכותו הריבונית של הקיסר בשטחים אלה היתה מוגבלת במקצת על-ידי מועצת-הברית (Bundesrat), שלא היתה נציגות עממית אלא נציגותם של השליטים או הממשלות של מדינות-הברית; כשליש מחבריה היו באיכות פרוסיה. בניגוד לרייך העתיק של הקיסרים ההאבסבורגיים היה הרייך החדש של ההוהנצולרים בעיקרו מעצמה אחידה, הנתונה להשפעתה המכרעת של פרוסיה; חוקתו לא היתה ניתנת לשינוי בלי הסכמת פרוסיה; במשך כל תקופת קיומה של הקיסרות היה הרייכסטאג צלר גם ראש-הממשלה של פרוסיה.

ג' המחודשת היתה מיד עם היווסדה מעצמה אדירה, שמבחינה צבאית, כלכלית וטכנית-מדעית היתה התקיפה במדינות אירופה המרכזית והמערבית. ועל מעמדה זה שמרה — ואף חיזקה אותו — עד מלחמת-העולם I. שליטיה היו: וילהלם I — עד 1888; בנו פרידריך III — שהגיע למלוכה גוסס ומת כעבור 3 חדשים; בנו של פרידריך, וילהלם II — 1888—1918. אולם במשך 20 שנות-קיומו הראשונות

אחרי התקדמות גדולה זו לקראת האיחוד הלאומי זכה ביסמארק, שנתמנה ראש-ממשלה (Bundeskanzler), לתמיכתם של דעת-הציבור ושל הרוב המכריע ברייכסטאג. מדינות-הדרום (באואריה, וירטמברג, באדן, הסן-דארמשטאט), שהר סיפו להחזיק בעצמאותן, באו בברית צבאית סודית עם ברית-הצפון (ר' מפה 11).

האיחוד הסופי של ג' בא בעקבות המלחמה נגד צרפת. מלחמה זו היתה מצד אחד תוצאה מחשבותיה של צרפת מפני עלייתה והתעצמותה של פרוסיה, ומצד שני נגרמה ע"י פרובוקציה מחושבת מצדו של ביסמארק, במלחמה זו נלחמו המדינות של דרום-ג' בצדה של פרוסיה והברית הגרמנית-צפונית. לגרמנים היה יתרון מכריע מבחינת ההתכוננות הצבאית, אירגון הצבא ותיכנון הפעולות, והם זכו לניצחון מלא. פאריס נכנעה ב-28.2.1871. חוזה-השלום נחתם בפראנקפורט ב-10.5.1871. על הצרפתים היה לשלם 5 מיליארדים פראנקים כפיצוי-מלחמה ולוותר על אלזס-

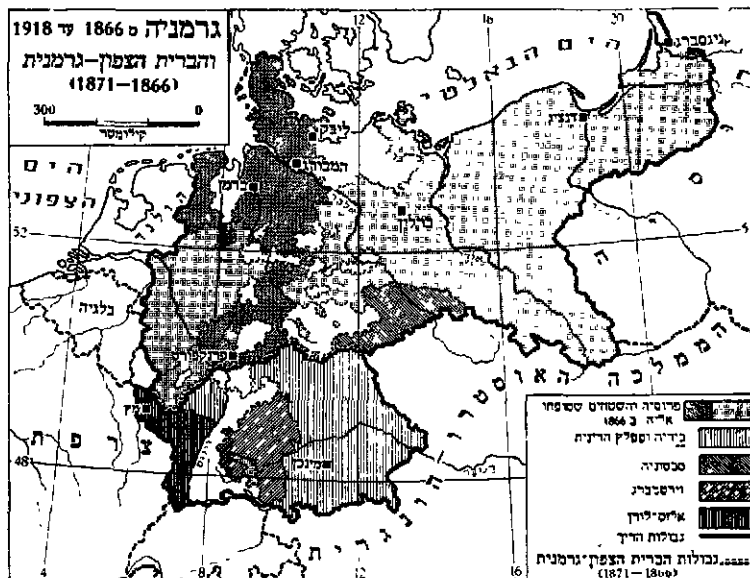

מפה 11

היה שליטו-בפועל של הרייך מייסדו ביסמארק, „הקאנצלר איש-הברזל”, שהוכר כראשון למדינאי-אירופה בדורו. ביסמארק סבר, שג' הגיעה לנקודת-הרוויה של מגמותיה ושאיפותיה הלאומיות-מדיניות; הוא לא נתכוון להרחיב את תחומה וביקש להבטיח את מעמדה-הגרמניה שלה ע"י שמירה על המצב הקיים ועל השלום באירופה. מתוך חשש למלחמת-נקם מצד צרפת השתדל לבודד אותה ע"י שמירה על יחסים טובים בין ג' ושאר כל שכנותיה. תחילה ביסס את מדיניותו על הסכמי-דידות בין „שלושת הקיסרים” — של ג', רוסיה, אוסטריה-הונגאריה — שהיה בהם גם משום חיזוק היסוד השמרני במשטרים באירופה. אך היחסים עם רוסיה הורעו מאחר שבקונגרס-ברלין 1878 לא תמך ביסמארק ברוסיה מחשש לחיזוקה היתר, אלא השתדל לפעול כ„מתווך ישר” בין רוסיה ובין בריטניה ואוסטריה. רוסיה ראתה בכך פגיעה קשה מצד ג' והתחילה להתרחק ממנה, מה שהניע את ביסמארק לכרות ברית עם אוסטריה (1879) למתן עזרה הדדית במקרה של התקפה ע"י רוסיה. 1882 נצטרפה לברית הזאת איטליה, ואותה „הברית המשולשת” נשארה בתקפה — לכל הפחות להלכה — עד פרוץ מלחמת-העולם I 1914. בשנות

לורן (ע"ע), שאת סיפוחה ראו החוגים הלאומניים בג' כ„החזרה למולדת”, אע"פ שתושבי המחוזות האלה — הן הצרפתים שבלורן והן האלזאסים ממוצא גרמני דוברי הגרמנית — היו בעיני עצמם בני האומה הצרפתית וחשו כסיפוחם לג' אונס וכפיה.

בעצם ימי המלחמה, בנובמבר 1870, השיג ביסמארק מאת מלכי באואריה וירטמברג את הסכמתם להקמת אימפריה גרמנית תמורת הבטחת מידת-מה של שלטון-בית עצמאי למדינותיהם (ע"ע בוריה, ע' 33), וב-18.1.1871 הוכרז בארמון-ורסאי — בלב צרפת הכבושה ובחסות הצבא הצר על פאריס — על הקמתו של הרייך הגרמני (Deutsches Reich) החדש, שבראשו הועמד מלך-פרוסיה כ„קיסר גרמני” (Deutscher Kaiser). הרייך הקיף שטח של 540,000 קמ"ר עם 41 מיליון תושבים; פרוסיה הכילה כ-2/3 מן השטח ומן האוכלוסייה. הרייך היה מורכב מ-25 „מדינות-ברית” (Bundesstaaten): 4 מלכויות (פרוסיה, באואריה, סאפסוניה, וירטמברג), 6 דוכסיות גדולות, 5 דוכסיות, 7 נסיכויות, 3 ערים חופשיות; אלזס-לורן היתה נתונה לשלטון הישיר של ממשלת-הרייך (מפה 11).

שייצגו בעיקר את בעלי-האחוזות מן האצולה הפרוסית ואת האיכרים האמידים שממזרח לנהר-אלבה, וכן את משפחות הקצונה והפקידות הגבוהה, ושענייני פרוסיה ומשטרה המסרתי היו חשובים בעיניהם יותר מענייני הרייך; השמרנים-החפשיים או מפלגת-הרייך — שהעמידה את חיזוק האימפריה בראש דאגותיה; הליבראליס-הלאומיים — נציגי הבורגנות העירונית, שהיו בעשור הראשון של הרייך המפלגה הגדולה ביותר בריכטסאג; המתקדמים — יורשי המסורת הזמור-קראטית של תקופת „הסיכסוך” עם ביסמארק (ר' לעיל, עמ' 452); הסוציאל-דמוקראטים — נציגי הפרולטאריאט העירוני (ר' להלן). הרייך כלל גם מיעוטים לאומיים, שבניהם נהנו משוויון-זכויות אזרחי ומדיני מלא והיו מיוצגים ע"י נציגיהם בריכטסאג, אולם לא נשתלבו בעם הגרמני משום שאיפותיהם הלאומיות הנפרדות, שלא יכלו לבוא על סיפוקן במסגרת הרייך: האלזאסים והלוזנים במערב; האוכלוסייה הפולנית, שהיתה רוב במחוז פוזן ומיעוט ניכר בפרוסיה המערבית ושלזיה העליונה, ושעמדה בתוקף נגד כל נסיונות הגרמני-אציה; הדנים בשלזוויג הצפונית.

עד 1878 נתמך שלטונו של ביסמארק על-ידי מפלגות השמרנים-החפשיים, הליבראליס-הלאומיים והמתקדמים, ששאפו יחד אתו לחיזוק כוחה והשפעתה של המדינה החדשה בכל שטחי החיים. בזה נתקל ביסמארק בהתנגדות השמרנים, אך בעיקר בוו של הקאטולים (מפלגת-המרכז), המאבק החריף על מקומה וזכויותיה של הכנסייה בחברה ובמדינה וזכה לכינוי „מלחמת-תרבות” (Kulturkampf) והעלה זכור-נות מתקופת המאבק בין הקיסרות והאפיפיורות ביה"ב (ר' לעיל, עמ' 423). תחילה סבר ביסמארק לשבור את התנגדות הקאטולים בכוח חוקי-המדינה, ביזמתו קיבל הריכטסאג חוקים שאסרו על הכמרים להטיף הטפות פוליטיות בכנסיות וחיזקו את השפעת המדינה על אירגון הכנסייה; הונהגה חובת נישור אים אזרחיים; הישועים גורשו מג'. כמרים רבים, שסירבו לציית לחוקים, נכלאו — ביניהם גם ארכי-הגמונים. אולם כעבור שנים אחדות נוכח ביסמארק שלא העריך כראוי את כוחה של הכנסייה הקאטולית ואת נאמנות חסידיה לה; התנגדות האוכלוסייה הקאטולית לא נשברה, והתמרמרותה הלכה וגברה. כדי למנוע פילוג חמור בעם הגרמני, שעלול היה לספן את עצם שלמות הרייך, נאלץ ביסמארק — החל מ-1878 — לחדול מן המאבק נגד הכנסייה הקאטולית ולעשות לה יתורים בשטחים שונים. גרמה לכך גם הודקקותו לתמיכת ה„מרכז” במדיניותו הכלכלית החדשה.

עד 1878 נהג ביסמארק, בהסכמתו של הרוב הליבראלי בריכטסאג, במדיניות המסחר החפשי, כלומר — בהטלת מכסים קטנים בלבד על היבוא, דבר שהיה לטובת התעשייה המתפתחת. אולם החל בסוף שנות ה-70 לא היה ביכלתה של החקלאות הגרמנית לפרנס את האוכלוסייה ההולכת וגדלה; החל ביבוא של תבואה זולה מרוסיה ומאה"ב, ובגללו ירדו מחירי התבואה בג'. ב-1878 החליט ביסמארק להגן על החקלאים — המשענת המסרתית של המשטר הפרוסי — מפני התחרות זו ע"י הגנה מכסי-תבואה. שינוי זה, שגרם לעליית מחירי-החם, עורר התנגדות מצד ליבראליס רבים. מעתה סמך ביסמארק על השמרנים ועל הליבראליס הימניים ששמרו לו אמונים, ובעניין מכסי-התבואה — גם על ה„מרכז”, שחלק ניכר של בוחריו היו איכרים.

באותה שעה פנה ביסמארק נגד תנועת-הפועלים

ה-80 הצליח ביסמארק זמנית לשפר את היחסים עם רוסיה ולהשיג שוב „הסכם שלושת הקיסרים”, שחייב את מדינותיהם לניטרליות במקרה שתותקף אחת מהן ע"י מעצמה רביעית (כלומר צרפת). אך במהרה נתפתח ניגוד חריף בין רוסיה ואוסטריה בענייני הבאלקאן (ע"ע בולגריה, עמ' 793/4), שמנע את האפשרות לחדש את הסכם שלושת הקיסרים ב-1887, ובמקום זה הניע ביסמארק את רוסיה לחתימת „חוזה ביטוח-משנה” עם ג', שנשאר בתקפו עד 1890. שאיפותיו של ביסמארק לברית בין ג' וברטיניה (יאנואר 1889) לא נתגבשו. החל ב-1883 יסדו סוחרים ותיירים גרמנים חחנות מסחר וישובים מסחריים באפריקה המערבית, הדרומית-מערבית והמזרחית, בניגון החדשה ובאיים שבסביבתה. ביסמארק לא ראה ברצון את התפשטותה של ג' מעבר לים, מחשש להסתבכויות עם בריטניה, ואף לא ראה צורך בהתיפשטות זו. אך לבסוף נענה לדרישותיהם של חוגי המסחר והתעשייה, שחיפשו מקורות לחמרי-גלם לתעשייתה של ג' ושווקים לתוצרתה; ג' הפכה למעצמה קולוניאלית, קיבלה תחת חסותה שטחים באפריקה ובאוקיאניה, ובשנת 1884/85 נערכה בברלין ועידה שקבעה את תחומי-השפעתן של המעצמות הקולוניאליות באפריקה (ע"ע אפריקה, עמ' 355/6). בהתפתחותה הפנימית של ג' בלטה העליה הדמוגרפית, הכלכלית והטכנית-מדעית. למרות הגירה ניכרת לאה"ב גדלה האוכלוסייה בתקופה 1871—1890 מ-41 מיליון ל-49 מיליון והגיעה ב-1900 מ-56 מיליון ובפרוס מלחמת-העולם I ל-68 מיליון. עצמת ההון בג' התחילה לגדול משעה שהוזרמו לתוך כלכלתה פיצויי-המלחמה הגדולים של צרפת. החיים הכלכליים פרחו, וביחד התקדמה התעשייה בצעדי-ענק, ועמה התפתחו ערי-התעשייה החדשות. נקודת-הכובד עברה לערים, שבהן ישבו ב-1871 36% מן האוכלוסייה הכללית, ב-1890 — 47%, ב-1910 — 60%. ב-1871 היו קיימות רק 8 ערים שאוכלוסייתן עלתה על 100,000 נפש; ב-1890 הגיע מספרן ל-26, ב-1910 — 48. תוצרת מכרות-הפחם ותפוקת הברזל והפלדה עלתה במהירות. בסוף המאה ה-19 נמצאה ג' עולה על אנגליה מבחינת התפתחות התעשייה הכבדה (מתכות, מכונות) ומתקרבת אליה מבחינת תעשיית-הטקסטיל, ואילו בתעשייה הכימית רכשה לה ג' כמעט מעמד-מונופול בעולם. התפתחות התעשייה והערים גררה מהפכה במבנה החברתי של אוכלוסיית ג' על-ידי התהוות מעמד המוני של פרולטאריאט תעשייתי-עירוני.

מערך הכוחות והזרמים הציבוריים והמפלגתיים בג' היה שונה מזה שברוב ארצות מערב-אירופה, משום שלפילוג הדתי-עדותי בין פרוטסטנטים וקאטולים היה בג' חשיבות רבה. קרוב לשני-שלישי האוכלוסייה היו פרוטסטנטים; מרכזה וצפונה של ג' היו פרוטסטנטיים כמעט לגמרי. קאטולים התרכזו בעיקר במערב ובדרום, וכן במחוזות המזרחיים שהשתייכו לפנים לאוסטריה ולפולין. הקאטולים, שלא נשתחררו מתחושת מיעוט ערתי, הקימו לעצמם נציגות פוליטית בצורת מפלגת ה„מרכז” (Zentrum), שנאבקה ביחד על שמירת זכויותיה וסמכויותיה של הכנסייה בתחומי החינוך, חוקי-המשפחה וכו'. מפלגה זו, שמייסדה ומנהיגה הראשון היה לדויג וינטהורסט (L. Windthorst), החזיקה מ-1874 ואילך ברבע מן המאנדאטים בריכטסאג, ומעמדה לא נפגע בכל התמורות החברתיות שחלו בג' במשך שני דורות. הפלגים הגדולים באוכלוסייה הפרוטסטנטית היו: השמרנים —

לחונוד ולפעול נגדה באמצעות החוק. אבל הצעות החוקים אלו נדחו ע"י הריכסטיאג. האירגון המקצועי והאירגון הפוליטי של פועלי-ג' היו האירגונים החוקים ביותר בתנועה הסוציאליסטית בעולם, אולם בהשפעת הרווחה הכלכלית ועליית רמת-החיים של המוני-הפועלים בג' איבדה הסוציאליזם-קראטיה הגרמנית את אפיה המהפכני והתחילה להשתלב במציאות המדינית-חברתית הקיימת כתנועה רפורמיסטית בעיקר. היא ריכזה בקרבה את רוב הפועלים ומשכה אליה גם חוגים נרחבים מן הבורגנות הזעירה; אולם חלק ניכר מן הפועלים הקאתוליים נשאר נאמן למפלגת-ה"מרכז". ההשפעה המכרעת על השלטון ברייך, וביתוד בפרוסיה, נשארה בידי הבורגוקראטיה, הצבא, בעלי-האחוזות ובעלי-התעשייה הגדולים. ב-1897 נתמנה ברנהרד פון פילו (ע"ע) למוזכיר-חוץ, ומ-1900 עד 1909 היה גם ריכסטיאגנצ'ר. בימי כהונתו נכנסה ג' למעגל המדיניות העולמית של תקופת האימפריאליזם (ע"ע). בהתאם לשאיפתו של וילהלם II להבליט את אפיה של ג' כמעצמה גדולה, הזכאית להתערב בעניינים שמחוץ לאירופה ולהרחיב את תחום השפעתה בעולם הקולוניאלי והקולוניאליזם-למחצה. על המתחות שכבר היתה קיימת בין ג' ובין צרפת ורוסיה נתווסף עתה גם ניגוד מדיני בין ג' ובין בריטניה. מלבד ההתחזות הכלכלית בין שתי המעצמות הללו בכיבוש שוקי העולם ע"י ייצורן התעשייתי וסחרן. להחרפת-ניגודים אלה גרמו גם הכרזותי הבלתי-שקולות והשהצניות של וילהלם II. החשדנות ההדדית הביאה לידי מירוץ-זיון בין כל המעצמות הגדולות. בראשית שנות ה-90 עדיין היו היחסים בין ג' ובין בריטניה טובים, ועל סמך הסכם ביניהן וכתה ג' באי הלגולנד (ע"ע), החולש על שפכי האלבה והזר, תמורת ויתורים לבריטניה בתחום הקולוניאלי באפריקה המזרחית (ע"ע-אפריקה, עמ' 356). אולם בשעת פלישתו של ג'ימסון (ע"ע) לטראנסוואל שלח וילהלם II מברק-עידוד לג'ימסון קריג'ר והביע ע"י כך את אהדתו לפז-רים — לרגונה הרב של בריטניה. ב-1897 קנתה לה ג' אחיזה במזרח הרחוק ע"י חכירת חוף מפרץ-קאואצ'ו מסין לשם ייסוד בסיס מסחרי וצבאי, וב-1899 קנתה מידי ספרד את מושבות-אייה באוקיאניה ורכשה — ע"פ חוזה עם בריט-ניה ואה"ב — את רובם של איי-סאמאווה. ב-1900 השתתפה ג' יחד עם המעצמות הגדולות האחרות בדיכוי מרד הבר-כפרים בסין. בשנות ה-90 החלו חברות גרמניות בבניית מסילות-ברזל באנטאטוליה, וב-1903 קיבלו מממשלת-התורכיה זכוין לסלילת קררבתה עד בגדאד. ב-1898 ביקר הקיסר במזרח הקרוב (גם בירושלים) והטעים שם בנאומיו את ידידותו כלפי העמים המוסלמים. פעולות אלו עוררו באנ-גליה דאגה למעמדה המסרתי במזרח התיכון ולבטחונה של הדרך להודו. לשם הבלטת מעמדה של ג' כמעצמה עולמית וקולוניאלית החליט וילהלם II להקים — נוסף על הצבא היבשתי האדיר — גם צי-מלחמה גדול של הרייך, דבר שבו ראתה בריטניה איום ישיר על ההגמוניה הימית שלה. חכנית זו עוררה התנגדות אף בחוגים רחבים בג' עצמה. אעפ"כ בוצעה בשנות 1898—1908 בהנהלתו של האד-מיראל טירפיץ (ע"ע) צי ג' נעשה השני בגדלו בעולם לצי הבריטי, ובריטניה החלה בהגדלה קדחתנית של כוחה הימי כדי לשמור על יתרונה לגבי ג'. בשנות 1898—1901, כשהיחסים בין בריטניה מצד אחד ובין רוסיה וצרפת מצד שני היו מתוחים, נעשו נסינות ע"י צ'ימברלין (ע"ע) להגיע לידי פשרה עם ג' ולידי כריתת ברית ביניהן. כשנכשלו

הסוציאליסטית. התחלוחתיה של תנועה זו דוכאו אחרי 1849, אולם היא נתחדשה בשנות ה-60. מצד אחד ע"י לטל (ע"ע) ומצד שני ע"י בבל (ע"ע). ו. ליבקנט (ע"ע). שני הפלגים התמזגו במפלגת הפועלים הסוציאליזמוקראטיה, שגיבשה את חכניתה ב-1875 ברוח מארפטיסטית, רפובליקנית ומהפכנית. היא טעלה מצד אחד בשטח האירגון המקצועי של הפועלים ומצד שני במאבק הפארלאמנטארי, וכוחה הלך ורב מבחירות לבחירות. השלטון והבורגנות ראו בסוציאליזמוקראטיה סכנה למשטר החברתי הקיים, וביסמארק השתדל להילחם בה על-ידי חוקי-חירום, שנתקבל בשנת 1878 בריכסטיאג בקולות השמרנים והליבראליים-הלאומיים. האגודות והעיתונים השייכים למפלגה נאסרו, ומנהיגים רבים נכלאו או נאלצו לברוח לחוץ-לארץ. אך התנועה לא דופאה, ולמרות מצב האיי-לגאליות שלה גדלה נציגותה בריכסטיאג בכל הבחירות במשך שנות ה-80.

ביסמארק רצה אף לפייס את הפועלים ע"י תיקון מצבם הכלכלי, ובין 1883 ו-1889 הנהיגה ג' כמדינה הראשונה באירופה את ביטוח הפועלים נגד מחלות, תאונות, נכות חקנה. תיקון מצבם של הפועלים ושל הבורגנים הוערים היה גם חכניתה של המפלגה הנוצרית-הסוציאליה, שנוסדה ב-1878 ע"י אדולף שטקר (ע"ע), ושכרכה את תעמולתה המדינית בהסתה אנטישמית (ע"ע אנטישמיות, עמ' 496).

עם עלייתו לשלטון של וילהלם II (ע"ע) חל מפנה במדיניות הגרמנית. בניגוד לקודמיו שאף הקיסר הצעיר למשול בעצמו בפועל, בהתאם לסמכויות הנרחבות שניתנו לו ע"י החוקה. משום כך היה הסיכסוך בינו ובין ביסמארק בלתי-נמנע, וב-1890 נאלץ הריכסטיאגנצ'ר הישיש להתפטר. אולם מבחינת אישיותו וכשרונו לא היה וילהלם II מתאים לתפקיד שקיבל על עצמו, ומדיניותו חסרת השיקול והתיכונן היתה מן הגורמים לשואה שירדה על ג' ועל אירופה כולה. בימי שלטונו אף לא נמצאו בג' בקרב הפקידות הגבוהה ומנהיגי הצבא אנשים אמיצי-לב, שהעזו להגיד לו את האמת; הקיסר, שנחשב לשליט האדיר ביותר בדורה, היה מוקף חנפים, ואף המוני-העם, שנהגו מן הרווחח הכלכלית, השלימו עם שלטונו ברצון.

כיוורו של ביסמארק מינה וילהלם II את הגנרל פון קפרייו (ע"ע). אך האיש המכריע בפועל במדיניות-החוץ בתקופת כהונתם של קאפרייו ושל הריכסטיאגנצ'ר שבא אחריו, הנסיך הוהנלוזה (ע"ע), היה פריץ פון הולשטיין (ע"ע), שהעדיף את הברית עם אוסטריה על זו עם רוסיה — ברוח אדוניו, שדגל מטעמים לאומיים-רומאנטיים ב.אחוות שתי המעצמות הגרמניות. חוזה ביטחון-המשנה עם רוסיה (ר' לעיל עמ' 457) לא חודש ב-1890, ורוסיה נכנסה להסכמי-ברית עם צרפת; וכך נתאמת חששו של ביסמארק להקפתה של ג' בשכנים עויינים ממערב וממזרח. — במדיניות-הפנים שאף הקיסר לפיט הפועלים ולקשירתם למדינה ולקיסרות; לפיכך הסכים לביטול החוק נגד הסוציאליזמוקראטיה ב-1890 ויום הזקים סוציאליים נוספים, כגון צימצום עבודת הנשים והילדים, בתידין לתיווך בסיכסוכי-עבודה וכד'. אולם מגמתה של מדיניות זו — למנוע את גידולה של התנועה הסוציאלי-דמוקראטיה — לא הושגה; בבחירות לריכסטיאג ב-1893 כבר זכתה המפלגה ב-22% מן הקולות, ועד לבחירות האחרונות שלפני מלחמת-העולם I ב-1912 הגיעה ליותר משליש מן הקולות וקרוב לשליש מן המאנדאטים, ונעשתה המפלגה הגדולה ביותר בריכסטיאג. ב-1894, ושוב ב-1899, רצה הקיסר

ההסכם עמדה ג' עם בעלת-בריתה אוסטריה-הונגאריה, ואילו השותף השלישי של ה"ברית" — איטליה — הסתייג ממנה מיד עם פרוץ המלחמה. באוקטובר 1914 נצטרפה לשתי מעצמות-המרכז תורכיה, ובסתיו 1915 — גם פולגאריה, ואילו על מתנגדיהן נוספו: יאפאן — כבר 23 באוגוסט 1914, איטליה — באביב 1915, רומניה — בקיץ 1916, ובאביב 1917 — אף אה"ב. לסוף עמד נגד ג', עם בעלות-בריתה החל-שות, כמעט העולם כולו. בראשית המלחמה היה לג' יתרון מבחינת טיב המנגנון הצבאי שלה, אולם לאורביה היה יתרון מכריע מבחינת מלאי האדם וחמרי-הגלם. לפיכך היתה כל תקוותה של ג' בניצחון מהיר במלחמת-כזק, ואילו מלחמה ממושכת דנה אותה למפלה.

תחילה היה העם הגרמני רובו ככולו משוכנע, שהמלחמה נכפתה עליו בזדונם של אויביו שנתקנאו בעלייתו המדינית והכלכלית; ביחוד גדול היה הכעס על בריטניה. המלחמה נראתה כמלחמת-הגנה מובהקת, והעם נכנס אליה בהתלהבות. נוסף על צבא-הקבע ומילואיו התנדבו מיד כ-2 מיליון איש לשירות. הניגודים בין המפלגות פסקו, ואף הסוציאליסטים — שלחמו בעבר נגד הזיון והרוח המלחמתית — הצביעו בעד תקציב-המלחמה העצומים.

המלחמה הביאה לג' נצחונות צבאיים כבירים. אמנם תכנית הכרעת-הבוק במערב הוכשלה בקרב-המרץ (ע"ע) כבר בספטמבר 1914, ומלחמת-התנועה הפכה למלחמת-עמדות; אולם קרה-חזית הוקפא על אדמת-צרפת, והגרמנים החזיקו בו מעמד 4 שנים. במזרח נכבשו שטחים נרחבים ברוסיה, רומניה וסרביה. אולם למרות כל נצחונותיו של צבא-היבשה הלך מצבה של גרמניה והתמיר משנה לשנה. מאחר שהיא נמצאה במחנק של מצור, שלא הצליחה לפרצו: בים היה יתרון מכריע לצי הבריטי, ששם הסגר על חופי ג' וניתק אותה ממקורות היבוא של חמרי-מוזון וחמרי-גלם. רק ע"י מאמץ עליון של אירגון הייצור ופיקוח על חמרי-הגלם — שנעשה בהדרכתו של רֶתְנָאו (ע"ע) — וקיצוב המזונות הצליחה ג' לקיים את הייצור המלחמתי ולמנוע רעב ממש, אולם לא הצליחה למנוע התשת-כוח איטית. גם ההתלהבות המלחמתית של האוכלוסיה פגה במשך הזמן, נוכח קרבות-הדמים העצומים ונוכח ההתפכחות שבהכרה, שהמלחמה לא היתה מלחמת-מגן טהורה ושהיא נמשכה בשל מגמות-כיבוש של השליטים. בדצמבר 1916 הציעה ג' מר"מ על שלום, אך ההצעה לא היתה ברורה מבחינת תכנה וחשדה מבחינת פנותה, ומעצמות-הברית דחוה. בג' עצמה התנהל מאבק על תכנית השלום. לקיסר עצמו, לבתמאן-הלווג ולראשי-הממשלה שבאו אחריה — מיכָאֵלִיס (יולי-אוקטובר 1917) והרטלינג (אוקטובר 1917 — ספטמבר 1918) — לא היתה מדיניות ברורה. ביולי 1917 נתקבלה בריכסטאג בקולותיהם של מפלגות המרכז, המתקדמים והסוציאליסטים-מזקראטים — ביומתו של אָרְצְבֶּרְגֶּר (ע"ע) — הצהרה, המבטאה שאיפה לשלום בלי תביעות לסיפוח השטחים שנכבשו במלחמה. אולם הממשלה גמנעה מלהדהות עם הצהרה זו בצורה ברורה, והחוגים הצבאיים ותומכיהם מבין השמרנים-הלאומנים ואילי-התעשייה אף פתחו בתעמולת-נגד למען כיבוש שים וסיפוחים. למעשה עבר השלטון מקיץ 1917 ואילך לידי הפיקוד הצבאי העליון בראשותם של היִנְדֶנְבוּרְג (ע"ע) ולודנדורף (ע"ע); האחרון, שדגל בקו של "יד חזקה" כלפי פנים וכלפי חוץ, נעשה הרוח החיה בניהול המלחמה מבחינה

נסיונות אלה, הגיעה אנגליה ב-1904 לידי הסכם עם צרפת בדבר חלוקת איזורי-השפעתן באפריקה, וב-1907 — גם לידי הסכם עם רוסיה בדבר חלוקת איזורי-השפעה באסיה. בזה נוצר "ההסכם המשולש" בין המעצמות האדירות רוסיה, צרפת ובריטניה: הסכם זה היה מכונן נגד "הברית המשולשת", שבה היו בנות-בריתה של ג' רק האימפריה ההאבסבורגית — הרופפת במבנה הפנימי — ואיטליה, שנאמנותה לברית היתה מפוקפקת מלכתחילה.

מ-1905 הלכו והתרבו אותות ההתנגשות העתידה בין ג' ובין מעצמותי-ההסכם. מתיחות מסוכנת בין ג' ובין צרפת נוצרה בקשר לבעיית מרוקו (ע"ע), שהוכנסה ע"פ ההסכם בין בריטניה וצרפת לתחום השפעתה של צרפת — בניגוד לרצונה של ג'. בוועידת המעצמות הגדולות באלחטיראס (1906) נחלה ג' מפלה דיפלומטית קשה, כשבריטניה, רוסיה וגם איטליה צידדו בצרפת, ורק אוסטריה-הונגאריה תמכה בדרישותיה של ג', ומעמדה השולט של צרפת במרוקו אושר בעיקרו. ב-1908 תמכה ג' בסיפוחה של בוסניה (ע"ע, עמ' 911) לאוסטריה-הונגאריה למורת-רוחה של רוסיה ושל בת-חסותה סרביה, ובמשך כמה חדשים היתה אירופה נתונה בסכנת מלחמה. המתיחות הבינלאומית לא פחתה גם אחרי התפטרותו של בילו, שבמקומו בא הריכססאנצ'לר בתמך-הולוג (ע"ע). משבר המור ביותר פרוץ ב-1911, כשכבשה צרפת את פאס שבמרוקו כיבוש צבאי, וג' הגיבה על כך במשלוח אניית-מלחמה לנמל אגאדיר. גם במקרה זה נתמכה צרפת ע"י אנגליה, והסיכסוך נסתיים בפשרה: שלטונה של צרפת על מרוקו אושר תמורת מסירת חלק קטן מן המושבה הצרפתית קונגו לג'. נסיונות נוספים שנעשו ב-1911—1912 להגיע לידי הסכם בין בריטניה ובין ג' בדבר הגבלה בבניית צייהן נכשלו מחמת אי-האמון ההדדי בין שני הצדדים. מלחמות הפלמן (ע"ע בלקן, מלחמות) ב-1912—1913, הביאו שוב להחרפת הניגוד בין אוסטריה ובין רוסיה בקשר להתפשטותה של סרביה בכיוון הים האדריטי; בהתערבותן של ג' — שהשפיעה על אוסטריה — ושל בריטניה — שהשפיעה על רוסיה — נשמר השלום גם הפעם. אחרי מפלחת הזמינה תורפיה לפיקוח על האירגון החדש של צבאה גנרל גרמני למרות מחאתה של רוסיה. בינתיים גדלה והלכה המתיחות בין צרפת ובין ג', ובאה לידי ביטוי חריף במאורע צאבֶרן (ע"ע אלוס-לוֹרן, עמ' 515) ובהגברת מידורף-הזיון בין שתי המעצמות. בעיני רוב עמי אירופה נראתה ג' כגורם חוקפני המאיים על שלום העולם, ואילו הגרמנים חשו את עצמם מוקפים אויבים.

מלחמת-העולם I (ע"ע), 1914—1918. עדיין קשה להעריך הערכה נכונה את מידת אשמתה של ג' בשואת המלחמה במסגרת האחריות הכוללת של המשטר הבינלאומי בתקופת הלאומניות והאימפריאליזם. עכ"פ מבחינה פורמאלית הופיעה ג' כמעצמה התוקפנית: אחרי הכרזת המלחמה על סרביה מצד אוסטריה-הונגאריה ב-28 ביולי, שעליה הגיבה רוסיה בגיוס צבאה, הכריזה ג' מלחמה על רוסיה ב-2 באוגוסט ועל צרפת ב-3 בו. לשם ביצוע תכנית מלחמת-הבזק נגד צרפת, שתוכננה כבר קודם לכן ע"י ראש המטה הכללי הגרמני שְלִיפֶן (Schlieffen), פלשו הגרמנים לבלגיה הפרו כזה את הערובה לניטרליותה של מדינה זו, שניתנה ע"י ג' עצמה יחד עם המעצמות הגדולות האחרות ב-1831. דבר זה סיפק עילה לבריטניה להכריז מלחמה על ג' ב-4 באוגוסט, ועמה נכנסו למלחמה גם הדומיניונים. מול שלוש מעצמות

יתורים אלה איחרו את המועד, ומעצמות-הברית סירבו לנהל מו"מ עם השלטון הקיסרי הגרמני. בינתיים הלך החומר מצבה הצבאי של ג', ובמשך ספטמבר—אוקטובר התמוטטו בעלות-בריתה תורפיה, פולגאריה ואוסטריה-הונגאריה כליל. ב-11.11 נאלצה ג' לחתום בקומפין על חוזה שביתת-נשק. שתנאיו היו ככניעה גמורה: בין השאר — שינוי מדי לא רק של איזורי-הכיבוש בבלגיה ובצרפת אלא גם של אלזס-לורן ושל כל השטח שמערב לרינוס ושל ראשי-גשרים ממזרחו. וכן הסגרתם של הצי הגרמני ושל חלק ניכר מנשקו הכבד וכלי-רכבו של הצבא.

בינתיים התמוטט המשטר בריך עצמו כתוצאה מאכזבתם ויאושם של ההמונים רבי-הסבל. ב-3.11 התמרדו המלחים בבסיס הצי המלחמתי בקיל, והמרידה התפשטה כמעט ללא התנגדות על פני כל המדינה; למשטר הכושל והמנוצח לא עמדו מגינים. ב-7.11 הכריז קורט אייזנר (ע"ע) במינכן על הקמת הרפובליקה בבאוואריה. ב-9.11 הודיע וילהלם II שהוא מוותר על כסא-הקיסרות, ונמלט להולאנד. בו ביום מסר הנסיד מאפס את השלטון לידי מנהיג הסוציאליזם דמוקרטיס פריץ אברט (ע"ע). וג' הוכרזה לרפובליקה.

א. מ. י.

ה ר פ ו ב ל י ק ה ה נ י מ א ר י ת. הרפובליקה הגרמנית לא קמה כתוצאה מתנועה מהפכנית, אלא היתה פרי המפלה הצבאית ותמוטתו של המשטר הקודם, ועוברת זו הטביעה את חותמה בה, ואף חרצה את גורלה. תחילה נמצא השלטון בפרוע בידי המוני הפועלים והחיילים המשחררים, שהת-ארגנו בכל ערי ג' ב, מועצות פועלים וחיילים; אך הללו היו חסרות מגמה אחידה וברורה ומעוטות כושר פעולה. הרוב הלך אחרי הסוציאליזם דמוקרטיס, שחששו להתפוררות הריך והתמוטטות יסודות הקיום הכלכלי של העם הגרמני ולעליית הדיקטטורה הקומוניסטית, והעדיפו על ההגשמה המהפכנית של הסוציאליזם את ביסוסו של משטר פארלאמנטארי-דמוקרטי בעל תוכן סוציאלי. רק מיעוט קטן בהנהגת הספארטאקיסטים, שהתארגנו כמפלגה קומוניסטית, שאף להקמת „דיקטטורה של הפרולטאריאט“ לפי הדוגמה הרוסית; הסוציאליזם דמוקרטיס הבלתי-תלויים פסחו על שתי הסעיפים. בראש הממשלה הזמנית, שהוקמה ב-9 בנובמבר, עמד „ועד של שליחי-העם“ (Volksbeauftragte), מורכב מ-3 סוציאלי-דמוקרטים ו-3 בלתי-תלויים. ועד זה השאיר בתפקידיהם את רוב מזכירי-המדינה, את הפקידות ואת השופטים של המשטר הקודם, וכן נמנע מכל פעולה מהפכנית בכיוון של שינוי ביחסי הרכוש, השמרנים והמונארכיסטים, שנכנעו למהפכה או השלימו עמה למראית-עין, שמרו למעשה על עמדותיהם החשובות ביותר במשק, במינהל ובמשפט. אחרי סיכוסים בקרב הממשלה הזמנית בין שתי המפלגות הסוציאליסטיות השיגו הסוציאליזם דמוקרטיס (באמצע דצמבר) את הסכמת רוב מועצות הפועלים החיילים לכינוס אספה לאומית מכוונת על סמך בחירות דמוקרטיות לקביעת המשטר בדרך של הכרעת-רוב. הבלתי-תלויים פרשו מן הממשלה; במקומות שונים בג' פרצו מרידות של קבוצות פועלים ומהפכנים. לרשות הממשלה לא עמדו כוחות-ביטחון רפובליקניים, והיא פנתה לעזרתם של קצינים וחיילים מק-צועיים משוחררים מן הצבא הקיסרי הקודם ושל מתנדבים שבאו בעיקר מן החוגים הקרובים לקצונה. „גודי-מתנדבים“ (Freicorps) אלה דיכאו ביאנואר 1919 מרד ספארטאקיסטי



לודנדרוף, וילהלם II והינריך פורטנר בססקדה העליונה בספארטאקיסטים I

צבאית ומדינית כאחד. כתגובה על ההסגר הימי הבריטי פתחה ג' במלחמת-צוללות בלתי-מוגבלת נגד כל האניות — גם הניטרליות — המובילות משא לאנגליה. צעד-יאוש זה לא הביא להכנעת אנגליה, אבל שימש עילה להצטרפות אה"ב למלחמה בג', מה שהכריע סופית את הפך לרעתה. בג' גדלה התרעומת בקרב ההמונים הסובלים ונחלשה האמונה באפשרות הניצחון. בכמה ערי-תעשייה פרצו ב-1917 שביתות. המפלגה הסוציאליזם דמוקרטיס נתפלה, ואגפה השמאלי — בראשותם של ה"ז (ע"ע), קאוטסקי (ע"ע), ברנשטיין (ע"ע) ואחרים — הקים את „המפלגה הסוציאליזם דמוקרטיס הבלתי-תלויה“, שציריה בריכסטאג הצביעו נגד התקציב המלחמתי. פלג קיצוני יותר של המפלגה, „ברית-ספארטאקיס“ — בראשותם של קרל ליבקנכט (ע"ע) ורוזה לופטנברג (ע"ע) — נטקו משהפכני מובהק וראה את עצמו קרוב למפלגה הבולשוויסטית ברוסיה.

את ההתמוטטות הצבאית של רוסיה בעקבות מהפכת-אוקטובר ניצלה ג' לשם הרחבה עצומה של שטחי כיבושיה במזרח (עד הקאווקאז) ולשם כפיית חזי-השלום של ברקט-ליטובסק על רוסיה ושל פוקארשט על רומניה. באביב 1918 ריכז לודנדרוף את כל כוחות ג' להתקפה גדולה במערב לשם השגת ניצחון מכריע לפני שיגיעו הכוחות האמריקניים לאירופה. למרות הצלחות טאקטיות לא השיגה התקפה זו את מטרתה, וכשהתחילו כוח-האדם וכוח-הנשק של אמריקה לזרום לחזית — נהפך הגלגל לחלוטין. ביולי 1918 עברו כוחות מעצמות-הברית להתקפת-נגד, שהתפתחה מאוגוסט ואילך לאופנסיווה כללית בלתי-פוסקת; ג' הגיעה לאפיסת כוחותיה. ב-29.9 הודיע הפיקוד הצבאי העליון לממשלה שהתנגדות נוספת אינה בגדר האפשרי, ודרש לפתוח מיד במו"מ על שלום. לשם הכשרת הקרקע למר"מ זה בוצעו שינויים מכריעים במשטר ובשלטון בג'; לודנדרוף סולק מתפקידו, והנסיד מאפס מבודן — שהיה ידוע כליבראלי וכמתנגד למלחמה — נתמנה לריכסכאנצלר, והוא שיתף בממשלה — בפעם הרא-שונה בריך — גם מנהיגי מפלגות-הרוב בריכסטאג. ביניהם ארצברגר וראשי הסוציאליזם דמוקרטיס; חוקת הריך תוקנה בכיוון הפיכתו למונארכיה קונסטיטוציונית-פארלאמנטאריה. הממשלה החדשה פנתה לנשיא וילסון (ע"ע) בהצעת שביתת-נשק ומר"מ על שלום על יסוד „14 הסעיפים“ שלו. אולם

בשוה, וכן כללה החוקה תקנות שונות להגנת העובד, בין השאר — הקמת מועצות-פועלים בכת-החרושה, בעלות זכות השפעה על הנהלת המפעל.

שלום ורְסִי. על האספה הלאומית היה לקבל את תנאי-השלום שנקבעו ע"י מעצמות-הברית במועצתן בוורסאי, מאחר שהללו סירבו לנהל מו"מ עם ג' על תנאים אלה ודרשו ממנה לקבלם כמות שהם (מכאן הנוהג בג' לדבר על "כפיית-ורסאי" — בניגוד ל"שלום-ורסאי"). תנאי השלום העיקריים היו: 1) מסירתם של אלזס-לורן לצרפת, של הנפות הקטנות ארפן ומאלמדי לבלגיה ושל המחוזות פוזנאן ופרוסיה-המערבית לפולין; משאל-עם במחוזות בעלי אוכלו-סיה מעורבת — שלזיה-עילית ופרוסיה-המזרחית הדרומית, וכן שלזוויג הצפונית — על שייכותם המדינית (כתוצאה ממשאלי-עם אלה חולקו שלזיה-עילית בין ג' ופולין, ושלזוויג הצפונית בין ג' ודנמארק, ואילו פרוסיה-המזרחית נשארה כולה ברשותה של ג'); 2) דאנציג נעשתה עיר חופשית (ע"ע ג'נסק); 3) גם ממל (ע"ע קליפדה) נותקה מג' ולאחר מכן סופחה לליטא. בס"ה הפסידה ג' משטח הריך הביסמארקי 87,000 קמ"ר (= 16%) וכ 7 מיליון נפש (= 10%) מאוכלו-סייתה. — מלבד אלה נדרש ויתורה של ג' על כל מושבותיה. 2) חבל הסר (ע"ע) הועמד תחת מינהל בינלאומי ל 15 שנה, וניצול מכרותיו נמסר לאותה התקופה לצרפת. חבל-הרינוס שממערב לנהר, עם ראשי-גשרים ממזרחו, ניתן ל 15 שנה לכיבוש צבאי של מעצמות-הברית בלא ניתוק מדיני או מינהלי מן הריך. 3) איסור קיום צבא גרמני המושתת על חובת-גיוס כללית. לג' הורשתה רק החזקת צבא מקצועי בהקף של 100,000 חיילים שכירים, שנתחייבו לשרת 12 שנה, וכן החזקת צי קטן עם 15,000 חיילים ומלחים. על הצבא נאסרה החזקת טאנקים ותותחים כבדים, על הצי — בניית אניות-קרב גדולות. 4) הודאת ג' באשמתה בייזום המלחמה תוך כוונת כיבוש והשתלטות; העגשת פושעי-המלחמה. 5) התחייבות ג' לשלם פיצויי-מלחמה, תמורת הוצאות-המלחמה של מעצמות-הברית והנזק והחורבן שנגרמו לשטחי-הכיבוש בבלגיה ובצרפת, בסך שקביעתו נדחתה למועד מאוחר יותר. — בלחץ של אולטימטום של מעצמות-הברית קיבלה האספה הלאומית את התנאים האלה (בקולותיהם של הסוציאלידמוקראטים ואנשי-המרכז נגד קולותיהן של כל המפלגות האחרות), ונציגי הריך חתמו על חוזה-השלום בוורסאי ב 28.6.1919 (מסה 12).

חוגים רחבים בעם הגרמני ראו בחוזה-ורסאי לא רק מכה עצומה לתקפה ולמעמדה המדיני של ג', אלא אף השפלה לאומית; תשלום פיצויי-המלחמה נראה כגורם העלול להרוס את המשק והכלכלה ולעשות את ג' למס-עובד לדורות; רוגז מיוחד עורר "הפרוודור הפולני" בפרוסיה-המערבית, שניתק את פרוסיה-המזרחית משאר חלקי הריך. החוגים הלאומניים ניצלו התמררות זו לשם הפחת רגשי-איבה נגד הרפובליקה. הם החלו להפיץ את האגדה על "תקיעת פגיון בגב", בטענם שהצבא הגרמני לא נוצח בחזית ע"י האויב, אלא הוכרע ע"י התעמולה האנטי-פאטריוטית, שניהלו בעורף ה"מארכסיסטים והיהודים", ועל-ידי מהפכת-נובמבר; בזה השתדלו להדביק ברפובליקה את חותם הבגידה במולדת. בצד האופוזיציה הרקציונית-לאומנית הפארלאמנטארית כמו גם תנועת-רחוב ומחתרת לאומניות וצדו אירגונים לאומניים צבאיים וצבאיים-למחצה, שבהם התרכזו קצינים לשעבר וגם חלק

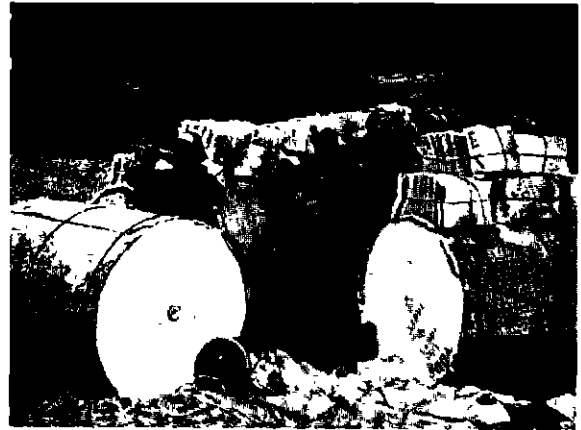

מימים של נציגי ניירעיתונים ברוכיהניתינים בברלין
נימי מדיהפארטאקיסטים ביאנואר 1919

בברלין, שבעקבותיו נרצחו קארל ליבקנכט ורוזה לופסמבורג בידי קצינים. במארס דוכאה התקוממות שניה של פועלי ברלין, בכמה מערייהתעשייה בג' אירעו מהומות ושבתות פוליטיות. המאורעות החמורים ביותר אירעו במינכן אחרי הירצחו של קורט איזנר בידי הלאומני הרזון ארקו-ואלי (פברואר 1919); פועלים ואינטלקטואלים מהפכניים הכריזו על הקמת רפובליקה סובייטית, שהחזיקה מעמד כ 2 חודשים עד לחיסולה בידי גדודי-המתנדבים וצבא-הממשלה (מאי 1919).

מן הבחירות לאספה הלאומית (19.1.1919) יצאו הסוציאלי-דמוקראטים כמפלגה הגדולה ביותר, אך לא הגיעו — אף לא יחד עם הבלתי-תלויים — לרוב סוציאליסטי בפארלאמנט. המפלגות הבורגניות הגדולות היו המרכז הקאטולי והמפלגה הדמוקראטית, יורשתם של המתקדמים; הימין היה מיוצג ע"י מפלגת-העם — יורשתם של הליברלים-הלאומיים, ומפלגת-העם הלאומית — יורשתם של השמרנים; הקומוניסטים החרימו את הבחירות. האספה לא נתכנסה בברלין המסוערת, אלא בנימק (ע"ע) השקטה, ולא הועברה לבירה אלא בספטמבר 1919; מכאן שם נימאר, שנקרא על החוקה שחוקקה אספה זו ועל הרפובליקה שהוקמה על בסיסה. בפברואר 1919 בחרה האספה בפריזדין אברט (ע"ע) כנשיא זמני של הריך; הממשלה הפארלאמנטארית הראשונה היתה קואליציה של סוציאלידמוקראטים, דמוקראטים ואנשי-מרכז, והסוציאלי-דמוקראטים היו בה רוב. אף בראש רובן של ממשלות האר-צות בריך עמדו סוציאלידמוקראטים.

חוקת נימאר, שהוכנה ע"י הוגו פרויס (ע"ע), שמרה על האופי הפדראטיווי של הריך, שנשאר מורכב מ 18 "ארצות", שכולן רפובליקות. סמכויות הממשלה המרכזית כלפי הארצות הורחבו, ולידיה עברה ההנהלה העליונה גם בענייני הכלכלה, המיסים והתחבורה. המשטר היה ביסודו פארלאמנטארי; הריכסטאג נבחר בבחירות כלליות ויחסיות; למועצת הנצי-גים של ממשלות-הארצות (Reichsrat) ניתנו סמכויות מצומצמות בלבד. אולם בראש הריך עמד נשיא שנבחר — ל 7 שנים — לא ע"י הריכסטאג אלא ע"י העם כולו. הנשיא מינה את הממשלה, שהיתה תלויה באמונו של הריכסטאג. אולם לנשיא ניתנה הסמכות להוציא בשעת-חירום צווים בעלי תוקף חוקי בלי להיזקק לריכסטאג. החוקה קבעה בצד המנגנון של חקיקה פארלאמנטארית גם אפשרות של משאלי-עם, וזכויות-האזרח הדמוקראטיות הובטחו לכל אזרחי-הריך

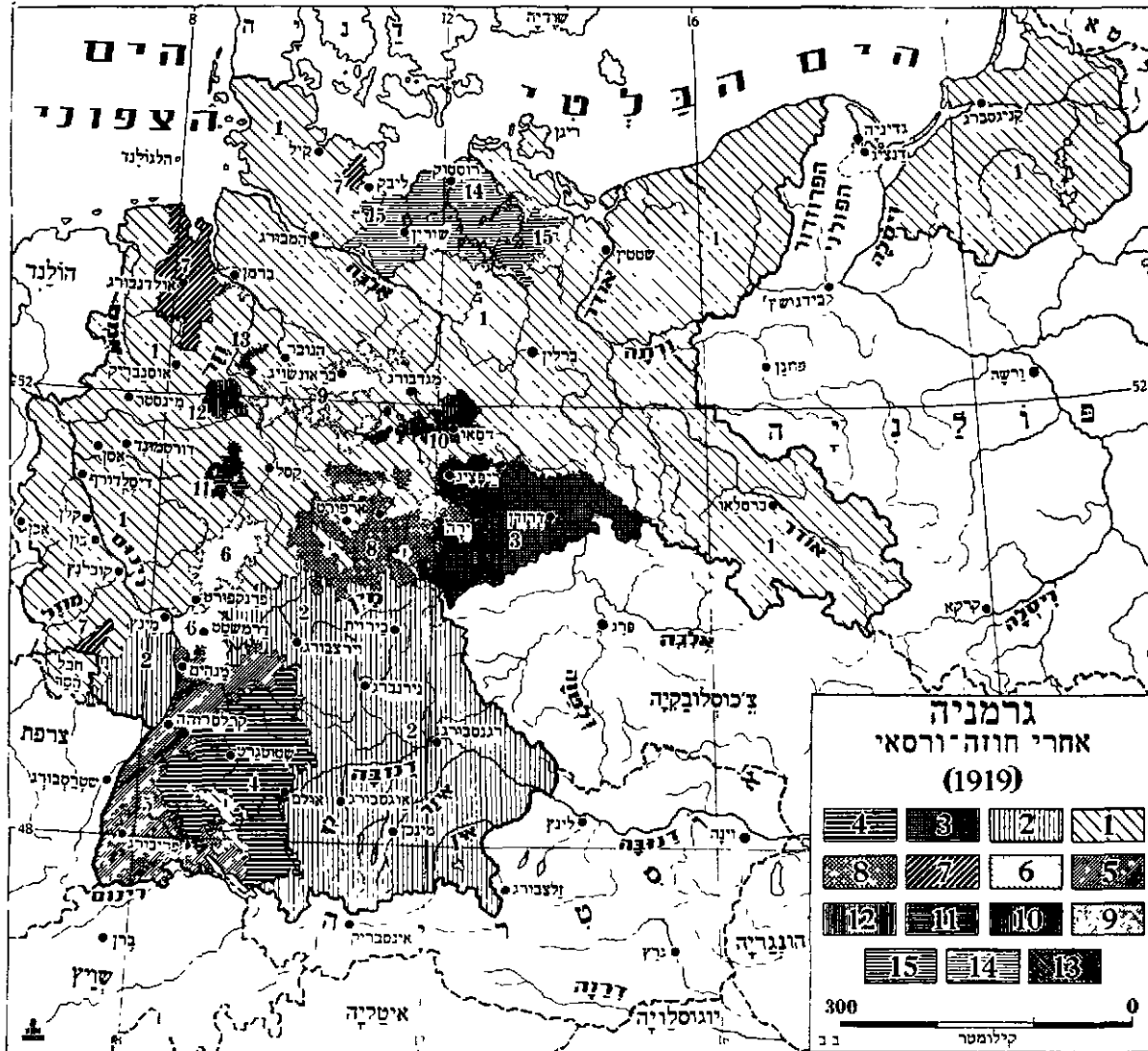

טפה 12

1. פרוסיה; 2. באוואריה; 3. סאכסוניה; 4. וירטמברג; 5. באדן; 6. הסן; 7. אולרנבורג; 8. תורינגיה; 9. בראונשוויג; 10. אנהאלט; 11. ואלקס; 12. ליפה; 13. שאומבורג-ליפה; 14. סקלנבורג-שוורין; 15. סקלנבורג-שטרליץ

השתלטה בכל ג' בעקבות מאבק-הרור והאינפלציה (ר' להלן) — לתפוס את השלטון במינכן, אולם נכשל מאחר שהצבא נשאר נאמן לממשלה. התגובה של הרפובליקנים, וביחוד של המוני הפועלים, על התקפות של הרפובליקנים היתה חלושה. הממשלה הרפובליקנית עצמה חיוקה — שלא מדעתה — את הכוחות הלאומניים ע"י הסיוע הסמוי שנתנה ל"ריכסור השחור" — אירגוני-סתר צבאיים שהוקמו. בעקבות תנאי חוזה-וורסאי, לשם הכנת חידוש כוחה הצבאי של ג', בעיית פיצויי-המלחמה; האינפלציה. כלכלתה של ג' ומצבה הפיננסי היו מעוררים בעקבות המלחמה. ערפו של מטבע-ג' פחת והלך בהתמדה. תחילה בשוק הביני-לאומי ואחר-כך גם בשוק הפנימי. מצב זה הוחמר בשנים הראשונות אחרי המלחמה על-ידי המהומות הפנימיות וע"י הסיכסוכים עם מעצמות-המערב על פיצויי-המלחמה. בהתאם לתנאי שלום-וורסאי קבעה ועדת המעצמות ב-1920 את סכום הפיצויים שעל ג' לשלם במשך 52 שנים 132 מיליארד מארק-זהב (30 מיליארד דולאר). מקצתם בסחורות ומקצתם במוזמנים. תחילה הכריזה ג' שאין ביכלתה לשלם סכומים כאלה, אולם בלחץ של אולימפוס של מעצמות-המערב

ניכר מן הנוער, שבת-הספר הוסיפו לחנכו ברוח של דבקות בגדולת הרייך שחלף ובחזון חידוש עצמתו בעתיד. בין השאר נוסדה כבר בראשית 1919 במינכן "מפלגת הפועלים הנאציונאל-סוציאליסטית", שמחבריה הראשונים היה אדולף היטלר. סכנה גדולה נשקפה לרפובליקה מצד "גודדי המתנדבים" (ר' לעיל, עמ' 465). בעזרתם ניסה נציג חוגי הלאומנים קאפ (Kapp) לתפוס את השלטון במארס 1920. הוא השתלט על ברלין והחזיק בה 4 ימים; הממשלה נמלטה לדרום-ג', אולם שבתה כללית של פועלי ג' לשם הגנה על הרפובליקה הכשילה את המרד ואילצה את קאפ להיכנע. "גודדי המתנדבים" פורקו, אולם אף הצבא הסדיר (Reichswehr = צבא-הגנה לרייך), שהוקם בהתאם לתנאי חוזה-וורסאי ושהקפיד במשך תקופת קיום הרפובליקה על משמעת כלפי הממשלה החוקית של הרייך, נעשה מעוזם בכוח של השמרנים הלאומנים, שמחוגיהם באו כמעט כל חבר הקצינים וכל המפקדים הגבוהים של צבא זה. מחתרת טרוריסטית לאומנית רצחה ב-1920 — 1922 כמה ממנהיגייה החשובים של הרפובליקה, ביניהם ארצברגר (ע"ע) ורונאו (ע"ע). בנובמבר 1923 ניסה היטלר — בנצלו את המבוכה

בדייקנות. באותה התקופה היה שטרומאן הרוח החיה בממשלת-ג', תחילה כריכטקאנצלר ואחר-כך כשר-החץ בממשלות-קואליציה של המרכז והימין המתון.

יחד עם הבראת מערכת הכלכלה הגרמנית חלו שינויים לטובה גם ביחסים המדיניים בין ג' ואויביה לשעבר. ב-1925 השיג שטרומאן את פינוי חבל-הרור, ובאותה השנה נחתם חוזה-לוקאנו, שבו הכירה ג' בגבולה המערבי לפי חוזה-ורסאי, כלומר: ויתרה סופית על אלזאס-לורן, והתחייבה לא לשלוח חילות-מצב לחבל-הרינוס אחרי פינוי השטח הזה ע"י מעצמות-הכיבוש (ר' לעיל, עמ' 466). בו בומן חוזקו היחסים הטובים עם רוסיה ע"י הסכם מסחרי. ב-1926 נתקבלה ג' לחבר-הלאומים במעמד שווה לזה של שאר המעצמות הגדולות. ב-1929 עיבדה ועידת-סומחים בפאריס, ובראשה הפל-בלן האמריקני ינג (Young), תכנית חדשה לפתרון שאלת הפיצויים; תשלומי ג' חולקו לתקופה של 59 שנה לסכומים שמ-2,500 מיליון מארק עד 900 מיליון מארק לשנה. כל החוזים וההסכמים הללו, שחזקו את מעמדה הכלכלי והמדיני של ג', נתקלו בהתנגדות נמרצת מצד חוגי הלאומנים וחזקו את ההסתה נגד הרפובליקה, שהאשמה בכניעה ובהשתעבדות לזרים, למעשה מנע המשבר הכלכלי בג' (ר' להלן) את ביצועה של "תכנית-יאנג". שאלת הפיצויים נפתרה סופית בוועידת-לוזאן ב-1932, כשצומצמו הפיצויים לסכום של 3 מיליארד מארק בס"ה.

עליית הנאציזם ואלסוציאליזם וקיצה של הרפובליקה הווימאריה, 1930—1933. השיקום הכלכלי והמדיני בתקופת שטרומאן חיוק את המשטר רק למראית-עין. הרפובליקה ומוסדותיה נשארה לא-אהודה על חלק גדול של האוכלוסיה, הן משום שלא נתנה סיפוק לרגשות הלאומניים והן משום המרידות שנצטברה בחוגים רחבים בעקבות האינפלוציה. במעמד-הפועלים, שעליו נשענה הרפובליקה במיר, חד, התגבש אגף קומוניסטי כמיצוט ניכר, שתעמולתו ופעילותו סייעו לעירעור יסודותיו של המשטר הדמוקרטי-פארלאמנטארי.

סימן לפניית-העם לכיוון הימני היתה בחירתו של פאול פון הינדנבורג (ע"ע), גיבור-המלחמה הישיר, לגשיא-הרפובליקה ב-1925. אחרי מותו של הנשיא אברט, הינדנבורג קיבל 14.6 מיליון קולות, כנגד 13.7 מיליון שניתנו לטובת איש-המרכז מארפס, מועמדה של הקואליציה הוימאריה; מועמד קומוניסטי זכה ל-1.9 מיליון קולות. בחירתו של מונארכיסט ונציג המיליטאריזם הפרוסי נתאפשרה על-ידי סירובם של הקומוניסטים להצטרף לחזית הרפובליקנית. אמנם החששות שעוררו בחירות אלו לא נתאמתו מיד, מאחר שבשנים הראשונות לכהונתו הסתפק הנשיא הישיר בתפקי-דים ייצוגיים בלבד בהתאם לחוקה. ב-1928 אף זכו הסוציאלי-דמוקראטים להצלחה ניכרת בבחירות לריכטסטאג, והנהגת הקואליציה הממשלתית שוב עברה לידיהם. משענו העיקרי של המשטר הרפובליקני היתה ממשלת-פרוסייה, שבה שלטו הסוציאלידמוקראטים עד 1932. אולם כבר ב-1925 חידש היטלר את המפלגה הנאציזם-אלסוציאליסטית והקים על-ידיה שני איר-גונים צבאיים-למחצה, את "פלוגות-הסער" (SA) ואת "גודרד-המשמר" (SS), שתפקידם היה להשתלט על הרחוב ולהטיל מורא על יריבי המפלגה. הפעולה הנגדית של מגיני המשטר הקיים, שהקימו את אירגון החיילים-לשעבר "דגל-הרייך השחור-אדום-זהוב", לא הצליחה לרסן את התנועה הנאצית.

נאלצה לקבל את תנאיהן. בממשלה הגרמנית התגבש קו של "מדיניות-מילוי" (של תנאי חוזה-השלום), שמגמתה היתה לפייס את האויבים-לשעבר על-ידי עשיית מאמץ לתיקון נוקי-המלחמה, להחיש ע"י כך את שיחזוריה של ג' מעול ההתחייבויות הכספיות הכבדות ואת פינוי שטחיה המערביים מצבאות-הכיבוש ולהחזיר לג' בדרכי-שלום את מעמדה בין מעצמות-אירופה. הלאומנים התנגדו בחריפות למדיניות זו, ונציגה המובהק רא-תנאו נפל קרבן להסתתם. בתקופת כהונתו של רא-תנאו כשר-החץ חתמה ג' על חוזה-ראפאלו (ע"ע ג'נובה, עמ' 37) עם ברית-המועצות, שחידש את היחסיים המדיניים והכלכליים בין שתי המדינות ואיפשר לג' להתחיל בזיון חשאי בסיועה של בריה"מ, מתוך ניגודן המשותף למעצמות-המערב.

בינתיים הלך והחמיר המשבר הכלכלי בג' עצמה, ערך המטבע הגרמני הלך ופחת והגיע בתחילת 1923 ל-1/10,000 של ערכו המקורי, וג' הכריזה על אייכלתה לשלם את הפיצויים במידה שנקבעו. אך הצרפתים והבלגים עמדו על זכויותיהם, וצבא צרפתי-בלגי נכנס ב-11.1.1923 לחבל-הרור, תפס את מטרות הפחם והברזל ואת מפעלי-התעשייה והשתדל להפעילם לטובת הכובשים. השלטונות הצרפתיים אף ניסו לעורר בקרב האוכלוסיה של איזור-הכיבוש הריני תנועה לניתוק מג' ולהקמת "רפובליקה רינית" עצמאית; נסיונות אלה נכשלו כליל. בריטניה ואה"ב לא השתתפו בכל הפעולות הללו.

בממשלת-ג' הוחלפה הקואליציה הקודמת בקואליציה של מפלגות המרכז והימין המתון, שהכריזה על התנגדות פאסי-וית לשלטונות הכיבוש בחבל-הרור. מדיניות זו הביאה לידי השבתתם של רוב המטרות ומפעלי-התעשייה ומניעת כל רוח למעצמות-הכיבוש, אולם יחד עם זה הוטל על ממשלת-ג' לספק אמצעים להמוני המובטלים, היא עשתה זאת ע"י הדפסת שטרייכסף. משום כך גדלה האינפלוציה במידה עצומה, והמארק הפסיד את ערכו לגמרי (ביליון [1,000,000,000,000] מארק-נייר = 1 מארק-זהב בנובמבר 1923). המצוקה הכלכלית באוכלוסיה החמירה ביותר, וביחוד התרושש המעמד הבינוני, מאחר שמאות-אלפי משפחות הפסידו את כל חסכונותיהם. פעולתה של האינפלוציה היחה כעין מהפכה סוציאלית.

הרגעה כלכלית ומדינית, 1924—1929. באוגוסט 1923 הרכיב גוסטו שטרומאן (ע"ע), מנהיג מפלגת-העם, ממשלת "קואליציה גדולה", שכללה את נציגי מפלגת-העם, המרכז, הדמוקראטים והסוציאלידמוקראטים, ובספטמבר הפסיקה הממשלה את ההתנגדות הפאסיווית בחבל-הרור; בנובמבר שמה קץ לאינפלוציה ע"י הנהגת מארק חדש בעל ערך יציב. מעצמות-המערב הסכימו לסידור חדש של עניין הפיצויים בסיועה של אמריקה, ועדת מומחים כלכליים, שבראשה ישב האמריקני צ'ארלז דאו (Dawes), תיכננה תכנית-שלומים זמנית, שחייבה את ג' לשלם ב-6 השנים הבאות 1—2½ מיליארד מארק לשנה; כדי לאפשר את התשלומים האלה וכדי להבריא את הכלכלה הגרמנית בכלל לטובת הכלכלה הבינלאומית, הקציבה אה"ב לג' במשך 3 השנים הבאות מיליון בסך 2 מיליארד דולאר, בכסף זה רכשו המפעלים התעשייתיים בג' ציוד חדיש והעלו את תפוקתם לממדים גדולים. האבטלה חוסלה, ובכל הארץ בוצעו פעולות-שיקום נרחבות. בשנים 1924—1929 שולמו הפיצויים

שלא גילתה התנגדות רצינית. בבחירות של 31.7.1932 זכו הנאצים ליותר משליש המקומות ונעשו למפלגה הגדולה ביותר. הסוציאליסטים הפסידו מקצת קולות לטובת הקומוניסטים; משאר כל המפלגות החזיקו מעמד רק המרכז הקאטולי ומפלגת השמרנים הלאומנים. פאפן הציע להיטלר את משרת סגן-הקאנצלר, אך היטלר דרש להיות קאנצלר בעצמו. פאפן פיזר את הריכסטיאג שנית, ובבחירות של 6.11.1932 חלה ירידה מסויימת בקולות הנאצים, אך הם נשארו המפלגה הגדולה ביותר. פאפן התפטר, וליוורשו נת-מנה — כנסיון האחרון לבלית הנאצים — הגנרל קורט פון שליכר (Schleicher), שרצה להתגבר על בעיית האב-טלה והמשבר הכלכלי ע"י הנהגת שירות-עבודה של חובה וע"י רפורמה אגרארית. אולם כבר אחרי שבועות אחרים הניע "חוגו של הנשיא" את הינדנבורג להשתמש בסמכויותיו המיוחדות כדי לפטר את שליכר ולמנות את היטלר לריכס-קאנצלר (30.1.1933). הממשלה החדשה נועדה, לפי תכנית יוזמיה, "לשחרר" את ג' מן הפארלאמנטאריזם, מן האגודות המקצועיות, מן הסכנה האדומה, ומן הדמוקרטיה בכלל.

א. מ. י. — י. ל.

הדיקטטורה הנאצית. עליית היטלר לשלטון לא נתקלה בשום התנגדות פעילה מצד חסידי הרפובליקה. הממשלה היתה תחילה קואליציה של נאצים ושל נציגי חוגים שמרניים שונים, אולם תוך זמן קצר הפכה לדיקטטורה נאצית בלעדית. היטלר פיזר את הריכסטיאג, שבו לא היה לו רוב, והכין את הבחירות החדשות בעזרתו של גבלס (ע"ע) תוך שימוש במנגנון עצום של תעמולה, הסתה וליבוני יצרים לאומניים ואנטישמיים, מלווים הפחדה ואיומים כלפי מתנגדיו. ימים אחדים לפני מועד הבחירות עלה בניין הריכסטיאג באש (27.2.1933); שרפה זו היתה ללא ספק מעשה ידי הנאצים עצמם, במגמה לתח לממשלה אמתלא להעליל על הקומוניסטים את ביצוע הפשע הזה, לאסור את מנהיגיהם ולהטיל איסור על עיתוניהם. על אף כל זה לא השיגו הנאצים בבחירות ב-5.3.1933 אלא כ-44% מן הקולות, ויחד עם בעלי-בריתם השמרנים — רוב מצומצם של 52%, הסוציאליסטים והקאטולים החזיקו מעמד, חלק קטן מן הקומוניסטים לשעבר עבר לנאצים, ושאר כל המפלגות נמחו למעשה מעל פני המפה הציבורית. היטלר הכריז על המפלגה הקומוניסטית כעל בלתי-חוקית, ביטל את נציגותה בריכס-טיאג (כ-1/3 מכל המאנדאטים) ויצר עלי-ידי כך לעצמו רוב גדול ומכריע. ב-24.3.1933 נתקבל בריכסטיאג — נגד קולות הסוציאליסטים בלבד — "חוק לייפוי-כוח", שמסר להיטלר את הזכות הבלתי-מוגבלת להוצאת חוקים לתקופה של 4 שנים; החוק, שהוארך ב-1937, נשאר בתקפו עד סוף שלטונו של היטלר. כבר בקיץ 1933 נאסרה גם המפלגה הסוציאליסטי-דמוקרטית, וכן הוקמו מחנות-ריכוז, שבהם נכלאו מתנגדים ומתנגדים-בכוח לשלטון ולפני יהודים; זוועתם הטילה אימה בכל האוכלוסייה. המפלגות האחרות החליטו — או נאלצו להחליט — על פירוקן מרצון. לבסוף הוצא איסור מפורש על קיום כל מפלגות פוליטיות בג', והחוק של 1.12.1933 קבע, שהמפלגה הנאציונל-סוציאליסטית היא הנושאת היחידה של הרצון המדיני של העם הגרמני; צלב-הקרט — סמל המפלגה — נעשה מעתה לסמל המדינה. הריכסטיאג התקיים גם להלן, אולם לא כונס אלא לעיתים רחוקות, כדי להקשיב להכרזות ה"מנהיג" (Führer) בלי כל

רפיפותו של המשטר נתגלתה, כשנפגעה ג' מן המשבר הכלכלי הבינלאומי, שיצא מאה"ב בשלהי 1929. עתה דרשה אה"ב שג' תפרע את המילואות שניתנו לה לפיתוחה, באנשים גדולים נסתבכו בקשיים ופשטו את הרגל, מפעלי-תעשייה הושבתו, מספר המובטלים עלה במידה עצומה והגיע בסוף 1930 ל-3 מיליון, ב-1931 ל-5 מיליון ובראשית 1933 ל-6 מיליון, שהם כשליש מכל פועלי ג'. התנועה הנאצית החלה למשוך אליה את מריה-נפש; את הנוער, את המעמד הבינוני ואף חלקים ניכרים מבין הפועלים המובטלים, ועי"כ נהפכה לתנועה המונית. מיעוט ניכר מבין המובטלים נצטרף לקומוניסטים, ושתי הקבוצות האנטי-דמוקרטיות — שנלחמו זו בזו — לחמו יחד נגד הרפובליקה הנימארית. להצלחתה של התנועה הנאציונל-סוציאליסטית (ע"ע נציג-סוציאליזם) היו סיבות שונות: המשבר הכלכלי, תעמולה והסתה בלתי-מרוסנות, ניצול ההרגשה האנטישמית של האוכלוסייה, ליבוני היצרים הלאומניים כתגובה על "חרפת-ורסאי", אך מסתבר, שהסיבה העיקרית לעליית הנאצים היתה חולשתה הפנימית של הרפובליקה הנימארית, בגלל שיטת-הבחירות הפרופור-צינאלית נתפלג הריכסטיאג למפלגות הרבה, וכל הממשלות באותה תקופה היו ממשלות קואליציוניות, שהיו נוטות לפשרות מטבע הרכבן, פעלו באיטיות מרובה, לא היו מסוג-לות להכרעות עזות ונמרצות ולא היו מכובדות על העם. הרפובליקה היתה תלושה מהרגשות ההמונים וחסרת כוח-התנגדות בפני הסתערותו של היטלר; שלש השנים 1930—1933 היו שנות הגסיסה של הרפובליקה הנימארית.

במאוס 1930 התפטר הריכס-קאנצלר הסוציאליסטי הרמאן מילר, והינדנבורג מינה לראש-הממשלה את הינריך בריינינג (ע"ע), מחברי מפלגת-המרכז, שניסה להתגבר על המשבר הכלכלי והתקציבי על-ידי חסכונות וע"י הנמכת רמת-החיים. בריינינג פיזר את הריכסטיאג, אך בבחירות של 14.9.1930 הפתיעו הנאצים את ג' ואת העולם כולו בניצחון, שהעלה אותם לדרגת המפלגה השנייה בגדלה במדינה; גם לקומוניסטים היתה עליה ניכרת. עליית שני האגפים הקיצוניים מנעה יצירת רוב פארלאמנטארי יציב, וברינינג היה מוכרח לשלוט בתוקף צווי-הנשיא (ר' לעיל, עמ' 465) בלבד. הוא הצליח, אמנם, לקיים את המימשל הסדיר במדינה, אך לא הצליח להתגבר על המשבר הכלכלי. הלאומנים והשמר-נים, בעלי-האחוזות ובעלי התעשייה הגדולה בהנהגתו של אלפרד הוגנברג, יחד עם אירגוני-החיילים שלהם, כרתו ברית עם היטלר ב-1931 למלחמה משותפת נגד בריינינג ו"שיטת-נימאר". בבחירות-הנשיאות באפריל 1932 קם היטלר כמועמד נגד הינדנבורג. זה האחרון נבחר ב-19.3.32 מיליון קולות, ברובם הגדול של חסידי הקואליציה הנימארית (בהיפוך גמור למצב ב-1925), אולם היטלר קיבל 13.4 מיליון המועמד הקומוניסטי 3.7 מיליון קולות.

בינתיים גבר אי-השקט במדינה, ובערים נתרבו תגרות-דמים בין הקבוצות המזוינות של הנאצים והקומוניסטים. החוגים השמרנים הצליחו למשוך את הנשיא בן 85 לצדם. במאי 1932 פוטר בריינינג — כנראה, מפני שהנשיא לא הסכים להצעות הקאנצלר לרפורמות אגראריות, שפגעו באינטרסים של בעלי האחוזות הגדולות שמחוגו החברתי. ליוורשו של בריינינג נתמנה הקאטולי השמרני פראנץ פון פאפן, שהרכיב ממשלה שמרנית, פיזר את הריכסטיאג, שרובו התנגד לו, וסילק — בתוקף סמכויות לשעת-חירום — את ממשלת פרוסיה,

הכירה בשלטונו ומימשלו תמורת ויתורים מסויימים שעשו הנאצים לפעילות הדתית של הכנסייה. אולם כמה הגמונים קאתוליים נלחמו בפומבי נגד תורת-הגזע הרשמית של השלטון.

הזרוע המבצעת העיקרית של הדיקטטורה היתה הגסטפו (ע"ע) — משטרת-המדינה החשאית, שהיתה מפקחת על כל שטחיה-החיים, והיו לה סמכויות רחבות ביותר. עמה שיתפו פעולה פלוגות ה.ס.ס. ותחת פיקודה הועמדו מחנות-הריכוז, שבהם היו כלואים כבר בשנים הראשונות לשלטון הנאצי כמה רבבות, ולסוף — כ־ $\frac{3}{4}$ מיליון נפש. — באמצעים אלה הפך היטלר את ג' במשך זמן קצר למדינה טוטאלית-טאריט מושלמת, שלא הניחה לפרט שום חירות אזרחית ורוחנית.

הבסיס הרעיוני והמכשיר התעמולתי-הסברתי היסודי של השלטון היו תורת הגזע (ע"ע, עמ' 575) ורעיון השלטת הגזע הארי-נורד-גרמני הטהור על העולם, וביחוד על נחותי-הגזע שבקרבו ובסביבתו. למעשה התבטאה שיטה זו בתעמולה אנטישמית ארסית ופרועה וברדיפה אכזרית של היהודים — החל ב"יום-החרם" ב-1.4.1933, דרך גירושם מכל השתתפות בחיי החברה והתרבות בג', הרחקתם מהמקצועות החפשיים ואח"כ גם ממקורות-פרנסה אחרים, שלילת זכויות-אזרח וזכויות-אדם מהם, גזל רכושם — וכלה בהשמדתם הפיזית (ר' להלן, עמ' 518 ואילך).

העם הגרמני כמעט בכללותו השלים עם המשטר הזה, ואין כל ספק שרובו הגדול, לרבות חלק גדול מן המשכילים, אף התייחס אליו באהדה, ואפילו בהתלהבות, שכן על-ידי ניתן פורקן וביטוי לרגשות וליצרים סמויים שפעמו ברבים מהם. לרכישת הלבבות תרמו ביחוד חיסול האבטלה וההצ-לחות הגדולות במדיניות-החץ בשנים הראשונות לשלטון היטלר. המנהיג עצמו זכה להערצה אלוהית.

מדיניות-החץ של היטלר בשנים 1933—1939 היתה מושתתת על צירוף ערמומי של הצהרות הסודות על שאיפה לשלום ולהתפייסות מצד אחד עם אימית-מלחמה מצד שני, מחמת רפיון-רוחן והססנותן של המעצמות והעדר אחדות-פעולה ביניהן, וכן מחמת אהדה סמויה שרכש לו היטלר בחוגים מסויימים במערב כ"מגן בפני הבולשיוזם", הצמיחה מדיניות זו לג' פירות כבירים.

כבר ב-1933 הכריז היטלר על פרישתה של ג' מחבר-הלאומים, באמתלא שלא נתמלאו דרישותיו לפירוק-נשק כללי. לפיכך אף נטל לעצמו זכות לבטל ב-1935 על דעת עצמו את ההגבלות הצבאיות של חוזה-וורסאי (ר' לעיל, עמ' 466), לחדש את חובת-הגיוס הכללית ולהקים בגלוי תעשיית ציוד צבאי בקנה-מידה עצום. בריטניה, צרפת ואיט-ליה מחו נגד הפרות אלה של חוזה-השלום, אך לא נקטו שום צעד רציני כלפי ג'. ב-1934 חתמה ג' על חוזה-ידידות עם פולין, כדי להפיג את חששותיה של שכנתה, אשר אותה סיכנה התחזקות ג' ביותר. ב-1935 השיג היטלר הסכם עם בריטניה, שלפיו ניתנה לג' הרשות להגדיל את צי-המלחמה שלה עד ל-35% של הצי הבריטי. הצלחה נוספת להיטלר היתה באותה השנה ההצבעה בחבל-הסאר (ר' לעיל, עמ' 466), כש-90% של האוכלוסיה הצביעו בעד הורחב החבל לג'. ב-7.3.1936 שלח היטלר כוחות-צבא לחבל-הרינוס, שפונה בינתיים ע"י צבאות-הכיבוש, — ובוזו ביטל ביד רמה את תנאי שלום-וורסאי וחוזה-לוקארנו (ר' לעיל, עמ' 470)

ויכוחים. רוב המיניסטרים השמרנים עזבו במהרה את הממי-שלה או הורחקו ממנה, ויורשיהם היו חסידי היטלר הוותיקים. בתוך המפלגה עדיין נמצאו קבוצות של בלתי-מרוצים, שרצו להדגיש יותר את העקרונות הסוציאליסטיים של הנאציזם-אל-סוציאליזם בצד העקרונות השלטוניים והלאומניים שלו; היט-לר, שראה בהם מתנגדים-בכוח, השתחרר מהם בטבח המוני שערך ב-30.6.1934, ובו נהרגו כ-1,000 אנשים, ביניהם גם לא-נאצים שנזאים על היטלר, כגון הגנרל שליכר (ר' לעיל) וכמה מחסידיו של פאפן. באותו קיץ מת הינדנבורג, וע"פ משאל-עם נמסרו להיטלר גם סמכויות הנשיא, ביניהן הפיקוד העליון על הצבא, שהושבע שבועת-אמונים אישית למנהיג. המהפכה הנאצית הנהיגה שינויים יסודיים בכל שטחי החיים המדיניים, החברתיים והתרבותיים. היטלר הפך את ג' בפעם הראשונה בתולדותיה למדינה אחידה: זכויות הארצות בוטלו, הפארלאמנטים שלהן פוררו, ובמקום הממשלות שלטו "נציבי-הרייך" הממונים ע"י מנהיג-הרייך. כל מינהל המדינה הועמד תחת פיקוח המפלגה, הכלכלה היתה מנוהלת ע"י המדינה. מעבידים ופועלים אוחדו ב"חזית-העבודה". האגו-דות המקצועיות פורקו ורכושן החרם. השביתות נאסרו; השיפוט בענייני סיכסוכים בין המעבידים והפועלים נמסר לבתי-דין מיוחדים. לשם צימצום האבטלה הוקמו מחנות-עבודה, הופעל לחץ על המעבידים להעסיק פועלים נוספים, הוחל בעבודות ציבוריות מקיפות, כגון סלילת כבישים והקמת בניינים ציבוריים; אך הגורם המכריע בכיוון זה היה חידוש תעשיית-הזיון, בדרך זו ירד מספר המובטלים כבר ב-1933 מ-6 ל-4 מיליונים, וב-1935 חוסלה האבטלה לחלו-טין. הפעולות הנרחבות הללו מומנו ע"י הלוואות פנימיות, לפי תכניותיו של הכלכלן היאלמאר שאכט. לשם צימצום תלותה של ג' ביבוא הוגדל הייצור החקלאי ופותח הייצור של חמרים מלאכותיים כתחליפים לחמרי-גלם המובאים מארצות אחרות, כגון הפקת בנזין מפחם, ייצור קאוצק מלאכותי, חמרי-ספסטיל מלאכותיים וכד', — גם אם מחירי המוצרים האלה היו גבוהים יותר ממחירי החמרים הטבעיים. ניהול הכלכלה בכיוון זה כבר היה בו משום הכנה למלחמה העתידה לבוא. בתחום המשפט ביטלו הנאצים את עקרון שלטון-החוק, בקבעם כעקרון עליון את "טובת העם והמדי-נה" — שאת מהותה קובע ומגדיר השלטון. על-ידי בתי-המשפט הרגילים הוקמו "בתי-דין עממיים", שדנו על בגידה במדינה — מושג שהקיף כל התנגדות לדיקטטורה השו-לטה. ישיבות בתי-הדין האלה היו סודיות, והם דנו למוות והוציאו להורג מאות אנשים. כל תחומי החיים הרוחניים, כגון בתי-ספר, עיתונות, תיאטרון ורדיו, הועמדו לשירותן ותחת פיקוחן הקפדני של הממשלה והמפלגה. הילדים הוכנסו בדרך-כפיה לאירגון "נוער-היטלר", שהכין אותם לתפקידיהם במפלגה לעתיד לבוא, גם לשעות-הפנאי של המבוגרים דאג אירגון ממלכתי, שערך פעולות-נופש מסעית-עונות וכד'. היטלר ניסה אף להעמיד את החיים הדתיים לשירותו של הנאציזם. הוא איחד את הכנסיות הפרוטסטנטיות השונות שבארצות-ג' ב"כנסייה האוואנגלית הגרמנית", ש"הגמון-הרייך" ניהל אותה מטעם השלטון. אולם כאן נתקל היטלר בהתנגדותם של מספר כמרים (בהנהגתו של מארטין ניימלר [Niemöller]) ושל קבוצות מאמינים, שהתקוממו נגד שיע-בוד הדת לצרכי השלטון; הללו נאסרו במחנות-ריכוז. עם הכנסייה הקאתולית הגיע היטלר לידי הסכם מדיני; הכנסייה

היטלר, וב-23.8.1939 חתם — בניגוד לכל הצהרותיו האנטי-קומוניסטיות הקודמות — על חוזה-נייטראליות (שהיה מלווה חוזה חשאי על שיתוף-פעולה הדוק) עם ברייה"מ. הצלחה מדינית זו הקנתה להיטלר את ההעזה להתגרות גלויה במערב. הוא הגיש אולטימטום לפולין, וכשלא נענה — פלשו צבאות גרמניים ב-1.9.1939 ללא הכרזת-מלחמה לפולין. יומיים אחר-כך הכריזו בריטניה וצרפת מלחמה על ג'.

ג' במלחמת-העולם II, 1939—1945. ג' — בניגוד ליריבותיה — התכוננה בשיטתיות למלחמה וניהלה אותה בשלביה הראשונים בעוז ובמרץ רב יותר. לפיכך אף זכתה בתקופה זו להצלחות מפתיעות והגיעה לכיבושים שהיו ללא תקדים כמעט בהיסטוריה האירופית. אולם לסוף התברר, שהיא לא היתה מוכנה כל-צרכה למלחמה ממושכת, ושהיטלר סמך יותר מדי על גורמי ההעזה, ההפתעה, התדהמה והמחץ המהיר. כשלא הספיקו גורמים אלה להביא להכרעה וכשנסת-תבכה ג' במלחמה בחזיתות מרובות — היתה מפלתה שלמה. פולין נוצחה ונכבשה במסע מהיר, וב-29.9.1939 חולקה בין ג' ובין ברייה"מ. באביב 1940 השתלט היטלר בהתקפת-פתע על דנמארק ועל נורווגיה, וב-10.5.1940 פתח בהתקפה כללית במערב, שהביאה תוך 5 שבועות להדברתן וכניעתן של הולאנד, בלגיה וצרפת. היטלר ציפה שהשתלטותו על יבשת מערב-אירופה תמריץ את בריטניה לבוא לידי שלום של פשרה עמו. כשהמשיכה אנגליה, בראשותו של צירציל, במאבק, לא הצליח היטלר לתכנן יפה את המשך פעולותיו. בסתיו 1940, ההכרח לבוא לעזרתו של בעל-בריתו הכושל מוסוליני סיבך את היטלר במסעות-כיבוש בצפון-אפריקה ובבאלקאנים. אולם שגיאתו החמורה ביותר היתה התקפתו על ברייה"מ (21.6.1941). שכיבוש שטחיה הענקיים היה משימה שלמעלה מכוחותיה של ג', ההכרעה הסופית לרעת ג' נפלה עם כניסת אה"ב למלחמה ב-8.12.1941.

בשעת שיא הצלחתו של היטלר, בסתיו 1941, השתרע תחום כיבושיה של ג' על פני כל יבשת-אירופה המערבית, פרט לארצות-הפיקאנים, שוודיה, שוויץ ותורפיה האירופית, ועל פני כל מערבה ודרומה של רוסיה האירופית — שטח המאוכלס כ-350 מיליון בני-אדם. השלטון הגרמני בארצות-הכיבוש היה משטר של עריצות ושל דיכוי וניצול אכזריים, ובארצות מזרח-אירופה לבש צורה של טבח המונים. בכל מקום עמדה במרכז דאגותיהם של שלטונות-הכיבוש השמדת היהודים. אולם כבר באותה שעה הביעו אנשי הפיקוד העליון ספקות באפשרות של ניצחון מכריע במזרח. היטלר ביטל את טענותיהם, סילק את המהססים ונטל גם את ניהול המלחמה בפועל לידי, ומאז ועד סוף המלחמה נשמעו טובי המצביאים הגרמניים לפקודותיה, אע"פ שבעיניהם היה בור בעניינים צבאיים ומטורף-למחצה. המסנה הצבאי המכריע לרעת ג' אירע בשלהי 1942, עם קרב אל-ע'למין במצרים ונחיתת האמריקנים והבריטים באפריקה הצפונית-מערבית ועם קרב סטלינגרד (ע"צ) במזרח. עד אמצע 1943 הפסידה ג' את כל כיבושיה באפריקה ואת בעלת-בריתה איטליה; במשך 1943—1944 נהדפה מכל שטחי כיבושיה באירופה המזרחית והדרר מית-מזרחית, והצבא הסובייטי הגיע לגבולות הריך הישן; באותה תקופה פתחו חילות-האוויר של בריטניה ואמריקה בהתקפה שיטתית רצופה על ערי-ג' ומרכזי-תעשייתה וגרי מו בהם הרס וחורבן; כשהצליחה פלישת צבאות-הברית

שנועדו למנוע איום צבאי מצד ג' על צרפת. הוא צפה מראש, שבריטניה וצרפת לא יגיבו גם על צעד זה.

בינתיים התקרב היטלר לאיטליה הפאשיסטית, חתם ב-1936 על חוזה-ידידות עמה, ושתי המדינות תמכו במרד הגנרל פֶּרְנַקוֹ (ע"צ) ברפובליקה בספרד וסייעו להקמת משטר פאשיסטי במדינה הזאת. יאפאן הצטרפה לברית הגרמנית-איטלקית ע"י, החוזה נגד האינטרנאציונאל הקומוניסטי, שהיה לאמתו של דבר מכון גם נגד מעצמות-המערב, אלא שמגמתו הוסוותה לשם רכישת אהדה בחוגים אנטי-קומוניסטיים בארצות-ההן.

אחת ממטרותיו העיקריות של היטלר היתה להכניס לחסות הריך את כל „בני העם הגרמני“ (Volksdeutsche), וביחוד את הגושים הגרמניים הגדולים באוסטריה ובאיזורי-השוליים של צ'כוסלובאקיה (חבל-הסודטים). הוא חיוך את היחסים עם כל הגרמנים שישבו בארצות אחרות באירופה (הארצות הבאלטיות, הונגאריה, רומניה, יוגוסלאוויה) ומעבר לים (אה"ב, דרום-אמריקה, ארץ-ישראל), והצליח בדרך-כלל לרכוש לו את אהדתם הנלהבת. אחרי הכשרת הקרקע ע"י תעמולה והסתה נאצית בקרב האוכלוסייה האוסטרית סיפח היטלר את אוסטריה לג' במאוס 1938, ובוהו הגשים את תכנית „ג' הגדולה“ (ר' לעיל, עמ' 451). כשנכנס הצבא הגרמני לאוסטריה, קיבלו אותו התושבים בהתלהבות, וגם הפעם לא גילו מעצמות-המערב שום התנגדות.

לעומת זה הביאו צעדי של היטלר לקראת סיפוחו של חבל-הסודטים כמעט למלחמה, כי לצ'כוסלובאקיה היתה ברית עם צרפת ורוסיה, והעם הצ'כי היה מוכן להתנגדות נמרצת. מפקדי הצבא הגרמני מחוגי השמרנים הוותיקים התנגדו למדיניות של היטלר מתוך שיקולי הסיכויים הצבאיים וראו בה הרפתקנות העלולה להחריב את ג'. אולם היטלר היטיב מהם להכיר את רפיונו של הממשלות ואת אהבת-השלום של האוכלוסייה בדמוקראטיות המערביות, וע"י איומי מלחמה והכנות צבאיות הצליח להטיל אימה בעולם. בוועידת-מינכן (29.8.1938) הבשילה „מדיניות-הפיוס“ של צ'מברלן את כני-עתן של בריטניה וצרפת לדרישותיו של היטלר, „לשם הצלת השלום“: צ'כוסלובאקיה הופקדה, מחוזותיה המאוכלסים גרמנים הוסגרו בידי היטלר, וג' היתה למעצמה השלטת באירופה המרכזית. ניצחון כביר זה, שהושג ללא שפיכות-דמים, העלה את כבוד היטלר בג' עד לשיאו ושיתק כל אופוזיציה נגד שלטונו.

כבר במאוס 1939 שם היטלר — בניגוד להבטחותיו החגיגיות במינכן — קץ לעצמאותה של צ'כוסלובאקיה, העמיד את בוהמיה ומזאוויה תחת „חסותה“ של ג' והפריד מצ'כוסלובאקיה את חלקה המזרחי, את סלובאקיה, שנעשתה מדינה עצמאית, גם היא תחת חסותה של ג'. באותן הימים סופחה גם מְּמֶל (ר' לעיל, עמ' 466) שוב לג'.

אולם מעשיו אלה של היטלר הביאו לשינוי במדיניות מעצמות-המערב כלפי ג'. ברור היה, שתוקפנותו של היטלר תופנה עתה נגד פולין, וב-31.3.1939 התחייבו בריטניה וצרפת להגן עליה נגד התקפת ג'. כתגובה על כך ביטל היטלר את חוזה-הידידות עם פולין ואת הסכם-הצי עם בריטניה והחל לדרוש בגלוי את החזרתה של דאנציג (ר' לעיל, עמ' 466) לג', ואת הזכות להקים קשר דרך ה-פּוּרְזוּדוֹר הפולני עם פרוסיה-המזרחית. כשפתחו מעצמות-המערב במו"מ עם ברית-המועצות לשם קידום פני סכנת המלחמה, הקדים אותן

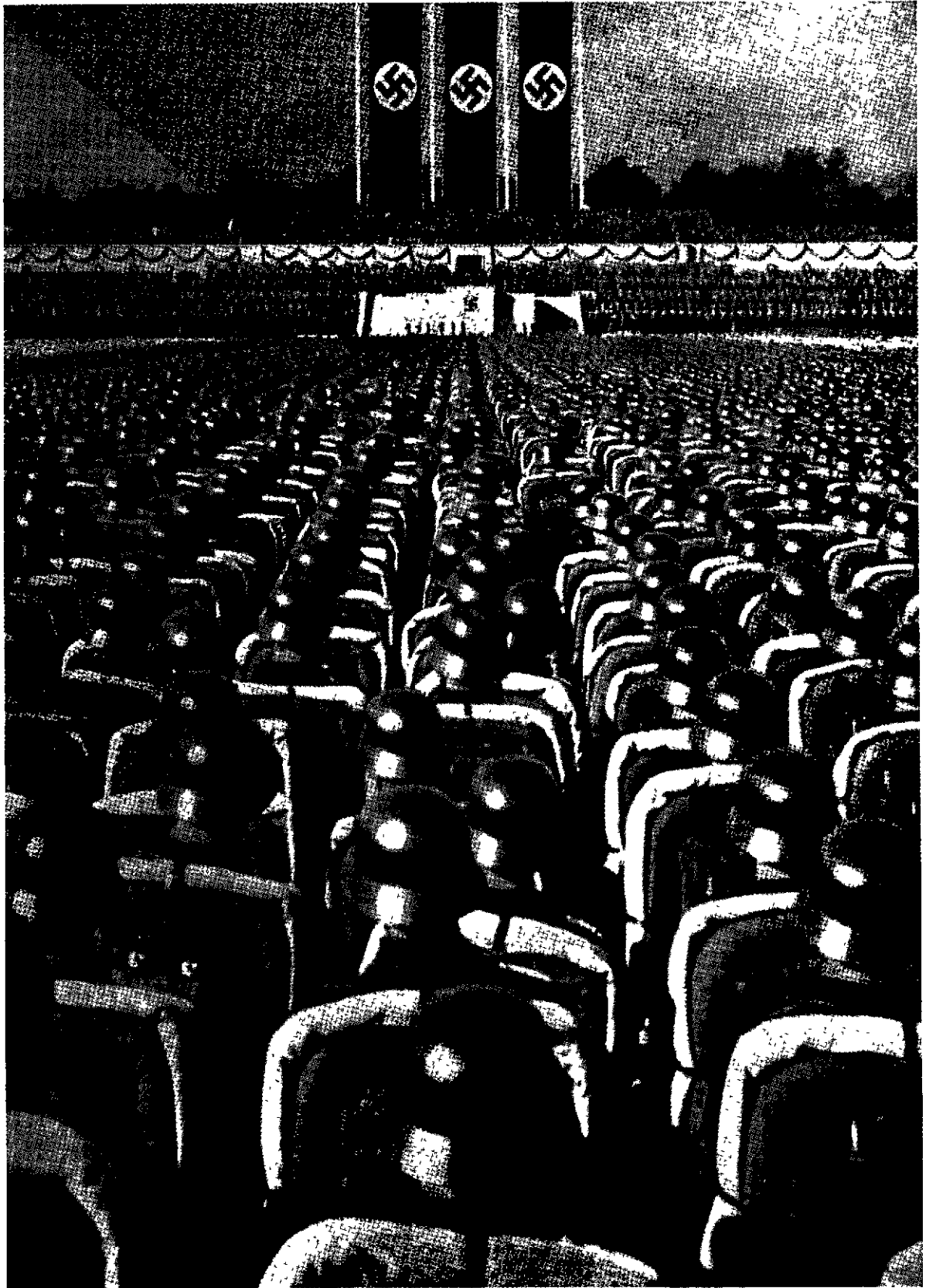

ערכ מלחמת העולם II: מיסרר צבאי לפני היטלר
על הרקע — רנלי צלביהקס של המדינה הנאצית

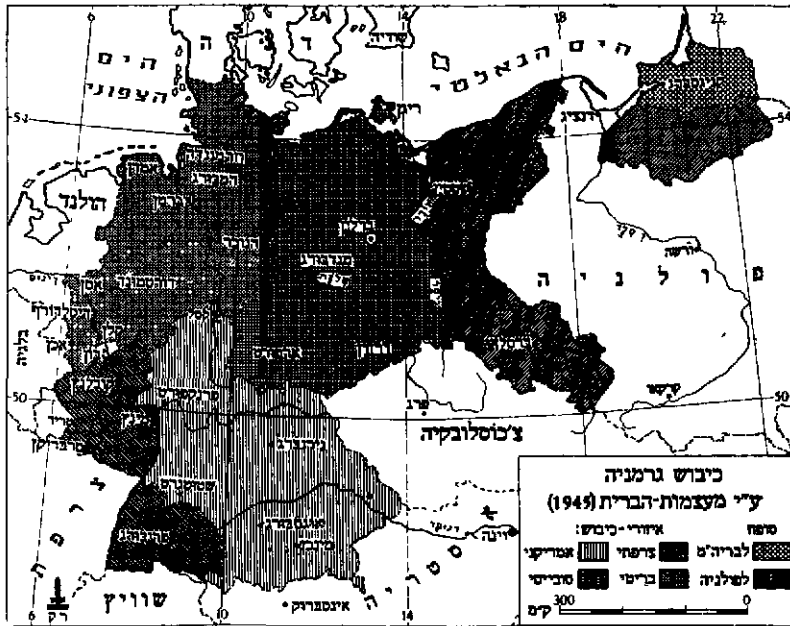

מפה 18.

על כל שטחה של ג' משטר של כיבוש צבאי ונטלו לידן גם את מלוא המימשל והמינהל האזרחי. ג' הפסידה במלחמה כ-3/2 מיליון נפש-אדם, רוב עריה הגדולות, נמליה ומרכזי-תעשייתה נחרבו, ויסודות הקיום הכלכלי והיחסים החברתיים התקיימו שבה נתערערו. השטחים שסופחו ע"י היטלר לרייך הוחזרו לבעליהם הקודמים. אולם המכה ההיסטורית החמורה ביותר מבחינה מדינית ואתנית ניתנה לג' ולעם הגרמני על-ידי החלטת ועידת-פוטסדאם (יולי 1945) להעמיד את כל האיזור שמזרח לקו הנהרות אוֹדֶר-ניֶסה — ז. א. את תחום הכיבוש המדיני והאתני של העם הגרמני מיה"ב ואילך — תחת מינהלה של פולין המחודשת (פרט לצפונה של פרוסיה המזרחית, שסופח לברית-המו"עצות), ולתת לפולין, צ'כוסלובקיה,

בנורמאנדיה ביוני 1944 ונפתחה „החזית השנייה“ במערב, נעשתה מפלחה של ג' ודאית.

בתנאים אלה החלה להתגבש בג' תנועה אפוזיציונית פעילה. גנרלים, אשר — למרות התנגדותם למדיניותו של היטלר ולניהול המלחמה בידיה — השלימו עם משטרו בכל תקופת הצלחתו. החליטו עתה להפיל את המשטר הנאצי, כדי להגיע לידי שלום עם מעצמות-הברית ולהציל מה שניתן להציל מן הרייך. הם שיתפו פעולה עם חוגים מסויימים מן האצולה ומן השמרנים הוותיקים וקצת אנשי-דת ועסקנים-לשעבר של האגודות המקצועיות. המנהיג הרוחני והפוליטי של הקשר היה קרל גֶרְדְּלֶר (ע"ע). הקושרים הבינו שהמשטר הנאצי מתקיים על „המנהיג“, והחליטו לרצוח את היטלר. אולם ההתנקשות בחיי היטלר במטחו הראשי, שבוצעה ב-20.7.1944 על-ידי הקצין הרזון פון שְטַאוּפֶנְבֶּרג, נכשלה, וכן דוכאו בנקל נסיונותיהם ההסגניים והבלתי-מתוכננים של גנרלים אחדים לתפוס את השלטון בכמה ערים בעזרת יחידות-צבא נאמנות להם. היטלר התגם ביריבו באכזריות וערך טבח בכל השכבה החברתית שממנה צמח הקשר. לפי אומדן הוצאו להורג כ-5,000 איש, ביניהם מצביאים חשובים, קצינים ואנשים רמייחס רבים.

למרות מצבה הצבאי המיואש של ג' החליט היטלר להמשיך במאבק. על הארץ הוטל משטר רדני-טרויסטי קיצוני בהנהלתו של הֵינְרִיך הֵימְלֶר (ע"ע) כראש הס. ס. והגסטאפו. למרות חוסר הסיפוי לניצחון ולמרות ההרס העצום שנגרם לג' בחודשים האחרונים של המלחמה, הוסיפו הצבא והעם לסור למשמעתו של היטלר כמעט עד יומו האחרון. קצו של „הרייך השלישי“ הנאצי בא במאי 1945, עם כיבוש כל שטח ג' על-ידי צבאות-הברית, שפלו לתוכה ממזרח וממערב ונפגשו בבלנה. היטלר התאבד בין חרבות ברלין ב-30.4.1945. ב-7.8.1945 חתם הפיקוד העליון על כניעה ללא-תנאי של שרידי הצבא הגרמני.

ג' אחרי מלחמת-העולם II, 1945—1956. התבוסה גררה להלכה ולמעשה את הפסקת קיומו של הרייך הגרמני כחטיבה מדינית-ממלכתית. מעצמות-הברית לא הכירו בקיומה של הממשלה שנתמנתה ע"י היטלר כיורשהו; הן הטילו

הונגאריה, רומניה ויגוסלאוויה רשות לגרש מתחומיהן את האוכלוסיה הגרמנית. כ-9—10 מיליון פליטים וגולים גרמנים הוזרמו לתוך השטח הגרמני ששרד, שהקיף כ-352,000 קמ"ר (כנגד 471,000 קמ"ר של ג' שלפני היטלר) ושהועמד תחת מרותו של „ועד-הפיקוח של בעלי-הברית“, המורכב ממפקדי ארבעת הצבאות. השטח חולק ל-4 איזורי-כיבוש: סובייטי — במזרח (107,000 קמ"ר, 17.3 מיליון תושב); בריטי — בצפון-מערב (97,000 קמ"ר, 22.3 מיליון תושב); צרפתי — בדרום-מערב (42,000 קמ"ר, 6 מיליון תושב); אמריקני — בדרום ובעיר-הנמל בֶּרְמֶן (107,500 קמ"ר, 14.3 מיליון תושב). העיר ברלין, הנתונה בתוך איזור-הכיבוש הסובייטי, הוצאה מכלל תחום זה. חולקה אף היא ל-4 איזורים והועמדה למרותה של מפקדה מרובעת. חבלי-הסאר אורגן כחטיבה נפרדת במינהל צרפתי (מפה 13).

כל זמן שלא הופר בקיומן של מדינה ושל ממשלה גרמנית, לא נחתם חוזה-שלום עם ג', וגם דמותה המדינית-פנימית והכלכלית נקבעה על-ידי מעצמות-הכיבוש. למינהל הצבאי הותרו בוועידת-פוטסדאם עקרונות אלה: רפורמה של הרייך בכיוון חידוש מבנהו הפדרטיבי וביטולה של מדינת פרוסיה; פירוק כל הנשק מג' והיסול כל תעשיית-מלחמה בה; העברת חלק ממימון-תעשייתה לארצות המנצחים בתורת פיצויים ותשלומי-נזק; עקירת המשטר והחוקים הנאציים; עשיית דינ באשמים במלחמה ובמעשי הפשע של הנאצים. על שלטונות ארבעת האיזורים הוטל לתאם את פעולותיהם מתוך המגמה המוצהרת להכשיר את שיקומה של ג' כמדינה דמוקרטית. הסעיפים המעשיים שבתכנית זו בוצעו, בשלמותם או — לפחות — בחלקם (וע"ע גירנברג, משפטי). המטרה הפוליטית לא הושגה, מחמת פרוץ „המלחמה הקרה“ בין המזרח והמערב, שהורידה „מסך-ברזל“ בין איזור-הכיבוש הסובייטי מצד אחד ואיזורי-הכיבוש של מעצמות-המערב מצד שני וכפתה על שתי החטיבות הללו רכייה-התפתחות נפרדות מבחינה פוליטית, כלכלית וחברתית עד להתגבשות שתי יחידות ממלכתיות נפרדות.

הקו המציין את התפתחותה של ג' בשנים האחרונות הוא חזרתה המהירה למשטרים מדיניים וחברתיים מגובשים,

המערבית. האינפלציה הופסקה ע"י הנהגת מטבע חדש, ששמר מאז על יציבותו. אע"פ שרבים נפגעו ע"י שינוי זה (ר' להלן, עמ' 538), היה בו משום ראשית הבראת הכלכלה הגרמנית. בסיוע כספי-אשראי וע"י מאמץ גדול של עבודה וייצור הוחל בהצלחה רבה בחידוש הציוד התעשייתי ובהגדרת התפוקה התעשייתית ובשיקום ההרסות. אחרי זמן קצר כבר התחילה ג' לייצא את תוצרתה, האבטלה צומצמה, מנות המזון הוגדלו, השוק השחור חוסל ורמת-החיים של ההמונים התחילה לעלות באיטיות, אך ברציפות.

באותם הימים נעשו הצעדים הראשונים להקמת מדינה בג' המערבית. באוקטובר 1948 נתכנסה בבון „אספה פארלא-מנטארית“ של נציגי הפארלאמנטים של „הארצות“, כדי להחליט על חוקה למדינה העתידה לקום. באפריל 1949 החליטו מעצמות-המערב על תקנון חדש של משטרה-הכיבוש, שלפיו הובטחה למדינה העתידה עצמאות בשטחי התחיקה, המינהל והמשפט, בתנאי של חיטול כל שרידי הנאציזם; מעצמות-הכיבוש שמרו לעצמן את הפיקוח על מדיניות-החוץ, על פירוק-הנשק ועל הביטחון. פירוק בתי-חרושת לשם העברתם לארצות-המערב צומצם. במאי 1949 קיבלה האספה הפארלאמנטארית את „חוק-היסוד“ של הרפובליקה הפדראלית ג' (ר' להלן, עמ' 535). הבחירות הראשונות לבונדסטאג התקיימו באוגוסט 1949; מהן יצאו הנוצרים-הדמוקרטיים והסוציאליסטים כמעט שווים בכוחם. כנשיא-הרפובליקה נבחר תאודור הויס (ע"ע) מן הדמוקרטיים החפשיים וכראש-הממשלה קונרד אדנאואר (נר' 1876), מוותיקי מנהיגי מפלגת-המרכז הקאתולית ברפובליקה הווימארית, מתנגד מובהק לנאציזם, שהורחק בתקופת שלטון היטלר מכל פעילות ציבורית. הממשלה היתה קואליציה של הנוצרים-הדמוקרטיים והדמוקרטיים החפשיים עם קצת אנשי הימין המתון. ממשלה זו קבעה לה כמטרה במדיניות-פנים את המשכתם של השיקום וההבראה הכלכליים וכמטרות קרובות במדיניות-חוץ—את חזרת שבויהי-המלחמה שהוחזקו עדיין בברייה"מ, הסכם סופי עם צרפת ושיתוף-פעולה עם הגוש המערבי; יחד עם זה סירבה להכיר בקו אודר-ניסה כגבול המזרחי של ג'.

באוקטובר 1949 הושג הסכם בין ג' ובין מעצמות-המערב בדבר הנהלה משותפת של תעשיית חבל-הרור. במאוס 1951 הסכימו מעצמות-המערב להקמת משרד-חוץ גרמני, ובזלי של אותה שנה הכריזו על סיוע מצב-המלחמה עם ג', וב"כ ג' נתקבל למשרד-העבודה של אר"מ ולארגונים בינלאומיים אחרים. ב-1952, לאחר שברייה"מ כבר החלה בניונה של ג' המזרחית, נתנו מעצמות-המערב את הסכמתן לצירופה של ג' המערבית לברית-ההגנה האירופית ולהקמת צבא גרמני מחודש במסגרת האירגון הצפון-אטלנטי (נאט"ו), וכן בוטלו תקנון הכיבוש ונעדרת-הפיקוח; אך למעצמות-הברית נשארה הזכות להחזיק צבא בג', כדי לשמור על גבולותיה ועל ברלין, עד לחתימת חוזה-השלום עם ג' כולה. הסכמים אלה היו טעונים אישור הפארלאמנטים של הארצות הנוגעות בדבר, ואישור זה לא הושג בנקל. הזדהותה המלאה של ממשלת אדנאואר עם הגוש המערבי עוררה — ומוסיפה לעורר — בג' את התנגדותם של הסוציאליסטים ושל חוגים ימניים מסויימים, השואפים להגיע לאיחודה של ג' ע"י נקיטת עמדה ביטראלית בין שני הגושים. אולם אדנאואר המשיך בדרכו, ובבחירות לבונדסטאג 1953 זכה לניצחון מכריע. האישור

שיקום הריסותיה, והפריחה הכלכלית המפתיעה שאליה הגיעה ג' המערבית.

ג' המערבית, 1945—1956. בכל תחומה של ג' המערבית היו ערייה-תעשייה הרוסות מהתקפות-האוויר; קווי-התחבורה היו מופסקים. החקלאות לא ייצרה אלא כ-35% מן התוצרת של ימיה-השלום, ואילו האוכלוסיה גדלה ב-20% בשל המוני הפליטים (ר' לעיל, עמ' 407), שרובם המכריע התרכזו בתחום המערבי, כדי להציל את האוכלוסיה ממית-רעב נאלצו מעצמות-הכיבוש להביא כמויות גדולות של צרכי-מזון, ואע"פ כן לא הגיעו המנות היומיות לנפש אלא ל-1,000 קאלורי יוזה בממוצע. נוסף על כך היה מצב השיכון בכל רע ושרד מחסור גדול בחמרי-החלבשה ובכל המיצרכים של חיי יום-יום. האבטלה הגיעה לממדים עצומים, ערך המטבע לא היה יציב, ומשום כך פרחו מסחר-החליפין השוק השחור. מצב זה שנמשך עד 1948, החמיר בגלל בעיית הקליטה של מיליוני הפליטים. כדי להקל על מצבם, הונהגה — בין השאר — רפורמה אגרארית; כ-700,000 הקטאר של אחוזות גדולות הופקעו — תמורת פיצויים — וחולקו ברובם בין הפליטים. כבר ב-1945—1946 החלו שלטונות-הכיבוש למסור את המינהל המקומי ואת מינהל „הארצות“ לידי גרמנים שהיו יודעים כמתנגדי הנאציזם. אולם „הדנאציפיקציה“ — תחילה בידי שלטונות-הכיבוש ואח"כ בידי מוסדות גרמניים — לא הביאה לידי הרחקה גמורה של נאציזם-לשעבר מן החיים הציבוריים. ב-1946 נתחדשו החיים הפוליטיים בג' המערבית ונערכו הבחירות המקומיות החפשיות הראשונות מאז 1933. בציבוריות התגבשו 2 מפלגות גדולות: האיגוד הנוצרי-דמוקרטי, שהוא מעין המשך של מפלגת-המרכז הקאתולית לשעבר (הקאתולים מהווים 45% של אוכלוסיית הרפובליקה הפדראלית) בציורף מספר חסידים פרוטסטאנטיים; המפלגה הסוציאליסטי-דמוקרטית המחודשת, כגוף שלישי ביניהן קמה המפלגה הדמוקרטית החפשיה, הממשיכה בקו הליבראליסטים והדמוקרטיים לשעבר. הקומוניסטים נשארו בג' המערבית מיעוט קטן, וכן לא גילו קבוצות נאו-נאציות מוסוות כחדי משיכה ניכר.

מעצמות-הכיבוש המערביות סייעו לשיקומה של ג' מטעמים כלכליים ומדיניים גם יחד: מצד אחד רצו להשתחרר מן ההוצאות הגדולות של החזקת הארץ ההרוסה ואוכלוסייתה הרעבה, שמהן לא הצליחו להוציא פיצויי-מלחמה בקנה-מידה רחב; מצד שני שאפו לחסן את ג' ואת הכוח הכלכלי הגלום בה נגד סכנת התפשטות הקומוניזם והשתלטות ברייה"מ עליה. במשך השנים 1946—1948 אוחדו שלושת איזורי-הכיבוש המערביים לתחום כלכלי אחיד, שבהנהלתו שותפו מומחים ומנהלים גרמנים, וסיוע רב ניתן לו ע"י אה"ב במסגרת תכנית מרשל (ע"ע). הרוסים מחו נגד פעולות אלו וטענו שהן סותרות את הסכמי-פוטסדאם. הם עזבו את ועדת-הפיקוח המשותפת לכל בעלי-הברית, שפעולתה וקיומה נפסקו בזה, ובינוי 1948 ניסו להשתלט על כל ברלין התלויה באספקה מן החוץ, ע"י עצירת כל תנועה בין העיר ובין המערב. אך הבריטים והאמריקנים סיכלו ניסיון זה, בהעבירם במשך 11 חודשים את צרכי-המזון ואת חמרי-הגלם הדרושים לברלין בדרך האוויר ביותר ממיליון טונות. „מצור-ברלין“ סימל את עצירת התפשטות הקומוניזם באירופה המרכזית וקשר את ג' המערבית קשר הדוק למעצמות-המערב. ב-1948 חל אף השינוי היסודי בכלכלת ג'

ב-1950 בוצעו במסגרת „רשימה אחידה“ של כל המפלגות המופרות („החזית הלאומית“), שזכתה — בהתאם לנוהג של הדמוקראטיות העממיות — 99% של הקולות. המעבר להסדר הכלכלי הקומוניסטי היה בג' המזרחית איטי יותר מאשר בגרורותיה של ברה"מ; מבחינת ההתפתחות הכלכלית מפגרת ג' המזרחית בהרבה אחרי המערבית. ב-1950 הצהירה ממשלת ג' המזרחית על הסכמתה לגבול אודר-ניסה, בניגוד לעמדתה של ג' המערבית. ב-1952 בוטלו בג' המזרחית 5 „ארצות“ והונהג משטר צנטראליסטי — שוב בניגוד למבנה הפדראלי של ג' המערבית. המגמה המוצהרת של מדיניות ממשלת ג' המזרחית היא איחודה של ג', אך הממשלה מסרבת לבצעו בדרך של בחירות חפשיות בפועל בשני חלקי ג', מאחר שבחירות כאלו עשויות לחסל את השלטון הקומוניסטי.

התנגדות האוכלוסייה למשטר שנכפה עליהם על-ידי שלטונות הכיבוש הסובייטיים מוכחת מן הבריחה הבלתי פוסקת מן המזרח אל המערב; תנועה זו יונקת מכל השכבות והמעמדות ומגיעה מפרק לפרק לממדים של הגירה לא-חוקית המונית, למרות כל פעולות-הנגד של השלטונות. מעריכים את מספר הבורחים בשנים 1945—1955 מג' המזרחית למערב בית ב-2½ מיליון נפש. הוכחה נוספת משמשים נסיונות ההתקוממות של פועלים בברלין המזרחית ובעריית-עשיה אחרות ב-17.6.1953, שדופאו על-ידי צבא-הכיבוש הרוסי. — קשרי הרפובליקה הדמוקראטית עם ברה"מ נתחזקו עוד יותר, לאחר שהכירה ברה"מ ב-1954 בעצמאותה המלאה ולאחר שחתמה הרפובליקה על חוזה-וארשה, שהיא ברית צבאית בין ברה"מ, ג' המזרחית ושאר מדינות הגוש המזרחי.

א. מ. י. - י. ל.

רשימות ביבליוגרפיות:

F. C. Dahlmann u. G. Watz, *Quellenkunde d. dt. Gesch.*, 1931/2^o; *Jahresber. f. dt. Gesch.* 1925-1940, 1949 ff.; *Die deutsche Geschichtswiss. im 2. Weltkrieg 1939-1945*, 1950/51; G. Franz, *Bu. herkunde z. dt. Gesch.*, 1951.

תיאורים כלליים:

K. Lamprecht, *Dt. Gesch.*, I-XII, 1891-1909; R. Kottschke, *Dt. Wirtschaftsgeschichte*, 1922^o; K. Brandt, *Dt. Gesch.*, 1923^o; J. Buhler, *Dt. Gesch.*, I-IV, 1934-1950; J. Haller, *Dre Epochen d. dt. Gesch.*, 1939^o; H. v. Srbik, *Deutsche Einheit: Idee und Wirklichkeit*, I-IV, 1925-1942; S. H. Steinberg, *A Short History of G.*, 1944; G. Barraclough, *The Origins of Modern G.*, 1946; V. Valentini, *Gesch. d. Deutschen*, I-II, 1947^o; G. P. Gooch, *Studies in German History*, 1948; H. Kohn (ed.), *German History. Some New German Views*, 1952; F. Lutge, *Di. Sozial- und Wirtschaftsgesch.*, 1952; P. Rasso (Hrsg.), *Di. Gesch. im Überblick*, 1953; O. Brandt-A. C. Meyer-L. Just (Hrsg.), *Handbuch d. dt. Gesch.*, I-IV, 1953 ff.; B. Gebhardt-H. Grundmann, *Handb. d. dt. Gesch.*, I-III, 1954-1956^o; J. A. Hawgood, *The Evolution of G.*, 1955; E. Vermeil, *G's Three Reichs*, 1944; F. Hartung, *Di. Verfassungsgesch.*, v. 15 Jh. bis z. Gegenwart, 1954^o.

ימי-הביניים:

W. Giesebrecht, *Geschichte d. dt. Kaiserzeit*, I-VI, 1855-1895; G. Tellenbach, *Die Entstehung d. dt. Reiches*, 1946^o; G. v. Below, *Der dt. Staat d. M. A.*, 1925; id., *Die ital. Kaiserpolitik d. dt. M. A.*, 1927; J. W. Thomas, *Feudal G.*, 1928; R. Holtzmann, *Gesch. d. sachs. Kaiserzeit*, 1955^o; K. Hampe, *Di. Kaisergesch. in d. Zeit der Salier u. Staufer*, 1949^o; Th. Lindner, *Di. Gesch. unter den Habsburgern und Luxemburgern*, I-II, 1890/93; V. Kraus-K. Kaser, *Di. Gesch. im Ausgang d. M. A.*, I-II, 1888-1912; W. Andreas, *D. vor d. Reformation*, 1948^o; R. Kottschke-W. Ebert, *Gesch. d. ost-dt. Kolonisation*, 1944^o; H. Plantz, *Die deutsche Stadt im M. A.*, 1954; A. Dopsch, *Herrschaft u. Bauer in d. dt. Kaiserzeit*, 1939.

מן הרפורמציה עד נאפוליון:

L. v. Ranke, *Di. Gesch. im Zeitalter d. Reformation*, I-V, 1925^o; J. Janssen, *Gesch. d. dt. Volkes seit d. Ausgang*

הסופי להספמרי-1952 ניתן על-ידי האספה הלאומית הצרפתית וע"י הבונדסטאג של הרפובליקה הפדראלית ג' (נגד קולות הסוציאלדמוקראטים) רק בקיץ 1955, ובוזו הפכה ג' המערבית למדינה ריבונית לכל דבר. ב-1956 נתקבל — שוב נגד קולותיהם של הסוציאלדמוקראטים — החוק על הנהגת חובת-הגיוס בג'.

ככל אותה התקופה נעשו פעולות שיקום נרחבות ונמשכה העליה בייצור התעשייתי וביצוא, שהביאה את ג' המערבית לפריחה כלכלית (ר' להלן, עמ' 537). משאר הפעולות של ממשלת אדנאואר יצוינו: חוקים בדבר מתן סיצויים לקרבנות המשטר הנאצי, לפליטים ולנפגעים מן המלחמה ומשינוי-המטבע, וכיסוי הוצאות אלו ע"י מיסים מיוחדים שהוטלו על האמידים; חוזה מ-10.9.1952 בין הרפובליקה הפדראלית ג' ובין מדינת-ישראל, שלפיו נתחייבה ג' המערבית לשלם לישראל 822 מיליון דולאר במשך 12—14 שנה בתורת סיצויים על רכוש היהודים שנשדד ע"י הנאצים (ר' להלן, עמ' 529). אולם הבעיה המרכזית והחריפה ביותר במדיניותה של ג' המערבית נשארה בעיית האיחוד של שני חלקיה של ג', ובשאלה זו קיימים ניגודים עמוקים לא רק בתוך הציבור ריזת של ג' המערבית, אלא עוד יותר בין ממשלותיהן של שתי הגרמניות, וכן בין שני גושי המעצמות. ממשלת אדנאואר, יחד עם מעצמות-המערב, מציעות שתיצרכנה בחירות חפשיות בכל ג', ושהממשלה העתידה לקום תהיה חפשית להחליט על קבלת התחייבויות כלפי המערב והמזרח. לעומת זה דורשות ברית-המועצות וממשלת ג' המזרחית התלויה בה, שג' המערבית תיפרד תחילה מברית-ההגנה האירופית ושצבא אה"ב יעוזב את אירופה. הניגוד עומד בעינו עד היום ומטיל את צלו על התפתחותה של ג' בעתיד.

ג' המזרחית, 1945—1956. שלטונות-הכיבוש הסובייטיים גבו תחילה באופן נמרץ סיצויים ממפעלי-תעשייה באיזורם והעבירו מפעלים שלמים, על מהנדסיהם ופועליהם, לברה"מ. אך פעולות אלו הופסקו כבר ב-1947, ומאז המריצו השלטונות את חידוש כוח-הייצור באיזורם כדי לשלבו במערכת-הייצור של הגוש המזרחי כולו. בפעולת הדנאצי-פיקאציה באיזור המזרחי לא היתה אחידות: מצד אחד החומר בהענשתם של נאצים וגרוריהם, ומצד שני זכו הסוגי נאצים פעילים, ביניהם גם פושעים מובהקים, לחנינה ולהחזרת זכויותיהם, כשהעמידו את עצמם לשירות השליטים החדשים. המימשל הצבאי הרוסי התיר את קיומן של המפלגה המאוחדת הסוציאליסטית (= המפלגה הקומוניסטית עם גרו-רים מן הסוציאלדמוקראטים) ושל מפלגות-גוררות וערך בחירות ב„ארצות“ של ג' המזרחית לפי מתכונת הבחירות בתחום השלטון הקומוניסטי. בין 1945 ו-1947 בוצעה רפורמה אגרארית יסודית: כל האחוזות ששטחן עלה על 100 הקטאר הופקעו ללא סיצויים והוקצבו לאיכרים דלים ולפועלים חקי-לאיים, וכן בוצעה הלאמה של עיקר אמצעי-הייצור התעשייתיים (ר' להלן, עמ' 531). ב-1947 הוקמה „ועדה כלכלית גרמנית“ לשם תיכנון המשק בהתאם לשיטות הסובייטיות, ומאותה שנה ואילך כונס בכל שנה „קונגרס-העם הגרמני“, המורכב מצירים ממונים. קונגרס-העם השלישי הכריז ב-7.10.1949 על „הרפובליקה הדמוקראטית הגרמנית“, הוציא לה חוקה (ר' שם) ובוחר בקומוניסט הוותיק וילהלם פיק (גר' (1876) כנשיא-הרפובליקה ובאוטו גרוטוול (O. Grotewohl), סוציאלדמוקראט שהצטרף למפלגה הסוציאליסטית המאוחדת, כראש-הממשלה. הבחירות לפארלאמנט של הרפובליקה

and Reich The History of an Epoch, 1956; E. Kogon, *Der S.S. Staat*, 1951; H. Mau, *Der 30. Juni 1934* (Vierteljahrsschr. für Zeitgesch., 2), 1953; R. Pechel, *Deutscher Widerstand*, 1947, H. Rothfels, *The German Opposition to Hitler*, 1948, G. Ritter, *Civil Cordeler und die deut. Widerstandsbewegung*, 1955; J. W. Wheeler-Bennett, *The Nemesis of Power*, 1954; T. Taylor, *Sword and Swastika: Generals and Nazis*, 1953; M. Braubach, *der Weg z. 20 Juli 1944*, 1953; E. Zeller, *Geist d. Freiheit Der 20. Juli 1944*, 1954²; G. Weissenborn, *Der lautiöse Aufstand*, 1953; W. Ropke, *Die dt. Frage*, 1945; G. Reutlinger, *The S.S.: Alibi of a Nation, 1922-1945*, 1956.

המיליטאריזם הגרמני. המקום שתפס הצבא במסגרת המציאות החברתית והמדינית, ואף התרבותית-רוחנית, של ג' החדשה, חרג מתחום התפקידים התקינים, אשר נהגו כמעט כל המדינות האירופיות התרבותיות האחרות לקבוע ולייחד לצבאותיהן מן המאה ה-18 ואילך — להיות משרתה של החברה כלפי פנים וכלפי חוץ, הכפוף לה ולמגמותיה, בלי להיות גורם עצמאי מעל לחברה זו או על-ידה. בג' — יותר מאשר בכל מדינה חדישה אחרת — קבע הכוח המזויין במידה רבה את דרכי ההתפתחות של העם מבחינה סוציאלית ופוליטית, והשפעתו על גורלו ההיסטורי של העם היתה גדולה מזו של כל גוף או מעמד אחר במדינה. מצב זה היה מורשת בידי הרייך הגרמני החדיש מפרוסיה (ע"ע), שמירבו (ע"ע) בשעתו הגדירה לא כמדינה שיש לה צבא אלא כצבא שיש לו מדינה¹, ושבה הושתתו מבנה הצבא ויחסי הצבא והמדינה על 3 עקרונות: (1) אצולה צבאית — קצונה ככת סגורה ונפרדת מיתר מעמדות החברה; (2) „המשמעת הפרוסית“ — העדפת ביצוע עיוור של הפקודה מיזמה לא-שיגרתית, הטלת אימת הקצין על החייל; (3) העדפת העניינים הצבאיים והמעמד הצבאי מכל העניינים הממלכתיים ומכל המעמדות האחרים במדינה. מנגנון צבאי זה, ששירת לא את העם ואת המדינה, אלא את המלך, הנחיל לפרידריך הגדול את נצחונותיו, אבל הוא נכשל כליל כשנפגש בצבאו של נאפוליון שעוצב על-ידי המהפכה הצרפתית. הרפורמטורים הצבאיים של פרוסיה — שארנהורסט, גנינאו, בויני, קלאוויץ וחבריהם — השתדלו לסגל לצבא הפרוסי את האירגון והחינוך ואת דרכי-הלחימה שמיסדה של המהפכה הבורגנית ולהפוך אותו לצבא לאומי-ממלכתי ועממי. קבוצה זו היתה היחידה בתולדות הכוחות המזויינים הגרמניים, אשר הבחינה בקשר בין משטר חברתי ומדיני ובין דמות הצבא, ואשר חשה מהו מקומו של הכוח המזויין בתוך החברה ומהי החובה המוסלת עליו לגביה. אולם רק חידושיה המקצועיים — הנהגת שירות-חובה כללי, הקמת מיניסטריון-מלחמה ומטה כללי, מבנה גמיש יותר של הצבא בדיוויזיות וקורפוסים, שיחרור מן הדפוסים הטקטיים הנוקשים של התקופה הקודמת — נתקיימו בצבא הפרוסי, ואילו רוב התקינים שהונהגו לשם ביעור הרוח הפיתית-מעמדית מקרב הקצונה ולשם יצירת מסגרת מיליציונית עממית — חזרו ונתבטלו בתקופת הרֶאָקציה שלאחר 1815. הצבא — למרות שירותם של כל האזרחים במסגרתו — הוסיף להיות קניין הכתר וגוף זר בתוך החיים החברתיים והתרבותיים של האומה. הצבא הפרוסי היה המכשיר העיקרי לדיכוי המהפכה עממית-הבורגנית בג' כולה 1848/49. על הצבא הזה, כגורם המכריע במציאות הפוליטית הגרמנית, ביסס ביסמרק (ע"ע) את מדיניותו, תחילה בפרוסיה ואח"כ ברייך המחדש. הודות לביסמרק ניצח הכתר במאבק האחרון שניהל

d. M. A., I-VIII, 1913-1924¹⁰; K. Brandt, *Die Gesch. im Zeitalter d. Reformation und Gegenreformation*, 1942¹; J. Lortz, *Die Reformation in D.*, I-II 1949²; M. Ritter, *Die Gesch. im Zeitalter d. Gegenreformation u. d. 30-jähr. Krieges*, I-III, 1889-1908; P. Joachimsen, *Die Reformation als Epoche d. dt. Gesch.*, 1951; B. Erdmannsdorffer, *Die Gesch. v. Westfäl. Frieden bis z. Regierungsantritt Friedrichs d. Gr.*, I-II, 1892/93, 1932, K. Biedermann, *D. im 18. Jh.*, I-V, 1880²; W. H. Bruford, *G. in the 18th Century*, 1935, A. Fanchier-Magnan, *Les petites cours d'Allemagne au XVIIIème siècle*, 1947; K. Th. v. Heigel, *Die Gesch. v. Tode Friedrichs d. Gr. bis z. Auflösung d. alten Reiches*, I-II 1899-1911; F. Mehring, *Die Geschichte v. Ausgang d. M. A.*, I-II, 1910/11, G. P. Gooch, *G. and the French Revolution*, 1920; F. Meinecke, *Das Zeitalter d. dt. Erhebung 1795-1815*, 1924²; H. Srbuk, *Geist u. Gesch. v. dt. Humanismus bis zur Gegenwart*, I-II, 1950/51.

מקונגרס וינה עד שלום ורסאי.

H. v. Treitschke, *Die Gesch. im 19. Jh.*, I-V, 1879-1894, 1934; H. v. Zwiadneck-Sudenhof, *Die Gesch. v. d. Auflösung d. Alten bis z. Errichtung d. Neuen Kaiserreichs*, I-III, 1897-1905; C. Misch, *Die Gesch. im Zeitalter d. Massen. Von d. franz. Rev. bis zur Gegenwart*, 1952; E. Marcks, *Der Aufstieg des Reiches, 1807-1871*, I-II, 1936; A. W. Ward, *Germany 1813-1890*, I-III, 1916; F. Meinecke, *Preussen u. D. im 19. Jh. u. 20. Jh.*, 1918; F. Schnabel, *Die Gesch. im 19. Jh.*, I-IV, 1948-1951²; A. J. P. Taylor, *The Course of German History since 1815*, 1945, E. Vermeil, *L'Allemagne du Congrès de Vienne à la révolution hulérienne*, 1934; A. H. Pricc, *The Evolution of the Zollverein, 1815-1833*, 1949; V. Vaientun, *Gesch. d. dt. Revolution 1848-49*, I-II, 1930/31, H. Friedjung, *Der Kampf um d. Vorherrschaft in D.*, 1859-1866, I-II, 1916/17¹⁰; A. Wahl, *Die Gesch. u. d. Reichsgründung bis z. Ausbruch d. Weltkrieges*, I-IV, 1926-1936, F. Brandenburg, *Die Reichsgründung*, I-II, 1924²; id., *Von Bismarck bis zum Weltkrieg*, 1925; L. Dehio, *Die u. d. Welt-politik im 20. Jh.*, 1955; F. Darmstaedter, *Bismarck and the Creation of the Second Reich*, 1948; H. Ziekursch, *Polit. Gesch. d. neuen dt. Kaiserreichs*, I-III, 1925-1933; W. H. Dawson, *The German Empire, 1867-1914*, 1919, F. Hartung, *Die Gesch. v. Frankfurter Frieden bis z. Vertrag v. Versailles*, 1952²; E. Eyck, *Das personliche Regiment Wilhelms II.*, 1947, O. Stullich, *Die politischen Parteien Deutschlands*, 1911; L. Bergsträsser, *Gesch. der Reichsverfassung*, 1914; id., *Gesch. der polit. Parteien in D.*, 1953¹; F. Mehring, *Gesch. d. dt. Sozialdemokratie*, 1922; R. Lipinski, *Die Sozialdemokratie v. ihren Anfängen bis z. Gegenwart*, 1927/28; W. Sombart, *Die dt. Volkswirtschaft im 19. Jh.*, 1927²; M. Townsend, *The Rise and Fall of Germany's Colonial Empire*, 1930; H. Oncken, *Das Dt. Reich u. d. Vorgesch. d. Weltkrieges*, I-II, 1933; A. Rosenberg, *Die Entstehung d. dt. Republik*, 1930²; R. H. Lutz, *The German Revolution 1918/19*, 1922.

מחברובליקה הווימאריה עד ימינו:

E. Hemmerle, *Die Gesch. v. Bismarcks Entlassung bis z. Ende Hitlers*, 1948⁶; K. J. Pinson, *Modern Germany*, 1954; L. v. Muralt, *From Versailles to Potsdam*, 1948; E. Vermeil, *L'Allemagne contemporaine, 1890-1950*, I-II, 1953; A. Rosenber, *Gesch. der deut. Republik*, 1935 (עברית: הרפובליקה הגרמנית, תש"ג) E. Eyck, *Gesch. d. Weimarer Republik*, 1954, S. W. Halperin, *Germany Tried Democracy*, 1946; W. F. Brück, *Social and Economic History of Germany, 1888-1938*, 1938; G. Scheele, *The Weimar Republic*, 1946; F. Friedensburg, *Die Weimarer Republik*, 1956²; A. Mohler, *Die konservative Revolution in D.*, 1918-1932, 1950; H. Ronde, *Von Versailles bis Lausanne. Der Verlauf d. Reparationsverhandlungen, 1919-1932*, 1950; Th. Eschenburg, *Die improprietäre Demokratie d. Weimarer Republik*, 1954, K. D. Bracher, *Die Auflösung d. Weimarer Republik*, 1956; E. Franzel, *Gesch. unserer Zeit, 1870-1950*, 1952²; W. Dittmann, *Das polit. D. vor Hitler*, 1945; A. Brecht, *Vorspiel z. Schweigen. Das Ende d. dt. Republik*, 1948; F. Meinecke, *Die dt. Katastrophe*, 1949²; C. David, *L'Allemagne de Hitler*, 1954; T. L. Jarman, *The Rise and Fall of Nazi Germany*, 1952; L. Namier, *In the Nazi Era*, 1952; W. Ebenstein, *The Nazi State*, 1943, id., *The German Record: A Political Portrait*, 1945; O. Nathan, *The Nazi Economic System*, 1944; J. Tennenbaum, *Race*

עמו הליבראליזם הגרמני בלאנדטאג הפרוסי ב1861/62 על זכות פיקוח אזרחי על הכהות המזוינים. נצחונות הצבא ב1864, 1870/71 — ולא תנועה לאומית-עממית — הם שהביאו את איחודה המדיני של ג' ואת חידוש הרייך. צבא הגרמני — המשכו של הצבא הפרוסי — נתערבבו באופן פאראדוקסאלי יסודות ישנים וחדישים: מבחינת מעמדו בחברה ומהותו הפנימית חזר לזמנים של פרידריך הגדול, ואילו מבחינה מקצועית — מבחינת מחשבתו, אירגונו ושיטות הפעולה שלו — ינק מירשת „הרפורמאטורים הצבאיים“. הנציג המובהק של „הליבראליזם הצבאי“ בתקופת הקמת הרייך היה מולטקה (ע"ע) הקשיש, המגשים הראשון והנאמן ביותר של תורת קלאוזוויץ (ע"ע), גם לגבי תכנה האסטרטגי — כפיפותה של הפעולה הצבאית למגמה המדינית, וגם לגבי תכנה האופרטיבי — השגת ההכרעה במערכות השמדה גדולות ע"י יצירת עדיפות במקום הנכון ובזמן הנכון בעזרת תכנון מרחיק-ראות ותימרון גמיש. מולטקה היה מעורה בהתפתחות המשקית, הטכנית המדעית של תקופתו והשפיל לנצל את השגיה ככלי תימרון וניהול אופרטיבי. הוא הישרה על הצבא כולו מקרבתו למציאות הסוציאלית ומרוחו המדעית-חקרנית, ובתקופת כהונתו כראש המטה הכללי חלה ירידת-מה של השפעת האצולה הפאודאלית והצבאית בשורות הפיקוד והמטה.

אולם שארית ההשפעה של קבוצת „הרפורמאטורים“ על הצבא, שהיתה בין הגורמים העיקריים לאיחודה והקמתה של הקיסרות הגרמנית, חוסלה כליל — גם מבחינה מקצועית — בה במידה שהלכו והתחזקו קיסרות זו וכוחה המזויין מבחינה חמרית. בסוף תקופת שלטונו של ביסמארק, ובייחוד בזמן שלטונו של וילהלם II, שוב הודגש מעמדו של הצבא כגוף מנותק מיתר-האומה, כ„סלע“ של הכתר, כנגד הבורגנות הליבראלית וכנגד מעמד-הפועלים העולה כאחד. זכויות-היתר של האצולה הצבאית נשמרו והתרחבו, ובידיה נשארו כמעט כל עמדות-הפיקוד הגבוהות; אף אם נפתחו שורות הדרגות הנמוכות והבינוניות לשכבות אחרות, נתחנכו גם אלה בצורת-אופק וברוח הדעות הקדומות של הכת הצבאית. מעמדו החיצוני ומהותו הפנימית של הצבא לא זו בלבד שהשפיעו באופן מכריע על הדיפלומאטיה ועל המדיניות הכלכלית והסוציאלית של ג', אלא קבעו גם את אפיו המקצועי של הצבא עצמו. יהירות מחמת נצחונות של העבר, דיכוי הביקורת הרוח המדעית החוקרת, ובעקבות כך — חוסר הבנה להשפעת ההתפתחות הטכנית, התעשייתית והחברתית על דפוסי הצבא ועל דרכי-המלחמה, וזה למרות ניצול מאכטימאלי של הטכניקה לצרכי המלחמה. — אלה היו התכונות הבולטות של רוב האחראים לכוח המזויין הגרמני במשך השנים האחרונות לפני פרוץ מלחמת-העולם I ובמלחמה עצמה, לאחר שהסתלקה עם מותו של שליפן (ע"ע) ב1913 האישיות האחרונה בעלת שיעור-קומה בין המפקדים הגרמנים הגבוהים.

הנציגים הטיפוסיים של הצבא הגרמני וחולשותיו היסודיות היו לודנדרוף (ע"ע) מזה ומולטקה (ע"ע) הצעיר מזה: הראשון — שניסח את התפיסה „נגד-קלאוזוויציית“, שאין

השאיפות האנושיות; השני — אשר החזיק בדבקות נוקשה בתכניות אופראטיביות ובהיערכות-הכוחות שנקבעו מראש ולא היה מסוגל לשנותן נוכח מסיבות פוליטיות-אסטרטגיות חדשות — מטמל את הירידה המקצועית של הצבא הגרמני. צבא זה, שהיה בעצמתו הכמותית ורמתו האיכותית עדיף למראית-עין מיריביו, נמצא למעשה נחות מהם. הנהגת-המלחמה של מעצמות-המערב הדמוקרטיות הוכיחה את עצמה כמוכשרת יותר מן הכת הצבאית הגרמנית לפתור את הבעיות של התמודדות מזויינת עולמית בתקופה החדשה, החל בגיוס הכלכלה והתעשייה וכלה בתיאום בין אסטרטגיה מדינית ואסטרטגיה צבאית. הצבא, שלא שירת את ההנהגה הפוליטית, אלא נטל על עצמו את הכוונת ההחלטות הפוליטיות של הנהגה זו, היה אחראי לשגיאות פוליטיות-אסטרטגיות מכריעות, כגון חוזה-השלום של ברסט-ליטובסק ומלחמת-הצוללות הבלתי-מובלגת (שגררה את כניסתה של אה"ב למלחמה), והפך לאחד הארדיכלים של מפלת עמו, כשם שהיה בעבר הארדיכל של הקמת הקיסרות. הרפובליקה הנימאריית הקימה לעצמה זרוע צבאית מבין שרידיו וממשיכי מסרתו של הצבא הקיסרי הישן (ראה לעיל, עמ' 465, 467). תמורת מתן עזרה למשטר החדש תבעה כת-הקצונה — ואף השיגה — לצבא החדש מעמד של „ממלכה בתוך ממלכה“ במסגרת הרפובליקה. ה„ריכסור“, שאורגן וחונך ע"י הגנראל פון זקט (v. Seeckt), היה — בהתאם לתנאי חוזה-וורסאי — צבא-קבע של חיילים המשרתים לתקופה ארוכה; הוא היה מצומצם במספרו (רשמית רק 100,000 איש), אך הובא לרמה מקצועית גבוהה. מבחינה חברתית ומדינית לא היתה לו כל זיקה לרפובליקה, למטרותיה ובעזרתה, אלא רק לפיקודו שלו. בפיקוד זה שוב יצגה במלוא-המידה האצולה הצבאית המסרתית, לאחר שטיהרה את שורותיה כמעט לגמרי מאותו הדור של קציני-חיזית צעירים הרפתקניים, בעל השפעה בולטת, אבל חולפת, כראשי „גדודי-המתנדבים“ בשנים הסוערות הראשונות של הרפובליקה. לפיקוד זה היו מגמות מנוגדות לאלו של הממשלות הדמוקרטיות השונות, שלהן היה כפוף לכאורה. מגמתו העיקרית היתה לפרוץ את ההגבלות שנקבעו בחוזה-וורסאי לגבי העצמה הצבאית ומידת הזיון של ג'. פעולה זו בוצעה בהקף רב ובדרכים מגוונות. החל בהקמת מפקדות-צללים, טיפוח אירגוני-המונים צבאיים-למחצה, ייצור וצבוי-רה של נשק בחשאי, וכלה בחוזה בין ג' וברח"מ, שנחתם בהשראתו של מטה הריכסור ושאיפשר לג' תחוקת בסיסי-אימונים וייצור של דגמים נסיוניים של נשק כבר על אדמת רוסיה.

הגנרלים הגרמניים ברפובליקה הווימאריית התנסו — יותר מקודמיהם בימי הקיסרות — בתככים בזירה המדינית, אם כי מגמותיהם — פרט להתנגדותם למשטר הדמוקראטי-רפובליקני — היו מעורפלות למדי. בשליחות הממשלה דיכאו במרץ כל נסיון של התקוממות קומוניסטית, נקטו עמדה של „ניטראליות-למחצה“ בשעת התנקשות הימין הלאומני בהנהגת קאפ ברפובליקה ב1921, ואילו בשעת נסיון-המרדה של היטלר ב1923 נתנו לממשלה תמיכה מוסרת שהספיקה להכשלת נסיון זה; נציגם הגנראל פון



and Reich. The History of an Epoch, 1956; E. Kogon, *Der S.S. Staat*, 1951; H. Mau, *Der 30. Juni 1934* (Vierteljahrsschr. für Zeitgesch., 2), 1953; R. Pechel, *Deutscher Widerstand*, 1947; H. Rothfels, *The German Opposition to Hitler*, 1948; G. Ritter, *Carl Goerdeler und die deut. Widerstandsbewegung*, 1955; J. W. Wheeler-Bennett, *The Nemesis of Power*, 1954; T. Taylor, *Sword and Swastika: Generals and Nazis*, 1953; M. Braubach, *der Weg z. 20. Juli 1944*, 1953; E. Zeller, *Geist d. Freiheit: Der 20. Juli 1944*, 1954; G. Weissenborn, *Der laulose Aufstand*, 1953; W. Ropke, *Die dt. Frage*, 1945; G. Reitlinger, *The S.S. - Atlas of a Nation, 1922-1945*, 1956.

המיליטאריזם" הגרמני המקום שתפס הצבא במסגרת המציאות החברתית והמדינית, ואף התרבותית רוחנית, של ג' החדשה, חרג מתחום התפקידים התקינים, אשר נהגו כמעט כל המדינות האירופיות התרבותיות האחרות לקבוע ולייחד לצבאותיהן מן המאה ה-18 ואילך — להיות משרתה של החברה כלפי פנים וכלפי חוץ, הכסוף לה ולמגמותיה, כלי להיות גורם עצמאי מעל לחברה זו או על-ידיה. בג' — יותר מאשר בכל מדינה חדישה אחרת — קבע הכוח המזויין במידה רבה את דרכי ההתפתחות של העם מבחינה סוציאלית ופוליטית, והשפעתו על גורלו ההיסטורי של העם היתה גדולה מזו של כל גוף או מעמד אחר במדינה. מצב זה היה מורשת בידי הרייך הגרמני החדיש מפרוסיה (ע"ע), שמירבו (ע"ע) בשעתו הגדירה לא כמדינה שיש לה צבא אלא כצבא שיש לו מדינה". ושבה הושתתו מבנה הצבא ויחסי הצבא והמדינה על 3 עקרונות: (1) אצולה צבאית — קצונה ככת סגורה ונפרדת מיתר מעמדות החברה; (2) "המשמעת הפרוסית" — העדפת ביצוע עיוור של הפקודה מיזמה לא-שיגרית, הטלת אימת הקצין על החייל; (3) העדפת העניינים הצבאיים והמעמד הצבאי מכל העניינים הממלכתיים ומכל המעמדות האחרים במדינה. מנגנון צבאי זה, ששירת לא את העם ואת המדינה, אלא את המלך, הנחיל לפרידריך הגדול את נצחונותיו, אבל הוא נכשל כליל כשנפגש בצבאו של נאפוליון שעוצב על-ידי המהפכה הצרפתית. הרפורמטורים הצבאיים של פרוסיה — שארנהורסט, גנינא, בזין, קלאוזוויץ וחבריהם — השתדלו לסגל לצבא הפרוסי את האירגון והחינוך ואת דרכי-הלחמה שמיסדה של המהפכה הבורגנית ולהפוך אותו לצבא לאומי-ממלכתי ועממי. קבוצה זו היתה היחידה בתולדות הכוחות המזויינים הגרמניים, אשר הבחינה בקשר בין משטר חברתי ומדיני ובין דמות הצבא, ואשר חשה מהו מקומו של הכוח המזויין בתוך החברה ומהי החובה המוטלת עליו לגביה. אולם רק חידושיה המקצועיים — הנהגת שירות-חובה כללי, הקמת מיניסטרוני-מלחמה ומטה כללי, מבנה גמיש יותר של הצבא בדיוויזיות וקורפוסים, שיחרור מן הדפוסים הטקטיים הנקשים של התקופה הקודמת — נתקיימו בצבא הפרוסי, ואילו רוב התקינים שהונהגו לשם ביעור הרוח הכיתתית-מעמדית מקרב הקצונה ולשם יצירת מסגרת מיליציונית עממית — חזרו ונתבטלו בתקופת הראקציה שלאחר 1815. הצבא — למרות שירותם של כל האזרחים במסגרתו — הוסיף להיות קניין הכתר וגוף זר בתוך החיים החברתיים והתרבותיים של האומה. הצבא הפרוסי היה המכשיר העיקרי לדיכוי המהפכה עממית-בורגנית בג' כולה 1848/49. על הצבא הזה, כגורם המכריע במציאות הפוליטית הגרמנית, ביסס ביסמרק (ע"ע) את מדיניותו, תחילה בפרוסיה ואח"כ ברייך המחודש. הודות לביסמרק ניצח הכתר במאבק האחרון שניהל

d. M. A., I-VIII, 1913-1924¹⁵; K. Brandi, *Dt. Gesch. im Zeitalter d. Reformation und Gegenreformation*, 1942¹⁶; J. Lortz, *Die Reformation in D.*, I-II 1949¹⁷; M. Ritter, *Dt. Gesch. im Zeitalter d. Gegenreformation u. d. 30-jähr. Kriege*, I-III, 1889-1908; P. Joachimsen, *Die Reformation als Epoche d. dt. Gesch.*, 1951; B. Erdmannsdorffer, *Dt. Gesch. v. Westfal. Frieden bis z. Regierungsantritt Friedrichs d. Gr.*, I-II, 1892/93, 1932; K. Biedermann, *D. im 18. Jh.*, I-V, 1880¹⁸; W. H. Bruford, *G. in the 18th Century*, 1935; A. Fancher-Magnan, *Les petites cours d'Allemagne au XVIIIème siècle*, 1947; K. Th. v. Heigel, *Dt. Gesch. v. Tode Friedrichs d. Gr. bis z. Auflösung d. alten Reiches*, I-II 1899-1911; F. Mehring, *Dt. Geschichte v. Ausgang d. M. A.*, I-II, 1910/11; G. P. Gooch, *G. and the French Revolution*, 1920; F. Meinecke, *Das Zeitalter d. dt. Erhebung 1795-1815*, 1924¹⁹; H. Srbik, *Geist u. Gesch. v. dt. Humanismus bis zur Gegenwart*, I-II, 1950/51.

מקונגרס וינה עד שלום ורסאי:

H. v. Treitschke, *Dt. Gesch. im 19. Jh.*, I-V, 1879-1894, 1934; H. v. Zwieneck-Sudendorst, *Dt. Gesch. v. d. Auflösung d. Alten bis z. Errichtung d. Neuen Kaiserreichs*, I-III, 1897-1905; C. Misch, *Dt. Gesch. im Zeitalter d. Massen. Von d. franz. Rev. bis zur Gegenwart*, 1952; E. Marcks, *Der Aufstieg des Reiches, 1807-1871*, I-II, 1936; A. W. Ward, *Germany 1813-1890*, I-III, 1916; F. Meinecke, *Preussen u. D. im 19. Jh. u. 20. Jh.*, 1918; F. Schnabel, *Dt. Gesch. im 19. Jh.*, I-IV, 1948-1951²⁰; A. J. P. Taylor, *The Course of German History since 1815*, 1945; E. Vermeil, *L'Allemagne du Congrès de Vienne à la révolution hülérienne*, 1934; A. H. Pricc, *The Evolution of the Zollverein, 1815-1833*, 1949; V. Vaientin, *Gesch. d. dt. Revolution 1848-49*, I-II, 1930/31; H. Friedjung, *Der Kampf um d. Vorherrschaft in D., 1859-1866*, I-II, 1916/17²¹; A. Wahl, *Dt. Gesch. v. d. Reichsgründung bis z. Ausbruch d. Weltkrieges*, I-IV, 1926-1936; F. Brandenburg, *Die Reichsgründung*, I-II, 1924²²; id., *Von Bismarck bis zum Weltkrieg*, 1925; L. Dehio, *Dt. u. d. Welt-politik im 20. Jh.*, 1955; F. Darmstaedter, *Bismarck and the Creation of the Second Reich*, 1948; H. Ziekürsch, *Polit. Gesch. d. neuen dt. Kaiserreichs*, I-III, 1925-1933; W. H. Dawson, *The German Empire, 1867-1914*, 1919; F. Hartung, *Dt. Gesch. v. Frankfurter Frieden bis z. Vertrag v. Versailles*, 1952²³; E. Eyck, *Das persönliche Regiment Wilhelms II.*, 1947; O. Stüllich, *Die politischen Parteien Deutschlands*, 1911; L. Bergsträsser, *Gesch. der Reichsverfassung*, 1914; id., *Gesch. der polit. Parteien in D.*, 1953²⁴; F. Mehring, *Gesch. d. dt. Sozialdemokratie*, 1922; R. Lupinski, *Die Sozialdemokratie v. ihren Anfängen bis z. Gegenwart*, 1927/28; W. Sombart, *Die dt. Volkswirtschaft im 19. Jh.*, 1927²⁵; M. Townsend, *The Rise and Fall of Germany's Colonial Empire*, 1930; H. Oncken, *Das Dt. Reich u. d. Vorgesch. d. Weltkrieges*, I-II, 1933; A. Rosenberg, *Die Entstehung d. dt. Republik*, 1930²⁶; R. H. Lutz, *The German Revolution 1918/19*, 1922.

והרפובליקה הווימאריה עד ימינו:

E. Hemmerle, *Dt. Gesch. v. Bismarcks Entlassung bis z. Ende Hitlers*, 1948²⁷; K. J. Pinson, *Modern Germany*, 1954; L. v. Muralt, *From Versailles to Potsdam*, 1948; E. Vermeil, *L'Allemagne contemporaine, 1890-1950*, I-II, 1953; A. Rosenberg, *Gesch. der deut. Republik*, 1935 (עברית: הרפובליקה הגרמנית, תש"ג); E. Eyck, *Gesch. d. Weimarer Republik*, 1954; S. W. Halperin, *Germany Tried Democracy*, 1946; W. F. Brück, *Social and Economic History of Germany, 1888-1938*, 1938; G. Scheele, *The Weimar Republic*, 1946; F. Friedensburg, *Die Weimarer Republik*, 1956²⁸; A. Mohler, *Die konservative Revolution in D., 1918-1932*, 1950; H. Ronde, *Von Versailles bis Lausanne: Der Verlauf d. Reparationsverhandlungen, 1919-1932*, 1950; Th. Eschenburg, *Die improprie Demokratie d. Weimarer Republik*, 1954; K. D. Bracher, *Die Auflösung d. Weimarer Republik*, 1956; E. Franzel, *Gesch. unserer Zeit, 1870-1950*, 1952²⁹; W. Dittmann, *Das polit. D. vor Hitler*, 1945; A. Brecht, *Vorspiel z. Schweigen. Das Ende d. dt. Republik*, 1948; F. Meinecke, *Die dt. Katastrophe*, 1949³⁰; C. David, *L'Allemagne de Hitler*, 1954; T. L. Jarman, *The Rise and Fall of Nazi Germany*, 1952; L. Namier, *In the Nazi Era*, 1952; W. Ebenstein, *The Nazi State*, 1943; id., *The German Record: A Political Portrait*, 1945; O. Nathan, *The Nazi Economic System*, 1944; J. Tennenbaum, *Race*

השאיפות האנושיות; השני — אשר החזיק בדבקות נוקשה בתכניות אופראטיביות ובהיערכות-הכוחות שנקבעו מראש ולא היה מסוגל לשנותן נוכח מסיבות פוליטיות-אסטרטגיות חדשות — מסמל את הירידה המקצועית של הצבא הגרמני. צבא זה, שהיה בעצמתו הנכבדת ורמתו האיכותית עדיף למראית-עין מיריביו, נמצא למעשה נחות מהם. הנהגת-המלחמה של מעצמות-המערב הדמוקרטיות הוכיחה את עצמה כמוכשרת יותר מן הכת הצבאית הגרמנית לפתור את הבעיות של התמודדות מזויינת עולמית בתקופה החדשה, החל בגיוס הכלכלה והתעשייה וכלה בתיאום בין אסטרטגיה מדינית ואסטרטגיה צבאית. הצבא, שלא שירת את הנהגה הפוליטית, אלא נטל על עצמו את הכוונת ההחלטות הפוליטיות של הנהגה זו, היה אחראי לשגיאות פוליטיות-אסטרטגיות מכריעות, כגון הוזה-השלום של ברסט-ליטובסק ומלחמת-הצוללות הבלתי-מנובלת (שגררה את כניסתה של אה"ב למלחמה), והפך לאחד הארדיכלים של מפלת עמו, כשם שהיה בעבר הארדיכל של הקמת הקיסרות. הרפובליקה הנימארית הקימה לעצמה זרוע צבאית מבין שרידיו וממשיכי מסורתו של הצבא הקיסרי הישן (ראה לעיל, עמ' 465, 467). תמורת מתן עזרה למשטר החדש תבעה כת-הקצונה — ואף השיגה — לצבא החדש מעמד של "ממלכה בתוך ממלכה" במסגרת הרפובליקה. ה"ריכסור", שאורגן וחונק ע"י הגנרל פון זקט (v. Seeckt), היה — בהתאם לתנאי חוזה-וורסאי — צבא-קבע של חיילים המשרתים לתקופה ארוכה; הוא היה מצומצם במספרו (רשמית רק 100,000 איש), אך הובא לרמה מקצועית גבוהה. מבחינה חברתית ומדינית לא היתה לו כל זיקה לרפובליקה. למטרותיה ובעיותיה, אלא רק לפיקודו שלו. בפיקוד זה שוב יוצגה במלוא-המידה האצולה הצבאית המסורתית, לאחר שטיהרה את שורותיה כמעט לגמרי מאותו הדור של קציני-הזרוע צעירים הרפתקניים, בעל השפעה בולטת, אבל חולפת, כראשי "גדודי-המתנדבים" בשנים הסוערות הראשונות של הרפובליקה. לפיקוד זה היו מגמות מנוגדות לאלו של הממשלות הדמוקרטיות השונות, שלהן היה כפוף לכאורה. מגמתו העיקרית היתה לפרוץ את ההגבלות שנקבעו בחוזה ורסאי לגבי העצמה הצבאית ומידת הזיון של ג'. פעולה זו בוצעה בהקף רב ובדרכים מגוונות, החל בהקמת מפקדות-צללים, טיפוח אירגוני-המונים צבאיים-למחצה, ייצור וצבי-רה של נשק בחשאי, וכלה בחוזה בין ג' וברה"מ, שנחתם בהשראתו של מטה הריכסור ושאיפשר לג' החזקת בסיסי-אימונים וייצור של דגמים נסיוניים של נשק כבד על אדמת רוסיה.

הגנרלים הגרמניים ברפובליקה הווימארית התנסו — יותר מקודמיהם בימי הקיסרות — בתככים בזירה המדינית. אם כי מגמותיהם — פרט להתנגדותם למשטר הדמוקראטי-רפובליקני — היו מעורפלות למדי, בשליחות הממשלה דיכאו במרץ כל נסיון של התקוממות קומוניסטית, נקטו עמדה של "ניטראליות-למחצה" בשעת התנקשות הימין הלאומני בהנהגת קאפ ברפובליקה ב-1921, ואילו בשעת נסיון-המרדה של היטלר ב-1923 נתנו לממשלה תמיכה פורשת, שהספיקה להכשלת נסיון זה; נציגם הגנרל פון שלֵיכר, כראש-הממשלה בחורף 1932/33, השתעשע בתכניות לא-ברורות של ברית בין הפועלים והצבא, כתי-הקצונה, שאדוניה המסרתי — הכתר — נלקח ממנה,

עמו הליבראליזם הגרמני בלאנדטאג הפרוסי ב-1861/62 על זכות פיקוח אזרחי על הכוחות המזויינים. נצחונות הצבא ב-1864, 1870/71 — ולא תנועה לאומית-עממית — הם שהביאו את איחודה המדיני של ג' ואת הידוש הריך. צבא הגרמני — המשכו של הצבא הפרוסי — נתערבבו באופן פאראדוקסאלי יסודות ישנים וחדשים: מבחינת מעמדו בחברה ומהותו הפנימית חזר לזמנים של פרידריך הגדול, ואילו מבחינה מקצועית — מבחינת מחשבתו, אירגונו ושיטות-הפעולה שלו — ינק מידושת "הרפורמאטורים הצבאיים". הנציג המובהק של "הליבראליזם הצבאי" בתקופת הקמת הריך היה מולטקה (ע"ע) הקשיש, המגשים הראשון והנאמן ביותר של תורת קלאוזוויץ (ע"ע). גם לגבי תכנה האסטרטגי — כפיפותה של הפעולה הצבאית למגמה המדינית, וגם לגבי תכנה האופראטיביו — השגת ההכרעה במערכות-השמדה גדולות ע"י יצירת עדיפות במקום הנכון ובזמן הנכון בעזרת תכנון מרחיק-ראות ותימרון גמיש. מולטקה היה מעורה בהתפתחות המשקית, הטכנית והמדעית של תקופתו והשכיל לנצל את השגיה ככלי תימרון וניהול אופראטיביו. הוא הישרה על הצבא כולו מקרבתו למציאות הסוציאלית ומרוחו המדעית-חקרנית, ובתקופת כהונתו כראש המטה הכללי חלה ירידת-מה של השפעת האצולה הפאודאלית והצבאית בשורות הפיקוד המטה.

אולם שארית ההשפעה של קבוצת "הרפורמאטורים" על הצבא, שהיתה בין הגורמים העיקריים לאיחודה והקמתה של הקיסרות הגרמנית, חוסלה כליל — גם מבחינה מקצועית — בה במידה שהלכו והתחזקו קיסרות זו וכוחה המזויין מבחינה חמרית. בסוף תקופת שלטונו של ביסמארק, וביחוד בזמן שלטונו של וילהלם II, שוב הודגש מעמדו של הצבא כגוף מנותק מיתר-האומה, כ"סלע" של הכתר, כנגד הבורגנות הליבראלית וכנגד מעמד-הפועלים העולה כאחד. זכויות-היתר של האצולה הצבאית נשמרו והתרחבו, ובידיה נשארו כמעט כל עמדות-הפיקוד הגבוהות; אף אם נפתחו שורות הדרגות הנמוכות והבינוניות לשכבות אחרות, נתחנכו גם אלה בצורת-אופק וברוח הדעות הקדומות של הכת הצבאית. מעמדו החיצוני ומהותו הפנימית של הצבא לא זו בלבד שהשפיעו באופן מכריע על הדיפלומאטיה ועל המדיניות הכלכלית והסוציאלית של ג', אלא קבעו גם את אפיו המקצועי של הצבא עצמו. יהירות מחמת נצחונות של העבר, דיכוי הביקורת והרוח המדעית החוקרת, ובעקבות כך — חוסר הבנה להשפעת ההתפתחות הטכנית, התעשייתית והחברתית על דפוסי הצבא ועל דרכי-המלחמה, וזה למרות ניצול מאפסימאלי של הטכניקה לצרכי המלחמה, — אלה היו התכונות הבולטות של רוב האחראים לכוח המזויין הגרמני במשך השנים האחרונות לפני פרוץ מלחמת-העולם I ובמלחמה עצמה, לאחר שהסתלקה עם מותו של שליפן (ע"ע) ב-1913 האישיות האחרונה בעלת שיעור-קומה בין המפקדים הגרמנים הגבוהים.

הנציגים הטיפוסיים של הצבא הגרמני וחולשותיו היסודיות היו לודנדורף (ע"ע) מזה ומולטקה (ע"ע) הצעיר מזה: הראשון — שניסח את התפיסה ה"נגד-קלאוזוויצית", ש"אין המלחמה המשך ואמצעי אחרון של המדיניות, אלא להיפך, המדיניות והמדינאים הם-הם שצריכים לשרת את צרכי המלחמה" — מסמל את תמצית המיליטאריזם הגרמני, הרואה בצבא מטרה לעצמה ובהתמודדות המזויינת את פסגת

הריכסור הנאמנים לגנראלים. אעפ"כ נעשו הכנות להפיכה צבאית, אולם לאור הנצחון הפוליטי של היטלר במינכן — בעקבות מדיניות-הפיוס של מעצמות-המערב — התייאשה הכת הצבאית סופית מכל נסיון של התנגדות למשטר.

המפלגה הנאצית הפכה לנושא העיקרי של המיליטאריזם הגרמני; היא הורידה את נושאו המסרתי הקודם, את הכת הצבאית, לדרגת כלי-עזר מקצועי בלבד. תפקידם של הגנראלים הגרמניים במלחמת-העולם II היה לשמש מבצעים אופראטיויים גרידא של האסטרטגיה של היטלר וחבריו, וגם תפקיד זה הלך והצטמצם כשהתחיל היטלר להתערב יותר ויותר בניהול הבלתי-אמצעי של החזיתות והמערכות השונות וגרם לריבוי של מיפקדות עליונות ולחיכוכים ביניהן. בשלבים הראשונים של המלחמה, כאשר ההצלחה האירה פנים לגרמנים, שכחו הגנראלים את כל אזהרותיהם שמלפני המלחמה, ורוב-רובם קיבלו עליהם בהתלהבות את מרותו של המצביא היטלר. זועות המשטר הנאצי לא עוררו כמעט כל מחאה וכל התנגדות בקרב האצולה הצבאית הוותיקה, שהיתה נהגת לדגול במושגי הכבוד והאבירות. ספקות לגבי המנהיג המשטר התעוררו בקרבה רק כאשר התרבו הכשלונות, ומאז החלו להתגלות ניגודים בין ההנהגה המדינית ובין הפיקוד הצבאי ובתוך הפיקוד הצבאי עצמו. במשך השנים 1943—1944 התרקמו החוסים של קשר צבאי לחיסול המשטר הנאצי, כדי להגיע לשלום-פשרה לפחות עם מעצמות-המערב.

„המפכת-הגנראלים“, שפרצה בסופו של דבר ב-20 ביולי 1944 (ר' לעיל, עמ' 479), — כבר בתיכונה ובתכניתיה נתגלו כל העקרונות החברתית והוסר-האונים המדיני של הכת הצבאית הגרמנית. תלישותם של חוגים אלה מן העם מנעה מפעולתם כל תמיכה המזנית, אפילו בצבא עצמו; הקושרים עצמם לא פעלו אלא מתוך הנחה, שאפשר יהיה לחסל את המשטר הנאצי ע"י הפעלת מנגנון הפיקוד והמטה בלבד. אפייני לעירבוב המושגים של משמעת ונאמנות צבאית ושל חובה אזרחית ולאומית הוא, שרבים מן הלוקחים חלק בקשר הִתְנוּ את השתתפותם בביצועו — ברציחת היטלר, שתשחרר אותם משרות-האמונים למצביא העליון, כאשר התברר שההתנשקות בחיי המנהיג במטהו לא הצליחה, התפוררה קבוצת המורדים. שינוי העמדה של מפקד-גדוד אחד בלבד — לאחר שיחה טלפונית עם היטלר, שמינה אותו בדרך זו לגנראל — הכריעה את גורל ההתקוממות בברלין, וכעבור שעות ספורות בלבד חזרו בהם כמה מחברי הקשר, הקימו בית-דין צבאי נגד חבריהם הם והוציאו מאות מהם להורג. הכת הצבאית הגרמנית הושמדה ע"י הגולם שאותו יצרה היא עצמה, והצבא הגרמני הוסיף לחום — עד להתמוטטות הסופית בקיץ 1945 — כחלק ממנגנון-המלחמה של השלטון הנאצי.

בסיכום-הדברים ניתן לומר, שהשפעת הצבא הגרמני — כלומר השכבה המנהיגה שלו — על ההתפתחות ההיסטורית של העם הגרמני היתה שלילית לחלוטין. הן מבחינה חינוכית-פנימית הן מבחינה מדינית-חיצונית. הסגולות שטיפח המיליטאריזם הגרמני בהמונים הגרמניים: סדר, דייקנות ורדף-לחימה — לא היו שקולות כנגד המגורעות הגדולות של המשמעת העיוורת והאכזריות ללא-ירסן, שהן פרי אותו המשטר ואותו החינוך. למרות נִשְׂרָה המקצועי הרב הובילה הכת הצבאית הגרמנית את המדינה למפלה במלחמת-העולם I וסייעה סיוע מכריע להשתלטותם של אותם הכוחות

לא רצתה לשרת את הרפובליקה, אך גם לא היתה מסוגלת ליהפך בעצמה לגורם השולט, מחמת זרותה לבעיות הכלכליות והחברתיות של התקופה ותלישותה מקרקע הציבוריות העממיות. מתוך תחושת עקרותה הפוליטית היתה הקצונה מוכנה להסתפק בפעילות המקצועית שלה — בזיון-מסדר ובהכנת מלחמה, ושאפה רק לשלטון של גורם פוליטי שבכוחו יהיה להתגבר על התנגדותם של מרבית המוני-העם באותה התקופה לשאיפות מיליטאריסטיות. את הגורם הזה ראתה מיטקדת הריכסור במפלגה הנאצית; משום כך תמכה — לאחר היסוסים מסויימים — באותם התהליכים הסוציאליים והקנוניות הפוליטיות, שהביאו את היטלר לשל-טון: „היטלר לא תפס את השלטון, אלא אנחנו שכרנו אותו לעבודה בתור מנהל-קירקס כדי לרסן את ההמונים“ (ניסוחו של קצין גבוה ב-30 ביאנואר 1938).

במהרה נתברר, שהערכה שחצנית ושטחית זו לא היתה אלא ביטוי נוסף לעוורונה של הכת הצבאית הגרמנית לגבי הכוחות החברתיים הפוליטיים של התקופה החדשה. מלכתחילה עלו והחריפו הניגודים בין האצולה הצבאית אשר בהנהגת הריכסור ובין המפלגה הנאצית, שלא היתה נכונה לסבול „ממלכה בתוך ממלכה“ אלא שאפה לשלטון מחלט גם על הכוח המזויין. בין האירגונים הצבאיים הנאציים — ה.ס.א., וביחוד ה.ס.ס. — ובין הריכסור פרצה התחרות, כשכל צד תבע לעצמו את הזכות להיות חוטי-השדרה של הצבא הגדול בעתיד, לאחר שהחליט היטלר לבטל על דעת עצמו את ההגבלות של חוזה-וורסאי ולהתחיל בהזדיינות-מחדש בהקף עצום. הגנראלים שאפו להשתמש בעצמה הצבאית המוגדלת כאמצעי לדיפלומאטיה זרה ונרתעו — עקב הנסיון של 1914—1918 — מצעדים שהיו עשויים להביא לתבערה עולמית חדשה, שלקראתה דווקא תתר שלטונו של היטלר במכוון.

כל עוד לא היה שלטון הנאצים מבוסס די-צרכו, עשה היטלר ויתורים מסויימים לכת הצבאית. ב-30 ביוני 1934 חיסל את ההנהגה של ה.ס.א., שבה התרכזו מתנגדיה של הכת הצבאית המסרתית; אולם בהזדמנות זו רצח היטלר גם את הגנראל פון שליכר ונציגים אחרים של האצולה. בהתאם לדרישותיה של הקצונה הגבוהה בוצע שיעבודם המוחלט של מקורות-הכוח של המדינה לצרכי ייצור הנשק ולהגדלת הצבא. אמנם הוויתורים שעשה היטלר היו זמניים וטאקטיים בלבד, והוא הגשים את מטרותיו בעקביות על אפס ועל חמתם של אנשי-הצבא. עמדות-המפתח בצמרת-הצבא נמסרו בזו אחר זו לנאצים ולחסידיהם מובהקים של היטלר; בפברואר 1938 סולקו שר-המלחמה ומפקד צבא-היבשה שמאנשי האצולה הצבאית הוותיקה, והיטלר מינה את עצמו למצביא העליון של כל הכוחות המזויינים. הקו הנאצי ניצח לא רק מבחינה אירגונית אלא אף מבחינה מדינית-אסטרטגית. כניסת הצבא הגרמני לתוך האיזור המפורז של הריינס ב-1936 וכיבושה של אוסטריה במאוס 1938 בוצעו בניגוד לעצתה המפורשת של ההנהגה הצבאית המקצועית.

בספטמבר 1938, בשעת ההכנות למלחמה נגד צ'כוסלובקיה, הגיעו רוב הגנראלים למסקנה, שהשלטון הנאצי מסכן את קיום המדינה הגרמנית, והחליטו לסלקו בכוח-הזרוע. מסתבר, שיקלתם לבצע את המשימה הזאת היתה מפותקת למדי, דווקא בגלל ההגדלה המהירה של הצבא הגרמני על-ידי גיוס-החובה ההמוני, שדילדל את גרעיני

טריה, וכן במרכזים כנסייתיים ומדיניים ממזרח לרינוס, כגון רגנשבורג. פראג. הידיעות על ישוב היהודים בג' באו אלינו בדרך-מקרה, ואין בהקדמה של ידיעה על קהילה יהודית במקום מן המקומות אות כשלעצמו על קדמותה. על מגנצא יש ידיעות ראשונות סמוך ל-900, על וורמס 960. על רגנשבורג מ-981. מן המאה ה-11 יש ידיעות על קהילות יהודיות בדרום-מרכז של ג' (באמברג, וירצבורג) ובתיריני גיה (אופורט). הרדיפות דחפו את היהודים במאות ה-12—14 מדרומה של ג' למזרחה ולצפונה, ובאותו כיוון נמשכו גם על-ידי ההודמנויות למסחר ועסקי-כספים. זה היה גם כיוונה של ההתיישבות הגרמנית, אך היהודים השתתפו בתנועה זו בשל מגמות יהודיות מיוחדות. בתחילת המאה ה-13 נזכרים יהודים בברסלאו ובמינכן; באמצע המאה ה-13 בווינה; בסוף המאה ה-13 בברלין, וכו'.

קשריהם של היהודים עם צרפת היו מרובים ואמיצים. בסוף המאה ה-10 או בראשית המאה ה-11 בא ר' גרשום. מאור הגולה" ממץ למגנצא ועשה אותה למקום-תורה. ישיבות מגנצא וורמיזא היו מרכזים רוחניים לכל אירופה המרכזית, ואף מצרפת באו תלמידים — בתוכם רש"י — ללמוד בהן. אפשר לומר, שהקיסרות הקארולינגית נשארה תחום חברתי-תרבותי אחד בשביל היהודים גם לאחר שנתפורה מבחינה מדינית.

היהודים באו לג' הנוצרית כזרים למדינה, שהיתה מבוססת בהרבה על מושגים הלקוחים מעולם חיי-השבט, וככפרים בדת השלטת במלכות ובלכות תושביה. מעמד המשפטי-החברתי נקבע בעיקרו בסימן של הבדלה מעם-הארץ ושל חסות מיוחדת, שבני-בלי-ארץ שאינם מאמינים נוצריים זקוקים לה כדי להתקיים.

בתחילת המאה ה-11 שומעים אנו על רדיפות ראשונות על היהודים (גירוש יהודי-מגנצא ב-1012); ומאותה המאה מכירים אנו את כתבי-הזכויות הראשונים שניתנו להם ע"י המלכות וההגמונים. ב-1084 משך אותם ההגמון של שפיאך לעירו המתחילה להתרחב, כדי להגדיל אלף מונים את כבוד מקומנו" (Aronius, Regesten, No. 168, 70); למתיישבים היהודים הוענקו זכויות-מסחר נרחבות וניתנה להם חומה להגנתם. עדות זו על ערפם היישובי והמסחרי של היהודים לעיר חדשה באה 12 שנה בלבד לפני גזירת תתנו". ב-1090 העניק הקיסר הינריך IV כתבי-זכויות ליהודי שפיאך וורמס (ibid., No. 170—171, 17—77), ובעקבותיו יצאו קיסרים שבאו אחריו. בכל הכתבים האלה הוכרה זכותם של היהודים להיות נשפטים ונידונים ע"י השוויים להם ולא ע"י אחרים... לפי דינם" (מאישור הזכויות של 1090). בכתבי-הזכויות שאושר לוורמס ב-1157 תובע הקיסר לעצמו זכות-שיפוט בלעדית על היהודים, משום "שהם שייכים לאוצרנו". את כתבי-הזכויות קיבלו ראשי-העדה, שהיו גם חכמים; הקהילות היו מונהגות ע"י "טוביהן", שהיו בני-תורה, בני טובים ומיוחסים. לקהילות שזכו בכתבי-זכויות אלה כבר היו בתי-כנסת (בוורמס מאז 1034) ומסודות-ציבור מבוססים. אין בידינו ידיעות בטוחות על מספרי היהודים בהן; כשי שמערי דים המספרים של פרשת קידוש-השם (ר' להלן), היו גם קהילות של קרוב ל-2,000 נפש (מגנצא), אבל ברובן היו רק כמה מאות או כמה עשרות נפש מישראל. התקנות, הפירושים והפיוטים שמן המאה ה-11 בג' (כגון אלה של רגמ"ה ור' שמעון הגדול) מבטאים אמונה תמימה ועזה ונכונות למסירות-נפש על הדת.

האפלים, שגרמו להתמוטטות הגמורה של העם והמדינה במלחמת-העולם II.

הלקח שיש להסיק מתולדות ג' החדשה הוא: שצבא הקיים כגוף מחוץ לחברה ומעליה ושואף להיות השולט במדינה תחת להיות לה לכלי-שרת — סופו שהופך ממכשיר-הגנה למכשיר-ההרס לאומה עצמה.

F. A. J. v. Bernhardt, *Vom heutigen Krieg*, I-II, 1912; L v Rudt v. Collenberg, *Die deutsche Armee 1871-1914*, 1922; S. R. Steinmetz, *Soziologie des Krieges*, 1929, E. Ludendorff, *Der totale Krieg*, 1935; H. Rosinsky, *The German Army*, 1940; W. Pucht, *Vom Wesen des Krieges und vom Kriegswesen der Deutschen*, 1951; W. Görlitz, *Der deutsche Generalstab im Frieden u. im Kriege*, 1951; T. Taylor, *Sword and Swastika. Generals and Nazis*, 1953; J. W. Wheeler-Bennett, *The Nemesis of Power*, 1954, G. Ritter, *Staatskunst und Kriegshandwerk*, I-II, 1954/1956; id., *The Prussian Army and Politics* (Jl. Central Europ. Affairs XV, 401), 1956; G. A. Craig, *Militarism in German Statecraft and Foreign Policy*, 1950, id., *The Politics of the Prussian Army 1640-1945*, 1955.

יש. ב.

תולדות היהודים בג'. — א. מן התקופה העתיקה עד הרפורמאציה. השם "ג'" ("גירמאניה" או "גרמאניא") לארצות-הצפון באירופה והשמועות על כוחם הצבאי של עממיהם ועל אימנם על מלכות-רומא הגיעו אל חכמי-התלמוד (מג"ר, ע"ב; ב"ר ע"ה, ועוד). ביה"ב נקראה ג' בפי היהודים תחילה אלמניא (ר' לעיל, עמ' 416); אח"כ נתקבל השם המקראי "אשכנז", והוא היה רווח בספרות העברית ובדיבור היהודים עד הדורות האחרונים.

ימי-הביניים. אין יסוד לאגדות שרווחו ביה"ב — ושנכנסו אף לתעודות של מלכות — על ישיבתם של יהודים בג'. עוד לפני עליבתו של ישו, ראשוני היהודים בג' היו סוחרים שבאו בעקבות הלגינות והתיישבו בערי-הרינוס שנסודו ע"י הרומאים. הידיעה המפורטת הראשונה על עדת-יהודים בג' מתייחסת לקולוניה (קלן) ונמצאת בצווים קיסריים מ-321 ו-331 לסה"נ (Cod. Theod. XVI 8, 3—4); אולם אין ראיות לרציפותו של הישוב היהודי בג', אם כי רחוב-היהודים בקולוניה נשאר בתוך העיר הרומית גם בימיה הראשונים של המלכות הגרמנית. האוכלוסיה היהודית התפשטה ביה"ב באירופה המרכזית מן המערב ומדרום-מערב. מאיטליה הדרומית ומצרפת באו היהודים כסוחרים רצויים לג', והם התיישבו בערים של תרבות רומית לאורך הנהרות הגדולים ודרכי-המסחר (למשל: משפחת קלונימוס [ע"ע] מלוקא, שנת-יישבה במגנצא במאה ה-10). בדומה ליהדות-צרפת, היתה יהדות-ג' יונקת מראשיתה מארץ-ישראל ומתורתה וכתה לקשר תמים וישר למקורות היצירה היהודית. במאה ה-12 העיד אחד החכמים, ש"ראיתי בוירמיישא כתב ששלחו אנשי רינוס לארץ-ישראל שנת תש"ד לפרט (960): שאלו את קהילות ארץ-ישראל — שמועה ששמענו על ביאת משיח, וגם סרכא דליבא מה אתון ביה"; ונשתמרה גם התשובה בידם (REJ 44, 238).

עד לסופה של המאה ה-11 היו היהודים בג' מנושאי-המסחר הבינלאומי. ביתוד בסחר עם המזרח, ויסוד מכוונד בהתיישבות העירונית של ג'. הם היו מרוכזים לאורך הגדה המערבית של הרינוס (ע"ע). במחוז לוֹתֵיר (לותרניגיה) ובערי ההגמונים והמסחר העתיקות, כגון קלן, מינץ (מגנצא), שפיאך (אשפירא או שפירא), וורמס (וירמישא או ורמיזא),



מקח וממכר בין איכר ובין יהודי
מכ"י מצוייר של ה. סאכטשפינגל (המאה ה-18)

ב. שלום הארץ של 1103 נכללים הם בין נטולי-הנשק הראויים להגנה. מושגים שקבעו את גורל היהודים מראשית הוריתם על אדמת-ג' נעשו מעתה מפורשים ואכזרים יותר: התפיסה הגרמנית, שמיזוג מושגי-שבט במושגי-מדינה, ראתה כזרים את שאינם מבני עמ-המדינה. הכנסיה טענה מאז ומתמיד שבחטאיהם נידונו היהודים לעבדות ולהשפלה; על זיקתם של היהודים למחסה ומגן נתווסף עתה הרצון לנצלם ולעשקם. ב-1236 סיפק הקיסר פרידריך II פרישה ארוכה של התפתחות במשפט ובתפיסה החברתית, בצינון את כל יהודי „אלמניה“ כ„עבדי האוצר הקיסרי“ — *servi camerae nostrae* (Aronius, Regesten, No. 509, 220). „עבדות“ זו מסרה את היהודים ואת רכושם מבחינה חוקית בידי הקיסר לשבט ולחסד. היהודים לא הרגישו במלוא חומרתו של מושג משפטי-חברתי זה, כי מעולם לא בוצע בג' במלוא הקפד; במאה ה-13, זמן רב לאחר ניסוחו המלא של המושג, מעיד המהרס מרוטנבורג, ש„היהודים אינם מכודנין [ר"ל צמיתים] להתחייב בכל מקום שהם, כמו שהגויים מכוד-נים, אלא רואין אותן כמו שהם בני-חורין שירדו מנכסיהם ולא נמכרו ממכרת-עבד; וכן המלכות נוהגת, וכן פסק ר"י (ש"ר, דפוס פראג, תת"ר א; ועי' תוספות ב"ק נ"ח, ע"א). מבחינת הסות-השלטון היתה „עבדות-האוצר“ אפילו רצויה ליהודים, כי לא היה אז בג' כוח אחר שאֵבה ויכול להגן עליהם.

מושגים אלה של התרת-דם ושל שיעבוד לאדוני-הארץ גרמו לחידושן של פרעות ופגיעות ביהודים בכל שעת-חירום. במסע-הצלב השני (1146) עברה עת-בלהות על יהודי-ג' בגלל החסות שהתנהלה נגדם: „וישאו בני-ישראל את עיניהם ויראו והנה מצירים טועים המתועבים נוסעים מכל עבר ורודפים אחריהם להרגם, ויראו מאד, וישאו עיניהם אל ההרים ואל המצרים, ויבקשו איש מאת מכרו גוי, כל מי שהיה לו מגדל או מצודה, לקבלו אצלו לבוא בנקרת הצורים ולהתחבא עד יעבור זעם“ (ס' אפרים בר' יעקב: גזירות אשכנז וצרפת, מהד' הברמן, קי"ז). זהירותם של היהודים ושל השלטון, מלומדי הניסיון האיום של 1096, והטפתו של ברנרד (ע"ע) איש-קלרוו נגד פרעות, הם שמנעו את הישנות מחזות-האימים של תתנ"ו. בין מסע-הצלב השני עד ראשית המאה ה-13 היו עלילות ופרעות הרבה, אך מספר הקרבנות היה קטן באופן יחסי.

הזעזוע של גזירות-תתנ"ו גרם ליצירה רותנית-חברתית כבירה של יהדות-ג'. הדורות שאחרי הגזירות פיארו את כעשי הנהרגים וחידשו לעצמם תורה שלמה של קידוש-

כל אלה הועמדו בנסיון בשואה של חדשי אפריל-יוני 1096 („גזירות תתנ"ו“). הגלים הראשונים של נוסעיה-הצלב, בני „האספסוף“, כלשונם של בני-הדור היהודיים, פנו לפרוע בקהילות איוור-הרינוס. המלכות, ההגמונים והעירוניים, שכ-ניהם של היהודים, לא נטו לפרוע ביהודים והשתדלו באפנים שונים להגן עליהם. אך הגנתם לא הועילה בימים ההם של התרגשות-המונים וחולשת השלטונות הקבועים. אז נתגלו עוז רוחם ואומץ-לבם ומסירותם לתורת-ה' של רבים מבני הקהילות הללו, ששחטו את עצמם ואת משפחותיהם על קדושה-השם (ע"ע). הרושמים את מעשיה-הגבורה האלה מסרו, כי במגנצא „נהרגו ונשחטו ביום אחד... אלף ומאה נפשות קדושות“ (ס' גזירות אשכנז וצרפת, מהד' הברמן, ל"ב). בעיר זו קדמה למעשי קידוש-השם השתדלותו של הפרנס ד' קלונימוס אצל הקיסר הינריך IV, והלה פירסם צו להגנת היהודים, שלא הועיל הרבה. כמרכן יצאו בני הקהילה הזאת להילחם בשער עם הצלבנים, ורק לבסוף באה השחיטה העצמית. גם בקהילות רבות אחרות לאורך הרינוס ולאורך דרכם של הפורעים דרומה-מזרחה קידשו רבים את השם; מעטים ניצולו במחבואים (שפיאר, קלן, וורמס, פסאנתן, מצ). ויש שהמירו את דתם לשעה, כמו ברגנשבורג — שבה „נאנסו כולם“ (שם, הנ"ל נ"ו). הקיסר התיר אח"כ לאנוסים לשוב ליהדותם.

שנת 1096 מסמלת מיפנה בתולדות היהודים בג', שכן מסעיה-הצלב, תולדותיהם והשפעתם, מסמנים את ראשיתם של שינויים מכריעים במבנה החברתי והמשקי ובהלך-הרוח בעמים הנוצרים באירופה המערבית. מאותה תקופה ואילך הותר דמם של היהודים בעיני ההמון, בפרט בעתות תסיסה חברתית ודתית. התנאים החדשים בכלכלה ובחברה, איבתן של הגילדות (ע"ע) העירוניות, שלא נתנה ליהודים להיאחזו במלאכה ודחיקתם מן המסחר התקין, תברו אל השלטת איסור הרבית (ע"ע) מטעם הכנסיה, שהלך והחמר במאות ה-12—13, ועשו את ההלוואה בריבית ואת מכירת המשכונות למקור הפרנסה של יהודי-ג'. אמנם היהודים המשיכו לעסוק גם במסחר הרגיל; עוד במאה ה-13 סחרו בצמר, באו לשווקיה של קלן, וגם בעל-מלאכה ועובדי שדה וכרם היו מצויים בתוכם. אך הריבית היתה עיסוק שהטביע את חותמו במצבם, וכ-100—150 שנה לאחר שכבר היתה פרנסה ראשית ליהודי צרפת ואנגליה, תפסה מקום בראש גם בפרני-סותיהם של יהודי-ג'. שנאת-ישראל העממית נאחזה בעסק הזה. בהתאם לנדירות הכסף בימים ההם ולמיעוט הביטחון, היה שער-הריבית גבוה מאד. ב-1244 ניתן ליהודי-אוסטריה כתב-זכויות ע"י הדוכס פרידריך II, שההנחה שבו היא כי פרנסתם העיקרית של היהודים היא הריבית; בכתב-זכויות זה הוסדרו כל עסקות-הריבית לפרטיהן, ושיעורה נקבע ל-173⅓%. כתב זה היה דוגמה להסדר זכויותיהם של יהודים במרכזה ומזרחה של ג' (ובפולין) במאות ה-13—14. את המשכונות אצל היהודים באו להרזין בדרך-כלל אבירים או עירוניים בשעת-דחקם. לשונאיהם של ישראל בג' היה פתחון פה לטעון על „מציצת דם“ של הנוצרים ע"י היהודים ועל שותפות היהודים עם גנבים נוצריים, משום שפושעים נוצריים היו מרהינים את גזילתם אצל היהודים. היהודים עמדו על זכותם שלא להחזיר משכונות אלה ללא תמורה — זכות שהשיגה לגבי חפצים קנויים עוד בכתב-הזכויות מ-1090. מצבם החברתי של היהודים נעשה ירוד יותר ויותר.

מוסדות-הקהל התפתחו הולכו. כ"כנופיה ביומא דשוקא" תיקנו פרנסים וחכמים תקנות להנהגתן של קהילות וקבוצות של קהילות. במאה ה-13 פסק הראב"ה, שהחלטת הרוב מחייבת את המיעוט, ואין צורך בהסכמה פה אחד — שלא כדעת ר"ת. איש-צרפת בן המאה ה-12. כל מוסדות הקהילה, כפי שנתפתחו במשך המאות ה-12—13, נזכרים ברשימה של קהילת-קלן מ-1301: "הננו הפרנס (= הגמון-היהודים)". הפקידים וכל עדת קהל-היהודים" (Nos Episcopus, magistratus Judeorum ac universi Judei civitatis Coloniensis [Judenschreinsbuch, p. 92—3]). משנת 1220 ואילך יש בידינו "תקנות שו"ם", שתיקנו שלוש הקהילות הגדולות שעל הרינוס — שפירא, ורמיזא ומגנצא. כינוסים של ראשי הקהילות הללו נמשכו גם במאה ה-14, וסדריה-החיים של עדות-ישראל בג' עוצבו במידה רבה בהשפעת מחוז-הרינוס וסדריו.

היהודים בג' פיתחו בקרבם הנהגה עצמית, על כיבודיה דרגותיה. האינטימיות של הקהילות הקטנות איפשרה ליחיד, בשעה שהרגיש שנעשה לו עוול, לפנות אל הכלל כולו — עלידי "עיפוב התפילה" עד שיובטח לו תיקון המעונת. חיי-המשפחה ידעו את הדאגות והשמחות הרגילות, ולא נעדר גם הצד הקל של החיים — בחורים הפריצים... שהיו חפצים לשחוק בקוביא" (ס' חסידים ק"ט) ומעשי-משובה בעת שמחות (ועי' תוס' סוכה מ"ה, ע"א, ד"ה "מיד תינוקות").

במאה ה-12 עדיין נחשבו היהודים בין מגיני העיר שבה ישבו: ר' אלעזר ב"ר יחודה מספר: "מעשה שצרו על עיר ווירמש חיילות גדולות בשבת, והתרונו לכל היהודים ליקח כל-י-זינם... דאם לא יעזרו היהודים את העירי-נים היו הורגין... הילכך מותר" (ס' הרוקח, הל' עירובין, סי' קצ"ז, דפוס קרימונה, שי"ז, כ"ג, ע"א). היהודים, שלקחו חלק בהתפשטות של האוכלוסייה העירונית מזרחה, נתקלו במקומות החדשים באימות ובבעיות של קולוניאטורים: "כשבאים לתקן בתים בעיר היתה מגפה ביושבים, לפי שהמקום לשדים מיוחד... שאלו להכם מה לעשות, אמר להם: ...תקחו עשרה וספר-תורה וימתחו חבל על הקרקע באורך, ויליכו ספר-תורה אצל החבל... ולבסוף יאמרו: על דעת המקום ועל דעת התורה ועל ישראל השומרים אותה, שלא יהא רשאי שום מוזיק ושום מזקת לבא במקום זה מהיום ולעולם" (ס' חסידים, שע"א). קהילות-היהודים התפשטו והלכו בכיוון דרום-מזרחי ומזרחי.

במאה ה-13 נתחדשו צרות: ב-1235 היתה בפולדה עלילת-הדם (ע"ע) הראשונה בג', ובמחצית השניה של המאה ה-13 מתחילה עלילת חלול-הקרבן (ע"ע) להתפשט בה. מאז הפילו עלילות אלו קרבנות הרבה וגרמו למריסת-עצבים ולהשפלה נוספת של היהודים בעיני ההמון הנוצרי, שראה את היהודים כמושחתים ומסוגלים לכל מעשה-תועבה. השקפות אלו חדרו לעם בימים שבהם נחלש השלטון הקיסרי, ועבודת-האוצר של היהודים הועברה ונמסרה בדרכים שונות ובשל סיבות שונות לשררות מקומיות שונות. במאה ה-13 התגברה הקנאות הדתית ונלוותה לתסיסה החברתית של פשוטי-העם בערים. ההמון פרע ביהודים בהזדמנויות שונות. ב-1241 פרץ בפראנק-פורט "קרב עם היהודים" (ר' הציור בשער כרך י') בעטיו של יהודי אחד שהמיר את דתו, והיהודים ניסו למנוע אותו מכך, וקהילת-היהודים במקום נהרגה בהתנגשות-דמים עם הנוצרים. ב-1259 קבעה סינודה של ארכיגמוניות-מגנצא

השם: מוטיויים של עקידה וקרבן. של הליכה לראות ב"אור הגדול", של עמידה בעוז מול המשפילים — נוסחו ונמסרו כעורך קבוע של חיי-היהודים. בסידורים נרשמה ברכה שמברך אדם לפני השחיטה; תפילתם של קדושי כסאנתן: "הרחמן הוא ינקום בימי הנשאים אחרינו. לעיניהם, נקמת דם עבדיך השפוך והעתיד עדיין לשפוך; הרחמן הוא יצילנו מאנשי הרשע ומשמד ומעבודה זרה ומטומאת העמים ומפיגוליהם" (שם, מ"ט) — מבטאת את הלך-רוחם של בני-הדור בכלל, ובפרט של "הראשים לנהרגים", אשר גילו מידה מיוחדת של הקרבה ונאמנות (תמונה: ע"ע אילומינציה, עמ' 827).

במאות ה-12—13 קם חוג נבחר של חסידים ואנשי-מעשה, שהגו וצירפו עשייה למחשבה בתמימות ובהעמקה. דמותה של חסידות-אשכנז עוצבה בהרבה ע"י בני משפחה אחת: ר' שמואל החסיד, בנו ר' יהודה וקרובם ר' אלעזר (ע"ע) ב"ר יהודה מגרמיזא (רוקח). הם ניסחו את הדרישות לתמימות בתכלית; לקיום דין-שמים, שהוא מעל ומעבר לדין-תורה, שניתן לאדם רק כנגד יצירה-רע; לראיית הרכוש כפיקודן בלבד; לפרישות מן התאוות בלי להינזר מן המשפחה ומן הציבור; להקפדה על "תשובת-המשקל". "ספר-חסידים" ו"ספר-הרוקח" מבטאים את רגשותיהם, דעותיהם וסיפוריהם של חסידי-אשכנז על הדרך שיבדו לו האדם, על גדלו וכבודו של האלהים, על שדים ורוחות, על הפיתוי המיני והמלחמה בו, על קיום מצות אנשים מלומדה ועל הצורך לעשות את המצוות בכוונה אמיתית, על אהבת הספר והלימוד כערכים דתיים גדולים.

באותן מאות השנים נמשכה גם התגבשותן של הקהילות והנהגתן. היהודים הצטמצמו עוד יותר מקודם ב"רחובות-היהודים" שבערים, ובהם זכו להרגשת ביטחון ולסביבה יהודית חמה (ע"ע גטו, ותמונות שם). "המהוגנים" שבקהילות נשמעו לגדולים-בתורה שביניהם. לימוד התורה לא נפסק בשל תלאות החיים וסכנות המוות; הוא אף גבר והתעצם לצורך הנהגת הציבור היהודי, לשם הדרכת היחיד מישאל למעשה אשר יעשה, ועמו נתרבו גם גדולי-התורה. לאחר זמן, בדיעבד, ניחמו עצמם יהודי-ג', שיש להם ברכה מרעת הריבית — פנאי ללימוד התורה; במאה ה-15 מוסר רב אחד מסורת של שלושה דורות, ש"מה שהתורה מקיימת באשכנז יותר מבשאר הארצות אתי מלוח שלוקחים ריבית מן הגויים, שאינם צריכים לעשות מלאכה, ומכוח זה יש להם פנאי ללמוד תורה, ומי שאינו לומד תורה מסייע ללומדי-תורה מן הרווח" (לקט יושר, אורח חיים, 118—119). הריבית קבעה בהרבה את המלאכותיות של המבנה החברתי היהודי: היהודים התפרנסו בעיקר מבני עם אחר, ומועטים היו היחסים של ניצול בינם לבין עצמם; ומכאן שהליכוד החברתי היה רב ומהודק בעדות אלה של ג', שמבני הכלכלי היה במידה ניכרת מעור אחד. הקהילה קיימה בית-כנסת, בית-קברות (או דאגה לזכות קבורה במקום סמוך, אם היתה קטנה), בית-מרחץ ובית-התנות ובו כלים וחדרים לבישול לשמחות ולעריכתן בצוותא. בחוגי החכמים התלכדו חברות של בחורים מסביב למוריהן וביתן, וגם אשתו של החכם דאגה לבחורים ולצרכיהם (הברמן, שם, קס"ה—קס"ו). מעדותו של המהר"ם מרוטנבורג למדים אנו, שביתו שלו היה מרווח והיה בו "בית המדרש... בית החורף (= החצר המרכזית למגורים)... חצר הפתוח לרשות הרבים... עלייה המקורה שאני אוכל בקיץ ו... חדר... של כל בחור ובחור" (שורת, דפוס קרימונה, ק"ח).

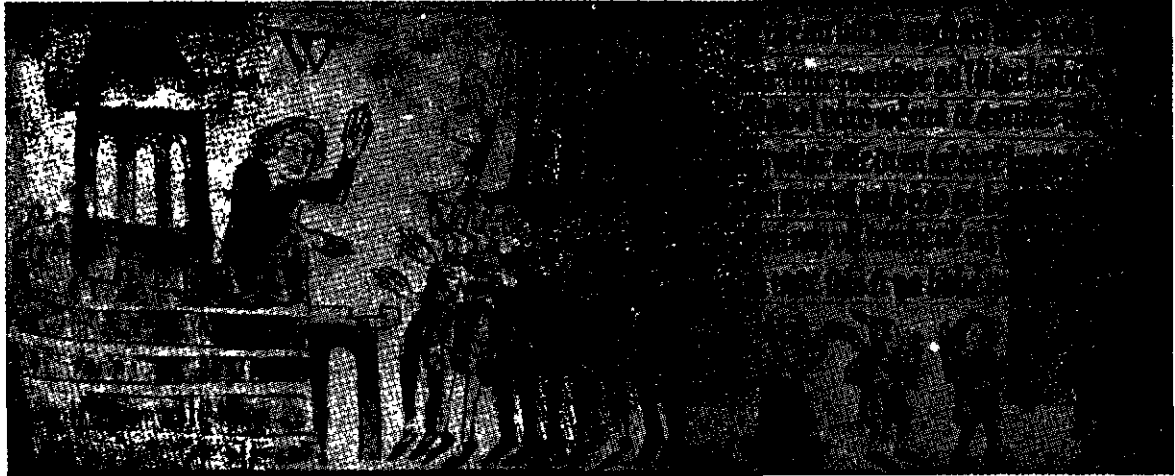

יהודי (השטאלי בשורה — ניכר ככונע־היהודים) בין נושאי־ההקדמות, הנאים לסייע לשופט כשירות־יססרת (מכ"י־ירוקן המצוייר של הזאכנספינגל, המאה ה־14)

את הטלת „אות־הקלון“ (ע"ע) על היהודים במחוז זה. בשנת 1285 נשרפה במינכן, „עיר־הכמרים“, קהילת־היהודים — 180 נפש — בעטיה של עלילה. אף עול המיסים הכביד במאה ה־13 על יהודי־ג'. לפי רשימה חלקית של מס שהעלו ב־1241 לקופת־הקיסר הקהילות שב־25 ערים, בעיקר במערבה של המלכות, נמצאו למדים, שהיהודים שילמו או 857 מארק כסף — שהם 12% מכלל הכנסות הקיסרות באותה השנה ממיסים (7127.5 מארק) ו־20% מכלל הסכום שהעלו ערי־ג'. למיסים קבועים כאלה נתווספו „מיסים שאין להם קיצבה“ — „מתנות“, שוחד וסתם סחיטות.

גם במחצית השניה של המאה ה־13 קמו להם ליהודי־ג' מנהיגים רבי־כוח לתורה ולהדרכת הציבור. ראש וראשון להם היה ר' מאיר (ע"ע) בר' ברוך מרוֹטנבורג, שהאיר את הדורות ההם בתשובותיו ובהוראותיו. הוא לחם נגד מגמות של תקיפות ועוול בהנהגת הקהילות, ביטא את סבלם של בני־דורו בקינותיו ובהגותו, והיה בסוף ימיו סמל לגורל הכלל בצרתו הפרטית־הציבורית — כאשר ניסה לברוח „למעבר־הים“, כשם שברחו יהודים אחרים מנרדפי המלכות, ונתפס במצוות המלך — ומת בתפיסה ב־1293.

בשלהי המאה ה־13 ובמחצית הראשונה של המאה ה־14 גברה עצמתן ורבתה תכופותן של הרדיפות מצד ההמון, ואף השלטונות נטו יותר להכביד את אכפם על היהודים. ב־1342 קבע לדוויג מבאוואריה, „שכל יהודי וכל יהודיה, אם אלמנה היא, מבני 12 ומעלה, שיש להם רכוש של 20 זהובים, חייבים כל אחד ואחד וכולם יחד לתת זהוב מדי שנה מס מגופם“. מס־גולגולת זה בא להגדיל את הכנסות הקיסר מן היהודים, שנתמעטו בשל העברת הזכויות עליהם, ברצון הקיסרות או שלא ברצונה, לידי שליטים אחרים. הנטל הנוסף הוטל ללא התחשבות בשאר המיסים שנגבו מהיהודים. ב־1356 העביר הקיסר זכות על היהודים לידי הנסיכים־הבוחרים של הקיסרות. תוך חמישים שנה נתכו שלוש מהלומות איומות של משטמה ופרעות על יהודי־ג': 1298/9 — בעת מלחמת־אזרחים בדרום־מערב ג', ולאחר עלילת חילול־הקרבת — ריכו הצורך רינדפליש (ע"ע) סביבו המונים, ופרע ביחודי פראנקוניה, באוואריה וסביבתן; למעלה מ־140 קהילות (ביי־ניהן רוטנבורג, וירצבורג, נירנברג, באמברג) הושמדו וחרבו; היהודים קידשו את השם, ובמקומות רבים גם לחמו בפורעים.

למרות המסיבות שהוחמרו אחרי 1348/9, היה כוח־החיים של היחידים ושל הציבור בקרב יהודי־ג' גדול, ודפוסי ההנהגה המשמעת שעוצבו מקודם היו איתנים, במידה שיכלו לעמוד להם במאבקם על המשכת קיומם ועל קיום קהילות יהודיות לכל פרטי הנהגתן. גדולי הדורות שלאחר השואה של המאות השחור' המשיכו את יצירתה של יהודי־ג' ואת רצי־פותה. ר' מאיר (ע"ע) הלוי העביר סמוך ל־1365 את מנהגי קהילת־הריגוס ואת מסורת תורתן לווינה. „חכמי־אושטרייך“, יוצאי בית־מדרשו, היו מעתה למנהיגי כל היהודים בג' בתורה וביראה. בדרומה ובמזרחתה של ג', באיזורים שהיו מפותחים פחות מבחינת היישוב העירוני דרכי־הכלכלה, היתה המחיה מצויה יותר ליהודים; ובהם גם עברה הדרך אל פולין, שהפכה בהדרגה מקום־מקלט ליהודים.

מצבם של היהודים בג' היה מעורער ביותר עד בוא הרפורמציה (ע"ע). התפצלותה של הקיסרות מנעה, אמנם, גירושים כל־ארציים מקיפים ונתנה אפשרות למגורשים לשהות בקירבת המקום שממנו גורשו ולחזור אליו במהרה;

בעצמו אחרי סחורתו; היהודים שנדחו אל העיירות והכפרים של ג' קנו מן המחסנים הגדולים צמר, פשתה וכד' ומכרו לסוחרים הגדולים. כאן יש מעין התחלה של אותו תהליך, שנסתיים בפולין (ע"ע) במאות 16—17 עם כניסת היהודים לשירות האצילים בהנהלת אחוזותיהם.

חיי הקהילות הקטנות בג' של שלהי י"ב היו לעיתים קשים בחומר וברוח, אולם הן קיימו את המצוות בשארית כוחן תיהן. מן התחום של דרום-ג' נמסר מן המאה 15 על "עובדה תמיה" — שהיו כמה ישובים שלא היה להם רק אתרוג אחד... והיתה להם שעת הדחק, שלא היו יכולים להוציא להם יותר, והיו רוצים כל הישובים לצאת ידי חובתם. חתכו אתרוג האחת לכמה חתיכות, ושלחו לכל ישוב חתיכה אחת; וקודם שהגיע מקצת חתיכות לישובים, כבר נצטמקו ונתמעטו לפחות מכביצה; ואעפ"כ ברכו עליהן ביום א' של הסוכות" (פסקים וכתבים של מהר"י איסרלין, ויניציה ש"ה, סי' נ"ב). אף בתנאים אלה של דלות וצרות לא פסקה החרוזה האנושית הרגילה. מהר"ל התיר "להעמיד תוך המים בשבת ענפי האילנות אשר קוצצין בימות החמה לשמ"ח בהן בבית" (מנהגי מהר"ל, הל' שבת, קרימונה ש"ה, ל"ח); וכשנשאל הרב על עריכה של חתונה יהודית בלי כלי-זמר מחמת

אונס מקומי, היה הרב מורה להם שלא יעשו הנישואין בלי כלי-זמר, הוא עיקר השמחה של חתן וכלה; ואם אי-אפשר במקומם ילכו למקום שאפשר. וכן עשו, שהלכו שלש פרסאות מעיר עיפנשטיין לק"ק דמגנצ'א ועשו שם הנישואין אין בכלי-זמר" (שם, הל' עירובי-חצרות, מ"א).

חייהם משפחה נהגו בדרך של כבוד ובסייגין של צניעות, שעברו מימי הגדולה של חסידות-אשכנז. כך היה, דרך העולם שהזוגים אין מוכיחין שמותיהן כשקוראין זה את זו או זו את זה, והבעל קורא לאשתו באזני אחרים, "מיין האיש ודרווא" [ננת-בית], וכשהוא פונה אליה אומר הוא — "הורט איר ניט" [האין אתם שומעים] (מנהגי מהר"ל, שיחת חולין, קרימונה ש"ה, ק"ט).

היהודים לא הרפו מאורח-חיהם ומלימוד התורה אף בשעת הרדיפות; סמלי הוא סיומ תשובתו של ר' משה מינץ (ש"ת שלו, סוף ס' מ"ח) בדבר הלכה, שהוא כותבה בעת "הגרוש והתפיסה בעוונותינו הרבים, כי כלתה הזמן אשר נתן לנו ההגמון (של באמברג), ולא רצה ליתן הרחבת זמן אפילו יום אפילו שעה".

מעמדם של הרבנים נתגבש ביותר בתקופה זו בג'; הם מוכתרים כ"מנהיגים" סתם. הדעת נותנת, שמבית-מדרשו של ר' מאיר הלוי יצא ונתחזק הנהוג של "סמיכה" ומתן תואר "מורנו", שהיה רווח מאז בין היהודים האשכנזים. אולם יחד עם זה רבו הסיכסוכים בין רבנים, הטענות על השגת גבול ועל מעמדו של הרב בכלל. הופעות אלו קשורות בלבטים הגדולים של דורות ומנהיגים, המשתדלים לבנות



רף מאוסף של סינות על חורבן הקהילות. אחרת (=סינה אחרת) על נזירת פיינץ; בקטע נזכרת קהילת "פלונאי" (=פלן) כ"י מן המאה 15, הספריה האוניברסיטאית עירונית של האמבורג

אך היא גם זימנה אפשרויות לעירוניים ולשליטים מקומיים לעשות ביהודים כטוב בעיניהם. המלכות, הנסיכים והמעמדות העליונים בערים היו בדרך-כלל מגינים על היהודים במידת הרצוי להם וכפי יכלתם; אך מסית קנאי כיהונס קפיסטרנו (ע"ע) היה מסוגל ע"י הטפתו בלבד לעורר גל חדש של רדיפות על היהודים בין 1450 ל-1459, שהגיע לשיאו בגזירה של ברסלאו (ע"ע). המאה 15 היתה תקופה של גירושים לוקאליים ועלילות שפגעו בקהילות בסביבות מסוימות: ב1400 גורשו היהודים מפראג; ב1420, 1438, 1462, 1473 גורשו וחזרו וגורשו ממאינץ; ב1420—1421 — מאוסטריה; ב1424 — מקלן; ב1440 — מאוגסבורג; ב1475 אירעה בטרנט (ע"ע) עלילת-דם, שגרמה לנחשול של הסתה ביהודים, לרדיפתם ברחבי-ג' ולגירושם מטירול; ב1492 — עלילת חילול-הקרובן במקלנבורג וגירוש משם; ב1493 — גירוש ממאגדבורג; בין 1450 ל-1500 גורשו היהודים מערים רבות בבאוואריה, פראנקוניה, שוואביה; ב1499 — גירוש-נירנברג; ב1510 — עלילת חילול-הקרובן בבראנדנבורג וגירוש משם, וכן גירוש מאלזאס; ב1519 — גירוש מרגנשבורג.

ברם, תוך הטילטולים חדרו היהודים בכל זאת לפרנסות חדשות, ובמאה 15 התחילה חריגה מחודשת של יהודים מתחומי העסקים בריבית. מן הקהילות בדרום-ג' בתקופה הזאת יש ידיעות על עסקים ביין ועל מסחר זעיר בכפרים; ובאותה המאה היו יהודים שהתחילו לחפוס מקום כמתווכים במסחר הגדול המתרחב — בין היצרן החקלאי הגדול, כגון המנזר, ובין הסוחר הנוצרי העירוני העולה, שחדל לחזר

דמות האדם ועל צלם־אלוהים, על מורשת־אבות ועל כוח־יצירה משל עצמם בתחום ספרות ההלכה והפיסות ובתחום אירגון קהילותיהם ומיסדותיהם, ואפילו על מידה מסוימת של חדויות־חיים תוך השלטה מכוונת של חומרת־הדין ושל רוח החסידות הסגפנית. קידוש־השם כערך עליון של היהודי והחסידות על תורתה ומעשיה — יצירה של יהודיג' הם (תמונות: ע"ע אברהם, עמ' 286). הרפורמאציה וגילוייה החדשים בתנועות החברה והמחשבה הדתית פגעה ביהודים האלה, כשעדיין בידם אירגון ואוצרות תורה ורוח, אמנם שלא כמידת אבותיהם על הרינוס לפנים, אך גדולים כדי עמידה במבחנים חדשים.

מ. פרנק, קהילות־אשכנז ובתי־הדין מהמאה הי"ב עד סוף המאה הט"ו, תרצ"ח; י. בער, המגמה הדתית־החברתית של ספר־החסידים (ציון ג', 1-50), תרצ"ח; הנ"ל, רש"י והמציר אות החיסטורית של דורו (ספר־היובל לכבוד י. נ. אפשטיין, 320-332), תש"י; הנ"ל, ההתחלות והיסודות של אירגון הקהילות היהודיות ביה"ב (ציון ט"ו, 1-40), תש"י; הנ"ל, גזירת תתנ"ו (ספר אסף, 126-140), תש"י; א. מ. הברמן, ספר גזרות אשכנז וצרפת, תש"י; א. א. אורבך, בעלי התור ספות, 141-194, 285-370, 405-446, תשט"ז; M. Wiener, *Regesten zur Geschichte der Juden in Deutschland*, 1862, M. Gudemann, *Geschichte des Erziehungswesens und der Kultur der Juden*, I, 1880 (עברית: „התורה והחיים“), J. Aronius, *Regesten zur Geschichte der Juden*, 1890-1902; G. Caro, *Sozial- und Wirtschaftsgesch. der Juden*, I, 159-231, 289-313, 396-453, 1908; II, 116-219, 1920; M. Hoffmann, *Der Geldhandel der deutschen Juden während d. M.A.s*, 1901, G. Kisch, *Jewry-Law in Mediaeval Germany*, 1941; id., *The Jews in Medieval Germany*, 1949; id., *Zur Rechts- und Sozialgeschichte der Juden in Deutschland*, 1955, J. Rosel, *Die Re chssteuer der deutschen Judengemeinden*, 1910, *Germania Judaica*, I-II, 1917, 1934; O. Stobbe, *Die Juden in Deutschland während des M.A.s*, 1923; L. Finkelstein, *Jewish Self-Government in the M. A.*, 1924; A. Pintus, *Stud en über die bauliche Entwicklung der Judengassen* (ZGJD, II, 101-130, 197-217, 284-300), 1930; A. Stern, *Kaiser Friedrich II und die Juden* (ZGJD, II, 68-77), 1930; H. Fischer, *Die verfassungsgeschichtliche Stellung der Juden in deutschen Städten*, 1931, G. Kisch, *The Jews in Medieval Germany*, 1949, J. E. Scherer, *Die Rechtsverhältnisse der Juden in den deutsch-österreichischen Ländern*, 1901; S. Schiffmann, *Die Urkunden für die Juden von Speyer 1090 und Worms 1157* (ZGJD, II, 28-39), 1930; A. Kober, *Aus der Geschichte der Juden im Rheinland*, 1931; id., *Die deutschen Kaiser und die Wormser Juden* (ZGJD, V, 134-151), 1935, R. Strauss, *Die Judengemeinde Regensburg im ausgehenden M.A.*, 1932. ה. ה. ב"ש.

ב. מימי הרפורמאציה עד מלחמת־העולם I. ההסיכה המדינית, הכלכלית, החברתית, הדתית והתרבותית של תקופת הרפורמאציה (ע"ע) הפיקה גילויים חדשים — מהם סותרים ומנוגדים זה לזה — אף בעמדתם של בני אותה התקופה כלפי היהודים והיהדות, וכן בטיפול בבעיית היהודים להלכה ולמעשה. מצד אחד גורשו היהודים בסוף יה"ב כמעט מכל ערי־הריך, וכן מטריטוריות ומהגמוניות רבות (גרזשים [ע"ע]: הילברון 1475, סיבינגן 1477, באמברג 1478, אסלינגן 1490, מקלנבורג 1492, מאגנבורג 1493, רויטלינגן 1495, וירטמברג ווירצבורג 1498, נירנברג ואולם 1499, נרדלינגן 1507, מדינת בראנדנבורג 1510, רגנשבורג 1519, רוטנבורג 1520, סאכסוניה 1537); נאסר עליהם לעסוק ברוב משלחי־היד, היהודים — שבראשית יה"ב עסקו במסחר ובסופם בעסקי־כספים — נעשו עתה מוכרי־סידקית, רוכלים ומלווים בריבית ובמשכון לתושבי הכפרים והעיירות; נגזרו גזירות קשות על הנשך וחודשה חובת אות־הקלון; לפי התקנות של הארצות השונות נאסר על היהודים לבנות בתי־כנסיות



ציור מתוכרת־הסאה נגד היהודים (נירנברג, סוף 1480). יהודי מנהל פוז'ם עם איכר ועירוני, הכאים ומשכונותיהם ביריהם. שום לב מסדריה־החרר ולשולחן־החשבונות שליד העריסה

וללמד מחדש לאחר הרס איום ותוך אי־יציבות מתמדת. ר' מאיר הלוי ותלמידיו, ר' יעקב הלוי (ע"ע) איש מולן (מהרי"ל), ר' ישראל איסרלין (ע"ע) בעל „תרומת הדשן“, ר' משה מינץ (ע"ע), ר' ישראל (ע"ע) מברונא ועוד הנהיגו את העם בג' במאה 15 מתוך דביקות במנהגי האבות הגדר לים ומתוך מסירות גדולה ללימוד התורה ולריבוי השיבות; אולם הם לא הגיעו לכוש־ההנהגה של קודמיהם. דרכו הקיצונית של חכם המתמסר לישיבתו היתה, ש„היה דר בבית לבד עם הבחורים אצל בית אשתו הרבנית, ובניה עמה בביתה, ולא היה נהנה מנכסי אשתו בחייה פרוטה ולא היה סועד עמה; רק פרנסיה־המדינה היו מספיקין לו נכסים להספיק בהן לומדי ישיבתו“, והוא עצמו היה מתפרנס מן השדכנות (מנהגי מהרי"ל, הל' חנוכה, קרימונה ש"ח, ע"ו). בישיבתו למדו לא רק בני־עניים, כי אם באו גם „אותם הבחורים העשירים המפונקים שעשו להם שולחנות — כשיושבין במקומן הופכין השולחן לאיזה צד שירצו, ועליו הרבה ספרים“ (לקט יושר, יורה דעה, עמ' 39). אף הוויכוח עם הנצרות לא פסק בימים ההם, ור' יום־טוב (ע"ע) ליפמן איש מילהאוזן העלתו לשיא חדש של חריפות ותקפנות ב„ספר־הנצחון“ שלו (תמונה: ע"ע אליהו, עמ' 537/8).

המלכות סחטה מאת היהודים ככל שהיתה משיגה. ביהוד היה קשה בנידון זה הקיסר זיגיסמונד, שתבע מאת היהודים שליש מרכושם. מעמדם של הרבנים בקהילות וצרכי המלכות להגביר את הגביה מאת היהודים הביאו לכלל נסיון של השלת „רב ראשי“ (Hochmeister) על יהודיג', החל בכך המלך רופרכט. שמינה לתפקיד זה ב1407 את ר' ישראל בר' יצחק מגירנברג ורצה לעשותו בעל סמכות יחידה להתרים. הקהילות סירבו לקבל בעל־שררה מטעם מלכות הגויים, והחרימו את הממונה. לאחר מאבק קצר ויתר המלך ב1408 על נסיונו הריכוזי הזה. הקיסר זיגיסמונד חזר למנות ראשי־רבנים כאלה לשם הגברת היעילות בגביית מיסוי האכזריים. בין ממוניו נמצאו גם חכמים גדולים וידועים; אך לא ברור, באיזו מידה נתקבלו מינויים אלה על דעת הקהילות, ואין להם זכר מפורש בשורת של חכמי־הדור.

בסיכומו של דבר היו המאות האחרונות של יה"ב לאוכי לוסיה היהודית בג' תקופה של תמורות חריפות וקשות. כובד־משקלה באוכלוסייה וביצירה הוטס תדיר מורחה; מן המעמד של סוחרים רצויים נדחקו — על־ידי הכוחות הדתיים והחברתיים העולים במאות ה12-13 — לקרן־זווית של הריבית. יובל השנים 1298-1348 מחצם מביניה חמרית ונפשית. לאחריו נתנסו בהתמדה בהתפרצויות של משטמה ורדיפה דתית וחברתית. בכל המבחנים האלה שמרו יהודיג' על

המלאכה העירוניים מן המתחרים היהודים, ויחד עם זה להוציא מידי השליט את סמכותו בענייני היהודים, וע"י כך לקפח אחת מזכויותיו הריבוניות ששימשה אמצעי כספי לביטוס שלטונו. למשל: משפט עלילת חילול-הקרובן במדינת בראנדנבורג ב-1510 ביטא גם את התקוממות המעמדות נגד הקורפירסט יואכים I, שהתיר לכמה יהודים לשבת במדינה בניגוד לרצונם של המעמדות.

על גורל היהודים בג' השפיעו גם הניגודים בין העיר והכפר ובין הנסיכים, האבירים והעירוניים. הנסיכים והאבירים היו קולטים בשטחיהם את היהודים שגורשו מן הערים, בעיקר כדי לזכות במשלמי-מיסים נוספים ובסוחרים וריזים למכירת התוצרת החקלאית המקומית. יחד עם זה תמכו ביהודים כמתחרים בעירוניים שנואי-נפשם, כיוון שהרוכלים ובעלי-המלאכה היהודים יכלו לספק להם סחורות טובות יותר וזולות יותר. כך, למשל, מצאו היהודים שגורשו מאוגס-בורג מקלט בפרברים הכפריים שלידה; בעיר הטריטוריא-לית פירט (Fürth) נתיישבו המגורשים מנירנברג הסמוכה; הרזון של אטינגן קיבל את יהודי נרדלינגן; הרזון של האנאו הגן על היהודים הפורטוגליים, שעיריית פראנקפורט שכנתו סירבה ליתן להם מקלט.

התמורות המכריעות בכלכלה במאות ה-16—17 השפיעו אף הן על מעמדם של היהודים. הגילויים הראשונים של משטר הקאפיטאליזם המתהווה הכניסו מבוכה בתודעתם של פשוטי-העם, שעדיין החזיקו במושגים הישנים של המשק הכלכלי המשטר החברתי של יח"ב ונלאו להבין את המהפכה המתרחשת לעיניהם ואת סיבת סבלם. בחיפוש אחרי שיער לעזאזל מצאו אותו ביהודי, שהוצג לפנייהם תמיד כאויב וכמוצא-רע. התביעות לשוויון וצדק, שצמחו מן התסיסה החברתית והרעיונית בערים, כללו את גירושם של היהודים בגלל הנזק הגדול המשחית שהם גורמים לאדם הפשוט. בסוף יח"ב ירדו מגדולתם כמעט בכל מקום הפאטריציזם העירוניים, שתמכו בסוחרים היהודים, ובמקומם באו נציגי הגילדות (ע"ע), שמתוך אפקס המשקי והחברתי הצר לא סבלו שום התחרות והתנגדו לכל זר, וביחוד כשזה היה כופר. גירוש היהודים המרובים, בעיקר מן הערים, בתקופה היא נגרמו במידה רבה ע"י השינויים הללו (תמונות: ע"ע אירופה, עמ' 183/4, 187/8; גטו, עמ' 599).

נציגים המובהק ומגינים של יהודי-ג' בתקופת-מעבר קשה זו היה ר' יוסף (ע"ע) איש רוסייה, שנאבק על קיומה של היהדות הגרמנית ועל מתן סעד אירגוני וחברתי לה בלבטיה בין הכוחות הרבים והשונים שתברו להצטרף לה. בפעולתו השתדלנית במשך קרוב לזבל-שנים הופיע בפני כל הגורמים המדיניים והכנסייתיים, שאכשר היה להגן בפניהם על היהודים.

האבסולוטיזם (ע"ע), ולאחר מכן האבסולוטיזם הנאור (ע"ע), והנהגת שיטת המרקנטיליזם (ע"ע) בכלכלה במלכות ונכסיות שינו מבחינות רבות את גורל היהודים. בעיית-היהודים, שהועברה מן התחום הדתי לתחום המדיני-כלכלי נידונה מבחינתה של שיטה, שראתה ב"תועלת-המדינה" את הזות-הכלל והעריכה הערכה יתרה את הממון, את המסחר ואת ריבוי-האוכלוסין. מעתה נחשב מסי-היהודים ביותר, שכן היה זה אחד המיסים המועטים שעמדו לרשותם של השליטים במישורין, מאחר שגבייתו לא היתה קשורה בהסכמת המעמדות. השליטים העריכו יהודים עשירים, המבי-אים הוץ, יומה מסחרית ונסיון כלכלי להרחבת המסחר

חדשים ולערך ויכוחים דתיים עם נוצרים שלא מטעם הכנסיה. מצד שני אישר הקיסר קארל V (בכינוסי הריכסטאג באוגס-בורג 1530, ברנשפורג 1541, בשפיאר 1544, באוגסבורג 1548) במלואם את כתבי-הזכויות שהוענקו ליהודים על-ידי הקיסרים ביה"ב. מצד אחד רבו בתקופת פריחת ההומאניזם משפטי עלילות-הדם ועלילות חילול-הקרובן, שגררו גזירות נגד היהודים והריגות בהם (אנדינגן 1470, רגנשבורג 1476, פאסאו 1477, טריינט 1478, שטרנברג [מקלנבורג] 1492, אנגן [שוואבן] 1495, ברלין 1500, לאנגנדנצלנגן 1503, פראנקפורט ע"מ 1504, בראנדנבורג 1520); מצד שני קמו הומאניסטים, שהכירו בערכים הדתיים והמוסריים שביהדות ותבעו את עלבונה. בספרות העממית ובמחזות כנסייתיים-עממיים הוצג היהודי בפני המוני-העם כנושך-נשך ועלוקה מוצצת-דם, רוצח ישו ומחלל כבוד מרים, חבר לשטן ובעל-בריתו של התורכי. ואילו יוהן רויכלין (ע"ע) לחם בעוז בעלילות על התלמוד ודרש שוויון-זכויות ליהודים כ"אזרחים-שותפים של מלכות-רומא" (conciues imperii Romani). לוותר (ע"ע) היה שונאי-ישראל מובהק ופנה בכתביו בצורה ארסית נגד היהודים, הוקיע אותם כבוצע-בצע ורמאים, ודרש מן המושלים ליטול מהם את סידורי-הפילותיהם ואת ספרי-התלמוד שלהם, להחריב את בתיהם, להעבידם בפרך או לגרשם מארצותיהם. זרמים אחרים ברפורמאציה, וביחוד האנאבאפטיסטים, שהעריצו את התנ"ך ואת היהדות, הת-יחסו באהדה ובחיבה גם ליהודים.

ירידת כוחו של הקיסר עם הרחבת סמכויותיהן של הנסי-כויות והערים, שצימצמה במידה הולכת וגדלה את ריבונותה של הקיסרות לטובת עצמאותן של המדינות הנפרדות, גרמה אף היא לסבל ליהודים ולתמורות במצבם. הקיסרים (ביחוד פרידריך III, שכונה בלעג "מלך-היהודים", וקארל V) נטו להגן על "עבדי אוצרי-הקיסר" (Kammerknechte) מפני העלילות והרדיפות של השררות המקומיות והמוני-העם, בהתאם לנוהג של קיסרי יח"ב. הם אף היו מעוניינים לקיים בידם את הריבונות הבלעדית בענייני היהודים (Judenregal) מפני כל פגיעה מצד השררות המקומיות ולשמור על היהודים כעל נכס השייך לכתר לבדו, ואילו הכוחות המפוררים את הקיסרות תבעו לעצמם מרות על היהודים וזכות הטלת מיסים עליהם; הם היו פוגעים ביהודים לא רק בשל שנאת-ישראל, כי אם גם כדי לגרוע מתקפו של הקיסר וכדי לאלץ את היהודים להתמסר לחסותם שלהם. מצב זה גרם לכך, שהיהודים העלו לעיתים מיסים לשניים או שלושה אדונים בבתי-אחת; אבל הוא גם מנע אפשרות של גירוש כללי בג', בתקופה שבה גורשו היהודים כמעט כליל מאירופה המערבית.

אותה השניות נתגלתה אף במדינות הטריטוריאליה, שקמו תוך גיבושן של השררות המפוררות. שליטי הטריטוריות נאלצו להאבק מאבק קשה על ריבונותם עם נתיניהם (האבירים, רב-הכחונה ומיוחד-העירוניים), שבידיהם היתה הרשות לאשר את הטלת המיסים באסיפות-המעמדות. בשאיפת המע-מדות לצמצם את כוחם של השליטים ולהשיג זכויות מדיניות לעצמם מילאה תפקיד מסוים אף בעיית-היהודים. הסמכות להכריע בענייני היהודים היתה שנויה במחלוקת לא בין הקיסרים והשררות הטריטוריאליה בלבד, אלא גם בין השליטים הטריטוריאליים המעמדות במדינותיהם. הרדיפות הרבות שבמאות ה-15 וה-16, שחלו בעת ובעונה שבה גדל כוחם של המעמדות, נבעו במקצת מן הניגוד הזה שבין שתי הרשויות השולטות. המעמדות נתכוונו לפטור את בעלי-

ולעסוק במלאכה. וכן אסר כניסת יהודים זרים, וגזר שרק שני בנים יוכלו ליהנות מפתח-חסותו של אביהם, וזה בתנאי שיוכלו להוכיח שרכושם מגיע ל-1,000 (או ל-2,000 טאלרים); על הבנים הנשואים נאסר לעסוק במסחר בפני עצמם. הפריז ווילגיה מ-1737 הוציאה גם את הבן השני מכלל הנאה מזכויות-אביו וצימצמה את מספר היהודים בברלין ל-120 בתי-אב, ללא רשות להוסיף עליהם. הגבלות דומות נכללו אף ב-„פריזוילגיה“ מטעם פריזריך II ב-1750, שהבחינה בין „יהודים מן-המניין“ ובין „יהודים שלא-מן-המניין“, שללה

המקומי והבינלאומי ולפיתוח התעשייה; והיהודים הראו עוד במאה ה-16 שיש תועלת בקליטתם למסחר ולתעשייה. מגורשי-פורטוגאל ייסדו בהאמבורג את הבנק ההאמבורגי, שעסק במסחר עם פורטוגאל וספרד, בסחר הטבק, היין, אריגי כותנה וכד'. סאכסוניה משכה יהודים לבקר בירידי לִיפציג (ע״צ), כדי לקשור קשרי-מסחר חדשים עם שוויץ והולאנד, עם איטליה ואנגליה; קארל להדוויג, הקורפירסט הנאור של הפפאלק, יישב יהודים בארצו, שנחרבה במלחמת שלושים השנה, כדי לעודד את המסחר ולייסד בתי-חרושת בעזרתם. הקורפירסט הגדול של בראנדנבורג נתן ב-1681 ל-50 מש-פחות יהודיות, שגורשו מאוסטריה, רשות להתיישב בברלין ובמדינת-בראנדנבורג, העניק להם זכויות מיוחדות נרחבות, והתיר להם לסחור בכל המחוזות ללא הגבלה, משום ש„כל המרבה במסחר עושה לטובת הארץ ולבנינה“. הוא הניח להם להתיישב בפראנקפורט ע״נ אודה, כדי לעודד את הירידים שם; בקלוה, כדי להקל את מסחר-המעבר להולאנד; בפומרן ובפרוסיה המזרחית, כדי למשוך את המסחר למזרחה של מדינתו; ובברלין, כדי להפוך את העיר למרכז המסחרי של המדינה, ואף של ג' הצפופית-מזרחית כולה.

פריזריך ה-11 (ע״צ), שלמרות השכלתו וחופש-דעותיו היה שונא-ישראל מובהק, צימצם את חירותם של היהודים עד להכלית, התערב בחיי היהודים בפרטי-פרטים ע״י חוקים משפילים, הכריז עליהם בצוואתו המדינית (1752) כעל המסוכנת שבכיתות, — ובכל זאת מצא לנכון להעניק להם לתועלת מסחרו כתבי-הגנה וכתבי-זכויות, להשוותם במקצת זכויותיהם לסוחרים הנוצרים, ולעשותם למתחוכי סחר-הביניים, לנושאי סחרי-היצוא וסחרי-הכספים, לחוכרי-המטבע ולקונים העיקריים של מוצרי בתי-החרושת החדשים שהקים. הוא יישב יהודים בפרברי ונציג, שסיפח אותה למדינתו, מאחר ששיגשוגם של רוב תושבי המחוז הזה תלוי ביהר דים, וליהודי בַרְסְלָאו העניק כתבי-הגנה וזכויות נוחות ביותר, כדי שיצאו את מוצרי בתי-החרושת הפרוסיים לחוץ. בתי-הרושת לאריגי צמר, כותנה, משי וקטיפה, לסרי טים ולגרביים, וכן לדברי כסף וזהב, הוקמו בידי יהודים בערים שונות במדינה, בעזרת הממשלה או ביזמה עצמית, והגיעו לשיגשוג רב, בעליהם זכו לפריזוילגיות ונתעשרו, ומהם אף הושו בזכויותיהם לסוחרים הנוצרים, „בהתחשב עם העובדה, שלא זו בלבד שהביאו את בתי-החרושת על תיקונם, אלא אף הרחיבם במידה ניכרת ללא עזרה וללא מילווה מצד המדינה“.

בעוד שמשטר הכלכלה המרקאנטילית קשר את היהודים למדינה ולכלכלתה קשר הדוק יותר משהיה קודם לכן, פיתחה המדינה האבסולוטית-משטרית שיטה של תקנות ופיקוח, השגחה ושמירה, שבעזרתה השתדלה לעשות מהיהודים חלקים פועלים כשורה של המנגנון הממשלתי. תילי-תילים של תקנות, צווים, פקודות, הוראות, פאטנטים, חוקים ופריזווי-לגיות עסקו במתן זכות כניסה והתיישבות ליהודים, במספר הנכנסים ובזמן שהותם במדינה, בנישואין ובמספר-הילדים, בדיני ירושה ואפיטרופוסות, בניהול העסקים ובמידות המוס-ריות לכל פרטיהם ופרטי-פרטיהם; כל עבירה היתה גוררת עונש חמור ביותר. פקודה מ-1722, למשל, אסרה על השמשים והחוננים של קהילת-ברלין לשאת נשים, הטילה על כל אנשי-קהילה ערובה קיבוצית, שעל-פיה היה כל אחד מהם עלול להתפס בעבירתו של חברו. תקנון מ-1730 צימצם את מסחרם של היהודים הפרוסיים במידה רבה, אסר עליהם לקנות בתים

Allgemeines
EDICT,
Daß aller
Befrug der Juden
in Wechsel-Sachen
abgeleitet,
Und wann ein Jude nicht baar Geld/
sondern andere Sachen auf Wechsel an-
giebt oder sonst betrieget,
Er seiner Forderung verlustig fenn
und mit
Staupen-Schlägen
aus dem Lande gejaget werden soll.
De Dato Berlin, den 8. Aprilis 1726.
B E X E G N,
Bey des Königl. Preuss. Hof-Buchdruckers
Geithard Schlichtegers Wittwe.

שער לצו המלך פריזריך וילהלם I, 1726. תרגום: „צו כללי, שלפיו יושם קץ לכל מעשה-חרושת של היהודים בענייני-מסחר, ושום יצוין יהודי על-גבי השטר לא כסף מוטמן אלא דברים אחרים או ירטה באיונו צורה אחרת, תבוסף תביעתו ויגורש מן הארץ במכות-סבל, ניתן בברלין, 8 באפריל 1726.“

מן היהודים מחוסרי חסות-המסע את זכות השהיה במדינה והטילה על כל היהודים את החובה לספק למדינה כסף ממש, דבר שהיה בו משום מעמסה יתירה עליהם. ב-1763, לאחר סיומה של מלחמת שבע השנים, הוענקה זכות-ההתיישבות אף לבנים השניים, אולם רק תמורת פיקדון בסכום כללי המגיע ל-7,000 טאלרים.

הקהילות היהודיות בג' התנהגו בדרך-כלל עד למאה ה-18 לפי הרפוסים של הנהגת הציבור היהודי ביה״ב. בנסיכויות הקטנות היתה נטיה לגיבוש של הנהגה כוללת למדינה (למשל בקלווה); היו נסינות של הנהגה מרכזית, כגון בכינוס בפראנקפורט ב-1603 ותקנותיו; גדולי הרבנים היו בעלי סמכות לכלל יהודי-ג', השתדלן (ע״צ) מילא בקהיר-לזת קטנות יותר תפקיד של מנהיג גם בתוך עתו. כיוון שקהילות הרבה נוסדו בג' מחדש לאחר הגירושים, היה כוחו של היחוס המקומי מועט בהנהגה, ורב בה יותר כוחו של העושר. לאחר גזרות-ת״ח באו לג' חכמים, דרשנים ומלמדים מפולין ומילאו תפקיד ניכר בהוראה ובחינוך. מסוף המאה ה-17 התחילו השליטים האבסולוטיסטיים של ג' מתערבים

למלכות כדי להיות שתדלנים ליהודי המדי-
נות. יש מהם שהצליחו להעביר גזירות:
למנוע הדפסת כתבי-פלסטר נגד היהודים
(כגון זה של איזנמנגר [ע"ע]). לבטל
בפעולות משותפות גירושי יהודים, וכדו';
הם גם הקימו בכספם בתי-כנסיות, הדפיסו
ספרי-תלמוד, ייסדו בתי-דפוס. בתי-מדרש
וישיבות; בעקבות פעולותיהם שוקמו או
חודשו כמה קהילות שנתבטלו בימי הרפור-
מציה, כגון ברודן, בליפציג, בקאסל,
בבראונשוויג, בהאלה. מעמדם של יהודי-
החצר היה רבי-סכנות לעצמם ולכל העדה
היהודית, מאחר שהיו תלויים בשרירות-לבם
של השליטים האבסולוטיסטיים ובחילופי

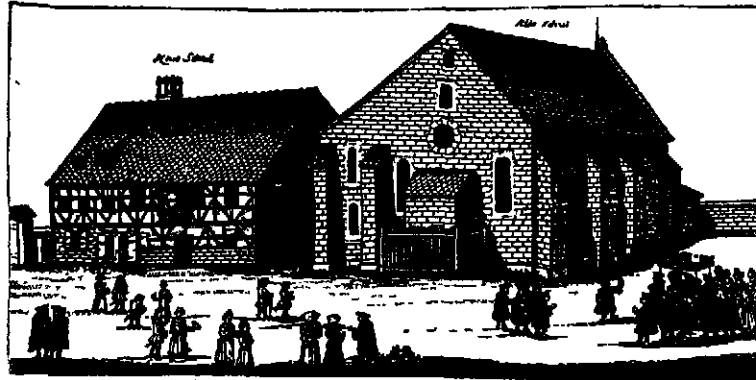

הרופא - בית הכנסת ישניה ככה עייליא
היה הכנסת הרופא
Die zwei Häuser der alten und neuen Synagogen in Paris, wie sie von außen her an zu sehen
sind über 1840 Jahren verfaßten.
Paris 1888
Zufunden by Jakob August Schuler in Hamburg.
ביהמ"נ הישן והחדש בפרז. 1706

רצונם או כעסם, ונפילתם של היהודים המקורבים למלכות
גררה אחריה לעתים פורענויות לשאר אחיהם. הגילויים
השונים והמנוגדים שבתופעה ההיסטורית של "יהודי-החצר"
בג' של המאות ה-17—18 והשניות — ולפעמים אף הטרא-
גיות — שבמעמדם באו לידי ביטוי בדמויותיהם ובגורלם
של אישים כגון שמואל אופנהימר (ע"ע). שמשון ורטהימר
(ע"ע), יוסף זיס אופנהימר (ע"ע) ורבים אחרים.

בשלהי המאה ה-18 חלו כמה תמורות במצבה של יהודות-
ג'. מצד אחד סופחו למלכות-פרוסיה חבלים גדולים מפולין
ובהם המיני-יהודים, ומכאן ואילך שימשו המונים אלה מעין
עתודה של כוח-אדם ושל רוח יהודית ליהדות-ג' כולה. מצד
שני חלה בתקופה זו בפעם הראשונה התקרבות חברתית ותר-
בותית בין חוגים מסויימים של יהודים ובין החברה הנוצרית
הגבוהה, ביחד בערים הגדולות — כגון ברלין — שקהילו-
תיהן היהודיות היו חדשות יותר ומעורות פחות במסורת
ובנוהג של דורות. התקרבות זו התרחשה על רקע המגמות
והשאיות של תנועת ההשכלה (ע"ע) ואמונתה בתבונה
ובקידמה, בזכויות האדם ובהפלת מחיצות מיושנות בין בני-
אדם. מבין משכילים נוצרים יצאה התביעה לתיקונם המוסרי
החברתי של היהודים ע"י חינוכם ברוח התרבות הכללית
וע"י ביטול הדרגתי של הגבלת זכויותיהם ושל מעמדם
המיוחד שנקבע ע"פ החוק; בהגבלות אלו ובמעמד המיוחד
במשך הדורות נתלתה "שחיתותם" של היהודים (י. כ. דום,
ג. א. לסינג, א. פון הומבולט, ועוד).

המגמות האלו גרמו למתיחות ניכרת בקרב היהודים.
משה מנדלסון (ע"ע) נערץ כדמות הרפורמטאטיווית של
תקופת ההשכלה ביהדות-ג', אך לאמיתו של דבר לא
הצליח להיות מורה-דרך לדורה. בין היהודים קמו משפילים
גלהבים, שהעמידו את ערכי החברה התרבות האנושיים
הכלליים מעל למסורת ולערכים המקודשים של היהדות,
ולרבים — וביחוד לחוגי העשירים שכבר טעמו את טעמת
של הנאת-החיים בסכיבה לא-יהודית — שימשה ההשכלה
אמתלא לפרוק מעליהם את עולה של היהדות, שהחל מעיק
עליהם, ולשאוף להתמזגות מלאה עם העולם הנכרי — מגמה
שהבשילה במהרה מקרי-המרה ונעשתה בראשית המאה ה-19
תנועת-שמד המונית. נגד המשכילים המתבוללים יצאו הרב-
נים (ר' דוד טבלי שיף [ע"ע] מליסא, ר' עקיבא אָיגל [ע"ע]
ואחרים) במלחמה חריפה; ברם יד האיסורים החרמות קצרה
מלהשיג את פורקיה-העול מבין העשירים.
האָמנציפציה (ע"ע), שהוענקה ליהודי צרפת על-ידי

במידה גוברת והולכת בענייני הקהילות, ותקפם של מוסדות
היהודים התחיל מצטמצם והולך בד בבד עם ביטול כוחן
והשפעתן של הגילדות והערים. האבסולוטיזם שיעבד אף
את הקהילות היהודיות למשטר המינהל הממלכתי; הגופים
המלוכדים ליפוד-חברים סולידארי, שנוצרו מרצונם הטוב
של היחידים וניהלו עד כה את ענייניהם המשפטיים, החבר-
תיים, המשטרתיים, הדתיים והמוסריים בדרך עצמאות מוח-
לטת, צומצמו מעתה באוטונומיה שלהם ובחירותם.

התסיסה השבתאית ומשברה יעוצו במידה ניכרת את
חיי הרוח והחברה של יהדות-ג' בשלהי המאה ה-17. גליקל
(ע"ע) מהמלך תיארה בזכרונותיה את ההתלהבות של היהודים
בג' ל"משיח". באותה המאה היו גדולי הדור ומוריו בתורה
ובהלכה ר' יאיר חיים בכרך (ע"ע) — בעל שו"ת חוות יאיר,
ור' צבי הירש אשכנזי (ע"ע) — ה"חכם צבי"; זה האחרון
היה גם לחם עז ועקשני בשבתאות. זכרונותיה של גליקל
מגוללים תמונה מחייו של בעל-הבית האמיד בג' במאות
ה-17—18, עסקיה, יראת-שמים שלו, חיי-משפחה וקשריו עם
החברה שמסביבו. המחלוקת הגדולה בין ר' יהונתן אייבשיץ
(ע"ע) ור' יעקב עמון (ע"ע) הסעירה את הרחוק והעמידה
גם במחצית הראשונה של המאה ה-18 את בעיות המשיחיות
הקבלה במרכז חיי-הרוח של היהודים.

אחד הגילויים האפייניים של תקופת האבסולוטיזם
המרקאנטיליום היתה הופעתם של יהודים כ"סוכני-החצר"
(Hoffaktoren). יהודים סיפקו כאפסנאים במלחמות שבמאות
ה-17 וה-18 צרכי-מזון ומלאי צבאי, לבוש ואריגים, טבק
ויי"ש לצבאותיהם ולחצרותיהם של אוסטריה, של הריץ, של
פרוסיה, של וירטמברג ושל מדינות גרמניות אחרות. אחדים
מהם הגיעו לעשירות מופלגת ונעשו מלוויהם, יועציהם
ועושי-דברם בענייני-כספים של נסיכים ומלכים, שקירבוים
לחצרותיהם והעסיקו אותם לפעמים גם בתפקידים מינהליים
דיפלומטיים (לא-רשמיים וסודיים). "יהודי-החצר" (Hof-
juden) האלה, שלמעמדם לא היה בסיס חוקי ושהיו תלויים
בכל כחסדי המושלים ושנואים על האצולה ועל המוני-העם
כאחד, היו משרותיהם הנאמנים של המושלים במאבקם נגד
מתנגדיהם הפנימיים והחיצוניים. בין יהודי-החצר היו שהתי-
רחקו ממורשתם ומעמם והתדמו בכל לחברת החצרנים
הנכרים, אך היו גם יהודים נאמנים, שברק עשרם וגדלתם
שימש להם רק חיפוי כלפי חוץ לחווייתם ולפעילותם הפני-
מית במסגרת החיים היהודיים המסרתיים. בין יהודי-החצר
היו רבים שהיו פרנסים כקהילותיהם השתמשו בקרבתם

שיח להם מתח טראגי וגררו סיכוכים קשים. ב-1819 באו פרעות „הפיהם“ (ע"ע), שגילו את זעם ההמונים הנוצריים על עלייתם החברתית והכלכלית של היהודים.

תגובות היהודים בג' על רעיון המדינה הנוצרית היו מחולקות. היו שהמירו את דתם, אם מתוך התרופפות יסודות האמונה היהודית וערכי-היהדות שבידם ומתוך הער-כת העליונות הרחנית-תרבותית של הגרמניות הנוצרית, אם מתוך ציניות וקלות-דעת של פורקי-עול וכופרים בכל, המבקשים את הנוחיות כאשר ימצאוהו ובדרך שישגיגוה, ואם מתוך קשרי אהבה ורעות עם נוצרים ונוצרות, ולרוב — מתוך תערובת של כל היסודות האלה. כך המירו את דתם בניו ובנותיו של מנדלסזון, רחל וארנהאגן, הנריטה הרץ, אדוארד גאנט, פרידריך יליוס שטאל, אגוסט נאנדר, לוד-ויג ברנה, הינריך הינה, קארל מארכס ורבים אחרים. בעשרות-השנים הראשונות של המאה ה-19 כילה השמר את רובה של שכבת האמידים והמשכילים של יהדות-ג'. אחרים השתדלו לקיים מה שנראה להם כגרעינה המהותית של היהדות, אך שללו את הלאומיות היהודית ואת הצביון המיוחד של החיים היהודיים; הם השתדלו לתקן את צורות הפולחן הדתי היהודי, להקל את עול המצוות המעשיות, המנעו את התקרבות לעמים, ולהפוך את תורת-ישראל לאמונה שפלב ולהשקפת-עולם מוסרית בלבד. בדרך זו הלכו אנשי „האגודה לתרבות ולחכמת ישראל“, שבין מייסדיה היו: ב. אוארפך, גאנט, הינה, יוסט, מוזר וצונץ. — שרובם יצאו אף הם לבסוף לשמר; ובדרך זו הלכו אחר כך המתקנים א. גיגר, ש. הולדקים וחבריהם (ע"ע רפורמה). הם רצו להיות „גרמנים בני דת-משה“, להימנע מן ההמרה, אך לזכות בדת צרופה ונאה, המתאימה לרוחם ולתרבותם של בני-הדור ומקילה יחד עם זה את השגת שוויון-הזכויות והקירבה אל הגויים. כנגד המתקנים בדת יצאו גדולי-התורה מבית-מדרשם הישן — והמלחמה היתה מרה. בינתיים התהוו זרמים מפשרים: ה„היסטורי-פוזיטיווי“ של ר' זכריה פרנקל (ע"ע) וזה של ה„נאו-אורתודוקסיה“ מיסודם של ר' שמשון רפאל הירש ור' עזריאל הילדסהימר (ע"ע). הללו קיבלו את צורות חיי-החברה הכללית על השכלתה ותרבותה, אבל יחד עם זה דגלו במלוא היחוד היהודי הדתי, האורתודוקסים תבעו להיבדל היבדלות אירגון-גית מן אחיהם הרפורמיים; וכך קמה בעדות הרבה בג' התופעה של שתי קהילות יהודיות: כללית — שבה נכללו יחד רפורמים („ליבראלים“) ו„שמרנים“, עפ"ר בהגמוניה של הראשונים — ואורתודוקסית. ב-1876 חוקקה פרוסיה את „חוקי-הפרישה“ (Austrittsgesetz), שהתיר לכל יהודי לפרוש מן הקהילה מטעמים דתיים ולהחזיק בכל זאת בשם היהדות; בכך בוטלה חובת ההשתייכות של יהודי לקהילה, שהיתה חוק מאז 1847, וניתנה לגאליזאציה גם לקהילות מתבדלות, וגם ליציאת יחידים מחוץ למחנה היהודי המאורגן ללא המרת-דת פורמאלית. — מכוון של כל המגמות הללו באה לעולם „חכמת-ישראל“ (ע"ע), ובין יהודי-ג' נתגבש במאה ה-19 ובתחילת המאה ה-20 המרכז לחקר העבר היהודי ותר-בותו. תחילה היו אנשי חכמת-ישראל וראשי המתקנים כמעט זהים; אולם במרוצת-הזמן נתרופף קשר זה, ובין אנשי חכמת-ישראל נמצאו נציגי כל הזרמים.

מבחינה פוליטית-סוציולוגית עמדו תולדות היהודים בג' במחצית הראשונה של המאה ה-19 בסימנם של העליה הכלכלית-חברתית ושל המאבק על האמאנציפאציה. הראקציה

המהפכה נישאה על חדיי-הפידיונים של צבאות-המהפכה אל מעבר לגבול הגרמני. כשסופחו הארצות שעל גדת-הרינוס השמאלית לרפובליקה הצעירה, נעשו יהודיהן אזרחי-צרפת; ולאחר כיבושן של מדינות גרמניות נוספות על-ידי נאפוליון וייסודה של „ברית-הרינוס“ הוכרז גם בהן (כגון במלכות-וירטמברג ובדוכסות הגדולה ברג), לפי רצון הצר-פתים, על שיווי-זכויות גמור ליהודים וניתן להם חופש-מסחר כלשאר כל האזרחים; בפראנקפורט ניתנה להם האמאנצי-פאציה ב-1810 ובעריה-האנזה ב-1811. בבאדן נעשו ב-1808 היהודים ל„אזרחי-מדינה חפשים לדור דור“; ב-1809 נוסדה שם „המועצה הישראלית העליונה“, שתפקידה היה לתקן את היגוך הנוצרי, להפנותו לכיוונים מקצועיים חדשים, לדמותו לעם הסובב אותו מבחינה תרבותית ורוחנית, ועי"כ להכשיר את הקרקע לשווינו האזרחי הגמור. בפרוסיה, שיהודיה עלו על אחיהם שבשאר מדינות-ג' בדרגת התפתחותם הכלכלית ובהתערותם בתרבות הכללית, באה האמאנציפאציה של היהודים בעקבות הרפורמות של שטיין הארדנברג לאחר התבוסה של 1806/07. שאחת ממגמותיהן היתה ביטול מונ-פולין, גילדות וגופים אחרים בעלי מעמד מיוחד במדינה. ב-1812 הושוו היהודים מבחינה עקרונית לנוצרים לגבי זכויותיהם חירויותיהם האזרחיות ושוחררו מן המיסים המיוחדים. נפילת נאפוליון, נצחונה של „הברית הקדושה“ והשאיות לרסטאוראציה גרמו כמעט בכל מקום לביטול הזכויות האזרחיות שניתנו ליהודים בימי השלטון הצרפתי. הדברים שנאמרו בקונגרס וינה (ע"ע) — שיישמרו ליהודים אותן הזכויות שניתנו להם ע"י המדינות שבג' — נתפרשו על-ידי הממשלות החדשות-ישנות כבלתי-מחייבים לגבי הזכויות שהוענקו ליהודים ע"י הצרפתים או ע"י ממשלות שנתמנו מטעם נאפוליון. „חוקות-היהודים“ של המחוזות הפרוסיים השונים ביטלו למעשה ברוב סייגיהם את צר-האמאנציפאציה של 1812, אצ"ם שהצו עצמו לא בוטל להלכה.

שנאת-ישראל, שנתעוררה באותה התקופה לחיים חדשים, לא היה בה רק משום תגובה על האמאנציפאציה המדינית והכלכלית של היהודים — שבה ראו את אחד מתיקוניה של נאפוליון —, אלא אף משום ראקציה רוחנית ותרבותית, ביטוי של השקפת-העולם הנוצרית-טוטונית, הרומאנטית-לאומית של תחילת המאה ה-19. השמרנות שקמה לתחיה העלתה במקום רעיונות השיזוי של המהפכה הצרפתית את המסורת החמורה ואת הקשרים לעבר ההיסטורי. היא חייבה את חוקת המדי-נה הפאטריארכלית ואת המוסדות המעמדיים-פאודאליים כאורח-החיים המדיני הטבעי של העם. לתפיסה היסטורית-אורגאניסטית זו של החברה והמדינה נתלוותה תחיה דתית-רגשית. באותם הימים נוצר מושג המדינה „הנוצרית-טוטו-נית“ או „הגרמנית-נוצרית“, ופולמוס ספרותי סוער התעורר מסביב לשאלת היהודים ומקומם במדינה זו. היהודים נדרשו לוותר על זיקתם לאומתם ולדתם ולקבל את הנצרות, מאחר שחיים מוסריים באמת בין עמים נוצריים אינם יכולים להיות אלא חיים נוצריים. המציאות של החברה הנוצרית ותורתיה האורגאניסטיות באו וספחו על-פני נסיונם של יהודים להשתלב כיהודים בחיים, במנהגים ובמוסדות של המדינה הנוצרית; לפחות נדרש מהם שיעזבו את לאומיותם המזדהה עם דתם. מתיחות זו שבין מאויים ומציאות והתנגשות זו שבין תפיסות-החברה הראציונאליסטית הרומאנטית הטביעו את חותמן ביחסים שבין גרמנים ויהודים בתקופת 1815-1848.

והחוקייהיסוד של העם הגרמני של הפארלאמנט של פראנק-פורט (שבין חבריו היו כמה יהודים, וביניהם גבריאל ריסר) הקנו ליהודים את השוויון המבוקש, בקבעם שההשתייכות הדתית אין בה כדי להשפיע על השימוש בזכויות האזרחיות המדיניות או לצמצמן, כשלונה של המהפכה גרם לקיצוץ בהשגיהשוויון האלה ע"י הראקציה של שנות ה-50, אולם עלייתו הכלכלית והתברתית של המעמד הבינוני — ובכללן היהודים — נמשכה בג', והמגמות הליברליות לא חדלו מלפעול, ולא פסק מאבקם של היהודים עצמם על זכויותיהם. ב-1869 נתקבל בברית הצפון-גרמנית החוק, שביטל את כל ההגבלות המדיניות והאזרחיות שהיו קיימות עדיין לגבי בני הדתות השונות, וחוק זה אושר לאחר מלחמת 1870 אף ע"י המדינות של ג' הדרומית ונקבע בחוקתו של הרייך הגרמני המחודש.

לרבים מבין יהודי-ג' נדמה היה, שעם השגים אלה בטל ייחודם לעצמם וגם בעיני הגרמנים. מבחינת החוק — ובמידה רבה אף מבחינת המציאות — נקלטו היהודים הגרמנים באומה הגרמנית במסגרת המשטר הקונסטיטוציוני של תקופת 1871—1914. כל דרכי החיים הכלכליים, החברתיים והתרבותיים של ג' נפתחו לפנייהם — פרט לשלטון, בניגוד לחוקה נתקיים — ביחוד בפרוסיה — הנוהג שלא למנות יהודים לקצונה הצבאית ולפקידות הממשלתית, וכן היתה הדרך לפרופסורה-מנהיגות באוניברסיטות הסומה בפני יהודים בדרך-כלל, אע"פ שבשאר הדרגות האוניברסיטאיות היה מספר המורים היהודים רב מאד; יהודים-מזמרים לרוב נמצאו גם בין הפרופסורים וגם בין הפקידים. יהודים הרבה היו פעילים בכלכלה הגרמנית, ומהם שהגיעו לעמדות מרכזיות בבאנקאות, בתעשייה ובמסחר; במקצועות החפשיים (רפואה, משפט וכו') כלטה השתתפותם של היהודים ביותר. כמה יהודים התמסרו לפעילות מדינית-ציבורית גרמנית, ומהם שהיו בין מניחי היסודות הרעיוניים והמעשיים למפלגות הגדולות וממנהיגיהן. יהודים נמצאו כמעט תמיד בין חברי סיעות-הרייכסטאג של המפלגות הליברליות והמפלגה הסוציאליסטית. בפריתת המדע והטכניקה הגרמניים בתקופה ההיא, וכן בספרות, בעיתונות, באמנות ובתיאטרון, היה חלקם של יהודים (ושל מומרים) גדול בהרבה מאחוזם באוכלוסיה הכללית. פעילותם של כל אלה נמצאת רובה ככולה בעולמה של ג' ושל הגרמניות. חשיבותם לגבי תולדות-ישראל מותנה בהתייחסות של האנטישמיות בג' לפעולתם ולאישיותם, ובמעשיהם לטובת כלל-ישראל, במידה שהודו בקיומו.

ההתפתחות המספרית של יהודי-ג' בתקופה שמהקמת הרייך החדש עד מלחמת-העולם I היתה כדלקמן:

שנה	נפשות	% של האוכלוסיה הכללית
1871	512.158	1.25
1880	562.612	1.24
1890	567.884	1.15
1900	586.833	1.04
1910	615.021	0.95

הקיצוץ היהודי בג' היה מן הראשונים שבו פשתה בסוף המאה ה-19 בקנה-מידה נרחב מניצת-הלידות. בתחילת המאה ה-20 פסק בו הריבוי הטבעי לגמרי, ודבר זה, יחד עם מקרי ההמרה ונישואי-התערובת המרובים, העמידו בסכנה את עצמם

של תקופת „הברית הקדושה“, שביטלה את רוב השגיהם של היהודים בשטח המדיני, לא צימצמה אלא במעט את זכויותיהם בשטח הפעילות הכלכלית-מסחרית. יהודים חדרו בהמוניהם לכל ענפי המשק והכלכלה העירוניים של תקופת הקאפיטאליזם והאינדוסטריאליזם המתפתחים; הם תרמו תרומה חשובה להתפתחות זו, ואף נהנו ממנה. בשלהי המאה ה-18 עדיין היו רובם הגדול של יהודי-ג' יושבי עיירות וערים קטנות, שבהן היו כרוכלים, סוחרים-במנות וכו' בקהילות קטנות, המונות עשרות בתי-אב; הקהילות שנחשבו לגדולות (כגון פראנקפורט או האמבורג) לא מנו יותר מכמה מאות בתי-אב (1.000—2.000 נפש). במשך כל המאה ה-19 נהרו היהודים מן הערים הקטנות, וכן מן המזרח, אל כרכי המסחר והתעשייה, ובהם קמו קהילות גדולות, שהקיפו את רוב יהודי-ג'; מלבד הנזכרות לעיל — ברסלאו, ליפציג, קלן, וביחוד ברלין, שבה התרכזו בסוף המאה ה-19 כשליש מכל יהודי-ג'. היהודים הגיעו רובם לאמידות, ומקצתם אף לעשירות; נוצרה שכבה גדולה של סוחרים, תעשיינים ובנקאים יהודים, שאורח-חיהם ורמת-חיהם היו כשל הבורג-גנות הבינונית והגבוהה הגרמנית. יחד עם זה גברה התערותם של היהודים בחיי התרבות, בספרות ובמדע בג', והתפתחה שכבה של יהודים בעלי מקצועות חפשיים.

כל כיווני התפתחות זו הגבירו את מאבקם של היהודים למען האמאנציפאציה. לפעמים היה מאבק זה כרוך בשאיפה להסתגלות רוחנית לסביבה; אלא שאפשר היה להילחם למען השגת הזכויות המדיניות גם בלי להרחיק לכת בדרך ההסתגלות. גם המתקנים וגם האורתודוכסים מבית-מדרשו של הירש רצו זכויות מדיניות וכלכליות בג' בלי לגרום נזק לנפשם וליהדותם. בין נושאי-דברו של הליבראליזם הנוצרי (כגון פאולוס [ע"ע]) היו ששללו מן היהודים את הזכות להשתתף בכל פעולה מדינית ואזרחית בג', כל-עוד שהם מקיימים את המצוות ושומרים על ייחודם העדתי. אמנם לא דרשו מהם להמיר את דתם, כשם שדרשו זאת אנשי-הרומאנטיקה, אולם סירבו ליתן להם זכויות-אזרחיים, אלא אם-כן יותרו על לאומיותם המיוחדת, כלומר: על קיום מצוות הפשרות והשבת, ואפילו מצנת המילה. היהודים, שבטחונם בעצמם נתחזק ע"י השיגשוג הכלכלי וע"י הרמת דרגת ההשכלה והחינוך בקרבם, התקוממו נגד תפיסה זו וראו בקיפוח המדיני עלבון ללא נשוא. הם נאבקו לשוויונם המדיני בכבוד ובהכרה שריבם הוא ריב צדק ושזכויות-אנוש, הטבר-עות בו מטבע ברייתו, קדושות הן ואין שום אדם רשאי לקצץ בהן ולהפיר אותן. מתוך הדעה, שהשוואת זכויותיהם של היהודים קשורה קשר הדוק עם שיחרורו של העם הגרמני מבחינה אזרחית וחברתית ועם הקמתה של מדינה דמוקרטית, חפשיית וליברלית בג', טענו היהודים את טענותיהם בפני העם הגרמני כולו בקונטרסים מדיניים-משפטיים, פילי-סופיים ומוסריים, והשתתפו באופן פעיל בתנועת השיחרור הלאומי והפוליטי הגרמנית. הם סירבו להתנות את שוויון זכויותיהם במיקוח בענייני-דת ולא קיבלו את דרישות הממשלה לביטול דיני הפשרות ולהעברת השבת ליום רא-שון. דוברם הראשי של היהודים במאבקם לאמאנציפאציה ולמקומם במסגרת האומה הגרמנית היה גבריאל ריסר (ע"ע), וכן פעלו בכיוון זה י. יעקבי (ע"ע) והמומר לודוויג ברנה (ע"ע).

יהודים השתתפו באופן פעיל במהפכת 1848—1849,

קיומו הפיסי; הוא שמר על גדלו רק הודות להגירה המת-
מידה מארצות מזרח-אירופה.

החלוקה המקצועית של יהודי-ג' בתקופה היא היתה
כדלקמן (ב %):

1907	1895	
1.3	1.4	חקלאות
22.0	19.3	תעשייה ומלאכה
50.6	56.0	מסחר ותחבורה
		עבודה שכירה (ובכלל שירותי-בית)
0.6	0.4	שירותים ציבוריים ומקצועות חפשיים
6.5	6.1	עצמאיים בלי מקצוע
19.0	16.7	

הצל שליווה את שלוותה ורווחתה של יהודי-ג' בכל
התקופה היא האנטישמיות (ע"ע) הציבורית והעמי-
מית. שעצמתה היתה נתונה לעליות וירידות, אך הוסיפה
להתקיים כל הזמן ואף התגבשה בתנועות פוליטיות. אולם
האנטישמיות לא השתלטה על מנגנון המדינה, ולפיכך נראתה
ליהודים בעיקר כבעיה חברתית-תרבותית ורוחנית; מלוא
חומרתה וספנתה לא הוכרו בתקופה ההיא לא ע"י היהודים
ולא ע"י הנוצרים.

למרות השתלטותה של ההתבוללות על רובה הגדול של
יהודי-ג', לא פסקה בה בכל השנים הללו גם פעילות עצמית
היסטורית ניכרת. תודעה ותחושה יהודית חזקה הוסיפה
להתקיים בקרב מיעוט חשוב שבה. סייעה לכך גם נהירתם
של יהודי-מזרח (Ostjuden) לג' — למסחר, להתיישבות,
ללימוד ולריפוי —, שמנעה אף היא את הצלחת ההתבוללות,
בהוסיפה תמיד כוחות חדשים, שהיו משתפים עצמם בחיים
יהודיים בג', וביצרה מתחנות מסוימת סביבם, הן בקרב
גויים שעינם רעה הן בין יהודים, ותיקים, שרגזו על נימו-
סיהם והתבלטותם של החדשים. — הציגו את קנתה לה
אחיזה ביהודי-ג' מראשיתה. הציגים היו, אמנם, מיעוט
קטן בין יהודי-ג', אך ציונות-ג' הציטינה בטיב אירגונה
וביסודיות ויצניות של גישתה ופעולתה. יהודים מג' היו מן
המארגנים והמשפיעים הראשיים בציונות העולמית עד אחרי
מלחמת-העולם I. שניים מנשיאי ההסתדרות הציונית העו-
למית, ד. וולפסון וא. נרבורג, וכן המבסס והמארגן של
ההתיישבות החקלאית בא"י, א. רופין, באו מג'. מרכז האיר-
גוני של הציונות אחרי מות הרצל היה בג' ולא הוצא ממנה
גם בימי מלחמת-העולם I. גם האורתודוקסים היהודית
בג' תפסה עמדה בולטת ביהודי-העולם, הנאו-אורתודוקסים
השפיעו ברוגמת חייהם, בהשכלתם הכללית ובבדלנותם כלפי
אחיהם הרפורמיים, גם על חרדים רבים בארצות אחרות.
הטיפוס של איש המקצועות החפשיים ובעל ההשכלה והגרי-
מוסים של עולם-הגויים, שהוא גם שומר-מצוות, נתגבש בג',
שממנה יצאו ראשי הפעילים והמארגנים של אגודת-ישראל
(ע"ע) העולמית מאז 1912. הרבנים הצבאיים האורתודוקסים
בצבא-ג' במלחמת 1914—1918 עשו הרבה להפיץ את הלך-
רוחה של תנועה זו בין החרדים באירופה המזרחית; מצד
שני גרם המגע של חיילים יהודיים בצבא זה עם החיים
העממיים בקהילות מזרח-אירופה לנהיה של רבים מהם
אחרי השלמות של חיים יהודים אלה, כפי שנראו להם
בהארה רומאנטית, ולא מעטים נסחפו בורם התנועה הציונית.
מבחינה אירגונית וציבורית היו החיים היהודיים ערים

ביותר; היו קיימים איגודים למלחמה באנטישמיות ולליכוד
הקהילות (כגון ה„צנטראלפראיז“), לעזרה יהודית כללית
(כגון ה„הילפספראיז“), למחקר ולקידום הלימודים היהודיים
(בתי-המדרש השונים לרבנים בג'): הסמינר התאולוגי בפרס-
לאו, שנוסד 1851/3; בית-המדרש הגבוה להכמת-ישראל
בברלין מאז 1872; בית-המדרש לרבנים הנאו-אורתודוקסי
שם מאז 1872; הוועדה ההיסטורית מאז 1885, (עוד), וכולם
פעלו במרץ וביעילות. בכל המחצית השניה של המאה
ה-19 ובראשית המאה ה-20 זכתה יהודי-ג' למעמד נכבד
ביותר בין יהודי-העולם, והשפעתה על מרכזים יהודיים
אחרים — במרכז ובמזרח של אירופה, בעולם החדש ואף
בא"י — היתה ניכרת כמעט בכל תחומי חיי-החברה.

צ. גרץ-שטר, דברי ימי ישראל, ח' (ב), 456-459, 614-636.
תרס"ט; הנ"ל, כרך ט'; מ. פיליפזון, דורות האחרונים,
א-ב, תרע"ג; ש. דובנוב, דברי ימי ישראל, ח-ה, תרס"ד;
ד. ויינריב, גורמים כלכליים וסוציאליים בהשכלה היהודית
בגרמניה (כנסת, ג', 416-436), תרצ"ה; ב. דינור, במסנה
הדורות, 221-258, 280-294, תשי"ד; ר. ליכטנשטיין, תולדות
הציונות בגרמניה, 1952; ר. מאהלר, תולדות היהודים בעת
החדשה, ב' 1, 181-1, 333-386, 1954; L. Auerbach, Das
Judentum u. seine Bekenner in Preussen, 1890; I. Freund,
Die Emanzipation der Juden in Preussen, I-II, 1912;
M. Priebatsch, Die Judenpolitik d. juristischen Absolutismus
im 17 u. 18. Jh (Festschrift für D. Schafer), 1915;
S. Baron, Die Judenfrage auf d Wiener Kongress, 1920;
E. Reuss, Dohms Schriften u. deren Einwirkung auf
d. gebildeten Stande Deutschlands, 1891; H. Schne, Die
Hochfinanz u. d. moderne Staat, I-III, 1953-1955; S. Stern,
Der preussische Staat u. d. Juden, 1925; M. Wiener,
Jüdische Religion im Zeitalter der Emanzipation, 1933;
S. Ucko, Geistesgeschichtliche Grundlagen d. Wiss. d. Ju-
dentums (ZGJD, 5), 1935.

ז. שט.

ג. תקופת 1914—1939. במלחמת-העולם I שירתו
כ-100,000 יהודים בצבא הגרמני, וכ-12,000 מהם נפלו בקרבות.
התקופה שבין שתי מלחמות-העולם מתחלקת חלוקה חדה
וחרפה לשתיים: עד 1933 היתה זו תקופת שיגשוג ופריחה
ליהודי-ג'; 1933 החל קצה של יהדות זו.
עם סיומה של מלחמת-העולם I, נפילת המונארכיה והקמת
המשטר הרפובליקני-פארלאמנטארי גדמה היה שהאמנצי-
פאציה של היהודים הגיעה להשלמתה הסופית. כל ההגבלות
שעדיין היו קיימות בוטלו, והיהודים יכלו לקחת חלק בחיים
הציבוריים על כל שטחיהם. הם נשתלבו בחיים המדיניים
במידה של השתתפות השפעה שלא היתה ידועה קודם לכן.
מספר היהודים בקרב המנהיגים הדמוקרטיים והסוציאליס-
טיים היה גדול. שניים מכלל 6 „הקומיסארים העממיים“,
שמהם היתה מורכבת הממשלה הגרמנית הראשונה מיד לאחר
המהפכה, היו יהודים (לאנדסברג והזו [ע"ע]). חלקם של
היהודים היה ניכר עוד יותר בבאוואריה, ששם עמד בראש
הממשלה המהפכנית קורט איזנר (ע"ע), וממשלת-המועצות
שקמה לאחר רציחתו של זה היתה מורכבת ברובה מאינטלק-
טואלים יהודים (לוינה, גוסטאו לאנדאוואר, ארנסט טולר
ואחרים). בוועדת-החקירה, שתפקידה היה לקבוע את אשמת
הנהלה הצבאית בתבוסתה של ג', ישב ציר הריכסטיאג
הסוציאלי-דמוקרטי הציוני אוסקר כהן (ע"ע); והוגו פרויס
(ע"ע) היה המנסח של החוקה הנימאריה; ולתר רֶתְנָאו
(ע"ע) היה תחילה שר-הכלכלה ואח"כ שר-החוץ הגרמני,
ושנאת-ישראל היתה מן הגורמים המכריעים לרציחתו בידי
לאומנים צעירים. כמה יהודים הגיעו לתפקידים חשובים
בפקידות הגבוהה, ביחוד בפרוסיה. עליה זו של יהודים
לעמדות מדיניות, וכן עלייתם הכלכלית והחברתית, יצרו

גם העובדה, שלמרות מעשי הגול וההפקעות שבאו מצד הנאצים, יכלו היהודים הגרמנים להעביר סכומים ניכרים לחו"ל (כגון לא"י). — עם שילובם של היהודים בכל תחומי החיים הגרמניים הגיעה גם הטמיעה לשיאה. בשנים 1921—1927 הגיע מספר נישואי-התערובת ל 44.8% מכל הנישואין היהודיים בג', וכן נרשמו בכל שנה בממוצע כ-500 מקרי-שמד וכמספר הזה של מקרי „פרישה מן הקהילה“.

אירגון הקהילות בדור האחרון לקיומה של יהדות-ג' היה למופת. ההכרה מטעם המדינה בקהילות היהודיות כגופים משפטיים-ציבוריים, והזכות לגביית-מיסים, שניתנו להן כבר במאה ה-19, קוימו גם ע"פ חוקת-נימאר. מוסדות הקהילה היהודיות היו בדרך-כלל: (א) אסיפת-הנציגים, שנבחרה ע"י כלל בני-הקהילה; (ב) הוועד, שנבחר ע"י האסיפה והיה מורכב מ-3—7 חברים. שנויה במחלוקת היתה שאלת זכות-הבחירה של יהודים אזרחי-חוץ. שבכמה קהילות נודעה לה חשיבות רבה, מאחר שאחוז האזרחים הזרים („יהודי-המזרח“) בהן היה גדול. בכל מקום היו „הזרים“ שווי-זכויות בענייני השירותים הדתיים והסוציאליים, אולם בקהילות רבות לא ניתנה להם זכות-בחירה, או שניתנה להם רק לאחר שישבו במקום שנים רבות.

במדינות השונות של הרייך הגרמני נתאגדו הקהילות ל„איגודי-מדינה“, לפי המסיבות המקומיות. כל הזמן הורגש גם הצורך בהקמת אירגון כללי של יהודי-ג', אלא שלגבי צורתו היו הדעות מחולקות: היו שדרשו ליכוד של הקהילות, אחרים — ליכוד של „איגודי-מדינה“, שוב אחרים — מעין פארלאמנט יהודי ממש, שיוקם ע"פ בחירות דמוקרטיות ישירות (הדרישה האחרונה נשמעה תמיד מצד הציונים). האירגון עצמו הוקם, לאחר מו"מ ממושך ותוך שינויים רבים בתקנות, זמן קצר לפני שהגיע היטלר לשלטון. אולם מכאן ואילך שוב לא היו צורות אירגון הקהילות ותפקידיהן דומים למצב הקודם.

לפני שנת 1933, וביחוד לאחריה, היו המשימות הסוציאליות עיקר עניינן של הקהילות (מלבד המשימות הדתיות והתרבותיות). ב-1917 נוסדה לשכת-הסעד המרכזית של היהודים הגרמנים. אירגון זה כלל לא רק את הקהילות, אלא גם מספר רב של מוסדות פרטיים, הקדשים, אגודות וכיו"ב. ושיתף פעולה עם 5 איגודי-הסעד הנוצריים המרכזיים במדינה. לשכת-הסעד המרכזית הוציאה, החל מ-1930, כתב-עת משלה בשם „כתב-העת לענייני סעד ולמדיניות הסוציאלית בקרב היהודים“ (Zeitschrift für jüdische Wohlfahrts- und Sozialpolitik), וכן כמה פירסומים חשובים אחרים. היא שיתפה פעולה אף עם הג'וינט (ע"ע) והשתדלה לבצע את עקרונות-הסעד המודרניים בכל השטחים. לפיקוחה היו נתונים מוסדות ציבוריים, בתי-חולים, מרפאות, חנות-ייצור למאות, והיו מסונפות לה כ-2,000 אגודות-סעד שונות. בקהילות הגדולות הגיעו ההוצאות על ענייני סעד ל 30% תיית — רבה היתה אף ללשכות-הנוער ולוועדות לטיפול בנוער שנוסדו לרוב, וכן לתנועת הספורט וההתעמלות, שהיתה מפולגת לזרמים פוליטיים שונים. מקום מיוחד קבע לעצמו הטיפול במהגרים-עוברים ממזרח-אירופה למדינות שמעבר לים. לשכות-העבודה של הקהילות עסקו, תוך שיתוף-פעולה עם העובדים עצמם, בתיאור-עבודה מתוכנן, בייצור מקצועי, בהשגת מקומות-הכשרה וכיו"ב.

מלבד האירגונים הקהילתיים מצויים היו בקרב יהודי-ג'

תגובה עוינת, שהגבירה את שנאת-ישראל החבויה באוכלוסייה וסייעה לצמיחת התנועה הנאצית. נוסף לעלילה „היהודים תקעו פגיון בגב הצבא הגרמני הבלתי-מנוצח“ וע"י כך אילצו אותו להיכנע לאויבים, ניצלה התעמולה הנאטישית גם שלשלת של שערוריות בחיי-הכלכלה, שאירעו על רקע המשבר החברתי והכלכלי הגדול בעקבות האינפלציה (ע"ע) האיומה בג' לאחר תבוסתה. בעיסקות של צבירת הון על-ידי מעשי-ספסרות, ואף על-ידי מתן-שוחד, שנשתיימו עמ"ד בפשיטות-רגל, היו מעורבים גם יהודים, ששמותיהם שימשו לתעמולה הנאטישית שמות-דבר ונוצלו ע"י חוגי-הימין כדי להסיח את דעתו של העם מאלי-ההון והתעשיינים האדירים ממוצא „ארי טהור“, שהם והקונצרנים שלהם היו גדולי הנהגים מן האינפלציה. המעמד הבינוני הגרמני שנפגע קשה על-ידי הוצעות הכלכליים, ואנשי האצולה והקצונה, שראו את כבודם מחולל ע"י המפלה ואת הפריווילגיות שלהם מבטלות ע"י המהפכה, נתספו בקלות למגמה של הטלת האשמה בכל האסונות של ג' על היהודים ולראיית הקאפיטאליזם וה„מארקסיזם“ (סוציאליזם, בולשוויזם) כאחד כפרי תככים של „היהדות העולמית“. בשנות 20 עדיין לא ניתן להכיר את כל הסכנות החבויות בהלך-רוח זה, ומצב היהודים נראה בעיני המסתכל מבחוץ כנוח ביותר. חשיבותה של שאלת-היהודים בהיסטוריה הגרמנית-הפנימית לא נתגלתה לכל במלוא-הקפה אלא לאחר שהגיעו הנאצים לשלטון ב-1933 ובנו את כל תכנית ממשלתם על „תורת-הגזע“, כלומר — על שנאת-ישראל.

לאמיתו של דבר, היתה שאלת-היהודים רחוקה מפתרונה ברוח המתבוללים היהודים אפילו בשנות השיגשוג של הרפובליקה הווימארית. למרות כל מה שנקבע ע"י החוקה והחוקים, מאחר שמבחינה חברתית ורוחנית-נפשית לא נקלטו היהודים בעם הגרמני, גם על המתבוללים נכפתה ההכרה במציאות השאלה הזאת, ומקצתם הגיבו על כך בהדגש-יתר של לאומיותם הגרמנית, שבעזרתה ביקשו אף להבדיל את עצמם משאר היהודים. מהותו וחשיבותו המעשית של הניגוד הישן בין „יהודי-המזרח“ ויהודי-המערב החרישו לאחר 1918; מספר היהודים שבאו לג' ממזרח-אירופה גדל בהרבה בעטייה של המלחמה והתמורות המהפכניות שבאו בעקבותיה. האיר-גונים היהודיים בג' עשו פעולה רבה להקל את קליטת המהגרים ע"י הקמת מוסדות מיוחדים, כגון משרד-הסעד לפועלים, שבראשו עמדו יהודים לאומיים, ביניהם פריץ מרדכי קאופמאן, אלפרד פרגר וש. אדלר-רוזל, שפיתחו מדיניות-סעד יהודית קונסטרוקטיווית.

לפי מפקד 1925 הגיע מספרם הכללי של היהודים בג' ל 564,379, שהיו 0.9% מן האוכלוסייה הכללית. ברובם המכריע היו היהודים מרוכזים בערים הגדולות (כ-180 אלף בברלין) ועסקו בעיקר במסחר ובתחבורה, וכן במקצועות החפשיים. בכרכים הגדולים היו כשליש — ואף כמחצית ויותר — של עורכי-דין והרופאים יהודים; גם העיתונות, הספרות, התיאטרון וענפי-הבידור השונים הוכרו ע"י הנאטי-שמים כ„מיוהדים“. ברובם הגדול היו היהודים בג' נמנים על המעמד הבינוני ובדרך-כלל היו אמידים. אמנם, רבים מהם איבדו את הונם באינפלציה של 1922/3, ודבר זה גרם להגדלת מספר הנצרכים במידה שלא היתה ידועה לפנים ולהקמת מוסדות-סעד מטעם הקהילות. אולם במשך הזמן נתאוששו יהודי-ג' ממכה זו, ובפרוס עלייתם של הנאצים שוב היה בידי הפרטים הקהילות הון רב; על כך מוכיחה

טריטוריאלי, ועליו נמנים ציונים מכל הזרמים כתברים שורר זכויות, שהיו משלמים מס מיוחד („המס הציוני“); מלבד זה היו גם אירגונים ציוניים מפלגתיים (מזרחי, פועלי-ציון, הפועל-הצעיר—התאחדות ועוד).

בפעולה התרבותית של יהדות-ג' באותה תקופה יש להבחין בין השגיי היהודים במסגרת היי-התרבות הגרמניים, שבהם בא לידי ביטוי — אם במעט ואם בהרבה, ביודעים או בלא-יודעים — אף הגון היהודי, ובין עבודה תרבותית יהודית לשמה. על הראשונה ע"צ גרמנית, תרבות: אמנות, חינוך, מדע, מוסיקה, ספרות, פילוסופיה. בתחום היהודי המיוחד המשיכו בפעולתם בתי-המדרשות לרבנים מכל הזרמים (ר' לעיל, עמ' 514), החברות המדעיות והאירגונים לפירסום כתבי-מדע בחכמת-ישראל, האגודות המרובות לתולדות-ישראל ולספרות-ישראל. לאחר 1918 שימשה ג' — אחרי הפסקה של כמה דורות — גם מרכז לשפה ולספרות העברית, מאחר שעם פרוץ המהפכה הבולשוויסטית ברחו לג' סופרים ומורים עבריים מרוסיה, גדולי המשוררים והסופרים העבריים של הדור קבעו את מקום-מגוריהם בג', ונסדו בה בתי-הוצאה עבריים חשובים, שפעלו בצדם של מוסדות מריליות ומר"סות יהודיים, שעסקו בהוצאת ספרים ביהדות, בציונות ובחכמת-ישראל בלשון הגרמנית. — בברלין ובברסלאו נפתחו על-ידי ההסתדרות הציונית, ואח"כ גם בתמיכת הקהילות, בתי-ספר להוראת השפה העברית המדוברת לבוגרים ולנוער. מעמד מיוחד קבע לעצמו „בית-האולפן היהודי החפשי“ (Freies Jüdisches Lehrhaus), שנוסד ב-1920 בבראנקפורט ע"מ ע"י פרנץ רונצניג (ע"צ). מרכזים אחרים לפעולה תרבותית יהודית היו: בית-הספר היהודי הגבוה להשכלת-העם (Jüdische Volkshochschule); אולמי-טוינבי, ששימשו גם מרכזים לעבודה סוציאלית; בית-העם היהודי (Judisches Volksheim), שנוסד ב-1916 בברלין ברובע המאוכלס ברובו יהודים ממזרח-אירופה, ושמסביבו נתכנס חוג של משכילים יהודים גרמנים; פעולתם של אלה חוללה מהפכה בעבודה הסוציאלית היהודית בג', ורישומה היה ניכר אף בשלוחותיה במזרח-אירופה ובא"י. — בתי-ספר יסודיים יהודיים קוימו בקהילות שונות; מוריהם באו ברובם מבתי-המדרש למורים בוירצבורג ובקלן, חוגים ציונים תמכו גם במגמה, שהיתה לפני זה רק נחלתה של האורתודוקסיה היהודית, לייסד בתי-ספר תיכוניים יהודיים.

כל הבניין הזה של החיים היהודיים ומבנה היהדות הגרמנית בכלל נתמוטטו בעקבות תפיסת השלטון בידי הנאצים ב-30 ביאנואר 1933. אע"פ שהללו לא גילו מיד את כל מזימתם הרצחנית, היה בעצם עלייתם של שונאי-ישראל, המתנגדים המושבעים לכל קליטת יהודים בתוך מסגרת העם הגרמני, משום זעזוע קשה ביותר ליהודי-ג' מבחינה נפשית וגם כלכלית; אך יחד עם זה עוררה תגובת-נגד עזה בנפשם. שנות 1933—1938 היו שנות התעוררות ההכרה העצמית ושיא פריחת החיים היהודיים בג' בעת החדשה. במדינה הגזענית של הנאציזם הסוציאליסטיים הופרשו היהודים באורח אוטומטי מחיי-המדינה כבני גזע זר; אך דבר זה נעשה בהדרגה. היהודים היו חיי-גטו מיוחדים במינם, אולם יחד עם זה לא יכלו להתיר לחלוטין את הקשרים שהיו קושרים אותם לפנים עם החיים הגרמנים. המדינה הכריזה על העקרון, ששום יהודי „אינו יכול להיות בן לעם הגרמני“, ודבר זה יזעזע את עצם יסודי-החיים המוסרי של היהודים, שהיו

אירגונים ואגודות במספר רב, וכן מוסדות-מדע ותרבות, כביטוי לחיים היהודיים ציבוריים ערים ומרובי-צדדים ביותר. בצידו, ואף במקומו, של המאבק בין החרדים והליברלים, שמילא את חייהן הפנימיים של הקהילות במאה ה-19, בא דורך האחרון המאבק בין הזרם היהודי-לאומי ובין הגונים השונים — מתונים וקיצוניים יותר — של כיון-ההתבוללות. הציונות הכניסה מהפכה אף בחיי-הקהילות. להנהלת רוב הקהילות נכנסו, בצד הגבאים שנבחרו עוד מקודם לפי שיטת ה„נכבדים“, גם יסודות דמוקראטיים, שהציגו דרישות לא-מילות ועממיות מובהקות.

האירגונים הגדולים של יהדות-ג' בין שתי מלחמות-העולם היו: האגודה המרכזית של אזרחים גרמניים בני הדת היהודית (Centralverein [= C.-V.] deutscher Staatsbürger (jüdischen Glaubens)); ההתאחדות הציונית של ג' (Zionistischer Vereinigung für Deutschland = ZVfD); אגודת-העזרה של היהודים הגרמנים (Hilfsverein der deutschen Juden); האירגונים הדתיים — אגודת-ישראל, „אחדות“, „האיגוד הליברלי“, לשכת בני-ברית הראשית, איגוד היהודים הגרמנים-לאומיים (Verband nationaldeutscher Juden), איגוד לחמיה-החזית היהודיים (Reichsbund jüdischer Frontsoldaten); אגודות-הרבנים השונות, אגודות המורים, החונים וכו'. חלק ניכר מן הנוער היהודי בג' היה מאורגן בתנועות-נוער יהודיות — מהן מכיחון של ה. C. V., מהן אורתודוקסיות ומהן יהודיות-לאומיות: ציונות-סתם או מסונפות לתנועת א"י העובדת או לפועל המזרחי; כל תנועות-הנוער הציוניות היו בעלות אופי חלוצי מובהק, החזיקו מרכזי-הכשרה בג' וסיפקו זרם מצומצם, אך מתמיד, של עולים-חלוצים לא"י. חשיבות רבה בחיים התרבותיים והרוחניים של יהודי-ג' היה לאירגוני-האקאדמאים: K.-C. (Kartell-Convent deutscher Studenten jüdischer Glaube) Bund jüdischer Aka-) B. J. A. 1 C. V., שמשעם ה. (Kartell jüdischer Ver-) K. J. V., האורתודוקסית (bindungen) הציוני, שגם מחבריו עלו מספר ניכר לא"י.

החשוב והגדול שבין האירגונים האלה היה ה. C.-V., שהוציא אף עיתון משלו. עיתונים הוצאו גם ע"י אירגונים אחרים, כגון: Der Israelit — בטאונה של אגודת-ישראל; Jüdisch-liberale Zeitung („העיתון היהודי-ליברלי“); Der Schild („המגן“), בטאונה של איגוד לחמיה-החזית, ועוד. ה. C.-V. דגל בסינתזה של יהדות וגרמניות, אולם הדגיש במיוחד את ההגנה על זכויותיהם האזרחיות של היהודים ומשום כך את השתייכותם הבלתי-מסוייגת לעם הגרמני. בימות לבירורים רעיוניים היו הירחון הציוני Der Jude („היהודי“), שיצא בעריכת מ. בובר (ע"צ), והירחון Der Morgen („הבוקר“) של ה. C.-V., בטאונה הרשמי של התנועה הציונית בג', השבועון (שהופיע אחר-כך פעמיים בשבוע) Jüdische Rundschau („הסקירה היהודית“, 1896—1938), כבש לעצמו במשך הזמן, ביחד בשנות-קיומו האחרון-נח, מעמד בראש העיתונות היהודית בג'.

ניגודי ההשקפות בין הזרמים השונים לא מצעו מהם שיתוף-פעולה מעשי. מבחינה זו הושגה אחדות למופת, בפרט באירגון קרן-היסוד (מ-1922), שהיה מושתת על שיתוף-פעולה בין ציונים ולא-ציונים (גם אישים מן ה. C.-V.) ושימש שלב מוקדם ליסוד הסוכנות היהודית המעורבת ב-1929. התנועה הציונית היתה מאורגנת בצורת איגוד

טובר 1938. המהלומה המכרעת בכל שטח „ג'רבתני" באה בליל 9 בנובמבר 1938, כשהוצתו כל בתי-הכנסיות באש, נשדדו חנויות חירות של יהודים, נופצו חלונות-הראווה בכל בתי-העסק השייכים ליהודים, ונכלאו אלפי יהודים במחנות-ריכוז. כתוצאה לפעולה הזאת שימשה התנקשותו של הרשל גרינשפן (ע"ע) באחד מעובדי השגרירות הגרמנית בפאריס. בעקבות המעשה הוטל על יהודי-ג' קנס קיבוצי בסך מיליארד מארק. הפעולות הללו היה בהן כדי לשים קץ לקיומה של היהדות בג'; כל מה שאירע אחר-כך לא היה אלא תוספת לצרות, עד שהתחילו ב-1940 ההעברות השיט-תיות למחנות-ההשמדה.

בעלת משמעות רבה מבחינה יהודית-היסטורית היתה תגובתם של יהודי-ג' בתקופה שבין 1933 ל-1938. הזעזוע, שבא בעקב ההפגנה של 1 באפריל 1933, הביא רבים לידי מבוכה, אך רק מעטים לידי יאוש (שהתבטא לפעמים בהת-אבדות). תחילה נשמעו מחאות, מצד יהודים ושאנים-יהודים; יהודים רבים הזכירו את מעשיהם לטובת ג' בעבר, את נאמי-נותם למולדת, את אותות-ההצטיינות שזכו להם בשדה-הקרב, וכיר"ב. אולם עד מהרה הופרו חוסר-הטעם וחוסר-התועלת שבתגובה זו, ורוב היהודים הבינו פתאום, שגורלם קשור בגורלו של העם היהודי, אף אם לא ידעו ולא הרגישו זאת לפני. את משענם היחיד ראו ביהדות העולמית, שהרימה קול צעקה בכל הארצות על הנעשה באחיהם בג'; את תקוותם היחידה ראו בהגירה מג', שאי-אפשר היה להוציאה לפועל ללא עזרה מצד האירגונים היהודים בתפוצות-הגולה אך גם מבחינה נפשית לא היה להם מסעד אלא היהדות



ביהכ"נ „פאואנשטראסה" בברלין עולה כאש
בליל 9 בנובמבר 1938

ברובם המכריע מרגישים את עצמם כגרמנים והיו מתבוללים לגמרי בגרמניות מבחינה תרבותית. נוסף על כך ניטלה מהם, שלבים-שליבים, אפשרות העבודה המקצועית. הראשו-נים שנאסרו עליהם משלחידם היו עורכי-הדין, השופטים, פקידי המדינה, אנשי המקצועות התרבותיים, העיתונאים ורופאי קופות-החולים (תחילה הוצאו מכלל זה משתתפי מלחמת-העולם). ב-1 באפריל 1933 אורגנה ההפגנה הגדולה הראשונה נגד היהודים בטיסמה להחרים את כל חנויות-היהודים. בחנויות ואף בבתי-מגורים רבים הושם הכתם הצהוב; החלונות והדלתות לוכלו בקאריקאטורות ובציורי-ניבול, וליד הבניינים הוצבו משמרות-חרם מטעם הס. א. ההפגנה זו, וכן רבות כמותה עד ל-9 בנובמבר 1938, אורגנו מטעם המפלגה הנאצית ובפקודת השלטונות; הן לא היו בחינת „התפרצות ספונטאנית של זעם-העם". תחילה היו אף סימני-התנגדות בציבור הגרמני למעשים כגון אלה, עד שעלה בידי המפלגה הנאציונאל-סוציאליסטית לדכא את שאר כל הזרמים האחרים ולרכו את כל השלטון בידה (וע"ע אנטי-שמיות, תמונות עמ' 531, 539, 542, 543).

מיד לאחר שהגיעו הנאצים לשלטון, התחילו במאסרים ובהקמת מחנות-ריכוז; אולם תחילה היו הקרבנות רק מת-נגדיהם הפוליטיים ואנשים שהשליטים החדשים ביקשו לנקום בהם נקמה אישית או לגזול את רכושם. החרם שהוטל ב-1 באפריל 1933 נתבטל לאחר יומיים, הן בשל התגובה החריפה שבאה מחו"ל, והן בשל הנזק שעשוי היה לגרום לחיי-הכלכלה. אולם בהמשך הזמן הלכו רדיפות-היהודים והחריפו. מעט-מעט נדחקו רגלי היהודים מכל עמדותיהם. שלב מיוחד בהשתל-שלות זו היו חוקי-נירנברג של 15 בספטמבר 1935: היהודים הוגדרו ע"פ מוצאם, הכרתם הדתית וקשריהם המשפחתיים בהגדרה קפדנית ביותר; הם הוצאו מכלל המעמד החוקי של „אזרחי-הרייך" ונעשו „נתיני-המדינה" בלבד; נאסרו נישואי-התערובת (עם סידורים מיוחדים לנישואי-תערובת קיימים מכבר), היחסים המיניים בין יהודים ושאנים-יהודים הוקעו כ„חילול-הגזע" (Rassenschande) ולעבריינים נקבעו ענשים חמורים; לשם הטלת דופי של חשד-עריות ביהודים נאסרה גם עבודת המשטרות ה„אריית" במשפחות היהודיות. ל„חוקי-נירנברג" צורפו עד ה-1 ביולי 1943 צווים משלימים, שהחמירו כל פעם לגבי היהודים, עד לאחרון 1943, כשהמדינה הוכרזה כ„מטהרת מיהודים", וכל יהודי נמסר לידי המשטרה ללא הגנה חוקית ומשפטית. אולם בשעת הוצאת חוקי-נירנברג הצהירו כמה ממנהיגי-הנאצים, שבוה תם ונשלם „הסדר השאלה היהודית", ושאינן בדעת הממשלה לדחוק את רגלי היהודים מן העמדות הכלכליות שעדיין היו תפוסות בידיהם. בשנות 1935—1937, אף לאחר כל מעשי-ההרס מצד הנאצים, עוד היה בידי היהודים בג' הון רב, הם גם ניהלו עסקים מכניס-ירווח, במידת-מה נהנו אף סוחרים יהודים מן השיגשוג הכלכלי, שגרם לו הזיון-מחדש. אולם יחד עם זה הלכו ונשנו מעשים של הפקעת הון מיהודים, מאסרים וכיר"ב.

המיפנה המכריע במדיניות היהודית של הנאצים בא עם סיפוחה של אוסטריה לרייך במארס 1938. הפרעות ביהודי אוסטריה, ביחד בווינה, היו אכזריות בהרבה מן ההתפרצויות שאירעו בג', ואף החלק שנטלה בהן האוכלוסיה המקומית היה גדול יותר. אחר-כך עברה הכוס על היהודים בחבל-הסודטים, שאותו סיפחו הנאצים לאחר ועידת-מינכן באוק-



נווילי ספרייתורה תרומים, משרכת בתוהכנסת כלי 9 בנובמבר 1038 (ארכיון העיר וורכס)

הסמוכות. ב1933 היה הדבר קל במידה יחסית, מאחר שהיו בידי היהודים דרכונים גרמניים שהיו מקנים זכות-כניסה לרוב ארצות-אירופה ללא אשרה; אף התקנות בדבר הוצאת הכסף מג' לא היו חמורות ביותר, ועדיין לא היה הסדר אחיד בעניינים אלה. אולם הקשיים מצד ארצות-ההגירה הלכו וגברו, ביחוד בדבר מתן רישיונות-עבודה; ממשלת שוויץ, למשל, לא נתנה רישיונות-עבודה לאזרחים זרים, והכסף שהביאו המהגרים אתם לא הספיק לקיומם לאורך ימים אלא במקרים מועטים בלבד. הצורה השניה של ההגירה היתה הנסיעה למדינות שמעבר לים, בעיקר לאה"ב, אך גם לאמריקה הדרומית, לקאנאדה ולאוסטרליה. המוני יהודים צבאו על הקונסוליות של אותן המדינות. אולם הללו לא נהגו להקל על היהודים הנרדפים, וחוק מאנגליה ב1938/9 לא נתנו אשרות-כניסה אלא בהתאם לחוקי-ההגירה הקיימים. הצורה השלישית — העיקרית — של ההגירה היתה העליה לא"י. זו היתה פעולת-הצלה לא רק מבחינה טכנית, אלא היתה כרוכה במניעים רעיוניים, במשיכה הרגשית ל"בית הלאומי היהודי", כנגד השיקולים התועלתיים בלבד שהכריעו לגבי שאר הארצות; ואכן הלכו בדרך זו רוב הציונים שהיגרו מג'. לעליה לא"י נעשתה תעמולה שיטתית, וככל שגברה הסכנה הפכו הסרטיפיקאטים לעליה לא"י לתעודות בעלות ערך רב, ואף לא-ציונים שאפו להשיגם.

הגירת היהודים מג' מאפריל 1933 עד מאי 1939 לפי אומדן

(כולל שטחי-הכיבוש של הנאצים שנוספו לג' עד מאי 1939)

63.000	לארצות-הברית
55.000	לארץ-ישראל
40.000	לבריטניה
30.000	לצרפת
25.000	לארגנטינה

כשהיא לעצמה. למרות כל הרדיפות, ובהשפעת הרדיפות, נתעוררה בהם "גאווה יהודית", שנתנה עוז בלבם באותה עת-מצוקה.

הצעד הראשון היה שיתוף-פעולה בין הנורמים הפוליטיים השונים, שהיו עוינים זל"ז בעבר. המאורעות הסירו למעשה את הניגודים בין המתבוללים והיהודים הלאומיים, אף אם נתקיימו עדיין להלכה. גם במתבוללים נהגו שלטונות-המדינה ככבני העם היהודי, ומשום כך שוב לא היה בידיהם להכחיש את מציאותו של עם זה. יתר על כן: מאחר שלגבי הנאצים לא היה חשוב אלא גורם "הדם", הרי ראו כיהודים אף את המומרים ואת צאצאיהם של נישואי-התערובת. ע"כ נטבע מבחץ חותמה של היהדות באנשים, שלא היתה להם זיקה רוחנית ליהדות מזה 2-3 דורות; אולם מבין "שאינם אריים" הנוצרים או מחוסרי-הדת הללו לא חזרו אלא מעטים לחיים יהודיים פעילים. מצד אחר, נתלכדו כל אלה שעדיין החזיקו בינם היהדות, ללא הבדלי השקפה, לשותפות-גורל אחת. יהודים רבים, שמילאו עד אז תפקידים חשובים בחיים הגרמניים, אך היו רחוקים מן החיים היהודיים, נמצאו מוכי נים ומזוממים לפעילות יהודית. הצורה הראשונה של ליכוד כל האירגונים היהודיים היה "הוועד המרכזי לסעד ולשיקום" (Zentralausschuss für Hilfe und Aufbau); תפקידו היה לארגן פעולות סעד סוציאלי וענייני הגירה. לאחר מכן נוסדה "הנציגות הממלכתית של היהודים בג'" (Reichsvertretung der Juden in Deutschland), שבראשה עמד הרב ל. בק (ע"ע); האירגון נקרא בשם זה, מאחר שהשלטונות הנאציים אסרו את זשימוש בביטוי "יהודים גרמניים".

אחת המשימות העיקריות, שעמדו מלכתחילה לפני ה"נציגות" היתה אירגון ההגירה. ההגירה מג' לבשה צורות שונות. מצד אחד היתה בריחה ספונטאנית לאחת הארצות

13.000	לבראזיל
5.500	לדרום אפריקה
5.000	לאיטליה
25.000	לארצות אחרות באירופה
20.000	לארצות אחרות באמריקה הדרומית
15.000	לארצות המזרח הרחוק
8.000	לארצות שונות
304.500	בסך הכל

גבלס נוסדה מחלקה מיוחדת, שהייתה מפקחת על חייהם התרבותיים והיהודיים. האירגון היהודי שהוקם לשם כך נקרא בשם „איגוד התרבות היהודי בג'“ (Jüdischer Kulturbund). אירגון זה ייסד תיאטרון מצויין, תזמורת מעולה, ערך הרצאות, תערוכות אמנים וכיו"ב. עתה הועמדו לרשותה של יהדות-ג' כוחות אמנותיים, שלפניהם היו מוסייעים לפני הציבור הרחב ולא בחוג יהודי גרידא. לאחר זמן נאסרה על „איגוד התרבות“ הצגת יצירות גרמניות, ומשום כך הוצגו רק יצירות זרות (כגון מחזות שיקספיר, שאו, מולייר, ועוד, אופרות איטלקיות וצרפתיות) — כמובן בשפה הגרמנית. העיתונות היהודית הגדילה את הקפה. הוצאות הספרים היהודיות הגבירו את פעילותן, וספרים בעלי תוכן יהודי — דכרי שירה, היסטוריה ומסה — זכו לתפוצה גדולה. אף ענייני העיתונות והוצאות הספרים היהודית היו נתונים לסיקוחם של שלטונות המדינה; לשם כך הוקמה מחלקה מיוחדת במשרד-התעמולה בשם Juden-Referat (מהלקה לדרח על ענייני-יהודים). לעתים נאסרו פירסומים מסוימים או הוחרמו עיתונים מטעם השלטונות; פעמים רבות הופסקה הופעתו של Jüdische Rundschau, אולם אחר-כך נתחדשה. במשך הזמן נעשו סקידי Juden-Referat מעוניינים בהמשכת חיי התרבות היהודיים בהקפם הקיים. אולם הגזירות של 10 בנובמבר 1938 שמו קץ למצב זה. 10 החודשים מאותו יום עד פרוץ המלחמה ב-1 בספטמבר 1939 היו ימים של בהלה, שיתוק החיים החברתיים, הגירה בהמונים ורדיפות קשות של הגטסאפו נגד שארית היהדות הגרמנית.

J. Rotholz, *Die deutschen Juden in Zahl und Bild*, 1925; A. Philippthal, *Stand u. Bewegung d. Juden in Deutschland* (Arch. f. soz. Hyg. u. Demogr., III), 1928; F. Theilhaber, *Der Untergang d. deutschen Juden*, 1930; R. Stahl, *Vocational Retraining of Jews in Nazi Germany 1933-1938* (Jew. Social Stud., I, 169-94), 1939; E. Rosenthal, *Trends of Jewish Population in Germany 1910-1939* (id., vol. 233-74), 1944; "Jews in Germany 1933-1939" (U. S. Department of State, Bulletin, XII, 969-78), 1945; K. Alexander, *Die Reichsvertretung der deutschen Juden* (Festschr. z. 80 Geburtstag v. Rabb. Dr. Leo Baeck), 1953 (ור' גם הביבליוגרפיה לסעיף הבא).

17. ו.

סופה של יהדות-ג'. מג' יצאה הרעה בתקופת מלחמת העולם II על יהדות אירופה (ע"צ, עמ' 194—208; וע"צ גטו, עמ' 602) כולה, ובה כלו גם יהודיה. בתקופת המלחמה הורחבו גבולותיה של ג', ויהודים עברו והועברו מג' לשכנו תיה ומשכנותיה לג' ובחלקם הושמדו בג' עצמה בתוך ריכוזי זים של אסירים יהודיים משאר ארצות אירופה — עובדות המאסילות מאד על גורלם המיוחד של היהודים מג' עצמה. השנים 1933—1939 כבר חוללו מהפכה גמורה במבנה החברתי והמקצועי של יהודי-ג'. הם נושלו ביחוד מהמסחר והמקצועות החפשיים, ורבים החלו לעבור למלאכה ולחקר לאות. בשנת 1933 היו 48.12% מכלל היהודים שבג' בעלי עבודה קבועה — 1939 לא היו בעלי עבודה קבועה אלא 15.6% מכלל היהודים (ע"פ הדת) בג'. למעלה מ-40% מן המפרנסים, שהיו ב-1939 ללא עבודה קבועה, יכלו להתפרנס מרכושם, ורבים יכלו להתקיים על אילו הכנסות קטנות וכספי-ביטוח. אלפי יהודים כבר היו ב-1939 עצורים במחנות-ריכוז. הנאצים תכננו — או העמידו פנים כאילו תכננו — להעביר את יהודי-ג' לאיזורי-הסגר מיוחדים מרוחקים, במדגסקר או באחד מאיזורי-הכיבוש בפולין או ברוסיה;

לפי הערכת קומיסאר חברה-לאומיים לענייני פליטים, היה מספר היהודים שנמלטו מתחום שלטון הנאצים בשנים 1933—1939, 329,000, ומהם מג' עצמה 315,000. ביוני 1933 נמנו בג' 503,000 יהודים ע"פ הדת (לרבות יהודי חבל-הסאר שנכלל בג' ב-1935), ואילו במאי 1939 — רק 214,000. לפי זה חלה בג' במשך 6 השנים הראשונות של השלטון הנאצי ירידה במספר היהודים ב-289,000 נפש. במניין הרשמי נמנו ב-1939 234,000 יהודים (ע"פ הגדרת חוקי-נירנברג). לפי זה סחת בשנים 1925—1939 מספר היהודים בג' 330,000 (ר' לעיל, עמ' 515).

במקביל לתנועת ההגירה נעשתה גם פעולה לשינוי המקצועות בקרב יהודי-ג'. חלק גדול של הצעירים נאלצו לעזוב את בתי-הספר והמכללות הגרמניים והוכשרו עתה במשק-איכרים או בבתי-ספר מקצועיים לעבודת-כספים, לחקלאות ולמלאכה. יחד עם זה נוסדו ב"ס ללימוד השפה העברית, האנגלית, הספרדית ועוד, לצרכי הגירה בעתיד. הפעולה למען העליה וההכשרה לאיי נעשתה על-ידי המשרד האי (Palästina-Amt) חציתי, שנתרחב באותה התקופה במידה גדולה מאד. מלבד יעוץ לעולים מילאה כאן תפקיד חשוב העברת-ההון; לשם כך נוסדה חברת „ההעברה“, שהיתה מוציאה מג', בהסכמת השלטונות, הון יהודי בצורת סחורות, ושהצליחה להעביר מג' לאיי 12 מיליון ל"ש. לגבי ההגירה לאה"ב ניתנה העזרה הדרושה בעיקר ע"י „אגודת העזרה של היהודים הגרמניים“ והג'וינט (ע"צ) האמריקני. השנים האחרונות שלפני המלחמה היו לגבי היהודים בג' שנות מרוץ נואש להשגת אפשרויות להגירה; אולם אפשרויות אלו נעשו קלושות יותר ויותר, וקיבוץ יהודי ניכר נשאר בג' עד לנעילת שערי-ההצלה האחרון.

יהודי ג' פיתחו בשנות 1933—1938 במידה מוגברת גם חיים ציבוריים ותרבותיים משלהם. עתה היה עליהם לספק לעצמם לא רק את צרכיהם „היהודיים“ גרידא, אלא אף את צרכיהם הכלליים, בעיקר בתחום החינוך והתרבות. היה הכרח לפתוח בתי-ספר יסודיים ותיכוניים לילדי-היהודים שגורשו מבתי-הספר הכלליים. כוחות-ההוראה גויסו מבין המורים היהודים, שהורזו בבתי-ס כלליים וסולקו ממשורותיהם. הכשרתם להוראה בבתי-הס היהודיים היתה אחד מתפקידיהם של ה„מרכז להשכלת מבוגרים יהודים“, מיסודו של מ. בופר (ע"צ), שהוקם ע"י „הנציגות הממלכתית“, בפעולה הציבורית, החינוכית והתרבותית של ה„נציגות“ היה נעוץ מעין גרעין של תנועת התנגדות רוחנית יהודית. — תופעה דומה לזו שבתחום החינוך נתגלתה גם בתחום האמנות והספרות. אמנים וסופרים יהודים למיניהם נאלצו, במידה שלא יכלו לעזוב את ג' מיד, לצמצם את פעולתם בתחום היהודי בלבד. במקרים רבים לא היתה שיבתם ליהדות אלא חיצונית בלבד. אך במקרים אחרים היתה כרוכה במיפנה נפשי עז. הממשלה הנאצית עצמה קיבלה לידה את היוזמה לארגן את חיי-התרבות היהודיים בפיקוחה שלה. במשרד-התעמולה של

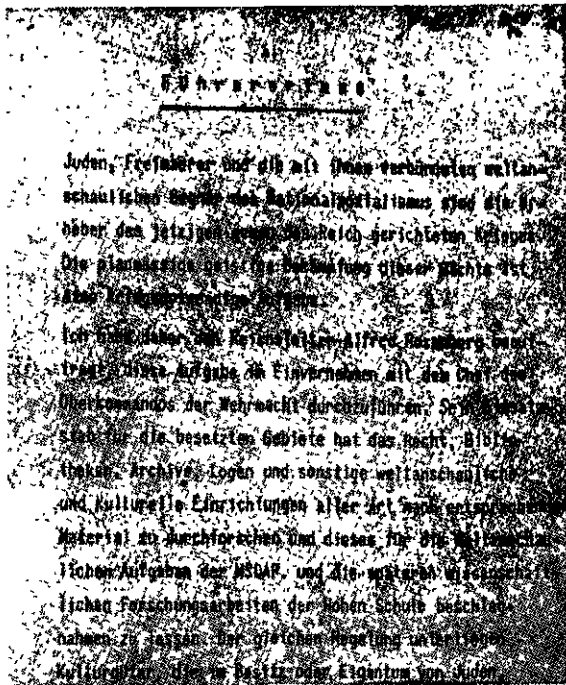

מתוך צו של היטלר 10 במרץ 1942

תרגום:

צו הפירר

„היהודים, הבונים החופשיים וכל שותפיהם להשקפת העולם, המתנגדים לנאציזם ולסוציאליזם, הם שחוללו את המלחמה הנוכחית, המכוננת נגד הרייך. מאבק רוחני מתוכנן נגד הכוחות הללו הוא משימה, שאמצי והמלחמה מחייב אותה.
 משום כך הטלתי על המנהל מטעם הרייך, אלסטר רזנברג, לבצע משימה זו תוך שיתוף פעולה עם ראש המפקדה הכללית של כוחות ההגנה. מפקדתו שתתמנה בארצות הכיבוש תהא רשאית לחפש את החומר הדרוש בספריות, בארכיונים, בלשכה מאסונית ובשאר מוסדות אידאולוגיים ותרבותיים למיניהם, ולהחרימו לצרכי המשימות האידאולוגיות של מפלגת הפועלים הגרמנית הלאומית הסוציאליסטית ולצרכי עבודות המחקר של בית הספר הגבוה [של המפלגה] לעתיד לבוא. הסדר זה חל גם על נכסי התרבות, הנתונים ברשותם או בבעלותם של יהודים...“

בכמה בתים תיכוניים וגבוהים, בהכשרה למלאכה ולחקלאות, בקורסים לשפות, וכו'. אף „ביהמ״ד הגבוה להכמת ישראלי“ הוסיף להתקיים בחסותה, אם כי בשינוי שם. הלימודים בכל מוסדות התוראה היהודיים הוסקו ביולי 1942. ה„התאחדות“ תמכה בבתי החולים, בבתי זקנים וילדים וכו׳. והיא נאלצה לשרת את הנאצים בריכוז האנשים שנגזרה עליהם ה„העברה“. הכנסות ה„התאחדות“ באו מנדבות, מדמי חבר וממיסים מיוחדים שהוטלו על המהגרים. פעולות ה„התאחדות“ נפסקו ביולי 1943. לאחר שגם רוב מנהלי ה„התאחדות“ וגם רוב הנמצאים בטיפולה, הועברו למיתה או נלקחו למאסר. רכוש ה„התאחדות“ (כ-170 מיליון מארק) נשדד ע״י הנאצים בין מחנות הריכוז בג׳ תפס מקום מיוחד „מחנה המיוחסים“ תרוינשטט (ע״ע). מבין 139,606 היהודים שהיו עצורים בו היו 42,103 מג׳ עצמה. ביאנואר 1943 נכלא שם גם הרב בק. המתנה המשיך במידת-מה את החיים היהודיים בג׳ עד תום המלחמה; אולם באותה שעה לא נשארו בחיים בתרוינשטט אלא 5,639 מיהודיג׳.

עד לסוף 1942 ירד מספר היהודים בג׳ ל-51,000, עד ראשית אפריל 1943 — ל-32,000. ב-19 במאי 1943 הוכרזה ג׳ כ„מטהרת מיהודים“ (judenrein). אמנם ב-1 בספטמבר 1944 עדיין נמנו 14,574 יהודים שהתהלכו חפשיים בג׳, אולם הללו היו ברובם המכריע (97.8%) נשואים ללא-יהודים או

תכניות אלו נתבטלו לחלוטין בראשית 1942. לאחר שכבר היתה ההשמדה הפיסית בתקפה. החוק מ-4 ביולי 1939 עשה את „ההתאחדות הממלכתית של היהודים בג׳“ (Reichsvereinigung der Juden in Deutschland) לאירגון המרכזי של היהודים בג׳ וקבע את תפקידיו — לקדם את ההגירה ולהיות הרשות הממונה על בתי-הספר היהודיים העזרה הסוציאלית. בראשו עמד הרב בק. אך האירגון נעשה כפוף לתקנות שפורטו בחוק ובהתאם להן גם להוראותיו של שר הפנים. בשביל הנאצים היה זה המכשיר האירגוני להיפטר במהירות האפשרית מכל היהודים שבמדינה.

במאי 1939 עוד נמנו בג׳ 214,000 יהודים, ועוד כ-20,000 שחוקרי-נירנברג צירפום ליהודים. פרוץ המלחמה (1 בספטמבר 1939) לא הביא לשינויים במצב החוקי של יהודיג׳. היציאה מג׳ נשארה אפשרית בפועל, אמנם בממדים ההולכים ומצטמצמים. עד נובמבר 1941, ז. א. לאחר שכבר נמשכו כמה חדשים ההשמדות ההמוניות במזרח-אירופה. יהודיג׳ נתקבלו בכמה ארצות ניטראליות, חצו את האוקיינוס האטלנטי, הגירו לכל רוחות-השמים, ואף הגיעו, דרך רוסיה, לשאנהאי עד 20 ביוני 1940 עוד יכלו יהודים בעלי אמצעים להימלט דרך נמלי-איטליה לא׳י. ועד 11 בנובמבר 1942 יכלו להגיע דרך צרפת החפשית לליסבון ולקזבלנקה.

ב-1 במאי 1941 נמנו בג׳ כ-169,000 יהודים וב-1 באוקטובר — כ-164,000. ז. א. שמספרם הופחת מאז מאי 1939 כ-50,000--70,000 נפש, מסתבר, שחלק ניכר מהם הצליח להגר מג׳, אך בחלקם לא הגיעו אלא לארצות שנכבשו אח״כ ע״י הנאצים. כ-8,000 יהודים פונו ע״י הנאצים תהילה למחוד לבליק ואח״כ לצרפת החפשית, כדי לפנות מקום לנתניניג׳ שחזרו לארצם אחר פרוץ המלחמה. יהודים רבים נאסרו במחנות-הריכוז הישנים והחדשים. גם שיעור-התמותה גדל בשנים אלה במידה לא-רגילה.

ב-31 ביולי 1941 נתן גרינג (ע״ע) את הצו „חיסול הסופי של בעיית היהודים“ ע״י השמדה פיסית מתוכננת. ב-15 בספטמבר 1941 נגזר על היהודים לשאת את הטלאי הצהוב (Judenstern). באמצע אוקטובר 1941 הוחל בג׳ בפיקודו של אייכמן ב„העברות“ (בלשון הנאצים Evakuierungen או Abwanderungen) המוניות של יהודים לגטאות שבמזרח (לידו, מינסק, ריגה, קובנו) ולמחנות ריכוז ועבודה. באוקטובר-דצמבר 1941 „הועברו“ למעלה מ-30,000 יהודים מאוקטובר 1942 עד סוף מארס 1943 „הועברו“ יהודים מג׳ — תחילה ממחנות-הריכוז ואח״כ גם באופן ישיר — לאושינץ (ע״ע) ולמחנות-השמדה אחרים. „כמעט מדי יום ביומו“ (לפי עדותו של כתב ה„נייורק טיימס“ בג׳ בראשית ה„העברות“) נמלאו רעבות ביהודים ש„הועברו“ למחנות אי-שם. בחיכנסת שונים נסגרו, כדי לשמש מקומות-ריכוז ומקומות-הגנה ליהודים ה„מועברים“. באותה תקופה גבר בין היהודים גל של התאבדויות. רכוש היהודים ש„הועברו“ או שהתאבדו עבר לרשות השלטונות כנכסי „אויבי העם והמדינה“.

מפעלה הציבורי של יהדות ג׳ בזמן המלחמה התרכז סביב ה„התאחדות“, שבה „נשתלבר“ (בהתאם לחוק) כל 1,500 האירגונים והמוסדות 1,600 האיגודים הדתיים, שהיו ב-1939 בג׳ (האחרונה, קהילת-ברלין, „נשתלבה“ רק ביאנואר 1943). אחר שנפסקה ההגירה, נצטמצמו פעולותיה בדאגה לחינוך ובעזרה סוציאלית. ה„התאחדות“ תמכה בבתי-ספר עממיים,

הגיל הממוצע של יהודי-ג' היום הוא גבוה ביותר: ברפובליקה הפדראלית וברלין המערבית ב-1955 — 47.2 שנה; באותה שנה נמנו 4,630 אנשים ונשים שהיו למעלה מגיל 60, ואילו ילדים עד גיל 7 — 771 בלבד. התמותה בין יהודי-ג' עולה בהרבה על הריבוי הטבעי.

התכרה היהודית בג' בלתי-נורמאלית היא גם מבחינת העיסוק והפרנסות: כ-58% של היהודים אינם עוסקים בעבודה כלשהי, אלא מתקיימים מהון שבידם, מפנסיה ומכספי-סעד. בעלי העסק והחרושת העצמאיים הם כ-22.2% מכלל היהודים; הפקידים והפועלים — כ-16.5%. כ-3.3% של היהודים עוסקים במקצועות חפשיים: 50 רופאים, כ-400—500 משפטנים, מספר פרופסורים באוניברסיטאות, שחקנים, סופרים וכיו"ב.

עם תום המלחמה חזרו שרידי היהודים שבמקום והפליטים שנקלעו לג' והחלו לעצב תאי אירגון עצמי יהודי בקהילות ובאגודותיהן הארציים. ב-1951 קמה במדינה הפדראלית הגרמנית המועצה המרכזית של היהודים בג' (Zentralrat der Juden in Deutschland), שמושבה בדיסלדורף. היא מטפלת בייצוג היהודים בפני מוסדות ממשלתיים ובפני האירגונים היהודיים שמתוך לג', בעיקר בענייני פיצויים על נזקי הנאציזם, וכן היא עוסקת בחיי התרבות של יהודי-ג'. המוסד המרכזי לעזרה סוציאלית, שמושבו בפראנקפורט ע"מ, עוסק במקרים סוציאליים, מסייע לבתי-מרגוע, בתי-נוער, מחנות-קיץ וכיו"ב. קיימות בג' אגודות מקצועיות של בעלי-מלאכה, של משפטנים, סטודנטים יהודיים ועוד, ברית נשים יהודיות וסניפים של ההסתדרות הציונית ומוסדותיה השונים ושל אירגונים יהודיים אחרים. — בדיסלדורף מופיע בקביעות השבועון Allgemeine Wochenzeitung der Juden in Deutschland ב-48,000 טפסים, שרובם נשלחים חוץ לג', ואילו מצורף ירחון מצוייר, במינכן יוצאים „גייע אידישע צייטונג" ביידישית (Münchener Jüdische Nachrichten) בגרמנית.

תרבות. בשנים הראשונות אחרי סיום המלחמה יכלו כמה חכמים ואנשי תרבות יהודית מן המזרח להדפיס ולפרסם בג' ספרים יהודיים חשובים (ש"ס, סידורים, יצירות הספרות העברית היידישית); שלטונות הצבא האמריקני — באמצעות רבני-הצבא והג'וינט — הגישו ביד רחבה סיוע לפעילות זו.

יהודים-למחצה שהוגדרו כיהודים ע"פ חוקי-נירנברג. לעומת זה היו ביאנואר 1945 במחנות הריכוז והעבודה שבג' מאות-אלפי יהודים יוצאי ארצות שונות.

מספר היהודים שנשארו חפשיים בג' (בגלוי או במחותרת) נאמד ב-19,000, מספר החוזרים אחרי המלחמה ממחנות-הריכוז (לרבות תרזיינשטאט) — ב-8,000. חישוב מאוחר ומפוקפק של הנאצים (מיאנואר 1942) קובע את מספר היהודים שהיגרו מג' מתחילת השלטון הנאצי ל-360,000. מספר יהודי-ג' שנהרגו ע"י הנאצים (או נספו מחמת הרדיפות) בג' עצמה נאמד ב-160,000—180,000. מ-560,000 יהודים שחיו בג' לפני עלות היטלר לשלטון אין בה כיום (1956) אלא 5,000—10,000 נפש. אף הצביון האירגוני של יהדות ג' שלפני השלטון הנאצי נתבטל מיסודו.

רע"ע אנטישמיות עמ' 528—568.

B. Blau, *The Jewish Population of Germany 1939-1945* (Jewish Social Studies, XII, 2), 1950, id., *Das Ausnahmerecht f. die Juden in den europäischen Ländern 1939-1945*, I, 1952; G. Restlinger, *The Final Solution*, 1953; H. E. Fabian, *Die letzte Etappe* (Festschr. z. 80. Geburtstag v. Rabb. Dr. L. Baeck), 1953; A. Leschnitzer, *Saul und David. Die Problematik der deutsch-jüdischen Lebensgemeinschaft*, 1954; L. Poliakov-J. Wulf, *Das Dritte Reich und die Juden*, 1955; H. G. Adler, *Theresienstadt 1941-1945*, 1955; L. Poliakov, *Breviaire de la haine: Le IIIe Reich et les Juifs*, 1953; id., *Harvest of Hate*, 1956.

יע. ל.

יהדות-ג' אחרי מלחמת-העולם II. ב-1 בספטמבר 1944 מנו שרידי היהודים בג' 14,574 נפש; רובם ככולם מאלה היו קשורים בקשרי-חיתון עם לא-יהודים. כיום (1956) מעריכים את מספר היהודים בג' ב-25,000—30,000, רובם ניצולים מארצות אחרות באירופה. 72 הקהילות שברפובליקה הפדראלית הגרמנית (המערבית) מנו באוקטובר 1955 15,920 חברים; במפקד האוכלוסיה באותו חודש נמנו 21,974 יהודים אזרחי-ג'. מספרם של היהודים היושבים ברפובליקה הדמו-קראטית הגרמנית, לרבות ברלין המזרחית, אינו עולה לפי המשוער על 1,500 נפש. קבוצות קטנות אלו הן שארית של המוני היהודים (כ-160,000), רובם ממחנות הריכוז, שחיו אחר המלחמה, ב-1945/46, ב-60 מחנות בערך.

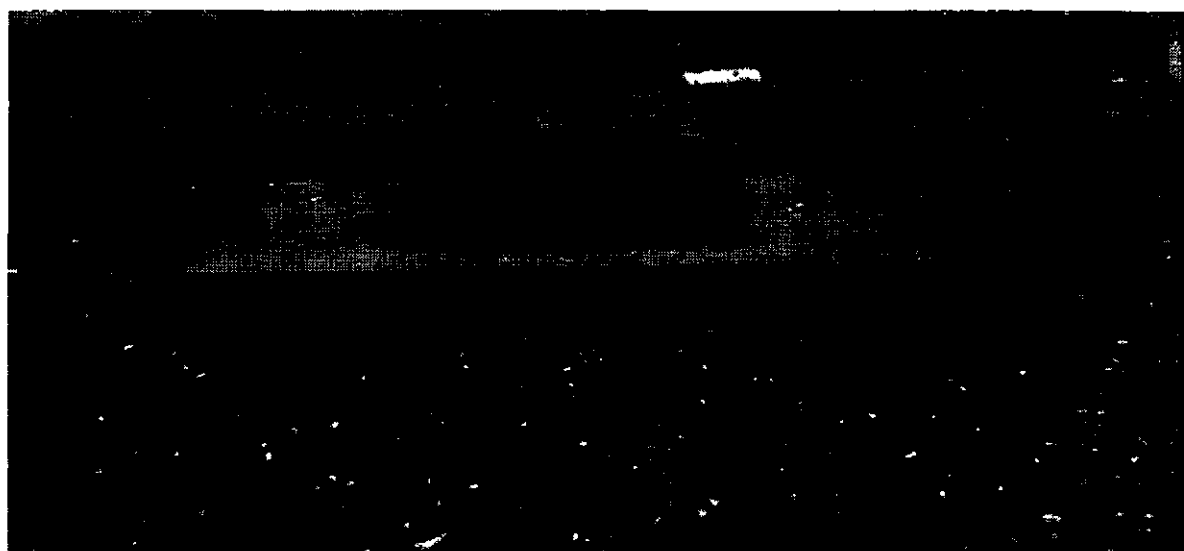

מצבה לביכ"נ נחרב בפראנקפורט ע"מ. כאבו השחורה חרוסה הכתובת: כאן עמד ביהכ"נ „פרידברגר אַנלאַנדה“, שנחרב ב-9.22.1938 בידי הפושעים הנאציים

שנפסקה עם יציאתם של העסקנים שבין הפליטים. כעת מתקיימת מחלקה לתרבות ליד המועצה המרכזית. המטפלת בסדרי החינוך בקהילות, בהמצאת מורים ומדריכים ובפעולות הרבות שיננת.

שילומים והחזרת-רכוש. רוב היהודים שבג' ורבים מיהודיג' שגלו מחמת גזרות הנאצים מתקיימים בעזרת השילומים והפיצויים הניתנים להם על העושק ברכוש והפגעי עזת בנפש ובגוף שנפגעו ע"י העם הגרמני. חוקי-השילומים פורסמו בשטח-הכיבוש שבג' הדרומית תחילה באיזור האמריקני ובאיזור הצרפתי ב-1947; באיזור הכיבוש הבריטי נכנס החוק המקביל לתקפו ב-1949. החוקים הללו גוזרים את החזרת הרכוש שניתן לקבוע את בעלותו הקודמת לעושק הנאצים (כגון נכסידלא-נייד, בתי-עסק ידועים בשמם, וכד'). על הסכומים שהוחזרו ליהודים עד ל-30.9.1955 מצויים בידינו הנתונים הבאים:

שילומים לאנשים פרטיים ולבתי-עסק:	1,250 מיליון מארק
שילומים לאירגונים-יורשים:	136 "
בס"ה	1,386 "

לפי האומדן מהווים סכומים אלה לא יותר מ-15% מן הרכוש, שהופקע מידי היהודים אחרי 1933. — החוק בדבר פיצויים, במקרים שבהם לא נשאר רכוש שניתן להשיבו או להעריכו, נכנס לתקפו אחר דיונים ממושכים ב-1.10.1953.

הזקקים הנידונים בחוק כוללים נזקים בנפש, בגוף ובכריאות, בחופש, בממון וברכוש, בהתקדמות המקצועית והכלכלית, בביטחון ועוד. סיפוק התביעות המרובות מאד לא נתקדם עד עתה בקצב שנדרש מצד התובעים, שרבים מהם נזדקנו ביני-תיים. בייני 1956 הוכנסו תיקונים לחוק, המכוונים — בין השאר — גם להחיש את תשלום הפיצויים. עד 30.9.1955 שולמו פיצויים בסך 1,294,584,180 מארק גרמני. הרפובליקה הדמוקרטית (המזרחית) שב-שלטון הקומוניסטים לא נענתה עד עתה לדרישת תשלום פיצויים.

היחסים בין היהודים ושאינם-יהודים ברפובליקה הפדראלית הגרמנית. מחמת המספר היחסי המועט של יהודים באוכלוסייה הכללית של ג' היום (כ-1/200) כמעט שאין בג' בעיה ביחסים שבין יהודים ללא-יהודים. היהודים המרעטים בג' אינם מופיעים בחיים הציבוריים של ג' כקבוצה מאורגנת אלא לעיתים רחוקות. אישים יהודים בג' ממלאים כיום בשתי המדינות הגרמניות תפקידים ציבוריים ורוחניים. בבונדסטאג של הרפובליקה הפדראלית יושבים 3 יהודים. יהודים משמשים פרופסורים באוניברסיטות, שופטים עליונים ושחקנים בתיאטרון. המשרדים הממשלתיים משתדלים להיענות לבקשותיהם של הקהילות והמוסדות היהודיים, אם מתוך כוונה טובה לתקן את העוול שנעשה ליהודים, ואם מטעמים אופורטוניסטיים ופוליטיים. באופן רשמי

אין סובלים את האנטישמיות, ולפעמים אף נעשים צעדים משפטיים נגד גילויים של שנאת-ישראל. אולם מתוך משאלים ציבוריים נראה, שעדיין רב מספרם של המחזיקים ברעות קדומות נגד היהודים, אך הם מרובים בין הזקנים יותר מאשר בין הצעירים. המפלגות הנאו-נאציות והלאומ-ניות אינן בשעה זו אלא מיעוט זעיר בציבוריות הגרמנית, ואף הן אינן מבליטות מגמות אנטישמיות. בעיית היהודים והאנטישמיות אינן מן הבעיות התופסות כיום מקום חשוב בתודעה של האומה הגרמנית, אך גם זכרון העוול הנורא שנעשה ליהודים ע"י הנאצים אינו תופס בה מקום ניכר. י.ע. ל.

גרמניה, הרפובליקה הדמוקרטית, השם הרשמי: רפובליקה דמוקרטית גרמנית (Deutsche Demokratische Republik).

שטח ואוכלוסייה. ע"ע גרמניה, עמ' 394. ברלין (ע"ע) המזרחית (איזור הכיבוש הסובייטי), ששטחה כ-400 קמ"ר ואוכלוסייתה 1.19 מיליון נפש (לפי מפקד 1950), שייכת למעשה אף היא לרפובליקה הדמוקרטית. על-ידי הנדידה לג' המערבית, התולכת ונמשכת, הפסידה ג' המזרחית מהקמת הרפובליקה הדמוקרטית ואילך לפחות 2 מיליון נפש, שבהם בולט חלקם של בעלי-מקצוע (פקידים, אקאדמאים, פועלים מקצועיים).

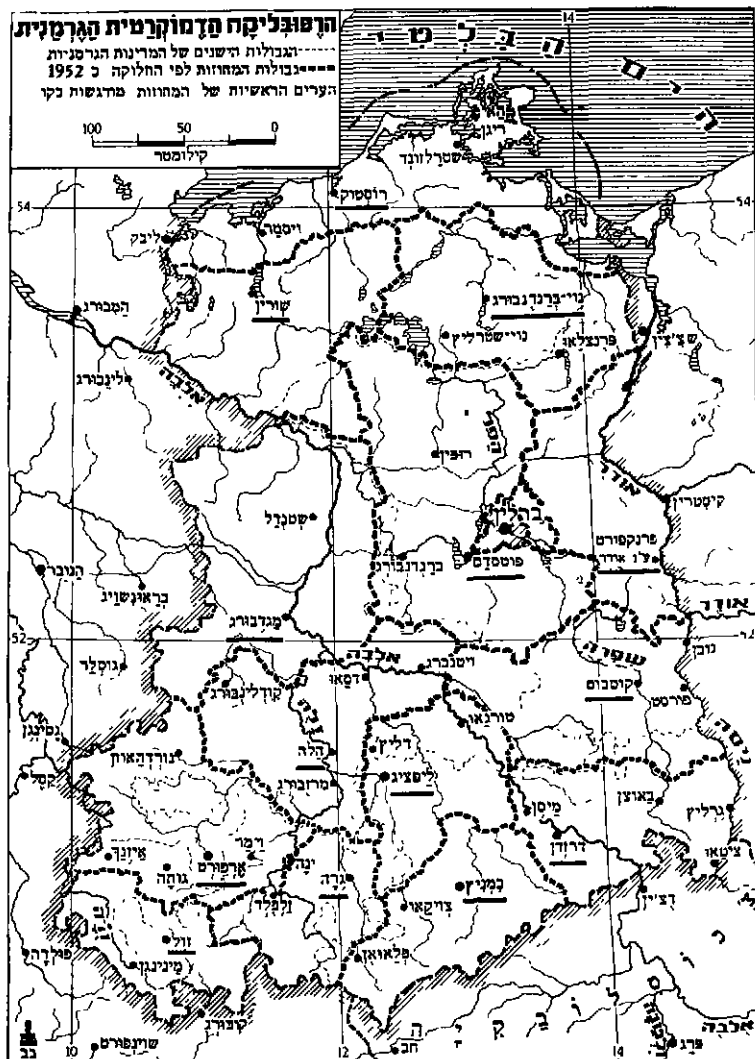

לעיבוד הקלאי בג' נמצאים כ-7.3 מיליון הקטאר בג' המזרחית (ר' לעיל, עמ' 409). שני-שלישים של הקרקע המולאמת חולקו בין 560,000 משפחות, וכן הוקמו 550 אחוזות ממשל-תיות. חלוקת הקרקע גרמה, כנראה, לעיבוד אינטנסיבי יותר; המשק החקלאי החדש עבר מזריעת תבואות למשק מעורב, וכן הוגדל המיכון, אצ"ס שהוא עדיין מפגר בהרבה אחרי המצב הקיים בג' המערבית.

לוה I
השטח המעובד בג' המזרחית
(באלפי הקטאר)

1954	1948	1938/39	
2.614	2.735	3.109	שיפון, חיטה
1.320	1.334	1.464	שעורה
1.164	1.076	1.162	שבולת-שועל
224	223	130	תפוחי-אדמה
			סלק-סוכר

מספר הטראקטורים שבמשקים הציבוריים הפרטיים הגיע ב-1954 ל-45,000 (שאינו אלא כעשירית ממספרם בג' המערבית).

בעידוד השלטונות התפתחו בג' המזרחית שלושה טיפוי-סים של אגודה שיתופית חקלאית: (1) טיפוס דומה למושבי-העובדים הישראלי — רק הקרקע הנתונה לזריעת-תבואות נתונה לבעלות שיתופית, ואילו משק-הבקר, הבית וייצור-הירקות נשארים מחוץ לקואופראטיו; (2) טיפוס דומה לקול-חוז הרוסי, שבו לא נשארת לחבר אלא הבעלות על הבית, על הגינה (עד 1/2 הקטאר) ועל 1—2 ראשי-בקר; (3) טיפוס-ביניים, שבו החברים מכניסים לקואופראטיו את הקרקע לזריעת-תבואות ואת הציוד המכאני שלהם, ואילו בידי החבר נשארים — נוסף על ביתו וגינתו — הבקר כולו, סוס ושור אחד.

האיכרים לא אולצו רשמית להצטרף לקואופראטיווים, ומותר להם לעזוב (ולקבל את רכושם חזרה). אולם הממ-שלה מעודדת את התפתחות הקואופראטיו בדרכים שונות.

לוה II
בעלות הקרקע בג' המזרחית ב-1953

4%	בידי המדינה
12%	בידי איגודים שיתופיים
14%	במינהל ציבורי "זמני"
14%	בידי איכרים זעירים (עד 5 הקטאר)
46%	בידי איכרים בינוניים (5—20 הקטאר)
10%	בידי איכרים גדולים (20—100 הקטאר)

תעשייה. בהתאם ל"קו הכללי" של הכלכלה בגוש הקומו-ניסטי ניתנה גם בג' המזרחית עד 1955 העדפה מחלטת לייצורם של אמצעי-ייצור (התעשייה הכבדה) על-פני מוצרי-תצרוכת (ר' לוה III, עמ' 533).

אולם כמות פחם-האבן בג' המזרחית (אחרי ניתוק שלוויה-עילית) היא זעומה, מה שמגביל את אפשרות ההתפתחות של הפקת ברזל ופלדה. ג' המזרחית פיתחה יצוא תעשייתי ניכר, אשר כ-75% ממנו היו ב-1953 מכוונות ומוצרים כימיים. היצוא מכון בעיקר לארצות הגוש המזרחי. ג' המזרחית תופסת את המקום השני (אחרי ברה"מ) בסחר-החוץ של ארצות הגוש.

מטבע ושכר. למארק של הרפובליקה הדמוקרטית הגרמנית נקבע בתוך הגוש המזרחי ערך מלאכותי גבוה מאד, העולה בהרבה על השער הקיים בפועל בשוק-המסבעות

חוקה ומשטר. ג' המזרחית היא "דמוקראטיה עממית" בנוסח מדינות הכיבוש הסובייטי, והחוקה אינה משקפת את המשטר הקיים בפועל. הרפובליקה הדמוקרטית אורגנה ב-1949 כמדינה פדראלית, המורכבת מ-5 "ארצות" (Länder); אולם ב-1952 בוטלו הארצות, והרפובליקה הפכה למדינה אוניטארית, בעלת ממשל מרכזי חזק. שטחה חולק ל-14 מחוזות (Bezirke) אדמיניסטרטיוויים. המוסד העליון של הרפוב-ליקה הוא האספה העממית (Volkskammer), שציריה נב-חרים — להלכה — בבחירות כלליות. אולם למעשה מוגבלת זכות הפעילות הפוליטית למפלגות שקיבלו "רשיון" מטעם השלטון, והבחירות מתנהלות על-פי רשימה אחידה של כל המפלגות. לנשיא הרפובליקה תפקידים של ייצוג בלבד. הממשלה מורכבת מראש-הממשלה, סגני ראש-הממשלה והמיניסטרים. המגמה הצנטראליסטית המובהקת והשפעת המחשבה החוקתית הסובייטית מוצאות את ביטויין בעובדה, שיוש-בראש הוועדה לתיכנון כלכלי ממלכתי הוא אחד מסגני ראש-הממשלה, ובין המשרדים אשר שר ממונה עליהם נמצאים: משרד בטחון-המדינה, משרד התעשייה הכבדה, משרד בניית-מכונות, משרד התעשייה הקלה, משרד ההנדסה הכללית, סדרי השלטון קובעים מקום נכבד לכל הכרוך בתיכנון, על כל הסתעפויותיו. סמכויותיה השלטוניות של המשטרה רחבות מאד. — זכויות מסוימות לפיקוח על מדי-ניות הרפובליקה שמורות למעצמת-הכיבוש הסובייטית.

K. Steinhoff, *Die Verfassung d. Dt. Dem. Rep.*, 1949;
W. Abendroth, *Zweispaltiges Verfassungsrecht in D.*
(Arch. d. off. Rechts, 76), 1950; Th. Maunz, *Dt. Staats-
recht*, 1952*.
ש. רן.

כלכלה (השך לעיל, עמ' 409, 483). הלא-מה עם הכיבוש הנהיג השלטון הצבאי הרוסי הלאמה של המשק הגדול: הולאמו כמעט כל המפעלים התעשייתיים והמס-חריים (פרט לקטנים), הבאנקים, חברות-הביטוח, מפעלי-החשמל, התחבורה והשירותים הציבוריים, המכרות, האחוזות הגדולות. הרכוש הפרטי הושאר בבתי-חרושת ובתי-מסחר קטנים ובבתי-מגורים (כפוף להגבלה חריפה של שכר-הדירה ולהחרמה-בפועל של בתים שבעליהם יושבים בחו"ל); ובייחוד לא הופקעה בעלותם של האיכרים במשקיהם (עד ל-100 הקטאר). מידת ההלאמה הספיקה לתת לממשלה המר-נית השפעה מכרעת על המשק הלאומי, וכבכל הארצות הנמנות עם הגוש המזרחי מנוהל המשק תוך תיכנון כלכלי מרכזי.

נזקי-המלחמה בג' המזרחית היו חמורים מבני-המערבית מחמת ההחרמות ופירוק אמצעי-הייצור, שבוצעו ע"י הרוסים. ממשלת ג' המערבית אומדת את כלל הפיצויים שרוסיה קיבלה עד 1953 ב-70 מיליארד מארק (מהם 24 מיליארד מארק בתוצרת מהייצור השוטף). רק ב-1954 ואלך ויתרה רוסיה רשמית על המשך תשלום הפיצויים, שהיה אחד הגורמים להאטת שיקומה של ג' המז-רחית לעומת ג' המערבית. גורם אחר הוא ההגירה ההמונית של עובדים מקצועיים לג' המערבית. אולם כל התנאים האלה לא יכלו להפסיק לגמרי את תהליך השיקום, אשר הושג על-חשבון הצרכן ועל חשבון העובד.

החקלאות: הלאמת האחוזות הקיפה כ-3,200,000 קטאר; במחוזות חקלאיים מובהקים (מקלנבורג, פומרניה המערבית) הועברה לבעלות המדינה מחצית השטח. מן השטח הראוי

אחרות של הדמוקרטיה העממית, אירגנה הממשלה את מכירת המיצרכים שמחוץ למנזח בחנויות ממשלתיות, שבהן אפשר להשיג את רוב המיצרכים שאינם באים לחלוקה רשמית. נוסף על כך התפתחה רשת צרכניות בעידוד ממשלתי, ולמסחר הפרטי נשאר תפקיד קטן מאד.

במלאכה נשאר המשק הפרטי בתקפו, אולם השלטונות משתדלים לאחד את בתי-המלאכה לאיגודים שיתופיים; הייצור המשותף השיג — בתקופה הראשונה (הנסיונית) — השגים לא-קטנים, הן בהרחבת הייצור והן בהעלאת האיכות. בהתחלת 1955 נשארו עוד 270,000 בתי-מלאכה עם 850,000 עובדים ומחזור שנתי של 6.800 מיליון מארק (לפי מספרים רשמיים). גם להם נקבע מקום בתכנית הממשלתית, בייחוד בתיקונים ובשירותים.

שרידי המשק הפרטי בתעשייה ובמלאכה הוגבלו בתקופת השלטון הצבאי הרוסי על-ידי אמצעים פיסקאליים והגבלת האספקה של חמרי-גלם. ב-1953 הונהגה מדיניות ליברלית יותר: השלטון תומך במפעלים הפרטיים ע"י מתן אשראי, מתן נציגות רשמית (בלשכת התעשייה והמסחר) והתרת הופעתם של המפעלים הפרטיים בירידים, כגון בזה של ליפציג. השלטון מציע למפעלים אלה שותפות עם הממשלה, וצורה פשרנית זו זוכה לעידוד פיסקאלי. מסתבר, שמפעלי-התעשייה הפרטיים מגלים יעילות רבה יותר מאשר המפעלים הגדולים המולאמים, העובדים בצורה ביורוקראטית מאד.

תכנית-החומש החדשה (1956—1960) מוסרת למשק הפרטי תפקידים נכבדים בהעלאת הייצור של חמרי-בניין ובתעשיית-המתכת. התעשייה הפרטית הקלה צריכה, לפי התכנית, להגדיל את הייצור הן ליצוא והן לצרכן המקומי. לפי כל הסימנים ניכר, שעמדתה של התעשייה הפרטית התיקנה בג' המזרחית.

ש. רי.

על קורות הרפובליקה הדמוקראטית הג' ע"ע גרמניה (היסטוריה), עמ' 483.

J. P. Nette, *The Eastern Zone and Soviet Policy in Germany*, 1952; G. Castellan, *Allemagne de l'Est*, 1955.

גרמניה, הרפובליקה הפדרלית (Bundesrepublik Deutschland)

שטח ואוכלוסיה — ע"ע גרמניה, עמ' 394. דמוגרפיה. תנועת האוכלוסיה בג' המערבית נמשכת בכיוון שהסתמן בשנים הראשונות שאחרי מלחמת-העולם II (ע"ע גרמניה, עמ' 407/8). הילודה ב-1951—1953 פחתה עד 15.7‰ , התמותה עמדה על 10.7‰ . אולם למרות הריבוי הטבעי הזעום של 5.0‰ גדלה האוכלוסיה מ-1950 (47.6 מיליון) עד 1955 (50.2 מיליון) ב- $2\frac{1}{2}\%$ מיליון נפש — בזכות ההגירה הנמשכת מן המזרח (ר' לעיל). הגירה זו אף מספקת כח-אדם, בעיקר לשיקום התעשייה (ר' הלוח בראש עמ' 535). העיוות בחלוקת-הגילים, שנגרם ע"י המלחמה, עדיין לא בא על תיקונו: הקבוצה של בני 15—45, שהקיפה ב-1939 48% הצטמצמה ב-1953 ל-43%, ואילו הקבוצה של בני 45 ולמעלה גדלה באותה התקופה מ-29% עד 35%. גם עיוות חלוקת המינים עדיין ניכר מאד: ב-1954 נמנו כנגד 100 גברים 113 נשים. בצד ההגירה החיצונית מן המזרח אל המערב נמשכת במערב ההגירה הפנימית מן הכפר אל

לוח III
ייצור בענפי-תעשייה יסודיים

1955*	1954	1950	1936	יחידה	
3,500	3,500	2,800	2,500	1,000 טון	פתח-אבן
201,400	181,900	137,000	101,100	"	פתח-חום
					צריקטים
50,800	46,900	37,700	1,100	"	מפתח-חום
1,700	1,500	400	23,500	"	עפרות-ברזל
1,300	1,300	800	400	"	עפרות-נחשת
					חשמל
29.2	26.0	19.5	14	מיליארד קו"ש	
1,500	1,300	300	200	1,000 טון	ברזל גלמי
2,500	2,300	1,000	1,200	"	פלדה גלמית
					חומצת
483	434	245	301	"	גפריתנית
250	228	150	124	"	סודה קוסית
292	277	231	229	"	דשנים (ניטרט)
22	21	9	12	"	משי מלאכותי
2,900	2,600	1,400	1,700	"	מלט
250	243	171	213	"	בדים
107	95	85	?	"	בדים סינתיטיים
140	147	146	322	מילי-זוגות	גרביים
20	19	8	15	"	נעליים

* אומדן (רשמי).

החפשי של ג' המערבית. אולם כוח-הקניה הפנימי של המארק המזרחי הוא גבוה ממחירו החיצוני בשוק המטבע החפשי.

לוח IV

מחירי מיצרכים (סוף 1955)

(א) בשוק החפשי	
לחם	0.34 מארק (ק"ג)
תפוח-אדמה	0.11 "
גריבניגרים (משי מלאכותי)	4.40 (זוג)
אוסניים לגברים	250 "
(ב) מנות בקיצוב	
חמאה	4.20 מארק (ק"ג)
סוכר	1.12 "
מיגרונה	2.30 "
בשר-בקר	3.30 "

לוח V

שכר-העבודה בתעשייה (1955)

סוגי העובדים			התשלום ליסעה (מארק)
VIII	V	I	
3.85	1.91	1.20	במכרות
1.94	1.31	0.94	מכאניקה עדינה
1.60	1.11	0.84	אלקטרו-טכניקה תעשייתית-טכסטיל

לשכר זה מתווספים פרמיות, כשהתפוקה עולה על הנורמה, ושכר שעות נוספות.

ג' המערבית שילמה לעובדים מקצועיים שכר גבוה במידה ניכרה משכרם במזרח. מדיניות זו היא אחד הגורמים לבדיחת מספר גדול של עובדים מן המזרח, דבר שהכריח גם את השלטון במזרח-ג' להגדיל את הפער בין הפועל הבלתי-מקצועי ובין האינטליגנציה הטכנית; היום מקבל מנהל בית-חרושת גדול עד 15,000 מארק (מזרחיים) לחדש, שהם פי 18 בקירוב משכרו של פועל מקצועי בתעשייה. אולם גם הרחבת הפער לא הספיקה כדי להפסיק את ההגירה הפנימית מערבה.

במסחר הוגבל המשק הפרטי יותר מאשר בייצור. למעשה נשארו רק בתי-מסחר קמעוניים בבעלות פרטית, פרט לכמה מירמות העוסקות בסחר-חוץ. בדומה לארצות

פדרלית, דמוקרטית וסוציאלית. המושתתת על שלטון החוק, מחולקת ל 11 „ארצות“ (Länder): באדן-וירטמברג, באוואריה, ברלין-רבותי (לפי שעה מחוץ לחוקה), ברמן, האמבורג, הסן, סאכסוניה-התחתית, צפון-רינוס-וסטפאליה, רינוס-פפאלץ, שלזוויג-הולשטיין. העקרונות המקובלים של החוק הבינלאומי מוכרים כחלק מן החוק הפדראלי. החוקה קובעת את „זכויות-היסוד של האדם“ ומחייבת את כל המדינות לנהוג על-פיהן; חוקי הפדרציה עדיפים מתוקי המדינות, וחוקות-היסוד שלהן חייבות להתאים לעקרונות חוקת הפדרציה; אולם הסמכות המבצעת נמסרה בדרך-כלל למדינות. מוסדות השלטון הפדראלי הם: בית-הנבחרים („אספת-הפדרציה“ Bundestag), שחבריו נבחרים לארבע שנים בכחירות כלליות, חפשיות, שוות, ישירות וחשאיות; „מועצת-הפדרציה“ (Bundesrat), המורכבת מנציגי ממשלות המדינות, ולה זכות-וטו מוגבלת לגבי החלטות בית-הנבחרים; נשיא-הפדרציה, הנבחר ל 5 שנים ע"י אספת-הפדרציה בשיתוף עם מספר שווה של נציגי אספות-הנבחרים של המדינות. סמכותו של הנשיא מוגבלת, ותפקידו בעיקר ייצוגי. בית-הנבחרים הוא הבחור את ראש-הממשלה (הקאנצלר, Bundeskanzler) ע"פ הצעתו של הנשיא, שהוא גם ממנה את המיניסטרים ע"פ הצעתו של הקאנצלר. הקנצלר קובע את המדיניות-הכללית. אספת-הנבחרים יכולה לסלק ע"י הבעת אי-אמון, אולם רק בתנאי שהיא בוחרת את יורשו ומציעה לנשיא למנותו. הקאנצלר אף הוא רשאי לדרוש הבעת-אמון מאורשת מאת אספת-הנבחרים, ואם זו אינה ניתנת לו — לבקש מהנשיא את פיזור הבית ועריכת בחירות חדשות.

סמכויות החקיקה מחולקות בין הפדרציה ובין המדינות. חקיקה פדרלית בלעדית קיימת בענייני יחסי-חוץ, אורחזות, מטבע, מכס, סחר-חוץ, רכבות פדרליות, דואר, הפקידות הפדרליות. בעניינים רבים אחרים קיימת סמכות-חקיקה מקבילה של הפדרציה ושל המדינות: המדינות רשאיות לחוקק חוקים במידה שהפדרציה אינה מחוקקת חוקים אחרים. ההוצאה לפועל של החוקים מוטלת גם על הממשלה המרכזית וגם על ממשלות המדינות. גם במערכת השיפוטית ובמערכת המיסים קיימת כפילות בין רשות פדרלית ורשויות המדינות. — אין החוקה דנה בכוחות המזוינים של הרפובליקה הפדרלית. אולם לפי הסכם עם מעצמות-המערב נתקבל בקיץ 1956 חוק, המחדש את שירות-החובה הכללי ואת הקמתו של צבא שישולב במסגרת כוחות הברית הצפון-אטלנטית. H. Mangoldt, Das Bonner Grundgesetz, 1950.

ש. רו.

כלכלה (השר לעיל, עמ' 409). כוחה הכלכלי של ג'רמניה המערבית מראה עליה מתמדת, למרות צימצום שטחה. לג'רמניה המערבית נשארו כ 52% משטחו של הרייך שלפני המלחמה. על מצבה ב 1947 ועל מהירות השיקום מעידים המספרים בלוח 1 שבעמ' 537.

נזקי המלחמה: חובות הרייך, שנשארו ב 1955 ללא סידור, נאמדים ב 590 מיליארד מארק (ישנים); מהם 390 מיליארד מארק בשטרי-מלווה שונים. לעומת סכומים ענקיים אלה של מימון-המלחמה, נאמדים נזקי פירוק מפעלי-תעשייה ע"י שלטונות-הכיבוש (יחד עם הוצאות תשלומי-הפיצויים) 40—60 מיליארד מארק (חדשים). למעשה לא שילמה ג'רמניה המערבית את החוב הישן: הצעת החוק מ 1955 קובעת תשלום שנתי של 200 מיליון מארק למשך 30—40 שנה; פירושו — ביטול הקרן.

הרכב כלכלי וחברתי של כוח-האדם בג'רמניה המערבית

חלוקה (%)	1939	1950		
		כלל-האוכלר	פליטים	תושבים ותיקים
א. לפי הענף הכלכלי:				
חקלאות	26.2	23.2	13.5	24.9
תעשייה ומכרות	40.5	42.3	48.6	41.2
מסחר ותעשייה	16.6	15.6	12.0	16.2
שירותים	16.7	18.9	25.9	17.7
ב. לפי המעמד בעבודה:				
עצמאיים	14.4	14.8	5.2	16.5
בני משפחת המע-כיר (עובדים בלי שכר)	17.8	14.4	1.8	16.7
עובדי-ממשלה	5.0	4.0	3.7	4.0
פקידים	16.0	15.9	14.1	16.3
שכירים	46.8	50.9	75.2	46.5

העיר — כביטוי לתיעוש המתקדם ולחידוש ישוב הכרכים הגדולים אחרי חורבנם במלחמה:

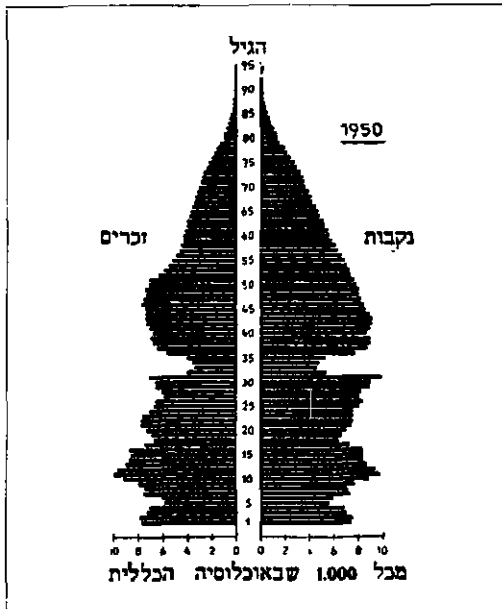

מבנה האוכלוסיה ש 99 ג'רמניה המערבית. לפי הגיל והמין. חלוקת האוכלוסיה (ב %) לפי גודל הישובים (בנפשות)

שנה	פחות מ 2,000	2,000—100,000	מעל 100,000
1939	29.4	37.2	33.4
1946	31.8	44.8	23.4
1950	28.9	43.8	27.3
1954	26.1	44.7	29.2

Statistisches Jahrb. d. Bundesrepublik D., Leben u. Sterben in d. Bundesrepublik D. (Bundesminister d. Innern), 1953; G. Mackenroth, Bevölkerungslehre, 1953; Études Européennes de Population (Institut National d'Études Démographiques), 1954; H. Wander, Migration and the German Economy, 1955.

חוקה „חוקת-היסוד“, שנתקבלה ע"י האספה הבכוננת ב 1949, קובעת שמגמתה „לתת הסדר חדש לחיים המדיניים לתקופה של מעבר“ — ז. א. עד לחידוש איחודה של ג'רמניה ומנסחיה פעלו גם בשביל הגרמנים שמהם נשללה זכות ההשתתפות — ז. א. הנמצאים בתחום הכיבוש הסובייטי. לפי שעה חלה החוקה על תחומם של איזורי-הכיבוש לשעבר של מעצמות-המערב, ששמרו לעצמן זכויות-פיקוח מצומצמות. בעיקר בענייני ביטחון, הרפובליקה, המוגדרת כ„מדינה

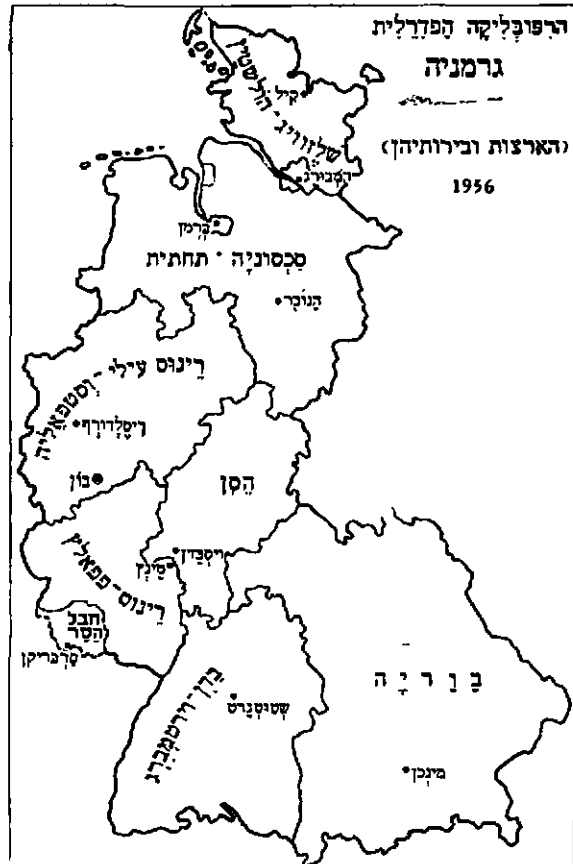

ב-1954 (סחה ב-25%), ולעומת זה הגיע מספר הטראקטורים בחקלאות ב-1953 ל-220 אלף וב-1955 ל-455 אלף.
 ב. הסיוע האמריקני לג' המערבית בתקופה שממאי 1945 עד יוני 1953 הגיע ל-3½ מיליארד דולאר — תחילה בעיקר במיצרכי-מזון, אחר-כך במידה הולכת וגוברת בחמרים תעשייתיים. כ-40% מהסיוע האמריקני קיבלה ג' כהלוואה; העודף ניתן למעשה ללא תמורה. המיצרכים שאה"ב שלחו לג' נמכרו נגד מארקים, וההכנסה במארקים הוקדשה — בקרנות-תמורה — למטרות-שיקום: בעיקר מימון השקעות-יסוד ועזרה לברלין המערבית.
 הרפורמה המוֹנְטָאֵרִית. המימון האינפלציוני של המלחמה הביא להצפת הארץ בשטרי-מטבע ולפיחות ערך המארק. בשנים הראשונות לאחר המלחמה הוטלה על העובדים הקפאת-שכר בפקודת שלטונות-הכיבוש — מה שאיפשר שיקום חלקי של הייצור, למעשה ללא תשלום-שכר, ואגירת מלאי מסויים; וכן הוקפאו המחירים. למעשה לא שימש המארק כאמצעי-תשלום אלא בעבור שירותים ציבוריים, חלוקת-המנות ושכר-דירה בלבד. כתחליף למטבע שימשו מטבעות צבא-הכיבוש ובמידה רחבה — סיגאריאות. ביוני 1948 בוצעה רפורמה מוֹנְטָאֵרִית. בכל תחומי הכיבוש הוחלף המארק הישן במטבע חדש (ד"מ: Deutsche Mark). בג' המערבית בוצעה ההחלפה בשיעור 100:1; למחוסרי כל אמצעים ניתנו 60 ד"מ לנפש. רוב החובות נקבעו מחדש בשיעור 1:10; באנקים חברות-ביטוח קיבלו, כהון יסודי חדש, שטרי-חוב של המדינה בשיעור של 7½ (עד 15):100 מן הסכומים שהגיעו להם. בתחום הכיבוש הרוסי היה שיעור ההחלפה 10:100, והיא הוגבלה ל-5,000 מארק לאיש; העדפים בוטלו בחלקם או הוחלפו נגד שטרי-חוב לתשלום תוך 25 שנה; למחוסרי אמצעים ניתנו 70 ד"מ

על הקף הנזק שנגרם ע"י הרס מפעלי-תעשייה או העברתם לארצות אחרות בידי צבאות-הכיבוש ניתנים ממקורות גרי-מניים אומדנים מסויימים, שמהימנותם מוטלת בספק. לפי אומדנים אלה הפסידו בדרך זו:

ג' המערבית — כ-8% מכוח-הייצור שלה
 ברלין — כ-76%
 ג' המזרחית — כ-40%

מהירות השיקום משתקפת בלוחות I ו-II:

לוח I
 ההתפתחות הכלכלית 1947—1955

1955 (אומדן)	1948	1947 (לפני הרפורמה המטבעית)	
25,000	15,000	2,800	יבוא (מיליון מארק) . . .
24,000	14,000	1,000	יצוא . . .
24.7	21	21	מספר העובדים, היצרנים (במיליונים)
110,000	85,000	40,000	הכנסה לאומית (מיליוני מארק)
12.5	11	6.5	ייצור תבואה (מיליוני טון)
30.0	24	14.4	ייצור תחומי-ארמה (מיליוני טון)

לוח II
 ההכנסה הלאומית של ג' המערבית במחירים של 1936 (במיליון מארק)

1954	1949	1936	
5,968	4,377	5,100	חקלאות ויערות . . .
26,303	13,496	14,982	תעשייה . . .
3,565	1,890	2,076	בניין . . .
2,478	1,969	1,820	מלאכה . . .
2,699	1,725	1,816	סחר קמעוני . . .
3,072	1,695	1,600	סחר סיטוני . . .
862	401	572	מלונאות ומסעדות . . .
5,348	4,124	3,256	תחבורה . . .
713	484	484	באנקים . . .
316	213	214	ביטוח פרטי . . .
1,446	1,217	1,272	דיוק . . .
6,016	4,823	3,704	מינהול ציבורי (פרט למפעלים)
798	618	526	מקצועות חופשיים . . .
826	1,273	-	שירותים לצבאות-הכיבוש . . .
871	800	840	שירותים פרטיים . . .
418	-	284	הכנסה מחו"ל . . .
61,662	39,105	38,746	ההכנסה הלאומית . . .
72,194	43,907	43,928	הכנסה לאומית נטו (כולל מסי-עקיפין וסובסידיות) לפי מחירי-השוק . . .

הגורמים העיקריים שהשפיעו על מהירות השיקום היו: א. תנועת האוכלוסיה; ב. העזרה האמריקנית.

א. מאז 1937 עלו מספר החושבים בשטח ג' המערבית ב-22% וצפיפות הישוב מ-171 ל-215 לקמ"ר; אחרי הפסדים כבדים במלחמה וכתוצאה ממנה נתווספו יותר מ-10 מיליון ג'מ. מספר העובדים הבלתי-עצמאיים בשטחה של ג' המערבית עלה מ-12,244 מיליון ב-1938 ל-17.8 מיליון ב-1956 (אומדן). מספר העובדים בחקלאות גדל רק ב-9%, אולם מספר הפועלים בתעשיית-הפלדה עלה ב-45%, ובענפי-התעשייה השניים ב-35%. תנועת-האוכלוסיה הביאה בהכרח לתיעוש נוסף ומוגבר.

נוסף להגירה מן המזרח למערב, מורגשת גם תנועה מן הכפר לעיר, וכתוצאה מכך נכפה על החקלאות מיכון מוגבר: מספר המועסקים בחקלאות ירד מ-1,271,000 ב-1949 ל-973,000

ערך הייצור החקלאי (במיליוני מארק) היה: 1949 — 7,577, 1954 — 11,313.

לוח v
ענפי חקלאות

בשטח ג' המערבית		(ב'רד כולו) (1938)	ענף
1954	1938		
5,775	5,920	9,992	פרות-חלב (ב 1,000)
55,091	52,193	88,423	עופות (ב 1,000)
17,053	14,906	25,185	חלב (ב 1,000 טון)
303	238	410	חמאה (ב 1,000 טון)
2,883	2,331	3,456	פירות (ב 1,000 טון)
9,010	5,230	15,550	סלק-סוכר (ב 1,000 טון)

לוח vi
מדדי הייצור החקלאי (100 = 1935/38)

1953/54	1948/49	ענף
118	79	ייצור מזון
128	109	פירות וירקות
115	69	בשר, חלב וכי"ב
111	83	יבול גלמי (ברוטו)

התעשייה אחרי מלחמת-העולם II חלה התקדמות מהירה ביותר בתעשיות המבוססות על עבודה מקצועית וחקר מדעי — אלקטרוטכניקה, כימיה, בניין-אניות, ציוד תעשייתי (כולל מצרי אופטיקה ומכאניקה עדינה). צרכי השיקום הביאו גם בהכרח להתקדמות בענפי הבניין השונים. התעשיות ה"צרכניות" לא התקדמו במהירות שווה; בדרך-כלל ניכרת העדפה מכוונת של הייצור להשקעה על הייצור לצריכה, וכן גם על הייצור מאוצרות-הארמה. מדד הייצור התעשייתי הכללי (1936 = 100), שעמד ב 1948 על 63.1, עלה ב 1951 ל 134.4, ב 1954 — ל 176.3, והגיע בדצמבר 1955 ל 230 (לוח VII).

מספר המועסקים בתעשייה, שהיה בתחום ג' המערבית ב'רד ב 1938 12.2 מיליון, הגיע ב 1950 ל 13.8 מיליון, ב 1954 — ל 16.5 מיליון, ובסוף 1955 — ל 17.7 מיליון. ב 1938 לא היה ב'רד חוסר-עבודה ניכר; בג' המערבית (חוץ מבר-לין) נמנו ב 1950 1,268,500 מובטלים, ומספרם פחת ב 1954 עד 817,000 וב 1955 עד 495,000.

ב 1954 העסיקו המכרות 656,000 עובדים והפיקו 128 מיליון טון פחם-אבן (ב 1955 — 131 מיליון טון), 32 מיליון טון קוקס 88 מיליון טון פחם-הום. ייצור הפחם מפגר מאד אחרי הביקוש, וג' המערבית, המייצאת פחם וקוקס, מוכרחה גם לייבא פחם מאה"ב — 7 מיליון טון ב 1955.

רשת בתי-הרושת לייצור בניין ומוצרי-נפט מפחם, שהוקמה על-ידי השלטון הנאצי, נחרבה כמעט כליל בסוף המלחמה ובתקופת הכיבוש, אולם ייצור הנפט הגלמי התקדם במהירות: ב 1938 552,000 טון ב 1954, 2,666 מיליון טון ב 1954. אולם הייצור הגרמני יקר, ועדיין אינו מסוגל להתחרות ביבוא מהמזרח הקרוב. — ייצור החשמל נמצא בסימן של עליה מהירה ביותר, וב 1955 עבר (לפי אומדן) על 75 מיל-יארד קילוואט/שעה — כמעט פי 3 מן הייצור ב 1936.

מכרות-האשלג שבשטחה של ג' המערבית ייצרו ב 1936 4.34 מיליון טון אשלג גלמי (מתפוקה כללית של 11.77 מיליון

לנפש. — לרפורמה מטבעית זו, ששיחררה למעשה את התעשייה והחקלאות מחובותיהן, נודע תפקיד ראשוני בהתפתחותה הכלכלית של ג' אחרי המלחמה.

החקלאות: חלקה של החקלאות בהכנסה הלאומית של ג' המערבית ירד מ 13.5% ב 1936 ל 9.8% ב 1954. לירידה זו גם גורמים מדיניים: בג' המערבית מתרכז רוב התעשייה של ה'רד הגרמני לשעבר, ואילו מרכזי הייצור החקלאי עברו לגוש המזרחי (ע"ע גרמניה, עמ' 409). מיצרכי-מזון מהווים יותר משליש ביבוא של ג' המערבית. האוכלוסיה בשטחה עלתה בתקופת 1936—1955 ב 36%, לעומת עליה של 15% בלבד בייצור החקלאי. הגרעון בכיסוי עצמי של הצרכים התזונתיים עלה, איפוא, לעומת 1936 ב 17%. בתקופת ע"פנים של ייצור חקלאי בארצות אחרות מהווה תנודה זו גורם להרחבת היצוא התעשייתי של ג' המערבית: היא לקוח רצוי לארצות החקלאיות, שהיא יכולה לספק להם את כל צרכיהן התעשייתיים.

החקלאות הגרמנית התקדמה מבחינה טכנית: מספר פרות-החלב ירד ב 1955 ב 2.4% לעומת 1938, ואילו תפוקת-החלב עלתה ב 14.3%, ותפוקת החמאה ב 29.8%. אפ"כ מכר האיכר הגרמני ב 1955 את תוצרתו ב 202% ממחירי 1938, ואילו את מיצרכיו קנה ב 257% מהמחירים ההם.

השטח הראוי לחקלאות בג' המערבית מקיף כ 21.9 מיליון הקטאר; מהם הוכשרו לעיבוד ע"י בירוא היער כ 15.1 מיליון הקטאר — לשדות כ 8.1 מיליון, לאחו ומרצה כ 5.5 מיליון, לכרמים ופרדסים כ 0.6 מיליון.

לוח III

חלוקת השטח החקלאי והמיוער בג' המערבית

גודל האחוזות	מספר האחוזות	השטח		% (מן השטח שבעי-בוד)
		שטח לא-מיוער	שטח מיוער	
100 הקטאר ולשעלה	10,391	6,104	1,355	9.0
100—50 הקטאר	27,169	1,948	1,435	9.5
50—20 "	155,986	4,733	3,947	26.1
20—10 "	277,673	3,910	3,478	23.0
10—5 "	401,275	2,874	2,646	17.9
5—2 "	423,473	1,769	1,654	10.9
פחות מ 2 הקטאר	582,123	648	610	4.0

מן העוסקים בחקלאות כ 2 מיליון הם בעלים עצמאיים ופחות מ 1 מיליון עובדים בשכר. שכר-העבודה מהווה 21.9% מכל ההוצאות בחקלאות, אך סכום זה אינו אלא 2% מן ההכנסה הלאומית. משקלה הכלכלי של החקלאות בג' המערבית בית הולך ופוחת. העובדים נמשכים לתעשייה, ג' כבר מכיאה טועלים חקלאיים זרים במספר ניכר (בעיקר מאיטליה) כדי לשחרר עובדים גרמניים לתעשייה.

לוח IV

הקף הייצור החקלאי (מחושב בערכי חיסה, באלפי טון)

1954/55	1949/50	—1935/36 1938/39 (ממוצע שנתי)	
45,500	36,925	41,087	ייצור חקלאי כללי
40,150	31,039	33,300	ייצור מיצרכי-מזון

לוח VII
מדד הייצור (1936 = 100)

השנה	מכרות			תעשיות יסוד					תעשיות השקעה				ייצור לצרכן		
	פחם	אשלג ומלח	נפט (קידוד-חיים)	ברזל ופלדה	מתכות אל-ברזליות (מתכות קלות)	תעשיית כימית (פרט לטיבים)	סיבים	זיקוק-נפט	מכונות וציוד תעשייתיים	אניות	אלקטרון-טכניקה	ציוד אופטי, מכאניקה עדינה	טכסטיל	מוון	בירה
1948	78.5	87.6	143.0	37.7	14.9	69.7	132.6	32.4	55.7	27.-	53.2	51.0	118.7	40.8	122.9
1950	98.8	141.3	251.4	81.7	55.1	125.3	265.6	155.0	53.3	53.3	121.9	118.6	144.0	67.9	171.7
1954	115.2	225.9	599.2	114.5	255.9	210.4	326.8	319.8	208.1	121.7	222.2	150.8	182.8	119.8	265.4
1955*	118	-	-	140	-	236	-	250	-	-	-	-	-	-	-

* אומדנים

ב-1954 הגיעה ג' המערבית למקום השני בעולם בבניית-אניות.

ענף הבניה הגיע ב-1955 לניצול מאפסימאלי וסבל ממחסור בעובדים ובחומרים, ולפעמים אף במגרשי-בניין. למרות גיאומטריות תוספת של 12 מיליון חושבים (כ-51 מיליון ב-1956 לעומת 39 מיליון ב-1938), ולמרות הקטנת הדירות, עדיין לא הספיקה ג' המערבית - אחרי החורבן של שנות-המלחמה - אלא לתזר בקושי למספר הדירות של 1939: מספר זה היה 11,597,000 ב-1938, ירד ל-9,438,000 ב-1950, וחזר ועלה ל-11,496,000 ב-1954 (האומדן ל-1955: 12,000,000).

אירגוני הכלכלה בג' המערבית. מסוף המאה ה-19 השתלטו על התעשייה הכבדה קארטלים, והבעלות התרכזה בידי חברות מועטות. מכירת הפחם רוכזה בידי "סינדיקאטים" חזקים: 56% של ייצור הפחם היה ב-1939 בידי תעשיית-הפלדה; בתעשייה הכימית ובייצור הפלדה נתמוגו המפעלים בחברות-ענק. עם תום המלחמה ביטלו שלטונות הכיבוש, בהתאם ל"הסכם-פוטסדאם" ב-1945, את האירגונים המרכזיים - במטרה, להשיג רצנטראליזאציה ולחסל את ריכוז הכוח הכלכלי בידי טרסטים, קארטלים וכו'. שמונה החברות הגדולות לייצור פלדה ופחם והטרסט הכימי הגדול (I. G. Farbenindustrie) חוייבו כל אחד לחלק את עסקיהם ואת הרכוש בין מספר של חברות; על החברות החדשות הוטל איסור להתמוג מחדש (האיסור פג ב-1956).

כאמצעי נגד ריכוז הכוח הכלכלי החליטו מעצמות הכיבוש לחסל גם את הריכוז במערכת הכספית. הבאנקים הגדולים הוכרחו להיפרד לבאנקים מחוזיים - כל באנק ל-10 באנקים. כמספר המדינות בג' המערבית באותה שעה. משטר הכיבוש הסובייטי חיטל את כל הבאנקים ובמקומם הקים באנקים ממשלתיים ובאנקים קואופראטיביים. במערב נכשל הניסיון: זמן קצר אחרי הרפורמה המטבעית ב-1948 הותר לבאנקים המחוזיים להתמוג; במקום כל אחד מהבאנקים הגדולים נשארו 3 באנקים מחוזיים. עם באנק מסוגן בברלין; וקבוצות אלו הודיעו ביולי 1955 על שאיפתם להתמוג שוב. מערכת הבאנקים הגדולים נשארה בצורתה כפי שהיתה ב-1939-1945.

אחרי 1945, הוקמו במקום הבאנק הממלכתי ("רייכס-באנק") באנקים מרכזיים לכל מחוז; עם הקמת השלטון הפדראלי ב-1948 הוחלט גם על הקמת באנק מרכזי חדש (Bank deutscher Länder), שכוחותיו וסמכויותיו עולים על אלה של הרייכסבאנק לשעבר. באנק זה מפקח במישרין ובעקיפין על כיוון האשראי, משתתף בהכוונת הכלכלה.

טון בשטח הריך כולו). ב-1950 הגיעה התפוקה בג' המערבית ל-8.93 מיליון טון וב-1954 ל-15.58 מיליון טון.

ב-1954 הסיקה ג' המערבית 133 מיליון טון עפרות-ברזל ו-0.571 מיליון טון עפרות-נחושת. העפרות המובאות מעבר לים (ברזל משוודיה ונחושת מאפריקה) זולות בהרבה מהעפרות העניות של ג'. אעפ"כ שוקמו מפעלי-הפלדה הגדולים, ואף הוקמו מפעלים חדשים, על בסיס העפרות המקומיות. בתוספת אספקת גרוטאות. תעשיית-הפלדה התיקדמה בסיוע השקעות ציבוריות גדולות.

לוח VIII

ייצור פלדה גלמית בג' המערבית (במיליוני טון)

1955	1949	1938
21.7	9.0	17.9

מסתבר, שב-1956 יעלה ייצור-הפלדה בג' המערבית (בלי חבל-הסאר) על הייצור של הריך כולו ב-1938 (22.7 מיליון טון) בשיא ההכנות למלחמה.

בתעשייה הכימית עלה הייצור מ-1954 ל-1955 בלבד ב-12% ומספר המועסקים ב-10%; ביחוד מהירה ההתפתחות בהפקת חמרים פלאסטיים וסיבים מלאכותיים. - תעשיית המכונות מראה עליה מקבילה לזו של ייצור-הפלדה; כשליש מהייצור מופנה ליצוא. התעשייה הגרמנית אינה מספיקה למלא את כל הביקוש בפנים-הארץ, ויבוא המכונות מאה"ב הולך ורוב. בתעשיית המכונות הועסקו ב-1936 202,000 איש, ב-1955 - 730,000. ערך הייצור היה ב-1936 2,328 מיליארד מארק, ב-1955 - 13.3 מיליארד מארק.

מספנות. במשך המלחמה, או כתוצאה ממנה, נהרסו או נסגרו רוב המספנות החשובות או הוגבלו לבניית אניות קטנות בלבד. לאחר ביטול ההגבלות הקציבה הממשלה סכומים ניכרים לבניית אניות מסחריות, וכן נתנה למטרה זו הקלות פיסקאליות. עידוד זה איפשר את שיקום המספנות והצי המסחרי.

לוח IX

השקת אניות (באלפי רגיסטרי-טון ברוטו)

1954	1953	1952	1951	בניה עולמית בג' המערבית %
5,235	5,076	4,396	3,643	
956.4	818.4	520.0	318.4	
18.3	16.1	11.8	8.3	

לוח זא
מדד יוקר-המחיה למשפחה בינונית
(עובד נשוי אב לשני ילדים: הכנסה חדשית 360 מארק)
(1950 = 100)

שנה	ללל הוצאות-המחיה	שכר-דירה	מיצרכי מוון
1938	64	95	62
1945	75	99	69
1948	92	100	82
1950	100	100	100
1954	108	107	114
* 1955	112	107	1

* נובמבר-דצמבר.

שכר-העבודה בתעשייה מראה מ-1948 ואילך עליה מתמדת, אך ספק אם העליה בשכר השיגה את העליה במחירים; אולם הנהגת שעות נוספות בעבודה הביאה לעליה בשכר הראלי.

Zahlen z. Wirtschaftslage (hrsg. v. E. Vogel), 1948 ff.;
Wirtschaft u. Statistik (Statistisches Bundesamt), 1949 ff.;
L. Erhard, Germany's Comeback in the World Market, 1954.

א. בר.

על קורות הרפובליקה הפדרלית ג' ע"ע גרמניה (היסטוריה), עמ' 481.

גֶרְמַנְיוּם (Germanium), יסוד כימי מתכתי-למחצה, בן הקבוצה IV של המערכת המחזורית. סמל כימי: Ge. מספר סידורי: 32. משקל אטומי: 72.60; תערובת של האיזוטופים (ע"ע) 70, 72, 73, 74, 76. ערכיות: 2, 4. שיעורו בחומר קרום כדור-הארץ כ-0.0007% — מנדלייב (ע"ע) צפה והגיד



גביש אחיר גדול של גרמניום

מראש (1871) את מציאותו ואת תכונותיו של יסוד זה, המתחייבות ממקומו במערכת המחזורית, וקרא לו אקאסיילי-ציום. ב-1886 גילהו ק. וינקלר במחצב אר-גירודיט (Ag_8GeS_6) בסאכסוניה וקרא לו בשם ג', מקור חשוב להפקת ג' היום הוא הגרמאניט מדרום-אפריקה. — ג' נקי הוא מתכת אפרפרת-לבנה בנה פריכה, קוביית גבישית, שברוב תכונותיה היא עומדת בין בדיל ובין סיליציום. צפיפות: 5.47; נקודת-היתוך: 958° . יציבה באויר בטמפרטורה רגילה, מצטפית בדוק של תח-מוצת בטמפרטורה מוגברת, ונשרפת בטמפרטורה גבוהה. היא מתאגדת עם כלור בחימום, ולפי המסיבות היא מפיקה דוכלוריד ($GeCl_2$) או טטראכלוריד ($GeCl_4$) — לשם הפקת

וסמכותו לכפות אחוזה-ליקוודית מסויים על הבאנקים עשתה אותו לגורם המכריע במדיניות הכלכלית.

לוח X
סחר-חוץ של ג' המערבית (במיליוני מארק)

1955	1954	1953	1952	
25,689	22,032	16,297	13,385	יצוא
24,468	19,332	14,145	12,780	יבוא
			595	עודף היצוא על היבוא

הבאנקים העצמאיים נשארו קיימים גם אחרי 1945; הבאנקאות הגרמנית של 1955 מראה תמונה חיצונית הדומה מאד לתמונה של 1933—1945, אלא שחל שינוי עקרוני בזה שמשקלם של הבאנקים בכלכלה הגרמנית ירד.

ההתפתחות התעשייתית המהירה דורשת מדיניות כלכלית ליברלית הן לגבי פנים והן לגבי חוץ. מאז הרפורמה המונטארית ביטלה ג' המערבית בהדרגה את ההגבלות על מטבע-חוץ וחלק ניכר מן ההגבלות על סחר-החוץ. נשארו בתקפן ההגבלות בנוגע לחקלאות ומכס-מגן לטובת חלק מהתעשייה הגרמנית; אולם הנטייה הכללית היא לחסל את ההגבלות.

מאזן סחר-החוץ של ג' המערבית, שהיה שלילי בשנים הראשונות לקיום הרפובליקה (לוח X), נעשה חיובי בעקבות התפתחות ייצורה התעשייתי (לוח X). הזהב והדוויזים שבידי הבאנק המרכזי, שנאגרו מצדפים בסחר-החוץ, עלו מ-2,172.2 מיליון דולאר ב-1/1/54 ל-3,048.9 מיליון דולאר ב-31/12/55. באיגוד-התשלומים האירופי הגיעו תביעותיה של ג' בסוף 1955 530.2 מיליון יחידות (לעומת 497.9 מיליון בסוף 1954, 460.6 מיליון בסוף 1953) — וכל זה אחרי תשלום הפיצויים האישיים ותשלום החובות בהתאם להכנסת-לונדון על חובות-ג'.

הצי המסחרי הגרמני, שחוסל כולו במלחמה ולאחריה, חודש מ-1949 ואילך. ב-1950 הגיע קיבולו ל-770,000 טון ב-1952 — 2.35 מיליון טון, וב-1956 יעלה (לפי אומדן) על 3 מיליון טון. חלקן של אניות גרמניות ב-1953 בהובלת יבוא ימי היה 44% ובהובלת יצוא גרמני — 37%.

מימון הייצור. על הייצור הגרמני רובצת מעמסה פסיקאלית כבדה; אולם המדיניות הפיסקאלית גם עזרה לשיקום הייצור ע"י הנחות מרחיקות-לכת (הקלה לאמורטי-זאציה, שיחרור השקעות מסוימות ממיסים), שהאוצר הגרי-מני מעריך אותן ב-2 מיליארד דולאר. מלבד הסיוע האמריקני נשאב עיקר המימון ממקורות פנימיים: (1) לפני הרפורמה המונטארית של 1948 היה שכר-העבודה למעשה נומינאלי; באותן השנים שוקם חלק ניכר של ההריסות למעשה בלי תשלום שכר, (2) החסכון הפנימי — לאחר שהחסכונות חוסלו פעמיים בדור אחד, החלה ב-1948 שוב תנועת חיסכון רצינית. הממשלה מעודדת את החיסכון ע"י הקלות פסיקא-ליות; מפעלים תעשייתיים מאפשרים לעובדים רכישת מניות במחירים נמוכים. החסכונות במוסדות-האשראי (23.5 מיל-יארד מארק ב-1938) הועמדו ב-1948 על 1.6 מיליארד מארק בלבד, אולם חזרו והגיעו ב-1954 ל-16.7 מיליארד. גם החס-כונות במוסדות-הביטוח הולכים ועולים משנה לשנה.

ישובים ג', גדולים וקטנים, באירופה המזרחית מן הים הבאלטי עד הים השחור. כאן נתפתחו בעיקר ישובים עירוניים; ערי הונגריה, בואהמיה, פולין, ליטא (הישנה) והארצות הבאלטיות נוסדו ברובן ע"פ „דין גרמני“ („חוקי מאנדבורג“) ואף ע"י גרמנים, שנקראו לאותן הארצות מטעם שליטיהן.

ללחץ האוכלוסיה מגרמניה מזרחה הושם קץ על-ידי המגפה השחורה באמצע המאה ה-14 (ע"ע גרמניה [היסטוריה], עמ' 429). הפחתה ניכרת במספר התושבים בגרמניה נגרמה בעקבות מלחמת 30 השנים (ר' שם, עמ' 439), שרישומיה הדמוגרפיים לא ניטשטשו עד סוף המאה ה-18. ישובים גרמניים חדשים, שנוסדו מסוף המאה ה-17 עד ראשית המאה ה-20 בהונגריה, פולין ורוסיה, נפלו בהרבה מאלה שנוסדו ביה"ב, הן במספר תושביהם והן בחשיבותם. כגורם מעכב להתפשטות הג' למזרח-אירופה שימש הרעיון הלאומי, שגבר במאה ה-19. במאה ה-19 ובתחילת המאה ה-20 לא היו אלא שתי דרכים פתוחות בפני עדי-האוכלוסיה של גרמניה: „ההתיישבות הפנימית“, שלבשה מעתה צורת נהירה לערי-התעשייה ובכיוון כללי מן המזרח אל המערב, וההגירה למדינות שמעבר-ים; מיליוני ג' נקלטו באמריקה הצפונית והדרומית, אולם רובם נטמעו באוכלוסיה המקומית.

מצבם של הג' באירופה שמחוץ לגבולות גרמניה הלך והחריף אחרי מלחמת-העולם I ונתמוטט לגמרי בתום מלחמת-העולם II. עם תבוסת גרמניה ב-1944—1945 הושמדו ג' רבים ע"י צ'כים, פולנים ורוסים, ומיליונים גורשו מן הארצות שהיו שכנותיה של גרמניה ממזרח ומדרום-מזרח, וכן מכל האיזור שממזרח לנהרות אודר וניסה, שהיה במשך מאות בשנים בידי ג' הן במובן אֶתְנִי והן במובן מדיני.

ההתפתחות האֶתְנִית וההתפתחות המדינית-ממלכתית של העם הגרמני לא היו חופפות. לפיכך משמש המונח ג' במשמעויות שונות: (1) במובן מצומצם — אזרחי גרמניה; (2) במובן רחב ביותר — כל דוברי-גרמנית בעולם (ר' להלן, עמ' 548); (3) במובן ביניים — כל דוברי-גרמנית ששמרו על התודעה הלאומית-מדינית הגרמנית. על סמך העקרון (3) מוצאים מכלל המוגדרים כג' השווייצרים-הג' — שיצרו לעצמם תודעה לאומית-מדינית נפרדת, וכן האלזאסים — המחוזקים בעיני עצמם צרפתים דוברי-גרמנית (או דוי לשוניים); בעיית הכללתם של האוסטרים-הג' בעם הג' עדיין לא הוכרעה; אין אפשרות לקבוע, איזה אחוז מצאצאי יוצאי-גרמניה המרוכים שמעבר לים עדיין ניתן להיחשב כמשתייך לאומה הגרמנית.

בספרות המדינית והמשפטית הגרמנית בדורות האחרונים רווחו כמה מושגים לחלוקת הג', שלא היו מוגדרים כל-צרכם: (1) ג' שבפנים-המדינה (Inlandsdeutsche) — כל אוכלוסי גרמניה ללא התחשבות במוצאם האֶתְנִי; (2) ג' שבגבולות (Grenzdeutsche) — תושבי האיזורים שהיו כלולים בריך ונותקו ממנו לאחר מלחמת-העולם I; (3) ג' של חוץ-לארץ (Auslandsdeutsche) — ג' תושבי מדינות אחרות; (4) הנא-צים יצרו את המושג „בני העם הגרמני“ (Volksdeutsche) לכל תושבי מדינות אחרות שהתייחסו (או יוחסו על-ידיהם) — מטעמים של „גזע“, מוצא, לשון או תרבות — על האומה הגרמנית.

הג' מחוץ לתחומי גרמניה של היום נחלקים ל-3 קבוצות גדולות: (1) ג' בארצות הגובלות עם גרמניה; (2) ג'

מתרפובותיו הופכים אותו לטטראכלוריד, שאינו בעל אופי מלחי; הוא רותח ב-83° וניתן להידרוליזה לדתחמוצת GeO_2 , שעל-ידי חיזור במימן או בפחמן מתקבלת המתכת הנקיה. התפוקה העולמית ב-1955 הגיעה ל-20 טון. ג' דו-חמצני נמס קצת במים; לתמיסה זו תכונות חומציות, וממנה מתקבלים מלחים אלקאליים — גרמאנאטים, למשל Na_2GeO_3 ; בזה דומה ג' לפחמן (ע"ע). כיוצא בו, ידועים הידרידים אחדים מן הטיפוס $\text{Ge}_n\text{H}_{2n+2}$ המקבילים לפרפרינים (ע"ע), וכן כלורופורם (ע"ע) של ג', GeHCl_3 , ומספר של תרכובות אלקיליות. — ערכו השימושי של הג' היה מועט מאד עד לשנים האחרונות; היום נודעת לו חשיבות שימושית רבה כמוליך-למחצה (ע"ע חשמל), ביהוד בצורת גבישים אחידים, בייצור מכשירי רדיו (ע"ע), רַדָר (ע"ע), טלויזיה (ע"ע), וכד'.

J. N. Aldington—H. W. Cummins, *G. and its Uses* (En-deavour XIV, 200), 1955.

מ. ה. ב.

נְרָמְנִיָּם, על שבטי-הג' הקדומים, תחומי התיישבותם וקור' תיהם המדיניות — ע"ע גרמניה, היסטוריה (התקופה העתיקה); על ההרכב הגזעי של הג' — ע"ע אירופה, עמ' 117—119 (תמונה ומפות), וכן גזע, עמ' 570.

עם גרמני כיחידה אֶתְנִית-מדינית קיים משעת התפוררותה של הממלכה הפראנקונית, שאז נתעוררו בקרב השבטים שישבו בחלקה המזרחי של הממלכה תחושת יחוד לאומי ולשוני והרגשת גורל מדיני משותף, שהבדילו ביניהם ובין שכניהם הרומאניים במערב (צרפת) ובדרום (איטליה). אוכלוסיה גרמנית ראשונית זו כבר היתה מעורבת-המוצא. עיקרה היו שבטים טוטוניים-מערביים, שישבו עד להתפוררות האימפריה הרומית ממזרח לרינוס ומצפון לדאנובה; בהתפשטותם מערבה ודרומה בתקופת נדודי-העמים קלטו הטמיעו הללו בקרבם אוכלוסיה קֶלְטו־רומאנית וטו־רומאנית. בתקופת י"ב נקלטו בעם הגרמני במזרח המון יסודות סלאוויים (ר' להלן). החלוקה הטריטוריאלית-שבטית של העם הגרמני, שהיתה קיימת במחצית הראשונה של ימי-הביניים, כבר ניטשטשה במחציתם השניה. החלוקה הטריטוריאלית-מדינית המאוחרת היא פרי התפתחות מדינית-שושלתית וחסרה בסיס אֶתְנִי.

התפשטות הג'. מלבד ההתיישבות הפנימית — כלומר: כיבושם ויישובם של שטחים בפנים הארץ —, שהתחילה בימי הקארולינגים, חלה מאותה התקופה ואילך גם התפשטות הג' לאיזורי-הספֶר של הממלכה (Marken), ולאחר מכן גם לשטחים שמחוצה לה. הגבול בין הג' ובין הרומאנים שממערב הוסג במשך מאות בשנים לצד מזרח בלבד, וההתיישבות החיצונית של הג' לא יכלה להתקדם אלא בקו ההתנגדות הפחותה, ז. א. לאותם השטחים במזרח שיושבו בתקופת נדודי-העמים ע"י סלאוויים. התפשטות הג' למזרח באה גלים-גלים: ראשיתה במאה ה-8 באיזור הדאנובה התיכונה ובאלפים המזרחיים; החל במאה ה-10 עברה כחזית רחבה את האֶלְבֶה והזאלה, ובמאה ה-13 עברה את האֶדְר הוויסלה התחתית והגיעה לשפך הניֶמֶן. בתהליך זה הפכו אוסטריה, קארינתיה, שטייריה, סאפֶסוֹניה העילית, רובה של שלזיה, בראנדנבורג, מקלנבורג, פּוֹמֶראַניה, רובה של פרוסיה, וכן איזורי-ספֶר בבֶּהְמִיה ומוראוויה, לארצות מאוכלסות ג'. מלבד זה נוסדו

בני מוצא גרמני ודוברי גרמנית מחוץ לתחומי גרמניה

אחרי 1947 (ב1,000)	לפני 1937 (ב1,000)	ארץ
6,970 (1954)	6,760 (1934)	אוסטריה
3,350 (1954)	2,950 (1935)	שווייץ
1,500 (1952)	1,580 (1935)	אלזאס-לורן
14 (1950)	10 (1935)	ליכטנשטיין
308 (1955)	285 (1936)	לוקסמבורג
120 (1948)	100 (1935)	בלגיה (אויפן-מאלמדי)
135 (1947)	100 (1935)	הולאנד
95 (1952)	35 (1937)	דניה (צפון-שלזוויג)
220 (1951)	225 (1935)	איטליה (דרום-טירול)
150 (1949)	600 (1935)	יוגוסלאוויה
250 (1951)	500 (1935)	הונגריה
370 (1951)	800 (1937)	רומניה
—	23 (1936)	אסטוניה
—	70 (1935)	לאטוויה
—	120 (1935)	ליטא (עם מזל)
7 (1947)	360 (1937)	דאנציג (גראנסק)
?	350 (1937)	פולין הקונגרסאית
?	650 (1937)	פונגאן, פרוסיה המערבית
—	125 (1937)	רבייה, שלזיה העילית
?	1,100 (1935)	גאליציה, וולנייה
?	3,100 (1935)	ברית-המועצות
?	150 (1935)	סודטים
470 (1953)	400 (1936)	סלובאקיה
?	5,200 (1937)	קאנאדה
13 (1952)	15 (1935)	אה"ב
1,000 (1952)	900 (1935)	מכסיקו
250 (1952)	230 (1935)	ברזיל
40 (1952)	40 (1937)	ארגנטינה
15 (1952)	15 (1935)	צ'ילה
—	—	פאראגוואי
30 (1954)	25 (1935)	שאר אמריקה הדרומית
180 (1954)	75 (1935)	מית המרכזית
—	20 (1935)	אוסטרליה
40 (1952)	50 (1935)	אסיה
—	—	אפריקה הדרומית

של צאצאיהם באוכלוסייה הכללית של אה"ב מעריכים ב-10%. אולם רובם נקלטו ב"כור-ההיתוך" האמריקני ואיבדו את יחדם הלאומי. לעומת זה שמרו על אפיים המיוחד המהגרים הג' באמריקה הדרומית, ששם נתיישבו במלוכד או במספור כבעל-מטעים או כסוחרים, ביחד בברזיל — בעיקר במדינות ריו גראנדה דו סול, סאנטה קאטרינה, סאן פאולו ופאראנא, וכן בארגנטינה, ובמידה מצומצמת יותר — בצ'ילה ובפאראגוואי. — באוסטרליה התחילה התיישבות הג' במחצית הראשונה של המאה ה-19 ונמשכה מאז בקצב מתמיד. זרם חדש של הגירה גרמנית נקלט שם אחרי מלחמת-העולם I, אולם אף הוא הולך ונשמע בתוך האוכלוסייה הכללית. — באפריקה הדרומית כבר נת-יישבו ראשוני המהגרים הג' יחד עם הבורים; באמצע המאה ה-19 הגיעו ג' לנאטאל, ובסוף המאה ה-19 ותחילת ה-20 חלה התיישבות גרמנית מצומצמת באפריקה הדרומית-מערבית, שהיתה אז שטח-חסות גרמני; ישובים אלה מתקיימים עד היום. — כנגד זה נעלמו ישובי-הג' הקטנים בקדמת-אסיה (כגון ישובי הטמפלרים בא"י); רק בסיביר גדל, כנראה, מספרם בעקבות הגליית ג' לשם ע"י השלטונות הסובייטיים.

מ.

גרמניקוס, גיוס יוליוס קיסר — G. Julius Caesar Ger — manicus — (15 לפסה"ב — 19 לסה"ב), בנו של דרוסוס (ע"ע), שהיה אחיו הצעיר של טיבריוס (ע"ע) קיסר; ב-4 לסה"ב אומץ כבן ע"י דודו, ג' נשא לאשה את אגריפינה (ע"ע) ופסאניה; בין 9 ילדיהם היו גיוס קליגולה (ע"ע) ואגריפינה

שמהווים איים מבודדים בארצות-אירופה שונות; (3) ג' שמצברלים.

(1) על הג' באוסטריה, שניץ, אלן-לורן ולונסמט פורג — ע"ע. — הקיבוץ הגרמני המלוכד הגדול ביותר, שלא הגיע לידי התעצמות ממלכתית, ישב סמוך לגבולות גרמניה באיזור הסודטים ובמוראויה שבצ'כוסלובאקיה; הוא נכחד כמעט כולו אחרי מלחמת-העולם II. מעריכים שכמיליון נפש נספו, וכ-2 מיליון הוגלו לגרמניה המערבית והמזרחית. — שלוחות דרומיות של הג' האוסטרים הם הג' של דרום-טירול שבתחום איטליה והג' של דרום שטיריה וסלז' בניה שבתחום יוגוסלאוויה. — האוכלוסייה הגרמנית של המחוזות שממזרח לקו אודר-ניסה, שהיו חלקי הריך וסופחו לפולין אחרי מלחמת-העולם I וII, הוגלתה כמעט כולה לגרמניה המערבית; היא מנתה כ-10 מיליון נפש, שמהם הושמדו כנראה כ-2 מיליון.

(2) הקיבוצים הגדולים ביותר של הפזורה הגרמנית הרחק מגבולות הריך באירופה נמצאו בתחומה של המחצית ההזרחית של הממלכה האוסטרית-הונגאריה לשעבר: בהונגאריה עצמה ובחלקיה שסופחו לצ'כוסלובאקיה, ליוגוסלאוויה ולרו-מניה — סלובאקיה, באנאט, באצ'קה, טראנסילוואניה. הג' שבסלובאקיה הושמדו או גורשו כלי; מהונגאריה הועבר חלק מן האוכלוסייה הגרמנית לריך כבר בימי שלטונו של היטלר בעקבות המדיניות הנאצית של ריכוזם הטריטוריאלי-ממלכתי של כל בני העם הגרמני, וחלק הוגלה אחרי מלחמת-העולם II. אולם איים גרמניים ניכרים נשארו בכל הארצות האלו גם היום. — הישובים הגרמניים שבתחומי גאליציה ובוקובינה ורומניה הישנה נתחסלו ע"י המדיניות הנאצית ואחרי המל-חמה ע"י גירושים לגרמניה או לסיביר (ע"י השלטון הסו-בייטי). מן הישוב הגרמני ביוגוסלאוויה הישנה נשאר שריד. כנגד זה נתחסל כולו הישוב הגרמני העירוני בתחומי פולין הישנה.

בתחומיה של ברית-המועצות היו קיימים קיבוצים שונים של ג'. בארצות הבאלטיות (לאטוויה ואסטוניה) ישבו ג' כבעל-אחוזות ועירוניים מיה"ב והיו עד המאה ה-19 השכבה השלטת באוכלוסייה; הם הועברו ע"י היטלר לגרמניה כבר ב-1940—1941. ברחבי רוסיה הוקמו מסוף המאה ה-18 עד אמצע המאה ה-19 איזורים-התיישבות גרמניים ע"פ הזמנת שליט-רוסיה, ששאפו ליישב את החבלים השוממים-למחצה שכבשו במזרח ובדרום. מושבות גרמניות נוסדו על החלגה התחתית, באוקראינה, בקרים, בקאווקאז, ואף בסיביר; הישוב הגרמני שעל החלגה אף אורגן ע"י השלטון הסובייטי כרפז' בליקה גרמנית אוטונומית, רפובליקה זו חוסלה בימי מלחמת-העולם II, ותושביה הושמדו או הוגלו לסיביר. הג' שבאוק-ראינה, שנכבשה במלחמת-העולם II על-ידי הנאצים, נמלטו עם נסיגתם של האחרונים לגרמניה. על גורלם של הג' בשאר איזורי התיישבותם ברוסיה אין ידיעות מוסמכות; בפירסומים הסובייטיים אחרי המלחמה אין הם נזכרים עוד בין הלאומים הקיימים בברית-המועצות.

(3) גדולה מאד היתה ההגירה הגרמנית למערב-לים, בעיקר לאמריקה הצפונית. בקאנאדה התחילו ג' להתיישב בקנה-מידה קטן ב-1750; גלים נוספים הגיעו לשם במאה ה-19, בתחילת המאה ה-20 ואחרי 1945. הזרם העיקרי זרם לאה"ב — בקנה-מידה מצומצם החל ב-1683 ובתנועה המונית אחרי 1848; כ-5 מיליון ג' היגרו לאה"ב ואת חלקם

(ע"ע); מעמדו של הניב הגרמני המדובר בשוויץ מתקרב לזה של לשון-מדינה. כאן ייכללו, איפוא, במושג ג': כל הניבים הנזכרים עד להתהוות לשונות-מדינה עצמאיות, והלשון הג' הסטאנדארדית המודרנית.

שם הלשון בלשון הג' עצמה: Deutsch — אינו ביסודו האטימולוגי ובשימושו העתיק אלא שם-תואר, שפירושו „עממי“, ומשמעותו המקורית היתה ציון לשון-העם בניגודה ללשון-המשכילים — הלאטינית. המקור הראשון לשימוש זה הוא בתרגום-התהילים לנוטקר לאבא (ר' להלן) במאה ה-10. אולם ייתכן, שגם שבטים „גרמניים“ (= טוטוניים) עתיקים נקראו בשם „העם“ סתם, כפי שמעיד שם של ה„טוטונים“ (שהוא ביסודו האטימולוגי זהה כמעט ל Deutsche).

ב. תולדות. התעודות הקדומות ביותר באחד הניבים הגרמניים הן מהמאה ה-8 לסה"נ. בתקופתה הראשונה ניכרים בתחום הג' הניבים הבאים:

1. סאפסונית (Sächsisch) [העתיקה], שתפסה את החלק הצפוני של תחום הג'. תעודתה הספרותית החשובה היא Heliand („המושיע“), שיר אפי מראשית המאה ה-9, המספר את מאורעות-ישו לפי מסורת האוואנגליונים.
2. פראנקית-תחתית (Niederfränkisch), שתפסה את החטיבה הצפונית-מערבית של תחום הג' (הולאנד, בלגיה). רק ספרות מועטה הגיעה לידינו מניב זה, מן המאה ה-12 ואילך עד להפיכתו ללשון-סטאנדארד ספרותית במאה ה-16, תהליך שהגיע להתגבשותו עם ההכרה בעצמאות הולאנד (1648). מאז נחשבים הניבים הפראנקיים-תחתיים האלה ללשונות נפרדות (פלאמית, הולאנדית).

(1) ו(2) מהווים, יחד עם יורשיהם המודרניים (המכונים גם Plattdeutsch), את הענף ה„גרמני-תחתית“ (Niederdeutsch) של הג'. לעומת זה נוהגים לכלול במושג „ג'-עילית“ (Hochdeutsch) שתי קבוצות-ניבים:

1. ג'ית-כוננית (Mitteldeutsch), הכוללת בין השאר:
3. פראנקית-תיכוננית (Mittelfränkisch), המתרכות מסביב לקלן ולטריר בחבל-הרינוס. עד המאה ה-12 אין מניב זה אלא עדויות דלות ביותר. ממנו ניתקה במאה ה-13 לשונם של המהגרים שעברו לטראנסילוואניה (ר' לעיל), הנקראים בטעות „סאכסים זיפנברגיים“, וששמרו בשפתם על כמה מתכונותיה הקדומות ביתר עקשנות מאשר יושבי סביבת הרינוס עצמם.

4. פראנקית-ר׳ינית (Rheinfränkisch). בתחום הג' שבשתי גדות הרינוס, דרומית ממינץ עד סמוך לשטוט-גארט. תחום זה כולל את ריכוזי היהודים שבימי-הביניים (קהילות ש״מ: שפיאר, ורמס, מינץ), והניב הפראנקי-ר׳יני הוא שיוחד כלשונם של היהודים שהיגרו למזרח-אירופה מסביבה זו במאות ה-14—15, והוא המהווה את היסוד הגרמני של היידיט (ע"ע). ששמרה על התכונות הקדומות של ניב זה יותר מיושבי הסביבה הזאת עצמה. התעודות הספרותיות העתיקות בניב זה כוללות:

(א) טפסטים דתיים, ביניהם תרגום המאמר „על הדת הקאתולית נגד היהודים“ לאיזידור (ע"ע) מסביליה (המאה ה-8—9), נוסחות יודי והשבעה (המאה ה-9) ושירת ה„Krist“ לאוטפריד (ע"ע, המאה ה-9); (ב) שבועת-שטראסבורג — שתי נוסחות, גרמנית וצרפתית, של הצהרה, שבה הכריזו המלכים לדורוג, הגרמני וקארל הקרח על חלוקת ממלכת

(ע"ע) אָם נירון. ב13 לסה"נ נשלח ג' כנציב לגאליה, עמד בפני התמרדות של הלגינות שעל הרינוס והצליח להרגיעם ע"י ויתורים שונים, שאושרו אח"כ ע"י טיבריוס. בצבא ובציבוריות הרומית היה ג' מחזק יורש-העצר. בין 13 ל16 ערך ג' מסעות-מלחמה נגד שבטי הגרמנים בין הרינוס לאלבה לשם נקימת מפלתו של וארוס וניסה ללכוד את ארמיניוס (ע"ע) ע"י תנועת-איגוף מהחוף הצפוני. הקרבות בין ג' וארמיניוס לא הביאו להכרעה צבאית, והאבידות הכרוכות בשיבת צבאותיו לרינוס היו גדולות. ב17 נמטר לג' השלטון על הפרובינציות המזרחיות עם סמכויות נרחבות. בהסדרת ענייני המזרח גילה מידה של כשרון. הוא הגיע לידי הסכם עם ארטבן מלך פרתייה בדבר הסדר ענייני ארמניה; את קולמגיני וקפדוקיה אירגן כפרובינציות. ע"י כניסתו ללא רשות למצרים, שנחשבה כתחומו הפרטי של הקיסר, עורר את חשדו של טיבריוס, וכן הסתכסך קשה עם פיסו נציב-סוריה. ב19 חלה ג' פתאום באנטיוכיה; הוא מת בהיותו משוכנע שנמגו לו רעל ע"י פיסו. — אישיותו של ג' תוארה באמנות רבה ע"י טקיטוס (ע"ע), שביקש להעלותו כדמות אידיאלית מול העריץ טיבריוס. שעליו הוא מטיל חשד כאחראי למותו של ג'. לפי הערכת היסטוריונים מודרניים היה ג' איש בינוני — משכיל, נוטה לאמנות וחובב הנוהג הפוליטי של העבר הרפובליקני. מכל מקום, התחככותו העצומה על המוני האימפריה אינה מוטלת בספק.

A Viertel, T. berius und G., 1901; O. Dahm, Die Feldzüge des G. in Deutschland, 1902; F. Knoke, Die Kriegszüge des G. in Deutschland, 1922; M. P. Charlesworth, Cambridge Ancient History, X, 610, 618, 1934; L. Binal, Cesare G., 1938, Ch. Ch. R. Mezw, G. Caesar Imperator (Class. Journ. 39), 1941.
ש. אב.

גרמנית, תרבות:

(1) לשון — עמ' 549; (2) ספרות — עמ' 556; (3) פילוסופיה — עמ' 570; (4) חינוך — עמ' 577; (5) מוסדות-מדע — עמ' 580; (6) אמ' גות — עמ' 582; (7) מוסיקה — עמ' 594; (8) פולקלור — עמ' 598. לשון גרמנית (Deutsch, German, Allemand), בת הענף הטוטוני (ע"ע) המערבי של משפחת הלשונות ההודו-אירופיות (ע"ע).

א. תיחום: מבחינה בלשנית-היסטורית ג' הוא שם כולל לניבים, שהיו חיים או חיים עדיין בתחום גאוגרפי, המקיף (לפי החלוקה הפוליטית הקיימת) את כל גרמניה ואוסטריה, את החלק הגרמני של שוויץ, את הולאנד ואת החלק הפלאמי (הצפוני) של בלגיה, איזורי-גבול של צרפת עם גרמניה ושל איטליה עם אוסטריה, ועד לגירושים ולחילופי-האזכולסין שבעקבות מלחמת-העולם I) — גם את איזורי-הגבול של צ'כוסלובאקיה עם גרמניה, את שלזיה, פרוסיה המזרחית ופולמניה, הכלולות היום בפולין, וכן איי-לשון ניכרים בהונגאריה (הדרומית), רומניה (זיבנברגן [= טראנסילווא-ניה]) וברמה"מ (המדינות הבאלטיות, איזור הוולגה התחתית) ועוד. בשטח זה, שבו מדברים מראשית יח"ב או מתקופה מאוחרת יותר (בפרוסיה) ניבים הכלולים מבחינה בלשנית במושג ג', צמחו במאות השנים האחרונות כמה לשונות-מדינה ולשונות-ספרות קרובות, אך נפרדות, שרק אחת מהן — זו המשמשת לשון-סטאנדארד של גרמניה, אוסטריה ושוויץ הגרמנית — נקראת בדרך-כלל ג'; האחרות, עצמחו מניבים של הג', אך זכו למעמד עצמאי מבחינה תרבותית ומוכרות כלשונות בפני-עצמן. הן ההולנדית (ע"ע) והפלאמית

בגרמניה". הניב שבו השתמש לותר, המעורב, כנראה, מיסודות גרמנים-תיכונים וגרמנים-עיליים, הוא, אפוא, יסוד לשון-הסטאנדארד הגע'ח — שהיא הקרויה כיום ג' סתם — מהמאה ה-16 ואילך. במאה ה-16 ובראשית המאה ה-17 עדיין הורגש הצורך במהדורות (או הסברים) של תרגום-לותר בניבים גרמנים-תחתיים, אך צורך זה פג במהרה: לשונו של לותר מילאה את הדרישה התרבותית-חברתית ללשון כללית, והיא שהשתלטה למעשה. מהמאה ה-17 ואילך אין אנו מכירים כתבים שלא בגע'ח אלא למטרות תיאור השכבות העממיות. לעיצובה של לשון-הסטאנדארד הספרותית הגע'ח (neuhoch-deutsche Schriftsprache) תרמו בעלי אסכולות ואישים ספרותיים שונים במאות ה-17—18, כגון מרטין אופיץ (ע"ע), בוד'מר (ע"ע), גוטשד (ע"ע) וקלופשטוק (ע"ע), שבירוריהם העקרוניים הביאו להתוויית קווים ללשון הספרותית, שבה נתחברה הספרות, "הקלאסית" הג' במחצית השנייה של המאה ה-18 ובמחצית הראשונה של ה-19; שימוש לשונם של גדולי סופריה ומשורריה של תקופה זו (לטינג, הרדר, גתה, שילר ועוד) — דינו במידה מרובה עד היום הזה דין השימוש המופתי והנורמה ללשון הכתובה. אולם על אף עיצוב גמור זה של לשון ג' כתובה אחת לכל תחום הג' — מוסיפים לחיות בפי שכבות-עם מסוימות, אף עירוניות, ובקרב האוכי-לוסיה הכפרית כולה, ניבים, שחלוקתם בקירוב כחלוקת הניבים העתיקים.

מספר הדוברים ג' כלשון-אמם (להוציא את ההולאנדית ואת הפלאמית) נאמד היום באירופה ב-83 מיליון, ובין צאצאי המהגרים מארצות-הג' באירופה לאמריקה הצפונית והדרום-מית ב-6—7 מיליון, סך-הכל קרוב 90 מיליון, שאליהם אפשר לצרף, מבחינה כלשנית, את מספר דוברי היידית, שקשה לאמד' ברגע זה. הג' שימשה במאה ה-19 — ובמידה מסוימת משמשת עוד היום — כלשון-לימוד עיקרית וכלשון גם ה"עולמית" של תושבי רוב המדינות של אירופה המרכזית והדרומית-מזרחית, בעיקר בתחום הקיסרות האוסטרית-הונגארית הישנה, ובמזרח-אירופה התחרתה על עמדה זו עם הצרפתית; נראה, שהיום נדחקת רגלי שתיהן על-ידי הלשון הרוסית. ג' היתה לשון הפובליציסטיקה היהודית וחכמת-ישראל ברוב גילוייהן במאה ה-19 ועד מלחמת-העולם II וכן היתה למעשה לשונה הרשמית של התנועה הציונית ושל המוסדות היהודיים בארץ-ישראל עד אחרי מלחמת-העולם I.

ג. תכונות ומבנה. מן התופעות המיוחדות את הגע'ע (ובזה את לשון-הסטאנדארד הגע'ח) משאר הניבים הטוטרניים (ובכלל זה הניבים הגרמניים-תחתיים), הבולטת ביותר היא תהליך-התפתחות בשטח העיצורים, המכונה "מעטק-הגאים (Lautverschiebung, sound shift) גרמני-עילי" או גם "מעטק-הגאים שני", להבדיל מ"מעטק-הגאים הראשון", שהוא תופעת ייחודן של הלשונות הטוטרניות (ע"ע) בכללותן לגבי אחיותיהן ההודו-אירופיות. שתי התופעות הללו הוכרו והוגדרו לראשונה ע"י יעקב גרים (ע"ע).

בתוקף מעטק-ההגאים הגרמני-עילי קיימים כללי-התאמה דלקמן:

1. מפסיקים אטומים בשאר הלשונות הטוטרניות מתאימים בדרך-כלל לחוככים או להרכבי מפסיק-חוכך בגע'ח (ובדומה בגע'ע ובגע'ב); לדוגמה:

אביהם לדוויג החסיד לחלק "גרמני" ולחלק "צרפתי" (842);
ג) שיר אפי קצר לכבוד המלך לדוויג (המאה ה-9).

5. פראנקית-מזרחית (Ostfränkisch), שהתפשטה עד לסאכסוניה, ופראנקית-דרומית (Südfränkisch), שחשיבותן התרבותית-ספרותית פחותה משל הקדמות.

6. תירינגית ושאר ניבי גרמניה התיכונה.

11. ג' עילית (Oberdeutsch), הכוללת בין השאר:

7. באווארית (Bayrisch), שניביה מדוברים היום במרבית באוואריה ובאוסטריה, וכן בתחום הגרמני של צפון-איטליה; תעודותיה הקדומות כוללות הסברי מלים לאטיניות (הגלוסות הפאריסאיות, המאה ה-8), תפילות שונות ותרגומי כתבים דתיים, ושירת "מוספילי" (Muspilli, מילולית: חורבן-העולם [שם מודרני]; המאה ה-9), המתארת קורותיה של נשמה אחרי מותה בדרכה בעולם-האמת.

8. אַלמאנית (Alemannisch), התופסת את החטיבה הדרומית-מערבית של תחום הג', כולל את שוויץ. תעודותיה הקדומות מוצאן בעיקר ממגזרי שוויץ (סאנקט-גאלן ועוד) וכוללות הסברים מילוניים מלאטינית, תרגומי כתבים דתיים, בנייהם תרגום תהלים לנוטקר (ע"ע), שתירגם גם את כתבי בואתיס (ע"ע).

מבחינת התפתחותה ההיסטורית מבחינים בג' שלוש דרגות נפרדות. התעודות הספרותיות והלא-ספרותיות של הניבים (1)—(8), וכן תעודות קדומות אחדות, שהשתייכותן הדיאלקטית לא נקבעה כל-צרכה (כגון שירת הילדברנד [ע"ע]), מייצגות את השכבה של הג' העתיקה, ביחוד זו של הג' עילית העתיקה (גע'ע, Althochdeutsch, ברית: ahd.), התכונה האפיינית של תקופת הגע'ע היא היעדר לשון ג' משותפת ליד הניבים הנזכרים. בתקופת הג' עילית הבינונית (גע'ב, Mittelhochdeutsch, רית: mhd.), שגיבושה הספרותית חל בתקופה שמן אמצע המאה ה-11 עד סוף י"ב, ניכר תהליך הדרגתי של התקרבות הדרית של הלשונות הספרותיות שבהן כשתמשים משוררי התקופה וסופריה, עד כדי יכולת הבנה של טקסט מסויים בכל חלקי התחום הג' עילי; אולם לא הוסכם בין החוקרים, מתי — ואם בכלל — יש לקבוע התהוות "לשון ג' ע"ע כללית" בתחום הספרות הגע'ב. מקורות הגע'ב הם, מלבד תעודות ציבוריות ודתיות רבות, ספרות עשירה ביותר, הכוללת את הליריקה של המינגנרגים (ע"ע), שביניהם בולט ולטר (ע"ע) פון דר פוגלנדה, ואת השירה האפית, שנציגיה הגדולים הם הרטמן (ע"ע) פון אואה, וולפרם (ע"ע) פון אשנבך, גוטפריד (ע"ע) פון שטרסבורג ובעלי השירות האפיות הכלולות ב"שירת הניבלונגים" (ע"ע) ובאפוסים הילוניים ודתיים אחרים. ספרות הג' התחתית באותה תקופה דלה באופן יחסי גם מבחינת הכמות וגם מבחינת המקוריות.

מוסכם בדעת רוב החוקרים הוא, שלשון כללית, לשם החקשרות — לפחות בכתב — של כל השבטים הגרמניים, נוצרה עם המעבר לתקופת הג' עילית החדשה (גע'ח, Neuhochdeutsch, רית: nhd.), ובעיקר ע"י הפצת תרגום התנ"ך והברית החדשה לג' (1522—1545) ע"י לותר (ע"ע). לותר עצמו אומר על תרגומו: "אין לי בג' לשון מוגדרת ומיוחדת משלי, אלא אני משתמש בלשון הג' הכללית, על מנת שיבינוני גם תושבי גרמניה התחתית וגם תושבי גרמניה העילית, אני מדבר בהתאם לנוהג המשרדים הממלכתיים הסאכסוניים, שבעקבותיהם הולכים כל הנסיכים המלכים

לשתיים: אחת לנומינאטיווס-אקוסאטיווס-גניטיווס ואחת לדאטיווס.

2. האחדת טיפוסי הגטיה השמנית ע"י בניית נטייתם על ארבעה דגמים מן הגע"ב ואילך, לעומת יותר מעשרה דגמים שהיו קיימים בגע"ע. דוגמות ארבעת הדגמים בגע"ח הן:

דגם "חלש"		דגמים "חזקים"		
גיבור	יער	סיום	אח	יחיד
der Held	Wald	Schluss	Bruder	ה' ה'
des Held-en	Wald-es	Schluss-es	Bruder-s	של ה'
dem Held-en	Wald(-e)	Schluss(-e)	Bruder	ל' ב'
den Held-en	Wald	Schluss	Bruder	את ה'
ריבוי				
	יערות	סיומים	אחים	
die } Held-en	Wald-er	Schluss-e	Bruder	ה', את ה'
der } Held-en	Wald-ern	Schluss-en	Bruder-n	של ה'
den } Held-en				ל' ב'

3. ביטול ההבדלה של מין ומספר בשם-התואר, אם אינו בא לפני שם-העצם המתואר על-ידיו (ההל בגע"ב), כגון:

ריבוי	יחיד
die roten Roslein	das rote Roslein
השושנים הוורודות	השושנה הוורודה
rote Röslein	ein rotes Röslein
שושנים ורודות	שושנה ורודה
Roslein rot	Röslein rot
שושנים ורודות	שושנה ורודה
die Röslein sind rot	das Roslein ist rot
השושנים וורודות	השושנה וורודה
eine treue Königin	ein treuer König
מלכה נאמנה	מלך נאמן
die Königin ist treu	der König ist treu
המלכה נאמנה	המלך נאמן

שאר תכונות הג' מתלכדות ברובן עם תכונותיהן של הלשוניות הטוטונית (ע"ע) בכללן. א צ ר - ה מ ל י מ של הג', המושתת על המלאי הקדום, התעשר בכל תקופות-הלשון מבפנים ומבחוץ: מבפנים - ע"י הברות-תצורה שונות, אך במידה מרובה יותר ע"י הרכבת-המלים, שהיא אפיינית ביותר לג' ועלולה להגיע לממדים בלתי רגילים (כגון: Eisenbahnfahrplan = "תכנית-נסיעות-מסילות-ברזל"), מבחוץ - על-ידי השאלת-מלים, תרגומי-השאלה והשאלת אלמנטים דיקדוקיים (כגון: יסוד התצורה -ieren ליצירת פעלים ממלים זרות, למשל spazieren [מלאט' spatium, מרחב], "טייל").

מקור מלים שאולות לג' שימשה תחילה הלאטינית, שסיפקה לג' מלים בתקופה כה קדומה, שהן עזר הספיקו לעבור את מעתק-ההגאים השני; כגון tegula ["לבנה"] - גע"ע: ziegel - גע"ח: Ziegel. השכבה הראשונה של מלים אלו היו מלות-תרבות של הציוויליזציה הרומית, אחריה באו מונחי הכנסיה הנוצרית ולשון-המלומדים.

בתקופה הגע"ב החלו להדור לג' מלים צרפתיות, כגון: aventure ["הרפתקה"], גע"ב: aventure - גע"ח: Abenteuer; בתקופת הרנסאנס והבארוק - איטלקיות, ביחוד בשטח המשק הכספי, כגון: spes - גע"ח באה 17: Spesen ["הוצאות"].

השאלות "מתורגמות" (ז.א. תרגומים של תכני המושגים) צמחו בעיקר מן השאיפה לקביעת מונח גרמני תחת מונח

ג'תית	אנגלית	ג'תחתית	ג'ע"ע	ג'ע"ח
ישון	sleep	slapen	slafan	schlafen
מחבת	pan	Panne	fanna	Pfanne
לקפר	tell	ver-tellen	zellan	er-zahlen
רגל	foot	ע'ת' fot	fouz [= s]	Fuss
לחפש	soek	sokian	souhhen	suchen

2. מססיקים או חוככים קוליים בשאר הלשוניות הטוטונית מתאימים בדרך-כלל למפסיקים אטומים:

דלת	door	daur	tura	Tur
גב	ע'ת' hrveg	ע'ת' hruggi	hrucki	Rücken
משפחה	sibja	ע'ת' sip	sibbia	Suppe
הנהג	lead	ledian	leiten	leiten

3. חוככים אטומים (בניבים העתיקים) בשאר הלשוניות הטוטונית מתאימים בדרך-כלל למפסיקים קוליים:

מ'על	ufar	obar	ubar	über
שלוש	þreis [θr-]	three	thrie	drei

תופעות ההתפתחות בתוך תולדות הג'ע עצמה בולטות יותר בתחום התנועות:

1. במעבר מהגע"ע אל הגע"ב חל תהליך הידמות חלקית של תנועת הברה מוטעמת אל תנועת הברה שאחריה (Umlaut) - ביחוד אם זו האחרונה היא i בגע"ע - ובעקבותיה נעשית התנועה הראשונה קרמית יותר; דוגמה:

גע"ע	גע"ב	גע"ח
gast - gesti	gast - geste	Gast - Gaste
אורח - אורחים		
zug	zuge	züge
לונתי		
höhr	höcher	hoher
גבוה יותר		

2. במעבר מהגע"ב אל הגע"ח חל תהליך, ההופך את התנועות הקצרות בהברות פתוחות לארוכות, ואילו את הארוכות לדיפתונגים, כגון:

גע"ב	גע"ח
wip [i:]	Weib [vaep]
אשה	
hus [u:]	Haus [haos]
בית	

3. לעומת זה איבדה הגע"ח חלק גדול מהדיפתונגים של הגע"ב והפכה אותם לתנועות לא-מורכבות; במקרה אחד עדיין מקיים הכתיב ההיסטורי הגרמני את הדיפתונג הקדום (ie), אך מיבטא הסימן הכפול בנוהג הסטאנדארד הגרמני-עילי-חדש הוא [i:].

בתחום מערכת הצורות והתחביר נתהוו עיקר הסימנים המייחדים את הג' לגבי שאר הלשוניות הטוטונית-מערביות בשלבי ההתפתחות מן הגע"ע לגע"ח; מהם ראויים להיזכר:

- הפחתת צורות-הגטיה של השם על-ידי אבדן צורת-האינסטרומנטאליס (הבעת האמצעי), שהיתה עדיין נפרדת משאר צורות-היחסות בגע"ע; צימצום צורות-הגטיה בריבוי

ספרות. בהתאם להבחנת 3 שלבים בתולדות הלשון הג' (ר' לעיל, עמ' 551) נהוג לחלק גם את תולדות הספרות הג' ל 3 שלבים יסודיים: ספרות ג' עילית עתיקה — מראשיתה עד 1050; ספרות ג' עילית בינונית — 1050—1500; ספרות ג' עילית חדשה — 1500 עד ימינו. התואר „עילית” מציין את העובדה, שהצורה הדרומית של הלשון הג' רונחת בכל 3 השלבים של הספרות הרבה יותר מאשר הצורה הצפונית. תקופת הג' העתיקה. על שירה ג' קדומה מעיד סקסטוס (ע"ע). זו היתה ספרות שבעל-פה, שנושאה היו אגדות-אליים ושירי-גיבורים; היא היתה, כנראה, משותפת לעמים הטוטאניים, וממנה לא נשתמרו אלא עיבודים מאוחרים באדה (ע"ע). מלבד זה לא הגיעו לידינו מן התקופה הטרסנוצרית אלא שירי-לחשים אליילים אתונים. כתובים גרמניים שלמים לא הגיעו אלינו אלא מן המאה ה-9 ואילך, מן התקופה הקארולינגית. אוסף שירי-גיבורים, שנערך בזמנו של קארל הגדול בפקודתו של הקיסר, הושמד — בגלל אפילו האלילי — ע"י לודוויג החסיד, וכשאריית יחידה לא נשאר אלא קטע מתוך „שירת הילדבראנד”, עילת-גיבורים שחוברת במאה ה-8. צורתה של השירה הג' הקדומה היתה מספר קבוע של המלים המוטעמות בכל טור, עם זהות-ההתחלה (אַלְטֶראַצִיֶה, Stabreim) של אחדות מהן.

הספרות הג' הידועה לנו מתחילה עם חדירת הנצרות והספרות הקלאסית לעולם הגרמני והודרכה — ככל היי-הרות — ע"י הכנסייה. בעיקר טופחה ספרות לימודית-דתית, שנושאה היו כמרים ונזירות ומרכייה — מנזרים (סאנקט-גאל, רִיֶכְנַאוּ, וִיסְנַבּוּרְג, פולדה). שם הונהגה מסירה-בכתב של טקסטים גרמניים בניב-הארץ, שהכילו שירי-קודש, נוסחות וידי ופולחן, תרגומים מן הלאטינית וגלוסארים. פעילות ספרותית זו קיבלה עידוד ותמיכה מן הקיסר קארל הגדול ומיועצו אלקואין (ע"ע); מאישיה החשובים היה הר בֶּנוֹס מוֹרוֹס (ע"ע). בתקופה זו תורגמו הקונטרס „על הדת הקאתולית נגד היהודים” מאת איזידור מסְוִילִיה ועל „ההארמוניה של האוואנגלין” של טטיאנוס, וכן תורגם ספר בראשית לסאכסונית עתיקה. יצירות מקוריות הן: שירת „הֶלִיאַנְד” (ר' לעיל, עמ' 550), שנכתבה ע"י משורר סאכ-סוני עלום-שם; „תפילת-טֶוֹבְרוֹן”, שיר על בריאת-העולם, שלא נשתמרו ממנו אלא קטעים; „מוספילי” (Muspilli), „חורבן-העולם”, תיאור נהדר של אחרית-הימים, מקצתו הד המיתולוגיה הטרסנוצרית. השירה ההיסטורית הראשונה בלשון הג' היא „שירת-לודוויג”, שנכתבה לכבוד נצחונו של המלך לודוויג 111 על הנורמאנים (882). כל היצירות הללו כתובות עדיין בצורה האפיינית לשירה הטוטונית הקדומה — דמיון בצלילי הברות ראשיות. השירה הראשונה בחרוזים סופיים בג' הידועה לנו היא „ספר האוואנגליונים” של אוספריד מוויסנבורג (סמוך ל-870).

בתקופת השושלת האוטונית וראשוני הקיסרים הסאליים (המחצית הראשונה של המאה ה-10 — המחצית השניה של המאה ה-11) נדחקה בגרמניה הספרות הכתובה ג' מפני יצירות כתובות לאטיניות. השירה הגרמנית בלאטינית הגיעה לרמה אמנותית גבוהה; במסגרתה נתפתחו המשקלים הטו-ניים, הנהוגים ברוב הספרויות החדשות, במקום המשקלים הפמזתיים העתיקים. בליריקה הצטיין נוטקר באלבולוס מסאנקט-גאלן (מת 912), ששיריו מושתתים על הליטורגיה הנוצרית. צורות אחרות של ספרות זו הן: אפוס-גיבורים („שירת-ולְתֶרִי”), אפוס-חיות („ציאת-השבורי”), וכן רומאן

זר; לדוגמה: Ausstellung [„תערוכה”], לתרגום המלה הצר-פתית exposition — מלאט' expositionem; aus = החוצה; stellung = העמדה).

בשלוש דרכים חדרו לג' גם יסודות בעלי מוצא עברי: 1. בשכבה קדומה — מלות-כנסייה, כגון amen; halleluja; jubela (יסודו: יִזְבֵּל); „ראש (אבי) המנזר” ועוד. 2. על ידי טביעת אידיאומות ע"ם לשון התרגום של לותר תוך חיקוי מילולי של האידיאומה העברית-מקראית: heimsuchen, מילולית: „בְּקֶר בֵּית” — פֶּקֶד לְרַעַה; Stein des Anstosses, מילולית: „אבן-נגף” (ישע' ה, יד), ועוד. 3. ע"י קליטת מלים מלשון הסחרים והגנבים, העשירה ביסודות שאולים מהיידית; כגון: Pleite = „פשיטת-רגל” (יסודו: פליטה); Schmiere stehen = „לעמוד בשמירה בשעת ביצוע הפשע”; Kabale = „טכסיסים, קנוניה חשאית” (יסודו: קבלה, אך כנראה באמצעות המלה הלאטינית של יה"ב cabbala).

ג' מודרנית נדטסת ונכתבה ב 2 כתבים: ככתב לאטיני („אַנְטִיקוּוֶה”) — כשאר לשונות אירופה המערבית והמר-פזית — וככתב „גוֹתִי” („פראקטורה”). זה האחרון מוחזק (בטעות) כחוגים לאומניים כתב „גרמני” לאומי, והשלטון הנאצי אף קבע אותו ככתב רשמי יחיד. אהרי מלחמת-העולם 11 הונהג הכתב הלאטיני בלבד במיסמכים רשמיים ובהוראה בבתי-הספר.

א. טפרי טקירה והיסטוריה:

H. Hirt, *Geschichte d. deutschen Sprache*, 1919; O. Behaghel, *Geschichte der deutschen Sprache*, 1928; id., *Die deutsche Sprache*, 1930; R. Priebsch - W. Collinson, *The German Language*, 1946; F. Kluge, *Deutsche Sprachgeschichte*, 1951.

ב. טפרי-דיקדוק

1 כוללים — W. Wilmanns, *Deutsche Grammatik*, 1899 — 1911; H. Paul, *Deutsche Grammatik*, 1916-1920; A. Curme, *A Grammar of the German Language*, 1922; C. Karstein, *Historische deutsche Grammatik*, I, 1939.

2 תורת-ההנהגה — W. Vietor, *Die Aussprache des Schrift-deutschen*, 1921; id., *Deutsches Aussprachewörterbuch*, 1921; J. Bithell, *German Pronunciation and Phonology*, 1951.

3. צורות-לשון עתיקות:

F. Holthausen, *Altsachsisches Elementarbuch*, 1921.

נע"ט — W. Braune - K. Helm, *Althochdeutsche Grammatik*, 1950; J. Ellis, *An Elementary Old High German Grammar*, 1953.

נע"ב — V. Michels, *Mittelhochdeutsches Elementarbuch*, 1951.

ג' תחתית-בינונית — A. Lasch, *Mittelniederdeutsche Grammatik*, 1914; W. Stammer, *Mittelniederdeutsches Lesebuch*, 1921.

ג. דיאלקטים חיים

H. Grimme, *Plattdeutsche Mundarten*, 1910; A. Gotze, *Proben hoch- und niederdeutscher Mundarten*, 1922; F. Wrede (ed.), *Deutscher Sprachatlas*, 1926.

ד. מילונים

1 כוללים והיסטוריים — J. Grimm, *Deutsches Wörterbuch*, 1854 ff.; D. Sanders, *Wörterb. der dtisch. Sprache*, I-II, 1860-1865; id., *Ergänzungswörterbuch der deutschen Sprache*, 1884, id., *Handwörterb. der deutschen Sprache*, 1910¹⁰; M. Heyne, *Deutsches Wörterbuch*, 1890-1895; *Duden's Rechtsschreibwörterbuch der deutschen Sprache*, 1948.

2 אטימולוגיים — F. Kluge - A. Gotze - W. Krause, *Etymologisches Wörterbuch der deutschen Sprache*, 1951¹⁵; M. O'C. Walshe, *An Etymological German Dictionary*, 1951. M. Lexer, *Mittelhochdeutsches Handwörterb.* — 3 נע"ב — 1872-1904.

4. גרמנית-עברית — S. M. Laser - H. Torczyner, *Deutsches hebraisches Wörterbuch*, 1927.

ה. ר.

באוסף הסיפורים האגדות „דבריימי הקיסרים” (סמוך ל-1140), בעיבודים גרמניים של אפוסים צרפתיים, כגון „שירת אלכסנדר” לכומר לאמפרכט (1140/50) ו„שירת רו־לאנד” לכומר קזראד (סמוך ל-1010), ובסיפורי-הרפתקות אביריים של משוררים „נגנים” (Spielmannsepen), שיש בהם כבר מניצני האפוס החצרני.

תקופת השיגשוג של הספרות הג' של יה"ב חלה בשנות 1170-1250, בימי שלטונם של הקיסרים לבית הוהנ־שטאופן. ימי הזהור של הקיסרות ותקופת הפריחה של תרבות אצילית חצרנית. תרבות זו היתה מושתתת על אידיאל השלמות האבירית, שבו נתמגו הדוות-חיים ואהבת-יופי חדשה ברבקות הדתית; ניכרים בה רישומיהם של מסע־הצלב, נושאה של שירה אצילית חדשה זו היו רובם ככולם אבירים, ומרכזיה היו הצרות הנסיכים הסריטוריאליים. הספרות הג' של אותה התקופה עסקה בעיקר בשלושה שטחים: האפוס החצרני, אפוס-הגיבורים ושירי-אהבה; לדוגמה ולמו־פת שימשו לה הספרות הצרפתית והפרובאנסאלית. עיקר תכנו של האפוס החצרני הם חייה-הרפתקות ושירות-האהבה של אבירים אגדיים. טיפוס זה של השירה הונהג בספרות הג' עם „האנאידה” (Encit) של ההולאנדי הינריך פון פלדקה (Heinrich von Veldeke). שלושת האמנים הגדולים של אותה השירה היו הרטמן (ע"ע) פון או־אה, וולפרם (ע"ע) פון אשנפך וגוספריד (ע"ע) משטראס־בורג. הארטמאן הכניס בשיריו „ארק” ו„אינין” לספרות הג' את עלילות-ארתור של כרטיין מטרו־אה; סיפורי-האגדה הדתיים שלו „גרוריוס” ו„הינריך המסכן” נכתבו בחרוזים והשפיעו את השפעתם עד הזמן החדש (ע"ע האופטמן, גרהרט; מן, תומס). וולפרם חיבר ב„פרציול” רומאן על חייה-האביריים ועל הגרל (ע"ע), תיאור המאבק בין הערכים העולמות האלה בדמותו של האביר האידיאלי; „פארציואל” שייך ליצירות הגדולות של הספרות האירופית. גישה מנוגדת לזו של וולפרם מייצג גוספריד, אשר „טריסטן ואיזולדה” שלו היא שירת האהבה החושנית.

אפוס־גיבורים ממחברים עלומי-שם, הנושאים אופי עממי יותר, הם — בניגוד ליצירה החצרנית — ממוצא גרמני. עיבודים של מסורת אגדתית-היסטורית טוטונית עתיקה. הגדולה שביצירות אלו היא שירת ה„ניבלונגים” (ע"ע), האפופה טראגית קודרת של אשמת גיבורים ואבדנם. נופלים

Von dannet für-uerholte Jacob gut in phaltheur mit wiben und mit chunden mit uhte mit allem gefinde.



תרגום: משם נסע כהר יעקב בחסות האלהים, עם נשיו ועם ילדיו, עם מקנהו ועם כל הכבודה.

(מתוך כ"י סילשטט של ס' כראשית, רף 42 ע"ב)

VÛSSEB MÏH. MÏT DÛMO cûsse sînes mûn des. D icco ge. hieller mir sîne cûonst p pphetas. nu cûme er selbo. unte cûsse mih mit dero suôle sînes euangeli.

WANTA beller sint dîne spûnne demo uwine. sie stincheute mû den bellensten salbon. D iv suôle dînero gre. ist beller. danne dîv scârfe dero legif. als it quit. lex p moysen data ē. grā & veritas p ihm xpm facta ē.

תרגום: ישקני מגשיקות סיהו. רבות בישרתי את בוא ע"י הנביאים. עתה יבוא הוא עצמו ויישקני במתק בשורתו (האוואנגליון). כי טובים דדיך (דודיך) מיין; ריחם כריח ראשי בשמים. מתק חסוך טוב מחרשות החוק, באמרו: החוק ניתן ביד משה ונעשה לאמת בידי ישו.

מתוך סדרש ויליראם לשירה-השירים (כ"י סינכן Ggm 77, סו המאה ה-11).

הרפתקות בחרוזים („רואודליב“). יחידה במינה היא היצירה הדראמתית של הנזירה הרוסוויטה (Hrosvita) מגנדרסקים, שחיקתה את טקנסיוס ושמוחזתיה הקטנים הם ראשית היצירה הדראמתית ביה"ב בכלל; היא חיברה גם אפוס על הקיסר אוטו I. בג' נכתבו באותו זמן תרגומים בלבד, כגון זה של ס' תהילים על-ידי גוסטקל לאבא (מת 1022) מסאנקט-גאלן ושל שירה-השירים ע"י ויליראם (1085). תקופת הגי-עילית הבינונית (המחצית השניה של המאה ה-11 — המאה ה-15). הספרות הכתובה ג' קמה לתחיה בתקופת המאבק בין הכנסייה ובין המציאות החילונית, וגילוייה הראשונים בלשון הג' הבינונית היו דתיים: „שירת אצו” (1063), תיאור תולדות הגאולה; „ס' בראשית של וינה” (1065); „שירת אנו” (1085), צירוף של אגדות-קדושים, היסטוריה ותולדות גאולת-האדם. בעקבות תנועת-הרפורמה שמוצאה מקליני (ע"ע) נוצרה ספרות תוכה ומוסר. המוטיב ויום העיקריים שלה הם השאיפה לגאולה, תיעוב העולם הזה, „זכור את יום המיתה”, התשובה בספרות זו יש גם יצירות בעלות אופי אישי-סובייקטיבי, כגון ה„וידוי” ממיל-שטאט (Millstatt), ה„אני מאמין” של „הרטמן העני” (סמוך ל-1140) ושיריו של הינריך ממלק (סמוך ל-1150). האגדות המרובות על חיי מרים והקדושים, כגון „חיי-מרים” של הכומר ורנהר (Wernher, 1172), כתובים ברוח סלחנית יותר. במאה ה-12 חוזר וגובר היסוד החילוני, המשתקף

שראשיתה כבר במכתמים של ואלטר ושל מינזנגרים אחרים. היא נתפשטה יותר — ואף הפיקה יצירות לימודיות ארוכות ברוח של הטפת-מוטר — בסוף י"ב.

עם נפילתה של הקיסרות ההוהנשטאופית, שקיעתה של האבידות החפשית ועלייתם של הנסיכים הטריטוריאליים. מצד אחד ושל הבורגנות העירונית מצד שני — שקעה גם הספרות האבירית-אצילית האחדה, ואת מקומה ירשו גילויים ספרותיים חדשים ורבי-גוניים. סימני התנוונות של המינזאנג כבר ניכרים ב„שירות-הגבירות" של אולריך פון ליכטנשטיין (אמצע המאה ה-13). בן אותה התקופה הוא גם המינזנגר היהודי זיסקינד (ע"צ) מטרימברג (ר' תמונה צבעונית), שבשיריו בולט קו של כובד-ראש. בין אחרוני המינזנגרים במאה ה-14 כבר היו אזרחים עירוניים, ובשירי תקופה זו ניכר קרה-התפתחות מגילויי ה„אהבה" החצרנית לשירה עממית-חושנית. תיאור מאלף של התפוררות תרבות האצולה ותעלוליהם של ה„אבירים-השודדים" ניתן ב„מייאר (=מנהל-אחווה) הֶלֶמְבְּרֶכְט" (Meier Helmbrecht) של ורנהר הגנן (סוף המאה ה-13). סמוך ל-1300 הביאה השפעה גותית-דומיניקנית לידי תקופה קצרה של תשובה והעמקה במיסטיקה (מיסטר אקהרט [ע"צ]; זווז; טאולר). אולם מ-1350 שוב גברה המגמה החילונית. הליריקה של ה„מינזאנג" מצאה את המשכה בשירה ובזמרה של „שירת-האומנים" (מיסטרונג, ע"צ; ור' להלן, עמ' 594) הבורגנית-עירונית, שירה פדאני-סית, דלת תוכן ורגש. — בדומה להתפתחות בצרפת ובאנגליה התפתחה גם הדראמה הדתית מתוך הליטורגיה, ובזמן מאוחר יותר השתלשלו ממנה גם קומדיות חילוניות, מחזות קארנוואל.

לאפיקה הגדולה של תקופת-השיגשוג עמדו אפיגונים במאות ה-13—14, וכן טיפח הרומאן החצרני עד סוף המאה ה-15. — נובלות, סיפורי-כדיחות, סאטירות ושירים לימודיים נתחברו לרוב באותה תקופה. היצירה המוצלחת ביותר בספרות הסאטירה והמוטר היא „ספינת-השוטים" (Narren-schiff) של סבסטיאן בראנט, משלהי י"ב (1494); היא שימשה דוגמה ל„השבעת-השוטים" (Narrenbeschwörung) של תומס מורנר (1512). בשירים הלימודיים רב השימוש באלגוריה ובמשלי-חיות ברוח התקופה. המפורסם שבמשלי-שועלים הוא האפוס „רינקה-שועלי", שהיה נפוץ בכל אירופה המערבית במשך כל תקופת י"ב המאוחרים.

הדרכים לעת החדשה נסללו עליידי הספרות החילונית והדתית כאחד. ההומניסטים (ע"צ), שפעלו בסוף המאה ה-15 באוניברסיטות, ובראשם קונרד צ'לטיס (1459—1508), שאפו בין השאר גם להחייאת הס"ג ברוח התרבות העתיקה. על סף העת החדשה עומד הדיאלוג הפרוזאי הכפיר „עובדי-האדמה מבוהמיה" (Der Ackermann aus Böhmen) של יוהן מטפלה (Tepla, 1350—?1424), ששרשיו עדיין נעוצים ביה"ב, אולם — מצד הסיגנון והמחשבה גם יחד — הוא מעבר מעולה אל הסה"ג החדשה.

ל. ש. ה.

בתקופת הרפורמציה (המאה ה-16) הושפעו כל סוגי הסה"ג מן הפולמוס הדתי. אמנם רוב ההומאניסטים וגם המשוררים בדור ההוא כתבו לאטינית, אולם מרטין לותר (ע"צ) יצר בתרגומו הגרמני של התנ"ך והברית החדשה (1522—1532) מפעל תרבותי, שחשיבותו עלתה על זו של כל יצירה ספרותית לפניו — ואולי גם לאחריו: הוא

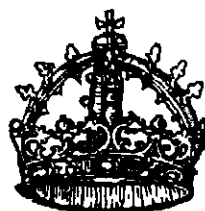

Reynke de vos

Dat dyddde boef

Clavi

¶ Wo reynke myt geymbaet deme greuynghe quemē in den hof. vñ wo reynke syne worde makede vor dem kōnyngē. Dat erste capittel



Reynke quam echt in den hof
Dar in he was vor flaget groff
wele de eme nicht wol enghunden
Wñ de na syneme leuende stunden

ציור 8 השער ועמוד אחר מתוך „רינקה השועלי", מהדורה גרמנית-חחית, דפוס 1408

ממנה בערבם האפוס „קודרון" (ע"צ) וכן האפוסים על הגיבורים מחוגו של דיטריך מברן.

הליריקה האבירית הג' של י"ב היא „שירת-האהבה" (מינזנג, ע"צ), שהיתה בתחילתה פשוטה ועממית, אולם לבישה אחר זמן קצר צורה אמנותית מלאכותית בעקבות שירת הטרופדורים (ע"צ) של פרובאנס; שירת ה„גבירות" מאת מעריציהן האבירים-המשוררים נעשה תכנה העיקרי. מיוחדת לגרמנים היא ההבחנה בין אהבה „רמה" (hohe Minne), כלומר נפשית-רוחנית, ובין אהבה „שפלה" (dere Minne), כלומר חושנית. גדול הליריקנים הגרמניים של י"ב היה ולטר (ע"צ) פון דר פאגל-אידה, שידע למזג את הצורה האמנותית של המינזאנג עם פשטות, טבעיות ורענונות של תכנו. ואלטר הוא גם המשורר הלאומי-פוליטי הראשון במשוררי גרמניה.

צורה אחרת של ספרות תקופה זו היא השירה הלימודית,

„רומאן“ נכנס לתוך הספרות הג' ב-1569 עם תרגומו של „אָמדיס“ (ע"ע) מצרפתית. מחבר הרומאן האמנותי הראשון בג' היה ויקראם (ר' לעיל). באותה התקופה הופיעו „ספרי-עם“ לרוב — עיבודים עממיים של אגדות יה"ב, גם יצירות מקוריות יותר, כגון סיפורי „טיל אוילנשפיגל“ (ע"ע, תמונה), „ד"ר פאוסט“, „אורחי שילדה“, וכן הסיפור על „היהודי הנצחי“. הדראמה של אותה תקופה היתה מרוחקת יותר מהפולמוס הפוליטי. תחילה נכתבו רוב היצירות הדראמ-תיות — לרבות קומדיות — בלאטינית, ורק אחר-כך החל השימוש בג'. המחברים שאבו את נושאייהם מן התנ"ך והברית החדשה או ממקורות צרפתיים או אנגליים. בסוף המאה הביאו קבוצות שחקנים מאנגליה לגרמניה מחזות אנגליים, כגון „פאוסט“ של מרלו, ואח"כ גם מחזות של שיקספיר; אך הואיל והעם לא הבין את השפה, הוצגו רק התמונות האכזריות והקומיות שבהם.

ת ק ו פ ת ה ב א ר ו ק ו ה ק ל א ס י צ י ז ם . המאה 17 ומחציתה הראשונה של המאה ה-18 היו תקופת-שפל לשה"ג. בראשיתה ובסופה ניצבות דמויותיהם של שני תיאורטיקנים של הספרות ומחוקקי חוקי-שירה: אופיץ וגוטשד; אולם כוח-היצירה עצמו בתקופה ההיא היה הלש. מלחמת 30 השנים (1618—1648) והחורבן שבעקבותיה הנחיתו מכה קשה לחיים התרבותיים בגרמניה. להמוני-העם המדולדלים אבד הקשר לנכסיה-התרבות, והספרות הפכה לקניינם של אצילים חובבי-ספר, של מלומדים — בעיקר פרופסורים לפואטיקה — ושל יחידים שברחו מן המציאות האפורה לעולם הדמיון או המיסטיקה. חולשת היצירה הרוחנית העצמית הכשירה את גרמניה לקבלת השפעות מארצות-המערב, שבהן עמדה אז הספרות בפריחתה, ביחוד מצרפת, אך גם מאיטליה. ספרד, אנגליה והולאנד. על-פי דוגמת איטליה הוקמו גם בגרמניה — בעיקר ע"י נסיכים ואצילים משכילים — אגודות או „מיסדרים“ לטיפוח הלשון והשירה. בעזרת „מיסדר“ כזה התעלה מרטין אופיץ (ע"ע) לדמות המרכזית בספרות המאה ה-17, והוא שקבע למשקל ולחרו הגרמניים חוקים וכללים, שבחלקם הם מקובלים עד היום. האסכולה שלו מכונה „האסכולה השלווית הראשונה“. כסופרים ומשוררים עלו על אופיץ עצמו תלמידיו: פאול פלמינג (ע"ע) העדין, סימון דך (ע"ע) העממי יותר, המשורר הדתי פאול גרהרט (ע"ע), והמיסטיקנים הדתיים פרידריך פון שפה ואנגלוס (ע"ע) סליווס; האחרון היה מושפע מדעותיו המיסטיות-פאנתאסטיות של יעקב בֶּמֶה (ע"ע). הדראמטיקן החשוב ביותר של התקופה היה אַנְדֶרְאָס גְרִיפִיוֹס (ע"ע), אך גם סיגנונו אינו נקי מן ההגזמות וקישוטי-המלים שהיו מקובלים בספרויות הבארוק של איטליה וספרד. ניפוח הסיגנון — לפעמים עד כדי גיחוך — הגיע לשיאו ביצירתם של אנשי „האסכולה השלווית השנייה“ במחצית השנייה של המאה ה-17, שביניהם התבלטו כריסטיאן הופמאן פון הופמאנסולדאדא (1618—1679) וקאספאר פון לוהנשטיין (1635—1683). פיליפ פון זֶזֶן (Zesen; 1619—1689) הוא דמות מעניינת בתקופה הזו, כמתבר רומאנים תנ"כיים, שבהם הוא משתדל לתאר מנהגים יהודיים קדומים ולוחם לחופש המצפון. על רקע ספרות זו, המלאכותית בתכונה ובצורתה, בולטת יצירתו העממית-עיסית המקורית של גרימלס האוֹן (ע"ע). יסודות עממיים-טבעיים מופיעים גם בדרשותיו של המטיף הקאתולי אברהם אַ סאנטה קלארה (1644—1709), בסאטירות

עיצב בו — וגם בהשפעותיו מסותיו, פירושו, איגרותיו ושרי-ריו — את הג' לשפה אחידה מקובלת ומובנת בכל רחבי-גרמניה (ר' לעיל, עמ' 551). הפולמוס נגד הכמורה מצא את ביטוייו בספרות ויפוח וסאטירה; מבחינה ספרותית גרידא גילוייה המצויינים ביותר הם כתבי אוֹלְרִיך פֶּוֹן הוּטֶן (ע"ע), החדורים רוח מלחמתית. הפרוטסטאנטים ניקולאוס מנואל (Nicolaus Manuel) בדראמה הסאטירית שלו וארסטמוס אַלְבֶּרוּס (Erasmus Alberus) במשלי-שועלים פול-מוסיים עמדו כנגד הקאתולי תומאס מורנר (ר' לעיל), הסאטיריקן החריף, שתקף את לותר בחרוזיו „על השוטה הלותראני הגדול“. במחצית השנייה של המאה ה-16 עמד לצד הרפורמציה יוהן פישרט (Fischart), אמן השפה ומשחק-המלים, אולי הסאטיריקן הגדול ביותר של השה"ג; הוא פירסם בין השאר נוסח גרמני של הספר הראשון של „גארבאנטואה“ של רֶבֶלֶה (ע"ע).

הַנְס וֶנְס (ע"ע) חיבר משלים, סיפורים עליונים בחרו-זים ומחזות מברחים לרוב, המצטיינים בעממיותם ורעננותם. הוא היה מאחרוני המיסטרזינגרים החשוב שבהם; סוג יצירה זה נפסק בסוף המאה ה-16. האופי העממי של הספרות בתקופה זו מצא את ביטויו בידי מחברים אחרים בגנות וניבול-פה. אספי בדיחות גסות היו חביבים מאד על העם, כגון זה של יוהנס פאולי (פדרסהימר, 1522) ושל ירג ויקראם (1520—1562). אהבת הסאטירה התבטאה גם במשלי-שועלים, שרווחו אז מאד.

הרומאנים של אותה תקופה היו סיפורי-הרפתקאות. השם

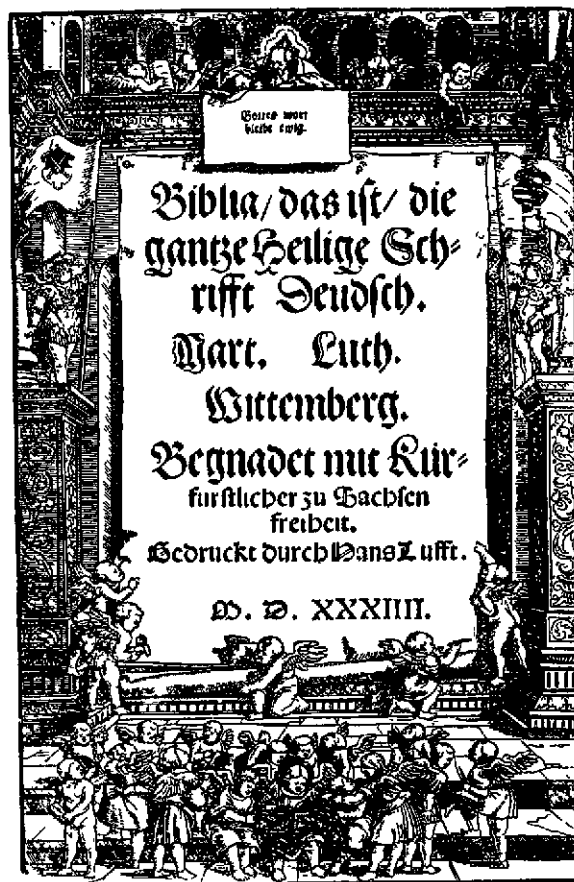

שער הדפוס הראשון (ויטנברג 1534) של הביבליה של לותר
חיתוכיהעץ הם משל לוקס קראנאר הככור

ההשכלה לרעיונות הסובלנות הדתית וההומניזם המוסרי. במכתבים הספרותיים, ב"לאקואון" וב"דראמאטורגיה ההאמבורגית" ביקר לסינג את ספרות זמנו, פיתח את הבעיות האסתטיות והפילוסופיות של ההשכלה ונלחם נגד קלאסיציזם פורמאליסטי, נגד אינטלקטואליזם ומוראליזם רתורי. הוא ראה בשיקספיר את גאון הדראמה והחדיר את הכרתו בציבור הגרמני. — בהתנגדות חריפה לראצינאליזם פתח י. ג. הַמַן (ע"ע), שהושפע מרוסו (ע"ע) ולחם להאדרת הרגש והדת ולייחוד האישיות. תלמידו הרדֶר (ע"ע), כהוגה-דעות בתולדות התרבות והשירה, השפיע השפעה רבה על התפתחות הגישה והבחינה הספרותית בכיוון שיחזור השירה מכבלי חוקיות קשיחה וקירובה לטבע. הוא גילה את יפיו של השיר העממי של כל העמים, אסף, תירגם ועיבד שירי עמים שונים והשתדל לגלות צליל מיוחד לכל עם ועם; אף בתנ"ך ראה הופעה של שירה עממית של העם העברי. בהערכתם של משוררים הטעים את תופעת הגאונות הפורצת את גדרי הגרמה, ואת התגלמותה העליונה בדראמה ראה בשיקספיר, השפעת הורמים החדשים ניכרת בקבוצת המשוררים הצעירים, שיסדו את אגודת "החורש" (Hain) בנטינגן ב-1772; עמם נמנו ל. הַלְטִי (1748—1776), האחים שטולברג, י. ה. פּוֹס (1751—1826), מתרגמו של הוֹמֵרוֹס, ואחרים. ג. א. בִּירְגֶר (ע"ע) יוצר הבאלאדה הג'רמנית. קְלֶאוֹדִיוֹס (ע"ע), בעל הרגש הדתי וההומור העדין, היו קרובים לחוג הזה.

תנועה ספרותית עזת-המעוף ורב-ההשפעה קמה בשנות ה-70 בעקבות הופעתו של המחזה "סער ודחף" (Sturm und Drang) של פ. מ. קלינגר. השם האפיני של מחזה זה נקרא על התנועה כולה, שהושפעה מהאמאן ומהרדר ודגלה בשיקספיר ורוסו. משורריה הצעירים כתבו מתוך רגשנות והתלהבות לא-מרוסנת בשיר, בפרוזה ובדראמה על דמויות טיטאניות וגילויי יצרים הפורצים כל גדרים, ולחמו נגד שיעבוד האישיות ע"י כבלי הנוהג החוק החברתיים. מנציגי תנועה זו היו: רִינהולד לֶבֶן (ע"ע), שהליריקה והדראמה שלו משמשות ביטוי לנאטוראליזם ארוטי ומהפכני; ה. ל. וְגֶנֶר, מחבר המחזה "רוצחתי-ילדיה"; הצייר פ. מִלֶר, מחבר דראמה על פאוסט, ואחרים. לתנועה זו השתייכו בצעירותם גם שני הגדולים של הספרות הג'רמנית: ווילְהֶלְם דֶרְאָמֶה "בֶּקְ" של הראשון (1773) פותחת את תקופת "סער ודחף", ו"השוודים" של השני (1781) מסיימת אותה. התפתחות הפנימית של שני אלה הביאה אותם לאידיאל הקלאסיקנים העתיקים ולתחושת-עולם הארמנית; הראציונאליזם של תקופת-ההשכלה והרגש הלהוט של "סער ודחף" הגיעו בהם לידי סינתזה פורייה.

דרכו של גתה (ע"ע) — כמעצב ו"יוצר" את אישיותו חייו — מתגלמת בדמויות של פאוסט ווילהלם מיסטר, שבהם משתקפת התפתחות דמותו הרחבת ויצירתו. את הנער הנתון להשפעות הרוקוֹקוֹ הפגיש הרדר עם שיקספיר, הוֹמֵרוֹס, פינדאר ושירת-העמים; יצירות-הגאון של הצעיר שייכות לעולמם של "הסער והדחף". ההתבוננות העמוקה בטבע, הגישה לאמנות העתיקה, הנוף והמסורת התרבותית של הדרום (איטליה) — הובילו את גאוניותו הסוערת למסלול ההארמוני והנשגב של היצירה הקלאסית-ההומאניסטית. בתהליך האובייקטיביזציה של חוויותיו ותחושת-עולמו באפיקה ובדראמה נעשו גיבוריו טיפוסים אידיאליים של

של יוהאן מיכאל מוֹשֶרוֹש (Moscherosch; 1601—1669), ברומאן הסאטירי "שְלֶמוֹסְקִי" של כריסטיאן רויטר (1655—1712) ובאפיגרמות של פרידריך פון לוגאו (Logau; 1604—1655).

בתקופת ההשכלה האירופית שלט בספרות הגרמנית במחצית הראשונה של המאה ה-18 הראצינאליזם, ובמחצית השנייה — היסוד הרגשי. ליבניץ (ע"ע) כתב בעיקר לאטיינית וצרפתית, אולם היסודות לספרות-עיון בג'רמנית הונחו ע"י כריסטיאן וולף (ע"ע) וע"י "השבוּעוֹנִים המוסריים", שרווחו אז ושנערכו לפי דוגמת כתבי-עת אנגליים. הסופרים החלו להתרגל לכתוב בשפה ברורה ופשוטה ולהשתחרר מן המליציות והמלאכותיות של סיגנון הבארוק. בסיגנונו הגרמני המופתי הצטיין משה מנדלסון (ע"ע), שכמה מחיבוריו נמנו עם היצירות הפילוסופיות-פופולאריות הנפוצות ביותר בדורו: ספרו "ירושלים" חשוב לא רק מבחינה יהודית אלא גם כאחד החיבורים הראשונים בגרמנית על נושא דת-פילוסופי. ע"י תרגומי התורה ותהלים של מנדלסון נעשתה הגרמנית לשונם הספרותית "האירופית" של המוני משכילים יהודים לא רק בגרמניה אלא גם במזרח-אירופה. כמשורר בעל הגות פילוסופית בלט בדורו חוקר-הטבע אלברכט פון הַלֶר (ע"ע). פרידריך הגדון (Hagedorn; 1708—1754) נתחבב במשלו וסיפוריו הקלים; מחבר-המשלים העממי ביותר בנמנו היה גֶלֶרט (ע"ע). משוררי אידיאליות ברוח "שירת-הרועים" של הרוקוֹקוֹ היו סְלוֹמֶן גֶסנֶר (ע"ע) וְאוֹאֶלְד פוֹן קְלִיסֶט (1715—1759), וקרובים להם המשורר "האנאקְרֶ" אוֹנְטִי לְדוּיג גֶלִים (ע"ע) ואפרים משה קוֹה (ע"ע) — המשורר היהודי הראשון שכתב בג'רמנית. מכל השירה הזאת, המחקה את אפנת הדור, נבדלת יצירתו הטראגית של יוהאן כריסטוף גִינְטֶר (ע"ע), האחרון למשוררי הבארוק והליריקן הראשון בג'רמנית החדשה שנתן ביטוי עצמי לחוויותיו האישיות.

בשנות ה-30—40 של המאה ה-18 הוחזק גוֹטְשֶד (ע"ע) כעין פוסק אחרון בענייני ספרות בגרמניה, והוא השתדל להשליט בה את הקלאסיציזם הראצינאליסטי בקיצוניותו. המחלוקת בינו ובין השוויצים בודמר (ע"ע) וברִיִּינְגֶר (ע"ע), שהטעימו יותר את הצד הרגשי והדמיוני שבשירה ואת ביטוי האיש של המשורר, היתה גורם מפרה בהתפתחות דרכי החשיבה הספרותית בגרמניה.

הקלאסיקה: ב-1748 יצאו שלושת הפרקים הראשונים של האפוס השירי "המשיח" של קלופשטוק (ע"ע), הפותח את תקופת הזוהר של הסה"ג, שבה נתעלתה לרמה עולמית קלופשטוק עצמו היה הראשון במשוררי התקופה שניסה להגשים בשירתו את איחוד השכל והרגש; באמצעות מטריקה קלאסית (הפנסאמטר, בתי-אודות) וכן במשקל הפשוט נתן ביטוי לרעיונות האמונה, החופש, הדר-הטבע. כמספר בסיגנון חגיגי התבלט נִיֶלְנֶד (ע"ע), שסיפוריו בפרוזה וחרוזים נחשבים כשיא ספרות הרוקוֹקוֹ הגרמני. כנושאי סיפוריו העליונים ומלאי חכמת-חיים שימשו אגדות יווניות עתיקות ועולם הדמיון והגבורה של יו"ב. בעל השפעה מכרעת בעיצוב החשיבה הפילוסופית-אסתטית והסיגנון הספרותי היה גוֹטְהוֹלְד אפרים לְסִינְג (ע"ע). במחזותיו מן החיים האזרחיים יצר טיפוס חדש של דראמה וקומדיה בגרמניה, וב"נתן החכם" — דראמה-אידיאלית הראשונה בחרוזים-לבנים — חיבר את שיר-ההומור הגדול של תקופת

התנועות החברתיות, התפתחות המדע, התיעוש וגידול הערים. א. פון שמיסו (ע"ע) היה מן הראשונים שייחד ביצירתו — בצד גילויים רומאנטיים מובהקים — מקום לבעיות סוציאליות ולמצב היהודי הזר והנרדף בין הגויים. בשירי הליריקן א. מריקה (ע"ע) מתמזגים הדמיון ועולם החלומות של הרומאנטיקה עם הסתכלות ותיאור ריאליסטיים. פר. ריקרט (ע"ע) היה אמן טכניקת-החרוז ומשוררה של חכמת-מוסר בלבוש הדייברהמאני. אנטה פון דרוסט-הילסהוף (ע"ע) גילתה בסיפוריה ושיריה ראליוז, המתאר טבע ובני-אדם משולבים במציאות איראצינאלית. הרוזן אוגוסט פון פלטן (ע"ע) בקומדיות שלו שם ללעג את הזרמים הספרותיים שבתקופתו מתוך נסיון לחזור אל הבהירות הקלאסית. מחבר הרומאנים אימרמן (ע"ע) טבע את הכינוי „אפיגונים" לתקופתו, לעג לרומאנטיקה הזכניס ראליוז לרומאן-הכספר, שאותו המשיכו לפתח ירמייאס גוסטלהף (ע"ע) וברתולד אוֹאֶרְבֶּךְ (ע"ע). ביצירתם המהפכנית של הדראמטיקנים גרבה (ע"ע) וביכנר (ע"ע) ניכרים הניצנים הראשונים של נימה נאטוראליסטית מובהקת. גדול הדראמטיקנים של התקופה, גריל פֶרְצֶר (ע"ע), עמד מנגד לכל זרמי האפנה הספרותית של דורו. בני עירו הווינאים רימונד (ע"ע) ונסטרוי (ע"ע) טיפחו יצירה עממית-אגדית; האחרון עבר אח"כ למחזות סאטיריים על נושאים מדיניים-חברתיים. לודוויג אוֹלְנֶד (ע"ע), החשוב שבחוג המשוררים השוואביים, נתן ביטוי לרגש לאומי ועממי והצטיין ביצירת באלאדות, שזכו לפופולריות רבה.

גרמניה הצעירה. המשוררים הפוליטיים, שלחמו בין 1830 ו-1848 לחירות האדם ולמדינה דמוקרטית, התקיימו את הכוחות השמרניים של הרסטוראציה במאמרים, בסאטירי רות בפרוזה או בחרוזים, בשירים ובמחזות; הכות הפובליציסטי הגדול של החוג הזה היה לודוויג פֶרְנֶה (ע"ע), המשורר הגדול שקם מתוך תנועת „גרמניה הצעירה" הוא הַיֶנְרִיךְ הֵינֶה (ע"ע). כליריקן הוא שיאה ופארה של היצירה הרומאנטית, אולם הוא גם הסופר שגבר על הרומאנטיקה ונעשה גדול הסאטיריקנים הגרמנים במלחמתו למען העולם והאדם החדש בשיריו הפוליטיים, בתיאורי המסעות והפלייטונים שלו. עם חשובי בני „גרמניה הצעירה" נמנו גם קרל גוצקו (ע"ע), הלוחם נגד הראקציה והקלרי קאליוס ויוצר הרומאן האקטואלי בגרמניה, והַיֶנְרִיךְ לֵאוֹבֶה (ע"ע), הנציג החשוב ביותר של הרומאן החברתי בספרות הג' של המאה ה-19 היה פר. שפילהגן (ע"ע). מן המשוררים הפוליטיים המובהקים בעלי מגמה מהפכנית או לאומנית החשובים הם: פֶרְדִינַנְד פֶרְיֶלִיגֶרְט (ע"ע), גֵאוֹרְג הֶרְנֶג (ע"ע), מחבר ההימנון הסוציאליסטי, וכנבי דם — מחברו של ההימנון הלאומי הגרמני הֶוֹפֶמַן (ע"ע) פון פֶלֶרְסֶלְבֶן; באוסטרית התבלטה בספרות דמותו של המשורר האציל הליבראלי אַנְסְטֶטְסִיוֹס גֶרִין (ע"ע), רֶאָלִיזְם ונאטוראליזם. אֶדְלֶבֶרְט שְטִיפֶרְט (ע"ע) היה אמן הסתכלות בתופעות-הטבע והתיאור של ההווה; הוא גם תיאר את גורל היהודי הנודד בעולם. אוֹטוֹ לודוויג (ע"ע) עיצב בסיפוריו דמויות מלאות חיים ושאה להגשים במחזותיו „ראליזם שיקספירי". הדראמטיקן הגדול של אמצע המאה ה-19 היה פר. הֶבֶל (ע"ע), חטטן נוקב בתסביכה של נפש האדם ויחד עם זה מתארן של התנגשויות בין עולמותיהן של תרבויות שוקעות ועולות, ברוח פילוסופיית

השלמות האנושית או של מאבק האדם להשגתה בידידותו ובשיתוף-פעולתו עם שילר המשיך בהבהרה רעיונית של הקלאסיציזם. בחקר חוקי-הטבע (תורת-הצבעים) נתגלה לו העולם כסמל וביטוי לסדר קוסמי-מוסרי. יצירות-זקנותו הן משלים והגשמות אֶלְגוֹרִיט של ראייתו ושירושו את העולם. גתה נחשב ע"י רבים כגדול הליריקנים של העולם המערבי; הליריקה שלו נובעת מחוויותיו הנפשיות והאישיות העמוקות, אך מבטאה רגש כלל-אנושי ומדברת ללבו של כל אדם.

שילר (ע"ע) הוא גדול הדראמטיקנים בספרות הגרמנית. מתח דיאלקטי ופאתוס מוסרי, שמקורו בפילוסופיה של קאנט, פועמים במחזותיו, וכן גם בליריקה שלו — ובזה הוא נבדל הבדל יסודי מחברו הגדול, שילר התפתח ממשורר ההתמרדות והמהפכה לקראת אותו אידיאל אמנותי קלאסי של הארמו-ניה ברוח; בלימוד ההיסטוריה, בתיאוריית האמנות, בהפרת מהות השירה ויסוד הטראגיקה חתר לקראת איחוד של אסתטיקה ומוסר. — גתה זכה בתודעתם של אנשי-הרוח בגרמניה למעמד כמעט על-אנושי כדמות האידיאלית של המשורר והחזוה, ואילו שילר זכה לפופולריות הגדולה ביותר בציבור-המשכילים הרחב.

הרומאנטיקה (ע"ע). בתחום-הביניים בין הקלאסיקה ובין הרומאנטיקה עמדו לספרות הגרמנית כמה יוצרים גדולים: מחבר הרומאנים יֶן פֶאוֹל (ע"ע), שבו מתמזגים ראליוז ותיאור פסיכולוגי מעמיק עם נטיה לצד הגילויים המוזרים והמשונים שבמציאות האנושית; הליריקן הַלְדֶרֶ-לִיֶן (ע"ע) והדראמטיקן הַיֶנְרִיךְ פֶון קְלִיסְט (ע"ע), שנקרעו במתח שבין רגשות נפשית סוערת של האדם החדש ובין אידיאל השלמות והיופי של היוונים, בין גדולת הדראמה העתיקה ובין רוחו של שיקספיר. שני האחרונים לא זכו להכרה מלאה ולהשפעה רבה בספרות הג' אלא בזרות האחרונים.

עולם האמונה והרגש, ההירורים והדמיונות, החלומות והחזיונות, עם נהיה אחרי מסורת עממית לאומית ודתית, אחרי האידיאלים של עולם האבירות ושל הקאטוליות של יה"ב מצד אחד ואחרי האגדי, המזור, הלא-טבעי והמיסטרורי מצד שני — מצא את ביטויו ברומאנטיקה על שני חוגיה: החוג של יֶנֶה וברלין — שבראשו עמדו האחים שלֶגֶל (ע"ע) ועם נציגיו נמנו הליריקן הדתי והרגשני נובליס (ע"ע) והמספר והמתרגם טיק (ע"ע), מייסד הנובלה בג', והחוג של הֶידֶלְבֶּרְג — עם ברנטזו (ע"ע) ואַרְנִים (ע"ע), שחידשו את ההתעניינות ביצירה העממית הגרמנית. קרובים לאותו החוג היו גֶרְס (ע"ע), הפובליציסט הלאומני והקאטולי; האחים גֶרִים (ע"ע), מייסדי הגרמניסטיקה; הליריקן עמוק-הרגש והמספר הסנטימנטאלי-אירוני אֵיֶכְנֶ-דוֹרֶף (ע"ע), הצד הלאומי-מדיני של הרומאנטיקה מצא את ביטויו בליריקה הפאטריוטית של מלחמת-השחרור (קֶרְנֶר [ע"ע], אַרְנֶט [ע"ע], שְנֶקֶנְדוֹרֶף [1783-1815]), אלופי הסיפור הרומאנטי היו: י. פ. הֶבֶל (ע"ע); כתב בניב האֶל־מאני, פ. פֶּוֹקֶה (ע"ע), יוסטינוס קֶרְנֶר, ו. האוף (ע"ע), וביחד א. ת. א. הֶוֹפֶמַן (ע"ע).

מֶן הַקְלַסִיקָה וְהֶרֹמָאנְטִיקָה לְרֶאָלִיזְם. החל מ-1810 התרופף המתח האידיאליסטי, ומ-1820 ואילך עברה הרומאנטיקה את נקודת-שיאה, ובספרות החלה להתרבלט נטיה לצד המציאות הריאלית ובעיות ההווה, בעקבות

אותותיו בתקופה ההיא גם ביצירות שבהן שלטה נימה אידיאליסטית, כגון של מחבר הרומאנים קרל שפיטלר (ע"ע) השוויצ'י, של הסופרת הקאתולית אנריקה פון הנדל-מצטי (ע"ע) האוסטרית, ואחרים.

הראקציה נגד הנאטורליזם התחילה מיד עם הופעתו וגברה בסוף המאה ה-19. נקודת-הכובד בספרות שוב הועתקה מן העולם האובייקטיבי המתואר אל הסובייקט המתאר. אפיינית למיפנה הזה הליריקה של ניצשה (ע"ע) ושל תלמידו ר. דמל (ע"ע), המרמזת כבר לכיוון האבסטרסיוניזם. כבר נזכרה פנייתו של ג. האופטמאן אל האי-ראציונאלי. גילויים אחרים של הראקציה נגד הנאטוראליזם היו: האימפרסיוניזם בשירה, שנציגיו החשובים ביותר היו דטלה פון לילינקרון (ע"ע) וא. י. בירפאום (1865—1910); הסימבוליזם והאריסטוקרטיזם הרוחני-אמנותי של חוגם של סטפן גאורגה (ע"ע) ותל-מידירחבריו, כגון א. מומברט (ע"ע), מפס דאונדנדי (ע"ע), פר. גונדולף (ע"ע), קרל וולפסקל (ע"ע); הנאורמאנטיקה, שדמויותיה הבולטות היו הוגו פון הופמנסטל (ע"ע) ורודולף בורכרט (ע"ע), ואליה — עם גון יהודי מיוחד — יש לייחס גם את ריכרד ברהופמן (ע"ע); הראליזם הפסיכולוגיסטי — שנציגיו, כגון ארתור שניצלר וסטפן צינג (ע"ע), טיפלו בעיקר במשברים הנפשיים והחברתיים בעולמם של בני התרבות העירונית החדשה או בראיה חדישה של גדוליה-הרוח של העבר ההיסטורי והספרותי. בתחום-המגע בין נאטוראליזם לנאורמאנטיקה מקומו של הינריך מן (ע"ע), שהרומאנים שלו עוסקים גם בביקורת החברה הווילזהלמינית. זרמי הראליזם הפסיכולוגיסטי והנאורמאנטיקה נפגשו עם יסודות נאטוראליסטיים ברומאנים של יעקב נסרמן (ע"ע) ומפס ברוד (ע"ע). לודויג פולדה (ע"ע) תרם לבימה קומדיות-חברה ותרגומים מופתיים מן הדראמה הצרפתית והסקאנדינאוית. בכל הנרמים הספרותיים האלה בתקופה ההיא בגרמניה ובאוסטריה גדול היה חלקם של יהודים (ומומרים). גדול השירה הג' באותה תקופה — הן כליריקן והן כמשורר-הוגה — היה רינר פרייה רילקה (ע"ע), שנטה לכיוון סימבוליסטי בעל גון דתי. סופרת גדולה — ברומאן ובמסה ההיסטוריים, בנובלה הפסיכולוגית ובהגות ועיון — עמדה לספרות הג' עם ריקרדה הוד (ע"ע). האכספרסיוניזם (ע"ע, עמ' 297). ערב מלחמת-העולם I פתח הדור הצעיר בגרמניה במהפכה ספרותית, שהתבטאה בפיצוץ הצורות המקובלות והמוסכמות של השירה, הפרוזה והדראמה מתוך מאמץ נרגש ונלהב להביא לידי הבעה את ה"אני" היצרי ואת גילויי הכולל והמוחלט. בעקבות זעזועי המלחמה והמהפכה גברה תנועה זו והיתה זמן-מה שלטת בספרות הג' היא שימשה במידה רבה גם ביטוי לתסיסה החברתית. הליריקנים החשובים של התנועה היו ג. הימ, פר. ורפל (ע"ע), ג. טרקל, אלזה לסקר-שילר (ע"ע), ג. בן. הראשון לדראמה האכספרסיוניסטית היה ה. הנקלור; חשובי הדראמטיקנים בתנועה זו — ג. קינר, פר. פון אונר, הסאטיריקן הסוציאלי הנוקב ק. שטרנהיים, והמהפכן א. טולר; ורפל ושטרנהיים הופיעו גם כמחברי רומאנים וסיפורים, יחד עם ק. אדשמיד, ל. פרנק, א. דבלין (ע"ע). מבחינת המגמה הרוח המרדנית קרוב לאכספרסיוניזם הדראמטיקן פרנק ודקינד (ע"ע), שמחוז-

ההיסטוריה של הגל. ראליסטים מעודנים היו אמני-הנובלה השוויציים גוטפריד קלר (ע"ע) וק. פ. מיאר (ע"ע); ביצירותיו של הראשון בולטים ההעמקה הפסיכו-לוגית וההומור הדק, ביצירותיו של השני — הגון ההיסטורי; שניהם היו גם ליריקנים חשובים. קרובים לשוויציים מבני הצפון היו תאודור שטרם (ע"ע) ווילהלם רבה (ע"ע). בעקבות ההשגים הגדולים של המחקר ההיסטורי במאה ה-19 התפתחו הרומאן והנובלה ההיסטוריים על נושאים מעולמו של המורח הקדמון (גאורג אברס [ע"ע]), שקיעת העולם העתיק (פליכס דן [Dahn]), תולדות גרמניה ביה"ב (ויקטור ששל, גוסטו פריטג [ע"ע]). — תקופת שנות ה-50—80 היתה בדרך-כלל תקופת-שפל לספרות הג', כתוצאה מכשלון התנועה הלאומית-עממית הליבראלית במהפכות 1848, איחודה של גרמניה בסימן השמרנות והמיליטאריזם הפרוסיים, התגברות פאטריוטיזם לאומני מיליטאריסטי והתפשטות תרבות והשכלה בורגניות שטחיות וצרות-אופק. החוג העיקרי של סופרי התקופה התרכזו במינכן, בחסותו של בית-המלכות הבאווארי; מהם הליריקן עמנואל גיבל (ע"ע) ומחבר הנובלות והמחזות (מקצתם על נושאים מקראיים) פאול היזה (ע"ע), המשורר הגרמני הראשון שזכה בפרס-נובל; שניהם זכו בשעתם לפירסום רב, אך כמעט ונשכחו היום. כזה היה גם גורלם של המחזות ההיסטוריים של א. פון וילדנברוך (1845—1909), שהצטיין יותר בנובלות עדינות. מקום לעצמו מגיע לסאטיריקן הגדול וילהלם בוש (ע"ע), בעל הומור מעולה — עם נימה של פסימיזם מר — בחרוזיו כביצוריו.

באמצע שנות ה-80, בעקבות התמורות החברתיות בגר-מניה והשפעתן של הספרות הצרפתית, הסקאנדינאוית והרוסית, חל בספרות הראליסטית מיפנה חד לכיוון הנאטורא-ליסטי. היתה זאת תגובה נמרצת על התרבות והספרות של הבורגנות השבעה ועל הרומאנטיציזם המזויף של התקופה; האמת המרה של המציאות החברתית, המכוער והלא-מוסרי בתיים, תוארו בפעם הראשונה בצורה טבעית. ראשוני הזרם היו האחים הינריך ויוליס הרט (ע"ע) והסופרים שנתלקטו מסביב לירחון "החברה" של מיכאל גאורג קונרד (1846—1927). את היסודות לדראמה הנאטוראלי-סטיח הניחו ארנו הולץ (1863—1929) ויזהאנס שלאף (1862—1941) והחוג שמסביב ל"בימה החפשית" בברלין, שמנהלה היה אוטו ברם (ע"ע). מן החוג הזה יצא המייצג העיקרי של הנאטוראליזם וגדול הדראמטיקנים של סוף המאה ה-19 בגרמניה גרהרט האופטמן (ע"ע), יוצר מחזות גדולים על העוול הסוציאלי ועל יסוריו של הפרט הבודד במציאות החברתית, מחזות חדורים חמלה ורחמים על סבל האדם. אולם האופטמאן נתפס גם לרגש מיסטי עמוק, שהעביר אותו אח"כ בדרך חייו ויצירתו הארוכים מן הנאטוראליזם אל הסימבוליזם ואל רומאנטיציזם מחדש. תיאורים נאטוראליסטיים של חיי החברה והעם ניתנו בר-מאנים ובמחזות של הרמן זודרמן (ע"ע), במחזות של מפס הלפה (1865—1944) וא. א. הרטלבן (1864—1905) ושל הדראמטיקן האוסטרי קרל שנהר (1869—1942), בסיפורים וברשימות של ההומוריסטן הבאווארי לודויג תומה (1839—1924). גדול המספרים הנאטוראליסטיים היה תאו-דור פונטנה (ע"ע), שתיאר תופעות ההתנוונות של החברה הבורגנית של ברלין. — התיאור הנאטוראליסטי נתן אה

(stange) נר 1912, וה. א. הולטהוזן (H. E. Holthusen), נר 1913. — בגרמניה המזרחית עומדים הסופרים לשירות המשטר והרעיונות הקומוניסטיים (כגון י. ר. בֶּכֶר, ב. בֶּרְכֶט, א. צוֹיג).

ביבליוגרפיות חיבורים כוללים:

K. Goedeke, *Grundriss z. Gesch. d. dtsh. Dichtung*, I–XIV, 1913–1954²; P. Merker-W. Stammeler, *Reallex. d. dtsh. Literaturwiss.*, I–IV, 1924–1931; W. Kosch, *Dtsh. Literaturlex.* I–III, 1947²; J. Körner, *Bibliograph. Hdb. d. dtsh. Schriftums*, 1949².

לספרות הגרמנית בכל התקופות:

G. Gervinus, *Geschichte der deutschen Dichtung*, I–V, 1853⁴; W. Scherer, *Geschichte der dtsh. Literatur*, 1883, 1948²⁰, id., *Hist. of Germ. Lit.* (Engl. transl.), 1906²; W. Scherer-O. Walzel, *Gesch. d. dtsh. Lit.*, 1928²; A. Eloesser, *Die dtsh. Lit.*, I–II, 1931; F. Vogt-M. Koch, *Gesch. d. dtsh. Lit.*, I–III, 1934–1939²; G. V. Amoreti, *Storia della letteratura tedesca*, 1946⁴; G. Waterhouse, *Short Hist. of Germ. Lit.*, 1947²; R. Newald, *Einführung in d. dtsh. Sprach- u. Literaturwiss.*, 1947; F. Martini, *Dtsh. Lit.-Gesch.*, 1949²; H. Schneider, *Gesch. d. dtsh. Dichtung*, I–II, 1950; P. Fechter, *Gesch. d. dtsh. Lit.*, 1952.

תקופות שונות

H. Schneider, *Heldendichtung, Geistlichendichtung, R uer-dichtung*, 1949²; J. Petersen-H. Neumann, *Dtsh. Dichten u. Denken v. d. german. bis z. staufischen Zeit*, 1952²; G. Ellinger, *Gesch. d. neulatern Lit. Dtschl s.*, I–III, 1929; G. Ehrismann, *Gesch. d. dtsh. Lit. d. Mittelalters*, I–III, 1932–1935²; W. Stammeler, *Von d. Mystik z. Barock*, 1950²; id., *Verfasserlex. d. dtsh. Mittelalters*, I–IV, 1933–1954; G. Müller, *Dtsh. Dichtung v. d. Renaissance bis z. Barock*, 1929; R. Newald, *Die dtsh. Lit. v. 1570 bis 1750*, 1951; O. Walzel, *Dtsh. Dichtung v. Gottsched bis z. Gegenwart*, I–II, 1927–1930; F. J. Schneider, *Die dtsh. Dichtung d. Aufklarungszeit*, 1948²; H. Hettner-G. Witkowski, *Gesch. d. dtsh. Lit. im 18. Jhd.*, 1929²; R. Pascal, *German Sturm und Drang*, 1953; F. Schultz, *Klassik u. Romantik d. Deutschen*, I–II, 1935–1940; F. Strich, *Dtsh. Klassik u. Romantik*, 1949²; H. A. Korff, *Geist d. Goethezeit*, I–III, 1923–1940; R. Benz, *Die Zeit d. dtsh. Klassik*, 1953; R. Huch, *Die Romantik*, 1931²⁴; R. Haym – O. Walzel, *Die romantische Schule*, 1928²; O. Walzel, *Die dtsh. Dichtung seit Goethes Tod*, 1929²; E. Alker, *Gesch. d. dtsh. Lit. v. Goethes Tod bis z. Gegenwart*, I–II, 1950; R. M. Meyer-H. Bieber, *Die dtsh. Lit. d. 19. u. 20. Jhds.*, 1923²; V. Lange, *Modern German Literature 1870–1940*, 1946; A. Fuchs, *Initiation à l'étude de la langue et la littérature allemandes modernes*, 1948²; A. Eloesser, *Modern German Literature*, 1933; W. Mahrholz, *Dtsh. Lit. d. Gegenwart*, 1930²; K. A. Kutzbach, *Autorenlex. d. Gegenwart*, *Dtsh. schone Lit.*, 1950; H. Widmann, *Bibliogr. z. dtsh. Schrifttum 1939–1950*, 1951; L. Forster, *German Poetry 1944–1948*, 1949; W. A. Berendson, *Die humanistische Front. Einführung in d. dtsh. Emigrantenlit.*, 1946; F. C. Weiskopf, *Unter fremden Himmeln: D. dtsh. Lit. im Exil 1933–1947*, 1948; R. Pascal, *The German Novel*, 1956.

אנתולוגיות:

W. Vesper, *Die Ernte d. dtsh. Lyrik*, 1919; F. Wolters, *Der Deutsche: ein Lesewerk*, I–V, 1927; R. Borchardt, *Ewiger Vorrat dtsh. Poesie*, 1930; H. v. Hofmansthal, *Deutsches Lesebuch*, 1939.

ט. ט.

פילוסופיה. הגדרתו המדויקת של תחום הפילוסופיה הג' כרוכה בקשיים. בראשיתה היתה כלולה בפילוסופיה הקאטולית, שתולדותיה בינלאומיות הן; היבוריה נכתבו כלשון הלאטינית-הלמדנית, ובמאה ה-17 גם בצרפתית. אף בחינת המוצא האתני והגאוגרפי של הפילוסוף אינה מִכְרעת: הוֹסְרֶלֶ, למשל, נולד כיהודי צ'כי, אך השפיע השפעה עצומה כפילוסוף גרמני. מבחינה עקרונית יש לציין פילוסוף כגרמני, אם הוא מצוי באוירה הרחבת של תחום דוברי-ג' באירופה המרכזית, כלומר: אם הוא שייך לאומה הג' מבחינה תרבותית.

אפייני לפילוסופיה הג' — בניגוד לאנגלית, ובמידת-מה

תיו הם התקפות נמרצות על המוסריות הבורגנית המקובלת בתחום העריות ותביעות לשיחרור היצר. מבחינת המשמעות הפנימית של היצירה ניתן לראות קירבה גם בין הנאטורא-ליסט הסימבוליסטי פ. קפקה (ע"ע) ובין האקספרסיוניזם. אלא שהשפעתו הגדולה של קאפקה על ספרות-העולם לא באה אלא זמן רב אח"כ, בתקופת מלחמת-העולם II.

סערת האקספרסיוניזם והלהט המהפכני חלפו עם הזעזוע של המלחמה, המהפכה והמשבר הכלכלי הגדול של ראשית שנות ה-20 בגרמניה. עם ההתבססות (החולפת) של החברה והמשטר חל גם בספרות מיפנה לצד ראליוזם מפוכח, שמצא את ביטוי בורם „העניינות החדשה“ (Neue Sachlichkeit), שנציגיו החשובים ברומאן ובסיפור היו: ל. ר. א. מ. רִמְרֶק, אַרְנֹלְד צוֹיג, ר. שיקלה, ל. פוֹיכְטֶנְגֶר, ה. פֶלְדֶה, י. רוֹת, פ. תִיס, ר. נוימן; בדראמה — ק. צוקמיאָר, פ. ברוקנר. מן הפסיכואנליזה ומן הסוציולוגיה הושפעו מחברי-הרומאנים ה. ברוך ור. מוזיל; מן הנאורומאנטיקה אל העמקה הפסיכולוגית והסמלית התפתח הרמן הסה (ע"ע) — שלשתם מגדולי סופרי הדור. מגמה פוליטית מובהקת שלטה במתותיו של ברטולד ברכט (ע"ע) השמאלני, התוקף בעוז ובסאטירה נוקבת את החברה הבורגנית, ובלתי ריקה ובפרוזה של השמרני ארנסט יינגר. סוג ספרותי שהגיע לרמה גבוהה מאד בגרמניה ובאוסטריה מראשית המאה ה-20 עד השתלטות הנאצים ותפס מקום מכובד בין הפובליציסטיקה מצד אחד ובין המסה והסאטירה מצד שני, היתה הביקורת הספרותית והחברתית, ורוב נציגיה החשובים היו יהודים (או מומרים): מאכסימיליאן הארדן, אַלְפֶרְד קר. אַלְפֶרְד פוֹלְגֶר, קורט טוכולסקי, קַרְל קְרָאוֹס.

מעבר לכל הזרמים — ונקולט את כולם וכוללם יחד עם השפע הבא מן הקלאסיקה — ניצבת דמותו הגדולה של הקלאסיקן הגרמני החדש, תומס מן (ע"ע), מגדולי אישי ספרות-העולם בדור האחרון.

השלוש הַנֶאצִי שיתק את הספרות הג'. רבים מטובי הסופרים — יהודים ולא-יהודים — גלו לחר"ל; יש מהם שהמשיכו בפעילותם הספרותית גם בסביבה החדשה והזרה להם („ספרות-אמיגרנטים“), אך לא מעטים התאבדו מתוך יאוש. מן הגותיים בגרמניה היו שנצטרפו מרצונם לנאציזם והעמידו את עצמם לשירות האידיאולוגיה שלו והערכים הספרותיים שלהם הטיף. הפעילות הספרותית כולה „אורגנה“ בידי גֶבֶלס (ע"ע) וכוננה לצרכיו ומטרותיו של השלטון. מן הסופרים המעולים שנשארו בגרמניה והוסיפו ליצור יצירות בעלות-ערך גם בימי היטלר, מתוך השלמה — מרצון או מאונס — עם המשטר, יזכרו: וילהלם שְפֶר (W. Schäfer), 1868–1952; ר. א. שְרֶדֶר (R. A. Schröder), נר 1878; הַנְס קָרוֹסָה (H. Carossa), נולד 1878; אַלְבֶּרְכֶט שְפֶר (W. Bergen), 1885–1950; ו. בֶרְגֶנְרִיך (W. Berggren), נר 1892; ממתנגדי הנאצים, שעזנה במחנה-ריכוז ותיארו אח"כ ביצירותיו — ארנסט יִכְרֶט (ע"ע).

אחרי גמר מלחמת-העולם II טרם התגבש אפיה של הספרות הג' החפשית בגרמניה המערבית, שבה חזרו לפעול כמה מן הסופרים הוותיקים, וכן הופיעו בה כמה כשרונות צעירים, השואפים לחדש את הקשר עם המסורת הספרותית שנותקה ב-1933: ברומאן — ר. נוימאן (נר 1897) ואלברכט גֶס (A. Goes), נר 1908; בדראמה — יִנְהֹלְד שְנִידֶר (נר 1903) וברנט פוֹן הִיזְלֶר (נר 1907); בליריקה — הרמאן קֶזֶק (H. Kasack), נר 1896, ר. האגלשטאנגה (R. Hagel-)

מכאניסטי והתבוננות טלאולוגית בעולם; הנימוקים לצידוק האלהים, במגמתם להוכיח שהעולם הזה הוא הטוב שבעולמות האפשריים (ע"ע אופטימיזם). על-יסוד תורתו של ליבניץ וברוח תקופת ההשכלה (ע"ע) יצר כ. וולף (ע"ע) שיטה מסועפת של פילוסופיה ראציונאליסטית. אחריו נתפתחה האסתטיקה (ע"ע) בפילוסופיה הג', בהשפעת הוגי-דעות אנגלים מצד אחד, ובצורת תורתו המתיינות של י. וינקל-מן (ע"ע) מצד שני. עם נציגי האסתטיקה בתקופה הזו — שהיא ראשית תקופת ה"גאונות" (ע"ע) — נמנו א. ג. באומ-גרטן (ע"ע), ג. א. לסינג (ע"ע) ומשה מנדלסון (ע"ע) — האחרון אחד הנציגים המובהקים של תנועת-ההשכלה בג' בכללה.

בסוף המאה ה-18 התחילה התקופה הקלאסית של הפילוסופיה הג', שצמחה מסביב לשני מרכזים — בפרוסיה של פרידריך II ואח"כ באוניברסיטה של ינה בהשפעתו של גתה (ע"ע). בימי ההתקוממות נגד נאפוליון הושפעו מדיניות הרפורמה הפרוסית וההכרה הלאומית בקרב כל המעמד הפורגני במידה ניכרת מרעיונותיהם של קאנט, פייכטה, שליארמאכר והומבולט.

עמנואל קנט (ע"ע) הגדיר את ההשכלה כ"העזות האדם להשתמש בשכלו שליו". אותה הסיסמה מתגשמת בפועלתו המדעית והפובליציסטית, וכן בפילוסופיה השיטתית שלו, מראשיתה ועד סופה. כהוגי-דעות מדיני היה קאנט קרוב לדעות ז'. וי. רוטו (ע"ע) והמהפכה הצרפתית. הוא נתן ביטוי עז לדרישת ההשכלה לבחינה החפשית של הדת והתחוקה, והוסיף עליה את הדרישה לבחינה העצמית של התבונה. ע"י הבחינה הביקורתית של כחה-הכרה שבתבוננתו חולל קאנט מהפכה בשיטת הפילוסופיה, שהוא עצמו השווה אותה למפעלו של קופרניקוס, ושעליה מיוסדת חשיבותו בתולדות הפילוסופיה של העת החדשה. לדברי קאנט מתרכז עניינה של התבונה האנושית בשלוש שאלות, שהן: (א) מה אוכל לדעת, (ב) מה עלי לעשות, (ג) מה אני רשאי לקוות? תשובה על (א) משמשת קביעת הגבולות, שאין הכרתנו יכולה לעברם; אין ההכרה יכולה להוכיח את מציאות האלהים, ומשום כך עליה לפנות מקום לאמונה ולתקווה המעשית-מוסרית. תשובה על (ב) משמש "הציווי המחולט" (der kategorische Imperativ), שהוא "חוק היסוד של התבונה המעשית הטהורה". נוסחת התשובה על (ג) יסודה לא בהכרה אלא בחוק-היסוד של המוסר — האמונה "בטוב העליון" או "מלכות-החסד", כלומר: תקוות המאמינים, שהעולם נתון למרותו של האלהים הבורא, שהוא מחוקק החוק המוסרי העולמי.

באותם הימים נוצרה בג' אף הפילוסופיה של ההיסטוריה בכתבי לסינג, קאנט, פרידריך שלייר (ע"ע) וי. ג. הרדר (ע"ע). שהם — יחד עם הומבולט וגתה — היו אף מעצבי הגדולים של רעיון ההומניות (ע"ע).

י. ג. פייכטה (ע"ע) היה תחילה קרוב מאד לעמדתו הביקורתית של קאנט. הוא הביא נימוקים פילוסופיים לטובת הרעיונות של שנת 1789, ויחד עם זה — אולם תוך סטייה גמורה מדעתו של קאנט — לטובת הזכות העקרונית למהפכה. אף בשטח המטאפיסיקה ראה פייכטה את עיקר עניינה של ה"ביקורת" של קאנט במהפכת המחשבה. את ערכה של מהפכה זו פירש כביטולו של ה"דבר-כשהוא-לעצמו" (ע"ע), ואף ניגש לביצועה הקיצוני בדרך ביסוס הפילוסופיה על

אף לצרפתית — שתחומה לעתים קרובות היה מרוחק מחיי המעשה. בכוחם הספקולאטיבי עיצבו המטאפיסיקנים הג'רמנים הגדולים עולם שכולו רחמי; הנטייה להגיע לספירה עליונה רוחנית גרידא פגעה בקשר עם תחום-חיייו של העם, עם עולמו ההיסטורי המוחש. אין לזהות את הפילוסופיה הג' כלל ועיקר עם "השקפת-החיים הג'". בין הפרופסורים לפילוסופיה — חוץ מבתקופה שמקאנט עד הגל ושליארמאכר ופרט לאילו יחידים בתקופות אחרות — בלט טיפוס המלומד, החי בין הספרים בלבד והמורה שיטה לימודית מופשטת. מנוגדת לטיפוס זה בתכלית הניגוד היא אישיותו של גתה (ע"ע), שבפילוסופיה שלו, שנתפתחה בהשפעת שפינוזה, מתגבשת השקפת-העולם של העת החדשה.

1. י. ה"ב והמעבר לעת החדשה. נציגה הגדול של גרמניה באסכולאסטיקה היה אלברטוס מגנוס (ע"ע). אולם הפילוסופיה של י. ה"ב הגיעה בגרמניה לשיאה במיסטיקה (ע"ע), ביתחוד בתורתו של יוהנס אקהרט (ע"ע), שיסודותיה של תורתו הם הניצוץ האלהי בנשמה, השיבה לאלהים וההתאחדות עמו.

גדול הוגי-הדעות בג' בשלהי י. ה"ב היה ניקולאוס מקוזה (ע"ע), שיש לראות בו אחד מחלוצי העת החדשה. במשנתו מתמזגים רעיונותיו העיקריים של אקהרט עם דיאלקטיקה אפלטונית. בהרמוניה העולמית ראה את חפיפתם (coincidentia) של הניגודים לאחדותם המקורית, שהיא באלהים. בתפיסת האלהות נטה להתרומם מעל למחציות המפרידות בין הדתות, אע"פ ששאר תאולוג נוצרי. קוזאנוס השפיע על אנשי הרנסאנס האיטלקי ועל הפילוסופיה האירופית של הדורות הבאים עד ליבניץ. קוים אפייניים של מחשב הרנסנס (ע"ע) מצויים בג' בפריצלסוס (ע"ע), שתורתו היא בחינת צירוף מזור של התבוננות פאנתאיסטית, מיסטית ומאגית בשמים ובעולמו הקטן של האדם עם הנסיון לחקור את סודות-הטבע בדרך מדעית.

הרפורמאציה הפרוטסטנטית (מ. לותר [ע"ע]) הבלטיטה את חיי הפנימיים, את חירותו ואת אחריותו האישית של האדם הנוצרי, בהשקפת-חיים מוסרית זו של הפרוטסטאנט-טיום עוד גדלו קאנט, פייכטה והוגי-דעות רבים של הדורות המאוחרים. המיסטיקה של הרנסאנס נמשכה בתורתו של יעקב במה (ע"ע), שהשפיעה אח"כ ביהוד על שלינג ועל הגל. מיסטיקן פרוטסטאנטי, ואח"כ קאתולי, היה המשורר העמקן אנגלוס (ע"ע) סיליוס.

11. תקופת השיטות הגדולות. תרומותיהם של ההוגים הגרמנים לשורת השיטות הגדולות של הפילוסופיה האירופית אינן רציונליזם (ע"ע) טהור ומופשט — כמשנתו של דקרט (ע"ע) בצרפת, ואף לא אפמפיריזם (ע"ע) סנ-סואליסטי גרידא — כמקצת השיטות האנגליות. אפייני הפילוסופיה הג' הוא הנסיון להגיע לביטול הסתירות ולאחור דם המוחש והכולל של כל הניגודים.

א. מליבניץ עד פייכטה. ג. ו. ליבניץ (ע"ע) היה איש-האשכולות, שבו נתמוגו תאולוגיה, פילוסופיה, פעילות מדינית וכל הלימודים והמדעים. את המחשבה הנוצרית פיתח למטאפיסיקה שיטתית. הפילוסופיה שלו היא סינתטית-כוללנית, אולם בעיקר היא ראציונאליסטית. רעיונותיו המטאפיסיים העיקריים של ליבניץ הם: תורת המונאדות; תורת "ההארמוניה הקבועה מראש" כפתרון לבעיית הקשר בין הגוף והנפש, שהחריפה מימי דקארט; צירוף של הסבר

האואר מכתבי קאנט פירוש לעולם כדמימי שלי, אולם מבחינה מטאפיסית פירש את העולם לא כהתגלות של התבונה אלא כהתגלות של הרצון, שמקורו ביצר. החיים הם שאיפה ללא מנוח, ללא מטרה סופית וללא סיפוק; מעיקרם אינם אלא צער. הפסימיזם (ע"צ) המטאפיסי של שופנהאואר שלוב בהתעמקותו בפילוסופיה ההודית, וביחוד בבודהיזם. מחשבתו בכללה השפיעה על כתביו הראשונים של ניצ'שה ועל א. הרטמן.

מן הנציגים המרובים האחרים של הפילוסופיה הג' בתקופת פריחתה במחצית הראשונה של המאה ה-19 ייזכרו: הרטמן, פ. הרברט (ע"צ), שהיה אף פסיכולוג ופדגוג דגול; ב. בולצנו (ע"צ), שהופר רק כעבור שני דורות כלוגיקן חשוב.

במפעלו של הגל הגיעה תקופת השיטות הגדולות לשיאה האחרון. זמן מועט לאחר מותו נתפלה האסכולה שלו לשלושה זרמים, שנמשכו במחצית השנייה של המאה ה-19. על ההגליאנים „המרכזיים“ נמנים היסטוריונים חשובים של הפילוסופיה: י. א. ארדמן, א. צלר, ק. פישר; על „השמאליים“, או „הגליאנים הצעירים“, — מבקרי הנצרות ל. פויארבך (ע"צ) וד. פ. שטראוס (ע"צ); מהם הושפעו מארפס ואנגלס (ר' להלן).

111. 100 השנים האחרונות. באמצע המאה ה-19 התמוטטו השיטות הגדולות, נפרדו דרכיהם של המחקר המדעי, של הפילוסופיה ושל השקפת-העולם החפשית, והפילוסופיה עצמה התחילה להתפלג למקצועות שונים. אפסיכ לא פסקו בגרמניה הנסיגות להעמיד שיטת פילוסופיה כוללת. כהמשך לאידיאליזם ולמטאפיסיקה הספקולטיבית שימשו שיטתו של ר. ה. לוצה (ע"צ); השקפת-העולם הפאן-פסיכיסטית של ג. ת. פכנר (ע"צ); השקפת העולם האור-גאנית-טלאולוגית של פ. א. טרנדלנבורג (ע"צ) התאיוס של ע. ה. פכטה (בנו של י. ג. פכטה).

א. הרטמן (ע"צ) היה ראליסט, ובמטאפיסיקה צירף להשקפת-העולם הכפולה של שופנהאואר עקרונות הלכותיים מתורותיהם של הגל ושלנינג; בהכרה וברצון ראה שני קטבים של יסוד אחיד הפועל בעולם — של „הבלתימודע המוחלט“. מכאן הסיק הארטמאן פסימיזם מטאפיסייטודי ופילוסופיה ויטאליסטית של הטבע (ע"צ ויטליזם).

ה. וונט (ע"צ) ראה את תפקיד הפילוסופיה בעיצוב השקפת-עולם מיוסדת על מדעי הטבע והרוח. נסיונו לעשות את הפסיכולוגיה מדע-יסוד של הפילוסופיה נבע מפעולתו כחוקר אפפירי. הפיסיקן א. ק' (ע"צ) היה נציגם המובהק של האמפיריזם (ע"צ) והפוזיטיוניזם (ע"צ); השפעתו היתה גדולה על הפילוסופים בווינה, על ה. גומפרץ (ע"צ) ועל „החוג הווינאי“ (שליק, נויראת, קארנאפ וחבריהם), שהשיפע על הפילוסופיה באה"ב בדור האחרון.

בתקופה שממ 1848 עד מלחמת-העולם I גבר בתיי-הרוח בג' שלטונם של המטריאליזם (ע"צ) והמוניזם (ע"צ) האת-איסטי כדרכי-המחשבה של ההשפלה הפופולארית, המבוססת על מדע-הטבע, וביחוד על תורת דרוין (ע"צ); נציגיו המובהקים של כיוון זה היו ק. פוגט, ל. ביכנר, א. הקל. „המטריאליזם ההיסטורי“ נוצר ע"י קרל מרקס (ע"צ) בשיתוף-פעולה עם פ. אנגלס (ע"צ) תוך ביקורת האידיאליזם הדיאלקטי של הגל ובהמשך לשיטתו של ל. פויארבך. שריפו את עניינו בטבע-האדם. התאוריה של המארכסיזם

פעלו של „האני“. כך נתרק פכטה מקאנט באותו כיוון, שבו כבר הלך לפניו במידת-מה ש. מימון (ע"צ). פכטה יצר שיטה של מטאפיסיקה ספקולטיבית, שהיא, לפי טענה, יצירת ידיעה-מצומה מבחינה דיאלקטית, ובוה הלך בדרך שהשלימו אותה שלינג והגל (ע"צ אידיאליזם, עמ' 640); גם האידיאליזם הביקרתי המאוחר של הנאו-קאנטיאניזם, בשלהי המאה ה-19 ותחילת ה-20, היה מושפע מדעותיו של פכטה. בתחום המדיני והתרבותי-חברתי היתה חשיבות להטפתו של פכטה להתחדשות לאומית ע"י חינוך חדש של האומה.

ב. עד אמצע המאה ה-19 שיטתו של פכטה מצאה לה המשך ופיתוח חדש בתורתו של פ. ו. י. שלינג (ע"צ), שבו נתמזג הקו הנמשך מקאנט ומפכטה עם השפעות שבאו מגתה, כנושא תחייתה של תורת-שפינוזה, ומחוגי הרומאנטיקנים; נוסף על עיון פילוסופי, שהצמיח שיטות-פילוסופיות בונ' אחר זו, היה לבו נתון כל ימיו לענייני אמנות. תחילה יצא מנקודת השקפה „ביקרתית“ ברוח פכטה, אולם מיד אחר-כך יצר פילוסופיה ספקולטיבית של הטבע, ואחריה את שיטת „הזהות המוחלטת“ של הסובייקטיביות-אידיאלי ושל האובייקטיביות-ראלי. אפייניות לתורת-שלינג המאוחרת הן ההדגשה של בעיית החירות והפילוסופיה של המיתולוגיה ושל גילוי-האלהים.

ג. ו. פ. הגל (ע"צ) יצר את הסינתזה הגדולה, שהקיפה את כל שיטות-המחשבה שקדמו לו באירופה. הוא ניסה לעצב את הפילוסופיה כידעה מוחלטת, הכוללת את הכל והמקבלת את הכל לתוך עצמה. שיטתו היא בחינת ראציונליזם ואידיאליזם כולל ומוחלט. הוא עצמו ראה בה את התפתחות התבונה עצמה. שהיא עוברת, מקפת וכוללת את כל הניגודים: הראלי-באמת הוא האידיאלי — כלומר: הג-שמתה של התבונה. הסכמה הדיאלקטית המשולשת, שכבר העמיד אותה פכטה בצורת „תזה, אנטיתזה, סינתזה“, באה לידי ביצועה המדוייק במבנה „האנציקלופדיה“ של הגל, החל מחלוקתו היסודית ללוגיקה, לפילוסופיה של הטבע ולפילוסופיה של הרוח, ועד לפרטי הסעיפים וסעיפי-הסעיפים של כל מדע ראשי. הרוח היא הדרגה העליונה של תהליך התבונה. החוזרת לעצמה מתוך מציאותה בטבע. הרוח מתולקת לרוח סובייקטיבית, לרוח אובייקטיבית ולרוח מוחלטת. הרוח האובייקטיבית באה לידי שלמותה בשלבה השלישי: החיים המוסריים, שהם מגיעים לידי שלמותם במדינה. החוליה הסופית של השתלשלות הרוח האובייקטיבית ויית היא ההיסטוריה. הרוח המוחלטת, כלומר: התבונה היודעת את עצמה ידיעה מוחלטת בשלמות התגשמותה — דרגתה העליונה היא הפילוסופיה.

בן דורו של הגל, הפילוסוף והתאולוג הפרוטסטנטי פ. ד. א. שליארמכר (ע"צ), נמנה על הוגי-הדעות של הרו-מנטיקה (ע"צ); גדולה ביותר היתה השפעתו על הפילוסופיה של הדת. שליארמכר שמר על ההשקפה המפוקחת, האפיינית להומאניזם של סוף המאה ה-18, ואיחד אותה עם הבנה עמוקה של האיראצינאלי, ובעיקר של הרגש, ועם הערכה חיובית של החושניות והמציאות. עיקר תורת-המידות שלו, שהוא מרחיב אותה למדע-התרבות, הוא הדרישה מן האדם, שיפתח את ישותו שלו בשלמות.

א. שופנהאואר (ע"צ) זכה לפירסום ולהערכה רק בסוף ימיו. כבר בימי לימודיו נתאכזב מתורתו של פכטה והתנגד להגל תכלית ההתנגדות. מבחינת תורת-ההכרה דלה שופני-

באזירה הפילוסופית של המחקר הפנומנולוגי ושל תחיית המטאפיזיקה ע"י נ. הרטמן ואחרים נוצרה האנטולוגיה האכסיסטנציאלית של מ. היידגר (ע"צ), שעורר מחדש את שאלת ההווה כבעיית-היסוד של הפילוסופיה; הוא פירש את עצם היותנו בעולם כמצב-מציאותנו (Befindlichkeit), אשר מתוכו אנו מבינים את עצמנו ואת ההווה בכללה. לפילוסופיית-האכסיסטנציאה שייכת גם משנתו של ק. יספרס (ע"צ). תודעת מסיבות-התקופה בשני הזוגי-הדעות הללו מושפעת מניצ'שה, והבנת האכסיסטנציאה אצלם נקבעת במידה מכרעת ע"י ס. קירקגור (ע"צ). השפעתו של זה, וכן האנתרופולוגיה הפילוסופית והאכסיסטנציאליות (ע"צ), משמשים יסוד עיקרי אף בפילוסופיה התאולוגית של מ. בופר (ע"צ) ושל הזוג-הדעות פרוטסטנטניים (א. ברונר, ק. ברת) וקאתוליים (ר. גורדיני, א. דלפ) עד היום.

השלטת הנאציזם על חיי-הרוח הביאה לידי קרע גמור ברציפות תולדות הפילוסופיה בגרמניה. קודם כל הורחקו כל ההוגים היהודים, שחלקם היה גדול ביותר ב. חוג הווינאי ובאסכולת הנאו-קאנטיאניזם. בעקבות ההגירה של פילוסוף-פנים יהודים, וכן של לא-יהודים אנטי-נאצים, מג' מצאה לה הפילוסופיה הג' המשך חלקי בארצות אחרות, ביחוד באה"ב ובאנגליה. האסכולה של הפוזיטיוויזם הלוגי, שיסודותיה הונחו באוסטריה וגרמניה, נעקרה מן הפילוסופיה הג' והתפתחותה נעשתה פרק בתולדות הפילוסופיה באנגליה ובאה"ב. כמה פילוסופים, כגון היהודי ת. לסינג (ע"צ), המומרת אדית שטיין (ע"צ) והקאתולי א. דלפ (ע"צ) היו קרובות הטרור ומחנות-הריכוז הנאציים. אולם להרפתה של הפילוסופיה הג', מצא לו הנאציזם עוזרים לא-מעטים בקרב פרופסורים של פילוסופיה, שסייעו להפיץ את "השקפת-עולמו" (א. בוימלר, א. קריק, מ. וונט, הפסיכולוג א. ר. ינש [ע"צ אידטיקה], א. גרלנד ואחרים). גם היידגר היה זמן-מה קרוב לנאציזם, אע"פ שלא קיבל את העקרונות הגזעניים, אולם עד מהרה נסתכסך עם השלטון הנאצי וניתק את קשריו עמו.

היו גם מתנגדים לנאציזם-אנטי-סוציאליזם שנשארו בג', בלי להיות פעילים מבחינה מדינית. עם אלה נמנו פילוסופים ותאולוגים קאתוליים (שלא נרדפו עפ"ר), וכן ק. יספרס וה. בול, אף מקצת הצעירים כבשו את הגותם עד בוא העת, ולאחר החורבן ב-1945 יצאו לחדש את החיים הרוחניים. ביניהם תיזכר הפילוסופית והתאולוגית ליולטה ריכטר, המחזירה את האכסיסטנציאליות לשרשו ההיסטורי — הדיא-לקטיקה של האכסיסטנציאה בפני אלהים (תורה לקירקגור ולמיסטיקה). ומנסה גם לחזור ולהראות על מקומם של ההוגים היהודיים בפילוסופיה הג'. בדרך-כלל נתחדשה אחרי 1945 המסורת הפילוסופית סמלפני 1933.

וע"צ פילוסופיה; מטפיזיקה; הגיון; הכרה, תורת ה'; מדות, תורת ה'; דת; אסתטיקה, תולדות ה' (עמ' 7-12); גרמנית, ספרות.

ה. ברגמן, הוגי הדור, 1935; E. Cassirer, *Freiheit und Form; Studien zur deutschen Geistesgeschichte*, 1916; R. Kroner, *Von Kant bis Hegel*, I-II, 1921-1924; W. Dilthey, *Gesammelte Schriften*, III-IV, 1925-27; M. Weinreich, *Hitler's Professors*, 1946; H. Meyer, *Geschichte der abendlandischen Weltanschauung*, III-V, 1948-50; W. Windelband - H. Heimssoeth, *Lehrbuch der Geschichte der Philosophie*, 1950¹⁴; K. Vorländer - E. Metzke - H. Knittermeyer, *Geschichte d. Philosophie*, I-III, 1949-1955; T. Cassirer, *Mein Leben mit Ernst Cassirer*, 1951; J. Ebbinghaus, *Kant u. das 20. Jahrhundert* (Studium Generale, VII, 513-524), 1954.

היא תורה דיאלקטית על התפתחותה ההיסטורית של החברה המתוארת במיוחד בשטח הסוציולוגי-כלכלי; פעולתו המעשית יסודה בעקרון הפוליטי, שלא די לפרש את העולם — כדרך הפילוסופים — אלא יש לשנותו.

המרידה בפילוסופיה המרוחקת מן החיים ומן המעשה וברוח הבורגנית של התקופה באה לידי ביטוי אחר לגמרי בפרידריך ניצ'שה (ע"צ), שעמד "מעבר לטוב ולרע". הוא העריך את האמת הערכה פראגמטית, הייב חיים מלאי כוח ורוח ושיבח יצירה רווית חיים ויופי. הפירוש ההיסטורי-פסיכולוגי (ה"גנאלוגיה"), שנתן ניצ'שה למושגי המוסר, תוך האדרת ההשקפה האריסטוקרטית ותוך ביקורת חריפה של הנצרות ושל כל גישה אסקטית, משמש ביטוי ל"שינוי כל הערכים", ל"רצון-השליטה" ולשאיפה ל"ספירה העליונה" של החיים בעולם הזה (ע"צ אדם עליון). הפילוסופיה של ניצ'שה היא תרומה גרמנית מיוחדת לזרם הגדול של "פילוסופיית החיים" (ע"צ), שנעשתה יסוד חשוב בחיי-הרוח בכלל מן השנים האחרונות של המאה ה-19 ואילך. כיווניה השונים שהיו מייצגים בג' היו: הוויטאליזם של ה. דריש (ע"צ); האסכולה של ו. דילתי (ע"צ), בגישתה הקשורה בהיסטוריה ובמדעי-הרוח; הפראגמטיזם והשיטות שעניינן באטיקה, בסוציולוגיה, בפילוסופיית-התרבות, במטאפיזיקה ובפסיכולוגיה — של ר. אויקן, ה. פיהנגר, ו. ירוזלם, ג. זימל ול. קלגס; האנתרופוסופיה (ע"צ) האוקולטית-מיסטית של ר. שטיינר, אף אלברט שויצר (ע"צ) נמנה עם אנשי פילוסופיית-החיים בשל עקרון "יראת הכבוד בפני החיים" שבמשנתו המוסרית.

הוויכוח עם המאטריאליזם (ע"צ פ. א. לנגה) והעיסוק בתולדות-הפילוסופיה שימשו נקודות-המוצא העיקריות של הנאו-קאנטיאניזם. הראליסט א. ריל (ע"צ) הלך בעקבותיו של קאנט, בשללו רק את האפשרות להכיר את "הדברים-כשהם-לעצמם", אך לא את מציאותם. אולם הכיוונים העיקריים של אותו הזרם היו אידיאליסטיים: "האסכולה המארבורגית" (הרמן כהן [ע"צ]; פ. נטרופ [ע"צ]), שממנה יצאו אף ארנסט קסירר (ע"צ) וג. הרטמן (ע"צ). הרעיונות השיטתיים של היסטוריון-הפילוסופיה ו. וינדלפנד (ע"צ), שמוצאם היה בדעות ר. ה. לוצה וק. פישר, שימשו נקודות-מוצא ל"אסכולה הבאדנית", שתחומי עיסוקה היו: תורת-ההכרה, פילוסופיית-התרבות ופילוסופיית-הערכים (ה. ריקרט [ע"צ]; א. לסק [ע"צ]); לאסכולה זו היה קרוב הסוציולוג מַפֶּס ובר (ע"צ).

חשובה ביותר לחידוש "הפילוסופיה כמדע חמור" היתה באותה התקופה השפעת משנתו של פ. ברנטנו (ע"צ), ביחד הפסיכולוגיה "המתארת" שלו, על מייסדה של הפנומנולוגיה (ע"צ), אדמונד הוסרל (ע"צ). תחילה היה הוסרל קרוב לדעותיו של ב. בולצאנו, התרכז במחקרים לוגיים ויצר את שיטת החברה של "תזות-המהות" או האידיטיקה (ע"צ) הפנומנולוגית; לאחר מכן פיתח פילוסופיה של טרנס-צגדנטליזם (ע"צ), שבה חידש, תוך ביקורת מעמיקה את הבעיות העיקריות של תורות דקארט וקאנט. — מן החשובים במקורביו הראשונים של הוסרל היה מַכְס שְׁלֵר (ע"צ), שעסק בעיקר באטיקה, בפילוסופיית הדת והחברה ובאנתרופולוגיה הפילוסופית. לשטח זה הקדישו באותו זמן מחקרים שיטתיים והיסטוריים גם א. קאסירר ותלמידיו של ו. דילתי, ביחד ב. גרוטהויזן (ע"צ). אותן הבעיות של מהות האדם (ע"צ) ושל מבנה העולם הרוחני שימשו נושא עיקרי אף בכתביו של הוסרל הזקן ובמחקריהם של תלמידיו המאוחרים.

ע"י גופים ציבוריים. הסמינריון הפילולוגי בגטינגן מיסודו של י. מ. גסנר (J. M. Gesner) נעשה מ-1737 ואילך לנקודת-מוצא של תנועה נאו-הומאניסטית, שהתפשטה ברחבי-ג' והתחזקה אחרי שנתמנה וילהלם פון הומבולט (ע"צ) ב-1809 למנהל מערכת החינוך והתרבות בפרוסיה. הומבולט ביסס את מבנהו של הגימנסיון ההומאניסטי והנהיג בחינות-חובה אוניברסיטאיות בשביל מורי-הגימנסיות.

בתי-הספר העממיים חודשו ותוקנו בהשפעת תורתו של פסטלוצי (ע"צ). חינוך המורים הודרך ע"י תלמידיו, שהפרו את המחשבה על מטרת החינוך ודרכיו. הרברט (ע"צ) יצר את התורה של ה"הוראה המחנכת", המתקדמת בדרגות-פיתוח קבועות. חינוך מתוכנן של הילד הקטן נדרש על-ידי פרידריך פרבל (ע"צ), שייסד — באמצע המאה ה-19 — את גן-הילדים (ע"צ) הראשון. בתקופת הראקציה שאחרי מהפכת 1848 סרה הרוח הליברלית מבתי-הספר הפרוסיים. כל לימוד מקיף ומעמיק היה חשוד בעיני השלטונות, ואפילו גן-הילדים החדש של פרבל נאסר מ-1851 עד 1861.

הקיסרות הגרמנית השניה (1871—1918) ייחסה חשיבות גדולה לחינוך הציבורי לשם הכשרת פקידים, סמלי-צבא ובעלי-מלאכה יעילים ולחינוך האקאדמי לשם הכשרת אנשי-שלטון, קצינים, אנשי-מדע ובעלי מקצועות חפשיים. בשני התחומים הגיעה גרמניה להשגים גדולים. חינוך-חובה עד גיל 14 ברצף במלואו בסוף המאה ה-19. ב"מלחמת-התרבות" (1873—1880) נדחקו רגלי הכמורה הקאתולית מן החינוך, אם כי הכמרים הפרוטסטאנטיים הוסיפו להצמיד מפקחים מטעם המדינה. בסוף המאה התפתחו הפדגוגיה הרפורמית אית הפדגוגיה הסוציאלית. נוסדו בתי-ספר מיוחדים "לעזרה" (Hilfsschulen) לילדים מפגרים, וכנגדם — מערכת חינוך מיוחדת, שהונהגה תחילה במנהיים (Mannheimer Förderklassensystem), לשם מתן אפשרויות לקידום אינדי-ווידואלי של כל תלמיד מוכשר. בהתאם להתקדמות המדעים ולמקומם בחברה ובתרבות החדשות הופרו שני טיפוסים חדשים של ביסס תיכוני כבעלי מעמד שווה לגימנסיה ההומאניסטית: הגימנסיה חראלית ובית-הספר הראלי התי-כון. למען פיתוח חינוך הנערות וזכותן ללימוד אוניברסיטאי נלחמה, בין השאר, הלנה לאנגה, החל מ-1889, תוך הצלתה אישית.

בסוף המאה ה-19 ובהתחלת המאה ה-20 נתעוררה ביקורת חריפה על החינוך הקיים, האינטלקטואליזם והפורמאליזם שלו, על שיטתו האוטוריטארית-מיליטאריסטית ומגמתו התועלתנית וה"פאטריוטית" וההפליה המעמדית שבהפרדה בין בתי-הספר העממי לילדי ההמונים ובין בתי-הספר התי-כוניים למיניהם לבני המעמדות העליונים; המבקרים טענו לחינוך האופי, לפיתוח האישיות ולהבלטת הגורם האמוציו-נאלי והאסתטי. הדרישות הקיצוניות של תנועת-הנוער לשיחרור הנוער מהאפיטרופוסות של הורים ומורים ול"עיצוב עצמאי של חייו בהתאם לטבעו מתוך אחריותו ובשלמות עם עצמו" נפגשו בהלך-רוח ליבראלי, ששאף להחליף את המשמעת הכפויה בחברות חפשיות, הבנויה על אחריות החניך. מ-1898 נוסדו על-ידי הרמן לייץ (Hermann Lietz) כפרי-ילדים, שבהם ניתן לנוער שלטון עצמי מחדך — אמנם ברוח לאומנית ואף אנטישמית במקצת; בתכנית לימודיהם הוד-גשה העבודה הגופנית בחקלאות ובמלאכה, השפעת הספר

חינוך. ביה"ב היתה הכנסיה בגרמניה — כבשאר ארצות אירופה המרכזית והמערבית — הגורם העיקרי בחיי התרבות והחינוך. בתי-הספר הראשונים הוקמו ע"י מנזרים, הורו בהם קריאה, כתיבה, יסודות-החשבון ומוסיקה; המת-קדמים למדו את "שבע האמנויות החפשיות", הדיאלקטיקה היתה המקצוע המרכזי; שפת-הלימוד היתה לאטינית. במאות ה-13 וה-14, בזמן פריחת האסכולאסטיקה, התפתחו במיוחד החינוך הגבוה והחינוך האבירי ונוסדו האוניברסיטות הרא-שונות (פראג 1348, היילברג 1385, קלן 1388, ארפורט 1392, ליפציג 1409). לסיפוק צרכי ההשכלה של הבורגנות העולה הוקמו בתי-ספר לא-כנסייתיים ראשונים בערים, ובחלק מהם נלמדה לראשונה קריאה וכתיבה ג'. אולם חינוכם של המוני פשוטי-העם הונח לחלוטין.

בתקופת ההומאניזם התפשט החינוך החילוני; הוא היה רחוק מלהיות אנטי-דתי, מאחר שהחדרת הרוח הנוצרית אל בתי-הספר הוסיפה להיות מגמה מובנת מאליה, אלא שבצדה גברה הנטיה להחליש את השפעתה של הכמורה על החינוך. גדולי ההומאניסטים, שחיברו חיבורים על ההוראה (אגרי-קולה, ארסטמוס), הדגישו בעיקר את הערך הפורמאלי של לימוד השפות הקלאסיות. לעומת זה פעלה הרפורמאציה כגורם לאומי-עממי. חינוכן של כל שכבות העם נעשה עתה הכרח דתי וגם אפשרות מעשית — הודות לתרגום כתבי-הקודש לג'. הלשון הג' דחתה במידה רבה את הלאטינית: ה"קאטכיון הקטן" של לותר נעשה ספר לימוד וקריאה מרי-כזי. בתחילת המאה ה-17 נעשו נסיונות ראשונים להנהגת חובת לימוד כללית עד גיל 12 בארצות גרמניות אחדות, אולם חוקי חינוך-החובה לא הוגשמו בפועל אלא בתקופה מאוחרת הרבה יותר. באותה תקופה הונח היסוד למבנהו המעמדי של החינוך בגרמניה: בית-ספר "עממי" לשם חינוך השכבות הנמוכות של העם ובית-ספר תיכון וגבוה לשם הכשרת עלית מנהיגה במדינה, בכנסיה ובכלכלה.

וולפגאנג רטקה (Wolfgang Ratke; 1571—1635) היה מתודיקן-ההוראה הראשון בג'; הוא העמיד עיקרים חינוכיים כלליים, כגון: התחלת ההוראה צריכה להיות הסתכלותית, שפת-האם היא יסוד לימוד-השפות, — וייסד בית-ספר לדוגמה בעל 12 כיתות לאטיניות וגרמניות, 6 לנערים 6 לנערות. רעיונותיו של קומניוס (ע"צ) על שיטה טבעית חדשה בהוראה ועל העשרת תכנית-הלימודים במקצועות "ראליים" ומדעילים חדרו רק לאט למציאות החינוכית. מדע-הטבע, היסטוריה, גאוגרפיה ומלאכות הונהגו בתכנית-הלימודים במסודות-החינוך של הפיאטיסט אגוסט הרמן פרנקה (1663—1727) בהלה. בטיפוס חדש של ביסס תיכוני וב"אקאדמיה לאצילים" נלמדו — נוסף על הלימודים ההומאניסטיים — גם לשונות מודרניות ומדע-הטבע וטופחה תרבות-הגוף, ואף לאוני-ברסיטות חדרו המקצועות החדשים. ב-1717 הונהגה חובת-לימוד בפרוסיה. באמצע המאה ה-18 נוסד בברלין סמינריון למורים, וההוראה העממית החלה להשמש מדיהם של סמלים לשעבר וחזוני-כנסיות, שהיו ממונים עליה עד אז. אמנם הפיקוח על בתי-הספר היסודיים נשאר עוד זמן רב בידי הכמרים, כפרוטסטאנטים כקאתולים.

תיקון החינוך קיבל תנופה גדולה בתקופת ההשכלה. השפעתו החזקה של רוסו (ע"צ) היתה ניכרת במבנם של מוסדות חינוכיים חדשים, שהוקמו ע"י אישים פרטיים או

בתי ספר בגרמניה המערבית ובברלין המערבית (1951)

סוג ביה"ס	מספר תלמידים	מספר מורים	מספר חדרים	מספר שולחנות	מספר ספרים	לכל 10,000 תושבים	
						מספר	מספר
עממיים	29,525	5,917	50.9	130	62.7	6.2	1,290
תיכונים-גמונים	684	236	46.2	72	57	0.1	40
תיכונים-גבוהים	1,271	643	59.6	29.5	65.8	0.3	131
מאוחדים	944	578	50.9	18.6	47.9	0.2	120
מקצועיים*	6,707	1,699	58.4	15.6	62.3	1.4	341
מקצועיים ולמלאכה*	875	88	28.4	4	40.9	0.2	18
למלאכה*	1,410	112	69.8	6.8	66.2	0.3	23

* בגרמניה המערבית בלבד.

מוסדות-לימוד גבוהים בגרמניה המערבית (1952)

מספר המוסדות	תלמידים	סהם נשים	בני חריל
18	76,136	20.8%	2.1%
7	24,401	4.5%	2.7%
	11,892	19.4%	1.6%
סה"כ	111,989	17.1%	2.2%

ברפובליקה הדמוקרטית מרוכזת רשת-החינוך בהנהלתו ופיקוחו של מיניסטרוני החינוך, כל מוסדות-החינוך, מן גן-הילדים עד לאוניברסיטה, שייכים למדינה. החוק מטיל חובת-לימוד כללית מגיל 6 עד 18 בבית-הספר הדמוקרטי האחד, המורכב מבי"ס יסודי בעל 8 או 10 כיתות ובי"ס עליון בעל 4 כיתות (3 מגמות) או בתי-ספר מקצועיים. בקבלה לבתי-ספר בעלי 10 כיתות, לבתי-ספר עליונים ולאוניברסיטות יש זכות-עדיפות לבני פועלים ואי-רים ואנשי האינטליגנציה העובדת ולקרבת-הפאשיון. קיים אירגון-נוער אחד, המחולק לפי גילים (6—13; 17—25), אך החברות בו בגדר רשות; תפקידו העיקרי הוא החינוך הפוליטי. בג' המזרחית קיימים 6 אוניברסיטות ו21 טכניונים גבוהים, הנמצאים אף הם בפיקוח ממשלתי קפדני.

ע. א. סימון, הפילאנתרופינים הפדגוגי והחינוך היהודי (1907-1917), תשי"ג; F Paulsen, Das deutsche Bildungswesen in seiner geschichtlichen Entwicklung, 1920; id., Geschichte des gelehrten Unterrichts, I-II, 1919-21; A. Heubmann, Das Zeitalter der Standes- und Berufserziehung, 1905; E. Saupe, Deutsche Pädagogen der Neuzeit, 1927; J. L. Kandel, Comparative Education, 1933; G. Zemer, Education for Death, 1942; E. Spranger, Zur Entstehungsgeschichte der deutschen Volksschule, 1944; H. Nohl, Die pädagogische Bewegung in Deutschland und ihre Theorie, 1949; P. H. Samuel & R. H. Thomas, Education and Society in Modern Germany, 1949; E. Hylla & W. L. Wrangle, Die Schulen in Westeuropa, 1953; F. Hilker, Die Schulen in D., 1954.

מ.

מוסדות-מדע. האוניברסיטות הראשונות בתחום הרייך נוסדו במאה ה-14 (ר' לעיל, עמ' 577). היום מונה גרמניה המערבית 16 אוניברסיטות. גרמניה המזרחית — 6. ברפוב' ליקה הפדראלית הוקמה קבוצה מיוחדת של "בתי-ספר גבוהים למדע", הכוללת 8 בתי-ספר גבוהים לטכניקה (ביניהם אוני-ברסיטה טכנית בברלין המערבית), אקדמיה למכרות, 6 בתי-ספר גבוהים לחקלאות, אקדמיות לרפואה, 2 בתי-ספר

המאה של הילד" של אלן קי (ע"ע) ניכרת היתה גם בגישותיהם של המחנכים הגרמניים. ברתולד אוטו (Berthold Otto) העמיד במרכז ההוראה את "ההוראה הכוללת" אשר באה להחליף את תכנית-הלימודים המפוצלת למקצועות ואשר קבעה את המולדת כמרכז טבעי לריכוז החומר. אלפרד ליכטווארק (Alfred Lichtwark) ביקש לעצב את אפיו של הצעיר על-ידי האמנות; מוימן (Meumann) ביסס את החינוך על פסיכולוגיה ניסויית; ה. גאודיג (H. Gaudig) דרש את ביה"ס העממי, שמטרתו היא עיצוב האישיות. ג. קרשני שטיינר (ע"ע) פיתח תאוריה של עיצוב הדמות הרוחנית כחינוך (Theorie der Bildung), המבוססת על עבודה עצמית "יוצרת" של החניך, אורח-המולדת בעתיד; תפקיד חשוב נועד בשיטתו לבתה"ס המקצועיים. אחרי מלחמת-העולם נוסדה "ברית מתקני בתי-הספר הקיצוניים" על-ידי פאול אסטריך. אנשי "הברית" היו בעלי השקפה דמוקרטית וסוציאליסטית, שדרשו לחנך אישית יוצרת בשביל חברה של תרבות וכלכלה שיתופית, באמצעות בית-ספר לייצור (Produktionsschule). ממקורות התנועות החינוכיות הללו שאבו מ. קלווי וה. למן במפעלם החינוכי בא"י.

מגמות-רפורמה אלה נתגשמו בחלקן ברפובליקה הניימא-דית, אשר ניסתה להנהיג דמוקרטיזאציה ולהרים את רמתו הפדגוגית של ביה"ס הגרמני. הונהג בי"ס אחד יסודי בעל 4 כיתות משותף לכל המעמדות, שאחרינו נמשכו הלימודים או בבי"ס עממי עד גיל 14 או בבי"ס תיכון; הוקצבו סטיפנד' דלות ממלכתיות מרובות לתלמידים מוכשרים מחוזרי אמצ' עים כספיים; גומרי ביה"ס העממי חויבו בביקור בכיתות המשך עד גיל 17; מורי ביה"ס העממי הוכשרו באקדמיות פדגוגיות אחרי השלמת חוק לימודים תיכוניים. ג' הנאצית שיעבדה את הנוער לאינדוקטרינאציה לאומ-גית, גזענית וצבאית טוטאלית ע"י מערכת מאוחדת של בתי-ספר, אירגון נוער ממלכתי, שירות-עבודה ושירות-חובה בצבא. הדגש בחינוך הושם על טיפוח הגוף, עיצוב "האופי" (כלומר הצייתנות למנהיג), על הכשרה מעשית תועלתית, לימוד הספרות וההיסטוריה הג' ותורת-הגזע. תשומת-לב מיוחדת הוקדשה להכשרה העילית המפלגתית בפגנימיות צבאיות, שאורגנו כדומה למיסדרים של יח"ב, אך תוך סקרי לאריואציה עקבית.

אחרי מלחמת-העולם 11 קמו בשני חלקי ג' מערכות-חינוך נפרדות, השונות זו מזו ברזחן ובמבנה.

ברפובליקה הפדראלית (המערבית) הופקעה מערכת-החינוך מידי הסמכות הבלעדית של השלטון המרכזי, וכל מדינה של הברית שולטת בארצה היא על ענייני-החינוך, ושירה-חינוך שלה אחראי לפני פארלאמנט-המדינה. חוקתי היסוד של הברית קובעת רק עקרונות כלליים, המחייבים את המדינות, כגון: פיקוח המדינה על בתי-הספר, שיעורי-דת כמקצוע-רשות, זכות להקמת בתי-ספר פרטיים וכד'. ועדת-קבע של שרי-החינוך דואגת לתיאום החינוך בארצות השונות בדרך הסכם חפשי. הקווים היסודיים המשותפים למבנה מערכת-החינוך בארצות השונות הם: גני-הילדים (לגיל 3—6) שייכים לעיריות או לאירגונים פרטיים; חובת לימוד כללית מתחילה בגיל 6 ונמשכת 12 שנים, מהן 8 שנות לימוד מלא 4 של לימוד חלקי (לפחות). ב 4 השנים הראשוני נות הלימוד הכללי-יסודי שווה לכל; אח"כ חלה הסתעפות לכיווני-השכלה שונים.

אמנות. האמנות הפרהיסטורית בגרמניה אינה להפרידה מזו של שאר ארצות אירופה (ע"ע גרמניה, עמ' 413/4; אמנות, פרהיסטוריה). גם בתקופה ההיסטורית הקדומה עד לתקופת נדודי-העמים עוד לא התגבשה אמנות ג' ספציפית. תולדותיה ממש מתחילות בימי השושלת הקארולינגית במאות ה-8—9. לאמנות זו היו 4 מקורות: המסורת הטוטונית הקדמונית, שנבעה עוד מתקופות הברונזה והברזל, ואחריהן מן התקופה המרובינגית; המסורת הרומית-הפרובינציאלית — בעיקר של צרפת; האמנות הביזאנטית; האמנות האיטלקית הצעירה. אולם חיוניותה האדירה של התקופה הקארולינגית שיוותה לה אופי משלה, המהווה את התחיה הראשונה של התרבות העתיקה בתולדות האמנות באירופה. הארכיטקטורה הג' התחילה בבניין המרכזי של הקאטדראלה (ה"מינסטר") באֶכֶן, שהוקם לפי דוגמת הכנסייה ע"ש ויטאליוס הקדוש בראוונה; הבניין הנהדר גרם לחיקויים רבים בדורו. בניינים מרכזיים אחרים הוקמו בחבל הרינוס (בעיקר בקלן הרומית) עד לתקופת הסינגון הרומאני ועד בכלל; אולם בעיקרה לא זוהו בניית הכנסיות מצורת הפסי-ליקה (ע"ע) המוארכת. על הפיסול באותה התקופה אין לנו ידיעות רבות. ציורי-קירות נתגלו עד עתה רק בכנסיות קטנות על גדות ימת-פודן. הציורים בכה"י (עפ"ר של ספרי האוואנגליון), שמקצתם מבוצעים בצבעי-ציפוי, ומקצתם בעט, מעידים על עושר רב ביסודות הסינגוניים. מסיגנון קישוטי ביזאנטי חמור עד גילויים של מבע לוחט וציור "אימפרסיוניסטי" חפשי ביותר. במעשי צורפי-הזהב — כגון בגביע של טאסילוס (סמוך ל-780) — ובכריכות-הספרים העשויות שנהב חיקו האמנים את הדוגמות הביזאנטיות או המשיכו באורנאמנטיקה המסולסלת של התקופה המרובינגית הקודמת.

בתקופת הקיסרים האוטוניים והסאליים (המאות ה-10—12) התפתחה הרומניקה (ע"ע) אף בגרמניה. כאן הגיעה הארכיטקטורה לפריחה הראשונה, מתוך שיכלולה של הדוגמה

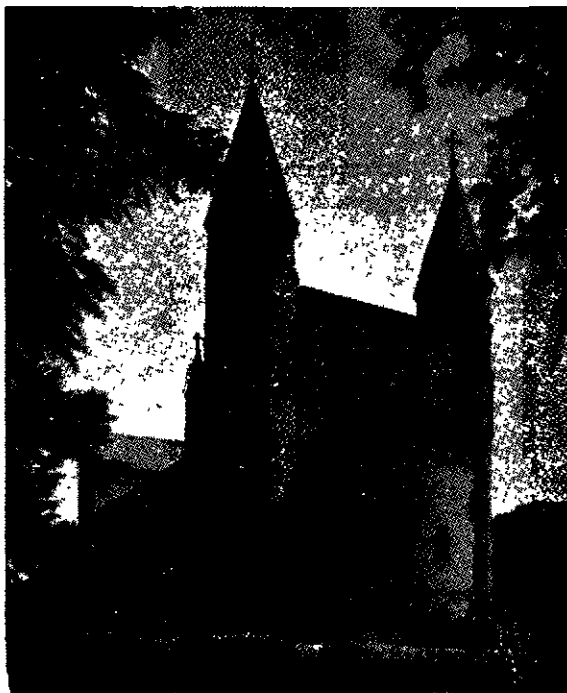

ציור 1. כנסיית המנזר ע"ש קיריאקוס הקדוש בנרנרוד (סוף המאה ה-10; הקדום שבבניינים מראשית הרומאניקה שנשתחרו בשלמותם בנרמניה הצפונית)

גבוהים לכלכלה; מלבד אלה קיימים בג' המערבית 4 אקאדמיות למינהל, אקאדמיות ובתי-ספר גבוהים למדעי המדינה והכלכלה (בניהם ביה"ס הגבוה לפוליטיקה בברלין). כ-40 מוסדות-לימוד גבוהים לחינוך, 6 בתי-ספר גבוהים תאולוגיים פרוטסטאנטיים 120 קאתוליים, ועוד. הרפובליקה הדמוקרטית מקיימת ביה"ס גבוה לטכניקה, אקאדמיה למכרות, ביה"ס גבוה לארכיטקטורה, 2 בתי-ספר גבוהים לחינוך, אקאדמיה למדעי המשפט והמדינה, ועוד.

האקאדמיה הגרמנית הראשונה למחקר היתה "הקולגיום של הוקריהטבע" ("לאופולדינה" — ע"ש הקיסר לאופולד I), שנוסדה בשני-שפורט ע"י קבוצת רופאים ב-1652; היא קרויה היום "האקאדמיה הגרמנית של הוקריהטבע" ומושבה בהאלה ע"נ זאלה; למוסד זה השתייכו כמעט כל החוקרים וההוגים הגרמנים החשובים, וגם חוקרים מפורסמים מבני חו"ל. האקאדמיה הברלינית ("האקאדמיה הפרוסית למדעים", היום — "האקאדמיה הגרמנית למדעים"), שנוסדה ב-1700, אך עיצובה והפעלתה הם מעשה פרידריך הגדול ב-1744, היתה במשך הדורות לאחד ממוסדות-המחקר המהוללים בעולם; היא נמצאת היום בברלין המזרחית. גורם חשוב בהתפתחות מדעי הטבע בג' בדור האחרון היתה "החברה לקידום המדעים ע"ש הקיסר וילהלם" (Kaiser Wilhelm-Gesellschaft zur Förderung der Wissenschaften), שהוקמה בזימחו של אדולף פון הרינק (ע"ע) ב-1911, והקימה וקיימה בכספי תרומות גדולות של בעלי-הון ואילי-התעשייה מוסדות-מחקר משוכי-ללים, שהועמדו לרשותם של פסיקאים, כימאים, ביולוגים וחוקרי-רפואה דגולים; רוב מוסדותיה רוכזו בדאלם (Dahlem), סרבר של ברלין. יורשתה אחרי מלחמת-העולם II היא "החברה לקידום המדעים ע"ש מאכס פלאנק", שהמוסדות המסונפים לה מפורדים על-פני ערי ג' המערבית.

הספריות הראשונות בג' היו ספריות המנזרים וספריית-החצר של קארלוס הגדול. ההתפתחות הרחבה של הספריות התחילה עם ייסוד האוניברסיטות והמצאת הדפוס. מהראשונים הגדולים באספים הפרטיים של כתבי-יד היה אספו של ניקולאוס (ע"ע) קונזוס. מסוף יה"ב הלכו ונתרבו ונתרחבו ספריות של שליטים חובבי ספרות ומדע, שנהטכו בזמן החדש לספריות ממלכתיות, כגון: "ספריית-המדינה" של גסיכר-בֶּראונשוויג בולפֶּנבֶּיטל (נוסדה ב-1666); הספרייה הממלכתית הפרוסית (נוסדה כספריית-החצר ב-1661) בברלין, שהיו בה ב-1940 35 מיליון כרכים ושהושמדה בחלקה הגדול בימי מלחמת-העולם II; היום היא "הספרייה המדעית הציבורית" באיזור המזרחי של ברלין, ובה 1¼ מיליון כרכים; הספרייה הממלכתית הבאווארית (נוסדה כספריית-החצר ב-1558) במינכן, הכוללת 2 מיליון כרכים, אחרי שכ-½ מיליון כרכים אבדו בימי המלחמה. "אוסף-הספרים הגרמני" בליפציג (נוסד ב-1912) נועד לאסוף את כל הספרים שהופיעו ושמופיעים בעולם בשפה הגרמנית; הוא נטע קשה במלחמת-העולם II, אך כולל גם הוא כ-2 מיליון כרכים. במקביל לו נוסדה ב-1946 בג' המערבית "ספרייה גרמנית" בפראנקפורט.

A. v. Harnack, *Geschichte d. Kgl. Preuss. Akad. zu Berlin*, 1901; *Festschrift d. Kaiser Wilhelm-Ges. z. Forderung d. Wiss.*, 1921; G. Leyh, *Die dtsch. wissensch. Bibliotheken nach d. Krieg*, 1947; id., *Gesch. d. Bibliotheken (Hndb. d. Bibliothekwiss. III^a)*, 1952; *Hndb. d. dtsch. Wissenschaft*, I, 1949; L. Stern, *Zur Gesch. u. wissenschaftl. Leistung d. Dtsch. Akad. d. Naturforscher*, 1952, *Bericht d. Dtsch. Forschungsgemeinschaft*, 1953; *Vademecum dtsch. Forschungsstätten*, 1954.

א. ע. ש.

הפיסול — ובעיקר הפיסול הקישוטי — הושפע כולו מאיטליה ומארצות-השפלה. בציור של המאה ה-17 אין להזכיר אלא שני אמנים: את יוהאן רוטנהמר, שחיקה את הוויניציאנים בצורה מלאה חן, ואת אדם אלסהימר (ע"ע), גדול האמנים של אותה התקופה, שציורו הרומאנטי בכהה-בהיר השפיע גם על הציירים שמחוץ לגרמניה.

לעומת זה נתפתחה סמוך ל-1700 הן בדרומה של גרמניה והן בצפונה ארדיכלות בארקות, הנמנית עם גדולי ההשגים של האמנות הג' בכלל. עד לסוף המאה ה-17 היו כמעט כל הארדיכלים איטלקים, ואף במאה ה-18 פעלו: בדרדון ג' קיאורי (שבנה את כנסיית-החצר), ובדרום — בני-מש-פחת ביינה (ע"ע), שנודעה להם חשיבות בבנין תיאטראות. בנא-הפארק הגרמניים היו תלמידי האיטלקים. ביצירותיהם ניכרת ההתפתחות מן הסיגנון הדרמטי של הבארוק הרם עד סיגנון הבארוק המאוחר, שבו מתלכדים בהירות, הנאה מן המשחק — המתבטא לפעמים באפקטים מפתיעים — גדולה וחן, בצורה שהיא יחידה במינה. עד היום מרובים בגרמניה כנסיות קתוליות, ארמונות וכ"מאותה התקופה, הנושאים את חותמו של סיגנון מיוחד זה; כנגדם בולטות הכנסיות הפרוטסטנטיות בפשטותן כבנייני-אולמים הכוללים אפסוף-רות. בין הארדיכלים של תקופה זו ראויים לציון: הווינאים פישר פון ארלך ולוקס פון הילדברנד; המנזר הנהדר במלך ע"נ דנובה (ע"ע אוטטריה, עמ' 961—962) הוא מעשה-ידיו של יעקב פנדאואר. במינכן שררה תחילה השפעתו של הצרפתי פראנסואה קיווייה (Cuiville); אחריו באו האחים אום (ע"ע), שהקימו בנייני-כנסיות מלאי להט והבעה תיאטראלית. החשוב בכל האמנים האלה היה, אולי, יותן בלסטר נוימן (ע"ע), בונה הארמונות בוירצבורג וברוכזאל ומחדש הבניינים בכנסייה לעולירגל "פירצנהילינג" ובמנזר פאנץ ע"נ מיין, שנבנו ע"י י. דיצנהופר. בדרדון הקים מתיאס פפלמן (ע"ע, וע"ע ארדיכלות, עמ' 729—730) את בניין Zwinger ("הסוגר"). בברלין פעל אנדראס שליטר (ע"ע) בבנין הארמון ובית-המשק (Zeughaus); הוא הצטיין גם כאחד הפסלים המועטים של התקופה, ביחוד ע"י הקמת האנדרטה של "הקורפירסט הגדול", החשובה שבאנדרטות מסוג זה מצפון לאלפים. בדרדון פעל הפסל בלסטר פרמזור, בווינה — גאורג רפאל דונר. לגבי התפתחות הפיסול הועיר נודעה חשיבות להמצאת החרסנה (ע"ע) ע"י בטגר בדרדון.

הציור בתקופת-הבארוק המאוחרת ובתקופת רוקוקו (ע"ע) לא הגיע בג'ידי השגים ניכרים, אלא הצטמצם בייקוי של דוגמות הולאנדיות, צרפתיות ואיטלקיות. הרשם דניאל חודביצקי (ע"ע) מדאנציג קישט רומאנים ומחזות רבים בפיתוחים מלאי-חן, שבהם כבר מורגש משהו מרוחו של הקלאסיציזם. עוד בתחילת המאה ה-18 פעל רפאל מנגס (ע"ע) — ממוצא יהודי — שנתמנה לאחור מכן למנהל האקדמיה במאדריד וזכה לפירסום רב בתמונותיו האקאדמיות. כמה אמנים אקאדמיים מאוחרים יותר, כגון פ. האקרט ובני-משפחת טישבין נתפרסמו על-ידי גתה. — אין למצוא באמנות המתארת של אותה התקופה לא מתנופתה של הספרות ואף לא מגדלותה של המוסיקה הג' של אותו הזמן.

תקופת הקלאסיציזם והמאה ה-19. במחצית השנייה של המאה ה-18 ובתחילת המאה ה-19 נתחדשה במידת-מה רוח האמנות הג', ובפרט הארדיכלות. גדול אמני התקופה היה קרל פרידריך שינקל (ע"ע), שנתפתח לאחר מכן —

הירשפוגל, לאוטנזאק, הופפר, ואחריהם גאורג פנץ, הנס בורקמייאר (ע"ע), הנס בלדונג (ע"ע), ברטל בריון, תקופת-הרנסאנס בציור הגרמני נפסקה בבת-אחת סמוך ל-1540 (וע"ע אוילנשפיגל, עמ' 815; אפר, עמ' 311; אמן, יוסט, עמ' 990; אנטוניוס מתבי, עמ' 421; אק, יוהנס, עמ' 509). — במאה ה-15 פרחו בגרמניה גם מלאכת השטיחים המצויירים (ע"ע גובלן).

בארדיכלות נשתמרה רוח הגותיקה במאה ה-15 זמן רב יותר מאשר בשאר האמנויות. באיזור הסאכסוני התפתחה עד לאמצע המאה ה-16 אפילו "גותיקה מיוחדת". אף בבת-היעריות נמשכה המסורת הגותית; אולם בבניינים אלה, המכונים לתכלית מעשית, כבר היו מצויים יסודות המעידים על החשיבה הסטאטית של ארדיכלות הרנסאנס.

סיגנון רנסאנסי אמיתי לא נתפתח בארדיכלות הג' אלא במאה ה-16, בעיקר בבנייני ארמונות ובבת-יעשירים. אפייני לארדיכלות הרנסאנס הגרמני הוא, למשל, שבת-ההמדרגות מצויים עדיין עפ"ר במגדלים בולטים מן הבניין הראשי. היסוד המיוחד לארדיכלות זו הוא הקישוט הגרוטסקי, המצפה את הבלטות, השערים ומסגרות-החלונות בפיתוחים אורנאמנטאליים. בניינים שנבנו בסיגנון זה נמצאים בטורגאו, דרדון, בריג, אך החשוב שבהם הוא הארמון של היילברג. לפסלים הגדולים של ראשית ימי הרנסאנס הגרמני קמו יורשים מוכשרים, כגון אדולף דאוהר, הנס לינברגר, פישר הצעיר, פאנקראץ לאבנולף, ועוד; באמנותם ניכרת השפעת הרנסאנס של איטליה, אך גם של ארצות-השפלה, אולם מצויים בה שרידי הגותיקה המאוחרת מזה, הרואלים של המאה ה-14 מזה.

תקופת הבארוק. עוד לפני 1600 חדלו הכוחות היוצרים באמנות הג', רק באמנות השימושית, כגון בעשיית רהיטים ובעיקר כמלאכת צריפת-הזהב (שמרכזה היה באוגסבורג), הושגו עדיין השגים חשובים. מאיטליה חדרו לסיגנון הבניה הגרמני יסודות בארוקיים (ע"ע ברק) ונתערבו בשרידי הגותיקה המאוחרת יותר מאשר בשרידי הרנסאנס. יש לציין במיוחד את הופעתו של הסיגנון הישועי התיאטראלי (כנסיית-האוניברסיטה בוירצבורג) מזה, ואת הכנסיות הפרוטסטנטיות מזה, שרובן היו בנייני-אולמים, הכוללים אפסופות.



ציור 4. בית-המדרגות בארמון אוניווסטנבורג במריק (בנחה ע"י ב. נויסאו, 1748—1748)

החומר ומתפקדיהם השימושיים. בזה קיבל הפונקציונאליזם את ביסוסו להלכה ולמעשה ונעשה במהרה לסיגנון הבניה הבינלאומי. במחיצתו של גרופיוס עבדו ב"בית-הבניה" (שהועבר אח"כ לדסאו; תמונה ע"ע גרופיוס) ארדיכלים מעולים, כגון מוהלינג, יוזף אלברס, מיס ון דר רוהה, הנס מיאָר, וכן גלזו אליו הציירים הגדולים וסילי קנדינסקי (ר' לעיל), פאול קלה (ע"ע), ליונל פינינגר (ע"ע). אריך מנדלסון (ע"ע) יצר את הסיגנון הפונקציונאליסטי בבניית בתי-מסחר; ברונז טאוט עשה נסיונות בציריחיותות לשם החיאת מראה-הערים; האנס פלציג (Pölzig), הינריך טסנו (Tessenow), ארנסט מאי ואחרים חרגו, לפי דרכו של "בית הבניה" מתחום בנייתם של בתים בודדים וחידשו שיטות לתיכנון-ערים, ואף לתיכנון-איזורים, בקנה-מידה גדול.

סיגנון הציור ששלט גם בתקופה הרוימארית היה האכס-פרסיוניזם. אל חברי האגודות "הגשר" ו"הפרש הכחול" נצטרפו ציירים אכספרסיוניסטיים אחרים מביי-דורם, ובעקבותיהם הלכו אמנים צעירים רבים. — בו בזמן גרמה המהפכה הג' של 1918 לכיוון חדש — האמנות הסוציאליסטית התוק-



ציור 9 א. בארלאד: פושטתיך

פנית, שדבר לא היה לה עם אמנותה הסוציאליט-דתית של קתה קולחויץ (ר' לעיל, עמ' 590) ועם פקחותו הליבראלית של דומיה. ראשי דבריה היו הרשם הגדול ג'ורג' גרוס (ע"ע) והפוטומנטאויסט ג'ון הרטפילד; שניהם באו מתנועת הדראיום (ע"ע) הבינלאומית והתקיפו את המיליטאריזם הגרמני ואת המעמד השולט בצירים מלאי סאטירה לוהטת. לקבוצה זו שייך גם אוטו דיכס. כוחה של התנועה הזאת נשבר למעשה עם תום ימי האינפלציה (1924).

עם ייצובו החולף של המשטר הבורגני לאחר 1924 קמה בגרמניה תנועה-שכנגד, בשם Neue Sachlichkeit ("העני-יגניות החדשה"), שהיתה מושפעת מן הפרימיטיויסט הצרפתי ארני רוסו (ע"ע). בציריחהם של אמני האסכולה הזאת



ציור 7. ו. קיפל: פוליסקנים בכפר

Die Brücke ("הגשר"), שנוסדה ב1905 בדרזדן ושבה השתתפו אמיל נולדֶה, לדויג קירכנר, ארנסט הקל, שמיט-רוטלוף ואחרים, בא במקום הסיגנונות המתארים של הנאטור-ראליזם — האכספרסיוניזם (ע"ע). שהיה בחינת יצירה מקורית של האמנות הג', אופן-צירום של האכספרסיוניסטיים הגרמנים היה מראשיתו טוער וברוטאלי. אגודה שניה שנודעה לה אח"כ חשיבות לגבי האמנות העולמית, נוסדה ב1912 במינכן בשם Der Blaue Reiter ("הפרש הכחול"); בין מייסדיה היו הרוסי וסילי קנדינסקי (ע"ע) והצייר הלירי פרנץ מרק (ע"ע). ציירים אלה ראו את יצירותיהם כתיאורי "הרוחני" (במשמעותו של דילתי [ע"ע], ז. א. כסופלימא-ציה של החושני). ואמנותם הגיעה לפי שיטתם עד לגבול המופשט, וביחוד התפתח קאנדינסקי לאחר מכן בכיוון זה. — מקום מיוחד לעצמו קבע האוסטרי אוסקר קוקושקה (ע"ע), שיצירתו האכספרסיוניסטית היתה ציורית הרבה יותר מזו של שאר הגרמנים והתקרבה לאמנות של אירופה

המערבית. הפסל ארנסט ברלד (ע"ע) פיתח מסגולותיו של העץ אכס-פרסיוניזם מונומנטאלי ודרמתי; הפסל וילהלם למברוק (ע"ע) שאב את השראתו מן הג' תיקה.

בימי הרפובליקה הרוימארית. 1919 סיפקה הרפובליקה הצי-עירה בידי הארדיכל ולטר גרופיוס (ע"ע) לייסד בווימאר בייס לאמנות נטול אופי אקא-דמאי (את "בית-הבניה"



ציור 8 א. נולדֶה: ראשנביא (1915)

[[Bauhaus]]. לדעתו של גרופיוס וחבריו מכוונת האמנות לשמש את האדם; משום כך ראו — בעקבות חלוצי הסיגנון הפונקציונאליסטי באה"ב, הולאנד וצרפת — את עיקר האמנות בארדיכלות, שכל שאר האמנויות, וביחוד האמנות השימושית, טפלות לה; את זו האחרונה יש לשחרר מן היסודות הסנטימנטאליים של ה"קונסטגוורבה" (ר' לעיל, עמ' 590); את צורות הבניין או הכלי יש להסיק מתכונות

colours and Drawings (Oberländer Trust and Karl Schurz Memorial Foundation), 1931; P. Thaene, *Modern German Art*, 1938; *Catalogue of Modern German Painting and Sculpture* (Museum of Modern Art, New York); P. O. Rave, *Kunstpolitik im Dritten Reich*, 1949.

ש. ב.

מוסיקה. ביה"ב קיבלו הגרמנים מן המקורות הכנסייתיים את המסורת של „שבע האמנויות החפשיות“, שפללו את המוזיקה; הפעולה המוסיקאלית נתבטאה תחילה בעיקר בטיפול בזמרה כאמצעי חינוך מוסיקאלי. אלקואין (ע"ע) במאה 8 מצא דרך-פשרה בין נהגי-הזמרה הרומי והפראנקוני. בבתי-הספר שליד המנזרים קמה מערכת של מרכזי-תרבות, שבהם הורו מורים גדולים במאות 9—11 גם מוזיקה להלכה ולמעשה.

במאות 12—14 היתה המוזיקה הג' האמנותית מיוצגת על-ידי המינזנגרים (ע"ע), שקיבלו את צורות-הזמרה של הטרוואדורים הפרובנסאליים בני-דורם וסיגלו להם את שירי-עמם המקומיים. עם חשובי המינזנגרים, שניגוניהם נשתמרו עד היום, נמנים: ואלטר (ע"ע) פון דר פוגלנדיה, ניטהרט פון רויאנטל (1180—1240), הינריך פון מיסן

(המאה ה-12—13)

מסגרת המינזנגר ניקרס פון רויאנטל

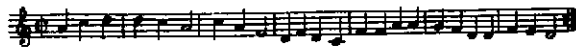

(המכונה פראואנלוב = „משבחה-הנשים“, מת 1318), הוגו פון מונטשרט (1357—1423). במקום אמנותם המעודנת של בני-אצילים אלה באה במאה 15 תנועת המיסטרזינגרים (ע"ע) הבורגנים, שהגלדות (ע"ע) שלהם יצרו אירגון לפעילות אמנותית, קבעו חוקי קומפוזיציה והקפידו על שמירתם. המנגינות היו עפ"ר פדאנטיות ומסורבלות בסילוליים. מניגונות מקוריות של המיסטרזינגרים, שהחשוב שבהם היה הנס זנס (ע"ע), מובאות ונידונות מבחינת חוקיהן המיוחדים ב„מיסטרזינגרים מנירנברג“ לריכרד וגנר (ע"ע).

בינתיים נתגלו כבר בראשית יח"ב נטיות גרמניות-טיפוסיות במהלך המנגינה, שהגיעו למלא התפתחותן בתקופת הקלאסיקה והרומאנטיקה. על ההבדל בין המוזיקה הג' ובין זו של העמים הרומאניים כבר העיר אריבו מפריזינגן (במאה 11): „לנו נראה מהלך המנגינה בקפיצות יותר מאשר לאיטלקים, הנהנים ממנגינה ההולכת צעד אחרי צעד.“ גם הנטיה החזקה לריבוד בטרצות נראית כמבשרת את סיגנון-ההארמוניה הגרמני של שיא הרומאנטיקה (פראמס).

רק בסוף המאה 13 הופיע בגרמניה השימוש ברבבוליות של האורגנום (ע"ע). הפרקים הקדומים ביותר של הרב-קוליות הגרמנית שהגיעו אלינו הם של הרמן מינך מזאלצ-בורג (1350—1445). מקור חשוב ביותר למוסיקה הג' העממית החדקולית והרבקולית משמשים: ספרה-שירים של לוכהים (1450); ספרה-שירים של גלוגאו (1460). המכיל גם ניגוני-ריקודים לכלים וקאנונים; קובץ קומפוזיציות לעוגב ערוך בצורת ספר-לימוד לקומפוזיציה, — Fundamentum organisandi של קונרד פאומן (1410—1473).

כאמצע המאה 15 חדרו לגרמניה מן הדרום ההשפעות הראשונות של הרנסאנס. מוסיקאים מארצות-השפלה ומא-טליה, שכבר הגיעו למלא בגרותה של תרבות-המוסיקה שלהן, הציפו את גרמניה, לימדו את הטוניקות שלהם וסייעו למוסיקאים הגרמניים לפתח את החוש ליופי שבמידה ובסדר,

מתוארים הפצים ודמויות-אדם בדייקנות נאטוראליסטית יתרה. המזכירה לנו תמונות-חלום מסוימות; משום כך נקרא סיגנון זה גם בשם „ראליזם מאגי“. אמנות זו שימשה מעבר לסינרואליום (ע"ע), שנוצר בצרפת, אולם אחד מניגוני המעולים בגרמניה היה מפס ארנסט (ע"ע), וע"ע ארגון, לואי, עמ' 638). כיוון מיוחד בסינרואליום היה מיוצג ע"י פאול קלה. בעל חזיונות מלאים רגש לירי עמוק. זמן קצר לפני סוף הרפובליקה התבלט בגרמניה הצייר ינקל אדלר (ע"ע), יהודי יליד פולין וחניך גרמניה, שיצא מאכספרסינזיום ציורי-מונומנטאלי והגיע לידי אמנות מופשטת.

על חייה-אמנות הערים בגרמניה מ-1918 עד 1933 הקיץ הקץ עם עליית הנאציון 1933. מעתה הושלט בכל ענפי האמנות הנאטוראליזם הרגשני-המזויף — המגיע לעיתים עד לגבול הפורנוגראפיה — של הבורגני הזעיר והמשפיל-למחצה. היצירות החדשות, שהעמידו את האמנות הג' — בפעם הראשונה בהיסטוריה — בשורה הקדמית של האמנות האירופית בדור, הוכרו כ„מנוונות“, ומקצתן הושמדו. — אחרי 1945 נתעוררו מיד כוחות חדשים, שחיפשו — בהנהגת אמנים אימפרסיוניסטיים משרידי הדור — את הקטר לאמנות הצרפתית והאמריקנית החדשה (בגרמניה המערבית) או ל„ראליזם הסוציאליסטי“ הרוסי (בגרמניה המזרחית). בימינו מצויים באמנות הג' כל הזרמים — מן הנאטוראליזם האימפרסיוניסטי עד האכספרסינזיום והסינרואליום — ובלטת גם בה הנטיה להפשטה, שגשתררה באמנות העולמית מאמצע המאה הזאת.

חיבורים כלליים:

G. Dehio, *Gesch. d. dt. Kunst*, I-VIII, 1930-34; id., *Hdb. d. dt. Kunstdenkmaler*, I-VI, 1931-35; M. Christoffel, *Die Kunst als Form u. Ausdruck*, 1928; F. Knapp, *Die dt. Kunst*, 1930; H. Deckert, *Die Kunst*, I-II, 1931/32; P. du Colombier, *L'art allemand*, 1946; G. Lehnert, *Illustr. Gesch. d. Kunstgewerbes*, I-II, 1907/09; H. Th. Bossert, *Gesch. d. Kunstgewerbes*, I-IV, 1918-25; E. Bock, *Die dt. Graphik*, 1922

חיבורים על תקופות מסוימות:

A. Haupt, *Die älteste Kunst, insbes. d. Baukunst d. Germanen v. d. Völkerwanderung bis z. Karl d. Gr.*, 1909; J. Hoops, *Realex. d. germanischen Altertumskunde*, I-IV, 1911-13; F. Adama van Scheltema, *Die altnordische Kunst*, 1923; M. Burg, *Ottomische Plastik*, 1922; A. Goldschmidt, *Die Elfenbeinskulpturen aus d. Zeit d. karolingischen u. sächsischen Kaiser*, I-III, 1918-23; P. Clemen, *Die romanische Monumentalmalerei in d. Rheinlanden*, 1916; K. Gerstenberg, *Die Sondergotik*, 1913; G. Swarzenski, *Denkmäler d. s. Malerei d. frühen M.A.*, I-II, 1901-13; E. Heidrich, *Alteutsche Malerei*, 1920; F. Burger — H. Schmitz — J. Beth, *Die dt. Malerei v. ausgehenden M. A. bis z. Ende d. Renaissance*, I-III (Hdb. d. Kunstw ss.), 1918-24; W. Worringer, *Die altdt. Buchillustration*, 1921; A. Goldschmidt, *Die dt. Buchmalerei*, 1928; H. Schmitz, *Bildteppiche*, 1921; W. Lubke, *Geschichte d. Renaissance in D.*, 1914; C. Harst, *Die Architektur der dt. Renaissance* (Propylaen-Kunstgeschichte), 1925; W. Pinder, *Die dt. Plastik im ausgehenden M. A. bis z. Ende d. Renaissance*, I-II, 1924-29; H. Bergner, *Hdb. d. bürgerlichen Kunstaltertumer in D.*, I-II, 1906; A. G. Brinkmann, *Die Städtebaukunst in d. Vergangenheit*, 1921; W. Wetzold, *Die Kunsthistoriker von Sandrart bis Kulmar*, 1921; A. Andersen, *Der deutsche Peintre-Graveur v. letzten Drittel d. 16. Jhs bis z. Schluss d. 18. Jhs*, I-V, 1872-78; S. Sitvell, *German Baroque Art*, 1928; G. Biermann, *Die Barok u. Rokoko*, I-II, 1914; O. Riesebieter, *Die dt. Fayencen d. 17. u. 18. Jhs.*, 1921; R. Hamann, *Die dt. Malerei v. Rokoko bis z. Expressionismus*, I-II, 1924; P. O. Rave, *Die Malerei d. 19. Jhs.*, 1949; G. von Sydow, *Die dt. expressionistische Kultur u. Malerei*, 1919; G. Hartlaub, *Die Graphik d. Expressionismus*, 1947; *Catalogue of the Exhibition of Paintings, Water-*

כגון תהלוכות, חגיגות לכבוד אישים גדולים, סרנאדות, מוסיקה לנגינה במגדלי-הערים, בחתונות, בימיאבל וכדו', בתקופה מאוחרת יותר נדרשה מוסיקה כליית למסיבות פרטיות בבתי עשירים משכילים. לסוגים אלה של מוסיקה שייכים: הסוויטות לצ'מבלו (פרובברגר, 1616–1667), מוסיקה ללוט (סוויטות של אַזֵּס רֵיֶסְנֶר [1636–1679], סונאטות של סִיִּיוִיס לְאֹפּוֹלד וִיס [1686–1750]), יצירות לכינור של הַיֶּנְרִיך בֵּיבֶר (1664–1704) — הקדמות וירטואוזיות לסונאטות-הסולו של בֶּךְ —, זמרים של א. קֵיֶיגֶר, אֶרֶסְמוֹס קֵיֶנְדֶרְמָן (1616–1655), פ. הַיֶּנְרִיך אֶרְלֶבֶךְ (1657–1714). — בתקופה זו הגיעה המוסיקה הג' לשיאה הראשון עם ג. פֶּר. הַנְדֶּל (ע"ע) וי. ס. בֶּךְ (ע"ע).

אחרי שיא זה חלה ירידה זמנית, שהיה בה משום הפסקה ויצרת לפני עליה חדשה. באותה התקופה התנגשה אסתטיקה חדשה עם ההשקפה המסורתית על תפקידה של המוסיקה. עד אז שימשה המוסיקה אך ורק להאדרת הרגש הדתי או להתעלות חגיגית, לטקסים דתיים או חילוניים; מוסיקה חזרבה, לדברי באך, „לכבודו של האל ולנופש-הרוח“. עתה נראו אותם הערכים כמישונים, ובהנהגות הביקורתית התריפה של יוהן מַתְסוֹן (1681–1764) הזכרה מלחמה בסיגנון הקונטרפונקטי ובצורות-המבנה הגדולות והחגיגיות של המיסות והקאנטאטות הכנסייתיות. המוסיקה נכנסה לטרקליני החברה; צורות-ריקוד קטנות, מנגינות בליווי פשוט באֶקֶוֹר־דים, שירי-אהבה — שימשו ביטוי ל„סיגנון הגאלאנטי“ של תקופת-הרוקוקו, כתגובה על „הסיגנון החמור“ של תקופת-הבארוק. כעבור זמן קצר נתגבשו במוסיקה הגרמנית שני זרמים, שפילסו את הדרך ל„קלאסיקה“ ול„רומאנטיקה“, שבאו אחריהם: (א) „תורת-ההיפּעֶלוּת“ (האַפְקֶטִים) — התורה האסתטית של „הסיגנון הנרגש“ — המיוצגת בעיקר על-ידי בניו של באך, וִילְהֶלֶם פֶּרִיֶדְמָן (1710–1784) ופיליפ עמנואל (1714–1788), וכן ע"י י. י. קֵיֶנְץ (1697–1773) וג. בֶּנְדֶּה (1722–1795). כאן נוסחו בתורת הקומפוזיציה טיפוסי ההר-גשות (סערת הרגש, השלווה, הלאות, הרוך וכדו') ניסוח שיטתי, כדי לקבוע לשון שתהא משותפת לקומפוזיטור ולמאזין כאחד, דבר המשמש מכשיר ברור לרומאנטיקה של המאה ה-19; (ב) „האסכולה המאנהימית“ — ששימשה הקדמה לסיגנון-התזמורת הסימפוני של הווינאים הגדולים. יוהן שְׁטְמִיץ (1717–1757) פיתח את הקווים האשיניים של הטכניקה הזאת: שיטה חד-קולית, הבלטה מלודית של הכינור-רוח, נטישת העיבודים הקונטרפונקטיים בסיגנון-החיקוי, הדגשת האגוגיקה (הגדלת המהירות בפרקים המהירים) והדינאמיקה (הגברתה וחלשתה של עצמת הצלילים בקווים גדולים, הטעמות מפתיעות), פארטיטורות מפורטות בניגוד לטכניקה של הבאס הכללי, אפקטים פליים בביצוע התזמירי ועוד. בין הנציגים החשובים של אותה האסכולה ראויים לציון פ. כס. ריכטר (1709–1789) ובניו של י. שְׁטְמִיץ, קרל (1746–1801) ואנטון (1754–1809).

מאמצע המאה ה-18 עד סוף המאה ה-19 שימשה המוסיקה הג' מרכז למוסיקה האירופית כולה. במחצית הראשונה של תקופה זו הגיעה לשיא היסטורי-עולמי עם הופעתם של שלושת הקלאסיקנים הגדולים: פֶּרְנַן יוֹזֶף הֵידֶן (ע"ע), שקבע את צורת הסונאטה בדמותה הפואטית, שעל-פי כלליה-מבנה שלה עוצבה במשך כמה דורות צורתה של כל המוסיקה הקאמרית, המוסיקה התזמרתית הסימפוניית

אלא שהגרמנים לא איבדו עי"כ את סגולותיהם המיוחדות להם. על רקע האידיאל התרבותי החדש נקבע גם מקומה של המוסיקה הג' והתחילה התפתחותה המפוארת, שעתידיה היתה להעמיד את גרמניה במאות ה-18–19 בראש המוסיקה האירופית כולה. בסוף המאה ה-15 כמו ראשוני הנציגים החשובים של האסכולה הג' הרב-קולית: אָדָם פּוֹן פּוֹלְדֶה (1440–1506); הַיֶּנְרִיך פֵינֶק (1445–1527); הַיֶּנְרִיך אֵיֶז (1450–1517); הַשׁוּיֶצִי לודוויג וֶנְפֶל (1490–1550), שהציג טיין בְּקוֹוֶדְלִיבֶט הרב-קולי, המבוסס על שירי-עם גרמניים. במאה ה-16 היו יעקובוס גֶלוֹס (1550–1591), הַנְס לְאָו הַסְלֶר (1564–1612) ומיכאל פֶרְטוּרִיוֹס (1571–1621) מן „הוויני-ציאנים-הגרמנים“, תלמידיו של אַנְדְרֵאָה גֶבְרִיאֵלִי (ע"ע), שהפיצו בגרמניה את הטכניקה הרב-מקהלתית של האסכולה הוויניציאנית. — עם התיקונים שהנהיג לוֹתֶר (ע"ע) בפיוט הכוראלי הפרוטסטנטי נראו גם הסימנים הראשונים ליסודות סיגנון לאומי.

במאות ה-17 וה-18 החישו גורמים מדיניים וחברתיים את תהליך התעצמותה והשרשתה של המוסיקה הגרמנית. באותה תקופה נתגבשה המוסיקה המיוחדת לכל מעמד ומעמד: שירי-עם וריקודי-עם בקרב האיכרים; תזמורות-אזרחים ואגודות-מהללים בקרב העירוניים; מוסיקה כנסייתית, שנודע לה תפקיד חשוב במאבק בין הרפורמאציה הפרוטסטנטית והרפורמאציה-השכנגד הקאטולית; מוסיקה-הצר מכל הסוגים בתצורות השליטים והאצילים. כל אחד מן המעמדות או החוגים הללו הטיל על המוסיקאים משימות מיוחדות. המוסיקאים זכו להזמנות מטעם כל בעלי-ההון — השליטים, רבני הכהונה והנדיבים האזרחיים.

הצרות-השליטים דרשו יצירות לייצוג ולהצגה, בעיקר את הַבֶּלֶט (ע"ע). הכולל מוסיקה כליית, זמרת-מקהלה וקאצ'י-סולו, אֶע"פ שבשטחים אלו שררה השפעה צרפתית ואיטלקית, תרמו את תרומתם גם קומפוזיטורים גרמנים, כגון הַיֶּנְרִיך שֵיץ (ע"ע). גם האופרה הג' בתקופת-הבארוק נשארה תלויה ביבוא מאיטליה ומצרפת. רק באופרה-ההאמבורגית (שנוסדה ב-1678), שלא היתה תלויה בתמיכה כספית מצד החצרות והיתה בועדת לקהל בורגני, קמה אופרה ג', שהיה בה משום מיוזג של ליבריתות צרפתיות ואיטלקיות עם טכניקת-הבימה האנגלית והשימוש בתמאטיקה ג'י-עממית. האישיות המרכזית בתולדות האופרה ההאמבורגית היה רֵינְהַרְד קֵיֶזֶר (1673–1739), שבימי כהונתו תרמו למוסד אופרות גם הַנְדֶּל וּמַתְסוֹן. גם המוסיקה הכנסייתית-הקאטולית דרשה צורות מייצגות משלה — יצירות רב-מקהלתיות (פֶרְטוּרִיוֹס, הַסְלֶר), וכן קֵיֶזֶר צרטים למוסיקה דתית, שנתפתחו לקאנטאטות כנסייתיות בצורת מחזורים בידי קֵיֶיגֶר (1634–1666), פֶּכְלֶבֶל (1653–1706) ובוכסטהוֹדֶה (ע"ע). מן הפיוט הכנסייתי-הפרוטסטנטי טאנטי נתפתח העיבוד הכוראלי לעוגב, שבו נצטיינו מ. פֶרְטוּרִיוֹס, פֶּאֶכְלֶבֶל, שֵיט (Scheidt, 1587–1654), ולאחר מכן — יוהאן סבאסטיאן בֶּךְ. הצד השווה בשתי המגמות הדתיות הוא הצורות החפשיות של המוסיקה לעוגב, שהיו מבוצעות אף מחוץ לכנסייה: רֵיֶצְדֵקֶאָרֶה, טוֹקֶאטֶה, קאנצונה וקאפריצ'ו, ומהן התפתחו אחר-כך הפרלודיה והפוגה. עם הצורות הדראמאטיות של המוסיקה הכנסייתית נמנות הפאסילונות האוראטוריות; לגבי הסוג האחרון עומדות בראש יצירותיו של שֵיץ. הבורגנות דרשה מוסיקה חילונית להודמנויות רשמיות,

המשטר הנאצי שם מחנק על היצירה החפשית, וכימיו לא נוצרו בגרמניה כל יצירות חשובות.

J. A. Fuller-Maitland, *Masters of German Music*, 1894; A. Scher. ng, *Deutsche Musikgeschichte im Umriss*, 1917, H. J. Moser, *Geschichte der deutschen Musik*, I-III, 1928^a-1930^a, G. Reese, *Music in the Middle Ages*, 1940, F. Bukofzer, *Music in the Baroque Era*, 1947; A. Einstein, *Music in the Romantic Era*, 1947; H. Mersmann, *Neue Musik*, 1949; R. Malsch, *Geschichte der deutschen Musik*, 1949^a.

י. טל

פולקלור. החומר הפולקלורי העתיק ביותר של עמי גרמניה כולל שרידים ארכאולוגיים ושיירים פרהיסטוריים, כגון שלדים מעוֹכֵים בקברים עתיקים, המעידים על פחד קדום מפני המת, וחורים בארונות-אבן של מתים, המעידים על האמונה שהגשמה עוזבת את הארון דרכם. סיפורים ומנהגים של שבטים טוטוניים נרשמו על-ידי היסטוריונים, גאוגרפים ונוסעים בתקופה העתיקה (יוליוס קיסר, טקיטוס, סטרבון). הספרות הג' ביה"ב עשירה ביסודות פולקלוריים. נפוץ ביותר עיבוד מעשיות; נזירים רשמו סגולות והשבעות, אספו פתגמים להוראת מוסר נבתי-ספר וערכו מילונים העשירים במסורות ובמימרות עממיות. האפוס העממי הגרמני ביה"ב, שבו מעובדות מסורות-הגיבורים הגרמניות בסיגנון ארכאי בשביל קהל-מאזינים בחצרות מלכים ונסי-כים, משקף עובדות היסטוריות מתקופת נדידת-העמים, כפי שנתפרשו במסורת העממית שבע"פ בפי הדורות הבאים. מסביב לגיבורים טוטוניים קדומים מן השבטים, שהיו אבותיהם של הגרמנים או קרובי אבותיהם (גותים, בור-גונדים וכו'), נתהוו ביה"ב מחזורי סיפורים ואגדות, בדומה לאגדות קארולוס הגדול והמלך ארתור בצרפת ובאנגליה. במאה ה-13 נתמזגו סיפורים היסטוריים ופסודו-היסטוריים אלה עם אגדות על גמדים ו"גן-הוורדים", המהוות, כנראה, שיירי אמונה טוטונית אלילית על החיים אחרי המוות. המטיווים העממיים, שהיו עלולים להיראות אגדתיים מדי, הושמטו בעיבודים הספרותיים שנועדו לאצולה המשכילה. אולם הם הוסיפו לחיות חיים עצמאיים בפי העם.

בסוף יה"ב מצוי בספרות העממית הג' חומר פולקלורי עשיר, בעיקר בקבצי מעשיות ושיירי-עם ובספרי סגולות ופתרוני-חלומות; אולם גם ביצירות סופרים מובאים מנהגים ופתגמים, סיפורים ומסורות-עם לרוב. במאה ה-17 התעוררה בגרמניה, בהשענת ההומאניסטים באיטליה ובעקבות ה"ר-אקציה נגד ארחות-חיים צרפתיים, ההתעניינות בעבר הלאומי על כל גילוייו, שנתבטאה בין השאר באיסוף מכוון של חומר פולקלורי, תוך הדגשת חשיבותו ההיסטורית והאֶת-נוגראפית; בסוף המאה ה-18 הקיפה התעניינות זו שכבות נרחבות של הציבור. ו. ג. ה"ר (ע"ע) הדגיש ביצירותיו ובכתביו את ערך השירה העממית; גתה (ע"ע) רשם שירים מפי העם באלזאס והירבה להשתמש במטיווים עממיים-אגדתיים ביצירותיו, למשל ב"פאוסט".

בראשית המאה ה-19 התעניינו במיוחד הרומאניסטים במעשיות ובשיירי-עם, באיסופם ובפירושם. ב-1806 הוציאו א. פון אַרְנֵים וק. ברנסנו את "קרן-הפלא של הנער" (Des Knaben Wunderhorn), אסופת "שירים גרמניים קדומים"; ב-1801 הוציא י. גרס (ע"ע) את "ספרי-העם הגרמניים"; ב-1812-1814 הופיעו "מעשיות לילדים ולבית" של האחים

הקונצרטאנטית; וולפגנג אמדאוס מוצרט (ע"ע). שפיתח את הרגישות העדינה של הקאנטילנה הדרומית השתמש יותר בניגודים להבלטת הרושם הפסיכולוגי שבדמויות של האופרות שלו; לודויג ון בטהובן (ע"ע), שהעלה את הסימפוניה לדרגת המונומנטאליות, ולבסוף התגבר על מבנה בסימפוניה התשיעית שלו והגיע לצורה שהיא מעין קאנ-טאטה סימפונית. כל שלושת היוצרים הגדולים קבעו לעצמם מתוך חירות גמורה חוקים חמורים, ובהקפידם על שמירתם השתלטו שליטה אמנותית על עולס-רגשות מופשט, המתגלה בעיקר ביצירותיו הפלליות האחרונות של בטהובן. — בשטח האופרה יוצג האידיאל הקלאסי על-ידי כריסטוף ויליבלד גלוק (ע"ע).

אחרי בטהובן פחת כוח כיבוש הרגש ועיצוב הצורה. הרומאניסטים שוב לא יכלו לפעול בדפוסים המופתיים, רעיונותיהם שטו למרחקים מלאי געגועים וחלומות. מחוסר יכולת ליצור צורות חדשות לעולם רעיונותיהם, השתמשו במבנה הסונאטה הקלאסית, הרחיבו ושינו אותו וביקשו להתאימו לתנאיהם החדשים. רק לומר האמנותי עוצבה דמות חדשה, המתאימה לו, בידיהם של י. ר. צומשטג (1760-1802) וביחוד של פרנץ שוברט (ע"ע), אמן הזמר הגרמני; אח"כ, עד סוף המאה ה-19, הוסיפו לטפח סוג זה רוברט שומן (ע"ע), רוברט פרנץ (ע"ע), יוהנס ברמס (ע"ע) והוגו וולף (ע"ע). שוברט, שומאן, וביחוד ברמס, חשובים גם מבחינת פעולתם כסימפוניקנים. בקשר הדוק עם יצירת הזמר עמד שיכלולו המכאני של הפסנתר, ששימש מעתה לא רק כלי אידיאלי לליווי, אלא נעשה גם גורם לפריחה של יצירה עצומה לביצועי-סולו בתקופת הרומאני-טיקה הג'. תרומה חשובה לסימפוניה, לביצועי-סולו ולזמר ברוח הרומאניטיקה תרם גם נכדו המזמר של משה מנדלסזון, פליכס מנדלסזון-בתולדי (ע"ע). עם קרל מריה פון ובר (ע"ע) קנתה לה את עולמה האופרה הגרמנית הלאומית, המבו-ססת על הטפסט גרמני, על נושאים מאוצרות האגדה או ההיסטוריה הגרמנית ועל שפה מוסיקאלית מיוחדת תוך שימוש במנגינותיהם.

במחצית השניה של המאה ה-19 שוב ירדה השפעתה של המוסיקה הג' בכללותה בעקבות עלייתו של האימפריסניזם הצרפתי. אולם בתקופה זו הבשילה המוסיקה הג' את הדמות הגדולה של ריכרד וגנר (ע"ע), שביצע את הרפורמה של האופרה ל"יצירה אמנותית כוללת". אנטון ברוקנר (ע"ע) קיבל את מורשת הסימפוניה הקלאסית-רומאניטית. פרנץ ליסט (ע"ע) היה סמל לוורטואוז-הפסנתר ויוצר הפואמה הסימפונית. ריכרד שטרַאוס (ע"ע) היה וירטואוז הגונים התזמורתיים לביצוע שפת-צלילים רֶאליסטית. היהודי המזמר גוסטו מלר (ע"ע) הביא בסימפוניות שלו את גישת הרומאניטיקה הגרמנית עד לתכלית גילוייה.

בשנים שלאחר מלחמת-העולם I עסקו אף הקומפוזיטורים הגרמנים בבעיות "המוסיקה המודרנית", שני יוצרים תרמו תרומות חשובות להלכה ולמעשה לשינוי-הערכים של האס-תטיקה המוסיקאלית. היהודי אַרְנֵילד שְנַבְרַג (ע"ע), מחלל הטכניקה המיוסדת על 12 טונים, נעשה מנהיגה הרוחני של אותה האסכולה בשיטת החיבור האטונאלי החמור, ופאול הינדמית (ע"ע) שואף לסינתזה של נטישת היסוד הטונאלי עם טכניקה רב-קולית הארמונית מסרתית. שני הקומפוזיטו-רים נאלצו להגר לאה"ב בעקבות השתלטותו של היטלר.

שהה ג' במחיצתו של לִמְנָה (ע"ע), אך זה לא הצליח להחזירו לנצרות, וג' נשאר כל ימיו מלא שאיפות הפכפכות, הרגשת בדידות וחוסר-אונים. ב-1838 נשא אשה; חדשים אחדים לאחר מכן מת משחפת בבית-אביו, המשמש היום בית-נכות לזכרו ולזכר אחותו. — מפעלו הספרותי של ג' כולל (נוסף על יומנו [1832—1835] ומכתביו) רק שני סיפורים מיתולוגיים קצרים בפרוזה שירית נהדרת: "הבככנטית" (La bacchante, "ההוללת"), וביחוד "הקנטאור" (Le centaure), שכתבם ב-1835—1836 ושלא פורסמו אלא אחרי מותו ע"י ז'רוז' סאנד. בשתי יצירות-מופת אלו באו לידי ביטוי תחושת-הטבע העמוקה שלו וצמאנו ליופי ולאהבה. — כתבי ג' ואחותו נתפרסמו ב-4 כרכים ב-1855—1864. השפעת ה"קנטאור" של ג' גברה מתחילת המאה ה-20, כשהספר זכה גם לתרגומים רבים, ביניהם לגרמנית בידי ר. מ. רילקה. — מהדורה חדשה של כל כתבי ג' יצאה ב-1947.

A. Lefranc, *M. de G.*, 1910; E. F. Schneegans, *M. de G.*, 1914, E. Zyromski, *M. de G.*, 1921; id., *Eugénie de G.*, 1921; E. Barthès, *Eugénie de G.*, I-II, 1929; E. Decahors, *M. de G.*, 1932; B. d'Harcourt, *M. de G. et le poème en prose*, 1932; L. Peter, *Das Naturgefühl bei M. de G.*, 1935, E. Lugan, *Le périlleux amour de M. de G.*, 1946; G. Duhamel, *La vie et la mort d'Eugénie de G.*, 1948.

מ. ק.

גרן, שרל — Charles Guérin — [לינוויל Lunéville] — (1907, שם), משורר צרפתי, ג' בן למשפחה אמידה, שהיה נגוע בשחפת וידע כי ימות בלא-עת, בילה את כל ימיו רק בנטיעות ובכתיבה. זמרמה הוציא את כתב-העת Le Sonnet. — שיריו הראשונים (Fleurs de Neige, "פרחי-שלג", 1893), Joies Grises ("שמחות אפורות", 1894) ועוד — מעידים על שיסוע-גשפ עמוק, הנובע מספקות מטאפיסיים, חרדה למוות ומאבק דתי. תחילה היה ג' מושפע ממלרמה (ע"ע), אשר מצידו החשיב אותו מאד, אך במהרה מצא ג' את צורתו העצמאית, עבר מהסימבוליזם לקלאסיציזם, וקנה לעצמו סיגנון שופע ומרומם, שבו הביע — בעצב וברוך — את רצונו לחסות בצל הכנסיה ואת שאיפתו ליופי חיבוני ופנימי. ג' אהב את הטבע, את המרץ ואת החיים, אך חש בתולשתו שלו; סתירה זו בין הערצת העולם הוויתור עליו מקנה לשיריו ניגוד טראגי אציל; את ויתורו הפאוב ביטא באלכסנדרונים קלאסיים. באספיר-שיריו האחרונים: Sonnets ("סונטות", 1897), Le Coeur solitaire ("הלב הבודד", 1898), Le Semeur ("אהבה עלייד הקבר", 1900), Eros funèbre ("הזורע אפר", 1903), de Cendres ("האדם הפנימי", 1905) — נמצאות אִלְגִיּוֹת בעלות יופי מיוחד, המראות קרבת-צורה לסטאנצות של מוראס (Mo-réas), ואף לשירה האובייקטיבית והאסתטית של אסכולת ה"פארנאס".

אספי שיריו: Premiers et derniers vers (עם מבוא מאת סט. מאלארמה), 1923; Oeuvres de Ch. G., I—II, 1923—1929.

M. Gauchez, *Ch G.*, 1907, J. Ryeul, *Ch G.. Vie, homme, poète*, 1907; J. Viollis, *Ch G.*, 1909, A. de Bersaucourt, *Ch. G.*, 1912; J. Nanteuil, *L'inquiétude religieuse et les poètes d'aujourd'hui*, 1925, J.-B. Hanson, *Le poète Ch. G.*, 1935.

מ. ק.

גרים (ע"ע). אלה האחרונים רשמו חקרו גם אגדות, מנהגים, פתגמים ואמונות-עם, ומחקריהם נעשו אבן-פינה במדע הפולקלור הגרמני והשפיעו ביותר על קידום מדע הפולקלור בעולם. לפי יעקב גרים, אין המעשיה אלא "מיתוס מפוצל" וירושת העבר ההודו-טוטוני המשותף. תלמידי האחים גרים השתדלו לגלות את הקשר בין אמונות-העם הגרמניות ובין המיתולוגיה ההודית ולפרש אמונות אלו כמשקפות מיתוסים קדומים, הקשורים בתופעות-טבע, באלי השמש והירח, כוכבי-הצפון וכד'. מחקר-שדה אנתרופולוגיים חדישים הפריכו את המסקנות של ה"מיתולוגיה האסטרא-לית" מעיקרן. לעומת זאת עדיין מחזיקה מעמד שיטתו של תאודור בנפי (1809—1881), הרואה בהודו את מקור המעשיה בכלל והמעשיה הג' בפרט. במחקר הבינלאומי באגדה ובמעשיה העממית גדול היה חלקם של הגרמנים. עבודותיהם ומחקריהם של רינהולד קלר (1830—1892), יוהנס בולטה (1858—1937), אלברט וסלסקי (1871—1939) ופרידריך פון דר לִיאָן (נוי 1873), נחשבות לנכסי צאן-ברזל במדע-המעשיה, גם אחרי שעבר משקל-הכובד בו לסקאנדינאווייה ולאח"ב.

בראשית המאה ה-20 התחיל חקר הפולקלור הגרמני להשתלב במדעי האנתרופולוגיה, הסוציולוגיה, האנתרופולוגיה והפסיכולוגיה. בשדה-מחקר זה התנגשו כמה אסכולות, אשר החשובות בהן היו: האולוציוניסטית; שיטת ההתפשטות, הנדידות וההשפעות; תורת "תחומי-התרבות"; האסכולה ההיסטורית-סוציולוגית; האסכולה הפסיכולוגית. — בתקופת הנאציזם שירתו מחקריהם של רוב הפולקלוריסטים הגרמניים את המשטר — את תורת "הגזע העליון" ואת תורת "נפש-העם הגרמנית". וע"ע פולקלור; מיתולוגיה.

G. Steinhausen, *Geschichte der Deutschen Kultur*, כולל I-II, 1929—1936; A. Spamer, *Die Deutsche Volkskunde*, 1935; W. Pessler, *Handbuch der deutschen Volkskunde*, 1936—1938; Archer Taylor, *Germanic Folklore* (Standard Dictionary of Folklore, Mythology and Legend, I, 445—451), 1949; Inger M. Boberg, *Folkermundeforskningens historie i Mellem- og Nord Europa*, 6—79, 1953

אנדה עממית: J. Bolte und G. Polivka, *Anmerkungen zu den Kinder- und Hausmärchen*, I—V, 1913—1932, *Handwörterbuch des deutschen Märchens*, I—II, 1930—1940. J. Meyer, *Deutsche Volkslieder*, 1935 שירי-עם ובאלאדות: W. D. Hand, *The Schnaderhüpfel, an Alpine Folk-Lyric*, 1936.

חידה עממית ופתגם: R. Petsch, *Das deutsche Volksrätsel*, 1917; F. Seiler, *Deutsche Sprichwörterkunde*, 1922, S. Singer, *Sprichwörter des Mittelalters*, I—III, 1944—1946. אמונה עממית ומנהגים-עם: Handwörterbuch des deutschen Aberglaubens, I—X, 1927—1941.

ד. ג.

גרן, מוריס דה — Maurice de Guérin — (1810, סירת לה קילה [טארן] — 1839, שם), משורר צרפתי, בילדותו נתייתם מאמו וגדל ונתחנך בטיפולה של אחותו הבכירה אזיני (Eugénie de G.), 1805—1848, שהשפעתה עליו התמידה כל ימי חייו. כאחיה היתה גם היא בעלת נשמה פיוטית, שמצאה את ביטוייה במכתביה, ביומנה (משנות 1834—1841) ובשיריה המעטים. היא היתה מלאת אמונה דתית עמוקה, אולם לא הצליחה לקיים אמונה זו בלבו של אחיה, שנועד תחילה לכמורה, אך זנח את הנצרות במשך לימודיו בפאריס ונתפס לפאנתאיזם ולרומאנטיקה. ב-1832/33

תעשייתה מייצרת טכסטילים, כובעים, פרחים מלאכותיים, סבון, דברי-מתיקה, תוצרת-יצוא חשובה של ג' הם דברי-אמנות מעור ומנחושת בסיגנון עתיק. — האלהמברה ועתיקו תיה של ג', וכן יפיינופה, עשוה מקום-מישיכה לתיירים מכל העולם.

י.פ. ש.

היסטוריה. ג' היא, כנראה, הישוב הרומי איליבריס (Iliberris). על העיר עבר חורבן קשה בימי פלישת הוויזי-גותים במאה ה-5, אולם פרט לזה אין בדינו כל ידיעות עליה עד לכיבוש הערבי. ייתכן, שבתחילתה לא היתה ג' אלא מחנה צבאי של המורים (יש אומרים — מקום ריכוזם של היהודים [ר' להלן]). שהתפתח ברבות הימים לעיר גדולה. ג' השתייכה לממלכת בני-אוקמיה בספרד עד להתפוררותה בראשית המאה ה-11. ב-1031 הוקם בג' שלטון שושלת-הזיריים הברברית. השליטים חבוס ובנו באדיס (1038—1073) הרחיבו את גבול ממלכתם וניהלו רוב ימיהם מלחמות בשכניהם, השליטים הערבים של סביליה. הנהלת המדינה בימיהם היתה בידי הוויזים היהודים ר' שמואל (ע"ע) הנגיד ובנו יהוסף (ע"ע), עד למרדת האוכלוסייה ב-1066, שבה נהרג יהוסף. בינתיים גדלה העיר ויפתה ונעשתה אחד המרכזים החשובים של אנדלוס האיסלאמית. עבדאללה, יורשו של באדיס, היה מן הנסיכים שהומינו את יוסף אבן תאשפין המוראבט מאפריקה להילחם יחד בנוצרים, ע"כ איבד הוא עצמו את השלטון על העיר, שנפלה ב-1090 בידי הכובש החדש ושושלתו ונשארה חלק מממלכת המורא-בטין עד 1149, כשעברה לשלטונם של המוןחודין. עם התפוררות שלטונם של אלה בראשית המאה ה-13 קמה בג' שושלת בני נצר (ע"ע) או אלאחמרי, שמייסדה מוחמד I כבש את העיר ב-1237. ממלכת-ג' שהקיפה את כל רצועת-החוף הדרומית-מזרחית של ספרד (כ-29,000 קמ"ר), היתה השריד האחרון של אנדלוס, שהתניק מעמד נגד הנוצרים עד סמוך לסוף המאה ה-15, והעיר שיגשגה כמקלט ומרכזם של המוסלמים הנמלטים מספרד הנוצרית. מוחמד I בנה את האל-מבברה; מוחמד II (1302—1309) הקים את המסגד הגדול מראשית המאה ה-15 נתחדשו התקפות הנוצרים, שהחלו ככיבוש הממלכה חלק אחרי חלק. יחד עם זה נחלש השלטון בפנים ע"י המריבות בין בתי בני אלסראג' (Abencerrages) ותגרי (Cegries). מוחמד XI אבו עבדאללה, הירוע בשם בואבדיל, הוכרח לקבל על עצמו את חסותם של המלכים

גרננור, פיר — Pierre Gringore — 1475, קן [נורמאנ-דיה] — 1538, לותרניגיה), משורר דראמתי וסאטירי צרפתי. ג' התהיל את פעולתו כסופר בשירה אלגורית-אטו-ביוגרפית נאה ואח"כ פעל כחבר באגודה תיאטרונית וכמחבר של מיסטריות (מחזות דתיים). אולם בעיקר היה סאטיריקן בעל סיגנון שנון ומבט חודר, ובחיבוריו הסאטיריים והקומיים, המכונים נגד האפיפיור, שירת את הפוליטיקה של המלך לואי XII במאבקו נגד האפיפיור יוליוס II; הוא חיבר גם שורת סאטירות נגד הרפורמאציה. יצירתו העיקרית היא הטרילוגיה הקומית Le Jeu de Prince des Sots («המחזה על שר-הכסילים»). — ג' הוא המחבר האחרון של מיסטריות והמחבר הראשון של קומדיות פוליטיות; הוא היה גדול המשוררים הצרפתיים בתחילת תקופת הרנסאנס בצרפת. לדמותו נקבע מקום חשוב (בשם המוטעה גרנגואר [Gringoire]) ברומאן «נוטרדאם של פאריס» של ויקטור הוגו ובקומדיה «גרנגואר» של ת. דה בנזיל, הוצאה (לא-שלמה) של כתביו ב-3 כרכים פורסמה ב-1857—1877.

Ch. Oulmont, P. G., 1910, W. Dittmann, P. G. als Dramatiker, 1923

גרנד רפידז (Grand Rapids), עיר באה"ב, במדינת מישיגן; 177,000 תושבים (1950). ג' מפורסמת בעולם בתעשיית-רהיטים, שבה היא תופסת את המקום הראשון באה"ב. תעשייה זו החלה להתפתח בעיר ב-1847, וכיום היא משמשת בה הגורם הכלכלי החשוב ביותר. תעשיות אחרות בג' הן: מכונות, חלקי-מכונות, מכשירי-ראדיו, פונוגראפים, כימיקלים, נייר, גבס, טכסטיל ומוזנות. ג' יושבת בלב מרכז חקלאי חשוב, ולכן יש בה שווקים רבים לפירות ולמוצרי-חלב.

גרנדה (Granada), בספ' העתיקה Granata, ערב' غرناطة, השו' את שמה של המצודה העתיקה [ר' להלן] = «מצודת-הרימונים», עיר בדרום-ספרד, בירתו של מחוז-ג'; 154,000 תושבים (1950).

העיר יושבת על גדות החניל (Genil) לרגלי הסיירה נוואדה; הדארו, יובלו של החניל, חוצה את העיר. בעיר העתיקה 3 רבעים: אלביסין (Albaicín) — שוכן על גבעות, והוא החלק העתיק ביותר של העיר, לפנים הרובע של האריסטוקראטיה הערבית ואח"כ מושב צוענים, ששמר על אפיו המזרחי, ובו רחובות צרים ומפותלים, שרידים מהחומה

העתיקה ומספר כנסיות עתיקות; דומה לו אנטקרוואלה (Antequera), ששמו ניתן לו על-ידי פליטים מוסלמיים שהגיעו לג' במאה ה-15 מאנטקרה שבמחוז מאלאגה; בין שני רבעים אלה מתנוססת על גבעה רמה האלהמברה (ע"ע). החלק המודרני של העיר שוכן במישור ממערב לעיר העתיקה. בחלק הזה נמצאת קאתדראלה, שהחלו לבנותה ב-1523 בסיגנון גותי וסיימוה ב-1704 בסיגנון רנסאנסי-בארוקי. בכנסייה גותית אחרת נמצאים קברותיהם של פרנאנדו ואיזבל, בג' קיימת אוניברסיטה, שנוסדה ב-1531.

ג' יושבת בלבו של איזור חקלאי פורה וסוחרת במוצריה; סופר, שמן-זית, יין,



גרנאדה: נבעת האלהמברה, על רקע הסיירה נוואדה מכונת-השול

גדולה אלה לא האריכו. בשעת כיבושה של העיר בידי אבן תאשפין ב-1090 חרבה הקהילה, ובין שארית-הפליטה שברחה היו בני משפחת אבן-עזרא. כימי שלטון המונחדין הותר רק ליהודים שנתאסלמו לישב בעיר זו. גסיונם של היהודים והנוצרים ב-1162 להפיל את שלטון המונחדין נכשל. ב-1232 גורשו היהודים מן העיר יחד עם הנוצרים. — אין בידינו ידיעות על היהודים שבג' במאות ה-13—15; אך ידוע, שכמה משליחיהם של מלכי-הנוצרים לג' היו יהודים.

לאחר 1391 היתה ג' מקום-מקלט לאנוסים, ששבו בה בגלוי ליהדות. בהסכם-הכניעה שנחתם בין מלך ג' ופרנאנדו ואיזאבל ב-1491 נאמר, כי ליהודים ילדי ג' וסביבותיה שיעברו לספרד תינתן חסות; לאנוסים ששבו אל היהדות ניתן מועד ליציאה מן המדינה.

ב-31 במארס 1492 נחתמה בג' הכבושה ע"י הנוצרים פקודת-הגירוש נגד היהודים בספרד. הנוסע היירונימוס מינצ'ר שביקר בעיר זו ב-1494—1495 מוסר, שפרנאנדו ציווה ב-1492 להחריב את השכונה היהודית, שבה גרו — לפי דבריו — 20,000 יהודים.

בניג' היו — נוסף על משפחות ר' שמואל הנגיד ואבן-עזרא — גם ר' יהודה אבן-תיבון, ר' סעדיה בן מימון אבן דנאן, ר' שלמה בן יוסף אבן-איוב וחכמים וסופרים רבים אחרים.

י. בער, תולדות היהודים בספרד הנוצרית [מפתח], תש"ה; ת. שירמן, השירה העברית בספרד ובפרובאנס, א', 74—78, תש"ו; S. Katz, *The Jews in the Visigothic and Frankish Kingdoms of Spain and Gaul*, 116, 1937; F. Baer, *Die Juden im christlichen Spanien*, 1/2, 394, 413, 1936, H. Munzer, *Viaje por España y Portugal 1494—1495*, 44, 1951.

ח. ב.

גְרַנְדָה (Grenada), אחד מאיי-ינדודר שבאנטילים(ע"ע) הקטנים (הודו המערבית), כ-160 ק"מ צפונית לחוף היבשת של דרום-אמריקה; מושבה בריטית. 344 קמ"ר, 83,000 תושבים (1953). האי בנוי ברובו טלעים וולקאניים, ופעילות געשית סוקדת אותו מדי שנה בשנה; רק בחלקו הצפוני הוא עשוי קרקע-משקע. רכסי-גבעות מכוסים יערות חוצים את האי; הגאיות פוריים ונתונים לעיבוד אינטנסיבי, שטחים אחדים משמשים שדות-מרעה לצאן. — האוכלוסיה מורכבת ברובה המכריע מכושים, צאצאי העבדים שהובאו במאות ה-17—18 מאפריקה; רק כ-2% הם לבנים. הכלכלה מושתתת על חקלאות-מטעים טרופית: קקאו, אגוזי-ברוש, כותנה, סוכר, בננות. מוצרי-המטעים מהווים את היצוא של האי (3.1 מיליון ל"ש ב-1953); היבוא (3.4 מיליון ל"ש) מורכב בעיקר ממוצרי-עשייה.

קולומבוס גילה את ג' ב-1498. הצרפתים יישבוה במאה ה-17, ובריטניה לקחה את האי מידיהם ב-1762. הצרפתים חזרו והשתלטו עליו ב-1779, אולם ויתרו עליו לטובת אנגליה ב-1783. העבדים הכושים שוחררו ב-1837. היום כלולה ג' באירגון המושבות הבריטיות של איי-ינדודר, אך יש בה ממשל מקומי ומועצה מחוקקת. השפה המדוברת באי היא אנגלית. הבירה היא סנט-ג'ורג' (12,000 תושבים) — נמל טוב ומרכז האדמיניסטרטיווי והמסחרי של כל איי-ינדודר.

הגְרַנְדִינִים (Grenadines) הם שרשרת איים קטנים מצפון לג'; שטחם הכללי 800 קמ"ר, 13,000 תושבים. מבחינה

הקאטוליים. המלך האחרון, מוחמד XII אלֶזְגֶל, נאלץ לנטוש את העיר ג' ב-1491, והיא נכנעה לספרדים ב-2 ביאנואר 1492. מיד לאחר כיבושה של ג' הקימה בה איזאבל ארכי-הגמוניה, וראשיה — ביהוד חימנס דה סיסנרוס (ע"ע) — פעלו בדרך ההספה ובדרך הלחץ להעברת תושבי העיר לנצרות. אולם המלכים הקאטוליים היססו לפתוח ברדיפות שיטתיות נגד התושבים המורים (מוריסקים, ע"ע) החרוצים מחשש לנזק הכלכלי שייגרם לעיר, שהיתה מרכז לחקלאות ולמכרות שבסביבתה וכן למסחר ולתעשיית-המשי. גם גזר-תיו של קארלוס V נגד המוריסקים לא הוצאו לפועל. רק ב-1567 הוציא פליפה II פקודות לביעור נמרץ ואכזרי של כל שרידי המסורת הערבית והאיסלאמית בג', וכתוצאה מכך פרץ ב-1568 מרד, שנמשך 30 שנים. המורדים לחמו בחירוף-נפש, וכשהוכרעו הוגלתה שארית-הפליטה של המוריסקים מג' לפנים-הארץ, ובמקומם יושבו בג' 12,000 משפחות נוצריות מצפון-ספרד. מאורעות אלה הרסו את מעמדה הכלכלי והתרבותי של ג', ובמאות ה-17—18 לא נודעה לעיר זו כל חשיבות. — במלחמות הנאפוליוניות נכבשה ג' ע"י הצרפתים בתחילת 1810; הם חזרו ופינוה בסתיו 1812. — בימי מלחמת-האזרחים 1936—1939 היתה ג' אחת הערים הראשונות שנתפסו בידי צבאות פראנקו.

W. Irving, *Chronicle of the Conquest of G.*, I-II, 1829; Lafuente y Alcantara, *Historia de G.*, I-IV, 1843; M. J. Müller, *Die letzten Zeiten v. G.*, 1863; E. Kuhnelt, *G. (Statten der Kultur)*, 12, 1908; R. B. Merriman, *The Rise of the Spanish Empire*, I-IV, 1918-1934, I. Klein, *The Mesta*, 317, 364, 1920; E. A. Peers, *G.*, 1929, A. Gallego Burin, *Guía artística de G.*, 1937, I. Danun, *G. (Estudios geogr. 4)*, 1943; A. de la Torre, *Los reyes Católicos y G.*, 1944.

מ. ב. - ח. ב.

היהודים בג'. מסורת היתה באגדותיהם של יהודי-ספרד, כי מן היהודים שהגלו בידי נבוכדנאצר נתיישבו גם בג' (שבט יהודה לר"י אבן וירגא), שנקראה בפייהם „רימון-ספרד". גם בעיני המורים נחשבה ג' כאילו יהודים יסדוה, ושמה היה בפייהם „אגראנטת אליהוד". ידיעה ראשונה שבידינו על הישוב היהודי בג' היא, שחילה-מצב שהוצב בעיר לאחר שנכבשה בידי המורים ב-711 היה מורכב מיהודים ומורים. — במאה ה-11, עם התפוררותה של אַנְדְלוּס, כשנעשתה ג' נסיכות עומדת ברשות עצמה, נודע ליהודים חלק רב בהנהגתה. ר' שמואל (ע"ע) הנגיד היה בה לא רק ראש לבני-עמו, אלא גם וזיר ומצביא במדינה, וגם בין יריביו המדיניים נמצאו יהודים נכבדים, שברחו מן הנסיכות אחרי נצחון מפלגתו של ר' שמואל (ס' הקבלה לראב"ד). עמדתם זו של יהודים בהנהגת המדינה מוסברת בתנאי הנסיכות, שעליה נשתלטה כת צבאית ברברית בלי להתערות בתוכה; בתכניה-החצר הרבים יכול היה המלך לסמוך על יהודי, שלא היו לו שאיפות לכסא-המלוכה. אז היתה אוכלוסיית-ג' מרביתה יהודים, ור' שמואל הנהיג את היהודים לטובת המלוכה. נגד מעמדם זה של היהודים יצאו כתבי-ספולסתר, שהופצו בכמה נסיכויות שכנות, ואף במלחמותיהן של אלו עם ג' הושמעה נעימת פולמוס נגד היהודים. ר' יהוסף (ע"ע) בנו של ר' שמואל הנגיד נפל קרבן להתפרצות ועם המוני 1066, ואתו יחד הושמד „קהל גראנאטה" (ס' הקבלה); לפי עדות מאוחרת נפלו אז מן היהודים „יתר על אלף וחמש מאות בעלי-בתים" (שבט יהודה). אולם, לא עברו ימים מרובים והיהודים חזרו לגדולתם בג', אבל ימי-

בכנסייה בפרארה, לאחר מכן השתתף במקהלת סאן מארקו בוויניציאה, וב1619 נתמנה למשנה-המנצח שם; ב1628 היה מנצח ראשי בסאנטה מאריה מאג'ורה בברגאמו. ג' נתפרסם כאמן הסיגנון הרב-קולי, כמחבר של מאדריגאליים, מיטטות ומיטות וכמעבד של מזמורי-ההלים. עסק במיוחד בחיבור יצירות בצורת הקנטטה, והוא הראשון שהשתמש במונח זה.

גְרַנּוֹבֵל (Grenoble), העיר החשובה ביותר באַלפֵים הצר-פתיים, העיר הראשית של הדפארטמאן איזר (Isère), יושבת על נהר-איזר מעל לשפך יובל דראק (Drac) וחולשת על עמק גרזיוודאן (Grésivoudan) ועל הפניסה לעמקים אַלפֵיניים אחרים; 116,400 תושבים (1954). במקום מעבר גאוגרפי חשוב שימשה ג' במשך הדורות כמבצר אדיר; המצודה העתיקה (הבאסטיליה) מתנשאת בגובה של 269 מ' על-פני העיר החדשה, הבנויה על גדת הנהר השמאלית; היום מובילה לשם מסילת-מעלית. אולם היום עיקר חשיבותה של ג' בתחנת-הכוח שבה, שנוסדה ב1885 ועשתה את העיר למרכז תעשייה מונעת בחשמל, בזכות שני נהרותיה היורדים מן האַלפֵים ומספקים לה כוח בזרימתם. בעיר מרוכזת תעשייה קלה בענפי הייצור של נייר, חפצי-עור, כסיות, כובעי-קש, רהיטים ודברי-מוותרות; וכן נמצאים בה בתי-חרושת למוצרי-מתכת, לתכשירים כימיים, לאריגים (בד ומשי מלאכותי), למצרכי-זמון ולמשקאות. — בג' אוניברסיטה מפורסמת, שנוסדה ב1339 ושמשמשת מרכז תרבותי לצרפת הדרומית-מזרחית. בעיר נשתמרו הרבה עתיקות ובניינים היסטוריים — בעיקר כנסיות — מיה"ב, ביניהם קאתראלה ובה קריפטת



גרנובל האֵיזר והאַלפֵים

מן המאה ה9, כנסייה מן המאה ה13 ובה קברו של בֵיר (ע"ע). ארמון-משפט נאה מן המאה ה15, ששימש בשעתו מושב לפארלאמנט של ג'; בעיר כמה בתי-נכות וספריה עשירה. בשל יפי נופה וקרבתה לגבהי האַלפֵים ולמנזרים וטירות עתיקים שבסביבתה נעשתה ג' אחד ממרכזי-התיירות החשובים בצרפת.

ג' בנויה במקום העיר האַלוברוגית קולארו (Cularo), שעמדה על הגדה הימנית של האיזר, היא נוסדה ע"י הקיסר גראטיאנוס ב379 ונקראה בשם גראטיאנופוליס (Gratiano-polis) — ומכאן שמה הנוכחי. בראשית יה"ב השתייכה ג' לפרוגונדיה, וע"י כך לאימפריה הגרמנית-רומית; אח"כ היתה בירת שליטי דופינה (ע"ע), ואף לאחר סיפוחה לצרפת במאה ה14 נהנתה ממידה מסוימת של עצמאות, שהובטחה לה ע"י פריווילגיות. תושביה לקחו חלק פעיל במהפכה הצרפתית, ואח"כ היתה ג' העיר הראשונה שערכה קבלת-פנים נלהבת לנאפוליון בשובו מאַלבה. בימי מלחמת-העולם ה11 נתפסה ג' תחילה בידי האיטלקים ואח"כ בידי הגרמנים ושימשה מרכז חשוב לתנועת-המרי. — בג' נולד

אדמיניסטרטיוויות מסונפים הדרומיים לג', הצפוניים — לסנטווינסנט (ע"ע).

גְרַנְדָה, לואיס דה — Luis de Granada — (1504, גרא-נאדה — 1588, ליסבון), סופר דתי ספרדי, מגדולי המחברים בספרות הפרישות והמוטר הנוצרית. ג' השתייך למסדר הדומיניקני ולמד בוואליאדולידי; את שנותיו האחרונות בילה בפורטוגאל. הוא היה מטיף רבי-כשרון, ואופי של דרשת-מטיף בולט גם בכתביו, שזכו להכרה רבה על סיגור-נב ועל תכנם הרגשי והלכבי. ספרו Guía de pecadores („מורה-דרך לחוטאים“, 1556) דן בתכונות הנעלות של האדם ובדרכים שיש בהן כדי למלט את הנפש מן החטא. ספרו Introducción al símbolo de la fé („מבוא לעיקרי-האמונה“, 1583) מצטיין ביופי ריתמי ומבנה משוכלל של דרך-הכתיבה ובעושר ביטויים וציור-לשון; בתכנו מתמזגות תורת-האל וסניגוריה על הנצרות בתחושת-טבע עמוקה ועדינה.

כן חיבר: Memorial de la vida cristiana („תזכיר החיים הנוצריים“, 1561), שהוא חיבור אסקטי המתקרב למיסטיקה; El libro de Oración y Meditación („ספר התפילה וההתבוננות“, 1553, 1554), שהאינקוויזיציה ציוותה לתקנו במהדרה השנייה, מאחר שכמה מדבריו היו לפי דעתה קרובים להשקפותיהם של האילומיניסטים; ביוגרפיה של חואן דה אווילה; תרגומים של „הסולם הרוחני“ של יוהאנס קלימאקוס ושל „ההליכה בדרכי-ישור“ של תומאס מקמפן. בלאטיניתי חיבר ספר על רטוריקה לשימוש המטיפים, שתורגם גם אח"כ לספרדית. ג' השפיע השפעה רבה על המיסטיקה בכל אירופה וספריו תורגמו ללשונות רבות. מהדורה חדישה של כל כתביו ב14 כרכים הופיעה ב1906—1908.

M. Laneza, *Bibliografía de Fray L. de G.*, 1926; J. Cuervo, *Fray L. de G. y la Inquisición* (Homenaje a Menéndez Pelayo, I); M. B. Brentano, *Nature in the Works of Fray L. de G.*, 1935, P. Fidel de Ros, *Los Místicos del Norte y Fray L. de G.*, 1947.

ק. ר. ג.

גְרַנְדוֹס אֵי קַמְפֵינָה, אַנְרִיקָה — Enrique Grandos — y Campiña — (1867, לרידה — 1916, תעלת

לה-מאנס [בספינת-נוסעים שטובעה ע"י צוללת גרמנית]), קומפוזיטור ופסנתרן ספרדי. ניהל קונסרוואטוריון בבר-צלונה. כתב חיבורים רבים לפסנתר, מלאי אַפקטים טכניים מיוחדים, וגם שירים בסיגנון המסורת הספרדית. ביצירתו ניכרת השפעתם של הרומנטיקנים שוֹפֵן, ליסט וגריג; אך יחד עם זה מורגש בהן תמיד הטעם הספרדי הלאומי, הבלוט במיד-חד ביצירתו „Goyescas“ (לפי תמונתו של גויה [ע"ע]), ששימשה לו אחר-כך גם חומר לאופרה; „האינטרמצו“ שבאופרה זו הוא אחת היצירות התזמורתיות המקובלות ביותר על הקהל עד היום הזה. — יצירותיו כוללות שירים רבים, יצירות לפסנתר (ביניהם עיבודים מעולים של 26 סונאטות לסקארלטי, שלא נתפרסמו עד אז), 8 אופרות, מוסיקה קאמרית ויצירות לתזמורת. — ג' היה גם פדגוג חשוב בפסנתרנות וכתב ספר על השימוש בדוושות.

גְרַנְדִי, אַלֶסַנְדְרוֹ — Alessandro Grandi — (ז, טיעי-ליה — 1630, ברגאמו), קומפוזיטור איטלקי. על חייו אין אנו יודעים אלא מעט. ב1617—1610 שימש מנצח

וב-1765 הטיל עליהן למרות התנגדותן את „מסי-הבול“, ובפעולתו זו הכשיר את הזקקע לקרע בין המתיישבים באמריקה ובין בריטניה. — יחסיו של ג' עם המלך ג'ורג' III לא היו טובים, והלה פיטר אותו ממשרתו ב-1765.

(2) ויליאם וינדג'ם, ברון ג' — William Wyndham, Baron G. — (1759—1834), מדינאי בריטי, בנו הצעיר של (1). מ-1782 ואילך היה חבר הפארלאמנט וכיהן בכהונות ממשלתיות שונות בתקופת שלטונו של בן-דודו פִּיט (ע"ע) הצעיר. ב-1790 הוענק לו תואר לורד, ומ-1791 עד 1801 היה שר-החוץ וניהל כעוזרו הקרוב של פִּיט — למרות חילוקי-דעות שנתגלו לפעמים ביניהם — את מדיניות המלחמה נגד צרפת המהפכנית. ב-1801 התפטר ג' יחד עם פִּיט מן הממשלה, ומאז נפרדו דרכי שני הקרובים והידידים. ג' התחיל להתקרב לפוכס (ע"ע) ולוויגים ולא השתתף בממשלתו השנייה של פִּיט ב-1804—1806. אחרי מותו של פִּיט כיהן ג' כראש הממשלה הקואליציונית קצרת-הימים („מיניסטריון כל אנשי-הכשרון“ 1806—1807), שמנהיגה-בפועל היה פוכס. זכותו העיקרית של ג' בתפקידו זה היא קבלת החוק על איטור סחר-העבדים והעברת עבדים בספינות בריטיות — צעד ראשון לביטול העבדות בכללותה. ג' היה לחם נמרץ למתן זכויות אזרחיות ופוליטיות לקאטולים, והתפטר מכהו-נתו כשנתקל בהתנגדות המלך למגמה זו. אח"כ כיהן כנגיד האוניברסיטה באוקספורד, אך לא חזר למלא תפקיד בממשלה.

The G. Papers (ed. W J Smith), I-IV, 1852, E D. Adams, *The Influence of G. on Pitt's Foreign Policy*, 1904

מ. זי.

גֶרְנֵוִיל, ג'ורג' לוקס-גור, רוזן — George Leveson-Gower, Earl of Granville — (1815—1891),

מדינאי בריטי, מראשי הוויגים (אח"כ הליבראליים). ג' היה חבר בית-הנבחרים מ-1836 וחבר בית-הלורדים מ-1846. הוא היה חבר הקאבינט ברוב ממשלות-הליבראליים משנות ה-40 ואילך, ובמשך שנות פעילותו המדינית הארוכות צידד בחופש המסחר והפעולה הכלכלית. היה מחסידי הנאמנים של גֶלְדְּסְטוֹן (ע"ע) ותמך בתכנית למתן שלטון-בית לאירים. ב-1859 הוטל עליו התפקיד של ראש-הממשלה, אך הוא לא הצליח להרכיב קאבינט משלו. תפקידיו החשובים ביותר היו אלה של שר-המושבות ושר-החוץ בקאבינט הראשון של גלדסטון (1868—1874), של שר-החוץ בקאבינט השני שלו (1880—1885) ושל שר-המושבות בקאבינט השלישי שלו ב-1886. ג' היה רודף-שלום מובהק, ומדיניותו הפייסנית כלפי אה"ב (בקשר לסיכסוך „אלאבאמה“ אחרי מלחמת-האזרחים) וכלפי התקדמותה של רוסיה באסיה לפני עוררה ביקור רת חריפה. במלחמת 1870/71 דאג לקיום ניטראליותה של בלגיה. בימי המשבר במצרים ובסודאן בשנות ה-80 היה ג' האחראי למדיניות הזהירה, ההססנית והוותרנית, שניהלה ממשלת-גלדסטון במזרח התיכון. — ג' היה אישיות בעלת השכלה ותרבות. הוא שימש 35 שנה נגיד האוניברסיטה של לונדון, ובתוקף תפקידו זה היה מן הראשונים שתבעו מתן זכויות לנשים באוניברסיטה, וכן פעל למען תיקונים בחינוך ובהוראה.

Lord E. Fitzmaurice, *Life of Lord G.*, 1905.

גֶרְנֵוִיל, סר ריצ'רד — Sir Richard Grenville — (1541—1591), יורדיים אנגלי, השתתף מנעוריו במסעות-ים ובקרבות נגד הספרדים והצטיין בגבורתו ובאומץ-לב.

סטנל (ע"ע), שתיאר את העיר ברומאן „האדום והשחור“.

A. Prudhomme, *Histoire de G.*, 1888, H Ferrand, G. Capitale des Alpes françaises, 1923; R. Blanchard, G. Étude de géographie urbaine, 1935².

א. ו.

גֶרְנֵוִיל, אַלְפֶּסְנַדֶּר (אַבְרָהָם אַזְרָף; 1890, מוסקווה — 1937, פאריס), בימאי ומנהל-תאטרון יהודי. גדל

ונתחנך בריגה, למד בפטרבורג, אך את עיקר השכלתו האמנותית רכש לו באקדמיה לאמנות במינכן ובבירות אירופה המערבית. מצוייד בידיעות מקיפות בשדה התאטרון והדראמאטורגיה ובנסיון אמנותי רב, שב אחר המהפכה לרוסיה. בתחילת שנת 1918 אירגן חוג דראמאטי יידי של חובבים והדריכו. ב-1919 הוטל עליו מטעם הרשות בפטר-גראד לפתוח סטודיה דראמאטית יהודית. לאחר עבודה של ששה חדשים הציג ג' עם הלהקה שלו את „העיוורים“ של מטרלינק, ואח"כ את „החוטא“ ואת „אמנון ותמר“ לשלום אש. במרוצת הזמן הפכה הסטודיה לתאטרון היהודי הקאמרי. ג' שקד על יצירת תאטרון יהודי חוש, ללא קשר לתאטרון היידי הפרימיטיבי שבעבר. ג' היה אמן מעולה מן הסוג האירופי המשובח ומארגן מוכשר. שיטתו בביום הצטיינה בשקידה על התנועה, שג' ייחס לה חשיבות כביטוי אמנותי לא פחות מאשר לאמנות-הדיבור. תאטרונו של ג' הפך ל„תאטרון היהודי הממלכתי“ (או „האקאדמי“) ועבר למוסד-קווה, ושם התרכז בעיקר בהצגת מחזות משל סופרים יהודים — קטעים מתוך כתבי-שולם עליכם בעיבודו והמחזות של ג'; „אל נקמות“ לש. אש; „המכשפה“ לגולדפאדן; „בלילה בשוק הישן“ לי. ל. פרץ; „מסעות בנימין השלישי“ למנדלי מוכרספרים; „המרד“ לרוניק; מיצירותיהם של מחברים נכרים; „אוריאל אקוסטה“ לק. גוצקו; „טרואדק“ לז'יל דומן. שיטתו של ג' בבימוי נתבלטה בבחירות יתרה בהצגה של „בלילה בשוק הישן“ לפרץ (1925), שהיתה מבוססת בעיקר על מוסיקה, תנועה, תאורה דקה מותאמת ועל אמנות-השתיקה.

ב-1928/29 יצא ג' עם תאטרונו לסיבוב בארצות אירופה המערבית (הרפרטואר כלל: „מסעות בנימין השלישי“, „הזכייה הגדולה או 200,000“ [„עמך“ ב„הבימה“]; „בלילה בשוק הישן“) וקנה לו שם ככימאי מקורי ומחדש. ג' לא חזר לרוסיה, אלא נשאר בברלין והציג בגרמניה את „הסרז'אנט גרישה“ לארנולד צ'יג עם השחקן א. גרנך (ע"ע), את „אוריאל אקוסטה“ ב„הבימה“ (1930), וכן הסריט סרטים שם ובפאריס.

מ. ליטוואקאו, פינף יאר מלוכישער אידישער קאמער-טעאטער, 1924; *Das Moskauer Jüdische Akademische Theater*, 1928

ג. ק. גר.

גֶרְנֵוִיל (Grenville), משפחה אנגלית מיוחסת, שהעמידה מדינאים ומלומדים; אחדים מענפיה הגיעו לאצולה.

(1) ג'ורג' ג' — George G. — (1712—1770), מדינאי בריטי. מ-1741 עד מותו חבר-הפארלאמנט. בפעולתו המדי-נית היה חליפות חברם ומתנגדם של אחיו ריצ'ארד (לורד טמפל) ושל גיסו פִּיט (ע"ע) הזקן. מ-1747 ואילך מילא כאדמיניסטרטור מוכשר תפקידים שונים בממשלה במשרדי האוצר והצי. אחרי התפטרותו של פִּיט נתמנה ג' ב-1762 לשר-החוץ, ומ-1763 עד 1765 היה ראש-הממשלה. ג' הקפיד על ביצוע חוקי-השיט ביחס למושבות באמריקה הצפונית

1585 פיקד על שבע הספינות, שבהן יצאו מהגרים בריטיים — בעקבות שאר-בשרו של ג' וולטר רלי (ע"ע) — כדי להת- יישב בקרוליןה הצפונית; בדרכו חזרה שדד את האיים האזוריים שבשלטון ספרד. ג' היה פעיל מאד בהכנות להדיפת התקפתה של „הארמאדה הגדולה“ ב1588. ב1591 השתתף במסעיים של הלורד האוארד, שמטרתו היה לתפוס את מטען-הזהב שהובילו הספרדים מאמריקה לארצם. בקרב ימי בין הספרדים והבריטים מצפון לאזורים נותקה הספינה „Revenge“, שעליה פיקד ג', משאר הספינות הבריטיות, ואחרי שהותקפה ע"י 15 ספינות ספרדיות עם 5,000 איש, עמדה עם 150 האנשים שעליה במשך שעות ארוכות במאבק מלא גבורה וגרמה לספרדים אבידות קשות ביותר. משלא היה עוד כל סיכוי להחזיק מעמד, אמר ג' לפוצץ את הספינה, אולם המלחים לא הניחוהו לעשות זאת; הספינה נתפסה, וג' מת מפצעיו אחר ימים אחדים בשבי הספרדים. בשל חייו ההרפתקניים ומותו רבי-ההילה הפך ג' גיבור לאומי ונעשה נושא לכמה יצירות ספרותיות (כגון באלאדה של טניסון). אולם בני-דורו גינו אותו על רדיפת-כבוד מופרות, אכזריות לגבי פקודיו ואי-נכונות לקבל מרות.

G H Bushnell, *Sir R. G.*, 1936, A. L. Roux, *G. of the Revenge*, 1937, id, *Sir R. G.*, 1955

הקיסר בהודמנויות שונות, ובין השאר במו"מ לאחר הקרב עלייד מילברג (1547), והוכיח כושר דיפלומאטי מעולה. ב1550 נתמנה במקום אביו למוכיר-המדינה בשירותו של קארל V. ג' ניהל את המו"מ בעניין נישואי מרי טיודור עם פליפה מלך-ספרד, וב1559 עלה בידו להביא לידי כריתת ברית-השלום בקאטן-קאמפריז בין ספרד וצרפת. באותה שנה נתמנה ליועצה של מארגארטה מפארמה, נציבת פליפה II בארצות-השפלה. עם מינויו לארכיגמון של מכלן נעשה ג' לראש הכמורה בארצות-השפלה, וב1561 נתמנה לחשמן. הוא היה שנוא על האוכי-לוסיה הפרוטסטנטי-סית של ארצות השפלה בגלל איבתו לבית-אוראניה ולאגד-מונט ובגלל הרדיפות שרדף את „המינים“. ג' השתתף בפעילות בהקמת ברית-המדינות



החטטן גראנווללה

הנוצריות הימ-תיכוניות נגד התורכים, ונצחון לפאנטו ב1571 היה במידה רבה פרי מאמציו. באותה שנה נתמנה ג' עצמו למשנה מלך-ספרד בנאפולי. ב1575 חזר ג' לרומא, וב1579 היה לראש „מועצת-איטליה“. בארצות-השפלה לקח חלק בהקמת „מועצת-הדמים“ וניסח את נוסח החרם נגד וילהלם מאוראניה. כן פעל למען ביצוע איחודה של פורטוגאל וספרד (1580). בשנותיו האחרונות היה הגמון של בזאנסון.

Papiers d'Etat du Cardinal de G (ed. C. Weiss), I-IX, 1841-1861. M. Philippson, *Ein Ministerium unter Philipp II*, 1895. מ. רז.

גֶרְנֵט (מלאט' granatum, רימון; אנג' garnet), קבוצת מינרלים סיליקאטיים; מלחים מעורבים של מתכות דו-ערכיות ותלת-ערפיות, שהרכבם הכימי הכללי הוא:

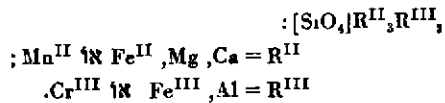

במבנה של ג' נקיים משתתפים קאטיון דו-ערכי וקאטיון תלת-ערכי אחד בלבד, אך רוב הג' הם תערובות, שבהרכבן משתתפות מולקולות יסודיות אחדות. בכל שורת הג' קיימת איזומורפיה (ע"ע).

ג' נקיים		
R ^{III}	R ^{II}	
Al	Ca	גרזולאר
Al	Mg	פירופ
Al	Fe ^{II}	אלמנדין
Al	Mn	ספטרין
Fe ^{III}	Ca	אנדראדיט
Cr ^{III}	Ca	אבארואיט

אנדראדיטים אחדים מכילים אחוז ניכר של TiO₂, ובהרכב ג' רבים משתתפים בשיעורים קטנים גם היונים Mn^{III}, Y, Zr. הג' מתגבשים במערכה הקוביית, בגופים הקריסטלור-

גֶרְנֵט־בֶּרְקֶר, סר הָרְלִי גֶרְנֵט — Sir Harley Gran-

ville Granville-Barker (1877, לונדון — 1946, פאריס), שחקן, בימאי ודראמטיקן אנגלי. התחיל להופיע כשחקן בהיותו בן 13, והיה בן 16 כשהוצג מחזהו הראשון ע"י חובבים. לאחר שסייר בערי-השדה בלהקה שיקספירית, השתתף ב1900 ואילך כשחקן וכבימאי, ואחר-כך גם כאחד המנהלים, בפעולות „חברת-הבימה“ (Stage Society) בלונדון, שנוסדה לשם ביום מחזות בעלי ערך אמנותי וספרותי, שהיו להם סיכויים מועטים לעלות על הבימות המסחריות. השנים 1904—1907, שבהן היה ג' מנהל תיאטרונים בלונדון, היו שנות עליה גדולה לבימה האנגלית: מחזות חשובים, מקוריים ומתורגמים (ביניהם מאת אוריפידס, איבסן, האופט' מן), הוצגו ע"י ג' תוך ביום שסייע לחידוש פני התיאטרון האנגלי. ג' העלה גם 11 מחזות ברנארד שו, שהיה עד אז כמעט בלתי ידוע כדראמטיקן ונתפרסם הודות להצגות הללו; וכן עשה ג' הרבה לקרב לתיאטרון את טובי הסופרים האנגלים, ביניהם מיספילד וגולדזורתי.

ב1910 חדל ג' לשחק והתמסר לביום ולכתיבה ואחר-כך לכתיבה בלבד. ביומיו היו מושתתים על עקרונות חדשים של פשטות ועל שימוש מהפכני בתפאורה ובתאורה. כמה ממחזותיו הוצגו בהצלחה, ג' תירגם, יחד עם אשתו הָלָן, מחזות של מחברים גרמניים, צרפתיים וספרדיים וחיבר כמה ספרים על התיאטרון, וכן „מבואות לשיקספיר“, המכילים ניתוח חודר של המחזות והדרכה חשובה לבימאי ולשחקן.

D L Murray, *Scenes and Silhouettes*, 1927; C. B. Purdom, *H G B*, 1955.

גֶרְנֵט (או גֶרְנֵט־לֶה), אַנטואן פֶרְנֵט, קַרְדִּינַל דֶה —

Antoine Perrenot, Cardinal de Granvelle (Gran-vela) — (1517, אורנאן [Ornans], צרפת — 1586, מאדריד), מדינאי קאטולי בשירותם של הקיסר קארל V ושל פליפה II מלך-ספרד. בן 21 נתמנה ג' להגמון של אַרְה, ואח"כ השתתף בוועידת-הכנסיה בטרנטו (1545). ב1545 — 1550 ייצג את

כלליים על סיבות המוות, על היחס שבין המינים בלידות, על פיריון הנישואין, על התמותה לפי קבוצות-הגילים ועל התקופה שבה עשויה אוכלוסיה להיכפל. את החומר העצום והמפוזר, שעמד לרשותו, סיכם בטבלות מועטות רבות-המחשה.

M. Greenwood, G. and Petty (Jl. Roy. Statist. Soc XCI). 1928; H. L. Westergaard, Contributions to the Theory of Statistics, ch III, 1932.

גָרְנֵט, דָוִד — David Garnett — (נר' 1892), סופר אנגלי. הן מצד אביו והן מצד אמו ג' הוא בן למשפחות סופרים ואנשי-ספר. הוא נתפרסם בסיפורו הגרוטסקי והמקורי Lady into Fox (הגברת שהפכה לשועל", 1922), ורוב הרומאנים והסיפורים שחיבר מאז מצטיינים באותה הנימה העליזה, המלונה אימה וטראגדיה. במלחמת-העולם II שירת ג' תחילה כטייס, ואת חוויותיו בשירותו זה תיאר בספרים: אח"כ פעל בתפקידי-הסברה מטעם משרד-החוץ הבריטי. אחרי המלחמה נעשה מו"ל.

גָרְנֵט, יוֹלִיסָס סִימְפֶסוֹן — Ulysses Simpson Grant — (1822—1885), מצביא אמריקני ונשיאן ה-18 של אה"ב (1869 — 1877). ג' היה בן חקלאי ממדינת אונתאו. ב-1839, בגיל 17, נתקבל לאקדמיה הצבאית בוסט פוינט. וב-1843 נעשה קצין בצבא-הקבע. הוא השתתף בקרבות במלחמה בין אה"ב ומכ-



יוֹלִיסָס סִימְפֶסוֹן גְרָאנְט

סיקו ב-1846-1848, ואח"כ מילא תפקידים שונים — בעיקר מינהליים — ב"בסיסים צבאיים שונים. אולם עד 1854 לא הגיע אלא לדרגת קפטן. באר-זה שנה התפטר מן הצבא, התיישב עם מש-פחתו בסנט-לואיס ועסק חליפות בניהול חווה. שאשתו הכניסה לו בני-דונייתה, בעסקי-קרקעות ובמסחר זעיר. הוא נכשל ברוב עסקיו, חי בדחוקה. היה מאוכזב ומר-נפש ונחשב בדרך-כלל כלא-יוצלח.

המפנה הגדול בחייו חל בפרוץ מלחמת-האזרחים ב-1861. כשג' כבר היה בן 39, הוא גוייס כקצין-לשעבר לצבא-המתנדבים בדרגת קולונל, ובאוגוסט אותה שנה נתמנה לבריגאדיר-ג'נרל, למפקד-דיוויזיה ואחר-כך למפקד המחנה של סַנְסִי, אחד מגופי הצבא הצפוני בזירה המערבית של המלחמה. בתפקיד זה הצטיין ג' בשורה של קרבות, בעיקר ככיבוש פורט-דֶוֹנְלֶסוֹן (12/16.2.1862) ובקרב הגדול ליד שילה (6/7.4.1862), שבו הוכיח לראשונה את קור-רוחו וצלילות-דעתו במצבים קשים. ג' לא היה אהוד על ותיקי הפיקוד העליון, שראו בו איש המזני החשוד על שתיינות, אולם לינקולן שם בו אמונה והעדיף את „הגנרל הלוחם“ משאר המצביאים, שאיכזבוהו בהססנותם ובהחירותם המופ-רות. הודות ללינקולן ניתן לג' לבצע את תכניתו לכבוש את מבצר הדרומיים וִיקְסְבֶּרְג (Vicksburg), ששלט על עמק-המיסיסיפי. הפיקוד העליון פיקפק בהצלחת המסע, שבו

גראפיים רומבולדֶן־קְהֶדְרוֹן (110), איקוֹסִיטֶרֶהֶדְרוֹן (211) או הפֶּסְקִיסֶאוֹקְטֶהֶדְרוֹן; קשיותם 6.5—7.5 ומשקלם הסגולי 3.4—4.4. הרבה ג' חדרים לאור, ומיניהם המשובחים שקפים. רוב הג' הם בעלי צבע אדום (מכאן שמם) עד תום; גרוסו-לאר הוא ירקרק; האוברואיט הנדיר מצויין בצבע ירוק מעין האיזמרד. ג' משובחים הם: דֶמְנְטֹאִיד — אַנְדְרֹאִידִס שקוף בעל צבע ירוק של איזמרד, הנגרם ע"י עקבות-ברום; רודוליס — פירופ ורוד; הֶסְוִיס — גרוסולאר בעל צבע-זהב. הג' הם מינרלים נפוצים, שנוצרו בדרכים שונות. רבים מהם, ביחוד האלמאנדין, הם תוצאה של מטאמורפזה רגיו-נאלית, והם מופיעים בעיקר בגְּנֵיסִים (ע"ע) ובסלעים הרסי-תיים מטאמורפיים, כגון צפחות-נציץ או גראנוליט, או בסלעים מאגמתיים מטאמורפיים, כגון אַמְפִּיבּוֹלִיטִים. גרוסו-לאר ואנדראיט נוצרו בעיקר במטאמורפזה-של-מגע, ביחוד מסלעים גיריים; לפעמים נוצרו בדרך זו סלעים מורכבים ג' בלבד (גראנאטיט). ממוצא מאגמתי הם: הספסארטין, המופיע בסלעים חמוצים, כגון גראניטים, אפליטים ופגמא-טיטים; הפירופ, המצוי בסלעים אולטרא-בסיסיים, כגון הקימברליס של דרום-אפריקה; ג'יטיטאן, המיוחד לסלעים מאגמתיים אלקליניים.

ג' משובחים מסוגי האלמאנדין הפירופ נחשבים לאבני-חן למחצה ומשמשים בתעשיית-הקישוט. אלמאנדינים בעלי צבע אדום עז (ע"ע אבנים טובות [לוח צבעוני]) נקראו „גחלת“ (Karbunkel, carbuncle, anthrax) והיו מוחזקים אבנים יקרות. יוסף סלאוווס מתרגם „גופך“ שבאבני-החושן (שמ' כח, יח) — ἀνθραξ, אך זיהוי זה מוטל בספק. ג' רגילים משמשים כחומר-שחיה חשוב. — התפוקה העולמית השנתית של ג' היא כ-10,000 טון. רובם מופקים לא מתוך הסלע שבו נוצרו, אלא מתוך חולות, שבהם הצטברו תחמת משקלם הכבד. חולות מכילים ג' מצויים לאורך חופי צילון ומאדאגאסקאר. מכרות-ג' חשובים נמצאים בהרי-בוהמיה, בהודו ובאפריקה הדרומית.

ג' למיניהם נפוצים למדי גם בא"י. גבישים גדולים, כדי 8 ס"מ בקטרת, אך אטומים מבחינה אופטית, מופיעים בפגמאטיטים הגראניטיים של אילת; ספסארטינים קטנים ומבריקים נפוצים באפליטים ובגראניטים של נחל-שלמה וסביבתו; אלמאנדין מופיע בצפחות-הנציץ של איזור אילת; גרוסולאר — באיזור מנחמיה שבעמק-הירדן, שבו הוא נוצר במטאמורפזה-של-מגע בין זרמיהבולת ובין חוואר-הלשון. תמונות: ע"ע אבנים טובות (לוח צבעוני); גביש, עמ' 232.

גָרְנֵט, ג'וֹן — John Graunt — (1620, לונדון — 1674, שם), סטאטיסטיקן אנגלי. ג' היה תחילה סחר-אריגים ואח"כ מוסיקאי; לבסוף היה ממונה על אספקת-המים של העיר לונדון. בתוקף תפקידו זה התחיל לטפל בבעיות מדעיות, בעיקר בסטאטיסטיקה של התחלואה והתמותה. ג', שהיה מראשוני חברי ה-Royal Society, היה הראשון בזמן מאנשי קבוצת „הארייתמטיקנים-הפוליטיים“ בראשותו של ויליס פְּטִי (ע"ע), שמחקריהם על התמותה הניחו יסוד לסטאטיסטיקה הדמוגרפית. בספרו Natural and Political Observations upon the Bills of Mortality (הערות טבעיות ופוליטיות על רשימות-התמותה), 1662, המבוסס על רשימות הנולדים והמתים בלונדון מ-1603 עד 1661, חיפש ג' חוקים

או לדכא את גל מקרי השחיתות המעילות שהציף את הארץ עד לצמרת השלטון. ג' עצמו היה נקי-כפיים לחלוטין, אולם ריבוי השערוריות בסביבתו גרם להשפלת כבודו ולירידת חנו בעיני העם. אמנם, כשפרץ משבר כלכלי חמור בתקופת כהונתו השנייה, התאזר הנשיא לעמוד בפרץ ומנע צ"י הוטו שלו קבלת הצעות-חוקים פופולאריות, שהיו עשויות להביא לידי החמרת המצב — ובזה תרם תרומה חשובה להבראה. אחר גמר תקופת נשיאותו ערך ג' מסע באירופה ובאסיה, ונתקבל בכל מקום בכבוד רב. בשנותיו האחרונות חי בניו-יורק, מאחר שהפנסיה שלו היתה מעוטת, חזר לחיי-עסקים כשותף למוסד בנקאי, גם הפעם נכשל בבחירת שותפיו ועזריו, שאחדים מהם נתפטו במעשיר-מאות; ב-1884 פשט הבאנק את הרגל, וג' הפסיד את כל רכושו. כדי לחלץ את משפחתו מן המצוקה, עשה מעשה של גבורה והקריבה עצמית: אע"פ שכבר היה חולה אנוש בסרטן-הגרונ, שגרם לו יסורים קשים, חיבר מתוך מאמץ עליון את ספר זכרונותיו, שעליהם נמצאו קופצים בין המו"לים. את כתב-היד השלים 4 ימים לפני מותו. ההכנסות מספר זה, שהוא מן האוטוביו-גרפיות הצבאיות המשובחות, הספיקו לפרעון כל חובותיו, ואף הכניסו ליורשיו הון רב.

האיש ג' הצטיין בפשטות ובישרות, שגבלה לפעמים בתמימות והיתה סיבת כשלונו כמדינאי. הוא היה טוב-לב וגומל-חסד בכל מקום שיכול, וכן נהג בנדיבות כלפי האויב המנוצח במלחמה. אולם הוא נתן אמון מופרז בידיו ונעשה כמה פעמים קרבן לנכליהם. אעפ"כ עמדו לו ישרו וצלילות-דעתו במלחמתו האמיצה נגד שחיתות שבחקיקה.

אולם את מקומו בהיסטוריה קנה ג' כמצביא וכמנצח באחת ההיאבקות הגורליות של המאה ה-19. סגולותיו המיר-חדות כאיש-צבא היו: הבנה עמוקה לגבי הקשר בין מדיניות, כלכלה ואסטרטגיה צבאית, — ראיית המלחמה כהליך שלם, במקום הסחת-הדעת לקרב בודד, למסע בודד או לזירה מסויימת; חוש מעשי ויכולת ללמד מן הנסיון, ובעיקר משיגאותיו הוא — כיסוד ליכלתו כמתכנן אופראטיווי ואסטרטגי וכמארגן לוגיסטי ומינהלי גם יחד. שיגאותיו הטאקטיות של ג' נבעו מאותה מגרעת, אשר היו שותפים לה מצביאים רבים בדורו ואף בתקופות מאוחרות יותר — חוסר הערכה מספקת להשפעת הטכניקה והמדע על דרכי-הלחימה. אולם חלושות אלו והכשלונות אשר נבעו מהן לא היה להם, בסיכומו של דבר, משקל רב לגבי כלל התוצאות של מסעו-תיו ושל הנהלת המלחמה על-ידיו. באישיותו התמוזגו התכונות הדרושות למצביא גדול — תכונות שכליות ותכונות אופי ונפש כאחד. מבחינת אפיין והקפן של הבעיות שעמדו לפניו ויכלתו להתגבר עליהן, נראה ג' כמפקד מטיפוס חדש — שר-הצבא הראשון של התקופה התעשייתית.

אוסוביוראפיה: U. S. Grant, *Personal Memoirs*, 1885-1886 (הוצאה חדישה 1952)

A. Badeau, *Military History of U.S.G.*, I-III, 1863-1881; id. *G. in Peace*, 1887; G. F. R. Henderson, *Battles and Leaders of the Civil War*, 1884-1888; H. Garland, *U.S.G.: His Life and Character*, 1898; A. F. Atkinson, *G.'s Campaigns of 1864 and 1865*, 1908; A. L. Conger, *The Military Educat on of G. as General*, 1921; id., *The Rise of U.S.G.*, 1931; W. E. Woodward, *Meet General G.*, 1928; J. F. C. Fuller, *The Generalship of U.S.G.*, 1929; id., *G. and Lee*, 1933; W. B. Hasseltine, *U.S.G., Politician*, 1935; H. Green, *General G.'s Last Stand*, 1936; L. Lewis, *Captain Sam G.*, 1950; C. G. Bowers, *The Tragic Era*, 1955; S. Cadwallader, *Three Years with G.*, 1955; K. P. Williams, *Lincoln Finds a General*, IV, 1956.

מ.

פתח ג' בפברואר 1863 ושבז התגלו בצורה בולטת ביותר סגולותיו כמתכנן אופראטיווי ומפקד-שדה כאחד. כניעתה של ויקסברג עם 30,000 איש חיל-המצב הדרומי שבה (4.7.1863) היתה אחד הנצחונות המכריעים במלחמה כולה. ג' נתמנה למיג'ור-ג'נרל, קיבל את הפיקוד על כל הזירה המערבית, ובתפקיד זה לא רק הצליח לחלץ את המחנה הצפוני בטנסי — בחלקה הצפוני של הזירה — מן המצב הקשה שבו נמצא בסתו 1863, אלא אף להנחית בדרומיים מהלומה מכרעת בקרב-צ'טאנוגה ב-25/26.11.1863.

במארס 1864 הועלה ג' לדרגת לוטננט-ג'נרל — דרגה, שלא היתה קיימת בצבא אה"ב מימי ואשינגטון — ונתמנה צ"י לינקולן למצביא כללי על כל גייסות הצפון. התכנית שעידב ג' להנהלת כלל-המלחמה היתה מושתתת מצד אחד על התחשבות בנתונים המדיניים-האסטרטגיים — הצורך בהכרעה מהירה לשם סיכול מגמת הפשרה שהיתה רווחת בחוגים פוליטיים רחבים בצפון, ומצד שני — על התחשבות ביתרונות האופראטיוויים שעמדו עד אז לדרומיים: יכלתם לנצל את קווי התנועה ההתמרון הפנימיים. לפיכך קבע ג' את המאמץ העיקרי בזירה המערבית, במגמה לכבוש את שטחי-המפתח של הקונפדראציה צ"י איגוף אסטרטגי עמוק ולהכין תנועת-מלקחיים גדולה נגד בירתה — ריצ'מונד; בעת ובעונה אחת תיכנן ג' שורה של פעולות-ריתוק אסטר-טגיות נגד מחנהו של הגנרל לי בזירה המזרחית, כדי לשלול ממנו את יכולת ההתמרון ולהבטיח את הצלחת המאמץ העיקרי בזירה המערבית.

תכניתו של ג' התגשמה במלואה. אמנם, ההתקדמות בזירה המזרחית, שהיתה בפיקוחו הישיר של ג', עלתה לצפון-ניים בקרבנות כבדים ביותר, שעוררו התמררות רבה בצפון. אולם ג' המשיך בעקשנות ובלי רתיעה מפני אבדות בהס-תערות חזיתית על מתנגדו לי במשך כל הקיץ 1864, ולמרות כמה הצלחות שזכו להן הדרומיים בקרבות-בלימה קשים, השיג את מטרתו האסטרטגית: שיתוק חופש-התמרון של הכוח העיקרי של הדרום על-ידי ריתוקו לקווי-ההגנה של ריצ'מונד ופיטרסברג. בינתיים ביצע המחנה המערבי של הצפון בפיקודו של שרמן את מסעו הגדול דרך לבה של הקונפדראציה עד החוף האטלנטי והופיע בראשית 1865 בערפו של לי. ריצ'מונד נפלה 3 באפריל 1865, ו92 בו נפגש לי עם ג' באפומטופס קורט האז לחתימה על כתב-הפניעה של צבא-הדרום (תמונה: ע"ע ארצות-הברית, עמ' 179).

אחרי המלחמה ואחרי הירצחו של לינקולן היה ג', בדרגת גנרל של צבאות אה"ב, האיש הפופולארי ביותר במדינה. עד אז לא הירבה לעסוק בפוליטיקה. אולם הוא נגרר אל תוך הסיכסוך הקשה בין הנשיא ג'ונסון (ע"ע) ובין הקונגרס ונעשה מתנגדו של הראשון. הרפובליקנים מינו את ג' כמועמד לנשיאות 1868, והוא נבחר ברוב גדול, ואף חזר ונבחר שנית ברוב גדול יותר ב-1872.

המאורע המדיני החשוב ביותר בתקופת כהונתו הראשונה של ג' כנשיא היתה קבלת התיקון ה-15 לחוקת אה"ב, המקנה זכויות אזרחיות ומדיניות מלאות (זכות-בחירה) לכושים. ג' אף המתיק כמה מן הגזרות והתקנות הקשות שהוצאו בשנים הראשונות שאחרי המלחמה נגד אנשי-הדרום. אולם בדרך-כלל לא הצליח ג' כנשיא: למרות שכלו הישר לא התמצא בתככים המדיניים והכלכליים של שנות-„השיקום“ הסוערות, שהיו תקופת-שפל במוסר הציבורי באה"ב, ולא ידע למנוע

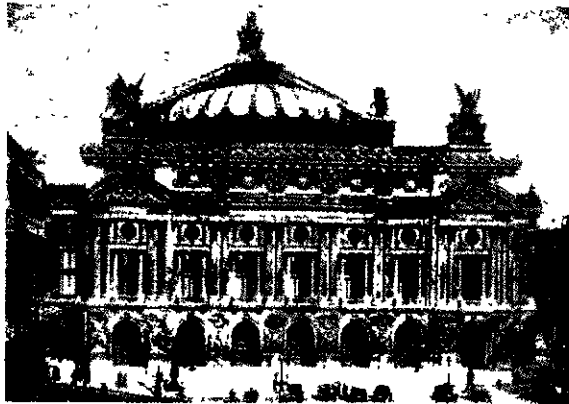

בניין האופרה בכאריס

גרנייה, שרל — Charles Garnier — (1825, פאריס — 1898, שם), ארדיכל צרפתי, החשוב בנציגי הסיגנון ה„היסטורי“ של המאה ה-19, שבו הוכנסו לבניה החדשה היסודות הקישוטיים של הארדיכלות העתיקה. הרנסאנסית והבארוקית. יצירתו החשובה ביותר היא בניין האופרה הגדולה בפאריס (1861—1874), שמשתרע על שטח של 11,237 מ”ר והיה בזמנו גדול הבניינים שבעולם. היות הבניין — שהיא מורכבת מאכסדראות, לוגיות וביתנים צדדיים, מוכתרת בכיפות ומקושטת קישוט פיסולי עשיר — היא בחינת סיום ארדיכלי מפואר ל„כירה-האופרה“. גדול ההשגים שבבניין זה הוא בית-המדרגות הגדול, המעיד על חוש-החלל המעולה של יוצרו. היצירה הזאת השפיעה השפעה מרובה על ארדיכלות הדור, והיא עושה רושם כביר אף בימינו, אע”פ שבינתיים חלו שינויים רבים בחשיבה הארדיכלית.

גרניול, ע”ע טרפנים; טפנים אטרניים.

גרניט (מלאט’ granum = גרגר, ע”ש מבנהו), הסלע הנפוץ ביותר בקרום כדור-הארץ. הג’ הוא סלע פלוטוני חמוץ, העשוי בעיקר סיליקה, אלומינה ואלקאליים, והמינראלים העיקריים שבו הם קווארצה ופצלת-שדה (ע”ע) אשלג-נית — האחרונה עפ”ר כאורתוקלאז, מיקרוקלין, פתויט, אַנאורתוקלאז, אך קבוצה גדולה של ג’ מכילה גם פלאגיו-קלאז חמוץ (אלביט, אוליגוקלאז). רוב הג’ מכילים כמות קטנה של מינראלים מלנוקרטיים, כגון ביוטיט (ע”ע נציץ) ואמפיבול (ע”ע) ולפעמים גם פירוקסן (ע”ע) או מוסקוביט (ע”ע נציץ). בג’ רבים מופיעים כמינראלים נלווים: אפטיט, זירקון, טיטאניט, מאגנטיט, אילמניט, ולפעמים גם מונאציט, גרנט (ע”ע), אורתויט, טופז, פלואוריט, קסיריט, טורמלין. הג’ הם סלעים גבישיים, גרגריים, צפופים. גודל הגבישים המרכיבים הוא עפ”ר מ”מ 1/2 מ”מ עד מ”מ אחדים. מצויים גם מבנים פורפיריים, שבהם גבישים גדולים (מס”מ ומעלה), בדרך-כלל של פצלת-שדה אשלגנית, מוקפים רקמה של גבישים קטנים יותר. ג’ גרפי או ג’ עברי מצויין בשינון הדדי של גבישי קווארצה ופצלת-שדה. ג’-אפליטים הם ג’ חמוץ-צום, בנויים גבישים קטנים בעלי צורות עגולות ומורכבים למעשה קווארצה ופצלת-שדה אשלגנית בלבד; הם מצויים בשולי מאסיווים גראניטיים או בצורת דיקים. ג’-פגמטיט עשוי גבישים גדולים, עד כדי 1 מ’, ומופיע בצורת דייקים; פגמטיטים מכילים לפעמים ריפוזים של מינראלים נדירים. הג’ עפ”ר לבנים, אפורים או אדממים, אך פעמים צבעם

גרני, יצחק בן אברהם הי, מגדולי המשוררים העבריים בפרובאנס. במחצית השניה של המאה ה-13. נולד בעיר הגאסקונית איר (Aire = גורן), ומכאן פיניו; שנת-מותו אינה ידועה. מלבד השכלה עברית רחבה סיגל הג’ לעצמו ידיעה הגונה בשירה הספרדית והפרובאנסאלית, והשפעתן ניכרת יפה בשירתו. הוא לא מצא לו פרנסתו בעירו והירבה לנדוד ממקום למקום, מן הפירנאים עד גבול איטליה. כדרך משוררי-ספרד שיבח בכל מקום את ידידיו התומכים בו וגינה את אלה שמנעו ממנו את מתנותיהם. בפרפיניאן התוודע ל„נגיד-המשוררים“ אברהם (ע”ע) בדרשי, ונתכבד בכבודו, אבל במשך הזמן פרץ ריב בין שני המשוררים, שהדו נשמע בשירתם; דברי ריב וגנאי השמיע הג’ גם כלפי משוררים אחרים מבני-דורו. המעט משירתו של הג’, שהגיע לידינו, מצטיין בלשון ברורה ובנימה סאטירית, וחדוות החיים ועינוגיהם מפעמים בו. השירים נתפרסמו ע”י שטיינר שניידר (ב„חותם תכנית“, מהדורת ג. פולאק [1865], 4—6), ע”י מ. גרוס (MGWJ, 1882, 510—523) וע”י ח. שירמן („מבחר השירה העברית בספרד ובפרובאנס“, ב/472), תשי”ו. י. צינברג, די געשיכטע פון דער ליטעראטור ביי יידן, 130—134, 1930, ח. שירמן, אורלוגין 3, 510—523, 1951.

גרנייה, רוברט — Robert Garnier — (1534? — 1590), הדראמטיקן הצרפתי החשוב ביותר במאה ה-16.

לפי השכלתו ומקצועו היה ג’ איש-משפטים ופעל כעורך-דין בפארלאמנט של פאריס, כשופט וכחבר מועצת-המלך. בין 1568 ו-1583 חיבר איטראגדיות, שרובן אינן אלא חיקויים של טראגדיות עתיקות, וביחוד ניכרת בהן השפעתו של סנקה (ע”ע); עפ”ר תופסים בהן נאומים ואמרות חכמה ומוסר את מקום הפעולה. יוצאת מכלל זה האחרונה שביצירה



ה. גרנייה

רותיו — Les Juives („היהודיות“) — שבה מורגשים מתח של העלילה והשתתפות בגורל הגיבורים; טראגדיה זו מתארת בלשון מקראית מובהקת את היסורים שפקדו את צדקיהו ואת גולי-בבל — תוך רמז לחבלי דורו של המחבר, כשמלחמות-הדת הרסו את ארצם של „מוזיחי מצוות-האל“. ג’ חיבר גם טראגיקומדיה בשם Bradamante בעקבות „אורי-לאנדו המשתולל“ של אריוסטו (ע”ע). — למרות חולשת יצירתו של ג’ יש בסיגנונו משום סלילת-דרך לסיגנון הגאה והחותר של קורני (ע”ע), ובדברי המקהלות הוא מגיע לפעמים לביטוי לירי נאה. — כמה מן הטרראגדיות של ג’ תורגמו בשעתן לאנגלית והשפיעו על התפתחות הדראמה האליזבתנית. — הוצאות חדישות של כתביו של ג’ הופיעו 1923 ו-1949.

S. Beirne, *Étude sur R. G.*, 1860, O. Mysing, *R. G. u. d. antike Tragödie*, 1891, H. Chardon, *R. G.*, 1905; A. M. Witherspoon, *The Influence of R. G. on Elizabethan Drama*, 1924, R. Lebeqgue, *R. G. (Revue des cours et Conférences)* 32/33, 1930/32, id., *La Tragédie française de la Renaissance*, 1944
מ. ק.

לבניין בניינים מונומנטאליים. מג-פגמאטיטים מסיקים פצלות-שדה ונציצים וכמה מאבני-החן החשובות. כגון: אקוואמאריין, רובין, ספיר, איזמרגד, טופאז, ג-פגמאטיטים הם גם מולדתם של מרבצים מתכתיים שונים — מרבצי ניוב, טאנטאל, זירקון, תוריום, בריליום והעפרות הנדירות. זהב, בדיל, וולפרם, ביסמות ואוראן מופיעים בעורקים הידרו-תרמאליים, שהתהוותם קשורה באינטרוזיות של ג'. ג' נפוצים בכל היבשות; הם סלעים יסודיים בכל המאסי-וויים העד-קאמבריים הישנים, אך הם מופיעים גם באיזורי-הקימוט של תקופות מאוחרות יותר. הג' הצעירים ביותר, החשופים כעת על פני השטח, נוצרו בשלישון. רוב הג' של א"י וסביבותיה שייכים למאסיו הערב-ניגובי העד-קאמברי; סלעים אלה חשופים משני צדי ים-סוף ומכאן צפונה לאורך הסיני הדרומי והמזרחי, בחלק הדרומי של מדינת-ישראל מאילת עד נחלת-מנע ולאורך השפה המזרחית של בקעת-הערבה צפונה עד סמוך לים-המלח (ר' תמונה, ארץ-ישראל, עמ' 129—130). בג' של חבל-אילת מבחינים 3 סוגים: הג' של נחל-שלמה, שהוא לבן ועשיר בנציצים; הג' של נחל-רחד, אפור-ירוק כהה ועשיר במינרלים מלאונוקראטיים; הג' של נחל-מנע, סלעים אדומים, עפר דקיה-גרגר או בעלי מבנה פורפירי, עשירים באמפיבול. בג' של נחל-שלמה קשורים דייקים אפליטיים ופגמאטיטיים רבים, שמהם מסיקים פצלות-שדה.

י. ב.

גרניים (Geraniales), סידרת צמחים מקבוצת מסורדי עלי-הכותרת. סידרה זו קרובה לחלמיתניים מצד אחד ולאלתניים מצד שני, היא כוללת את המשפחות: פשתיים, חמצציים, גרניים, טרופאזליים, קוקיים, זוגניים; ספק הוא, אם היא מהווה קבוצה טבעית. הסימנים המשותפים לכל משפחותיה הם: כולן עשבים, שפרחיהם אנדרוגיניים, מספר האבקנים כפול ממספר עלי-הכותרת והם מסודרים בשני דורים (לפעמים הדור החיצון חסר); השחלה עלית מאוחת-עלים, הביציות נטויות; שריד עמוד-העלי נשאר בפרו; הזרעים חסרי אנדוספרם. ברוב המשפחות הפרחים נכונים.

משפחת הגרניים (Geraniaceae) כוללת 11 סוגים ו-850 מינים — עשבים או שיחים, שפרחיהם בני 5 עלים; הם מצויים ברוב האיזורים של כדור-הארץ וגדלים עפר בצדי-דרכים, בבתות או בחורש. עם הסוגים החשובים של המשפחה נמנים מקור-החסידה, פלרגוניום וגרניון.

(1) סוג מקור-החסידה (Erodium) כולל 75 מינים, רובם באיזור היס-תיכוני ובארצות הסמוכות לו; עשבים (חד-שנתיים או רב-שנתיים) בעלי עלים משוננים או שסועים ופרחים נכונים, שמספר אבקניהם 10, אבל רק 5 מהם נושאים אבקנים. הפרי הוא מפרדת, המתפרקת בהבי-שלתה ל-5 פרודות בעלות מקור ארוך (מכאן שם הצמחים). שבשעת התייבשותו הוא מסתלל ומשתור סביב עצמו, כעין בורג או פפיץ, וחוזר ומתיישר באויר לח. עיי"כ נגרמת הפרודה תנועת-סיבוב, שנעשית פעולת-קידוח כשקצה נאחז ברגבי-עפר, ובדרך זו חודרת הפרודה לתוך האדמה. — בא"י גדלים בר 19 מינים, מהם צמחי-מדבר, שפירותיהם מצויידיים במקור הדומה לנזפה ונישאים למרחקים ע"י הרוח. המינים הנפוצים ביותר בא"י הם: מקור-החסידה המצוי (E. moschatum) — בעיקר בבת-גידול משניים (צדי-דרכים, מקומות-אשפה וכד') — שהוא מפיץ ריח חזק של מושק ושעליו שימשו

גם ירקרק או כחלחל; צבע זה נקבע עפר ע"י צבע פצלת-השדה האשלגנית — בבלייתם מתפרדים הסלעים הגראניטיים לפעמים לבלוקים גדולים או לצורות עמודיות. באקלים מדברי מתפורר הג' לארקוזה (ע"ע).

מבחינת הרכבם הכימי והמינראלוגי מבחינים שתי קבוצות של ג': (1) קלקו-אלקאליניים, (2) אלקאליניים. (1) עשירים מ(2) באלומינה ודלים מהם באלקאליים, וכן הם מכילים אחוז גבוה יותר של סידן, המתבטא מבחינה מינראלוגית בהופעתו של פלאגיוקלאז חמוץ, בעיקר אוליגו-קלאז, הנעדר ב(2).

הג' האלקאליניים מתחלקים לג' אשלגניים — המכילים נציצים, וג' נתונים — המכילים אלקאלי-אמפיבולים או אלקאלי-פירוקסן.

בהשפעת המגע בגאזים מאגמתיים חמים מוחקף הג', ופצלת-השדה האשלגנית שבו הופכת בחלקה קאולין ובחלקה מוסקוביטי, וכן נוצרים בסלע מינרלים מיוחדים, כגון טופז, פלאואריט, קסיטרטי; ג' כאלה, ששינו את טיבם, מכונים גרניים.

הרכבם הכימי של סלעים גראניטיים (ב%)

4	3	2	1	
66.0	73.30	69.21	71.06	SiO ₂
0.5	0.11	0.41	0.48	TiO ₂
15.3	12.33	14.41	14.10	Al ₂ O ₃
2.0	2.58	1.98	1.46	Fe ₂ O ₃
2.9	1.28	1.67	1.63	FeO
0.1	0.02	0.12	0.18	MnO
1.8	0.26	1.15	0.59	MgO
3.8	0.46	2.19	1.88	CaO
—	—	—	0.08	BaO
—	—	—	0.01	SrO
3.5	4.55	3.48	3.24	Na ₂ O
2.8	4.20	4.23	4.50	K ₂ O
1.0	0.86	0.85	0.69	H ₂ O
0.3	0.05	0.30	0.10	P ₂ O ₅

(1) ממוצע עולי של ג' עד-קאמבריים; (2) ממוצע של ג' קאלקו-אלקאליני; (3) ממוצע של ג' אלקאליני; (4) ממוצע של ג' גרניטיטי (ע"ע דיוויטי)

הג' מופיעים בגושים מאגמתיים גדולים, כגון בתוליטים, לקוליטיים וסדנים (ע"ע מגמה), אך גם בצורת סילים, דייקים ועורקים דקים. כמה מן המאסיוויים הגראניטיים מגיעים לממדים עצומים, כגון הבאתוליס של קולומביה הבריטית, החשוף לאורך 2,400 ק"מ ולרוחב של 160 ק"מ, או המאסיו של מונטינה באה"ב, ששטח מחשופו מגיע ל-40,000 קמ"ר. בדבר התהוות הג' נחלקו הדעות. לפי סברת רוב החוקרים הג' הם תוצאת התגבשותה של מאגמה גראניטית, שנפרשה מן המאגמה הבולתית המקורית של כדור-הארץ בדרך הדיפרנציאציה ע"י גיבוש; מאגמה זו חדרה לתוך הקרום ויצרה בהתקררותה האיטית בעומק את הסלעים הגראניטיים. תאוריה זו מסתמכת על האופי האינטרוזיווי של ג' רבים ועל קיום מאגמות גראניטיות בעומק, שעליו מעיד ההרכב הכימי של לבות מסוימות. אך יש אסכולה, הכופרת באפשרות של התהוות הג' ע"י דיפרנציאציה ממאגמה בסי-סית מקורית; היא מעדיפה לראות בג' סלעי-משקע מקוריים, שהפכו בתהליך של אולטרה-מטאמורפזה לסלעים גראניטיים בהשפעתם של תמיסות וגאזים, ואף של מולקולות בודדות שעלו מן העומק (תורת הגראניטיזאציה). לג' נודעת חשיבות כלכלית גדולה. האבן עצמה משמשת



ציור 2. גראניוֹהֶנְנִים (*Pelargonium* sp.)
 ציור בצבעיים מ Hortus botanicus, מאת יוהאן מונינגס,
 אמסטרדם 1600

מרכזי תרבות-הפלארגוניום היו אלג'יריה והאי ראיניון. מדונאם אחד מלקטים כ-1,500 ק"ג עלים, שמהם ניתן להפיק ע"י זיקוק כ-3–4 ליטר שמן. שעיקרו גראניול, ציטרונלול ורדיניול (ע"ע שמנים אתריים; טרפנים). לפני מלחמת-העולם I היה היצוא השנתי של אלג'יריה וראיניון כ-100,000 ק"ג בשווי של 10 מיליון פראנק בקירוב. היום נדחקים והולכים שמן-הגראניון הטבעי ותרבות הפלארגוניום מפני המריבושם סינתטיים. גם בא"י גידלו בשנות ה-20 את המין הריחני *P. odoratissimum* לשם הפקת השמן.

פלארגוניום-הגור שימש חומר למחקרים חשובים במכאניזם הורשת-הצבעים בצמחים. תופעת פיספוס-הצבעים בעליו שותפים לה במקרה זה שני ההורים יחד, ואין היא נגרמת ע"י היסוד האמהי (הציטופלאסמתי) בלבד, כרגיל בתופעת הפיספוס בצמחים (ע"ע גנטיקה, עמ' 79). שינוי גונים בפרחיו הוכרו כביטויים למוטאציות של גנים מסויימים, הפועלים כגורמים בסינתזה הביוכימית של האנתוציאנינים (ע"ע).

(3) הסוג הנפוץ ביותר במשפחת הג' הוא הגרניון (ציור 3), הכולל כ-300 מינים. רובם עשבים, שגבעוליהם ועליהם מכוסים שכבה עבה של שערות פשוטות או בלוטיות. כנרוב מיני (1) ו(2) נעשית האבקה גם ברוב מיני (3) ע"י חרקים, אולם יש ביניהם גם בעלי האבקה עצמית, כגון הגראניון הרך (*G. molle*), המצטיין גם בדרך אפינית להפצת זרעיו: לכל אחת מפרודות הפרי מקור ארוך, וכשהפרודות ניתקות בחלקן מעל העמוד המרכזי — המקור מסתלל כעין קפיץ של שעון, ותנועתו המהירה יש בכוחה להטיל את הפרודה למרחקים. במין גראניון הגזור (*G. dissectum*) נפתחת מגורת-הזרע, והזרע בחלק ע"י תנועת התעקמות של המקור

לצרכי הרפואה העממית; מקור-ההסידה הגדול (*E. gruinum*), בעל פירות ופרחים גדולים (ציור 1).

(2) הסוג פֶּלָרְגוֹנִיּוֹם (*Pelargonium*) כולל כ-250 מינים, מלבד שפע של זנים ובני-כלאיים. מוצאו ואיזור-תפוצתו העיקרי היא אפריקה הדרומית. פרחיו אינם נכונים: 2 עלי-הכותרת העליונים גדולים מ-3 התחתונים; עלי-הגביע העליון (האחורי) מתמשך כדרבן ארוך המעורה בעוקץ-הפרח; כדרבן יש רקמה צופנית, והצוף הנפרש ממנה נאגר בחלל הדרבן. הפירות של (2), על פרודותיהם ומקוריהם, דומים לשל (1). בין המינים השונים קיימים הבדלים גדולים מבחינת החלקים הוגטאטיוויים של הצמחים: מהם סוקולני-טיים (בשרניים מאד) ומהם בעלי עלים דקים, מהם צמחים נמוכים ומשתרעים ומהם גבוהים וזקופים. — מינים רבים של (2) מקובלים מאד כצמחי-נוי — צמחי-כיסוי בערוגות או צמחי-בית מובהקים; בלשון הגננים הם מכונים (בטעות) גראניון (ציור 2). מבחינים בהם 4 קבוצות: (א) בעלי עלים מצויירים — עפ"ר צמחי-ערוגות שמוצאם מן המינים פלארגוניום-הגור (*P. zonale*) ו-*P. inquinans*; (ב) בעלי עלים קיסו-טיים — עפ"ר מינים זונים משתרגים או משולשלים, שעליהם בשרניים, מבהיקים ומצולעים; מוצאם מ-*P. peltatum*; (ג) "פלארגוניום-ראווה" ההדורים — צמחים קצרי-פריחה, שמוצאם מ-*P. cucullatum*, ואולי גם מ-*P. angulosum*; (ד) "גרניוניה-הוורד", בעלי עלים ריחניים, מן הטיפוס של *P. graveolens*. מינים מן הקבוצה (ד) היו מגודלים לפנים בקנה-מידה ניכר — ומגודלים גם היום — כמקור ל"שמך גרניון" הבשמי, אחד מקמרי-היסוד של תעשיית-התמרוקים.



ציור 1 סקור-החסידה הגדול (*Erodium gruinum*)
 1. ענף נושא פרחים ופירות; 2. חתך-רוחב של הפרח;
 3. פרורה בשלה שפקורה שזור בבסיסו

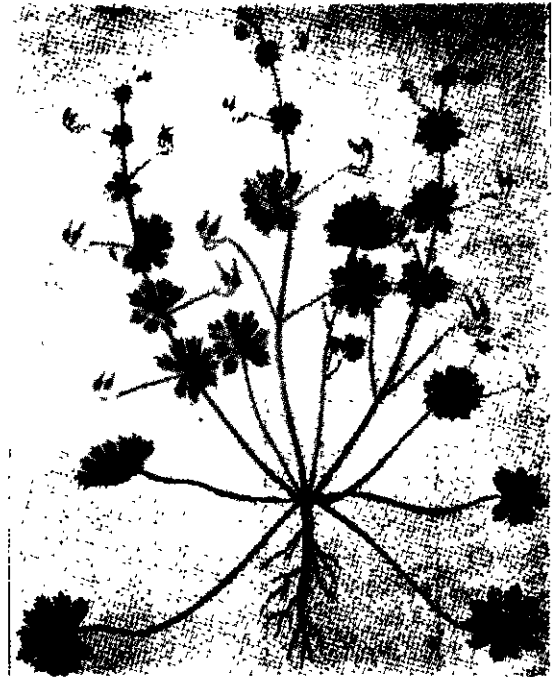

ציור 3 גרנני (Geranium pyrenaicum) (מכ"י Juliana Anicia מן המאה ה-5 לספ"ג, העתק ממקור מן המאה ה-1 לספ"ג(?)). הציור נוסא את הכתובת היוונית GERANION

ונזרק למרחקים. פרחיהם של מינים שונים של (3) מצטיינים בצבעיהם העזים — אדום, ארגמן, סגול, כחול. מינים אחדים משמשים כפרחני-גוף. — בא"י גדלים 9 מיני-בר של (3). מינים אחדים של (3) שימשו לפנים ברפואה העממית; השתמשו בתמציותיהם כסמים לגירגור בכאבי-גרון, או בשר-שיהם כתרופה נגד דיזנטריה וכמשחה נגד פצעים בפה ובגרון.

משפחת הג' כוללת גם סוגים אחדים האפייניים למדבריות, כגון הבק (Monsonia), הנפוץ בעיקר בדרום-אפריקה ומשם התפשט דרך אפריקה המשוונית עד הודו, ומין אחד ממנו מצוי בא"י כנגב ובאדום; הסרופיט Sarcocaulon, הכולל 6 מינים דרום-אפריקניים, בעלי גבעולים בשרניים שמהם נוטף שרף; הביברשטיניה (Bibersteinia), שאיזור תפוצתה משתרע מיוון עד טיבט, ובא"י — בערבות-אדום — מצוי מין אחד ממנה.

R. Knuth, Geraniaceae (Pflanzenreich 53), 1912. ט. ז.

גרנן, אלכסנדר [ישעיה גרונד] (1890, ורביזיוויצי גליציה המזרחית) — 1945, ניר-יורק), שחקן יהודי. למד ב„חדר“ ובכ"ס של הארון הירש. כבן 6 כבר עבד במאפייטו של אביו, וכבן 12 יצא לנודודיו כשוליה של נחתום. בלבוב ראה תאטרון יהודי, החליט להיות שחקן ונכנס לחוג דראמתי. ב-1905 הגיע לברלין, המשיך לעבוד כנחתום ולשחק בלהקות שונות ביידית. הוא למד גרמנית, נתקבל לסמינריון של מכס רינהרט (ע"ע), וב-1908 התקשר לתאטרון. כאן שיחק ג' עם גדולי-השחקנים; בעיקר השפיע עליו ועל דרכו באמנות-המשחק שילדקראוט (ע"ע). אחרי מלחמת-העולם I שיחק ג' בורוגה ובמינכן, חזר לברלין, ואח"כ נדד מתאטרון לתאטרון. הוא התמחה כשחקן-אופי וייצג בעיקר דמויות במחזות מודרניים, ובייחוד גילם טיפוסים ויצר דמויות של פרוֹלֶטָא-

רים ופשוטי-יעם מקופחים, בסיגנון האנספרסיזניסטי. אך הוא שיחק גם תפקידים כדראמה הקלאסית — את פפיסטו ב„פאוסט“, את אצל ב„ניבלונגים“ להפל, ובהתלהבות מיוחדת ובטמפראמנט בלתי-מרוסן — את שילוק, אך גם בשעת הצלחתו על הבימה הגרמנית לא נמנע ג' מלשחק את



אלכסנדר זואגאר

התפקיד הראשי ב„אל נקמות“ לאש ביידית. לשיא יצירתו על הברי מה הגרמנית הגיע ג' — שנתקרב בינתיים לחי גי השמאל בגרמניה — במשחקו במחזהו המ" הפכני של ב. ברקט (ע"ע). „הופלה! אנו חיים!“ ב-1927.

ב-1929 יסד ג' תאטרון אקספרימנטאלי משלו, שלא האריך ימים. ב-1931 ערך ללא הצלחה יתרה הצגות אורח ביידיש בניר-יורק, וחזר משם לברלין, לא חזר עליית היטלר נטש

ג' את הבימה הגרמנית ובא ב-1934 לפולין לשחק בתאטרון היהודי. הוא בא גם לברה"מ ושיחק תפקיד בסרט. ב-1938 בא לאה"ב, הציג ושיחק את „שילוק“ ועוד מחזות ביידית, וכן שיחק תפקידים קטנים באנגלית בסרטים בהוליווד. זמן מועט לפני מותו שיחק לראשונה על הבימה בשפה האנגלית. — ג' כתב אוטוביוגרפיה (תרגום עברי: „אדם ונתיבו“, 1948).

Arnold Zweig, Juden auf der deutschen Buhne, 1927.

ג. ק. גר.

גרנלנד (Groenland), גדול האיים על כדור-הארץ, מעין יבשת-משנה צפונית; מבחינה מדינית — חלק מממלכת דנמרק (ע"ע).

שטחה של ג' 2,176,000 קמ"ר. היא משתרעת כ-2,600 ק"מ מדרום לצפון, ורחבה המאכסימאלי ממערב למזרח הוא כ-1,200 ק"מ. נקודותיה הקיצוניות הן: בדרום — פֶּרְוֶל (Farvel), 45° 59', בצפון — כף מוריס ג'ֶסֶפ (Morris Jesup), שבפירילאנד, 83½° (רוחב צפוני); במערב — הקצה הצפוני מערבי, 12°; במזרח — כף פרי (Parry) שבפרודולאנד (Prudhoe Land), 73° (אורך מערבי). האי מוקף אגני-מים עמוקים: אוקיינוס-הקרח בצפון, מפרץ-ספין במערב, האוקיינוס הצפון-אטלנטי בדרום וים-ג' במזרח. ביניהם נמצאים ספים תתי-ימיים, עמוקים פחות, הנמשכים מג' במערב-דייוויס לאיי-ספין ובמעבר-דנמארק לאיסלנד ולאיי-שפיצברגן. מעבר צר מפרד בין ג' ובין האי אלסמיר (Ellesmere) שבאיים הארקטיים של קאנאדה.

לאורך רובו של החוף, מסביב לאי כולו, נמשכת רצועת-שפלה צרה, ועליה מתנשאים הרי-שוליים, שהם מקיפים את האגן המרכזי של האי, שכולו מכוסה קרחון. בחוף המזרחי מתנשאים ההרים כדי 2,000 מ' ומעלה, ושיאיהם — ראש-פטרמן (Petermann) והר-פורל (Forel) — מגיעים לגובה של 3,000 מ'. בחוף המערבי מתנשאים ההרים כדי 1,500 מ'



ציור 1 גרנלנדי. מפרץ צר בהוף סלעי

ובמזרח סלעי אבן-חול וגיר מן הפאלאוזואיקון התחתון, מקומטים בקימוט חזק — הקימוט הקאלדוני, שהקיף גם את צפון-אירופה עד שפיצברגן. מהפאלאוזואיקון העליון נמצאים משקעים ימיים וגם יבשתיים וסלעים וולקניים. מופרעים ע"י העתקים. גם במסוואיקון חלו חילופין של הצפות ימיות ותנודות-התרוממות יבשתיות. על אקלים חם במסוואיקון מעידות שכבות אבן-חול עם צמחים מאובנים (שרכיים וצי-קאדיים) ועם רבדים של פחם מן הקרטיקון התחתון (סביבות האי דיסקו, חצי-האי נוגסוואק, פיורד-אומאנאק). השלישון מצויין על-ידי התפרצויות וולקאניות אדירות; רמות גדולות של שטח-בזלת נראות בחופים משני עברי האי. האקלים החם נמשך עד לתקופת הנאוגן, כפי שמעידים עצים מאובנים ורבדים של ליגניט. בעקבות תנועות הקימוט והגעש השתררו בסוף הנאוגן תנאי-אקלים קשים, שהביאו להתקרחת הגדולה של הפליסטוקן. התמעטות הלחץ של הקרחון אחרי הפליסטוקן ניכרת בחופים, שבהם רבדים בנויים קונכיית ימיות הדישות מורמים לגובה של 50—150 מ' מעל פני-הים. החוף והאיים מלאים מורנות, סלעים מהוקצעים ושרוטים ועקבות אחרות של פעולות הקרחונים הפליסטוקניים.

האקלים הקר בהוף מותנה ע"י הזרם הקטבי הקר (הזרם הגרנלנדי), שבעקבותיו מתפשט הקרח הארקטי בחוף המזרחי עד לקצה הדרומי. סעיף של הזרם האטלנטי, שמגיע אל הקצה הדרומי של האי ומקיפו בכיוון צפון-מערב, מעלה את הטמפרטורות של החוף הדרומי-מערבי בקיץ, וגורם לגשמי-קיץ מרובים ואף כבדים (1,000 מ"מ ומעלה ממוצע שנתי בין כף-פארוול וגוטהוב). כלפי פנים פותחים משקעי-האוויר, ובאזור המעגל הקטבי אין הם עולים על 250 מ"מ. לפיכך עוברים מן החוף פנימה בהדרגה מאזור אקלים תתי-ארקטי לאזור ארקטי מובהק. הטמפרטורות בפנים-האי ירודות מחמת ההתקררות היבשתית בחורף ובגלל הקרינה החזקה של שטח השלג היבש והלבן המכסה את הקרחון. טמפרטורות-יאנואר הממוצעות הן 30°—35° בפנים-האי, 15°—20° בחוף המזרחי, 10°—15° בחוף הדרומי-מערבי; טמפרטורות-יולי הממוצעות — 5°—0° בפנים, 0°—5° בחוף המזרחי, 5°—10° בחוף הדרומי-מערבי. בחורף רובץ גוף אוירי קר וכבד על מרכזי-האי, וממנו מתפתחים אנטיציקלונים קרים, המשפיעים באופן חמור על תנאי האקלים בחצי-הכדור הצפוני בכלל ועל מסלולי הסערות באוקיינוס האטלנטי בפרט. הרוח המגיעה לחוף נופלת מן ההרים אל רצועת-השפלה ומביאה בכנפיה סופות של שלג יבש, שטואטא מן הקרחון. עם ההתחממות האדיאבטית הופכת הרוח בירידתה לרוח חמה ומעיקה. סופות-שלג מצויות במשך כל השנה. ערפלים, שעולים לפרקים ברצועת-החוף, עשויים להתפשט גם על-פני השטח הקרחוני בפנים-האי.

הצומח, שאינו קיים אלא ברצועת-החוף, הוא טונדרה דלה, בחלק הארקטי הסלעים עטופים תזויות ועל הקרקע גדלים טחבים; במקומות מוגנים גדלים גם עשבים ושיחים קטנים. בחוף הדרומי-מערבי גדלים גם עצים תת-ארקטיים ננסיים (ערבה, לבנה), שמגיעים לגובה של 2 מ' או יותר. החי מוצג ע"י מינים תת-ארקטיים וארקטיים: השור הכבשי, השועל, "הכחול" והלבן, הזאב, הדוב והארנב הארקטיים. כמה עשרות מינים של ציפורים מקננים על סלעי-החוף, רובם נודדים בסוף הקיץ דרומה. עוף-הצייד המצוי הוא הברווז

ומעלה. במקומות אחדים מגיעים הקרחונים עד שפת-הים, ביחד בצפון: הקרחונים של סטנסטרופ (Steenstrup) על מפרץ-מלוויל, של הומבולט ושל פטרמאן, וכן בחוף המזרחי. בשאר החלקים מרוחק הקרחון לרוב מעבר להרי-החוף פנימה. כל שטחה של רצועת-החוף, שאינה מכוסה קרח-עד, הוא כ-342,000 קמ"ר, שהם כ-1/6 משטחה של ג' כולה. חופיה של ג' הם קרחוניים אפייניים, מפורצים על-ידי פיורדים רבים, שהם עמקי-סחיפה של נהרות שקועים, טבועים תחת גליהים ומורחבים על שפת-הים כעין מפרצים, ובהם זרועים איים קטנים לרוב. פיורדים רבים ארוכים מאד מעמי-קים לתדור פנימה, כגון: סקורזבי (Scoresby) ופראנק-יווף במזרח, סטרמפיורד (Stroemfiord) וגוטהוב (Godthåb) במערב, פיורד-דנמארק ואינדפנדנס (Independence) על מפרץ-ואנדל הרחק בצפון. איים גדולים יותר, הסמוכים לחופי-ג', הם: דיסקו (Disko) במערב, שנון (Shannon) וטריל (Traill) במזרח.

רובו הגדול של אגן-האי המרכזי, כ-1,834,000 קמ"ר — שהם כ-5% משטח האי כולו — מכוסה קרחון. בקרבת החוף נראים ראשי-סלעים בודדים בולטים מעל לקרחון; בפי-הילידים-האסקימואים הם נקראים נונאטאק. בפנים האי קבור הכל תחת תכריך של קרח-עד. במרכז-האי נמצאים פני-הקרח בגובה של 2,500—3,000 מ' ומעלה מעל פני-הים. עביו של הקרח בשוליים הגבוהים של האי הוא 300—350 מ'; כלפי פנים עביו מתעצם והולך עד 3,000 מ' ולמעלה. בארץ המלכה לואיזה נמצא ראש-הקרחון בגובה של 2,600 מ' מעל לים, ועביו לפי מדידות גאופיסיות הוא כ-3,000 מ'. לפי זה נמצאת כאן הקרקע, שעליה מונח הקרחון, כ-500 מ' מתחת פני-הים. מסתבר, שהלחץ העצום והממושך של כובד הגוף הקרחוני גרם לשקיעה עמוקה של הסלעים שמתחתיו. אילו נשתחרר האי מלחץ הקרחון, היה מרכזי-האי מתרומם לרמה של 600 מ' מעל פני-הים. לחץ הקרחון בפנים-האי גורם גם לזרימת הקרח כלפי תוך. הקרחון נע לכיוון החופים, ובהגיעו לאזור ההפשרה על הפיורדים ועל החוף ניתקים ממנו גושים, שצפים במים ונעים בים כהרי-קרח. קצותיו של הקרחון הם עפ"ר מצוקים תלולים מסודקים ומלאים בקיעים. גידולו של הקרחון ניכר לפי שירותי-קווים, המציינים את החילופים העונתיים של משקעי-שלג ורובדי-ביניים דיקים של אבק, המובא ע"י רוחות מהחוף.

בחלקים החפשים מקרה ניכר, שהאי בנוי ביסודו סלעים עדי-קאמבריים, מטאמורפיים וגבישיים. עליהם מונחים בצפון



צילום 3 יוליאנהוב בחוף הדרומי-מערבי של גרנלנד

הגזע האסקמואידיני המערב. גם מבחינה תרבותית חלה אירופיזציה מהירה של האסקימואים. קיימת רשת של בתי-ספר יסודיים, וכל ילדי הילידים מקבלים חינוך סדיר. השאמאניזם נדחה מפני הנצרות. אולם הלשון הגרני-לאנדית נתקיימה ונעשתה אף לשון-כתב, וע"ע אסקימואים.

סחר-החוף של ג' הוא מונופול ממלכתי דני. היבוא כולל בעיקר חמרי-מזון, טבק, טכסטיל; היצוא — קריאוליט, דגים, עורות. הקף סחר-החוף (בקרונות דניות):

1953	1952	
58 מיליון	41 מיליון	יבוא
" 50	" 56	יצוא

החוקה של 1953 קובעת, שמבחינה מדינית ומינהלית ג' היא חלק של ממלכת דנמארק (ולא מושבה). לתושבים — כאירופיים כילידים — ניתנו זכויות-אזרח וזכויות מדיניות מלאות, והם בוחרים 2 צירים לפארלאמנט הדני. מלבד זה קיימת גם מועצה נבחרת לניהול העניינים המקומיים. הישובים העיקריים בג' הם: בחוף הדרומי-מערבי — גוטהוב (Godthåb), המרכז האדמיניסטרטיבי של הא, 1,500 תושבים; יוליאנהוב (Julianehåb), 3,500 תושבים; איוויגטוט (Ivigtût), מרכז מכתות-קריאוליט; באידיסקו הצפוני — גודהאון (Godhavn), 500 תושבים; בחוף המזרחי — אנגמאגסאליק (Angmagsalik), 700 תושבים.

מ.

היסטוריה. הישוב הגרנלנדי האסקימואי מוצאו מתקופה פרהיסטורית. מס.זבר, שהאסקימואים הגיעו לג'

הצפוני (eider). כנגד זה עשיר הים ביונקים (כלבי-הים, סוסייהים, לווייתנים) ובדגים, שהם מושכים אל חופי-ג' דייגים וציידים ממרחקים. חיות-בית, שמגדלים אותן אנשי הישוב שברצועות-החוף, הם הכלב הארקטי והאיל הצפרני. בחוף המערבי מצויים קצת מחצבי ברזל, נחושת, פחם וגראפיט; בחוף המזרחי נמצאה בזמן האחרון כמות ניכרת של עופרת. אך עיקר עשרה המינרלי של ג' הוא הקריאוליט (ע"ע אלומיניום).

ממיצאים ארכאולוגיים ומתעודות היסטוריות, המעידות על מצב הישוב בג' בתקופות שונות, נופק שג' נתונה לתגודות מחזוריות של אקלימה ושל מידת-ההתקררות. מס-תבר, שבתקופות 1200—1400 ו1600—1900 גברה ההתקררות, ואילו ב800—1200 וב1400—1600 פחתה. מ1920 ואילך שוב נכנסה ג', כנראה, לתקופה של הקלה בחומרת האקלים, ודבר זה כבר נתן את סימניו בהתפתחות הכלכלה והישוב בדור האחרון.

וע"ע ארקטיס; שם תמונות, עמ' 292, 310/309.

א. פר.

האוכלוסייה מספר התושבים נאמד ב26,000 (1954); 24,200 לפי מפקד (1951). מיעוטם אסקימואים (ע"ע טהורי גזע ורובם הגדול בני תערוכת אסקימואית-דנית; מספר האירופים — בעיקר דנים — הוא כ1,500 נפש. בחוף המזרחי קשה-האקלים חיים כ1,700 נפש (1951), רובם ככולם אסקימואים אמיתיים; והוא הדין ב400 תושבי תולה (Thule) הצפונית. בחוף הדרומי-מערבי ישבו ב1951 כ22,000 אנשים מעורבי-גזע, דוברי גרנלנדי ודנית. על המפנה באורח-החיים ובתנאי-הקיום של האוכלוסייה בדור האחרון בעקבות החדרת הטכניקה והאירגון האירופיים — ע"ע אסקימואים. היום חיים הילידים רובם ככולם בישובים קבועים ודרים בבתיים. הצייד נדחה מפני הדיג, המבוצע בסירות-מנוע ובציוד חדיש. הטבת האקלים בדור האחרון (ראה לעיל) איפשרה הנהגת גידול-צאן (כ16,000 ראשים) כענף כלכלה חדש. תפוקת הקריאוליט הגיעה ב1953 ל75,000 טון.

השירות הרפואי החדש והעליה ברמת-החיים גרמו לריבוי של האוכלוסייה שהוכפלה ב40 השנים האחרונות. קיומה תלוי ביבוא חמרי-מזון מן החוף, מאחר שהמציאות הטבעית של ג' אינה מאפשרת פיתוח חקלאות. סכנת הכליון הפיסי, שנשקפה לאסקימואים במאה ה19, חלפה, אולם את מקומה של הקבוצה האתנית של האסקימואים האמיתיים הולך ותופס



צילום 2 מיישובת-קיי של אסקימואים בחוף המערבי של גרנלנד

סידר החוף המערבי של ג' עד הרחב $83^{\circ}24'$ הושלם במחצית השניה של המאה ה-19 ובתחילת המאה ה-20 בידי משלחות שונות. את ג' המזרחית בין קווי-הרוחב $59^{\circ}30'$ ו- 74° סיירו סקורבי (Scoresby), האב ובנו, 1822—1827, ומשלחות שונות השלימו במאת השנים שלאחר-כך את סיורם וסיקורם של גלילות-המזרח עד 83° רוחב צפוני. — חצייתה של ג' ממזרח למערב עלתה לראשונה בידי של גנסן (ע"ע) ב-1888. סיורי-חציה חדשים נעשו בידי רסמוסן (1912), ומאז נתקרו הרבה פני-האי.

בתוקף האיחוד הדני-נורווגי (עד המאה ה-19) נקשרה ג' קשר אמין לדנמארק, ומקום האדמיניסטרציה נקבע בקופנ-האגן. בית-הדין הבינלאומי בהאג אישר ב-1933 את הריבונות של דנמארק על האי כולו. המדיניות הדנית כלפי ג' היתה במשך 200 שנה המשך הקו שנקבע ע"י אגדה: שילוב מיסיון ומסחר. המסחר מעולם לא הכניס רווחים ניכרים משום דלותה של ג', הכנסות הציד הדיג לא היו בטוחות כל-צרכן, והמינהל מרחוק — באמצעות דואר-האניות — התנהל בכבוד ובמיעוט של יעילות. בתקופה האחרונה החלו הדנים לחנך את הילידים לקראת שלטון עצמי. ב-1904 הותקנו לג' הצפונות והדרומית מועצות של חברים-ילידים בהנהגת משפטים דניים. ב-1921 הוקמו בגוטהוב סמינאר ובתי-ספר להשתלמות לצעירים ולצעירות. הלשון הגרנלנדית נעשתה מקובלת בכנסיה, בבית-הספר ובמינהל הפנימי. ב-1948 קיבלו כל הילידים זכות-בחירה אקטיווית ופאסיווית למועצות. ב-1953 בוטל מעמדה של ג' כמושבה, והיא נעשתה חלק של ממלכת-דנמארק עצמה, תוך השוואת זכויות תושביה לאלו של כל אזרחי המדינה. — לפי חוזה מ-1941 בין ב"כ ממשלת-דנמארק (שארצה היתה אז תפוסה בידי הנאצים) ובין ממשלת אה"ב העמדה ג' תחת חסותן הצבאית של אה"ב. האמריקנים הקימו בסיס-תעופה ומיתקנים צבאיים שונים בתולה שבצפון-ג' ובמקומות אחרים באי, אך הריבונות הדנית על ג' לא נפגעה.

H. Egede, *Perlustratio Groenlandica*, 1729; P. Egede, *Efterretninger (Relationes)*, 1788 (הוצאה חדשה של כתבי) Meddelelser om G., vol. 54, 120, 1925, ה. פ. אגדה. [Die Erforschung תרג' גרמני של ספרו של ה. אגדה: 1939]; *Die Erforschung von G.*, 1923
T. N. Krabbe, *G. Its Nature, Inhabitants and History*, 1930, M. Vahl, G., I-III, 1930; L. Koch, *Die Geologie von G.*, 1935, E. Wyss-Dunnant, *Sur les hauts plateaux Groenlandais*, 1939; H. Bistrup, *Oversigt over Meddelelser om G.*, 1941; V. Stefansson, G., 1942; H. Poser, *Die geographische Stellung G.'s*, 1943; R. Tving, *A Thousand Years of G. Shipping*, 1944; F. Gad, *G.'s Historie*, 1946, K. Birket-Smith, *G.sbogen*, I-II, 1950; O. B. Boggild, *The Mineralogy of G.*, 1953, G. Williamson, *Changing G.*, 1953.

1. ת.

גְרָן צ'קו (Gran Chaco), שקע בדרומו של מרכז אמריקה הדרומית. תחום-המיצר של בוליביה, פאראגוואי וארגנטינה; שטחו כ-600,000 קמ"ר. הג' מסוגר משלושת עבריו ע"י מרגלות הרי-האנדים במערב ואיזור הרמות של בראזיל ופאראגוואי בצפון ובמזרח. הוא עצמו מישור נמוך, שגבהו אינו עולה על 150 מ' מעל פני-הים, ושופע בנחת כלפי דרום-מזרח אל נהר-סאלאדו. הוא ממולא סחף של הנהרות היורדים מצפון-מזרח, ובעיקר ע"י מערכת הנהרות

מצפון-מערב דרך מעבר-סמית — ועכ"פ לפני המאה ה-9. התרבות האסקימואית הקדומה היא מבנות-בנותיה של התרבות הנאוליתית. שרידיה נתגלו בחקירות ארכאולוגיות בצפון-מערב, בתולה ובסביבות כף-דורסט. הגרנלאנדים של היום מוצאם מאסקימואים אלה. — בשלהי המאה ה-10 גילו את ג' הוויקינגים, שהפליגו מאיטלאנד. מסעותיהם הראשונים שמה נערכו בהנהגתו של אריק האדום (982—986). האי-סלאנדים הקימו ישובים גם על החוף המערבי (בין 65° — 60° רוחב צפוני) וגם על החוף המזרחי של ג', ובדרך-כלל לא התערבו בילידי האי שישבו מצפון להם. ישובים אלה התקיימו עד אמצע המאה ה-13 כקהילה לעצמה, אך ב-1261 קיבלו עליהם את מרותו של מלך-נורווגיה. הנצרות הגיעה לג' סמוך לשנת 1000, ומ-1126 ישב בג' הגמון. התרבות שנמצאו בחוף הדרומי-מערבי מעידות, שהישוב האיטלאנדי-נורווגי שם מנה ביה"ב כ-3,000 נפש ב-300 הצרות; נמצאו גם חרבות כנסיות ומנזרים במערב וגם במזרח. עד אמצע המאה ה-14 עמד ישוב זה על תלו, וחיבורו עם נורווגיה היה כתיקונו. בין 1350 ל-1400 חרבו ישובים אלה: מגפות ומלחמות בצפון הטסיקו את קשריהן של איטלאנד ונורווגיה עם מושבותיהן המרוחקות. הספנות הנורווגית נשתעבדה לברית ההנהגה (ע"ע), שסהר-ג' היה רחוק מעסקיה, והאקלים שהלך ורע בג' עירער את יסודות קיומם של המתיישבים הזרים. במאה ה-15 נפסק לגמרי הקשר בין אירופה ובין ג', הדרך אל זו האחרונה כמעט נשכחה, וזכרה של ג' נשתמר רק בכרוניקות ואגדות איטלאנדיות.

ב-1473 ניסה כריסטיאן I מלך-דנמארק בעזרת ספנים פור-טוגיזים לחדש את הקשר עם ג', אך בלא הצלחה. רק בסוף המאה ה-16 וראשית המאה ה-17 שוב הגיעו יורדי-הים האנגלים פרוויסור (1575), דיזיס (1585) ובסין (1618) לחופה המערבי של ג'. מדנמארק — שעמה היתה נורווגיה מאוחדת מ-1497 ואילך — נשלחו משלחות רבות לג' מתחילת המאה ה-17; בסוף המאה היא החלו גם ההולאנדים לסחור עם הילידים. אולם מחדשם של הישוב והמינהל האירופיים באי היה הכומר הדני-נורווגי האנס אגדה (Hans Egede), אשר העז ב-1721 — בתמיכת המלך וסוחרי העיר ברגן — לעבור עם אשתו ו-4 ילדיו את האוקיינוס האטלאנטי לעולם החדש והבלתי-נדע, כדי לפעול בג' כמיסיונר. הוא לא מצא שריד לצאצאי האיטלאנדים, שציפה למצאם שם, והפנה את פעולתו אל הגרנלאנדים, הפראים; הוא הקים את הבניינים הראשונים ליד גוטהוב. בפעולתו המיסיונרית נעזר בבניו פאול ונילס, שהיו האירופים הראשונים שלמדו את לשון-הילידים וסייעו לאביהם לחבר את הספרים הראשונים בלשון זו — ספר אלף-בית, ספר-תפילה ותרגום האוואנגליון לגרנלאנדיה. במאה ה-19 תורגמו כל התנ"ך והברית החדשה לגרנלאנדיה ותורגמו בקופנהאגן.

המיסיון של אגדה היה לותראני. אולם ב-1736 הגיעה לקצה הדרומי של החוף המערבי של ג' גם משלחת של האחים המוראזיים מגרמניה, והמיסיון של הכת הזאת הת-חרה במיסיון הדני במשך 150 שנה. ב-1900 עזבו הגרמנים, לפי הסכם הדדי, את ג', והמיסיון הדני קיבל את כל השטח, אך האחים הוסיפו נוסף דרום-גרמני מזרח לתרבות-התערובת הדנית-נורווגית-אסקימואית, שקמה בג' הדרומית. ישובים אחדים באיזור זה עדיין נושאים שמות גרמנים.



ערר בקר במכלא כנראו צ'אקו

פילקומאי (Pilcomayo) וברמחו (Ber-meio), שמוצאם מן האנדים ושורמים אל הפאראגוואי-פאראנה. זרמיהם איטיים ואפיקיהם נסתמים, ומשום כך אינם קבר עים, הם יוצרים ביצות מכוסות ג'ונגל טרופי ויער. החלק המרכזי של הג' הוא אגן פנימי לא-מנוקו.

הג' הסגור והנמוך הוא האיזור החם ביותר באמריקה הדרומית: הטמפרטורה הממוצעת ביאנואר היא 33°, ביולי — 15°. הגשמים יורדים בקיץ הדרומי בכמויות של 1,000—1,500 מ"מ לשנה. בעונה זו מציפים מיינהרות שטחים גדולים, שהופכים לשטחי-ביצות; כעונת-החורף, שהיא העונה היבשה, מתייבשות הביצות והופכות לשטחים מלחים. בגלל המלחת הקרקע גווע ונעלם הצומח בחלק המרכזי של הג', שהוא בכללותו שטח של יער פטרופילי וערבה.

האיזור ברובו אינו מיושב. אוכלוסייה דלילה של שבטי-אינדיאנים פרימיטיוויים, המונה לא יותר מרבבות אחדות. נמצאת לאורך הפאראגוואי-פאראנה. ההתעסקות העיקרית היא גידול-בקר וחטיבת עץ-הקבראצ'ו, שמשמש גם כעץ-בניין וגם כמקור לחמרי-בורסי. יש סימנים למציאות נפט בחלק המערבי של הג'.

הג' הדרומי נכלל בתחומה של ארגנטינה. הבעלות על מרכוזו שבו לא הותוו מעולם קווי-גבול ברורים, שנויה במחלוקת בין פאראגוואי ובוליווייה. היא גרמה ב1932—1935 למלחמה בין שתי הארצות: בוליווייה שאפה להגיע לנהר-פאראגוואי, כדי שיהיה לה דרכו מוצא אל האוקיינוס האטלנטי; פאראגוואי שאפה לשלוט על מקורות-הנפט הזמשיערים שלרגלי האנדים. במלחמה זו, שהתנהלה באכזריות איומה, היתה יד פאראגוואי על העליונה, וחווה-השלום שנחתם בפואנוס-אירס ב1936 השאיר את רוב השטח בידה. — מלחמת ג' היא דוגמא לנסיגות מטעם גורמים בינלאומיים להפסיק מלחמה בינלאומית. התערבותו של חבר-הלאומים ב1933 לא הצליחה; היא לא השיגה אלא שביתת-נשק קצרה. אח"כ עברה היומה להפסקת המלחמה למדינות דרום-אמריקה בצירוף אה"ב, אשר הקימו ביזמת ארגנטינה קבוצת-מתווכים. המדינות היריבות הסכימו לבוררות. וב1938 הוצא פסק-דין שקבע סופית את הגבול.

E Gandia, *Historia del G. Ch.*, 1929; H. Kanter, *Der G. Ch. u seine Randgebiete*, 1936; R. W. Thompson, *Land of To-morrow (G. Ch.)*, 1936, *The Chaco Peace Conference (Report of the U S. Delegation)*, 1940; H. Krieg, *Zwischen Anden und Atlantik*, 1948.

י. ש. - ש. רן.

תיה תלולים ומפותלים, ויש בה כנסיה גותית מן המאה ה12. שמה (= שמנה) ניתן לה, כנראה, על-שם תוצרתה. י ה ו ד י ם . כבכל ערי פרובאנס, היתה קהילה יהודית ביה"ב גם בג'. מן המאה ה14 נשתמרו פקודות, הקובעות את מושב היהודים בשכונה מסוימת ומטילות עליהם את נשיאת אות-הקלוץ. יתכן שהמשפחות היצהרי השמני מוצאן מג'. במקורות נתחלפה ג' לפעמים בכפר להג'רס שליך ג'רבוזה; אולם אברהם פריצול (ב„איגרת ארחות-עולם", ז') מזכיר בפירוש את „גראסא" בין „מרסיליעא" ל„ניצא".

C Arnaud, *Essai sur la condition des Juifs en Provence au moyen-âge*, 1879; H. Gross, *Gallia judaica*, 1897

ג'רם, יז'וף פון — Joseph von Görres — (1776, קוב-לנץ — 1848, מינכן). פובליציסטן גרמני לאומי-קאתולי וחוקר קדמוניות הגרמנים. ג' היה תחילה מורה למדעי-הטבע בקובלנץ ומרצה למדעי-הטבע בהידלברג, ואחרי תקופת עסקנותו הציבורית-מדינית היה מ1827 ואילך פרופסור להיסטוריה במינ-כן. בצעירותו היה ג' מהפכן רפובליקני וצידד בסיפוח איזור-הרינוס לצרפת, או-לם עד מהרה נתאכזב מן המהפכה ומן הרפובליקה הצרפתית. הוא נתקרב לחוג הרומאנטיקנים שבי-הידלברג, התחיל לעסוק במחקר הספרות והמסורת העממית הגרמנית העתיקה



י. פון ג'רם

והיה לאחד הלוחמים העיקריים לאיחוד ממלכתי גרמני על סמך מיוזג מסורת הריך של י"ה"ב עם הרעיונות הלאומיים והליבראליים החדשים. משנת 1814 הוציא את כתב-העת *Rheinischer Merkur*, הראשון בין העיתונים הפוליטיים הגדולים בגרמניה (נאפוליון קרא לו „המעצמה החמישית"), ובו הטיף להתקוממות לאומית נגד השלטון הצרפתי ולכינון גרמניה פדראטיבית בעלת חוקה מתקדמת. ג' כתב פרוזה נהדרת ולוהטת והיה גדול הפובליציסטים של מלחמת-השיחרור הגרמנית. הליבראליזם שלו הביאו להתנגדות למשטר הפרוסי, אך לא מנע אותו מלנקוט עמדה אנטישמית

ג'רס (Grasse), עיר-נופש בדרום-מזרח צרפת (דפארטמן Alpes-Maritimes {אלפים ימיים}); 21 אלף תו-שבים (1946). העיר בנויה בצורת אמפיתיאטרון על מורד המשקיף על-פני הים התיכון. היא מוקפת חורשות של עצי-זית, גינות של פרחים — בעיקר ורדים — ופרדסי תפוחי-זהב, שמפיקים מהם שמנים בשמיים, והיא מפורסמת כמרכז לתעשיית בושם. שעווה, סבון ושמן-זית. בגלל אקלימה הנות בחורף ויפי נוףה היא מושכת תיירים ומתרפאים רבים. — ג' היא עיר עתיקה, שנוסדה, אולי, כבר ע"י הרומיים; רחובו-

— ג' אלוף „סוגיה-הספרות הקטנים“ (Les petits genres) סיפורים מחורזים קלי-דעת. לרוב פיקאנטים — שהיו הביים על קהל-הקוראים במאה ה-18. ג' ראה בשירה משחק למשכילים ולא שאף אלא להביע דברים של מה-בכך בטעם טוב ובצורה משעשעת; אלא שהוא ניהן בכשרון מיוחד לשוואת על-זוה, עדינות ושאר-רוח גם לדברים חסרי ערך ממשי. — כל כתביו יצאו 3 כרכים ב-1811; השלמות ומילואים לשיריו — ב-1863 ו-1924.

A. L. de D'Amun, G., 1887, J. Wogue, G., 1894
פ. ק.

גְרָסְטַקְר, יוֹהַנְס, עִיץ זְ'רְסְטַן, ז'ן.

גְרָסְטַנְג, ג'ון — John Garstang — (1876—1956), ארכאולוג אנגלי; מ-1907 עד 1941 פרופסור לארכאולוגיה באוניברסיטה של ליוורפול. תחילה עסק ג' בחפירות באתרים רומיים בבריטניה, אולם עיקר עבודת-היינו היתה הארכאולוגיה של המזרח התיכון. מ-1900 עד 1908 ניהל חפירות במצרים, נוב, אסיה הקטנה וסוריה הצפונית; מ-1909 עד 1914 חפר במראי העתיקה שבסודאן וחשף שם שרידים חשובים של התרבות הנובית-רומית. אחרי כיבוש א"י בידי האנגלים היה ג' מ-1919 עד 1926 מנהל ביה"ס הבריטי לארכאולוגיה בירושלים, ובאותה תקופה פעל גם בשירות ממשלת-המאנדאט כמנהלה הראשון של מהלכת-העתיקות. בתפקיד זה אירגן את המחלקה וניהל חפירות באשקלון. הוא חידש את חפירותיו בא"י ב-1930—1936 — בירחו, ומחקריו שם עוררו בשעתם תשומת-לב רבה, אולם כמה ממסקנותיו לא נתאמתו בהמשך המחקר. אחרי התפטרותו מכהונתו באוניברסיטת-ליוורפול המשיך ג' בחפירות באסיה הקטנה (במרסינה ועוד) במסגרת פעולותיו של ביה"ס הבריטי לארכאולוגיה באג-קארה. — פירסומיו כוללים מחקרים בתולדות החתים, מחקרים בטופוגראפיה ההיסטורית של א"י ובחקר התנ"ך — שהם בעלי מגמה שמרנית מתונה, — וכן דו"חים רבים על חפירותיו. — בשעת פולמוס הספר הלבן נקט ג' עמדה אנטי-ציונית ופעל בציבוריות האנגלית לטובת הערבים. — מחיבוריו: Hittite Empire („מלכות-החתים“), 1929; Joshua Judges („יהושע-שופטים“), 1931; The Heritage of Solomon („מורשת שלמה“), 1934.

גְרָסְטַקְר, פְּרִיֶדְרִיך — Friedrich Gerstäcker — (1816—1872), האמבוג — בראונשוויג, תייר וסופר גרמני.



פר. גרמטקר

חי 6 שנים (1837—1843) חייה-הרפתקאות במערב אה"ב, נת-לווה לדוכס ארנסט מגוזה במסעות למצרים ולחפש, וסיבב בעצמו את כל העולם 4 פעמים. כתב תיאורי-רימסעות וסיפורי-הרפתקאות על רקען של הארצות המרוחקות שבהן סייר. מהם ראויים לציון: Die Regulatoren in Ar-

מובהקת ברוח המסורת של הריך הנוצרי של יה"ב. אחרי נצחון הראקציה אסרה הממשלה הפרוסית ב-1816 את הופעתו של כתב-העת של ג', הוא עצמו נאלץ לברוח ב-1819 לצרפת. בהקפתו המינכנית נתפס ג' למיסטיות קאתולית והפך לוחם קיצוני לקאתוליציון פוליטי. — מכתביו הפוליטיים של ג' החשוב ביותר הוא הקונטרס Deutschland und die Revolution („גרמניה והמהפכה“, 1819), שבו התקף קשות את מדיניות הרסאוראציה; מכתביו הדתיים — Die christliche Mystik („המיסטיקה הנוצרית“, IV—1836—1842); מכתביו במחקר התרבות העממית המסרתית Die deutschen Volksbücher („סיפורי-העם הגרמניים“, 1807), Altdeutsche Volks- und Meisterlieder („שירי-עם ושירי-אומנים גרמניים עתיקים“, 1817).

ב-1876 הוקמה על שמו של ג' „אגודת-גרס“ (Gesellschaft), אירגון קאתולי לתרבות ולמדע. האגודה — שפורקה בימי שלטון הנאצים וחודשה ב-1948 — מוציאה „שנתון פילוסופי“ ו„שנתון היסטורי“, תומכת במחקרים במקצועות מדעיים שונים (בזמן האחרון גם במדעי-הטבע) ברוח האמונה הקאתולית ומקיימת מכונים ברומא, מארדריד וירושלים (המכון המזרחני בהוספיץ-פאולוס). — כל כתביו ג' יצאו 16 כרכים, הוצאת אגודת-ג', 1926—1942.

M. Berger, G. als politischer Publizist, 1929, W. Schellenberg, J. v. G., 1926², F. Hirth, Der junge G., 1947; R. Satschick, J. G. und die abendlandische Kultur, 1953; K. Vogt, J. G., 1953.

פ. ט.

גְרֶסֶה, ז'ן-בַּפְּטִיסְט־לואִי — Jean-Baptiste-Louis Gres — set (1709, אָמֵן — 1777, שם), משורר וסופר צרפתי. ג' נתחנך על-ידי הישועים, נתקבל כ„מועמד“ למיסדרם והורה בבתי-ספריהם. ב-1734 פירסם סיפור שירי Vert-vert („הירוק-הירוק“), מאורעותיו של הזכי במנזר-הדתית, ובשירי La Chartreuse („המנזר“, 1735) ובסיפורים אחדים התקף את הכמורה הגבוהה, ולכן גורש ממיסדרו. אז פנה אל הבימה וחיבר — אחרי 2 מחזות שלא הצליחו — קומדיית-אופי מצוינת, Le Méchant („הרשע“, 1745). הוא דחה את הזמנת פרידריך II לבוא לברלין, וב-1748 נבחר לאקדמיה הצרפתית. תחילה המשיך בהתקפן-תיו נגד שחיתותם של הגמוני-התצר. אך בסוף שנות ה-50 שוב חל בו משבר נפשי: הוא חזר בתשובה בפומבי, התרחק מן החיים החילוניים, חזר לעיר-מולדתו וייסד בה אקדמיה לדת ולמוסר. ב-1759 יצא במכתב גלוי בחריפות נגד התיאטרון והשירה החילוניות ופסל אף את יצירותיו הקודמות בשטחים אלה. — כמשורר היה



ז' ב 5 גרסה

(2) מנואל פטריסו רודריגס ג' — Manuel Patricio Rodriguez G. — (1805—1906), בנו של (1), זמר-באס, פדאגוג של הזמרה וחוקר מבנה כלי-הקול ומנגנון-הזמרה; מממציאי הלארינגוסקופ (ע"ע לרינגולוגיה). ג' היה פרו-פסור בקונסרוואטוריון בפאריס ואח"כ באקדמיה המלכותית למוסיקה בלונדון; ב-1905 הוחג שם יום-הולדתו 100 ברוב פאר. מגדולי הזמרים והזמרות במחצית השניה של המאה ה-19 היו מתלמידיו. — (3) גיסטאו ג' — Gustave G. — (1837—1925), בנו של (2), המשיך במסורת הפעילות המוסיקאלית של משפחתו נגד רצון אביו; היה זמר-אופרות ומורה-זמרה באקדמיה המלכותית למוסיקה בלונדון. — (4) אלברט ג' — Albert G. — (נר' 1875), בנו של (3), זמר-באריטון ופרופסור באקדמיה המלכותית למוסיקה בלונדון.

M. St. Mackinlay, *G. the Centenarian and his Time*, 1908;
J. M. Leven, *The G. Family*, 1932.

נְרִיסְיָאָה דֵּה לָה אוֹרְטָמָה, וִיסְנָטָה — Vicente García de la Huerta — (1734—1787), דראמטיקן ומשורר ספרדי. המפורסם שבמחזותיו, Raquel ("רחל", 1778), הוא הטראגדיה הטובה ביותר של התיאטרון הספרדי במאה ה-18; למרות צורתו הנאו-קלאסית זהו ביסודו מחזה הרואי בסיג-נזנו של קאלדרון, מלא רוח כבוד וקנאה, שמרובים בו משחקי-מלים וחידות-לשון, ועם זה כבר יש בו מסממני הרוח הרומאנטית. הנושא: אהבתו הטראגית של אלפונסו VIII לרחל, הנערה היהודיה מטולדו, שגרצחה בידי הפמליה של המלך מטעמים מדיניים — נושא שכבר המזוהה לופה דה ונה ואחרים ושחזר אח"כ בטראגדיה "היהודיה מטולדו" של גרילפרצר (ע"ע) ובאופרה "היהודיה" של ו. הלוי. — מלבד מחזות חיבר ג' גם סונטים, רומאנסים ושירים שונים תוך חיקוי סיגנונו של גוגנורה (ע"ע).

E. Cotarelo, *Arte y su época*, 1897, id., *Estudios sobre el arte escénico en España*, 1902; M. Menéndez Pelayo, *Historia de las ideas estéticas en España*, V, 1901.

נְרִיסְיָאָה לֹרְקָה, פֶּדְרִיקוֹ — Federico Garcia Lorca — (1899, פואנטה ואקרוס [על-יד גראנאדה] — 1937 [גרצח]), גראנאדה). גדול משוררי ספרד במאה ה-20. ג' הצטיין מנעוריו בכשרונות רבי-צדדיים מזהירים ובחן אישי רב; הוא למד משפטים ומדעי-הרוח באוניברסיטת גראנאדה ומאדריד. בגיל 19 פירסם את חיבורו הראשון, ספר של פרוזה שירתית Impresiones y paisajes ("רשמים ונופים", 1918), ותוך זמן קצר זכה להיות מופר כמשורר, דראמטיקן, מוסיקאי, מרצה ופולקלוריסטן. ב-1929 בילה שנה באה"ב, ומשחזר משם יסד וניהל את התיאטרון הנווד La Barraca ("הצריף"), שהציג מחזות קלאסיים וחדשים בערייה-השדה ובכפרים. בפרוץ מלחמת-האזרחים בספרד נמצא ג' בגרא-נאדה, ושם נהרג; לא הוכח, אם רוצחיו היו — כסברת רבים — מאנשי הצבא הלאומני.

ג' מצא בהקדם את נימתו המיוחדת, ואותה שיכלל מספר-שירים אחד למשנהו: Libro de poemas ("ספר פואמות", 1921); Canciones ("שירים", 1927); Romancero gitano ("רומאנסרף צועני", 1928); Poema del cante jondo ("פואמה של הזמרה העמוקה", 1931); Poeta en Nueva York ("משורר בניו-יורק", 1932); Diván del Tamarit ("דיוואן של תמאריט", 1933); Llanto por Ignacio Sánchez Mejías

(ההרגולאטורים בארקאנסו", 1845); Die Flusspiraten des Mississippi ("השודדים בנהר-מיסיסיפי", 1849). סיפוריו מצטיינים בסיגנון חי ובמתח-העלילה, והם מוסרים שפע של ידיעות על הגאוגרפיה, ההיסטוריה וההווי של הארצות המתוארות בהם. כל כתביו יצאו באחרונה ב-44 כרכים ב-1902/03.

E. Seyfahrt, *F. G.*, 1931; A. J. Prah, *F. G. und die Probleme seiner Zeit*, 1938.

נְרִיסִי, ג'וֹבַנִי בֶּמִיסְטָה — Giovanni Battista Grassi — (1854, רולסקה שעל-יד קומ' — 1925, רומא), זואולוג ופאראזיטולוג איטלקי. למד רפואה בפאוויה והתמחה בזואולוגיה ובאנטומיה משווה בגרמניה. ב-1883 היה פרופ-סור לזואולוגיה בקסניה בסיציליה ומ-1906 — ברומא; ב-1908 נתמנה חבר בסנאט האיטלקי. — ג' קנה לו שם עולמי בשורה של מחקרים קלאסיים על מחזור-חיייהן של תולעים טפיליות ועל נושאים שונים בשטח האיכתילוגיה, האנטומולוגיה, האנטומיה המשווה והפרוטוזואולוגיה. הוא היה הראשון שחקר את זבוב-החול (Phlebotomus). מחקרו על מזיקה-הגפן פילופסרה (ע"ע גפן) תרם הרבה להצלחת ענף-הכרם באיטליה ובצרפת. אחת מתגליותיו החשובות באנטומיה המשווה היא הבהרת התפתחות הצלופח (ע"ע) משלב צעירותו לשלב בגרותו, בעיה שנתחבטו בה הזואולוגים מימי אריסטו ואילך. ג' הקדיש שנים רבות לחקר המלריה (ע"ע). יחד עם בינאמי (Bignami) וזסטניגלי גילה ב-1898 את מחזור-חיים של הפלאסמודיון — גורם המלריה של האדם — בתוך נקבת יתושה-האנופלס והוכיח שהיא המעבירה את המלריה לאדם. את מחקריו סיכם במונוגרפיה הקלאסית Studi di un zoologo sulla malaria ("מחקרי זואולוג על המלריה", 1900. סברתו, שטפיל-המלריה, שנפלט מרוק היתושה אל תוך רקמות גוף-האדם, עובר שלבי-התפתחות באיברים הפנימיים עד שהוא פולש לדם — נתאשרה סופית ב-1948. — זמן קצר לפני תגליתו של ג' גילה רוס (ע"ע) את מחזור-חיים של גורם המלריה של הציפורים ביתושים מהסוג קולקס (Culex). בין שני החוקרים ותומכיהם התעורר פולמוס על זכות-הבכורה בגילוי מחזור הפלאסמודיון ביתושים, פולמוס שנמר שך שנים רבות, החריף בגלל גורמים לאומיים וגרם לג' הרבה צער. היום מוסכם, שתגליתו של רוס סללה את הדרך לחקר המלריה, ואילו תגליתו של ג' היא שאיפשרה את המלחמה נגדה. ג' עצמו היה בין הראשונים לתכנן מלחמה נגד המלריה על סמך המחקרים על הביולוגיה של היתושים, והוא פעל הרבה להדברתה באיטליה מולדתו.

F. Eckstein, *Zur Entwicklungsgeschichte der Malaria* (Zool. Anz., LVIII), 1924, F. Silvestri, *Onoranze a B G* 1925, id., *G B G* (Mem. Acc. dei Lincei, s. 6^a, II), 1927.

ש. אד.

נְרִיסְיָאָה (Garcia), משפחת מוסיקאים — בעיקר זמרים — ממוצא ספרדי. (1) מנואל דל פופולו ויסנטה ג' — Manuel del Popolo Vicente G. — (1832—1775), סנור של אופרה וקומפוזיטור, שפעל במולדתו, בנאפולי, בלונדון, בניו-יורק, במפסיקו ובפאריס (שם מת). קנה לו שם גם כמורה-זמרה. הוא חיבר עשרות אופרות עם הליבריות שלהן, שתי בנותיו היו מן הזמרות המפורסמות במאה ה-19: מאריה מאלבראן ופולין ויארדו, ידידתו של טורגניב. —

היא מעין שיר; לא זו בלבד שבמחזותיו משובצים שירים ופואמות, אלא כל תפיסת-החיים המתגלמת בהם משווה להם אופי פיוטי. היה לג' כשרון מפליא להעלות את קסם הדיבור המורשש בנפש-האדם, וליצור עלילות הנובעות מתנועות-נפש עזות. במחזותיו אפשר להבחין שלוש קבוצות: מחזות מלאים עדינות רבה וחדורי אווירה גראנאדיה, שיש בהם מעין השראה רומאנטית וזכרונות מן העולם שעבר; מחזות רוסיסה (Doña Rosita la soltera ו Mariana Pineda הרווקה); מחזות-היתולים (בין 1927 ל 1931), שהיסוד המשעשע שבהם טומן בתוכו גון חושני ורגש לירי: Amor de don Perlimplín con Belisa en su jardín („אהבת דון פ. לב. בגנה“), La Zapatera prodigiosa („אשת-הסנדלר התמהול-גית“), Retablillo de don Cristóbal („תמונת-המזבח של דון ק.“); דראמות בעלות אופי ריאליסטי ודמיוני כאחד. שהן העזים שבמחזותיו, והן שעשו לו שם רב בעולם. המפורסמת שבהן היא Bodas de sangre („חתונת-הדמים“, 1933), שג' שאה הוא הגרל הטראגי המתגלם בפעולה העיוורת של התאוה. Yerma („העקרה“, 1934) נקודת-הכבוד של העלי-לה היא אשה הנאבקת על אמהות שלא זכתה לה באשמת בעלה; La Casa de Bernarda Alba („ביתה של ברנארדה אלבה“ — יצירתו האחרונה של ג') — בעיית הכבוד הספרדי המסרת. דמויות-הכימה של ג' הן סכמאטיות, אך מורשרות בתנועות-נפש איתנות, ומתוך זעזועים טראגיים מתעלות במחזותיו תאוות ראשוניות של האדם. להגברת הרושם מגייס ג' תחבולות ליריות, מוסיקאליות ותיאוריות, שבהן שלט להפליא. — אחרי מותו של ג' נתפרסמו עוד שני מחזות ממנו, שהם בעלי אופי סיריאליסטי מובהק, המקשה מאד על הבנתם.

השפעתו של ג' עצומה בכל הארצות הדוברות ספרדית וניכרת גם מחוצה להן. מחזותיו וקצת משיריו תורגמו לכמה שפות, ביניהן גם לעברית (ע"י נתן זך, רפאל אליעזר). כל כתבי ג': Obras completas, I—VIII, Buenos Aires, 1938—1949.

R. M. Nadal, *Introducción a los poemas de G. L.*, 1939; A. del Río, *G. L. (Rev. Hisp. Moderna 6, 193-250)*, 1940; id., *Vida y obra de F. G. L.*, 1952; A. de la Guardia, *G. L., Persona y creación*, 1941; F. G. L., 1899-1936 (Hisp. Inst. in the U. S., 1941); F. G. L. (Twentieth Century Authors, 1942), E. Honig, *G. L. and His Work*, 1945; G. Díaz Plaja, *F. G. L.*, 1948; A. Barea, *Lorca*, 1949; R. G. Sánchez, *G. L., estudio sobre su teatro*, 1950; Dámaso Alonso, *F. G. L. y la expresión de lo español* ("Poetas españoles contemporáneos", 271-280, 1952); J. B. Trend, *F. G. L.*, 1952; J. L. Flecmacoska, *L'Univers poétique de F. G. L.*, 1953; J. B. Trend, *Lorca and the Spanish Poetic Tradition*, 1956.

ק. ר. ג.

גרסיאה, מורנו נבריאלי, ע"ע אקודור.

גרסיאה קלדרון, ונטורה — rón (ג' 1886, לימה), סופר פרואני, 1908 ואילך ישב בפאריס. ומ 1940 הוא משמש ציר פרו בשוויץ. ג' חיבר כמה רומאנים ונובלות שופעי-צבעים, ביחוד על חיי האינדיאנים. הוא מצטיין בסיגנון-פרוזה טהור ומלוטש, ונחשב בין טובי הסופרים באסכולה המודרניסטית של אמריקה-הלאטינית. מקבצי-סיפוריו בולטים Dolorosa y desnuda verdad („אמת ערומה ומכאיבה“, 1914), וביחוד La venganza del cóndor („נקמתו של הקונדור“, 1924), שתורגם לכמה שפות. קובץ

(קינה על [לוחם-הפרים] א. ס. מ., 1935); Primeras canciones („שירים ראשונים“, 1936); Scis poemas gallegos („שש שירות גאליסיות“, 1936). כבר בראשיתו ניכרים בג' פיתוח מקורי של נושאים מסרתיים וכיסופים לעולמם התמים של הילדים. בCanciones („שירים“) עולה ומזדקר לראשונה העולם הדינאמי של יצירותיו המאוחרות. בצד שירים קצרים ושקופים, המזכירים בסיגנונם ובקצבם שירי-ידיים, או שומרים —



גרסיאה לורקה (1936)

עם כל עבודת-הזיקוק הרבה המושקעת בהם — את הצילצול והלח-לוחית של שירי-עם, מתחילים להופיע המוטיביונים העתידיים לאפי יין את שירתו של ג' ביותר, וכן המטאפורות הנוצרות, שהן פאר-סיגנונו, כגון „הימים זונחים את עורם כנח שים“, „הרקיע על פני הערב כפרח-לוטוס ענק“, „הצפרדעים נושכות את דמת הערב“; „הירח מונה

את הכלבים — טועה ומתחיל מחדש“, דומיהן. לידי האר-מוניה שלמה בין הרקע העממי ובין דרך הביטוי האישי הגיע ג' ב„רומאנסו הצועני“, שהוא היפה שבכל קבצי שיריו. ג' מפיה רוח שירי בעולם המאגי של צועני-אנדא-לוסיה — עם הנמצא בשוליה של החברה, ובכל-זאת כאילו חצוב הוא מגופן, מארון וחלומן של גראנאדה, קורדובה וסווייליה. הצוענים בשירתו של ג' הופכים בעדינותם ובעצ-בותם השופעת לדמויות סמליות, ואף מיתות ממש. ממול ציפרי-דרור אלה עומדים אויביהם-בנפש: שוטרי המשמר האזרחי חקרים וחסרי-הרהמים; מעל הצוענים פרוש עולם שקוף, מלא אור ומרה, מאוכלס מלאכים, קדושים ובתולות חסודות, המסתכלים תוך אהבה בעם-הצוענים, הנרדף ע"י שומרי-החוק כבחלום-בלהות.

ב„פואמה של הזמרה העמוקה“ (הכיניו המקובל בספרד לסיגנון-הזמרה האפייני לאנדלוסיה) יורד המשורר לעמקו של הרגש האנדלוסי. באמנות, הנראית כפשוטה אך מחוש-בת עד לתכלית, מעצב כאן ג' את אנתה-הלב הפצוע פצעי אהבה ומוות.

מיפנה לסיגנון סיריאליסטי חל בג' בספרו „משורר בני-יורק“. במושגים מטאפוריים מסובכים ביותר הוא שר על התנגשות רוחו עם העולם המכאני והאיום של הכרך ועל הזדהותו עם הכושי, שבריקדיו ותאוותיו פועם קצבו הנצחי של הטבע. עם שובו למולדתו קיבל ג' מצד אחד השראה מן השירה הערבית, ומצד שני מיזג בדרך חדשה את סיגנונם של שיריו הראשונים עם זה של הקינה הצו-ענית. — בכללותה של שירתו של ג' מתגלמת במידה עליונה נשמת עמו הספרדי ומולדתו האנדלוסית בהבעה מודרי ניסטית, מקורית לחלוטין ועדינת-רגש.

מקבילה לשירתו של ג' פעולתו הדראמטית, שניזונה לעתים מאותם המקורות עצמם. ג' גילה מחדש שהדראמה

of America, 1903, 1915; Clásicos Castellanos, 1935; The Modern Language Association of America, 1948.

H. Keniston, *G. A Critical Study of His Life and Works*, 1922; M. Altolaguirre, G., 1933; R. Lapesa, *La trayectoria poética de G.*, 1948, A. Gallego Morell, *Bibliografía de G.* (Rev. Bibliográfica y Documental, III), 1949; Dámaso Alonso, *G. y los límites de la estilística* (Poesía española, 1950, 45-119).

ק. ר. ג.

נְרָסִילְסוֹ דֶּה לֶה וְנָה. אֶל אֵינְקָה — El Inca Garcilaso — de la Vega — [פרו], 1616 — קורדובה),

סופר היסטוריון ספרדי. ג' היה בנם של קצין-צבא ספרדי אצילי ושל נסיכה אינקאית, בתו של האינקא הוואלפה-טופק (ע"ע אינקא); ב 1560 עבר לספרד. ג' הוא דמות מיוחדת בחולדות-התרבות, כיורשן של שתי מסורות תרבותיות שר-נות ומרוחקות זו מזו — התרבות האינקאית והספרדית-הומאניסטית. הוא תיאר את גילוי פלורידה במסעו של ארנאב-דו דה סוטו (1605), אך ספרו החשוב ביותר הוא: Comenta-rios reales que tratan del origen de los Incas, reyes que fueron del Perú, de su idolatría, leyes y gobierno en paz y en guerra (פירושים מלכותיים על מוצאם של האינקאים שהיו מלכים בפרו, על עבודת-האלילים שלהם, על חוקיהם ומשטרם בימי-מלחמה, 1609). ג' השתמש בכתביהם של היסטוריונים אחרים, אך את עיקר השראתו וידיעותיו קיבל ממסרתם של האינקאים, אשר את לשונם למד בילדותו, ומזכרונותיו האישיים. ב"פירושים" אפשר לחוש את נשמתו הדואבת של האינקא המתגעגע לעברם של אבותיו. ה"פירושים" הם מן המקורות העיקריים לידיעת תולדותיהם ותרבותם של בני-האינקא. אולם ג' מעררב בתיאוריו מאורעות ממשים עם תיאורים שהם פרי-דמיונו, ומתוך כך ייתכן לראות את ספרו כחיבור הסיפורי הראשון שנתחבר בעולם החדש. — ספרו Historia general del Perú (ה"היסטוריה כללית של פרו", 1616) הוא חלקם השני של ה"פירושים" ומתאר את תולדות כיבוש הארץ בידי הספרדים על סמך ידיעתו והכרתו האישית של המחבר. חלק זה חסר אותו קסם השופע מתיאורי מלכות-האינקא. — ג' היה בעל נטיות אידיאליסטיות-נאו-אפלטוניות ותירגם לספרדית את ה"ויכוח על האהבה" ליהודה אברבנאל (1590). — כל כתבי ג' יצאו ב 8 כרכים ב 1829; מהדורה חדשה של ה"פירושים" — ב 1945.

M. Menéndez y Pelayo, *Orígenes de la novela*, I, 1905, IV, 1915; J. Fitzmaurice Kelly, *El Inca G. de la V.*, 1921; L. A. Sanchez, *G. I. de la V.*, 1939.

ק. ר. ג.

נְרָסִין, בְּלָטְסֶר — Baltasar Gracián — (1601—1658),

סופר ופילוסוף ספרדי, אחד הסופרים הראשיים של תקופת הבארוק. ג' היה ישועי והוחשב מאד כדרשן; אבל בעקבות ספרו "המבקר" (ר' להלן) פרצו סיכסוכים בינו ובין מיסדרו. בקשתו לפרוש מן המיסדר נדחתה; ב 1657 הודח ממשרתו כפרופסור לכתבי-הקודש בסאראגוסה, ואחרי שנאסר (ולפי מסורת אחת גם עונה) הוגלה לעיירה טארא-סונה, ושם מת.

בכתביו של ג' ניתן להבחין שני כיוונים: תיאור האדם השלם בכל המעלות, הממזג בקרבו את גדולת-הנשמה עם נימוס חיצוני מושלם, ותיאור פסימי של העולם הקיים — תוך תוחלת לעולם אידיאלי שכולו טוב. ספרו El Oráculo

שיריו (Cantilenas „זמירות", 1920) זכה לתהילה רבה. מקבצי-מסותיו: „כרוניקה מפאריס" והנשף (Verberna) של מאדריד" (1920). לג' גם זכות ניכרת בהפצת תרבותה של מולדתו פרו ושל אמריקה הלאטינית בכלל. — אהיו. פראנסיסקו ג'קו, הוא דיפלומט והיסטוריון ידוע.

V. G. C., *Páginas escogidas* (1928, 1947²); E. D. Tovar, *V. G. C. y su obra*, 1919; N. Pacheco, *La personalidad literaria de V. G. C.*, 1921; G. Zaldumbide, *V. G. C.*, 1923.

נְרָסִילְסוֹ דֶּה לֶה וְנָה — Garcilaso de la Vega — (1503, סולדו — 1536, ניצה), גדול המשוררים הליריים בתקופת-הזהב של הספרות הספרדית. ג' היה בן למשפחת-



נארסילאסו דה לה ונה

אצילים רמת-מעלה; קיבל את השכלתו בעיר-מולדתו; ב 1520 צירף אותו קרלוס V לפמלייתו. ג' השתתף במלחמות ובמסעות צבאיים באיטליה, צרפת, תוניס, ועוד, נפצע קשה במלחמה בפרו-באנס, כשהסתער בראש גדודו על מבצר, ומת מפצעיו. ג' היה יפה-תואר, בעל נפש יפה ומושלם בהשכלה ההומאניסטית; בשל אישיותו הקוסמת, ייפי שירתו ומותו הטראגי בדמיימיו זכה להע-

רצה מיוחדת במינה בקרב עמו, שרואה בו דמות אידיאלית של הייל-משורר.

כתביו של ג' מועטים: 3 אקלוגות, 2 אלגיות, איגרת אחת, 5 קאנצונות, 381 סונטות (נוסף על כמה שירים בלא-טינית ופומונים אחדים בנוסח מסרתי). ג' החדיר לספרד את המשקלים האיטלקיים ואת הסיגנון הפטרארקיסטי. נושא שירתו הוא כמעט אחד ויחיד: האהבה (ולפעמים גם הנשק). הוא כולו חדור רעיונותיו והשקפותיו של הרנסאנס האיטלקי. האקלוגות על „אליזה" (שהיתה במציאות גברת פורטוגזית, שאותה אהב ג' ללא כל תחלת) הן פאר השירה הפאסטור-ראלית בספרד. הרועים נושא-ידבריו שרים על יסודי-אהבתם (היא אהבתו) בקול ערב, אך מלא יאוש. ג' שזור בשירתו את כל מה שניקן מן המשוררים הקלאסיים היווניים והרומיים ומן המשוררים האיטלקיים. הנוף שבו פועלים גיבוריו כולו הארמוני, שלו ופורה, מאוכלס נימפות ורועים. אולם הפיקציה הפאסטוראלית של האקלוגות והחיקויים הפטרארקיסטיים שבסונטות שלו ובשאר כתביו אינם הונקים את עצמאותו הרוחנית של המשורר, ומבעד כל אלה מורגשים חוויותיו הפנימיות ורחש-לבו. חייו המזהירים והמגוננים של החייל הצעיר — הרפתקות, אהבה, מסעות וקרבות — מנוגדים לנימ-תו המלנכולית, הנזבעת מתוך געגועים עמוקים ליקום שכולו יופי והארמוניה ושהוא ממעל לכל התופעות החולפות שבעולם הזה. ג' נושא בנפשו בדידות, „אשר רק המוות בכוחו לשחררו הימנה". — מבחינת הלשון שיריו של ג' הם מן הטהורים והעדינים שבשפה הספרדית; הם השפיעו השפעה עמוקה על משוררי ספרד ופורטוגאל שזררו בסיגנון אי-טלקי, ובעקיפין הטביעו את חותמם אף בדרך-כתיבתם של הסופרים המיסטיים של המאה ה-16.

הוצאות חדישות של כתבי ג': The Hispanic Society

Eschatologie („מקור האסכטולוגיה הישראלית-יהודית“), 1905; *Altorientalische Texte und Bilder zum A.T.* 1909, I-II, (מקורות ותמונות למקרא מן המזרח הקדום“), 1926/27; *Die älteste Geschichtsschreibung und Prophe- tie Israels* („ההיסטוריוגרפיה והנבואה הישראלית הקדו- „ראשיתו של“), 1910, 1921; *Die Anfänge Israels* („משה וזמנו“), 1914, 1922; *Mose und seine Zeit* („אוראנגליון-המולד“), 1913; *Das Weihnachtsevangelium* („המשיח“), 1914; *Der Messias* („המשיח“), 1922.

ג' עיבד גם את ספרו של ו. בוסה (ע"ע) *Die Religion des Judentums im neutestamentlichen Zeitalter* (היהדות בתקופת הברית החדשה“), 1926.

H. G., *Gedachtnisworte* (Z. A. W., מהדורה מיוחדת, 1927).

גרסמן, הרמן — Hermann Grassmann — (1809, שטטין — 1877, שם), מאתמאטיקן וחוקר-סנסקרט גרמני. ג' למד תאולוגיה ופילולוגיה בברלין, אך בעיקר היה ארט-דידאקט; הוא עסק גם בפילוסופיה, פסיקה, תורת-ההרמוניה ותורת-המדינה. למרות מחקריו המקוריים לא זכה לקתדרה אוניברסיטאית. רוב שנותיו חי בשטטין וקיים את משפחתו הגדולה (9 ילדים) ע"י הוראה בגימנסיה העירונית. עבודתו תיו לא זכו לתשומת-לב והערכה בחייו; במידה לא-מעטה גרם לכך סיגנון-כתיבתו הכבד. תורתו חזרה ונתגלתה רק לאחר כמה עשרות-שנים, כשמאתמאטיקנים אחרים הגיעו למסקנות דומות.

עבודתו המתמאטית החשובה ביותר היא *Ausdehnungslehre* („תורת-המרחב“, הוצאה ראשונה 1844 [הרשמה ע"י המר"ל מחוסר קונים]; הוצאה מורחבת 1861). היא מקפלת בתוכה גרעיני תורות מאתמאטיות שונות. ג' היה הראשון שטיפל באופן מעמיק בגאומטריות של מרחבים בעלי מספר כל-שהוא של ממדים (ע"ע גאומטריה רב-ממדית). הוא פיתח תורה, הכוללת כמקרים פרטיים את עיקרי תורת הוקטורים (ע"ע), תורת הווקטורים (ע"ע) ותורת המטפרים העל-מרוכבים. כל חיבוריו המתמאטיים והפיסיקאליים יצאו לאור אחרי מותו ב-3 כרכים (1894—1911).

בזמנו עסק ג' בכלשנות ההודו-אירופית המשווה, וביחוד בחקר הסנסקרט, וחיבר מילון לרג-דה. מתוך מחקריו אלה העלה את החוק — הנקרא על שמו — המסביר סטיות מסוימות מן „חוק“ של י. גרים (ע"ע) בדבר הקבלת העיצורים בין השפות ההודו-אירופיות, סטיות המופיעות בהודית וביוונית. לחגלית זו של ג' נודעת חשיבות עקרונית לגבי מכלול בעיית „חוק“ בכלשנות וטיבו של „היוצא-מן-הכלל“.

V. Schlegel, *H. G.*, 1878; id., *Die G'sche Ausdehnungslehre*, 1896; A. Favaro, *Della v ta et degli scruti fisico-matematici de E. G.*, 1879; A. D. B. IX, 595—598, 1879; L. Bloomfield, *Language*, 349—351, 1933.

ש. אג. - ה. י. פ.

גרסר, ארסמוס — Erasmus Grasser — (סמוך ל-1450 — 1526, מינכן), פסל גרמני, החשוב שבנציגי האס-כולה הבאווארית-דרומית של סוף י"ב. יצר כמה מצבות-קברים לכנסיות, שדמויותיהן ודיוקנותיהן מצטיינים בריא-ליות הקיצוני והלהט, המיוחד לגותיקה המאוחרת, בצירוף ההוד הקלאסי החדש, האפייני לרנסאנס. אותו כוח-ההבעה הריאליסטי מצוי אף במנחות החסובים מעץ, ובעיקר ב-16

manual (1653) הוא אוסף פתגמים ומחשבות, המצטיינים בליפון הרעיון ובדרך-הבעה מחודדת; ספר זה זכה בתקופה החדשה להכרה רחבה גם מחוץ לספרד. הודות לתרגומו של שופנהאואר (ע"ע). בספרו *El Político* (1640) מדגים ג' בדמותו של המלך פרנאנדו הקאתולי את תכונותיו של המדינאי המושלם. בחיבורו על הסיגנון *de Ingenio Agudeza y Arte* („חריפות ואמנות של שאר-רוח“, 1648) מסביר ג' את תורת-הספרות שלו, הנקראת *conceptismo* — היא מבוססת על חריפות הרעיון (*concepto*) וחידוד הלשון (*agudeza*). את דעותיו הוא מדגים בעזרת משלים לאטיניים, ספרדיים, איטלקיים ופורטוגיזיים, ובדרך זו הופך ספרו לאנתולוגיה של אותו סיגנון בארוקי, שג' עצמו וגונגורה (ע"ע) הם מייצגיו העיקריים בספרד.

החשוב שבספריו של ג' הוא *El Criticón* („המבקר“), נובלה אלגורית 4 חלקים (1651—1657), שהיא ניתוח מזהיר של מנהגי תקופתו. עלילתו (שהשפיעה על „רובינזון קרוזו“ של דפו) היא אלגוריה פילוסופית; גיבורו — החכם קריטילו, מיטלטל לאי סנטה-הלנה, שבו הוא סוגש בצעיר פרא בשם אנדרניו (י. א. אדם); הוא מלמדו דבר, קרוא וכתוב ויוצא עמו לנסיעה על פני ספרד, צרפת, גרמניה ואיטליה; בדרכם הם פוגשים בכל חולשותיהם ושגוונותיהם של בני-האדם. קריטילו מקמל את אי-השכל, שנשמר בעזרת ההגות והלימוד, ואנדרניו — את אי-הטבע שניטהר בעזרת הנסיון והצער. הספר מפליא באמנות הסיגנון וברק המחשבה, וממנו נובע פסימיות חמור. מוסר-ההשכל שלו הוא, שרק אי-התבונה, המנוסה בצער-העולם, יש בכוחו להתעלות מעל עדר השוטים והרשעים.

השפעתו של ג' בספרד ומחוצה לה היתה גדולה עד היום. ג' השפיע באופן ניכר על לה-רושפוקו, לה-בריק, וולטר ואחרים; שופנהאואר חשב את ה„קריטיקון“ לאחד הטובים שבספריה-העולם.

מהדורה חדישה של כל כתביו ג': *Obras Completas*, de G., 1944.

M. Menéndez Pelayo, *Hist. de las ideas estéticas en España*, II, 1884; K. Borinski, *B. G. u. d. Hofliteratur in Deutschland*, 1894; B. Croce, *I trattatisti del concettismo e B. G.*, 1899; F. Rahola, *Estudio crítico sobre B. G. y su Criticón*, 1908; F. Maldonado, *G. como pesimista y político*, 1916; A. F. G. Bell, *Hispanic Notes and Monographs*, III, 1921; E. García Gómez, *Un cuento árabe fuente común de Abentofail y de G.*, 1926; L. Pfandl, *B. G.*, 1929; Romera Navarro, *Bibliografía graciana* (*Hispanic Review*, IV, 11), 1936; id., *Evolución de la crítica sobre el Criticón* (*ibid.*, V, 140), 1937; id., *Estudios sobre G.*, 1950; W. Krauss, *G.'s Lebenslehre*, 1947; A. Coster, *B. G.*, 1947; T. E. May, *An Interpretation of G.'s "Agudeza y arte de ingenio"* (*Hispanic Review*, XVI, 257), 1948.

ק. ר. ג.

גרסמן, הוגו — Hugo Gressmann — (1877—1927), תאולוג פרוטסטאנטי גרמני, חוקר המקרא ותולדות התרבות של המזרח הקדום. מ-1907 עד מותו היה פרופסור למקרא באוניברסיטה של ברלין. ג' השתייך לאסכולה של גונקל (ע"ע), וכמותו העמיד במרכז חקירותיו את תולדות דת-ישראל, ובהבנת התנ"ך נקט בשיטת הניתוח לפי הסוגים והמוטיוויים הספרותיים. הוא אף ביקש להראות את השפעת הרקע הגאוגרפי של א"י על תפיסת-עולמם של ישראל ועל אורח-חיהם של יושבי-הארץ הקדומים.

חיבוריו העיקריים: *Ursprung der israelitisch-jüdischen*

דמויות הרקדנים הקטנות והגרוטסקיות בבניין העיריה במינכן, המלאות תנועה פרועה.

F. Burger, E. G. und seine Schule (Meisterwerke d. Plastik Bayerns, II), 1914; M. Dehio, Handbuch d. deutschen Kunstdenkmaler, III (Süd-deutschland), 22, 146, 320, 323, 326, 332, 460, 1922.



ארסמוס גראסר: רקדן סוריקסי

נְרָעַנַת (conjunctivitis granulosa, trachoma), מונח הדיש למחלת-עין מידבקת, המופיעה בצורת דלקת-

לחמית כרונית ספציפית, לרוב עם סיבוכים בקרנית. הג' היא אחת המחלות המידבקות הנפוצות ביותר בין בני-האדם מימי-קדם, והקדמונים כבר הכירוה. שמה (מיוו) *τραχίμα* - לא-חלק, מחוספס; לאט' (*aspritudo*) ניתן לה משום המראה הגרעיני-מחוספס האפייני של הלחמית בשלב הפעיל של המחלה. ביה"ב קראו לה בערבית ג'רַב (גרבת), וכן *scabies* בתרגום הלאטיני. בסוף המאה ה-18 נתחדש בספרות לג' המונח „קדחת-עיניים מצרית” (*ophthalmia aegyptiaca*), משום שהפיצו אותה אז בארצות-אירופה חילוחיו של נאפוליון כשחזרו לבתיהם ממצרים; אמנם בכמה מארי-צות אלו היתה המחלה שכיחה גם לפני זה. במצרים נפוצה הג' במידה עצומה עד היום, ונגועים בה לא פחות מ-95% של התושבים הילי-דים. היא מצויה כמחלה אג' דמית בכל ארצות המזרח הקרוב והתיכון, באירופה המזרחית ובכלל בין השכ' בות העניות של האוכלוסייה בארצות הנחשלות. התפשטותה הולכת ונבלמת עם העלאת רמת-החיים ועם שיפור תנאי ההיגיינה. מחולל הג' הוא נגיף (ע"ע), שגופי-הסגר שלו נתגלו ב-1907 עלידי האלברשטטר ופרובאוק. המחלה פוקדת ביותר את גיל-הילדות הרך. התחלתה היא חשאית ולא-אפיינית. הלחמית כולה מתאדמת ומשרישה מוגלה רירית; מתהווית בה הסננה תת-אפיתילאלית, בקיפולי-המעבר מופיעים הגר-עינים האפייניים, וחלה בה התעבות פטמתית. ההסננה עוברת גם אל הקרנית, שבחלקה העליון מופיע קרום מלוזה כל-ידם דקיקים (תבלול [*pannus*]), הגורם בקרנית עכירה דקה, ולפעמים אף סמיכה. השלב הסופי של הג' הוא הצטלקות-הרקמה, וכשזו מקיפה את הרקמות העמוקות היא מביאה לפעמים לידי התעקמות של סחוס-העפעף, ועייכ מופנית שפת-העפעף פנימה (*entropion*), והריסים מופנים כלפי העין

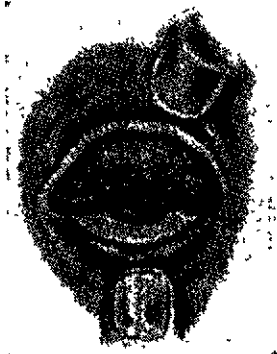

נרענת גרעינים והתעבות פטמתיות

(*trichiasis*, „מחלת-השערות“). כשמופיע סיבוך זה, פוגעים עם כל מיצמוץ-העפעף הריסים בקרנית, מחככים אותה וגורמים לעכירתה. בסופו של דבר מתהווים בג' כתמים בקרנית, אם מחמת התבלול ודלקות חוזרות של הקרנית ואם מחמת שיפשוף הריסים המועקמים; בין כך ובין כך פוחתת הראיה. בלי טיפול מתאים נמשכת המחלה עשרות שנים וגוררת כובד-ראיה, אם מעט אם הרבה, לפעמים עד-כדי גרימת עיוורון גמור.

בארצות המפגרות מסייעות להתפשטות הג' בערותם של התושבים מידיעת העיקרים היסודיים של ההיגיינה, וכן הוזהמה מחמת עוני. הג' היא „מחלת-עוני” מובהקת. היא מקנת בין בני-המשפחה, כשאלה נתונים בתנאים לא-היגייניים ובתנאי דיור רעים („מחלת-משפחה“), וטבעי הוא שהאם היא המקור הראשי להדבקת התינוק. תנאי-חיים אלה הם הגורם העיקרי להתפשטותה של הג', שמצד עצמה אינה מצטיינת בתדבקות גבוהה ביותר. גורם מסייע נוסף בארצות-המזרח הוא ריבוי הדלקות החדות של הלחמית — דלקות קיציות אפידמיות — העוברות על נקלה מאדם לאדם ומכ-שירות את הלחמית לזיהום גם בנגיף-הג'. — לפיכך בעיית הג' היא רפואית וחברתית כאחת, ואין להילחם בג' באמצעים רפואיים בלבד אלא גם ע"י השבחת תנאי-החיים ועיי חינוך והסברה. המלחמה בג' אינה מצטמצמת בריפוי שיטתי של החולים; עיקרה הוא מניעת התהוות המחלה.

ריפוי המחלה הכרונית, העקשנית והנוטה להישנות, דורש טיפול ממושך וסבלנות רבה מצד החולה והרופא. הוא נעשה מצד אחד ע"י סמי-רפואה — שביניהם תפסו לפניו מקום חשוב מלחי הכסף והנחושת, אחר-כך חמרי-סולפה והיום גם חמרים אנטיביוטיים (ע"ע), ביחוד סטרפטומיצין ואוראומיצין, הפעילים בעיקר נגד זיהומי-המשנה השכיחים — ומצד שני בטיפול מכאני: סחיטת הגרעינים ושיפשוף העפעף לשם החשת ההצטלקות. בסיבוכים, כגון התעקמות-העפעף ו„מחלת-השערות“, מטפלים בדרך כירורגית. — בישראל נפוצה הג' בעיקר בין עדות-המזרח, ואחוז הג' גדל לאחר מלחמת-העצמאות עם העליה ההמונית מארצות-המזרח.

J. Boldt, *Das Trachom als Volks- und Heereskrankheit*, 1903; Th. Axenfeld, *Die Aetiologie des Trachoms*, 1914; A. F. MacCallan, *Trachoma*, 1936; R. Nataf, *Le Trachome*, 1952, G. B. Bietti, *Le Trachome*, 1953; של „דורח” ועידת הגרענת של הרופאים העברים בא"י, ירושלים תרע"ד, תרע"ז.

א. ב.

נְרָף, אורם — Urs Graf — (1485, סולותורן — 1527/8, באזל), צייר, גלף דפוסים וחותמות וצורף-זהב שווייצרי. חי חיי-נדודים, למד מלאכות שונות ממורים שונים והשתתף בכמה מסעות-מלחמה בשורות השכירים השווי-ציים. — בציוריו השתמש ג' בעיקר בדיף, ורק לעיתים רחוקות היה מגוון אותם. הוא התמחה ביחוד בחיתוכי-עץ בשביל אילוסטרציות של ספרים, וכן עשה עבודות בכסף ובפיתוחי-נחושת, ואף ניסה את ידו באמנות-התחרטי, שהיה בה משום חידוש באותה תקופה. מלבד זה יצר כמה דוגמות לציורי-שמשות צבעוניים, ואף ציורים מסוג זה. בסוף ימיו נתמנה מטעם עיריית-באזל לגלף חותמות של מטבעות. נושאי יצירותיו של ג' נלקחו בעיקר מחיי הלאנדס-קנכטים; מופיעים בהן חיילים, נושאי-דגלים, זונות, מחוות של חיי המחנה והקרב, מראות-אהבה, משתאות, וכן מחוות

ג'רף, אַרטור — Arturo Graf — (1848, אתונה — 1913, טורינו). משורר ומבקר ספרותי איטלקי. ג' היה מורה לבלשנות כללית ולספרות איטלקית באוניברסיטה של טורינו מ-1882 עד מותו. הוא חיבר מחקרים בשטחים רבים של הספרות האיטלקית, אך בעיקר נתפרסם בשל כמה אספיי-שירים, שלשונם הנהדרת זכתה לתהילה רבה. ג' מבטא בשיריו פסימיות קיצונית, הנובעת מהרגשת הריקנות וחוסר-האונים שהוא רואה בכל מעשי האדם; ביצירתו ניכרת השפעה ישירה של לאופרדי (ע"ע) מצד אחד ושל הרומאני-טיקנים המאוחרים מצד שני. בשיריו הוא משלב תמונות נועזות ושפע של מיתוסים ואגדות המסמלים את דעותיו ומצבי-רוחו, אך בכל-זאת נשארת שירתו קרה ושכלתנית במקצת. ג' חיפש דרך להבעה לירית חדשה, ביחוד בבנין המשפטים ובחיפוש מלים וצלילים, שבכוונתם להביע את רגשותיו באופן בלתי אמצעי, ובוהה השפיע במידה ניכרת על סיגנונם השירי של משוררי איטליה בדורות האחרונים. ספרו העיקרי במחקר הספרותי: *Miti, Leggende e Superstizioni del Medio Evo* («מיתוסים, אגדות ואמונות תפלות של יה"כ»), 1882. הטובים והחשובים באספיי-שיריו: *Poemeti drammatici* («שירות דראמטיות קטנות»), 1905; *Le rime della selva* («שירי היער»), 1906; כמו כן כתב רומאן אוטוביוגרפי-למחצה *Il Riscatto* («הפדיון»), 1901, וספר אפריזמים *Ecce Homo* («הנה האיש»), 1908.

A. Mancuso, *A. G., poeta della morte*, 1922; A. Defferrari, *A. G.*, 1930.

ג'רף, קל הינריך — K. H. Graf — (1815—1869), חוקר-מקרא גרמני-פרוטסטנטי. ג' היה מורה במוסד חינוכי במיסן שבסאפוניה. ב-1852 הוענק לו תואר פרופסור מטעם אוניברסיטת ליפציג. השערותיו של מורו א. רויס, שספרי-הנבואה קדמו לניסוחם הספרותי של חוקי התורה, הניעה את ג' להשערה (בספרו *Die geschichtlichen Bücher des A. T.* «הספרים ההיסטוריים של התנ"ך»), 1866, ש"קודכס-הכוהנים", ז. א. אותו מקור של התורה הכולל את ס' ויקרא (שסומן אח"כ בניקורת-המקרא באות P) ושהחוקרים חשבוהו עד אז למקור ראשון של חוקי-התורה, אינו אלא המאוחר שבמקורות. בהשערה זו תרם ג' תרומה מכרעת לבניין ההיסטוריה הישראלית הקדומה, כפי שפותח בעקבותיו ע"י ג'להאוזן (ע"ע).

A D B IX, 549, 1879.

ג'רף, ריניר דה — Reinier (Regnier) de Graaf — (1641, סכונהובן — 1673, דלפט), רופא, אנאטום ופיסיולוג הולאנדי. למד רפואה באוטרכט ובלידן, וכן באנג'יה שבצרפת. כבר בתקופת לימודיו התחיל במחקר עצמאי; הוא המשיך בנסיגנותיו בפאריס ואחר-כך בדלפט. בעיר זו ישב מ-1666 עד מותו. הוא עסק גם בעבודה רפואית, אך את רוב זמנו הקדיש לחקירות אנאטומיות ופיסיולוגיות. כבר בהיותו סטודנט הצליח ג' לגלות בניסוי פיסיולוגי את דרכי ההפרשה החיצונית של הלב; בספרו הראשון *De natura succi pancreatici* («על טיב מיץ-הלבלב», 1664) תיאר את השיטה הניתוחית של הכנסת שפופרת לצינור-הלבלב של כלב לשם בדיקת המיץ של בלוטה זו, ובוהה הקדים ב-200 שנה את עבודותיו של קלוד ברנר (ע"ע) על נושא זה. בניתוחי גוויות של חיות שונות הרחיב ג' את



אורם נראה: שכורים שווייציים נועזים לפני קבר

מן המיתולוגיה העתיקה; ברבות מהן תיאר את המוות והשטן לעומת החיים, אשה הרה לעומת אדם תלוי, וכד'. גם כמה ציורי-נוף נהדרים. סיגנון אמנותו משמש אספקלריה לחייו הפרועים. קווי ציוריו נסערים, לעתים שבורים, לעתים לולייניים; הקומפוזיציה אינה גרמזת במקרים רבים אלא בקווים מועטים, כוח-ההבעה שביצירתו עז ביותר. כיוונה הכללי ריאליסטי, חושני וסאטירי עד לתכלית הגרוטסקיות והאכזריות, אך בדיוקנות אשתו ובניו בא לידי ביטוי רזך של חיבה, ובתמונת יסורי ישו — זעזוע נפשי עמוק.

E. His, *U. G.* (*Zahn's Jahrb. f. Kunstwiss.* VI), 1873; E. Major, *U. G.*, 1907; H. Koegler, *Die Basler Handzeichnungen des U. G.*, 1928; W. Luetthi, *U. G. und die Kunst der alten Schweizer*, 1928; E. Major und E. Gradmann, *U. G.*, 1942.

.ב.ש.

ג'רף, אנטון — Anton Graff — (1736, וינטרתור [שוויץ] — 1813, דרזדן), צייר-דיוקנות וחרט שווייצר-גרמני. מראשוני חברי האקדמיה לאמנות בדרזדן. כצייר-דיוקנות בא במגע עם רבים מאנשי-ההשפלה בגרמניה; בין השאר חרט את דיוקנו של משה מנדלסזון. מספר תמונות-הצבעים שצייר מגיע ל-1,655, וכן הניח 322 מיניאטורות מצוירות בכסוף ומספר רב של רישומים. בהתפתחות סיגנונו משתקפת התפתחותה של האמנות הגרמנית במאה ה-18 מן הרזקוקו הסנטימנטאלי עד לקלאסיציזם הקריר. ג' היה רשם מצויין, אלא שצבעיו יבשים במקצת. הדיוק במסעי-רת קלסטר-פניהם של האנשים שצייר היה חשוב בעיניו יותר מפיתוח דמיונו הציורי.

R. Muther, *A. G.*, 1881; I. Vogel, *A. G.*, 1898; id., *A. G.* (*Kunst-Lex.* XIV), 1921; O. Waser, *A. G. von Winterthur*, 1926; B. Becker, *Zur Porträtkunst A. G.*, 1950.

בפראג, פאריס, וינה ולונדון. בגיל 23 חזר לעיר-מולדתו והקים בה קליניקה למחלות-עיניים, ששמה יצא כמזרה בכל העולם, ואליה התחילו לנהור לא רק חולים אלא גם רופאים, כדי ללמוד תורה מפי ג'. ב-1853 נעשה ג' מרצה, וב-1858 נת-מנה פרופסור באוניברסיטה של ברלין. אולם ג' סבל משחפת-ריאות ממושכת, אשר הכריעה אותו בדמיימיו. מפעלו הכביר במשך חייו הקצרים מתמיה לא רק באיכותו אלא גם בכמותו. לא היה תחום באופתאלמולוגיה של זמנו, שידו של ג' לא הכניסה בו חידושים ותיקור



אלברכט פון גרפה

נים יסודיים, או שלא הביא בו ברור וסידור. עבודת-חינו שינתה את פני האופתאלמולו-גיה תכלית שינוי, וממנו ואילך היא נחשבת למקצוע עצמאי, במקום להיות תוספת לכירור-גיה הכללית.

פרי התקופה הראשונה לפעולתו של ג' היו עבודותיו היסודיות על שרירי-העיניים ובהינת תפקידם, על הפזילה ותיקונה על-ידי ניתוחים ועל מחלות-הלחמית, שאת הטיפול

בהן העמיד על עקרונות נכונים. ג' פיתח את שיטות-הבדיקה של תפקידי-העיניים (ראיה מרכזית והקפית, שדה-הראיה), וכן את הבדיקה האופתאלמוסקופית שנים מרעטות לאחר המצאת האופתלמוסקופ (ע"ע) בידי הלמהולץ. ב-1857 המציא ג' שיטה ניתוחית לריפוי מחלת הגלוקומה (ע"ע) ההרסנית, שהצילה מאז עד היום רבבות אנשים מעוררן. בתחום האופתאלמוסקופיה גילה ג' את התסחיף של העורק המרכזי של הרשתית, וכן את הבצקת של דיסקוס עצב-הראיה כסימן של לחץ תוך-גולגולתי מוגבר וכתופעה השונה מדלקת עצב-הראיה; הוא תיאר מחלות-רשתית מרובות, וביניהן אלו הקשורות במחלות-כליות ובארמיה; גילה את השחפת הדחנית בדמית של העין ואת זנבן-הכיס התור-עיני; הרחיב את הידיעות על הגידולים שבתוך גלגל-העין; תיאר לרא-שונה את הפרעת ההכוונה במחלת-הסכרת, וכן סימן עיני של מחלת-באנדו, הנקרא עד היום על שמו. בשנותיו האחר-ונות פיתח ג' את הפאתולוגיה והתרפיה של הגלוקומה והנהיג תיקונים חשובים בניתוח הירוד. ב-1854 ייסד ג' את "הארכיון לאופתאלמולוגיה", הנקרא עד היום על שמו; אח"כ הניח את היסודות לחברה האופתאלמולוגית הקידל-ברגית, שהיתה החברה הראשונה למקצוע רפואי מיוחד. ג' היה אישיות תרומית: כל בני-זמנו ציינו את הופעתו החיצונית האצילה ואת אפיו הנעלה — אהבת-האמת, אהבת-הבריות, פשטות הליכותיו.

E. Michaelis, *A. v. G.*, 1877; A. D. B. IX, 550-555, 1879; J. Hirschberg, *Gesch. d. Augenheilkunde* (Graefe-Samisch 15, 210-314), 1918; Th. Axenfeld, *Zum Gedächtnis v. A. v. G.*, 1928.

א. ס.

גרפ, הרמן — Hermann Graepow — (נ' 1885), אגיפטול-לוג גרמני. ג' היה תלמידו של אדולף ארמן (ע"ע); מ-1928 הוא פרופסור בברלין. מפעל חייו של ג' הוא "מילון הלשון המצרית" הגדול, שהוחל בו ב-1897 ביזמתו של ארמן ושג' נשא בעיקר את מעמסת עריכתו הסופית והוצאתו לאור;

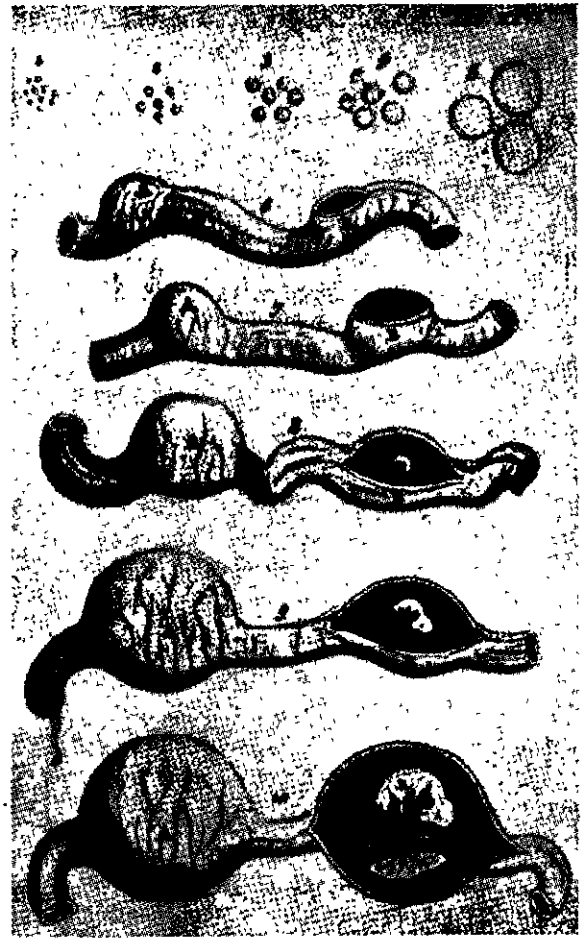

ציור מ. איברי-ההולדה של האשה (De mulierum organis)

של ר. דה גראף, 1672

ביצות הארנב ושליבים שונים בהתפתחות הריון

הידיעות באנאטומיה המשווה; מחידושו הטכניים — השיטה של הכנסת חמרי-צבע לתוך כלי-הדם באמצעות מזרק מיוחד, כדי לחקור את מהלכם והסתעפיותיהם.

אולם עיקר מפעלו של ג' הם מחקריו לתיאורם של אברי-ההולדה באדם ובהיות שונות, שסיכם אותם בספריו על "איברי-ההולדה של האיש" (1668) ועל "איברי-ההולדה של האשה" (1672). הוא גילה בשחלה את הזקיקים הנקראים על שמו (אם כי שלפוחיות אלו, המכילות את הביצים, תוארו גם ע"י קודמיו), וכן תיאר לראשונה את הגופיף הצהוב, חקירותיו מצטיינות בהבלטת הקשר בין המבנה האנאטומי של האיברים ובין תפקידיהם. בספריו השתמש במידה גדושה בציורים, שאת רובם צייר בעצמו. זכות נוספת לג' שהיה הראשון שהכיר בחשיבות עבודותיו של בן-עירו לוינהוק (ע"ע) והמליץ עליו לפני החברה המלכותית בלונדון.

F. J. Cole, *Early Theories of Sexual Generation*, 1930; H. R. Catchpole, *R. de G.* (Bull. Hist. Med. 9, 1261-1300), 1940; J. A. J. Barge, *R. de G.*, 1942.

יה. ל.

גרפ, אלברכט פון — Albrecht von Graefe — (1828, ברלין — 1870, שם), רופא-עיניים גרמני, מייסדה בפועל של האופתלמולוגיה (ע"ע) החדשה. ג' היה בנו של כירורג, הקדים ללמוד רפואה והוכתר כדוקטור לרפואה בגיל 19. הוא השתלם במקצוע האופתאלמולוגיה אצל גדולי-הדור

המקובלת. את הכתב הוא רואה כסימנים של סימנים קבועים. ואת האופי — כלקט של תכונות קבועות. את התכונות הללו הוא קובע במישרין ע"י סימני-הכתב, או שהוא מסיק אותן בדרך הקש בדומה להרכבת-כוחות; למשל: כתב נטוי מאד מעיד — לדעתו — על ריבוי הרגש, וסימני-אותיות בצורת נזים מעידים על אנוכיות, ומכאן שצירוף שני הסימנים הללו מעיד על קנאות. בדרך זו תיאר מישון תמונות-אופי מוצלחות על יסוד כתב-היד. תלמידו קרפיה-ז'מן (Crépiaux-Jamin) פירסם בשנות ה-80 ספרים על הג' ותחומי שימושה, שתורגמו לכמה לשונות ושימשו נקודת-מוצא לשיטות שצצו בעקבותיו. שיטתו של קרפיה-ז'מן מקובלת עד היום בג' הצרפתית.

שיטת-הג' החדישות צמחו בגרמניה; הן מעמידות במרכז החקירה לא את הגילוי הסטטי של צורת יסודות-הכתב אלא את הדינאמיקה של תנועת-הכתיבה. לודויג קלגס (ע"ע), החשוב שבגרפולוגים הגרמניים, יצר ב-1923 שיטה לחקר האופי על יסוד "תורת-ההבעה", המפרשת כל תנועה מתוך מניעה. למשל: כתב נרחב עשוי להעיד מצד אחד על מניע חיובי — זריזות, ומצד שני על מניע שלילי — פריקת-עול. את המפתח להערכת הכתב הנחקר לצד החיוב או השלילה רואה קלאגס בתכונות הכלליות של הכתב, שהוא קורא לה "רמת-הצורה" (Formniveau). לאחר בדיקה דומה של יסודות-תנועה נוספים (כגון הלחץ, קצב הכתיבה, כיוונה) הוא מגיע לידי פירוש מפורט. כגון — הזריזות עשויה להת-בטא ברדיפה אחר השגים, בגילוי-לב, בחוסר-כפיה, ברעננות, בקלות-תנועה, ואילו פריקת-עול עשויה להתבטא בשטחיות של הסתה-הדעת, בקוצר-רוח, בחוסר-דיק ובירשלנות.

הצ'כיאנגלי ר. סאודק (R. Saudek) ייחס ערך מכריע בג' לקצב-הכתיבה, וכן סיכם שיטתית סימני-כתב המעידים על יושר ואי-יושר של הכותב (1928), בעקבותיו הלכו רבים בארצות האנגלו-סאכסיות. השווייצר מאכס פולר (M. Puhl) הסמיך את הג' לדרכי הכרת-האישיות של הפסיכו-אנאליזה; הוא משתדל לגלות בכתב ביטויים נפשיים עמוקים ומדחקים, לחקור את המשמעות הסמלית של הצורות ולהכיר את היצרים — וביחוד את הנטיה לפשע — המטביעים את חותמם בכתב (1931). פולור אף הוסיף באנאליזה הגראפולוגית על שני הממדים שכבר היו מקובלים עד ימיו (הגובה והרוחב) את הממד של עומק-הכתב (הלחץ).

מינה בקר (Minna Becker) הנהיגה את הג' כשיטת-בדיקה בפסיכולוגיה של הילד; היא חקרה את כתב-ידם של ילדים החל במשחקה-השיבוט הראשונים, כדי לקבוע את אפיים, את כשרונותיהם ואת הליקויים בבריאותם. תאָה שטיין-לווינסון (Th. Stein-Levinson) באה"ב קובעת את תכונות הכתב ע"י מדידות מדויקות של הנתונים הגראפיים; לשם כך היא מנתחת את "ריתמוס" הכתב ליסודות הניתנים למדידה מפורטת. בשנים האחרונות משתדל ר. פופאל (R. Pophal) להכיר מתוך הכתב את המצבים הפסיכולוגיים שבהם היו הכותבים שרויים בשעת הכתיבה. — אולם למרות פעולתן והשגיהן של האסכולות השונות בג' יש עד היום חוקרים, שאינם מודים כלל בקיומו של קשר בין קווי-האישיות ובין צורת-הכתב.

המתודה של הג' תכונות-הכתב העיקריות, שהג' מבחינה ביניהן, הן: גודל האותיות; הפרשי-גודל בין האו-

ב-1953 כתב את תולדות המילון. ג' עסק בספרות הדתית של ראשית הממלכה התיכונה והתחיל במהדורה היסטורית-ביקורתית של פרקים נבחרים מ"ספרי-המתים". העבודה ב"מילון" כיוונה אותו אל בעיות הסיגנון של יצירות ספרותיות מצריות מפורסמות ולמחקרים על לשון-הדיבור המצרית היום-יומית. הוא התמחה גם בספרות הרפואית המצרית.

גרפולוגיה (יוו' γραφή, כתב — תורת-הכתב), חקירת כתב-היד מבחינת משמעותו כביטוי לאפיו של הכותב.

המונח נקבע ע"י ז' א. מישון (ר' להלן) ב-1871.

הנחת-היסוד של החקירה הגראפולוגית היא — שאדם ניכר בכתב-ידו; ראייה לדבר — שכתב-ידו מאפשר את זיהוי הכותב, אם הוא מוכר לקורא. משום כך ראו מתמיד בכתב ביטוי לאישיותו של הכותב. גם לימוד הכתיבה לפי דוגמה קבועה אינו מונע התהוות צורות-כתיבה אינדי-וידואליות, שהן מיוחדות לכל כותב וכותב. עוד מראשית למידת הכתיבה ניכרים הבדלים אינדיווידואליים בין הילדים, והם מתגלים כבר במשחקה-השיבוט שלהם. — הכתיבה היא תנועה רצונית, שהיא נשמעת לתודעתו של האדם (באמצעות המערכת הפיראמידית), ולפיכך היא מושפעת מגורמי-חוץ הפועלים עליה, אלא שכרוכה בצדה "תנועת-הבעה", המופיעלת ע"י המערכת האפסטרימידיית (ע"ע) ואינה כפופה לרציה, והיא באה לידי ביטוי ספונטאני בכל מקרה שפעולת הכתיבה מבוצעת בדרך אוטומאטית וללא כוונה תחילה. חוקרי-האדם עשוי להסיק מסקנות מסוימות מכל תנועת-הבעה של הנבחן, אולם יתרונה של הכתיבה הוא שהיא נרשמת והופכת לחומר קיים, שאפשר לחקרו ולדרשו אף שלא בפני הכותב, ואף לאחר זמן רב.

התפתחות הג'. התעניינות בפרשנות של כתב-היד כבר היתה קיימת בימי-קדם; רמוזים על כך נמצאים בכתבי סוטוניוס (ע"ע). הרופא האיטלקי קאמילו באלדו פירסם ספר על ג' ב-1622. אולם ראשיתה של הג' החדשה ב"מחקרים בחכמת-הפרצוף" (1774—1778) של לוטר (ע"ע), הכלולים הערות על משמעותו של כתב-היד לגבי הערכת האופי. התרגום הצרפתי של ספר זה, עם פירוש שנכתב בידי מורו ז'ה-לה-סארט (Moreau de la Sarthe) ב-1817, עורר חוקרים צרפתים לעיסוק בג', וצרפת היתה מרכזה של תורה זו במאה ה-19. בתקופה החדשה מושפעות דעותיהם של הגראפולוגים מהתפיסות הפסיכולוגיות המקובלות בזמנם. כשהיתה רוחח בפסיכולוגיה התורה שהנפש מורכבת מ"כוחות נפשיים", שלטה בג' התפיסה הסטאטית, שהסתמכה על פירוש סכמאטי של "סימני-כתיבה"; עם התפתחות הפסיכו-לוגיה הניסויית גדלה גם ההתעניינות בניסויים גראפולוגיים. פסיכולוגיית-הנבכים העשירה את התפיסה הגראפולוגית ע"י ראית הדינאמיות, הרביעיות והמשמעות הסמלית של הביטוי הגראפי; השימוש בסטאטיסטיקה בשטח הפסיכו-לוגיה כיוון גם את הג' לדרך-חקירה זו. — האב ז' א. מישון (J. H. Michon; 1881—1806), שהשווה כתב-יד לאלפים, מצא שקווים ידועים חוזרים בכתביהם של אנשים בעלי תכונות-אופי דומות; על עובדה זו ביסס את שיטתו, שבה הוא מתאר ומפרש סימני-כתב במספר רב. מישון, שהיה מושפע מדרך המחשבה המכאניסטית של זמנו, מפרק את הכתב ל"יסודות" (נקודות, קווים ישרים, זוויות, עקומים) וקובע בכתבו של הפרט את הסטיות מן הדוגמה

תיות הבולטות מלמעלה (h, l, B, t) ומלמטה (q, k, g, p) ובין האותיות הבינוניות (a, m, n, s); הרווח בין המלים והשורות (בעברית גם בין האותיות); הלחץ — עובי קווי הכתיבה; עיגוליות או זוויתיות של צורת הכתב; שוליים רחבים או צרים, צורת התרחבותם או הצרותם של השוליים; זווית-הנטיה של הכתב — הן של האותיות כשלעצמן והן של השורות. אחרי ההתרשמות מן הכתב יש לתרגם את תכונותיו למשמעותן כתכונות-אופי; את תכונות-האופי יש להעריך — הן כל אחת בפני עצמה לפי עצמתה המוחלטת, והן לפי השפעתן ההדדית (הדגשה, השלמה, צימצום, סתירה); מכאן מגיע הגראפולוג לסיכום ותיאור של אופי הכותב. אולם על הגראפולוג לדעת את גילו ואת מינו של הכותב, שכן גבריות ונשיות, ילדות ובגרות הן תכונות-אופי שלא תמיד הן חופפות את מהותו האמיתית של הכותב. בנייתו כתביד עתיקים יש להתחשב גם באפנת-הכתיבה שהיתה נהוגה בשעתה. כדי להבדיל בין הנתונים האישיים המיוחדים של הכותב ובין צורות-הכתב שרווחו בתקופה המסוימת. כמו כן על הגראפולוג לבחור מבין דוגמות-כתב שונות, כתובות בידי כותב אחד, בדוגמה „הטבעית“ ביותר. תנאי כתיבה לא-נוחים (תאורה לקויה, מכשיר-כתיבה פגומים,

לחשיבה מופשטת, על כשרו להתמצא בסיטואציות חדשות. על נטיה לחשיבה אנאליטית או סינתטית, על דרך חשיבה הגיונית או על קפיצות מחשבתיות וכיו"ב מדרכי-החשיבה. הניתוח הגראפולוגי מעלה לא רק תכונות-אופי גלויים אלא גם מניעים נפשיים בלתי-מדעיים. ידועים מקרים, שבהם הצליחו גראפולוגים לפרט אף את הופעתו התיצונית של הכותב ולציין פרטי מאורעות חשובים בחייו. נערכו ניסויים לבדיקה שיטתית של תוצאות ניתוחים גראפולוגיים על-ידי השואאתן עם תוצאות מיבחני-אופי אחרים או ע"י הערכתן על-ידי מכריו של הכותב. בין תוצאות הניתוח הגראפולוגי ותוצאות מיבחן רו"שך (ע"ע) קיים עפ"ר מיתאם של 60%. בהשוואות בין תוצאות ניתוחים גראפולוגיים ובין הערכת האישיות ע"י מכרים (או הערכת תלמידים ע"י מוריהם) מושג בדרך-כלל מיתאם של 75—85% (והשו" ציור 6).

אעפ"כ, עדיין מוסיפה הג' לעורר ספקות כדרך מהימנה להכרת האישיות. המהססים והמתנגדים מצביעים על שיעור רב של אינטואיציה סובייקטיבית הכרוך בהערכתו של הגראפולוג, על העדר הקביעות בצורת-הכתב של היחיד, על השפעת הסטאנדארדיזאציה והאימון על צורת-הכתב, ובעיקר — על פירושים כאראקטרו-לוגיים סתמיים, שנדבקו ביחוד בתורתו של קלאגס; נמרצת ביותר ההתנגדות לג' בברה"מ. וע"ע אוטוגרף, עמ' 759—764 (חתימות אנשי-שם).
ל. פ. - י. כ.

ג' עברית. ביסודו של דבר, ניתן הכתוב בכל אלפא-ביתא לפירוש גראפולוגי. אמנם הג' המדעית, שקמה באירופה, כמעט שלא עסקה עד עתה אלא בצורות-הכתב האירופיות, כלומר בכתב הגותי, הלאטיני והרוסי-קירילי. רק בשנים האחרונות פנתה הג' גם לשיטות-הכתב שמחוץ לאירופיות, כגון של הודו (טי"ר [Teillard]), של מזרח-אסיה (הרצוג) ושל הכתב העברי (י. כהן, פוקורני, אלזני); ג' ערבית אינה קיימת למעשה עד היום. הג' העברית התגברה במהרה על הגישה „האינטואיטיבית“ ושואפת להתאים את החוקים המקובלים בג' הגרמנית והשווייצית למבנה המיוחד של הכתב העברי. חקירה שיטתית הוכיחה, שהמסקנות והעק-רונות, שהעלתה הג' המערבית, כוחם יפה אף לגבי הכתב העברי.

מקצת ההבדלים בין הכתב המערבי והכתב העברי בולטים לעין: היד הכותבת עברית נעה מימין לשמאל; האותיות באות זו בצד זו ללא קווי-חיבור ביניהן; אין בכתב העברי שיטה אחידה של דוגמות הכתב. במידה שהיא מקובלת באירופה ובאמריקה, ומשום כך נכתבות כמה אותיות עבריות בצורות שונות; גם לגבי יציבת האותיות (נטיה או זקיפה) אין בעברית שיטה אחידה. ולא זו בלבד, אלא שבישראל מרובים האנשים שלא הגיעו לידיעתם של הלשון והכתב העבריים אלא בגיל מאוחר. מכאן התופעה המיוחדת, שאף משכילים כותבים עברית בכתב הסטני, כבד, ילדותי, דומה לכתב תינוקות של בית-רבך, אעפ" שבלשונם המקורית נוהגים הם לכתוב בצורה שוטפת ואינדיווידואלית. מצב זה גורם קשיים לגראפולוג, הנזקק לשם חריצת משפט מוסמך לכתביד „בשל“, הכתוב כאורח אוטומטי, ללא התלבטות בצורות-האותיות.

היפוך כיוון-השורות וכיוון קווי-האותיות בכתב העברי לעומת הכיוונים הנהוגים בכתבים האירופיים (ציור 1) אין

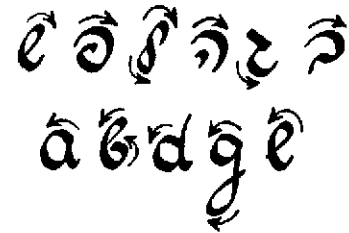

ציור 1.

כיוון קווי-האותיות בכתב העברי ובכתבים האירופיים

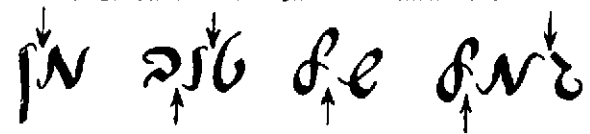

ציור 2.

„נשרי-אור“ בין אותיות בכתב העברי

ועוד) מפחיתים את הערך האיבחוני של הכתב. יש להבחין בין כתב שנכתב במתכוון לשם הטעיה (והמצטיין עפ"ר בלחץ רב ובזקיפות), או שנכתב מתוך מאמץ מיוחד לעשות רושם מסוחר (שוליים ושורות ישרים, גודל מוחלט ניכר, צורות-כתב לפי הדוגמה הנלמדת), ובין רשימות אינטימיות, שנכתבו לצורך הכותב עצמו; ערפן האיבחוני של אלו האחרונות רב ביותר. על הגראפולוג לבדוק אם מכשיר-הכתיבה נוח לכותב, אם הכותב מעדיף מכשיר רך או קשה, ציפורן רחבה או צרה, דיו שחורה או כחולה וכו'. בכתב שנכתב בציפורנים לא-אקסטריות אין אפשרות להכיר את הלחץ מתוך התרחבות קריה-כתיבה, אלא רק מתוך קביעת עומק-השקיעה הניכר בתוך הנייר.

סיכום הניתוח הגראפולוגי, הגראפולוגים המנוסים טוענים, שמסקנותיהם משקפות את אופי הכותב באמנות שאינה נופלת מהבנתו בדרך ההפרות האישית; פסיכולוגים רבים מאשרים טענה זו. ניתוח גראפולוגי מאפשר קביעת נתונים על חייו הסוציאליים, הרגשיים והשכליים של הכותב. מלבד מיבחני-אינטליגנציה מאפשר הניתוח הגראפולוגי הסקת מסקנות על ערנותו השכלית של הכותב, על יכלתו

1 comprend un sentiment (d'ailleurs
le et un grand desir de considerer

1 *Arbeiten und Handeln ...*

2 Voici l'ours.

2 *angekommen*

3 *stato que llo
uipeto equpe bene
pro stet*

3 *zum ...*

4 *... im ...*

ציור 8.

ניתוח גראפולוגי ברוח אסכולת הפסיכולוגיה האנליטית של ק ג יונג

- 1 „לירי“ מצוי הרבה בכ"י של משוררים ליריים: אינסרוורסיה, הירחור; לפעמים דמיון פורה.
- 2 כתב בעל גירלאנרות סורחבות: שכסמראורסיה, התפרצות ניגוניי החיים, שפחתחיים, עליוות. עדיפות הרסיון סו השכל.
- 3 כתב בעל וויס, כעין תנופותיחרכ: פגואיום, יצרים לאימרוסנים, אליסות, חוספנות.

ציור 8.

סיפוסייסור של הכתב.

- 1 זוויות-סרץ, קרירותמוג; 2 גירלאנרות-רגשנות, הסכרתפנים, סבלת השפעות; 3 קשתות-התאפקות, הסתירות; 4 כתבחסוי-הילופייסוג, דיפלומאטיות

בו כדי לשנות את דרכי הפירוש הגראפולוגי; במקרים רבים נשתנו במשך ההיסטוריה כיווני הכתיבה, ואין לראות בכיוון הכתב גילוי של אופי פסיכולוגי מסויים של העם הכותב בכיוון זה. הבדל אחר — חשוב יותר — הוא שבכתב העברי — עכ"פ בדוגמות של כתיבה תמה — אין קווייחיבור בין האותיות הבודדות שבמלה, בדומה לקווייחיבור המקובל לים ככתבים האירופיים; „מידת-החיבור“ ו„צורת-החיבורים“ (גירלאנדות, קשתות וכד'), שנודעת להן השיבות מיוחדת בג', לכאורה אינן מצויות בכתב העברי. אולם לכשנתבונן נמצא, שחיבור האותיות אינו נעשה בעיקר ע"י קווייחיבור נראים לעין, אלא שקובעת כאן רציפותה של תנועת הכתיבה, הבאה לידי ביטוי בקווים קטנטנים בסיומן ובהתחלתן של האותיות, זו מול זו (גשרי-איר, ציור 2) — אף במקום שאין קווייחיבור ממש בין האותיות; מלבד זה חשוב מאד, אם תמונת המלה בכללותה נראית כמגובשת או כמחולקת ל„גושים“, שני הגורמים הללו עולים בחשיבותם על קווייחיבור, ובעזרתם אפשר לקבוע את „מידת-החיבור“ אף לגבי הכתב העברי. גם את „צורת-החיבור“, וכן את מבנה האותיות ואת אופן התנועה, אפשר להכיר בקלות בכתב העברי ככתבים אחרים.

השגוי שביסודות-הצורה החשובים אין בו משום מכשול

מכריע לגבי גראפולוג מנוסה. אמנם, העדר דוגמות סטאני דארטיות של כתיבה תמה מחייב זהירות בהריצת משפט על כמה סטיות מן הצורה המקובלת, אולם אין בו משום קושי עקרוני. לעתים מחייב „חוסר הבשלות“ של הכתב העברי את הגראפולוג לעיין גם בדוגמה של הכתב הלועזי, שאותו למד הכותב לראשונה. — ההכרה, שכיוון-הכתיבה, יציבת-האותיות, צורת-החיבור ומידת-החיבור אינם צמודים לצורות הכתב האירופי דווקא, יש בה משום תועלת רבה אף לגבי הג' האירופית.

הג' המעשית, השימוש בג' לצרכי החברה הולך וגובר. משרדים ומפעלים נמלכים בגראפולוג בקביעת כשרם של מועמדים למשרות בפקידות, במסחר ובתעשייה. יש פונים לג' בבחירת המקצוע ובייעוץ מקצועי; לפי דעת חסידי הג' יתרון לג' על מיבחני-הכושר במה שהיא מתחשבת אף בקביעת האופי הכללי. הג' משמשת אמצעי-עזר לקביעת ההתאמה לנישואין, וכן בקליניקות פסיכולוגיות לקביעת גורמים לקשיי-חינוך. בתי-משפט מרבים לפנות למומחים בעלי הכשרה גראפולוגית לשם קביעת זהותו של כותב או

1. *Wieder wird im Laufe der Zeit*

2. *immer gemeinsamer. Je mehr sie
zusammen.*

3. *An Mir fahnd ich nicht, die so „furchtlos“
die ganze Litteratur aus Zug zu ziehen!*

ציור 4.

מהלך השורות:

- 1. בקיישר-יציבות, תכליתיות; 2. בכו עולה-אופטימיות, חריצות; 3. בכו יורד-פסימיות, דכאון

נים-מציינים מובהקים ומדויקים, כפרט בשכבות של האור-
זביוקון והסילור.

] Priveteau, *Traité de Paléontologie*, III, 996, 1953.
א. פר.

גֵרָפִיט (graphite, מיוו γράφειν = כתב), מינרל שהוא
אחת מצורות האַלוטרופיה (ע"ע) של הפחמן (ע"ע),
בצידו של היהלום (ע"ע). הג' מתגבש במערכה הרומבוהדרית,
עפ"ר בצורת קשקשים או לוחות דקים, בעלי פצילות
מושלמת. מבנה הסריג של גבישיו הוא האב-טיפוס של מבנה
המולקולות של הגופים הארומאטיים (ע"ע כימיה אורגנית).
אטומי-הפחמן בג' ערוכים בשכבות מישוריות מקבילות. כל

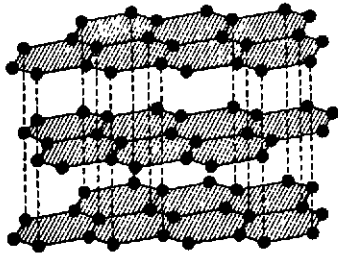

ציור 1.

פחמן הוא מרכזו של משולש שווה-צלעות במישור, שקדקדיו
תפוסים ע"י פחמנים אחרים, והמישור כולו נעשה רשת של
משושים משוכללים (ציור 1). המרחק בין שכבה לשכבה
גדול מן המרחקים הבין-אטומיים בכל שכבה, הקשר בין
השכבות רופף מן הקשר הבין-אטומי בכל שכבה, והמשושים
בכל שכבה מוסטים כלפי המשושים שבשכבות הסמוכות לה
(ציור 2); מכאן המבנה העלי של גביש הג', ההבדל הגדול
בין שבירתו בכיוון מקביל לשכבות ובכיוון ניצב להן,
וכן כושר ההחלקה של שכבה אחת על-פני חברותיה. בניגוד
ליהלום הג' רך ביותר (קשיותו 1); צפיפותו 2.25; גבישיו
כפיסיים, שומניים ומלכלכים במגע. הוא אטום מבחינה אופי-
טית, צבעו שחור, ברקו מתכתי, והוא מוליך טוב לחום
ולחשמל; משתי הבחינות האחרונות הוא דומה למתכת. הג'
הוא בעל נקודת-היתוך גבוהה מאד.

בטבע מופיע הג' עפ"ר בצורת קשקשים בודדים או
בצורת עורקים איך-גולאריים בתוך סלעים מטאמורפיים,
כגון: צפחות, גְּנִיס, גְּרַאנוליט או שיש. קשקש-ג' מפוזרים

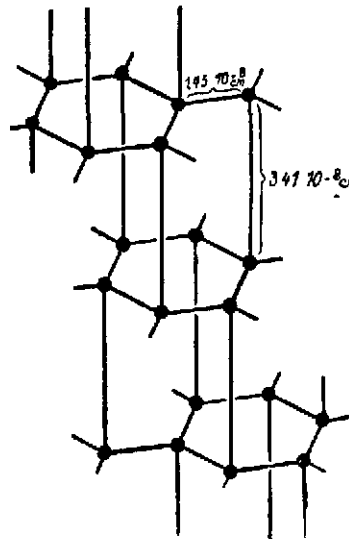

ציור 2

מופיעים גם בסלעים
מאגמאטיים חמוצים,
כגון גראניט, וריבו-
זיג' — כתוצאה של
מטאמורפוזה-של-מגע
בין גראניטים ובין
חרסית ביטומנית או
פחמים. גבישים קט-
נים של ג' נמצאו גם
במטאוריטים. רוב הג'
נוצר על-ידי מטא-
מורפוזה של פחמן
אורגאני, אם מתוך
שכבות של פחם, אם
מתוך חומר אורגאני
מפוזר בסלע. הג'
בסלעים מאגמאטיים

Lebensgestalt der Handschrift, 1949; O. Junge, *Rationale G.*, 1949; U. Sonnemann, *Handwriting Analysis*, 1950; B. Wittlich, *Angewandte G.*, 1951; O. N. Myer, *The Language of Handwriting*, 1951; R. Wieser, *Der Verbrecher und seine Handschrift*, 1952²; K. G. Roman, *Handwriting*, 1952; A. Teillard, *Handschriftendeutung auf tiefenpsychologischer Grundlage*, 1952; id., *Problèmes graphologiques aux Indes* (La Graphologie, No. 49), 1953; F. Victor, *Handwriting — A Personality Projection*, 1952; J. S. Meyer, *The Handwriting Analyzer*, 1953; R. R. Pokorny, *Zur Anwendung der modernen G. auf die hebraische Handschrift* (Graphologia, III), 1953; id., *Zum Verständnis der Schr. Stilage* (Nederl. Tijdschr. voor G., Sept. 1953); id., *Der Verbundenheitsgrad und seine vergleichende G* (Ausdruckskunde, I, 3), 1954; id., *Die Linie d geringsten Widerstandes in der Handschrift* (ibid. III, 3), 1956; G. Grunewald, *Graphologische Studien*, 1954; O. Deitgsmann, *Grundlagen und Praxis der gerichtlichen Handschriftvergleichung*, 1954.

גֵרָפְטוֹלִיתִים (Graptolithina; מיוו γράφω — כתב,

λίθος — אבן: „אבני-כתב“), בעלי-יחיים ימיים מושבתיים, מאובנים, מן הפאלאוזואיקון. שרידיהם נשתמרו לרוב בצורת סרטים עדינים ועירים (הנראים לפעמים ככו-
דק, ומכאן שמם) על-פני שטח-התפצלות של צפחות פחמיות שחורות או של צפחות חרסיתיות, כשהם להוציא ופחוסים; לפרקים נמצאו גם בגיר, ומעט בכאלקדון שקוף, ובמקרים אלה ניתן להכיר את המבנה הפנימי לפרטיו. המושבות הן בגודל של ס"מ אחדים. מאם המושבה, היושבת בקליפה כיטינית, נמשך פתיל שקטרו 25—35 μ — הסטולון (stolon), שממנו נפקעים מעין ניצנים, שכל אחד מהם הוא חי לעצמו (זואציה [zoecium]). אך נשאר מחובר לסטולון, שהוא איבר פנימי כללי משותף לכל המושבה. הסטולון מוקף

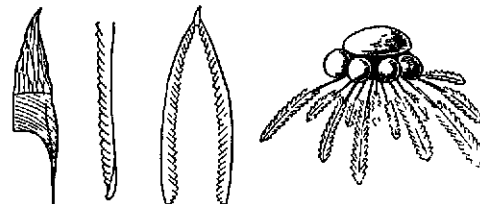

1. ראפטוליתים 1 מושבה; 2. ג' כוררים, 3. ג' כוררים, 4. אסיהמושבה

קליפה חיצונית מחומר כיטיני, בצורת צינור מסתעף, בנוי משפכים קטנים (גבוהים עד 50 μ) תקועים זה בזה. כל זואציה יושבת בתוך גביע כיטיני, והכל יחד מצטרף לגוף מסועף (רַבְדוֹסוֹמ [rhabdosoma]) כיטיני, שבו הגביעים ערוכים בטורים לאורך הסעיפים. — הג' מתחלקים לשתי קבוצות: (1) Dendroidae — שלמושבותיהם בסיס מורחב בצורת דיסקוס או בצורת יונקות של שורש, המשמש איבר-הצמדה לקרקע או למשען אחר; צורת-חיהיה היתה, איפוא, פְּנַתִּינִית, צמודה. (2) Graptoloidae — בעלי גבעול ששימש איבר-שיש; צורת-חיהיה היתה פלאנקטונית.

הג' היו מוחזקים קרובים להידרוזואות שמן הנבוביים; בשנים האחרונות הוכחה קירבתם אל קבוצת Rhabdople-ura — הקיימת היום בימים —, שהיא שייכת לבעלי מיתר-למחצה וקרובה לבעלי-חוליות.

לג' חשיבות סטראטיגרפית מרובה משום השינוי המהיר של מיניהם במשך פרקיוזמנים קצרים. הם משמשים מאוב-

שעריה. — 3. כל ציורי-שריטה בכלים של מלאכת-מחשבת או של אמנות שימושית. תולדות הענף הזה מתחילות בציור רים מלאי הבעה של תקופת-האבן, השרוטים בעצמות המת-ארים בעיקר בעל-חיים (ציור: ע"ע ביולוגיה, עמ' 316); השלב הבא הן תמונות שבהן קושטו כלי-קדרות; לעתים קרובות היו מצוירות גם בצבעים. טכניקה זו הגיעה לשיאה בציורי האגרטים היווניים של המאות ה-7—6 לפסה"ג. ציורי-שריטה בכלי-מתכת (כגון כלי-נשק, מראות, קופסות-תכשיטים וכד') כבר מצויים בתרבויות העתיקות של אסיה ושל אירופה; אמנות זו הגיעה לשיאה בסוף יו"ב ונמשכה עד למאה ה-17. בדרך-כלל אין נוהגים לכלול במונח הג' את ציורי-השריטה המשובצים, כגון אלה של "מלאכת דמשק" (ע"ע) וניאלו (ע"ע), וכן את ציורי-השריטה בזכוכית ואת ציורי-השריטה בכלי-עצם ושנהב, המצויים בכל הזמנים למן תקופת-האבן עד העת החדשה. 4. הטכניקה — הקרויה לפעמים sgraffito — של ציור תמונות-קיר בכוונה אמנרית, תוך פיצול חומר הקירות או הטיח ומשיחת המקומות המוצלים בצבע. טכניקה זו מצויה לרוב בציורי הקברים וקירות-הבתים במצרים העתיקה, בעיקר בתקופת הממלכה הקדומה (ציור: ע"ע ביולוגיה, עמ' 317—318); היא חזרה בבניינים של תקופת-הרנסאנס באירופה וקמה לתחיה במאה ה-19, ביחוד בגרמניה ובשווייץ, ואף באיטליה.

בחפירות בא"י נתגלו ג' רבים, ציורים וכתובות, אשר עריה רב דווקא מפני שבהם משתקפות עפ"ר הסתכלות וגישה עממיות, בלי השפעות אמנותיות או ספרותיות. במגידו נתגלו חריתות רבות של חיות ובני-אדם על לחות-אבן, כנראה מהתקופה הכאלקוליתית. בשומרון נתגלו ציורים בקירות ארמונו של עמרי; בלכיש נחרתו חמש האותיות הראשונות של הא"ב העברי במדרגות העולות למצודה. הג' הולכים ומתרכיבים בתקופה ההלניסטית; מהם: כתובת בקברי מראשה בת ארבע שורות, בחרוזים, כנראה שיר או דו-שית בין נאהבים; חריתות רבות על גלוסקמאות בקברים היהודיים בסביבות ירושלים, המכילות שמות הנפטרים או תאריהם; כתובות וציורים רבים (הכוללים ציור אניה, לדורים, חיילים וחינות), שנמצאו על קירות אולמיה-קבורה בבית-שערים; בירושלים נמצאו גם חשבון פועלים-סתתים קרות על קבר אחד וציור של מגורה במערת-קבר שנתגלתה ברחביה (תש"ז). בסקר מצדה נמצא (תש"ו) ציור, שצייר, כנראה, זקיף על משמרו מחוץ לארמון הורדוס, ובו תיאור גן-תמרים מוקף חומה ומגדל, וכן שם חייל רומי קרות על עמוד; על קיר בחרבות ארמון הורדוס נמצא ציור אניה. גם מחוץ לשוב היהודי נמצאו ג' רבים, כגון בהדרייה-אימונים באצטדיון

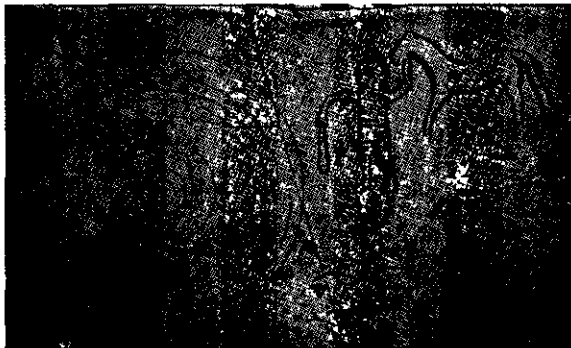

גראפיטו באחד האולמים במערכת-הקברים מס' 1 בבית-שערים (ברשות החברה העברית לחקירת א"י ועתיקותיה)

הוא ממקור אי-אורגאני, בדומה למתכות הירדות-רמאליות; כאן נוצר הג', כנראה, ע"י חיזור של תרכבות, כגון חומצת-הפחמן, בדומה ליהלום. — בצרי הג' מכילים בדרך-כלל 50%—20 של ג'. ג' נקי מוסק על-ידי שבירתו של הסלע ושטיפתו של הג' מתוכו.

הג' הוא אחד המינרלים המעטים, שיצירתם המלאכותית כדאית מבחינה כלכלית. ג' סינתטי מוכן בקנה-מידה רחב באה"ב ע"י טיפול בפחם בתנור החשמלי.

לג' שימושים רבים: כציפוי של תבניות ביציקת-מתכות; בבניית כורי-ג', שלהם ערך רב בתעשייה המטאלורגית בגלל נקודת-ההיתוך הגבוהה של הג'; בסוללות יבשות, במברשות-דינמו ובאלקטרודות; בתעשיית-עפרונות; בתעשיית-צבעים. שימוש הולך וגדל של ג' הוא כחומר-סיכה למכונות; למטרה זו הוא משמש בתערובת עם שמנים, נפט או מים. בזמן האחרון נודעת חשיבות לג' כחומר המאט את תנועת הניטרן-נים המופלטים ע"י אוראן בכורים אטומיים. מבחינה שימושית מבחינים בין ג' גבישי, המשמש בעיקר לתעשיית-הכורים, ובין ג' הנקרא אמורפי, שגם הוא למעשה גבישי, אך מורכב גבישים דקים.

התצרוכת השנתית העולמית של ג' היא כ-200,000 טון, שמהם באו (לפני מלחמת-קוריאה) כ-31% מקוריאה, כ-13% מגרמניה, כ-11% ממכסיקו, כ-10% מאוסטרליה, והשאר מצ'כר-סלובאקיה, צילון, מאדאגאסקאר, יאפאן, אה"ב, איטליה, נורווגיה. התפוקה העולמית ב-1954 נאמדה ב-170 אלף טון, והיצרנים הראשיים היו: מפסיקו, אוסטרליה, קוריאה, מאדאגאסקאר, גרמניה המערבית, צילון ומאדאגאסקאר הן היצרנים העיקריים של ג' גבישי, מחיר הג' בשוק העולמי הוא כ-10—15 דולאר לטון של הבצר הגלמי וכ-0.2—0.3 דולאר לק"ג של המינרל המנוקה.

בא"י נמצאה כמות מצומצמת של ג' בצפחות גרנט (ע"ע) במגע עם אינטרוזיה גראניטית בנחל-שלמה ליד אילת.

י. ב.

גרפיטו (איט' graffit[o], מיוו' γραφίς או γραφισιον = חרט), במובן כללי — ציורים או כתובות שרוטים בקיר או בחפץ כלשהו; המונח משמש במיוחד במשמעויות שונות: 1. תמונות בקירות-סלע, שהיו מצויות בעיקר בכל שלבי האמנות של תקופת-האבן, ושהן מצויות אף היום בציור הבושמנים באפריקה, וכן בקרב עמים פרימיטיביים אחרים; תמונות אלו מצוירות כמעט כולן בצבעים (ע"ע פרימיטיביזם, אמנות; ציורים: ע"ע איבריה, עמ' 601; איל-הצפון, עמ' 826; אירופה, עמ' 137; אפריקה, עמ' 335—342 והלוח מול עמ' 344; ר"ב, עמ' 805). — 2. תמונות וכתובות שרוטות ללא כוונה אמנותית בטיח שעל קירות הבתים, כגון בערים ההלניסטיות-רומיות. אלפים של כתובות, חרות על הקירות בגראפיום (graphium) — חרט-ברזל גדול — נמצאו למשל. בפומפיי; ביניהן מודעות על מכירת בהים והשכרתם, על משחקי-לודרים, מודעות-בחירות הממליצות בשם גופים ציבוריים או אישים על מועמדים למשרות ציבוריות בעיר, או כתובות של חיבה או שנאה, פסוקים ממשוררים, ופעם אף המלים "סודם עמרה" — שחרת בוודאי יהודי בקיר בניין אחד. גם ברומא נתגלו ג' רבים; אחד נמצא בהדרי הקסרקטין בפאלאטין ומתאר חמור צלוב — כנראה סימן לעג לנוצרים. כתובות וציורים רבים מסוג ג' נמצאו גם בדורה-אורפוס (ע"ע), ביניהם תיאור חזמת-העיר על



הדפסטרך סיני-כורדיסטי מחקופת שושלת-ני (המאה ה-6 לסה"ג): תהלוכה של לוויית-ספת

הרנסאנס להפצת התמונות והספרים בקרב העם, כשהתמונות נדפסות יחד עם הספרים או כמוצרים בפני עצמם. אע"פ שחיתוך-העץ ושיתוחי-הנחושת נתפתחו, כנראה, בעת ובעונה אחת, היתה תחילה חשיבותו החברתית של הראשון גדולה יותר. הטכניקה של הדפסת מידגמים מדפוס-עץ על אריגים כבר היתה ידועה ברומא העתיקה, ויש להניח שנוצרה שם בהשפעת המזרח הקרוב. לפחות מן המאה ה-14 ואילך השתמשו באירופה המערבית בדפוס-עץ כאלה גם להדפסת תמונות על נייר — בעיקר על קלפי-משחק, אך גם להדפסת תמונות דתיות לשימוש בבית ובדרך (ע"ע גרמנית, תרבות, עמ' 557/8), וכן תמונות בעלות תוכן מוסרי-לימודי (כגון "ריצה לקראת המוות" או "מחול-המוות"). אמנות שימושית זו נחשבה בשעתה כמלאכה ולא כאמנות ממש, ומיצירותיה לא נשתמרו אלא דוגמות מועטות בלבד. עם הקדמות שבהן נמנה הדף הנדפס מחיתוך-עץ (אמצע המאה ה-14 — היום בספרייה הלאומית בפאריס), שנתגלה באחד המנזרים שבבורגונדיה; בעברו האחד מתואר הר-גולגולתא, ובעברו השני — הבשורה למרים. בחיתוכי-העץ המועטים שנשתמרו מאז — "הדפים היחידים" ("Einblattdrucke") — שולט הסיגנון רבי-ההבעה והעדין כאחד, שהוא מיוחד לגותיקה (ע"ע) המאוחרת. יוצרי ג' זו היו ברובם פשוטי-עם, וסיגנון יצירותיהם לא השתנה בהרבה במשך כל המאה ה-15. רק בסוף המאה ה-15 חדרו

של שומרון-סבסטי. חשיבות היסטורית רבה יש לכתובת-ג' שנמצאה על אבן בארמונו של שמעון החשמונאי בגור, שבה מבקש שבוי-מלחמה יווני ש"תרו אש ותכלה את בית-שמעון".

R. Garrucci, *Graffiti di Pompei*, 1856; L. Corraera, *Graffiti di Roma*, 1893; B. Rackham, *The Sgraffito Method of Decorating Pottery*, 1905; H. Breuil-L. Capitan-D. Peyrony - H. Obermaier, *Peintures et gravures murales des cavernes paléolithiques*, 1906-1929; E. Berger, *Fresko- u. Sgraffito-Technik*, 1909; E. Diehl, *Pompeiansche Wandinschriften*, 1910; H. Urbach, *Geschichtliches u. Technisches v. Sgraffitoputz*, 1928; K. Wehlte, *Wandmalerei*, 1943³; K. Herberts, *Wände u. Wandbild*, 1953.

פ. ש. - מ. א. י.

גרפיקה, ג'ימו איברם — James Abram Garfield

(1831-1881). נשיאן 20 של אה"ב. ג' היה בן-עניים מישוב קטן באוהאיו, קיבל בילדותו חינוך מצומצם, וכבן 16 עזב את בית-הוריו. למד בתנאים קשים מאד ויחד עם זה עסק בעבודות שונות כדי לפרנס את עצמו; הוא הצליח לסיים קולג', ולבסוף הגיע לכהונת מזרח לשפות ולספרות קלאסית. בימי המאבק על ביטול העבדות החל להתבלט



ג' א. גארפילד

כעסקן ציבורי ומדיני, כמתנגד קיצוני לעבדות וכחוסד נלהב של לינקולן. במלחמת-האזרחים התנדב לצבא כקצין, השתתף בקרבות והגיע לדרגת גנרל, אולי יותר בגלל קשריו הפוליטיים מאשר בגלל כשרונותיו הצבאיים. לאחר המלחמה נבחר לקונגרס ופעל בו שנים ארוכות כאחד

מראשי הרפובליקנים הקיצוניים; בין היתר תבע נקיטת אמד צעים חריפים נגד אנשי-הדרום. בבחירות 1880 נבחר לנשיא מטעם הרפובליקנים, אולם עוד בשנה הראשונה לנשיאותו נורה בגבו בתחנת-הרכבת בושינגטון ע"י מחפשי-משרה שלא בא על סיפוקו; הוא מת מפציעתו אחר חודשים אחדים.

Th. C. Smith, *The Life and Letters of J. A. G.*, 1925.

גרפיקה (מיוו γράφειν, חרט, ציר, כתב), מלאכת הציור או הכתב בהדפסה, במגמה אמנותית או אמנותית-שימושית. הג' האמנותית כוללת: חיתוך-עץ, פיתוח-נחושת, ליתוגרפיה וכד'; יצירות של ג' זו נרשמות בידו של אמן, שהוא עפ"ר גם מבצע את הדפסתן או עכ"פ משגיח עליה; מכאן הכינוי ג' מקורית. הג' במובנה הרחב, ביחוד בשימוש הלשוני האנגלית והצרפתית, כוללת כל הדפסת-תמונות מכאנית, כגון: תחריטי-קורים, אוטוטיפיה, פיתוח-אור וכד'. מן הג' יש להפריד את הרשום (ע"ע) כענף בפני עצמו.

סקירה היסטורית. היצירות הגראפיות הראשונות

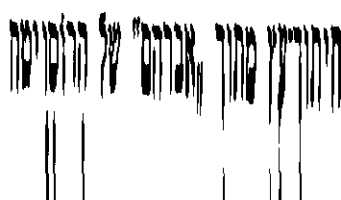

שעריה. — 3. כל ציורי-שריטה בכלים של מלאכת-מחשבת או של אמנות שימושית. תולדות הענף הזה מתחילות בציורי רים מלאי הבעה של תקופת-האבן, השרוטים בעצמות המת-ארים בעיקר בעלי-חיים (ציור: ע"ע ביולוגיה, עמ' 316); השלב הבא הן תמונות שבהן קושטו כלי-קדרות; לעתים קרובות היו מצוירות גם בצבעים. טכניקה זו הגיעה לשיאה בציורי האגרטלים היווניים של המאות ה-7—6 לפסה"נ. ציורי-שריטה בכלי-מתכת (כגון כלי-נשק, מראות, קופסות-תכשיטים וכד') כבר מצויים בתרבויות העתיקות של אסיה ושל אירופה; אמנות זו הגיעה לשיאה בסוף יה"ב ונמשכה עד למאה ה-17. בדרך-כלל אין נוהגים לכלול במונח הג' את ציורי-השריטה המשופצים, כגון אלה של "מלאכת דמשק" (ע"ע) וניאלו (ע"ע), וכן את ציורי-השריטה בזכוכית ואת ציורי-השריטה בכלי-עצם ושנהב, המצויים בכל הזמנים למן תקופת-האבן עד העת החדשה. 4. הטכניקה — הקרויה לפעמים sgraffito — של ציור תמונות-קיר בכוונה אמנר-תית, תוך פיצול חומר הקירות או הטיח ומשיחת המקומות המוצלים בצבע. טכניקה זו מצויה לרוב בציורי הקברים וקירות-הבתים במצרים העתיקה, בעיקר בתקופת הממלכה הקדומה (ציור: ע"ע ביולוגיה, עמ' 317—318); היא חזרה בבניינים של תקופת-הרנסאנס באירופה וקמה לתחייה במאה ה-19. ביחוד בגרמניה ובשווייץ, ואף באיטליה.

בחפירות בא"י נתגלו ג' רבים, ציורים וכתובות, אשר עריכ רב דווקא מפני שבהם משתקפות עפ"ר הסתכלות וגישה עממיות, בלי השפעות אמנותיות או ספרותיות. במגידו נתגלו חריתות רבות של חיות ובני-אדם על לוחות-אבן, כנראה מהתקופה הנאלקוליתית. בשומרון נתגלו ציורים בקירות ארמונו של עמרי; בלכיש נחרתו חמש האותיות הראשונות של הא"ב העברי במדרגות העולות למצודה. הג' הולכים ומתרבים בתקופה ההלניסטית; מהם: כתובת בקברי מְרָאֶשָה בת ארבע שורות, בחרונים, כנראה שיר או דו-שיח בין נאהבים; חריתות רבות על גלוסקמאות בקברים היהודיים בסביבות ירושלים, המכילות שמות הנפטרים או תאריהם; כתובות וציורים רבים (הכוללים ציור אניה, לודרים, חיללים וחיזות), שנמצאו על קירות אולמיי-הקבורה בבית-שערים; בירושלים נמצאו גם חשבון פועלים-פתחים חרות על קבר אחד וציור של מגורה במערת-קבר שנתגלתה ברחביה (תשט"ו). בסקר מצדה נמצא (תשט"ו) ציור, שצייר, כנראה, זקיף על משמרו מחוץ לארמון הורדוס, ובו תיאור ג'ת-מרים מוקף חומה ומגדל, וכן שם חייל רומי חרות על עמוד, על קיר בחרבות ארמון הורדוס נמצא ציור אניה. גם מחוץ לירושב היהודי נמצאו ג' רבים, כגון בחדרי-האימונים באצטדיון

הוא ממקור אי-אורגאני, בדומה למתכות החרדת-רמאליות; כאן נוצר הג', כנראה, ע"י חיזור של תרכבות, כגון חומצת-הפתמן, בדומה ליהלום. — בצרי הג' מכילים בדרך-כלל 20—50% של ג'. ג' נקי מופק על-ידי שבירתו של הסלע ושטיפתו של הג' מתוכו.

הג' הוא אחד המינרלים המעטים, שיצירתם המלאכותית כדאית מבחינה כלכלית. ג' סינתטי מוכן בקנה-מידה רחב באה"ב ע"י טיפול בפחם בתנור החשמלי.

לג' שימושים רבים: כציפוי של תבניות ביציקת-מתכות; בבניית פוריג', שלהם ערך רב בתעשייה המטאלורגית בגלל נקודת-ההיתוך הגבוהה של הג'; בסוללות יבשות, במברשות-דינאמו ובאלקטרודות; בתעשיית-עפרונות; בתעשיית-צבעים. שימוש הולך וגדל של ג' הוא כחומר-סיכה למכונות; למטרה זו הוא משמש בתערובת עם שמנים, נפט או מים. בזמן האחרון נודעת חשיבות לג' כחומר המאט את תנועת הניטרון-נים המופלטים ע"י אוראן בכורים אטומיים. מבחינה שימושית מבחינים בין ג' גבישי, המשמש בעיקר לתעשיית-הפזורים, ובין ג' הנקרא אֶמורפי, שגם הוא למעשה גבישי, אך מורכב גבישים דקים.

התצרוכה השנתית העולמית של ג' היא כ-200,000 טון, שמהם באו (לפני מלחמת-קוריאה) כ-31% מקוריאה, כ-13% מגרמניה, כ-11% ממפסיקו, כ-10% מאוסטריה, השאר מצ'כובאקיה, צילון, מאדאגאסקאר, יאפאן, אה"ב, איטליה, נורווגיה. התפוקה העולמית ב-1954 נאמדה ב-170 אלף טון, והיצרנים הראשיים היו: מפסיקו, אוסטריה, קוריאה, מאדאגאסקאר, גרמניה המערבית, צילון ומאדאגאסקאר הן היצרנים העיקריים של ג' גבישי. מחיר הג' בשוק העולמי הוא כ-10—15 דולאר לטון של הבצר הגלמי וכ-0.2—0.3 דולאר לק"ג של המינרל המנוקה.

בא"י נמצאה כמות מצומצמת של ג' בצפחות גרנט (ע"ע) במגע עם אינטרוזיה גראניטית בנחל-שלמה ליד אילת.

י. ב.

גרפיטו (אייט' graffit[ɪ]o, מיוו' γραφίς או γραφειον = חרט), במובן כללי — ציורים או כתובות שרוטים בקיר או בחפץ כלשהו; המונח משמש במיוחד במשמעויות שונות: 1. תמונות בקירות-סלע, שהיו מצויות בעיקר בכל שלבי האמנות של תקופת-האבן, ושהן מצויות אף היום בציור הבושמנים באפריקה, וכן בקרב עמים פרימיטיביים אחרים; תמונות אלו מצוירות כמעט כולן בצבעים (ע"ע פרימיטיביות, אמנות; ציורים: ע"ע איבריה, עמ' 601; איל-הצפון, עמ' 826; אירוסה, עמ' 137; אפריקה, עמ' 335—342 והלוח מול עמ' 344; דב, עמ' 805). 2. תמונות וכתובות שרוטות ללא כוונה אמנותית בטיח שעל קירות הבתים, כגון בערים ההלניסטיות-רומיות, אלפים של כתובות, חרותות על הקירות בגראפיום (graphium) — חרט-ברזל גדול — נמצאו למשל. בפומפיי; ביניהן מדעות על מכירת בתים והשכרתם, על משחקי-לודרים, מודעות-בהירות הממליצות בשם גופים ציבוריים או אישים על מועמדים למשרות ציבוריות בעיר, או כתובות של חיבה או שנאה, פסוקים ממשוררים, ופעם אף המלים "סדום עמרה" — שחרת בוודאי יהודי בקיר בניין אחד. גם ברומא נתגלו ג' רבים; אחד נמצא בחדרי הקסרקטין בפאלאטין ומתאר חמור צלוב — כנראה סימן לעג לנוצרים. כתובות וציורים רבים מסוג ג' נמצאו גם בדורה-אורטוס (ע"ע), ביניהם תיאור חומת-העיר על

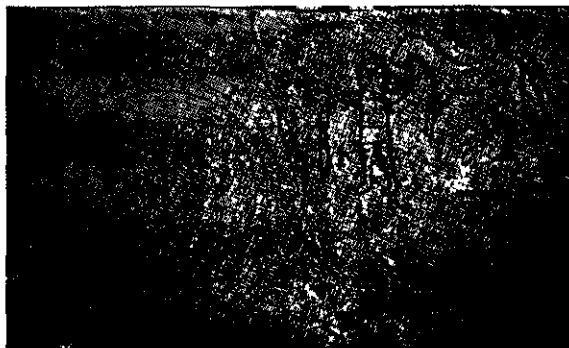

נראים בו באחד האולמים במערכת-הקברים מס' 1 בבית-שערים (כרשות החברה העברית לחסירת א"י ועתיקותיה)

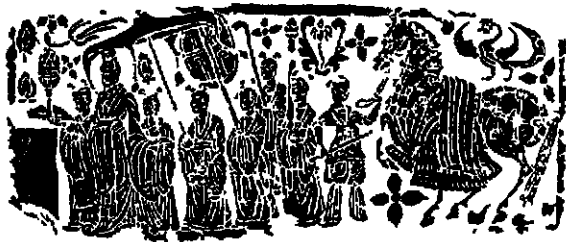

הרפסוקרה מיני-בורהיסטי פאסואט שושלתני (המאה ה-8 לסה"נ);
ההלוכה של לווייתחם

הרנסאנס להפצת התמונות והספרים בקרב העם. כשהתמונות נדפסות יחד עם הספרים או כמוצרים בטני עצמם. אע"פ שחיתוך-העץ ופיתוח-הנחושת נתפתחו כנראה, בעת ובעונה אחת, היתה תחילה השיבותו החברתית של הראשון גדולה יותר. הטכניקה של הדפסת מידגמים מדפוס-עץ על אריגים כבר היתה ידועה ברומא העתיקה, ויש להניח שנוצרה שם בהשפעת המזרח הקרוב. לפחות מן המאה ה-14 ואילך השתמשו באירופה המערבית בדפוס-עץ כאלה גם להדפסת תמונות על נייר — בעיקר על קלפי-משחק, אך גם להדפסת תמונות דתיות לשימוש בבית ובדרך (ע"ע גרמנית, תרבות, עמ' 557/8). וכן תמונות בעלות תוכן מוסרי-לימודי (בגון „ריצה לקראת המוות“ או „מחול-המוות“). אמנות שימושית זו נחשבה בשעתה כמלאכה ולא כאמנות ממש, ומיצירותיה לא נשתמרו אלא דוגמות מועטות בלבד. עם הקדומות שבהן נמנה הדף הנדפס מחיתוך-עץ (אמצע המאה ה-14 — היום בספריה הלאומית בפאריס), שנתגלה באחד המגזרים שבפורגונדיה; בעברו האחד מתואר הר-גולגולתא, ובעברו השני — הבשורה למרים.

בחיתוכי-העץ המועטים שנשתמרו מאז — „הדפים היחידים דים“ (Einblattdrucke) — שולט הסינגון רבי-ההבעה והעדן כאחד, שהוא מיוחד לגזיתקה (ע"ע) המאוחרת. יוצרי ג' זו היו ברובם פשוטי-עם, וסינגון יצירותיהם לא השתנה בהרבה במשך כל המאה ה-15. רק בסוף המאה ה-15 חדרו



חיתורעץ מתוך „אברהם“ של הולסטיס (סהרורה ראשונה, 1501)

לג' — בעיקר באיטליה — יסודות של אמנות הרנסאנס. שמותיים של אמני פיתוח-העץ הראשונים אינם ידועים לנו. הציוריים הראשונים של ספרים וחיתוכי-עץ במוצרי

של שומרון-סבסטי. השיבות היסטורית רבה יש לכתובת-ג' שנמצאה על אבן בארמונו של שמעון החשמונאי בגור, שבה מבקש שבו-ימלחמה יווני ש„תרד אש ותכלה את בית-שמעון“.

R. Garrucci, *Graffiti di Pompei*, 1856; L. Corraa, *Graffiti di Roma*, 1893; B. Rackham, *The Sgraffito Method of Decorating Pottery*, 1905; H. Breul-L. Capitan-D. Peyrony-H. Obermaier, *Peintures et gravures murales des cavernes paléolithiques*, 1906-1929; E. Berger, *Fresko- u. Sgraffito-Technik*, 1909; E. Dichel, *Pompeianische Wandinschriften*, 1910; H. Urbach, *Geschichtliches u. Technisches v. Sgraffitoputz*, 1928; K. Wehlte, *Wandmalerei*, 1943²; K. Herberts, *Wande u. Wandbild*, 1953.

פ. ש. - מ. א. י.

גרפיקה, ג'יקו איברם — James Abram Garfield

(1831—1881). נשיאן 20 של אה"ב. ג' היה בן-עניים מישוב קטן באוהאיו, קיבל בילדותו חינוך מצומצם, וכבן 16 עזב את בית-הוריו. למד בתנאים קשים מאד ויחד עם זה עסק בעבודות שונות כדי לפרנס את עצמו; הוא הצליח לסיים קולג', ולבסוף הגיע לכהונת מורה לשפות ולספרות קלאסית. בימי המאבק על ביטול העבדות החל להתבלט



ג' א נארפילד

כעסקן ציבורי ומדיני, כמתנגד קיצוני לעבדות וכחסיד נלהב של לינקולן. במלחמת-האזרחים התנדב לצבא כקצין, השתתף בקרבות והגיע לדרגת גנרל, אולי יותר בגלל קשריו הפוליטיים מאשר בגלל כשרונותיו הצבאיים. לאחר המלחמה נבחר לקונגרס ופעל בו שנים ארוכות כאחד

מראשי הרפובליקנים הקיצוניים; בין היתר תבע נקיטת אמצעים חריפים נגד אנשי-הדרום. בבחירות 1880 נבחר לנשיא מטעם הרפובליקנים, אולם עוד בשנה הראשונה לנשיאותו נורה בגבו בתחנת-הרכבת בווישינגטון ע"י מחפש-משרה שלא בא על סיפוקו; הוא מת מפציעתו אחר חודשים אחדים. Th. C. Smith, *The Life and Letters of J. A. G.*, 1925.

גרפיקה (מיוו γράφειν, קרט, ציר, פתב), מלאכת הציור או הכתב בהדפסה, במגמה אמנותית או אמנותית-שימושית. הג' האמנותית כוללת: חיתוך-עץ, פיתוח-נחושת, ליתוגרפיה וכד'; יצירות של ג' זו נרשמות בידו של אמן, שהוא עפ"ר גם מבצע את הדפסתן או עכ"פ משגיח עליה; מכאן הכינוי ג' מקורית. הג' במונחה הרחב, ביחוד בשימוש הלשוניות האנגלית הצרפתית, כוללת כל הדפסת-תמונות מכאנית, כגון: תחריטי-קווים, אוטוטיפיה, פיתוח-אור וכד'. מן הג' יש להפריד את הרשום (ע"ע) כענף בפני עצמו.

סקירה היסטורית. היצירות הגראפיות הראשונות נוצרו בסין — כנראה כבר באמצע האלף ה-1 לסה"נ — בצורת הדפסי-מקרה (rubblings) של תבליטי-קבורה גדולי-לים; באותה התקופה נהג שם, כנראה, אף חיתוך-העץ. באירופה נתפתחה הג' החל מן המאה ה-15. בשני האיזורים נוצרה הג' בקשר לדפוס (ע"ע); הדפוס הוא שגרם בתקופת



אלברכט דירר: אדם וחוה (פיתוח-נחושת)

במאה ה-16 — יקופו די ברברי, וג'וליו קמפניולה, פנדרטו מונטניה, ומרקאנטוניו רימונדי (ע"ע).
 בגרמניה ובארצות-השפלה קמו בסוף המאה ה-15 פתחים חשובים, כגון הצייר מרטין שונגאוואר, אלברכט דירר, האלמוני המכונה „אמן הקאבינט האמסטרדאמי“, איסראל ון מקנב, וכמה אמנים ששמותיהם אינם ידועים לנו אלא בראשית-יבות. ההולאנדי לוקס ואן לידן שייך למאה ה-16. בצרפת לא נתבלטו פתחי-נחושת אלא באמצע המאה ה-16. גם במאות הבאות, עד תקופתנו, היו מן הגדולים שבאמנים שהשתמשו ב' למעשי אמנות לשמה. אולם עיקר השימוש ב' היה לשם יצירת אמנות בשביל העם: הפקת יצירות אמנותיות מקוריות שמתירן יהיה שווה אף לשאינם-אמידים; רפרודוקציה של היצירות הגדולות שבתולדות האמנות, הנמצאות בבעלות ציבורית או פרטית, למען השכיבות הרחבות; פעולה הינוכית או פוליטית-הסברתית בין המון-העם. מן הבחינות הללו פעלו בגראפיקנים דירר, ברויגל, הוגארת, דומייה ואחרים. מן המאות ה-16—17 ואילך חלה הרחבה עצומה ב' והטכניקות שלה נשתכללו בלי-הרף. ענפי-ה' נהגים להבחין בגראפיקנים בין „ציירים-פתחים“ (peintres-graveurs) — המפתחים תמונות משלהם, ובין „פתחים-מעתיקים“ (Reproduktionsstecher) — המעבירים את יצירותיהם של אמנים אחרים לשפת מקצוע הג'. מספרם של האחרונים היה לפנינו רב מאד, ופעולתם היתה חשובה ביותר באיטליה, מאחר שרק מעטים מבין גדולי אמני הרנסאנס והבארוק שם היו גראפיקנים בעצמם. עם המצאת תהליכי הרפרודוקציה הפוטומכאנית במאה ה-19 נתבטל הפיתוח-המעתיק כמעט כולו; אולם הוא חזר וקם לתחיה בדור האחרון בעקבות השאיפה לטפל בתהליכים הפוטומכאניים המשוכללים טיפול אמנותי. — קבוצה בפני עצמה הם פתחי-העיטורים (Ornamentstecher) מן המאות ה-16—18, שפיתחו דוגמות לעיטורים, בעיקר בנחושת.

אחד הם ספרי-הלוחות (Blockbücher); מוצרים כעין אלה ידועים לנו אף מראשית חיתוך-העץ הסיני. ספרים אלה היו מורכבים מדפים מודפסים מעל גבי לוח-עץ, שבו היו התמונה והכתב מחותכים זה בצד זה. אפייני ליעודם העממי של אותם ספרי-הלוחות הוא, שהיצירות הנפוצות ביותר בצורה זו היו „מקרא-האביונים“ (Biblia pauperum) וספרי-המזלות.

המצאת הדפוס באותיות מיטלטלות שמה קץ לייצור ספרי-הלוחות (בערך ב-1480). המדפיסים החלו להזמין אצל חתכי-עץ מיוחדים לוחות-עץ, שהיו מתאימים בתבניתם לפצימים (ז"א לשטחי העמודים המודפסים). כדי לדמות את התמונות שבהוצאות עממיות אלו למיניאטורות שבכה"י המיועדים לאצילים, מינו המר"לים ציירים מיוחדים, שתפקידם היה לגוון כל אחד מחיתוכי-העץ בצבעי-מים; אולם כבר לפני 1500 חדלו מלנהוג בשיטה זו, כשהוכר שאין היא מתיישבת עם סיגנון הטכניקה הגראפית (וע"ע אינקונבולה).

בעיית גיוונם של חיתוכי-העץ באורה גראפי נפתרה בחלקה בתחילת המאה ה-16 עם המצאת חיתוכי-אור-וצל באירופה, ואילו חיתוך-העץ המגוון ממש נוצר לא באירופה אלא בסין, כנראה במאה ה-16, ואולי כבר לפני כן.

המרכזים לייצור ספרים מצויירים באמצעות חיתוך-העץ היו במאה ה-15 ובתחילת המאה ה-16: בגרמניה — בעיקר אולם, אך גם שטראסבורג, אונסבורג וקלן, ואח"כ ליבק; בשוויץ — באול; בצרפת — ליון, ואח"כ פאריס; בארצות-השפלה — אנטוורפן, דלפט וגאודה. בכל הארצות האלו נעשו הספרים המצויירים לפי מסורת הגותיקה המאוחרת, ואילו באיטליה היה ייצורם מלכתחילה ביטוי לרוח הרנסאנס. כבר בשנות 1470—1480 נתפתחה שם אמנות חיתוך-העץ, שהיתה מבוססת בעיקר על הבלטת קווי-המיתאר, בניגוד לג' הצפופות, שהעדיפה את טכניקת השירטוט לשם השגת רושם של צל. בסוף המאה ה-15 הגיעה האילוסטרציה באמצעות חיתוכי-העץ לשיא הפריחה האמנותית, ביחוד בבת-הדפוס שבערי איטליה הצפונית (ציורים: ע"ע אילוס-טרציה; גרמנית, תרבות, עמ' 559).

תקופת פריחתו הראשונה של פיתוח-הנחושת חלה בשנים 1430—1440; ענף זה נתפתח ממלאכת צורפי-הזהב, שמעמדם החברתי היה גבוה יותר. כבר ביצירות הראשונות של פתחי-הנחושת ניכרת רוחה של אמנות הרנסאנס, ומראשיתה של מלאכה זו מתבלטות בה דמויות של אמנים מסויימים. החשוב שבהם הוא האיש הידוע לנו רק בשם „אמן קלפי-המשחק“, שבקלפיו ובתמונותיו הדתיות ניכרת השפעת אמנות הרנסאנס של בורגונדיה וארצות-השפלה, בעיקר השפעתו של קונרד ויץ. בשליש השני של המאה הצטיין האמן הידוע בחתימתו ES; אחריו קמו אחרים, שאף הם לא נודעו לנו אלא בראשי-התיבות של שמותיהם, אך ביצירתייהם מוגדרים הם זה מזה בבירור.

מן האמנים הגדולים שלפני 1500 לא נזקק לחיתוך-העץ אלא אלברכט דירר (ע"ע). פיתוח-הנחושת שימש עוד במאה ה-15 רובו ככלול לייצור האמנותית החפשית, ולא היה מופיע בציורי-ספרים אלא לעתים רחוקות. זמן רב נחשב (בטעות) לממציאו של פיתוח-הנחושת צורף-הזהב האיטלקי מאזו פיניגוארה, שהיה עושה הדפסי-אבכהנה מעל-גבי לוחות-כסף מקושטים בטכניקה של ניאלו (ע"ע). מגדולי פתחי-הנחושת האיטלקיים במאה ה-15 היו צורף-הזהב והפלאסטיקן אנטוניו פולאיולו, כריסטופנו רוֹבֵטָה, ובעיקר אנדראה מנטָנה;

שמות אמני הג' במזרח הרחוק עד המאה ה-18 לא נודעו לנו ברובם. החשובות שביצירות חיתוך-העץ הצבעוני בסין הן שני ספרי-הדוגמות: „אולם עשרת קני-הבמבוק“ ו„גינת זרעי-החרדל“ — שניהם מן המאה ה-17. חיתוך-העץ ביאפאן היה מעיקרו בחינת אמנות עממית ושמר על אפיו זה אף בימי פריחתו; מן המאה ה-17 ידוע מורנובו, שעשה חיתוכים בשחור על-גבי לבן; עם הראשונים שהדפיס חיתוכי-עץ צבעוניים נמנה מסנובו במאה ה-18; אחריו באו הרונובו, שונשו, אוטמרו; במאה ה-19 — טויוקוני, שרקו, הוקווי והירושיגה. חידרת התרבות המערבית ליאפאן, שהתלה ב-1860, שמה קץ לאמנות חיתוך-העץ הקלאסית, אולם אמנות זו השפיעה השפעה קיימת על הציור האימפרסיוניסטי ועל כל הדורות הבאים של האמנים באירופה.

אילוסטרציית-הספרים הגראפית. מן המאה ה-16 ואילך הוצאו בכל ארצות-אירופה ספרים לאינ-מספר המכילים אילוסטרציות גראפיות, תחילה בטכניקה של חיתוך-העץ, אח"כ בעיקר בפיתוח-הנחושת ובתחריט, במאה ה-19 גם בפיתוח-הפלדה ובליטוגראפיה, ולבסוף בפיתוח-עץ. שנת 1890 היה משמש גם לכתבי-עת מצויירים; בלורנו חזרו — בעיקר בהוצאות מהודרות — לחיתוך-העץ, וכן מוסיי פים להשתמש בליטוגראפיה, בתחריט מלוחות מצופים פלדה, ובזמן האחרון אף בסריגראפיה. — בסינגונג היו האילוסטראציות מכוונות לסיגנון-האמנות של התקופה. במאה ה-18 נתפתח בצרפת סיגנון-„רוקוקו“ מיוחד לאילוסטרציה הגראפית. במאות ה-18—19 עמדה צרפת בליטוגראפיות שלה בראש אמנות-הג'. בסוף המאה ה-19 וראשית ה-20 גברו בג' השפעות האמנות של אנגליה ושל אירופה המרכזית, אולם אחרי מלחמת-העולם I חזרה המנהיגות בענף זה לידי הצרפתים.

הג' השימושית. מונח חדש זה כולל הדפסית-מונות לשם העמולה מסחרית או מדינית-חברתית. הג' השימושית



א דלאקראף פאוסט ומפיסטו (ליטוגראפיה)

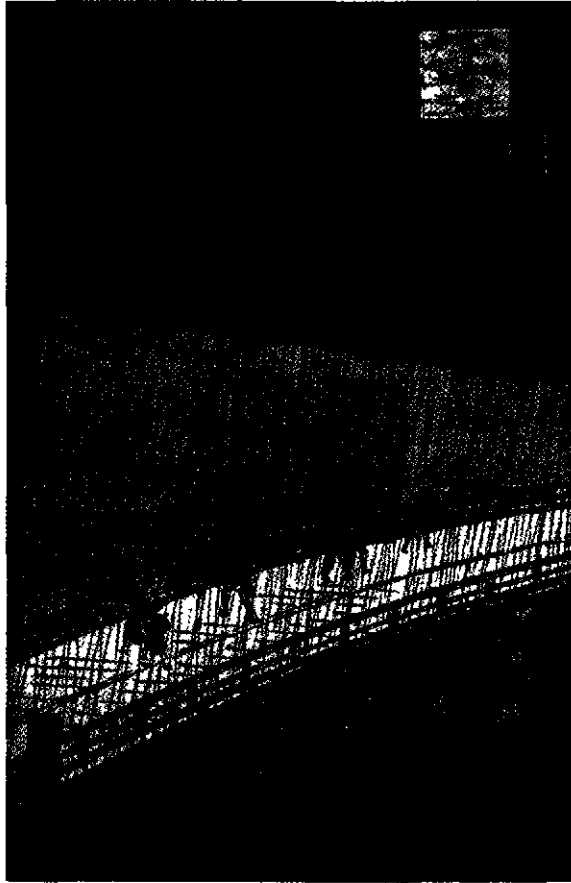

א הירושיגה, סופה מעל קניסר הגרול (חיתוך-עץ צבעוני, 1887)

בארצות שמצפון לאלפים היו כמעט כל גדולי הציירים, הפסלים והארדיכלים — גראפיקנים, ואלה האמנים שלמעשיי-הם הגראפיים נודעת חשיבות בתולדות-האמנות: בגר-מניה — במאה ה-16: אלטדורפר, בורגמיאר, בלדונג-גרין, האחים קהם, אלרנגרנר, הולבין, אלסניקר; במאה ה-18: חודובניצקי; במאה ה-19: מנצל; במאה ה-20: גולדה, קממן, קתה קולויץ; בצרפת — במאה ה-16: דיסרסו, זלון; במאה ה-17: קלוד לורן, קלו, בוסה, ננטי; במאה ה-18: וטו, בוסה, פכגונר, גבולה, צינג, המשפחות מורו וסנט-אובן, דביקור; במאה ה-19: זלקרוואה, דוביניי, קורו, דומיה, גנרני, דואנו, דורה, פריז, מנה, רנואר, פיסרו, דנה, רדון, שרה, טולוז-לוטרק; במאה ה-20: דרן, דיפי, לזיה, פיקסו, רואו, פלמינק; באנגליה — במאה ה-18: הוגרת, שרפ, ארלוס; במאה ה-19: קרוקשנק, הידן, בידרסקלי, ברנגוין; בארצות-השפלה — במאה ה-16: לוקס נן לידן, ברוינגל, גולציוס; במאה ה-17: קמברנט, אוסטרה, קדה; באיטליה — במאה ה-16: טיציאנו, פרמינינו, האחים קנצ'י, קנצ'ו; במאה ה-17: רונה, דלה קלה, הספרדי חוספה רינרה; במאה ה-18: פינגו, ברטוכוצי, קנלטו, טיפולו; במאה ה-20: קרה, מונדי, בספרד — במאה ה-18—19: גויה; בנורווגיה — במאה ה-19—20: אדוארד מונק, מן האמנים היהודים, שפצלו במאה ה-19—20 גם כגראפיקנים, היו יוסף ישראלים, מפס ליברמן, הרמן שטרובק, מרק שגל; מן הגראפיקנים בישראל — יוסף בודקו, יעקב שטינהרט, נחום גוטמן.

המסחרית ניתנת להגדרה ברורה; אולם קשה לתחום תחומים בין הג' השימושית המדינית והג' האמנותית החפשית: יצירות כגון „חזון אחרית-הימים“ של ד׳רר ו„אטונות-המלחמה“ של ג׳יה הם מקרי-גבול אפייניים.

הג' השימושית המסחרית ידעה כבר מתחילת המאה ה-16 בצורת כרוזים של מו"לים, מודעות של בעלי-מלאכה, בעלי-אס-פייחות וכד'. מן המאה ה-18 ואילך התחילו להשתמש בה אף בני-רוח מסחריים, וכן במודעות על חגיגות כנסיות ובעלונים לטקסים דתיים. אף היהרים תרמו את תרומתם לענף זה, למשל בתחריטי-הכתובות בהור-לאנד. באותה המאה



א. דה טולורלוטק: מודעה של בית בידור (ליטוגראפיה צבעונית)

כבר נהגו להדפיס מודעות וכרטיסי-ברכה למיניהם (היאפאני סורימונו הצטיין בציורים מלאי-חן לכרטיסי-ברכה לראש-השנה); כמו כן התחילו — ביחוד במאה ה-19 — להדפיס תפריטים מצויירים לסעודות חגיגיות. הטכניקות הגראפיות נדחקו בסוף המאה ה-19 ע"י תהליכים פוטומכאניים, אולם עדיין מוסיפים להשתמש בליטוגראפיה, בפיתוח-ליטולאום ובסריגראפיה (ר' להלן) לצרכי התעמולה המסחרית.

בסוף המאה ה-19 קם סיגנון מיוחד לג' השימושית שהונהג בפלאקאטים של ז'יל שרה וטולוז-לוטרק הצרפתים והושפע אף ע"י וילם מוריס האנגלי. מסוף מלחמת-העולם I תפסה הג' השימושית האמריקנית מקום בראש בצד הצרפתי. בימינו מושפע סיגנון המודעות ע"י ציירים-צ'למים גדולים, וכן ע"י הציירים הסיר-קאליסטיים

איו טנגי וסלודורה דלי. הג' השימושית מפותחת גם בישראל (ר' תמונה צבעונית). הג' השימושית המדינית-החברתית ראשיתה אף היא בתקופת-הרנסאנס; קדמו לה ספרי-הלוחות (ר' לעיל) בעלי התוכן הדתי-המוסרי. כבר בתחילת המאה ה-16 נהגו להדפיס תמונות בעלות תוכן מדיני — עפ"ר סאטירי, ביחוד בימי מאבק הרפורמציה. אחריהן באו כרוזים אנונימיים נגד האצילים, העשירים והכבדים, שרובם היו פרימיטיוויים בסיגור נזם, אך חריפים ומבריקים בתכנם; כרוזים אלה תרמו במידת-מה להפצת רעיונות המהפכה הצרפתית של 1789. במאה ה-19 הגיעה הג' החברתית-הביקורתית בהשפעת אמנותם החברתית של גדולי הציירים (כגון דומיה) לפריחה גדולה, אלא שביצוע הציורים נעשה עפ"ר עליידי רפורדוקציה פוטומכאנית. תמונות בכמויות עצומות נדפסו בדור

האחרון בברה"מ, בארצות הדמוקראטיה העממית ובמפסיקו לשם תעמולה מדינית והפצת השכלה חברתית. כאן נתפתח סיגנון מיוחד, עממי-נאטוראליסטי במכוון; הטכניקה השוררת בתמונות היא הטכניקה של חיתוך-העץ. פותחה גם ג' אמנותית, פשוטה ורב-תרושם, שאף היא מכוונת בנושאייה ובסיגנונה לתעמולה, ושגדולי האמנים ברוסיה או במפסיקו לוקחים חלק בה.

הטכניקות הישנות של הג' מתחלקות ל-3 סוגים: דפוס-בלט, דפוס-שקע או אינטאליו, דפוס-שטח; הצד השווה שבהם — שהתמונה נמשחת על לוח-ההדפסה בצורת נגאטיב. מאז 1930 נתווסף על טכניקות אלו תהליך רביעי: דפוס-סטנסיל, שבו נמשחת התמונה על לוח-ההדפסה בצורת פוזיטיב. א. דפוס-הבלט (Hochdruck). כחומר ללוחות-ההדפסה משמשים בעיקר עץ, לעתים רחוקות — מתכת, ובזמן האחרון המרים פלאסטיים (לינולאום ומאסוניט). תחיי לה מושחים את הציור על לוח-ההדפסה, אחר-כך מקערים באיזמל מיוחד (מקצור) את המקומות העתידים לצאת לבנים עם ההדפסה. את שאר המקומות מושחים בצבע, נותנים על-גבי הלוח דף של נייר, ומעבירים את הציור ע"י מריחה בפס-היד, במרה או במברשת.

חיתוך-עץ: חתכי-העץ האירופיים הקלאסיים, מן המאה ה-15 עד סוף המאה ה-19, היו נוהגים להשאיר רק את הקווים ולקצר את השטחים שביניהם — וכך נתקבל „חיתוך-עץ קורי“, בעל אופי של רישום. אמנים חדישים נוהגים — בהשפעת הג' של המזרח הרחוק — להשאיר את השטחים („חיתוך-שטחים“) ולהפיק יצירות בעלות אופי ציורי. — חיתוך-מתכת: כחומר לחיתוך-מתכת בדפוס-בלט משמשים מסוף המאה ה-15 נחושת או ברזל. מסיבות טכניות הניחו ללא קיעור ביחוד את השטחים, ובהדפסה יצאו קוייה-מיתאר לבנים — „חיתוכים לבנים“. לעתים קרובות הטביעו בשטחי-הלוחות (שנשארו ללא קיעור) נקודות, שיצאו אף הן לבנות בהדפסה — „חיתוך גמום“ (Schrotmanier, maniere criblée). במאה ה-15 היו נוהגים בגרמניה להטביע



ג. דורה: מסכות-עוני בלונדון (פיתוח-עץ)

בתהליך זה משתמשים בלוחות-הדפסה, שהם חתוכים לרוב של העץ ושיביהם ניצבים לשטח-ההדפסה. משום כך נאלץ החתך לעבד את הלוח בחרט (Grab-stichel; ר' הלן), כשהוא מקצר את הקווים הדקים, שהוא מבקש להוציאם לבנים בהדפסה; ע"י כך מורכבת כל התמונה מקווים משורטטים (hachûres). הצרפתים מכנים את הטכניקה הזאת גם בשם bois teint ("עץ צבוע") — בניגוד ל bois de fil ("עץ הסיבים") של חיתוכי העץ הרגילים.

במזרח הרחוק משמש דפוס-הבלט בהדפסי-המרח ובדפוס המידגמים לארי-גים הסיניים (ר' לעיל, עמ' 659/60). בטכניקה זו שמים דף נייר רטוב על תבליט-אבן, לוחצים אותו אל תוך שקעי התבליט ומגוונים אח"כ את חלקי הנייר הבולטים בצבע-דיות. חיתוכי-העץ הצבועניים של הסינים היאפאנים דומים בטכניקה שלהם לחיתוכי-אור-וצל באר-רופה, אלא שהגונים השונים של כל עצם או של כל חלק מחלקי העצם שבתמונה מועתקים מלוחות-עץ שונים בזה אחר זה. לפעמים מכמה עשרות מהם.

ב. דפוס-השקע. כחומר ללוחות-ההדפסה בתהליך זה משמשת כמעט תמיד הנחושת, אולם בזמן הראשון השתמשו אף בברזל, ומתחילת המאה ה-19 — כדי לתת קשיות יתרה לתמונות — גם בעלדה. בכל דפוס-השקע מדפיסים את התמונה על-גבי נייר רטוב בלחץ גדול של מכשש מתוך השקעים המחורטים בלוח-המתכת ע"י האמן. מבחינים כאן בין טכניקות מכאניות גרידא (taille douce) ובין טכניקות הנעזרות באמצעים כימיים.

פיתוח-נחושת: את אמנות הפיתוח בלוחות-מתכת שאלו הפתחים הראשונים מצורף-הזהב. פתחי-הנחושת המוכהקים משתמשים בחרט מיוחד (נקר), שקצהו מחודד בצורת מעוין ושכפתור-עץ משמש לו בית-אחיזה. על-ידי דחיסת הכפתור הנתון בפסידו מעביר האמן את הנקר על-פני הלוח שלפניו ומפתח את הציור במתכת. את החומר הנגבב משני צידי הקווים (הגבב) הוא מסיר במגרד. אח"כ מורחים את כל הלוח בצבע-מדפיסים (חרתה) ומנקים את השטחים הבולטים, העתידים לצאת לבנים בהדפסה. לבסוף נותנים את הנייר על הלוח ומדפיסים אותו בין שני מכששים. פיתוח-הנחושת נותן לאמן חופש-פעולה בהתווית הקווים — שיכולים להיות צפופים ואף מצטלבים — יותר מחיתוך-העץ. חיתוך-העץ בקווים דומה לרישום, ואילו בפיתוח-הנחושת ניתן להשיג רשמים ציוריים יותר, ומשום כך יפה הוא לרפרודוקציה של תמונות.

תחרית יבש (dry point, pointe sèche): לשם התוויית קווים חפשיים יותר השתמשו „אמן-הקאבינט האמסטרדאמי“ (ר' לעיל, עמ' 662) הירר בחרט מחודד כעין סיכה, שבו



חיתוך-עץ בהתחוות
 1. מצב ראשון—חיתוח קווי-הקף; 2. מצב שני—קיעור בידים; 3. מצב שלישי—קיעור במים; 4. מצב אחרון—הרחף הנמור (חיתוך-עץ של יעקב שטינהרט)

את לוח-המתכת בשכבת עיסה, המודבקת על גבי גליון של נייר („דפוס-יבשק“, Teigdruck), ולצפות את העיסה בזהב מרוקע. מטכניקה זו לא נשתמרו אלא שרידים מועטים בלבד. דפוס-יבשק-אור-וצל (gravure en camaïeu, chiaroscuro). לשם גיוונם של חיתוכי-העץ בתהליך גראפי התחילו בראשית המאה ה-16 להדפיס תמונות מכמה לוחות-עץ מגוונים בגוונים שונים. בדרך-כלל היו נותנים את הנייר תחילה על „לוח-גון“, ומשטחיו היו מדפיסים גון מסויים; ראשוני האמנים היו בוחרים עפ"ר בצהבהב, חום-בהיר או ירקרק. אח"כ היו נותנים אותו דף-הנייר על לוח-עץ שני, שבו נשארו ללא קיעור קווי-המיתאר, ואלה יצאו בהדפסה עפ"ר שחורים. מכיוון שתהליך זה היה מכונן להדפסת תמונות הדומות לרישומי-דיות (טוש), לא היו משתמשים בזמן הראשון אלא ב2 לוחות-גונים (לעתים רחוקות ב3). דפוס-יבשק-אור-וצל נהגו, בעיקר בגרמניה ובאיטליה, עד לסוף המאה ה-17. פיתוח-עץ: במחצית השנייה של המאה ה-18 המציאו פואה (Foy) בצרפת (1760) וביואיק (Bewick) באנגליה (1775) את פיתוח-העץ, שהגיע לפריחה במאה ה-19.

האמן מצייר על לוח-נחושת כשם שהוא מצייר בעפרון על נייר. טכניקה זו הגיעה לשלמותה בשילובה בתחרית המצורב (ר' להלן). גם רמבראנט השתמש בה לפעמים בתחריתו, ומן המאה ה-19 ואילך חזרה והיתה לטכניקה עצמאית. בתחרית היבש נוהגים שלא להסיר את הגבב, וע"כ מושגים בהדפסה קווים מתחלפים כעין הקטיפה השחורה.

שיוף-הנחושת (manière noire, Schabkunst, mezzotinto) הומצא ע"י הפתח הגרמני לדויג פון זיגן במאה ה-17; נפוץ תחילה בגרמניה ובהולנד, והשימוש בו הגיע לשיא במאה ה-18 באנגליה. בטכניקה זו מחספסים תחילה את כל לוח-הנחושת במעגילת-שיניים; אח"כ משייפים במגרד את חלקי הציור שנועדו לצאת בהדפסה בהירים או אף לבנים, ואילו הרקע המחוספס יוצא כהה-קטיפי. משום כך אין בדפוס-שיוף קוויימיתאר אלא רק הבדלי-בהירות. טכניקה זו שימשה בעיקר לדיוקנות או לתמונת-מראה, שבהן מופיעות דמויות-אדם. ואריאציה קלה של שיוף-הנחושת הוא פיתוח-נקודה, שביצעו בדפוס-השקע דומה לזה של החיתוך הגמום (ר' לעיל, עמ' 666).

לשם יצירת השקעים בלוח-המחכת משתמשים כבר מאמצע המאה ה-16 במקום החריטה המכאנית בתהליכים כימיים (דפוס-צריבה, Ätzung, etching, taille a l'eau forte). לשם צריבה בחומצה מצפים את הלוח בשכבת-רקע, המורכבת מקמר, דונג, שרף של עצי-מחט ומאסטיק. את שכבת-הרקע משייחים באבוקת-פיוח ורושמים בה קווים ושטחים קטנים בסיפוח או במינים שונים של חרט (תחרית). או בנקר, מעגילה, מגמם או חרץ (תחרית-מכתב); על-ידי כך מסרטים את שכבת-הרקע ומגלים את הנחושת שמתחתיה. אח"כ מטבילים את הלוח באמבט של חומצת-מלח או חומצה הנקנית או ברזל כלורידי. מאחר שהחומצה אינה פוגעת בשכבת-הרקע, נצרבים רק אותם המקומות בנחושת שגולו ע"י הסריטה. משנראים הקווים לאמן עמוקים במידה מספקת, הוא מוציא את הלוח מן האמבט ושוטף אותו במים. לבסוף מנקים את הלוח משכבת-הצריבה ומדפיסים בו את התמונה כנהוג בפיתוח-הנחושת. לאחר הטבילה מכניסים את התיקור גים הדרושים בלוח-ההדפסה על-ידי חרט או מצפים אותו בשכבת-צריבה חדשה וצורבים אותו שנית. החל במאה ה-17 נהגו אמנים, כגון רמבראנט, לצרוב את לוחותיהם לעתים קרובות כמה פעמים.

טיבה של ההדפסה על הנייר תלוי במידה ניכרת באמצעים



ב גויה: אקוואטינט מתוך „קאפריצ'וס“

שבהם בוקט האמן או הפועל, לאחר שיצא הלוח בראשונה מן המכשך ונמצא טעון תיקונים. אם מבקשים, למשל, לגוון את רקע התמונה, מחלקים את הצבע על-פני השטחים הבולטים בפס-היד או — לשם השגת גיוון חפשי ביותר — אף בסמרטוט; ע"י כך אפשר גם לווסת את הצבע שבשקעים. תהליך זה, הנקרא „retroussage“, כל אמן ואמן גוהג בו בתחבולות משלו.

מאחר שלוחות-הנחושת לא היו עומדים בפני השימוש במהדורות חוזרות — שמספרן הלך וגדל ברבות הימים — התחילו במאה ה-19 לצפות אותם לעיתים קרובות בשכבת פלדה בדרך גאלוואנולאסטית. התמונות, הנדפסות לפי שיטה זו והידועות בשם „הדפסים מלוחות מפולדים“, קשות יותר. תחרית-גיר (manière au crayon) הוא, כנראה, המצאה צרפתית מן המאה ה-18. בטכניקה זו חורט האמן את תמונתו באמצעות מקור, דרפנית או מגמם בשכבת-צריבה על-פני לוח-נחושת וממשיך בדרך תחרית-הצריבה הרגיל. בשיטה זו מועברה רכות-הסיגנון של רישומי-גיר לג, הדפסי-גיר כאלה, עפ"ר בגון של סיקרית, היו מקובלים מאד בתקופת שלטון הסיגנון הסנטימנטאלי.

טכניקת תחרית-אקוואטינט (manière de lavis, aquatinte) פותחה כדי להשיג באמצעים גראפיים רושם של ציור מגוון במחול; הפתחים הצרפתיים ז.ר.ש. פראנסואה, פ.פ. שרפנטיה וז.ב. לה פֶרַנְס סיגלו אותה לשימוש בשנים 1758—1768.

תחילה מצפים את לוח-הנחושת באבקה דקה של קולוס-ניום, שזורים אותה מתוך קופסה סגורה בעזרת מסוח או ארכובת-יד. את שכבת האבקה מדביקים על הלוח ע"י חימום קל, אחר-כך מציירים עליה ציור בלכה של חמר במכחול ומטבילים את לוח-ההדפסה באמבט של חומצה. החומצה אינה פוגעת במקומות המצופים לכה, ומשום כך יוצאים המקומות



רמבראנט: שלושה עצים (תחרית-צריבה)

על האבן וממשיך בתהליך ההרטבה, הצביעה וההדפסה. טכניקה זו ידועה בשם אוטוגראפיה או דפוס-העתקה (Umdruck-Verfahren).

2. מונטיפיה. מציירים בצבע-שמן על לוח-נחושת מוכסף, מסירים את הצבע ע"י מקל קטן או סיכה במקומות שנועדו לצאת לבנים או בהירים, ומדפיסים את התמונה בזהירות על דף של נייר. מאחר שהצבעים משתחלקים מיד עם ההדפסה, אין להשיג בכל פעם אלא הדפס אחד. התמונות הנאות המודפסות בדרך זו דומות לציורי גואש (ע"ע), או — כשמשמשים רק בצבע אפור (grisaille) — לרישומי-גיר.

דפוס-יציבעים. העקרון שבכל טכניקה של דפוס-יציבעים הוא זה של דפוס-אור-רצל (ר' לעיל, עמ' 667), והוא כבר נוצל בחיתוכי-העץ הצבעוניים במזרח הרחוק (ר' לעיל, עמ' 668). החל במאה ה-18 משתמשים באירופה בטכניקה משוכללת יותר של דפוס-יציבעים, הן בכל סוגי דפוס-השקע, הן בליטוגראפיה ובדפוס פוטומכאני. ביסודה של טכניקה זו תגליתו של הפתח הצרפתי ז'ס. לה בלון, שאפשר להפיק את כל הצבעים 36 גוני-יסוד — צהוב, אדום וכחול; עליהם נתווסף — אחרי הדפסי-המרח (ר' לעיל, עמ' 659, 668) הראשונים — גם שחור. ע"י הדפסה חוזרת ונשנית בזו אחר זו באחד מ-4 גוני-היסוד הללו אפשר להשיג את כל גוני-הביניים.

אולם נהוגה אף הדפסה בצבעים בעזרת לוח אחד בלבד. בתהליך זה מושחים את הצבעים הבודדים במשה על-גבי לוח שנצרב כרגיל, אע"פ שקשה להשיג בתהליך זה הדפסים שווים רבים.

ד. דפוס-סטנסיל. — הסריאגראפיה או דפוס-המשי (silk-screen printing) ראשיתה של טכניקה זו נתונה באמנות העממית. אף כיום נוהגים תלמידי בה"ס או אירגונים מפלגתיים, שאין הפרטה מצויה בכיסם, לסרט בסיכה תמונות בשעונויות-סטנסיל של מכונת-כתיבה, ואח"כ להעתיק אותם במכונת-שיכול. גם ההדפסה על-ידי שאבלונות (patterns), היתה ידועה מוזמן. על יסוד התהליכים האלה פותחה בדור האחרון באה"ב באורח שיטתי טכניקה של דפוס-המשי, המשמשת למטרות אמנותיות, מסחריות וחברתיות גם יחד.

האמן נזקק למסגרת-עץ גבוהה, שעליה מתוחה חתיכה של אריג-משי דק, ומתחת זו נתון הנייר המשמש להדפסה. על האריג מצייר הוא את התמונה בצורת פוטיטיו תוך שימוש ב"תהליך הפינוי" (Ausspar-Verfahren), הדומה בעקרונו לטכניקות של התחריט: הוא מושח את המקומות שאינו רוצה להדפיסם, במין לכה הסותמת את האריג ואינה מחדירה את צבע-הדפוס. אח"כ צובעים את המשי בצבע הרצוי, תחודר דרך המקומות הפנויים מלכה לנייר שמתחת לאריג. עתה שוטפים את המשי היטב ומדפיסים את הנייר באותה הדרך בצבע אחר, וחוזר חלילה, עד שמגוונים את התמונה בכל הגונים הדרושים. ע"י סריאגראפיה ניתן להשיג הן גונים עדינים והן צבעים עזים ביותר (ציור: ע"ע אלמנת, עמ' 696).

מ. גריקס, מלון למונחי הגרפיקה, תרצ"ז (ועי' ביבל. שם, עמ' 1-2); A. v. Bartsch, *Le peintre-graveur*, I-XXII, 1803-21, 1843, 1920-22²; A. D. F. Robert-Duplessis, *Le peintre-graveur français*, I-XI, 1837-1871; A. v. Bartsch, J. Passavant, P. de Bandicourt, *Le peintre-graveur*, I-VIII, 1860-1864, 1885-1894, E. Dutuit, *Manuel de l'amateur d'estampes*, I-VIII, 1881-1884, W. L. Schreiber, *Manuel de l'amateur de la gravure sur bois et sur métal du XVe*

האלה לבנים בהדפסה. מאחר שגם אבקת-הקולופוניום עומדת בפני החומצה, נצרכים רק הרווחים הזעירים שבין גרגרי-האבקה. משום כך יוצא בהדפסה שטח אפור, המוחיה ע"י מקומות לבנים קטנטנים. לאחר סיום אותו שלב ראשון של העבודה ניתן לפתח להשיג רשמיי-בהירות נוספים ע"י חזרה על ציפוי וצריבתו של לוח-ההדפסה. כמה אמנים נהגו להתוות תחילה קווי-מיתאר על הלוח בדרך תריטה רגילה. גדול אמני האקוואטינט במאה ה-18 היה דביקור, אתריו בא ג'יה; גם בימינו משתמשים בטכניקה זו האמנים הגדולים, כגון פיקאסו, רואו, בולדה.

התחריט ברקע-רך (verniss-mou, soft-ground etching, Weichgrundradierung) הומצא במחצית השנייה של המאה ה-19; הירבו להשתמש בו פליסין רפס ומכס ליברמן. מצפים את הלוח בשכבת-צריכה רכה מאד, נותנים על גבו נייר מחוספס, ומציירים על הנייר בעפרונות בעלי קושי שונה. בלחץ העפרון נדבקת שכבת-הצריכה בנייר ונתלת מעל הלוח. אח"כ מסירים את הנייר מעל שכבת-הצריכה וצורבים את הלוח כרגיל. הדפסי התחריטים ברקע-רך מצטיינים ברפוחם הציורית הרבה.

טכניקת תחריט-יזוכוכית (cliché verre, Glass-radiierung). קאמיל קורו ואחדים מבני-דורו ניסו לנצל את הצילום, שהומצא בזמנם, למטרות גראפיות. בתהליך זה מציירים את הציור על לוח-צילומים המצופה קרום שקוף, ומעתיקים את הציור על נייר-צילומים ע"י הצגתו לאור.

תחריט-הקעקע (reservage, Ausspreng-Verfahren) הומצא, כנראה, במאה ה-17 ע"י הצייר ההולנדי הרקולס סג'רס במגמה להשיג רושם של ציורי-קולמוס. בתהליך זה מציירים על לוח-הנחושת בצבעי-דיו (טוש) מווגים בגומי-ערבי, ומצפים את הכל בשכבת-צריכה. אח"כ נותנים את הלוח במים קרים; כעבור זמן מועט תופח הצבע ובוקע את שכבת-הצריכה במקומות שרישם האמן. לבסוף צורבים את לוח-ההדפסה כרגיל. בשנים האחרונות התחילו להשתמש אף בתמיסת-סוכר במקום גומי. הדפסי תחריט-הקעקע מצטיינים בחיוניות הקווים.

ג. דפוס-השטח. 1. הליטוגראפיה (דפוס-האבן) הומצאה ב-1790 על-ידי אלואיס זנפלדר. לראשונה שימשה דרך-פרודוקציה לרישומי גיר ופחם, וכעבור זמן קצר אף לרישומי עט חיות. מאז השתמשו בה גדולי האמנים.

טכניקה זו מיוסדת על חוסר כושר-מיוזוג בין שמן ובין מים. תחילה מציירים תמונת-גאטיו בגיר דהין או בדיו (דהינה (באמצעות עט או מכחול) על אבן-סיד מיוחדת (שמקום-הפקתה העיקרי הוא זולנהופן שבבאוואריה). אח"כ מחסנים את הצבע שבציור ע"י תערובת של גומי וחומצת-מלח ומרטיבים את האבן במים היטב. לאחר שמושחים את האבן בצבע-הדפסה — אף הוא דהין — נדבק הצבע רק באותם המקומות שנמשחו תחילה בצבעי-ציור דהינים, אך לא במקום מות שנרטבו במים. לבסוף מדפיסים את הציור על נייר. בזמן האחרון משתמשים אף בלוחות-אבץ או אלומיניום. לאחר השימוש הראשון אפשר לשטוף את אבן-ההדפסה ולהשתמש בה לתמונות נוספות במספר רב. בלי שטיפע ע"י כך איכותה של האבן.

לעיתים קרובות מעדיף האמן לצייר את הציור לא על האבן בצורת גאטיו, אלא על נייר-העתקה מיוחד (papier-à-report) בצורת פוטיטיו. אח"כ מעתיק המדפיס את הציור

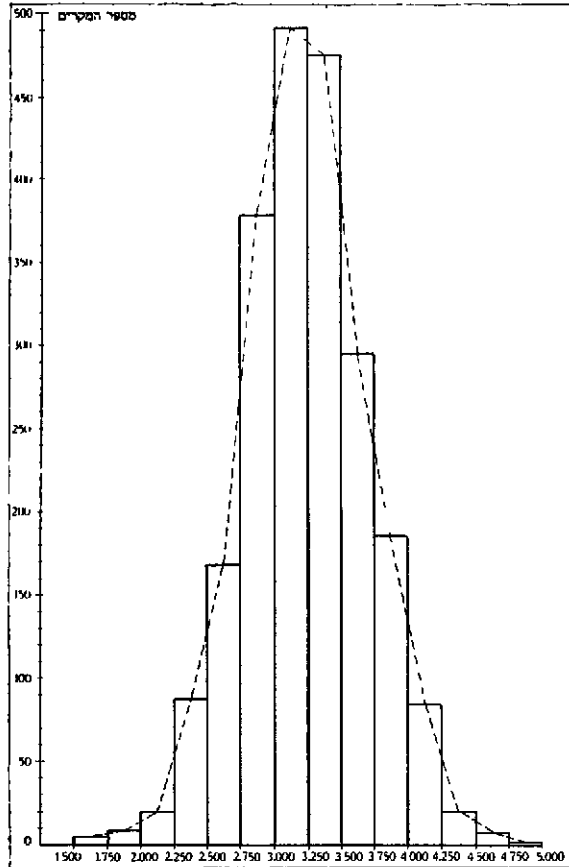

ציון 3
משקלי ילדים יהודיים בירושלים בשעת הלידה (1942-1988)
(המשקל בק"ג)

ע"ע, המתארת משוואות אלגבריות או טראנסצנדנטיות תיאור גאומטרי. עקום מצוייר בתוך מערכת-צירים מתקבל ע"י החלפת שיעורים מספריים בקטעים, שהם מוקצעים על הצירים בהתאמה; דרך קצותיהם מועברים מקבילים לצירים, ונקודות-החיתוך של המקבילים מהוות את נקודותיו של העקום, שהוא תמונת הקשר הפונקציונאלי של המשתנים. ייצוג של חוק מאתמאטי או קשר פונקציונאלי של שני משתנים (x, y) הומחש כך באופן כללי בפעם הראשונה ע"י דקארט ופרמה, שהראו שלכל משוואה בשני משתנים מתאים עקום במישור. העקום הוא התיאור הגראפי של $y=f(x)$ (ציורים 1, 2). בעזרת העקום אפשר לפתור תרגילים רבים ולפעמים קשים ביותר. בנומוג'פיה ע"ע הורחבה הדרך הזאת גם לגבי פונקציות של יותר משני משתנים. — שימוש בהצגה הג' במובן רחב יותר ניתן גם בסרגליהחשוב ובמכונות-חישוב שונות (ע"ע חשוב).

ההצגה הג' משמשת — מלבד במאתמטיקה — בכל מדעי-הטבע, בטכניקה, במטאורולוגיה, בכלכלה; היא ממהישה את תוצאות הסטטיסטיקה על כל ענפיה ומסבירה את תוצאותיה גם להדיוטות.

בסטטיסטיקה משתמשים בסוגים שונים של תיאור יום גראפיים לשם הצגת הסדרות השונות:

1) סדרה המראה את השכיחויות של קבוצות של ערכים רצופים — מיוצגת ע"י „היסטוגרמה". ז. א. ע"י מלבנים אשר שטח כל אחד מהם פרופורציוני לשכיחות של קבוצת-ערכים אחת (ציור 3). לפעמים מעבירים בין המלבנים של היסטוגרמה מצולע „מצולע-השכיחויות".

siècle, I-V, 1891-1911; E. Robins and J. Pennell, *Lithography and Lithographers*, 1898; S. Colvin, *Early Engraving and Engravers in England, 1545-1695*, 1905; M. Lehrs, *Geschichte u. kritischer Katalog des deutschen, niederländischen und französischen Kupferstichs im 15 Jht*, I-IV, 1908-1821, F. Keppel, *The Golden Age of Engraving*, 1910, L. Delteil, *Manuel de l'amateur d'estampes du XVIIIe siècle*, 1910; id., *Manuel de l'amateur d'estampes du XIXe et du XXe siècle*, I-II, 1926; J. Leisching, *Schabkunst*, 1913, M. I. Friedlander, *Der Holzschnitt* (Handbuch d. Staatl. Museen), 1917, Fr. Lappmann, *Der Kupferstich* (ibid.), 1919; P. Jessen, *Der Ornamentstich*, 1920, H. Struck, *Die Kunst des Radierens*, 1920⁴; P. Kristeller, *Kupferstich u. Holzschnitt in vier Jahrhunderten*, 1922⁴; Fr. Lügt, *Les marques des collections*, 1921; K. Glaser, *Die Graphik der Neuzeit*, 1922; F. Courboin et M. Roux, *La gravure française*, I-III, 1927-1928; L. Binyon and J. J. Sexton, *Japanese Colour Prints*, 1923, E. Bock, *Geschichte der graphischen Kunst*, 1930; A. M. Hind, *History of Engraving and Etching*, 1931²; id., *Guide to the Processes and Schools of Engraving*, 1933; id., *Introduction to a History of Woodcut*, I-II, 1935; E. Dacier, *La gravure française*, 1944; J. A. Michener, *The Floating World (Japanese Prints)*, 1954, J. Hillier, *Japanese Masters of the Colour Print*, 1954; C. Zigrosser, *The Book of Fine Prints*, 1954.

פ. ש.

גרפית, הצגה (או תיאור גרפי), ציור טכני, המתאר יחס-גודל או מהלך אירועים. במקומם של מספרים משתמש התיאור הגראפי בעקומים או בשטחים, ביחסי-גודל המתאימים לאלה של המספרים. הציור המתקבל („דיאגרמה") עשוי לשקף במבט אחד קשר פונקציונאלי — לפעמים מסובך — או מהלך תופעה במשך הזמן. הוא מאפשר ביצוע של אינטרפולציה (ע"ע) ציורית, שהיא אמנם מדוייקת פחות מזו של החישוב המפורש, אלא שהיא מתקבלת ביתר קלות. מקורה של ההצגה הג' בגאומטריה האנליטית

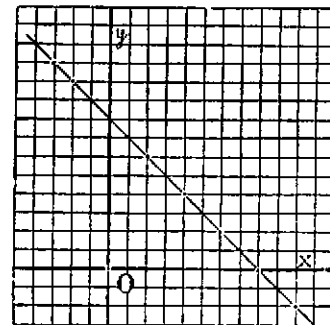

x	y
5	-1
4	0
2.4	1.6
-1	5
-1.5	5.5
.	.
.	.

ציור 1
הצגה גראפית של הפונקציה $x+y=4$
(צלע-הטרובע = $\frac{1}{2}$)

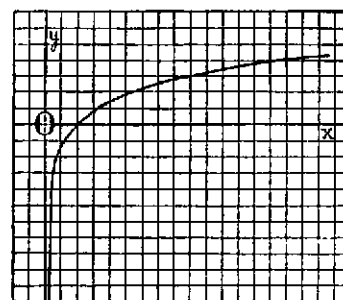

x	y
0	$-\infty$
$1/e^2$	-2
$1/c$	-1
1	0
c	1
c^2	2
∞	∞

ציור 2
הצגה גראפית של הפונקציה הלוגאריטמית $y=\ln x$
(צלע-הטרובע = $\frac{1}{2}$)

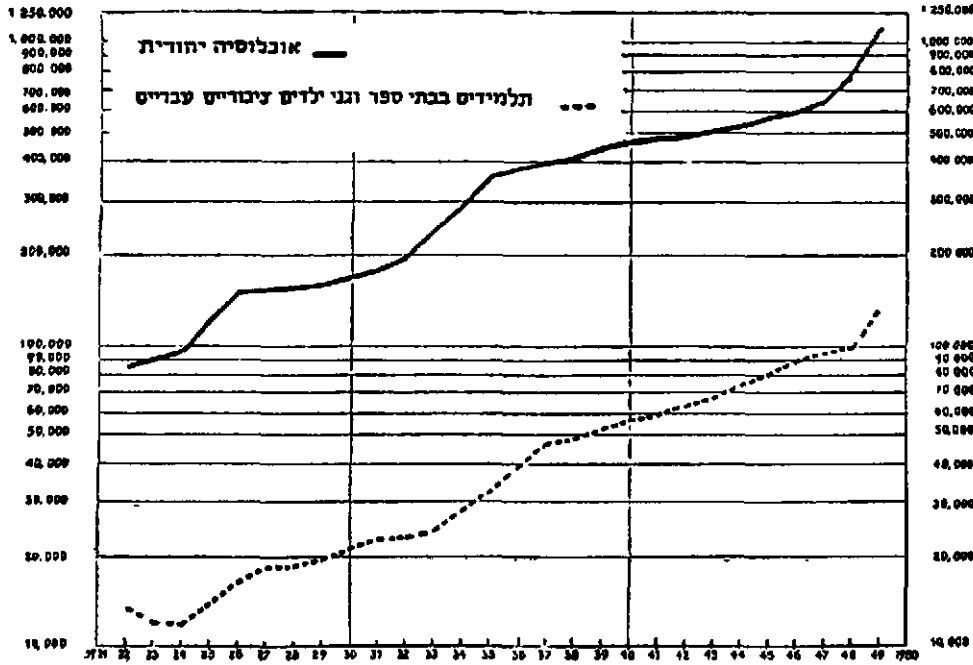

ציון 4.

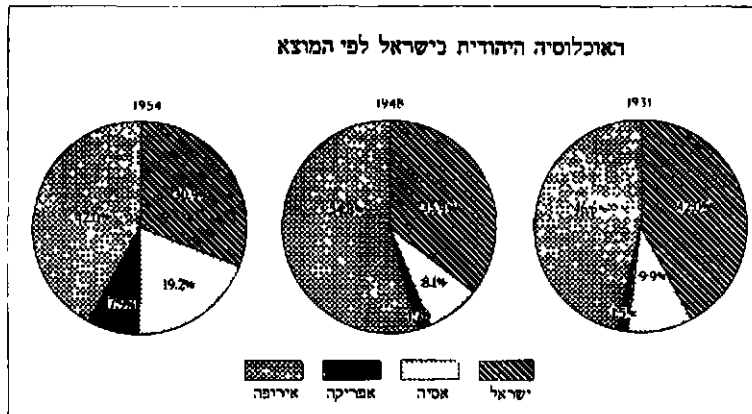

ציון 5.

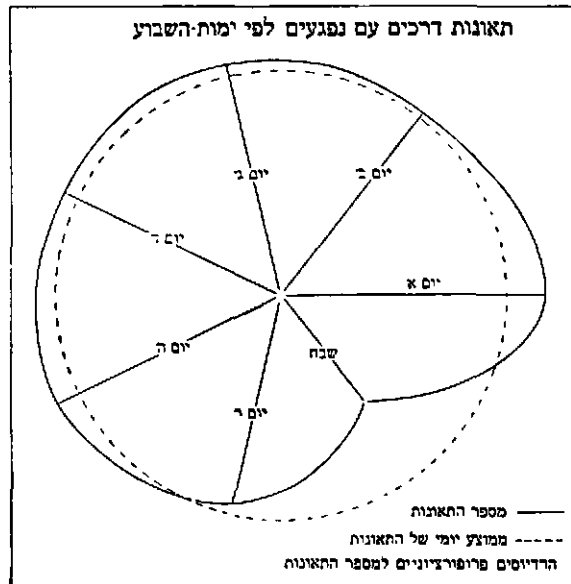

ציון 6.

(2) סדרה המראה את השכיחות של ערכים לא-רצופים — מיוצגת ע"י קטעים, אשר גובה כל אחד מהם פרופורציוני לשכיחות של אחד הערכים; דוגמות של סדרות הניתנות להצגה כזאת: מספר המשפחות בעלות 0, 1, 2... ילדים, מספר הדירות בעלות 1, 2, 3... חדרים, וכדו'. (3) „סדרה עתית”, המראה את מהלכה של תופעה במשך הזמן — ניתנת להצג ע"י דיאגרמה רגילה. הצגה זאת מתאימה במיוחד להבלטת ההפרש בין גדלי התופעה בזמנים שונים (למשל: ההפרש בין מספר העולים ב-1954 וב-1955; ציור: ע"ע ארץ-

ישראל, עמ' 667, [1]). לשם הסעמת היחס שבין גדלי התו-פעוה בזמנים שונים רצויה יותר הצגה ג' בקנה-מידה לוג-ריתמי: בהצגה זו ההפרש בין שתי אורדינטות פרופורציוני ליחס בין 2 המספרים המיוצגים על ידיהן (ציור 4).

(4) סדרות המראות את החלוקה (באחוזים) של מקרי תופעה מסויימת בין קבוצות שונות של ערכים כמותיים או סוגים שונים של איכויות — בהצגה על-ידי מלבנים או מעגלים, אשר בהם שטחה של כל גורה פרופורציוני לגודל הקבוצה או הסוג (ציורים: 5, וכן ע"ע ארץ-ישראל, עמ' 683/4 [6]—[7]).

(5) סדרות המראות מהלך תופעה לפי שעות-היום, ימי-השבוע, חדשי-השנה וכן ניתנות להצג על-ידי קואורדינטות קטביות: הוויית מציינת את פרק-הזמן, והמחוג — את עצמת-התופעה (ציור 6).

(6) סדרות המראות מספרים סטטיסטיים ממיינים מבחיר נות שונות בבת-אחת ניתנות להצג בדרכים שונות; למשל: ע"י צירוף השיטות (1) ו(4) (ציור: ע"ע ארץ-ישראל, עמ' 685/6, [8]; גרמניה, עמ' 535), או ע"י „דיאגרמת-פיזור”

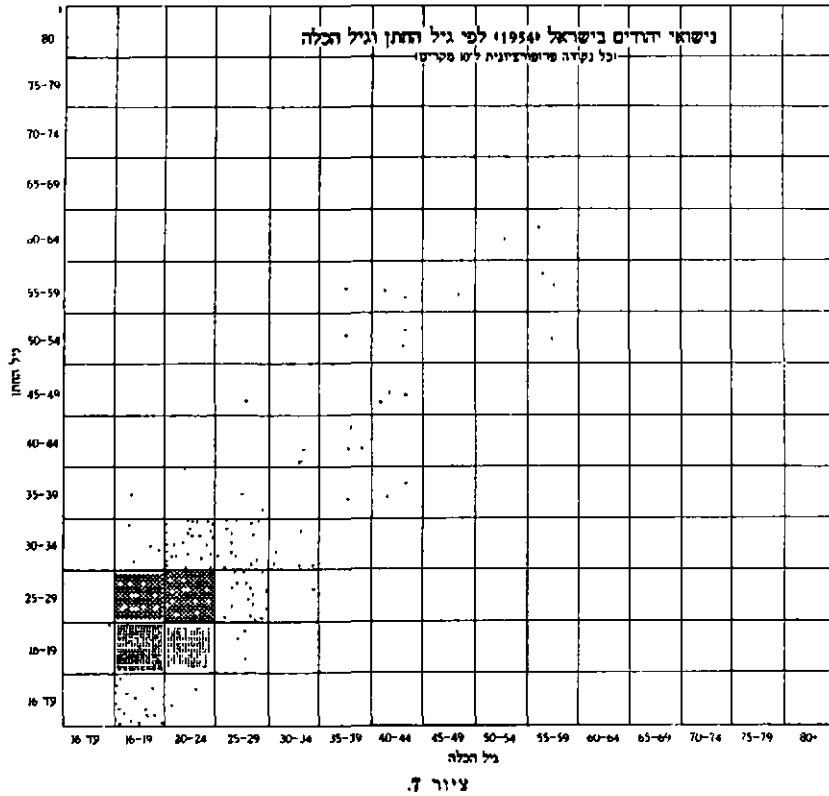

(ציור 7). סדרות מסוגים מסובכים יותר אפשר להציג ע"י דיאגרמות בעלות 3 ממדים, על-ידי קווירמה, וכו'.

7) סדרות סטטיסטיות-גאוגראפיות אפשר להציג ע"י ציון סימנים גראפיים מתאימים (מלבנים, עיגולי, לים, וכו') ציורים: ע"ע ארץ ישראל, עמ' 691-693, מסות 1-3) או על-ידי דירוגי צללים במפה גאוגראפית.

במסגרת זו — וגם בכמה מקצועות אחרים — נעשית הכנת הדיאגרמות לפעמים באופן אוטומטי על-ידי מכשירי מדידה, הרושמים באופן גראפי את המהלך של תופעות מסוימות במשך הזמן; למשל: תרמוגרפים, באור-גראפים, מדי זרם חשמלי, וכו'. סימן בולט לשימוש הרב של התיאור הגראפי הוא השפעתו על הלשון. ביטויים ציוריים רבים, כגון „עליית-מחירים“, „שיעורים יורדים“ או „מתיישבים“, „שיא“ או „נקודת מפנה“ באבטלה, „מפל בבורסה“ — מקורם בתמונה הגראפית, שאינה נזכרת במפורש.

מקורם בתמונה הגראפית, שאינה נזכרת במפורש.

ג. ל. — ר. ב.

היסטוריה. ג' היתה מאוכלסת, כנראה, כבר בתקופת הרומיים. השם הוא סלאווי (gradec — ישוב מבוצר), אך הישוב עצמו לא נזכר בתעודות אלא ב1140. ב1281 העניק לו המלך רודולף ההאבסבורגי זכויות של עיר. מ1389 ואילך היתה ג' עיר-בירתו של ענף ההאבסבורגים ששלט על שטיארימארק וקארינתיה, ומאז עלתה חשיבותה של העיר גם מבחינה כלכלית. במאות ה16 וה17 היתה ג' מרכז התגנה מפני התקפות החורפים. המבצר שעל הרהטירה נהרס ע"י נאפוליון במלחמת 1809.

F Popelka - W. Semetowski, *Das Ger Stadtbild*, 1924; F. Popelka, *Geschichte der Stadt G.*, I-II, 1928/37; id., *Die Landeshauptstadt G.*, 1471-1844, 1953; J. Soelch, *Das Grazer Hugelland*, 1931; K. Steiner, *Vom alten G.*, 1951; R. Stoeckel, *Die Industrie von G.*, 1954.

יהודים בג' נזכרים לראשונה במאה ה13. אחרי 1389 התפתחה שם קהילה, שבראשה עמד „רכייהודים“ (Juden-meister); נזכרים בית-כנסת ומקווה ברובע-היהודים, שנמצא בדרום-העיר על-ידי החומה. ב1439 גורשו היהודים מג', אך כבר ב1447 הותר להם לשוב. ב1496 הוגלו היהודים מכל שטיארימארק, ורק ב1783 קיבלו את הזכות להשתתף בירידים השנתיים בג'. יהודים בודדים התחילו להתישב בעיר, ביחד אחרי 1848, אע"פ שעדיין לא ניתנה להם הזכות הרשמית לכך. ב1863 נוסד כולל יהודי, ואחרי מתן שיווי-זכויות ליהודי אוסטריה ב1867 הוקמה בג' קהילה יהודית, שמנתה ב1938 כ2,000 נפשות. אחרי סלישת הנאצים הצליחו רק כמה מאות להגר, חלק ניכר מהם לא"י; הרוב הושמד במחנות-ההשמד. מן המהגרים חזרו אחרי 1945 כ110, ומספר חברי הקהילה המחודשת הגיע ב1955 ל130.

A. Rosenberg, *Beitrage zur Geschichte der Juden in Steiermark*, 1914; D. Herzog, *Der jüdische Grabstein in der Burg zu G.*, 1928; id., *Bnai-Brith-Mitteilungen für Oesterreich*, 1929.

מ.

גרץ (Graz), העיר השניה בגדלה באוסטריה, בירת מחוז שטיארימארק; 226 אלף תושבי (1951). העיר יושבת לרגלי האלפים השטיריים המיוערים, המקיפים אותה מצפון וממערב, על גדות המור, במקום שהנהר עובר מן ההרים למישור רחב ופורה. החלק העתיק של העיר נמצא על הגדה המערבית של הנהר; בתוכו קאתדראלה גותית מהמאה ה15, ארמון דוכסי-שטיארימארק, בית-הנשק מהמאה ה17, המוזון לאום של פרדינאנד 11. במרכז-העיר מתרום „הרהטירה“ עד לגובה של 120 מ' מעל לעיר.

ג' היא מרכז תרבותי חשוב בזכות האוניברסיטה שלה (נוסדה ב1585), ב"ס טכני גבוה, מוזיאונים וספריות. בקרבת ג' יש מרבצים של ליגניט ושל עפרות-ברזל, וזרמי הנהרות היורדים מן האלפים מנוצלים בתחנת-כוח הידרואלקטרית; ע"כ נתאפשרה בתקופה החדשה התפתחותה כעיר-תעשייה חשובה, בעיקר למוצרי ברזל ופלדה (מכונות ומכונות), וכן לייצור רהיטים, זכוכית, גפרורים, מוצרי-עור וכימיקאליים.



גראץ הרהטירה עם שרידי המבצר

המשתתפים בו החליטו שהלשון העברית איננה חובה בתפילה (ע"ע רפורמה). בעיתונו של ז. פראנקל פירסם ג' ב-1846 את השקפתו על מהות תולדות-ישראל בשם Konstruktion der jüdischen Geschichte („מבנה ההיסטוריה היהודית“).

מאחר שאוניברסיטת-ברסלאו לא חילקה תארי-דוקטור ליהודים, הגיש ג' את חיבורו De autoritate et vi, quam Gnosis in Judaismum habuerit („על סמכותה וכוֹחַה של הגנוסיס ביהדות“) לאוניברסיטה שבינה וקיבל שם את התואר. חיבור זה הופיע לאחר מכן בדפוס בשם Gnosticismus und Judentum (1846) והיה מוקדש לז. ר. הירש — „לוחם המוכשר למען היהדות ההיסטורית, למורה הבלתי-נשכח, לידיד אבהי“. ג' ניסה לקבל משרת רב ומטיף, אולם נכשל בכך לחלוטין בגלל חוסר כל כשרון כנואם. לאחר השתלמות נוספת קיבל תעודת-מורה, וב-1850 נתמנה כמורה ראשי וכמנהל של ביה"ס היהודי בלונדון-נבורג (מוראווייה), ובאותה שנה נשא לאשה את מרים מוֹנֶש. בגלל תככים בקהילה המקומית ויתר על משרתו בביה"ס, ובספ-טמבר 1852 הגיע לברלין. בחורף שאחרי זה הרצה יחד עם צונץ (ע"ע) ונקש (ע"ע) בפני תלמידי-התאולוגיה בברלין, לפי הצעת הקהילה היהודית שם. אותו זמן השתתף ב-Mo-natschrift für Geschichte und Wissenschaft des Judentums (MGWJ), שיסד ר' זכריה פראנקל ב-1851, וכן השלים את הכרך הרביעי (הראשון להופעה בדפוס) של „תולדות-היהודים“ שלו (Zeiten bis zur Gegenwart) — הכרך הדו בתקופת-התל-מוד. בפברואר 1853 הוזמן ג' כמורה בסמינר התאולוגי בברסלאו, שעמד להיפתח בהנהלתו של פראנקל; ג' השתתף בעיבוד התכניות לעבודת הסמינר, ושימש בו ב-1854 עד מותו מרצה להיסטוריה של עס-ישראל ולתנ"ך.

ב-1856 הופיע הכרך השלישי של „תולדות-היהודים“, ב-1860 — הכרך החמישי, ובמשך שנות ה-60 הופיעו עוד 6 כרכים, שהגיעו בתיאור תולדות-היהודים עד מהפכת-1848, להשלמה נותרו שני הכרכים הראשונים בלבד — העוסקים בתקופת-המקרא ובראשית ימי הבית השני — שאת חיבורם דחה ג' עד שיראה את א"י בעיניו. פרט לכרך הראשון להופעה (הרביעי), הוצאו כל יתר חלקי החיבור לאור ע"י „המוסד לקידום הספרות הישראלית“, שקם ב-1855 ושהיו מאורגנים בו כ-3,000 קוראים, שקיבלו את פירוטומוי תמורת תשלום שנתי; לחוג רחב כזה של קוראים לא זכה שום חוקר יהודי בגרמניה לפני ג'.

ב-1869 נתמנה ג' לפרופסור-כבוד באוניברסיטת-ברסלאו, ומאותה שנה היה גם עורך את ה-MGWJ. ב-1871 ואילך ריכז את עיקר עיוניו במחקר-המקרא. לשם זה, ולשם תיאור טוב יותר של תולדות-ישראל בארצו, יצא ב-1872 לא"י. הוא התעניין בבעיות הישוב היהודי בארץ, כתב תזכיר נגד שייטות החלוקה — שעורר תגובה שלילית בחוגי הנוגעים בדבר —, סייע ביסוד בתי-תומים יהודי בארץ, והמשיך להתעניין בבעיותיה עד סוף ימיו. אחרי ועידת-קאטוביץ אף הצטרף לחובבי-ציון, אולם פרש מהם כעבור זמן, כאשר בדמה היה לו שפעולתם לובשת אופי מדיני. — הכרך הרא-שון של „תולדות היהודים“ (עד מותו של שלמה) הופיע ב-1874, ושני חלקיו של הכרך השני (עד מרד החשמונאים) — ב-1875—1876. בדומה לרוב אנשי חכמת-ישראל לא ניגש ג' לתורה גישה ביקורתית; אולם במחקריו על נביאים וכתובים



צבי הירש (הינריך) גרץ

גרץ, הירש [צבי] הינריך (תקצ"ז/1817, קשינודו [מחוז פוזן] — תרנ"א/1891, ברסלאו), היסטוריון של עס-ישראל וחוקר-מקרא מנציגיה המובהקים של „חכמת-ישראל“ במאה ה-19. ג' היה בן קצב; בילדותו קיבל חינוך יהודי מסרתי. ב-1931 עבר לעיריה וולשטיין (בסביבות פוזנאן) כדי להמשיך בלימוד התלמוד בהדרכת הרב ש. מונק, ושם שהה עד 1836; בר"ה תקצ"ה הוסמך ע"י רבו כ„חבר“. בולשטיין למד ג' בעצמו כמה שפות אירופיות, הרבה לקרוא בהן. המגע עם התרבות הכללית עירער את אמונתו וגרם לו משבר רוחני; אולם תוך חיפושיו נתרשם ביותר מ„איגרות-צפוף“ של ר' שמשון רפאל הירש (ע"ע), ולאחר שנכשל נסיונו לנסוע ללמוד בפראג — התקשר ב-1836 עם מחברן וב-1837 עבר לאולדנבורג. שם המשיך ג' בלימודיו העבריים בהדרכתו של ש. ר. הירש והרחיב את השכלתו הכללית, עד אשר נתקרה יחסו אל רבו, והוא נפרד ממנו ב-1840.

זמן מה שימש ג' כמורה פרטי באוסטרובו, וב-1842 הגיע לברסלאו ללמוד באוניברסיטה ולהשיג תואר-דוקטור, כדי לשמש לאחר מכן ברבנות. ג' לא נתרשם ביותר מן הלימוד האוניברסיטאי, ולעומת זה עקב בהתעניינות אחרי המחלוקת בקהילת-ברסלאו בין האורתודוקסים בראשותו של הרב טיק-טין המתקנים בראשותו של א. גיגר (ע"ע). ג' שמע הרצאות של גיגר על המשנה והתייחס אליהן בשלילה גמורה. פעולתו הספרותית-הפובליציסטית של ג' החלה בביקורת על גיגר בעתון ה„ארינס“ של פירסט (1844). אותה תקופה גברה עליו השפעתו של ר' זכריה פֶרְנֶקל (ע"ע), וג' היה יחום איגרת-הברכה שהוגשה לפראנקל, לאחר שעזב זה את הכינוס השני של הרבנים המתקנים בפראנקפורט ע"י מין, כשרוב

ניים, ששאפו לטישטוש אפיה ההיסטורי-לאומי המיוחד של היהדות. גם בחיבור-צעירותו השני, „על גנוסטיציזם ויהדות“, הדין ב„ניגוד שבין הפילוסופיה וההתגלות“ ב„אחת התקופות הקדומות בתולדות-ישראל“, אין הוא נמנע מלציין את הדמיון לתקופתו הוא, שגם בה אינם חסרים אנשים כ„אחר“ (= מתקני-הדת הקיצוניים), שהם אצל ג' בחזקת בוגדים לאומיים, ולא אברה לו „התקווה להופעת דמויות כר' עקיבא“. אמנם לגבי התקופה האחרונה של תולדות-ישראל, תקופת-הגלות, מודה גם ג' בשליטת העקרון העיוני-פילוסופי על העקרון הלאומי-מדיני: „מהלך ההיסטוריה מתבטא בתקופה זו באיגון אסכולות ובשיטות עיוניות; היהדות הופכת למדע“. בזה מתקרב ג' ליתר אישי „חכמת-ישראל“ לגיוני-הם השונים. אבל הוא חש, שאין זה עדיין סופו של התהליך, ונראה לו ש„תפקידה של אידיאט-האל של היהדות הוא לארגן תחוקה דתית של מדינה“ (eine religiöse Staatsver-) „fassung“) שתגיע להכרת עצמה. אולם עדיין לא היו הדברים נהירים כל-צרכם אף לו לעצמו, ובהשקפתו על מהות תולדות-ישראל חלה בשנות ה-60 התפתחות נוספת. במאמר בשם Die Verjungung des jüdischen Stammes („התחדדות שות הגזע היהודי“) 1863 שלל את האמונה במשיח והסביר שכל יעודי הנביאים נסכים על סבל-העם; המאמר עורר מחאות מצד רבנים, אעפ"כ לא שלל ג' את האפשרות של יצירת מרכז יהודי בא"י, כפי שמוכח מכמה הערות ב„תולדות-היהודים“ (בגון בעניין חידוש הסמיכה, כרך ט') ובחוברתו „Briefwechsel einer englischen Dame über Judentum und Semitismus“ („חילופי-מכתבים של גברת אנגלית על יהדות ושמיות“), שפירסם בעילום-שם בתחילת תקופת חיבת-ציון (1883). אולם לא זו היתה בעיניו דרך-המלך בהתפתחות העם; גם בחוברת זו, ועוד יותר במאמרו The Significance of Judaism for the Present and the Future („ערכה של היהדות בהווה ובעתיד“, JQR, 1–2, 1889/90), מדגיש ג', כי חשיבותה העיקרית של היהדות היא בערכים המוסריים שהיא מקנה לעולם: „אם היהדות תעלם — יעלמו עמה יחד התביעות המוסריות שהיא מכילה, ואשר בהן תלוי המשך החברה והציוויליזציה“. זהו רעיון היעוד — ישראל כנס לגויים, שהיו לו מהלכים נרחבים בחוגי חכמת-ישראל ושג' קלט אותו עוד בימי לימודיו אצל ש. ר. הירש. היהדות היא גם הנרשאת היחידה של המונותאיזם, שהוא הדת הראצינאלית, הנבונה: „כי מציון תצא תורה ראצינאלית זר“; „הראצינאליזם אין לו נציג אחר אלא היהדות“ (בזה רמז ג' גם על התנגדותו הנמרצת לנצרות). שמירה על הדת הראצינאלית והפצת האמיתות המוסריות הנעלות הכלולות ביהדות — זהו תפקידם של היהודים בעולם, וזהו חשיבות היהדות בשביל תרבות העולם.

מפעל-חייו של ג' הוא „תולדות-היהודים“ שלו, ורוב חיבוריו האחרים בהיסטוריה של עמי-ישראל אינם אלא הכנות או השלמות למפעל-ענק זה. אע"פ שנעשו נסיונות לפניו, הן בידי נוצרים (בנוי) והן בידי יהודים (לוסט), לכתוב את תולדות עמי-ישראל, הרי היה מפעלו של ג' הנסיון המקיף הראשון לכתוב את תולדות-היהודים כתולדותיו של עם חי ומנקודת-ראות יהודית. יוסט נגרר בתיאור ראשיתה של הנצרות אחרי המסורת הנוצרית העיונית את היהודים, ואילו ג' כתב, כפי שהטעים הוא עצמו בשעתו לצנוץ, לא רק

נתפש לעתים לדעות קיצוניות. פירושו על שיר-השירים וקהלת הופיעו ב-1871 הפירוש לתהלים ב-1882, ובדרך-כלל לא זכו להד חיובי. בסוף ימיו רצה ג' לפרסם סכסס ביקרתי של התנ"ך, אך לא זכה להגיע לכך.

לעת זקנותו נטל ג' חלק במאבקה הציבורי של יהדות גרמניה על מעמדה האזרחי והמדיני נוכח הנחשול האנטי-שמי החדש. ב-1879 יצא טריטשקה (צ"ע) בהתקפה חריפה על כרך י"א של „תולדות-היהודים“, שדן בדורות האחרונים; הוא האשים את ג' ביהירות והתנשאות יהודית ובחוסר-רצון להתמוג עם העם הגרמני. ההתקפה עוררה תגובות מצד יהודים רבים, ואילו ג' עצמו יצא לסתור את רוב הנחותיו של טריטשקה בעיתונות. הוא ציין, כי למרות עברם המפואר נשתזרו היהודים בחיי אירופה המערבית, והם פאטריזטים של ארצותיהם; ג' הכיר את קשיי ההתמזגות בגרמניה, והשתדל להסבירם. הפולמוס נמשך, ובהתקפה נוספת טען טריטשקה, שג' רוצה להקים תרבות יהודית-גרמנית מעורבת בגרמניה, שהוא אדם „אורינטאלי“ זר לתרבות האירופית-גרמנית וכי; ג' השיב לו תשובה חריפה במאמר נוסף ב-1880. רבים מן היהודים המתבוללים מיהרו להסתייג מן העמדה הגאה והעזה של ג'; וכאשר הוקמה ב-1885 „הוועדה ההיסטורית היהודית“, שמתפקידה היה לפרסם את המקורות לתולדות-היהודים בגרמניה, לא הוכנס ג' לתוכה. אולם הוקרת הציבור היהודי הרחב לג' באה לידי ביטוי בומן חגיגות יובל 70 שלו ב-1887. בברלין פורסם ספר-יובל לכבודו — „עטרת צבי“. ג' הזמן ללונדון בכדי לפתוח בהרצאתו את „התערוכה של יהדות-אנגליה“. ב-1888 נבחר כחבר-כבוד של המחלקה ההיסטורית של האקדמיה במאדריד — הצטיינות מיוחדת להיסטוריון שתיאר את האינקוויזיציה הספרדית. ב-1887—1889 יצאה לאור מהדורה תמציתית ומקוצרת של חיבורו הגדול בשם Volkstümliche Geschichte der Juden („ההיסטוריה העממית של היהודים“) בשלושה כרכים, שהביאה את פרי מחקריו לאיש-העם. — לאחר מותו של ג' היה מפעלו ההיסטורי יסוד ושורש לכל השכלה היסטורית יהודית, והשפעתו נמשכת עד ימינו. הוא תורגם לשפות הרבה; על חוגי קוראי-עברית ביהדות אירופה המזרחית השפיע ביתוד תרגומו-עבודו ע"י ש. פ. רבינוביץ (יחד עם הרכבי) בשנות ה-90.

היסודות להשקפותיו של ג' על עמי-ישראל ועל תולדותיו הונחו, כנראה, בתקופת חברותו עם ש. ר. הירש ועוצבו בהשפעת רעיונותיו על היעוד הגדול שיש לעמי-ישראל כלפי העולם כולו. לרעיונות אלה, שבאו מעולמה של ההשכלה הברלינית בראיה שמרנית, נשאר ג' נאמן בקווים כלליים עד סוף ימיו. את דרכו העצמאית בחקר תולדות-ישראל פתח ג' בחיבורו „מבנה ההיסטוריה היהודית“. הוא יוצא, אמנם, ממספר רעיונות-יסוד גלילאניים (כגון העקרון ש„ההכרה העצמית היא הכוח הקובע בגורל העמים“, וכד') ומשתמש בביטויים ומונחים מתורתו של הגל, שנעשו מעין שפת-מלומדים מקובלת בגרמניה באותה התקופה, אולם כבר כאן מתבלטת גישתו המיוחדת לבעיות עמי-ישראל ולתולדותיו. ג' ראה ביהדות אורגאניזם מדיני-דתי מיוחד במינו, ש„התורה היא נפשו וארץ-הקודש גופו“; „התורה, האומה הישראלית היא נפשו וארץ-הקודש מאוגדים, הייתי אומר, בקשר בלתי-נראה לעין שאין לנתקו“. בזה הביע ג' את התנגדותו למתקני-הדת, אשר ראו ביהדות כנסיה דתית בלבד, ולמתבוללים העקרו

של יה"ב וכפי נוסח המאה 18 — הטרימינולוגיה ההיסטורית-רית שלו היא לעתים בדיקת זו של המאה 18 — ומגעו עם ההיסטוריוגרפיה הכללית היה מקריי ובלתי-מספיק" (י. בער, "לכירור המצב של הלימודים ההיסטוריים" [ספר מגנס, 35], תרצ"ח).

הכרכים השונים של חיבורו הגדול של ג' יצאו לאור בכמה מהדורות (אחזים מהם עד ל-5 מהדורות) עד מלחמת העולם I. תרגומים עבריים: הכרכים א' וג' (בשם "דברי ימי היהודים") בידי קלמן שולמן ור. קפלן ב-1875—1876; ההיסטוריה העממית והכרכים ד'—י' של החיבור הגדול עם קיצורים, השלמות והערות (בשם "דברי ימי ישראל") בידי ש. פ. רבינוביץ (עם הכרכים ואחרים) ב-1890—1899 (ג' עצמו השגיה על ראשית עבודת תרגום זה); כך י"א בידי י. א. טריווש ב-1908/09. תרגומים יידיים הופיעו ב-1897/98, 1913, 1915—1917. תרגומים אנגליים: ב-5 כרכים ב-1891—1892, עם מבוא וסקירת-סיום מאת ג' עצמו; ב-6 כרכים ב-1892—1898; ההיסטוריה העממית ב-5 כרכים ב-1919. תרגומים צר-פתיים: כך ג', הן בתקופת ראשית הנצרות וחורבן הבית, תורגם בידי משה הס (ע"ע) בשם "סיני וגולגולתא" ב-1867; כל החיבור ב-5 כרכים תורגם (בפיקוחו החלקי של המחבר עצמו) ב-1882—1897. החיבור תורגם גם לרוסית ולהונגאריה. בין שתי מלחמות-העולם החל להופיע גם תרגום פולני.

B. Rippner, *Zum 70. Geburtstag des Professors H. G.*, 1887; J. Abrahams, *H. G.: The Jewish Historian* (JQR. 4), 1892; C. Дубнов, *Исторический еврейства (Восход, 1892)*; Ph. Bloch, *H. G.* 1904; J. Meisl, *H. G.*, 1917; *Zum 100. Geburtstag von H. G.* (MGWJ), 61, 1917; *H. G. und d. jud. Geschichte* (Neue Jud. Monatshefte 3-4), 1917; G. Deusch, *H. G.: A Centenary*, 1917; M. Brann, *Aus H. Gens Lehr- u. Wanderjahren* (MGWJ), 62, 1918; S. Baron, *Gens Geschichtsschreibung* (ibid.), 1918; א. שמרלי, חיי ג' 1921; נ. רוטנשטיין, נסינו של ג' בפילוסופיה של ההיסטוריה" (ציון, ח'), תש"ג.

ש. אט.

גרץ'אן (חן), ר' זרחיה בן יצחק בן שאלתיאל

רופא ומשכיל יהודי במאה ה-13. ג' היה בן למשפחה

נכבדה בברצלונה, שהיגר לאיטליה, וסמוך ל-1277—1291 חי ברומא, שבה השמיע הרצאות פומביות בפילוסופיה ובפרשנות-המקרא. ג' היה חסיד מובהק של הרמב"ם ושיטתו העיונית, ורבים פנו אליו בשאלות בבעיות המרנ, ביניהם ר' הלל (ע"ע) מירונה. בתשובותיו של ג' מהרמב"ם את האמונה באמת הריאלית של סיפורים שונים שבתורה; מן התשובות הללו נתפרסמו אחדות ("אוצר נחמד", ב', 121, 124 ואילך [1857]). — כתביו של ג': א) פירוש על ס' משלי (נשלם ה' מ"ט/1289), נתפרסם ע"י י. שווארץ ("אמרי דעת", תרל"א); ב) פירוש על ס' איוב (נשלם ה' נ' או ה' ג"א/1291), נתפרסם ע"י הנ"ל (קובץ פירושים לאיוב: תקנת אנוש", 169 ואילך, 1868). שני הפירושים האלה ממוזגים בצורה יפה את דרך הפרשנות הפילולוגית עם דרך הפרשנות הפילוסופית, והם מצטיינים בעצמאות רחנית מרובה ובהסתייגות מכל ראיות המבוססות על דברי חז"ל ואפילו על דברי נביאים; בפירושו לאיוב מרבה ג' לבקר את הפירושים שקדמוהו, ובייחוד את ביאוריו של הרמב"ם. ג) פירוש למרנ או לקצתו (הפירוש על חלק מהספר נשתמר בכ"י). ד) פירוש לתורה או לקצתה (לא נשתמר). ג' אף חיבר הרבה תרגומים מערבית לעברית מפתבי אריסטו, גלנוס, אל-פראבי, אבן סינא, אבן-רשד, מפתבי הרפואה של הרמב"ם ועוד; מהם

היסטוריה של יהודים, אלא "הפעם היסטוריה יהודית". מתוך רגש עמוק הוא מתאר את מאבקה של היהדות על קיומה ועל ייחודה, את יסורי הגלות, את גבורת מקדשי-השם — וכנגדם את רשעותם של שונאי ישראל ורדפיו בכל הדורות. מתוך דבקותו הרעיונית ביהדות ומתוך תגובתו הנפשית היהודית-החיה על מה שעוללה הנצרות לעם-ישראל, הגיע ג' לידי שלילה חריפה של הנצרות כרת וכמוסר. משום כך אף התייחס בביקורת היסטורית קיצונית למקור-תיה הספרותיים, ולא רק לאוואנגליזנים אלא גם לאגרות פאולוס. אולם כתיבת היסטוריה יהודית בלשון הגרמנית לקהל-קוראים, שזיהה את עצמו בחלקו הגדול עם הלאומיות הגרמנית ועם העולם התרבותי של המערב הנוצרי, ע"י מחבר שיעוד עמו ועתידו לא היו ברורים לו כלל וכלל — לא היתה מן התפקידים הקלים. לכן נכשל ג' לא פעם בחוסר-עקביות, בסנטימנטאליות יתירה ובגישה אפולוגטית.

מבחינה היסטוריוגרפית היה "תולדות-היהודים" מפעל אדיר. ג' ניצל מספר עצום של מקורות בלשונות רבות, אם כי ברובם המכריע מקורות ספרותיים בלבד, שהרי הומר ארכיוני לתולדות-היהודים כמעט ולא היה ידוע בזמנו. הוא השתמש בשיטה הפילולוגית-הביקורתית והצלחה להבהיר כמה פרשיות סתומות בתולדות-ישראל. הוא תיאר תיאור חי ולבבי כל מה שהיה נראה לו כנכון ומתקבל על הדעת בתולדות העם והבליט את הכוחות והרעיונות אשר שמרו על קיומה של האומה בתקופות של סבל ומבחן. ע"י עיון בחיבוריהם ובמפעליהם של האישים הדגולים, בייחוד של אלה שהיו קרובים לרוחו (כגון הרמב"ם), הצליח ג' לשרטט שורה של פורטרטים היסטוריים חיים, תוך הדגשת מקומה של האישיות בחיי זמנה ובתולדות-העם בכללן. האינטואיציה שלו כהיסטוריון ראויה להתפעלות, ובכוחה זכה להשלים לפעמים את שחסר היה לו במקורות, כך, למשל, באו העדות שנתגלו בגניזה של קאהיר לאחר מותו של ג' ואישרו כמה מהנחותיו ביחס להתפתחות הפיוט ולתקופת האוגנים, שג' ביססן בעל-כרחו על השערות בלבד.

בצדם של היתרונות מוצא אתה את מגרעותיו של ג' ההיסטוריוגרפיה. בהתאם לדרך התפתחותו הרחנית ולאפיו היה בטוח באמת-המידה הראציונאליסטית, ולא היה מסוגל להתעלות מעל לדרך-שיפוט זו. לפיכך לא הגיע להבנת כוחות ותנועות שמהותן בתחום האיראציונאלי, וגינה תופעות כקבלה וכחסידות מיסודו של הבעש"ט כגידולים ממאירים בגופה של היהדות. ג' לא הכיר את תולדות היהודים בפולין, רוסיה ותורכיה, וצמידותו למסורת אנטי-ההשפלה גרמה לו לשנאה ממש ל"תלמודיסטים הפולניים המטושטשים" ("die polnischen Stockalmudisten"). הוא מכנה את היידישית בשם "שפת-חיות למחצה". בתיאור הסיבות לגזירות-ת"ח נגרר ג' אחרי ההיסטוריון הרוסי האגטישמי קוסטומא-רוב, שהטיל את האשמה במאורעות-הדמים על שחיתות היהודים, פרי הפילפול התלמודי, שעיקם את מוחם. — הצד החברתי והכלכלי בהיסטוריה נמצא מקופה בהיסטוריוגרפיה פיה של ג'.

היו שניסו להעביר הקבלה בין ג' ובין רנקה (ע"ע) או לראות השפעה ישירה של זה האחרון על ג', לנטינות אלה אין יסוד: "יסודות השכלתו (של ג') אינם נמצאים בעולם המחשבה ההיסטורית... כמו רוב חברי-היהדות, כל תכונת נפשו היתה רציונאליסטית לפי הירשה הפילוסופית

שיחד עמן היו מצטרפות לעתים למקהלות. פעמים רבות היו נלוות על אפולון, אל המוסיקה, אך גם על אֶתְנֵי, אלת מלאכות-הנשים והפעולה השכלית, או על אפרודיטי וארוס, וכן על דיוניסוס. לג' היו מקדשים ומזבחות, בין השאר באליס, בדלפוי ובביזאנטיון.

הג' היו דמויות מיתולוגיות חביבות ביותר על המחברים בספרות הרקוקו, באמנות הירבו לתאר אותן גם בתקופה העתיקה וגם בתרשה — ברנסאנס, בבארוק ובקלאסיציזם — הן בפלאסטיקה והן בציור (בוטיצ'לי, רפאל, קאנובה, תור-וואלדסן ואחרים).

Th Zielinski, *Charis and Charites* (Class. Quart. 1924, 158); A. H. Krappé, *Les Charites* (Rev. des Ét. Gr. 1932, 155), K. Kerényi, *Die Mythologie der Griechen*, 98 ff., 1951.

ט. רה.

גְרָצִיָנִי, רֹדוֹלְפוֹ — Rodolfo Graziani — (1882—1955). מצביא איטלקי פאשיסטי. ג' נתפרסם לראשונה בשל פעולתו בביעור כנופיות בדוים מתמרדים בלוב ב1922—1929. במלחמת-חבש ב1935 פיקד על הגיזרה הדרו-מית של החזית וכבש, יחד עם בדוליו (ע"ע), את כל ארץ-חבש; ב1936 נתמנה למארשאל, למשנה-למלך ולמושל כללי של חבש; בתפקיד זה דיכא באכזריות את שרידי ההתנגדות באוכלוסיה החבשית. בפרוץ מלחמת-העולם II נתמנה לראש הצבא האיטלקי שמעבר לים והכין את הפלישה מלוב למצרים. מפלתו הכבדה של מחנה ג' אשר מוגר כמעט כליל באופנסיווה הבריטית בחורף 1940—1941, שרשיה לא רק בשגיאות של ג' עצמו אלא בעיקר בליקויים בהנהלת-המלחמה הכללית של מעצמות-הציר בחזית המדבר המערבי באותה התקופה. אולם האשמה הודבקה כולה לג', והוא הודה מפיקודו. עם כניעת איטליה המלכותית לבעלות-הברית ב1943 הצטרף ג' ל"רפובליקה הסוציאלית" מיסודו של מוסוליני, ונתמנה למיניסטר-ההגנה וראש-הצבא. בעזרת הגרמנים אירגן פלוגות-ס"ס איטלקיות, אשר ביצעו מעשי-פשע רבים נגד האוכלוסיה ונגד קבוצות הפארטיזאנים שפעלו באיטליה הצפונית. בגמר המלחמה נאסר על-ידי הממשלה הדמוקראטית, וב1950 נידון ל19 שנות-מאסר באשמת בגידה; לאחר זמן מועט שוחרר בשל זקנתו. בסיונותיו לחזור לבימה הפוליטית ב1952—1953 כמנהיג המפלגה הנאו-פאשיסטית לא עוררו בקרב העם האיטלקי אלא לעג ושאי-נפש.

L. Salvatorelli, *Venti Anni tra due Guerre*, 1946².

גְרָצִיָנִי, אֶלְכְּסַנְדֵּר טִיכוֹנוֹבִיץ' — A. T. Гречанин-НОВ — (1864, מוסקוה — 1956, ניו-יורק), קומפוזיטור רוסי. בן דלת-העם; למד בקונסרוואטוריון במוסקוה ובפטרבורג (אצל רימסקי-קורסאקוב) והיה אחר-כך מורה לקומפוזיציה בקונסרוואטוריון במוסקוה. ב1925 יצא את רוסייה לפאריס וב1939 השתקע באה"ב. ברוסייה קנה לו שם בשירי ויצירותיו הדתיות לכנסיה האורתודוקסית, שבתן הנהיג חידוש — בהוסיפו לזמרה ליווי של עוגב ותזמורת; כתב גם מוסיקה דתית לכנסיה הקאטולית. חלק חשוב מיצירתו היא יצירה וקאלית ואינסטרומנטאלית בשביל ילדים ומחיי הילדים. כתב גם סימפוניות וקונצ'רטות, שתי

יצאו לאור התרגומים למאמרו של אל-פראבי „במהות הנפש“ (ע"י צ. ה. עדעלמאן [„חמדה גנוזה“, מה-מט, 1856]), וע"י ש. רוזנטל (1857]) ול"ט' הסיבות" המיוחס (בטעות) לאריסטו (ע"י א. שרייבר [עם תרגום הונגארי, 1916]). — ג' תרם הרבה, יחד עם הלל מוירנזה, להפצתה של הפילוסופיה בקרב יהדות-איטליה.

מ. שטיינשניידער, ציונים לתולדות ר' ד' חן (אוצר נחמד, כ', 1857, 245-229), *Hebr. Übers.*, 111-114; M. Steinschneider, *U. Cassuto, E. J.*, VII, 636-637, 1931 (הביבליו-גראפיה 1893).

י. ל.

גְרָצִיּוֹת (מלאט' gratia, חן), הכינוי הלאטיני של אֶלֹת־החן, הנקראות במיתולוגיה היוונית כאריטות (Χαριτες). הדעות מחולקות בדבר מוצאן מעולם-האור או

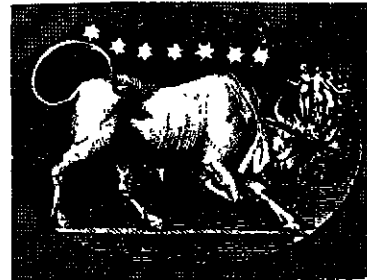

הנראציות בין קרני פרו של רוזניסוס, עם שבעת כוכבי הפליאדות. קאמארו רומי-הלניסטי

מעולם-החושך. לפי מסורות מסוימות היו הג' בנות זוס ואורינומי, בתו של אוקאנוס; לפי מסורות אחרות — בנות אל-השמים (אורינוס) או אל-השמש (הליוס) ואזר-הירח (איגלי); אולם יש אומרים, שהיו בנות אל-הלילה ואַרְבּוֹס („החושך“) או לְתִי (נהר „השכחה“ שבשאל).

לפי הַסִּידוֹס (ע"ע), שמסרתו היא השגורה ביותר, היו שלוש ג': אַגְלִיָה („פֶּאָרֶה“), אופרוסיני („שמחה“) ותְלִיָה („שפע“). אך יש שלא מנו אלא שתי ג': באתונה — אֶוֹכְסוֹ („הגדלה“) והַגְּמוֹנִי („ההולכת בראש“), בספרטה — פֶּאָגְנֶה („המזהירה“) וקְלֶטָה („הקראה“); כל השמות הללו יש בהם משום רמיזה למקורן של הג' בירח, האחרון קשור במנהג



הנראציות פיסול-שיש עתיק (סיינה)

לקרוא לירח בקול גדול בראשי-החדשים, שהם לילות-החושך. לפי דעה אחרת, היו הג' מסמלות מעיקרן את כחות-הצמיחה.

הג' היו מעין אפרודיטי (ונוס) משולשת. בציורים המקובלים ביותר הן מוצגות בדמות נערות ערר מות, האוחזות זו בכ-תף זו; אולם מעיקרן היו מתוארות כלבו-שות דווקא. הן היו נותרות בלב אלים ואדם את שמחת-היר-פי, וישבו על האולימ' פוס בחברת המוסות.

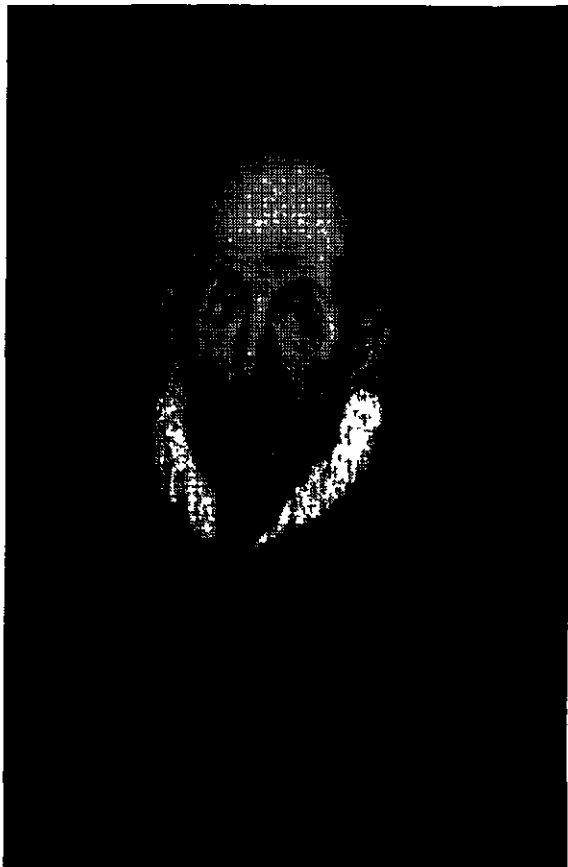

אל גרצ'נינוב: ריוקנו של זקן (ריוקוועצטו 7)

כמעט כלום. ב-1564 הגיע לוויניציאה; שם נעשה תלמידו של טיצ'ין (ע"ע), וכן היה חברם הקרוב של טינטורטו (ע"ע) ושל הציירים בני משפחת בסנו (ע"ע). ב-1569 נסע לפארמה; הכיר את יצירותיהם של קורג'ו (ע"ע) ופרמג'ינו (ע"ע). אח"כ המשיך בדרכו לרומא, ושם עבד 6 שנים בשירותם של רבייהכנסיה. בתקופת שהותו ברומא הרבה לעסוק ביצירות רפאל (ע"ע) ומיכלאנג'לו (ע"ע), שמהן למד הרבה, אך גם מתח עליהן ביקורת חריפה. סמוך ל-1575 עבר ג' לספרד. תחילה למאדריד, ואחרי-כך (1577) נשתקע בטולדו, ובה ישב עד סוף ימיו. באותה השנה, כנראה, נשא לאשה את קאטאלינה דה לוס מוראלס, אולם בצוואתו של ג' נזכרת חרונימה דה לאס קואואס כ"אשת סוד ואמונים", ומניחים שזו היתה אמו של בנו של ג' חורחה (1578—1631), שהיה אף הוא צייר וארדיכל ושערך את הרשימה הראשונה של יצירות אביו.

סליפה II הזמין ב-1579/80 תמונות אצל ג', אולם — כנראה — לא העריך אותן כראוי, והיחסים בינו ובין האמן נותקו. לעומת זה זכה ג' להזמנות מרובות מטעם הכנסיות, ואף מטעם אנשים פרטיים.

ג' קבע את דירתו בארמון, שעל סידורו הפנימי הגיעו לידינו עדויות שונות וסותרות. לג' יצאו מזניטין בשל למד-נותו; לאחר מותו נמצאו בספרייתו ספרי-מופת קלאסיים לרוב, מן הספרויות היווניות והלאטיניות העתיקות, חיבורי אבותי הכנסיה, וכן חיבורים רבים באיטלקית וקצת ספרים ספרדיים מכתבי דורו. מסתבר, שג' היה מעורב בחיי התרבות והספרות הערים של טולדו של ימיו. אפשר שהושפע גם מן המיסטיקה

אזרות ומוסיקה קאמרית ומקהלתית. בסיגנונו הוא מופיע כיוורש האסכולה הרומאנטית, בתוספת נימה לאומית מסויימת. כתב אוטוביוגרפיה: *Ma vie musicale en Russie*: (1934), M. Nathan, *Contemporary Russian Composers*, 1917; J. Yasser, *A. G. (The Musical Quarterly)*, 1942).

גרצ'נינוב, מיכאיל יעקובל'וויץ' — M. Я. Герцен — штейн (1859, אודסה — 1906), מלומד ומדינאי רוסי, יהודי מומר. ג' למד משפטים וכלכלה מדינית, התמחה במקצועות אלה בחו"ל ופעל כעסקן ציבורי ופוליטי ברוסיה. למרות המרתו ואע"פ שיצא שמו ככלכלן מלומד, לא אושר — בשל דעותיו הליברליות — במשך 15 שנה כמורה באוניברסיטה; רק ב-1903 נתמנה מרצה לכל-כלה מדינית וסטאטיסטיקה באוניברסיטת-מוסקווא. ג' היה ממייסדי המפלגה הקונסטיטוציונית-דמוקראטית ("מפלגת חופש-העם") ב-1905 ונבחר מטעמה כציר לדומה הראשונה. שם התבלט כמומחה לשאלה האגרארית והציע הכנת של הפקעת קרקעות-האצילים לטובת האיכרים תמורת פיצויים המתקבלים על הדעת. הוא נעשה אחד האישים השנואים ביותר על חוגי הראקציה, שבעיניה נשאר בחזקת "יהודי", ונרצח על-ידי שליחי "המאה השחורה", כששהה בנאות-הקיץ בטריוקי (פינלאנד). — ג' הניח חיבורים על השאלה האגרארית ברוסיה ובגרמניה.

גרקו, אל — El Greco (ספרדית: היווני), הוא דומניקוס תאופילופולוס — Δομήνικος Θεοτοκόπουλος (1541, כרתים — 1614, טולדו), צייר ופסל יווני-ספרדי. מניחים, שג' נולד בקאנדיה או בפודלה שבכרתים, שהיתה אז מושבה יוניציאנית; אולם על ימי-עוררו אין אנו יודעים

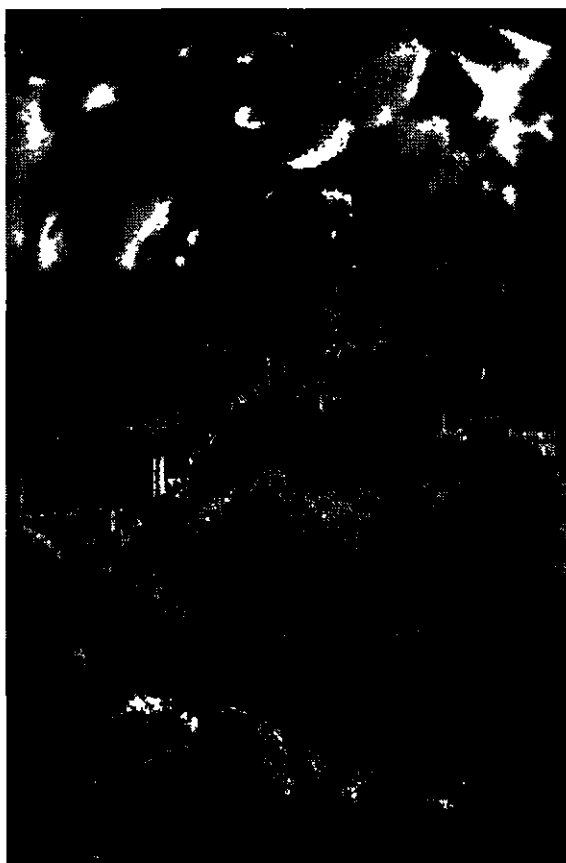

אל גרצ'נינוב: טולדו (בסופת-העמים)



אל ג' ג' ג' : סוּתוֹ שֶׁל פְּאֹרְצִיּוֹס הַקְרוֹשׁ (כְּסֹפּוֹרִיאֵל)

בעלי-התזונות האדירים שבציירי כל הדורות. יצירותיו האחרונות, כגון „ישו על הרהזיתים“, „פתיחת החותם החמישי“, „לאוקואון“, „גופה של סולדו“, נמנות עם גדולי הגילויים בתולדות האמנות כולה.

ג' נשכח תיכף לאחר מותו; רק במאה ה-19, כשנקנו כמה מיצירותיו הובאו לצרפת, עוררו את תשומת-לבם של דלקרואָה (ע"צ) ושֶסְרִיֹו (ע"צ). אולם יצירתו לא נתגלתה לתקופה החדשה במלואה אלא בסוף המאה ה-19 ע"י הצייר הספרדי איגנסיֹו סולואָגָה, שהתחיל אוסף תמונות מיצירותיו ג' והגיע את מוריס בָּרְט (ע"צ) לחבר על האמן הגדול הזה ספר, שעשה רושם רב. בינתיים הושפע סֶזַן (ע"צ) השפעה מכרעת ע"י יצירותיו של ג', שאמנם לא הכיר אותן אלא ע"פ רפרודוקציות לקויות; מכאן ואילך נמנה ג' עם האמנים ששימשו דוגמה ומופת לגדולי הציירים בדורות האחרונים — בראשם מְטִיס (ע"צ) ה„פובים“ (ע"צ). בתחילת המאה ה-20 עברו כמה מיצירותיו לסוּחָר, ופורסמו עליו מחקרים וגם חיבורים פופולאריים, ויצירתו הפכה לנחלת העולם התרבותי כולו.

F. Pacheco, *Arte de la pintura*, 1866²; M. B. Cossío, *El G.*, I-III, 1908; M. Barrès, *Le G. ou le secret de Tolède*, 1912; A. de Beruete y Moret, *El G. pintor de retratos*, 1914; H. Kehrler, *Die Kunst des G.*, 1914, 1920²; id., *G als Gestalt des Manierismus*, 1939; A. L. Mayer, *El G.*, 1926, 1931²; J. F. Willumsen, *La jeunesse du peintre El G.*, 1927; J. Cassou, *El G.*, 1931; R. Escholier, *El G.*, 1937; M. Legendre — A. Hartmann, *D. Th. du El G.*, 1938; L. Goldscheider, *El G.*, 1938; H. Kehrler, *G als Gestalt des Manierismus*, 1939; J. Cocteau, *El G.*, 1943; L. Bronstein, *El G.*, 1950; J. Camón Aznar, *Dominico G.*, 1950.

ש. 9.

של בני-דורו (הקשישים ממנו) תרזה הקדושה וחואן מאויליה, שהיה קרוב לעולם מחשבותיהם בשל מוצאו מן התרבות הביזאנטית. יתכן שקלסטר-רפניו של ג' נשתמר לנו ב„דיוקנו של זקן“ (עתה במוזיאון-מטרופוליטן בני-יורק), שרוב הביד-גראפים והחוקרים רואים בו דיוקן-עצמו; אך יש חולקים על כך. — מפעל-חיו של ג' הוא ציורי; אולם בעזבונו נמצאו גם 20 תבניות-גבס של פסלים 30 תבניות טיץ ושעווה; יש להניח שיצר פסלים גם מבהט. כמו כן הניח אחריו תכניות לבניינים.

ביצירתו של ג' ניתן להבחין בשלוש תקופות עיקריות: שנות-הלימודים באיטליה (1565—1575); שנות הבשלת סיג-נוֹו בֶטוֹלְדוֹ (1575—1601); שנות סיגנונו המאוחר (1602—1614). כבר בתקופה הראשונה ניכרת סביעת חותמו האמנותי של ג'. כמו באמנות הביזאנטית המאוחרת, מופיעות ביצירתו תיו דמויות מאַרְכוֹת, כשהן עומדות או נעות בעציבה של חנופה; הבעת-הפנים ותנועות-הגפיים מלאות פאתוס. בצב-עים בולטים ניגודים חריפים בין גוֹנִים קרים וחמים. סיגנון זה, שנפתח בין תקופות הרנסאנס הבארוֹק, ידוע בשם מְנִירִיוֹם (ה„סיגנון המצועצע“). נטיות מאניריסטיות אלו, שהיו סבועות בג' מטבע-ברייתו, נתחזקו עוד בימי לימודיו בבתי-המלאכה של טינטורֶטוֹ ושל באסאנו, שיצרו אף הם באותו סיגנון; כן השפיעו עליו השפעה של קים רשמי-האור שביצירות קורנֶז. ברומא עשתה עליו רושם רב אמנות-הקומפוזיציה של רפאל, וכן המוֹנוֹמֶנטָאליִת הפא-תטית של מיכלאנג'לו. אולם ביחד מייחסים השפעה רבה על ג' לפֶסֶל אֶלֶוֶסוֹ בְרוֹאֶטָה, תלמידו של מיכלאנג'לו, בעל יצירה סאטטית מובהקת.

בתקופה השנייה התפתחה אישיותו של ג' במלואה. הדמויות המַאֲרְכוֹת, על הניגודים העמוקים שבצבעיהן, נצטרפו עתה לקומפוזיציות אדירות; לעתים השתמש ג' בקומפוזיציה בצורת משולש בצירה המרכזי של התמונה, שלמד אותה מרפאל. הקומפוזיציה האלכסוֹנִית האפיינית לתקופת הבארוֹק אינה מופיעה בתמונותיו אלא לעתים רחוקות בסופה של אותה התקופה. בביצוע פרטי הפנים והחפצים מתחיל להתבלט בתקופה זו הַרְאָלִיזְם, שהוא טיפּוֹסִי לאמנות הספרדית. אותה הנטיה הראליסטית נפגשה עם רשמי-נעוריו הביזאנטיים, והוא הדין בנטיה הספרדית להשתמש בראליזם לביטוי רגשות דתיים-מיסטיים. דוגמות מובהקות לסיגנוֹנָה של תקופת-יצירתו זו הם „קבורתו של הרוֹזֶן אורגאס“ ו„דיוקנו של האינקוויזיטור הגדול“.

בתקופה האחרונה ליצירתו של ג' נעשו דמויותיו מאַר-כות עוד יותר; גופי אדם וחפצים תוארו בכתמי-צבע שוטפים, הצבעים עצמם נעשו לוחטים יותר, תנועות-הגוף והבעת-הפנים — נרגשות ונסערות עד כדי שיפרון שבאֶק-סטאזה, כאילו הדמויות פושטות את גשמיותן מתוך הדבקות הדתית. אף הנוף מאבד הרבה ממחשיותו ונעשה סמל לסערת-הרוח. במידה הולכת וגדלה נטה ג' לוותר על הקומפוזיציה הקלאסית מסביב לציר המרכזי לטובת חלוקה דרא-מתית של הגופים על פני השטח כולו. בכל אלה יש ביצירתו המאוחרת של ג' משום מעבר לסיגנון הבארוֹק; אעפ"כ סיגנונו של ג' יחיד במינו ומיוחד לבעליו ואינו ניתן להשי-תלב בשום סיגנון מן הסיגנונות הכלליים.

היווני ג' נתן את הביטוי המרשלם להתרגשות הקאתולית-ספרדית של תקופת הרפורמאציה-שכנגד. כאמן נמנה ג' עם

המדיניים. ב-123 נבחר כטריבון. הוא הבין שבתמיכת האיכרים המנושלים בלבד לא יוכל להתגבר על הסנאט, ולכן השתדל לשבור את כוחם של בעלי-האחוזות מן המעמד הסנאטורי בעזרת בעל-ברית — השכבה החדשה של אנשי העסקים ואילי-הכסף ממעמד הפרשים, שאותם משך לצידו בהציעו שני חוקים לטובתם: חכירת המיסים בפרובינציה העשירה אסיה נמסרה לידיהם, וכן נתמנו מביניהם שופטים בבתי-המשפט לביקורת המימשל והמינהל בפרובינציות, שהיו מורכבים עד אז מסנאטורים בלבד. את המון-העם העירוני משך ג' לצדו ע"י "חוק-הדגן", שהטיל על הממשלה להקים מכספיה-המדינה אסמים לאגירת תבואה ולתקלה להמוני העיר בזול. מתנגדיו של ג' האשימוהו בעידוד העצלנות ובטיפוח מעמד של הולכי-בטל טפיליים. אך ג' נבחר לטריבון ב-122, לאחר שבוטל החוק שאסר היבחרות שנה לאחר שנה למשרה זו. ג' המשיך בפעולת החקיקה והחמיר בביצוע החוק האגרארי, אלא שעתה הוברר שהוא נעשה תלוי בבעלי-בריתו מן הפרשים, ובהתאם לאינטרס המסחרי שלהם נאלץ לכלול בחוק האגרארי המחודש הצעה לייסוד מושבות של אזרחים רומיים לא רק באיטליה אלא גם מעבר לים. האיכרים לא רצו לעזוב את איטליה וקיבלו ביתר אהדה את הצעת מתנגדיו של ג' להקמת 12 מושבות חדשות, בנות 3,000 מתיישבים כל אחת, על אדמת איטליה — הצעה שלא נועדה אלא להסב את לב ההמונים מאחרי ג'. זה האחרון נעזב גם ע"י הפרשים, כשהציע להעניק זכויות של אזרחות רומית לחלק מן האיטלקים. כשהציג ג' את מועמדותו לכהונת טריבון גם ב-121, הוכרז ע"י הסנאט כאויב-המדינה. בעיר התלקחה מלחמת-אזרחים גלויה, שבה היתה יד הקונסולים והסנאט על העליונה. אחרי שנפלו כ-2,000 איש בקרבות ונכבש מבצרם של תומכיו ג' על האונטיק, שלח ג' יד בנפשו. הגראקקים לא השיגו את מבוקשם בפתרון הבעיה הסוציאלית. טיבריוס ג' לא הבין, שלא יתכן לקיים מעמד איכרים חזק בצד משק עבדוטי; ג' הכיר את הצורך בשינויים מעמיקים יותר, אך התעלם מן האמצעים האירגוניים והצבאיים שהיו דרושים לשם ביצוע הצעותיו המהפכניות. אולם פעולתם של האתים ותוצאותיה עירערו את יסודות החוקה והממשל, שהיו מושגתים על סמכות מסרתית מקודשת קדושת-דורות. מכאן ואילך התנהל מאבק בלתי-פוסק בין ה"אופטימאטים" ובין ה"פופולארים" על רכישת אהדת ההמונים לשם השתלטות על מנגנון המדינה. הופעתם של הגראקקים פתחה את שורת הפרות-החוקה ומלחמות-האזרחים, שלא נסתיימה עד להרס הרפובליקה והקמת הקיסרות.

Cambridge Anc. Hist. IX, 1-2; E. v. Stern, *Zur Beurteilung d. polit. Wirksamkeit d. Tib. u. G. G.* (Hermes, 1921); J. Carcopino, *Autour des Gracques*, 1928; F. Traeger, *Tib. G.*, 1928; A. Oltramare, *G. G.* (Hommes d'Etat, I), 1937.

ז. י.

בְּרָרָה, עיר וארץ בנגב של א"י, מקום מגוריהם של אברהם ויצחק (ברא' כ; שם כו). הארץ נמצאה בדרך למצרים, בשטח שבין קדש (לפי הקדמונים — פְּטרה, לפי הזיהוי הרחוק היום — עין-קדיראת) ובין שור (הביצורים שעל הגבול המצרי), וגובלת בצפון בתחום באר-שבע ועזה (ברא' י, יט; שם כו, א-ב; דהיי"ב יד, יב-יג). בארץ-ג'

בְּרָקְרוּס (Gracchus), משפחה רומית פלביית עתיקה. הראי שון מבניה שנודע בהיסטוריה היה הקונסול טיבריוס סמפרוניוס ג' בימי המלחמה הפונית השנייה, שכבש את קפואה אחרי שהצטרפה אל חניבעל. המטורסמים מבין הגראקקים הם האחים טיבריוס סמפרוניוס ג' וגיוס סמפרוניוס ג' בשליש האחרון של המאה ה-2 לפסה"ג, שחוללו מפנה מהפכני בתולדות הרפובליקה הרומית. הם היו בני הקנסור טיבריוס סמפרוניוס ג' ואשתו קורנליה בת סקיפיו (ע"ע) אפריקאנוס; זו האחרונה — „אם הגראקקים" — נעשתה בעיני הדורות המאוחרים סמל נעלה של האם הרומית.

טיבריוס סמפרוניוס ג' (Tiberius Sempronius G.; 133-163 לפסה"ג), היה בעל השפלה רחבה ונאם מזהיר. מסתבר, שמפני רבותיו — רטורים ופילוסופים סטואיים יורדיים — שמע על נסיונות המהפכה הסוציאלית של מלכי ספארטה האחרונים. ב-146 השתתף במצור קרת-חדשה בפיקודו של סקיפיו (ע"ע) אַמיליאנוס גיסו; ב-137 יצא בתור קונסול למלחמת-נימנטיה והיה פעיל במו"מ שהביא לידי הסכם עם הגומאנטינים. ב-133 נבחר לטריבון-העם, ומיד החל לתבוע את עלבונם של המוני האזרחים-האיכרים המנושלים מאדמתם ברחבי איטליה כתוצאה מהמשבר החקלאי הגדול בעקבות הרס החקלאות הזעירה, שנגרם על-ידי המלחמות, צמיחת הלאטיפונדיות והתהוות משק-עבדים מפותח. המנושלים נהרו לעיר רומא ונעשו שם פרולטריון מחוסר אמצעים ומחוסר מקצוע. ג' תיאר את מצבם: „לנלחמים בעד רומא ולנהרגים עליה אין כל — כי אם אור ואויר... הם נקראים אדוני-העולט, בשעה שאין להם אפילו רגבי-אדמה אחד". לשם פתרון בעיית האיכרים המנושלים הציע ג' חוק אגרארי שסעיפיו העיקריים היו: הגבלת האחוזות הגדולות ל-500 יוגרים (1,250 דונאם), הפקעת כל השטח הנותר של אדמת-הציבור מן הידיים הפרטיות שהחזיקו בה וחלוקתה בין האיכרים המנושלים בשיעור של 30 יוגרים (כ-75 דונאם) למשפחה. הצעה זו עוררה את התנגדותם הנמרצת של בעלי-האחוזות מן האצולה הסנאטורית, אע"פ שג' הציע להם פיצויים תמורת האדמות שתילקחנה מהם. כשהטיל אחד מחבריו של ג', הסריבון מארקוס אוקטאויוס, וטו על הצעת ג', עשה ג' את צעדו המהפכני הראשון: בניגוד לעקרון המקודש של חסינות הטריבונים הציע להדיח את אוקטאויוס מתפקידו — כמי שלא מילא בנאמנות את שליחות-העם — והצעתו נתקבלה. ביזמתו של ג' אף הוקמה ועדה לביצוע החוק האגרארי, שעם חבריה נמנו הוא עצמו ואחיו גאיוס. לשם פתרון הבעיות הכספיות הכרוכות ברפורמה הציע ג' להשיג תמס בחלק מכספי אַטְלוּס III (ע"ע) מלך פרגאמון, אשר הוריש את מדינתו לרומי; היתה זאת התערבות ראשונה של טריבון בענייני אוצר-המדינה, אשר בהם טיפלו עד אז חברי-הסנאט בלבד. כשהציג ג' — בניגוד למקובל — את מועמדותו לכהונת טריבון בפעם שנייה ב-132, יצא הסנאט בגלוי נגדו והאשימו בשאיפה לרודנות ובעירעור יסודות המדינה. בפזרום פרצה תיגרת-דמים בין אנשי הטיעה הסנאטורית ובין תומכיו ג', והטריבון 300 מתומכיו נהרגו. אמנם, החוק האגרארי לא בוטל להלכה, אבל ביצועו נפסק למעשה.

גיוס סמפרוניוס ג' (121-153 לפסה"ג) קיבל בנעוריו חינוך דומה לשל אחיו הבכור והיה קרוב לו בדעותיו; גם הוא היה נאם מזהיר, אך עלה על אחיו בהעזתו ובכשרונו

נכללו: רחובות (היום — ארחיבה, כ-20 ק"מ מדרום לחלוצה); שטנה (אולי שטנת ארחיבה); עשק; נחל-ג'; ג' — עיר-המלך. — הארץ הוצאה — על-ידי שבעת אברהם לאבי-מלך — מכלל הארץ היעודה לכיבוש לישראל (ברא' כא, כב-לב; ר' חול' ס', ע"ב, על דב' ב, כג) ולא היתה בגבול ההתנחלות (יהוש' טו).

אחרי ימי האבות אין זכר לעיר; ניכר שיוסף בן מתתיהו (קדמו' א', ב', א'; שם י"ח, ב') לא ידעה, וכן אין זיהוי למקום בתלמוד. הנסיונות מן המאה ה-4 ואילך לזהות את העיר ג' עם מקומות שונים בנגב ובחוף — אין להם על מה שיסמכו. נראה, שהעיר ג' היתה אי-שם בנגב הדרומי, בדרך המוליכה למצרים. המחקר הארכאולוגי בזמן האחרון הוכיח, שדווקא בתקופת-האבות (תקופות הברונזה הקדומות) נתקיימו בסיבות אלו ישובים חקלאיים רבים.

כמושג גאוגרפי נשתמר השם ג' גם אחרי חורבן העיר ג' לגבי תחומה של ארץ-ג' לשעבר. זהו, כנראה, מובן השם כבר בדה"ב (יד, יב); השבעים גורסים ג' גם בדה"א (ד, לח), וע"פ ב"ש השמ"ב (י"ג, כ"ד; השו' חשמ"א י"א, ג"ט). בתקופה מאוחרת יותר קראו לתחום זה (עד "נחל-מצרים") בצורה מיוזנת: גרייקי (יר' שביע' ו', א'; בר' ג"ב, ו'; שם, ס"ד, י"ג) או: גרייטיקי (אוזבויוס, אונומסטיקון 60, 7-9), ועם שטח זה זיהו את ג' שבמקרא. אוזבויוס (שם) קובע את מקומה במרחק של 25 מילין "מבית-גוברין לצד דרום"; גם במפת-מידבא מצויירת ג' דרומית-מערבית מבאר-שבע.

בארץ ג' ישבו בתקופת האבות פלשתים (ברא' כא, לב—לד; שם כה, א, טו-יח), שנחשבו כיוצאי פלחים (ברא' י, יד); הם היו רועים, שעליהם עמד מלך, וברית היתה כרותה בינם ובין אבות-ישראל. מסתבר, שיש להבדיל ביניהם ובין הפלשתים המאוחרים. שנתייחסו במוצאם לכפתור (דב' ב, כד; עמוט ט, ז) והיו שכבה צבאית בעריהסרנים ואויבים מושבעים של עמי-ישראל. אם נכונה גירסת השבעים (גדר = ג'), ישבו בארץ-ג' בתקופת המלוכה עממים שונים

קצר אחרי מותו. ג' היה אסטרולוג אדוק, ובחיפושיו אחרי ה"אלמגסט" של פטולמאיוס, שהיה מהולל בכתבי האסטרולוגים, הגיע סמוך ל-1170 לטולדו שבידי המאורים, שכן לא נמצא חיבור זה בידי הנוצרים הלאטיניים. בטולדו למד ערבית והתמסר למלאכת התרגום הלאטינית, בראותו את שפע הספרים בכל התחומים, שהם כתובים ערבית, וכחמלתו על הלאטינים בגלל מחסורם בספרים. תלמידיו רשמו שמות של 71 ספרים שתירגמו ג', ומסתבר שלגבי חלק מהספרים הללו שיתפו אחרים פעולה אחר במלאכת-התרגום; אך יש מייחסים לו גם תרגומים שלא נזכרו ברשימתם של תלמידיו. ג' נחשב למתרגם מערבית של כמה מספרי אריסטו (האנאליטיקה האחרונה, הפיסיקה, על השמים, ספר ההוויה וההפסד, על המטאורים), של מפרשו אלכסנדר האפודיסי, של אוקלידס ושל ארכימדס, ויחד עם הספרדי המסתערב גליפוס — של האלמגסט, וכן של חיבורים של אל-פראבי ושל יצחק ישראלי (ספר היסודות וספר ההגדרות), של הקאנון של אבן-סינא, של כתבים רפואיים של גאלנוס, היפוקראטס, א[ל]-ראזי ואבן-קאסימ, ועוד הרבה. עי"כ נעשה ג' גורם חשוב לחידוש הכרת הפילוסופיה, הרפואה והמדע הקלאסיים במערב ולהתפתחות האסכולאסטיקה הנוצרית. בתרגומו לספרי-הרפואה חידש הרבה מונחים לאטיניים, אשר נשתמרו ברפואה עד היום. החשוב בין התרגומים המיוחסים לו מבחינת ההשפעה על תולדות המחשבה הנוצרית ביה"ב היה, אולי, Liber de causis ("ספר הסיבות") — טכסט ערבי שהוא ציבוד חיבורו של הנאופלטוניקן פרוקלוס (ע"ע).

B. Boncompagni, *Della vita e delle opere di G. C.* (Atti d. Accad. da Lincei, 1851); M. Steinschneider, *Die europäischen Übersetzungen aus dem Arabischen*, 1904-5; K. Sudhoff, *Die kurze Vita und das Verzeichnis der Arbeiten G. v. C.* (Arch. f. Gesch. d. Med., VIII), 1914; G. Sarton, *Introduction to the History of Science*, II³, 282-283, 338-344, 1927; L. Thorndike, *A History of Magic and Experimental Science*, II, 87-90, 1929; H. Bédouet, *L'auteur et le traducteur du Liber de Causis* (Rev. Néoscol. de Philos., XLI), 1938.

ד. ש.



ג'רש. רצפת-פיסוס סביח"נ (תמנח 6 לכח"נ)

ג'רש (גרסה, ערב' جرش), עיר עתיקה בעבר-הירדן צפונית ליבוק, שהרבותיה נמצאות עליה כפר צ'רקסי קטן, בין עמאן ואירביד. גובה המקום 570 מ'; הסביבה פורייה, עשירה בשדות, בשרידי-יערות ובמקומות יפינות. ליד העיר עובר נחל-ג'רש. השם ג' וקצת חרסים מעידים, כי המקום כבר היה מיושב בתקופה הישראלית; אולם העיר נזכרת ראשונה רק בתקופה ההלניסטית. שמה העתיק "אנ-טיוכיה שעל גהר-כריסורואס" מעיד, כי הישוב ההלניסטי נוסד בימי בית-סלוקוס, כנראה על-ידי אנטיוכוס IV, אע"פ שאגדה יוונית מייחסת את ייסוד ג' לאלכסנדר מוקדון. תהום שלטונה של העיר השתרע בדרום עד מעבר ליבוק, בצפון —

מן חם": פושים, לובים, מעונים (דה"א ד, לט—מא; דה"ב יד, יב—יג; שם טז, ח).

י. ז. הרביץ, ארץ ישראל ושכנותיה, א', ע' גרר, תרפ"ג; י. ברצבי, ספר השמרונים, 116, תרצ"ה; י. מ. גרינץ, הפלשתיים בגרר והפלשתים שלחוף הים (קובץ מדעי לזכר מ. שור, 103), תש"ה; הנ"ל, עליית הפלשתים הראשונים בכתובות, תרביץ י"ז, 32, תש"ו; הנ"ל, שם י"ט, 64, תש"ה; י. אהרוני, ארץ ג' (ס' ארץ-ישראל, ג', 108), תש"ד.

י. מ. ג.
ג'רדום מקרימונה — Gerardus Cremonensis — (סמוך ל-1114, קרימונה — 1187, טולדו), גדול המתרגמים מערבית ללאטינית ביה"ב. על תולדות חייו ידוע לנו מרשימה ביזנטיקה וביבליוגראפיה שחיברו תלמידיו זמן

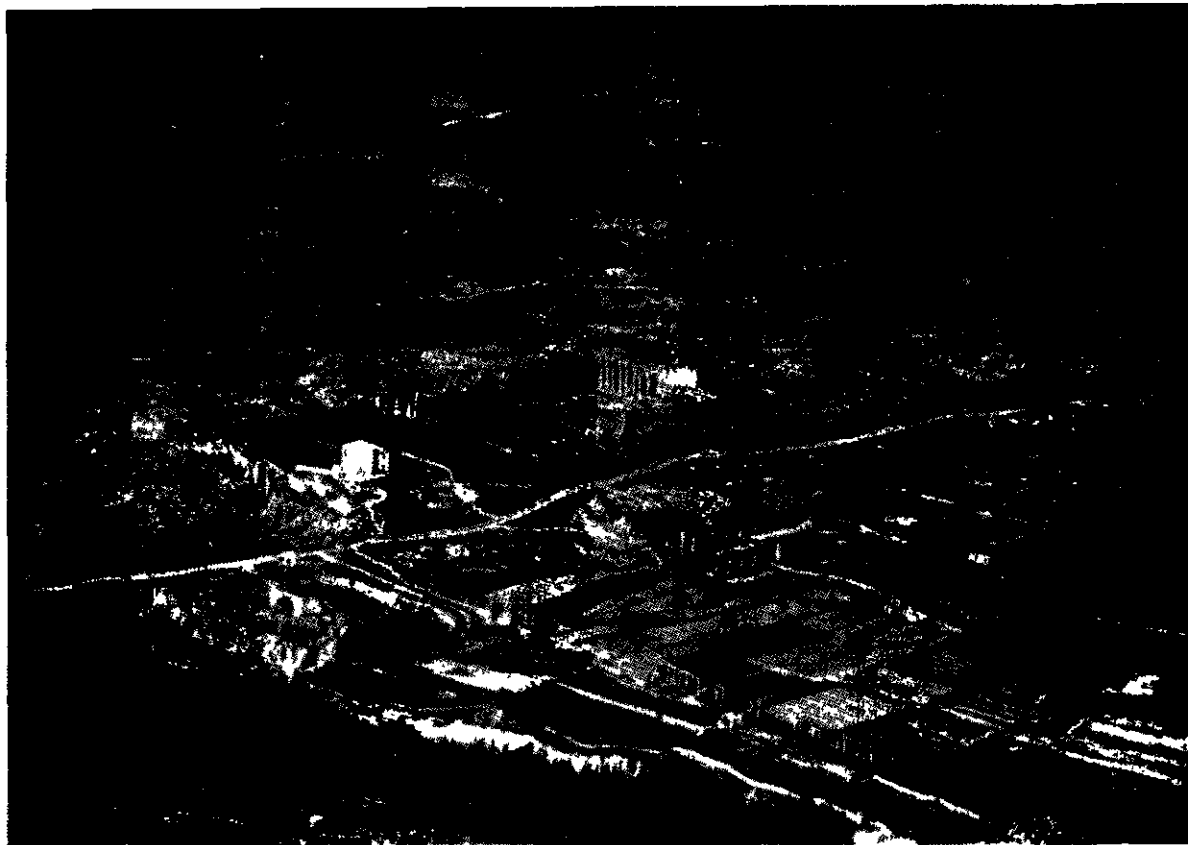

חרבות נרש. החלק הצפוני

הגשר, בתי-מרחץ, וכן חרבות של כנסיות רבות, ובהן רצפות פסיפס מקושטות בתיאורי-ערים ודגמים מעולם החי והצומח (תמונות נוספות ע"ע ארץ-ישראל, עמ' 413, 418). בעיר נמצאו למעלה מ-500 כתובות יוניות ולאטיניות. ביסודות כנסיה אחת נמצאה רצפת-פסיפס של בית-כנסת, ועליה כתובת יהודית-יוונית ותיאורים של תיבת-נח, מגורה וכלי-קודש שונים. — ר' יהושע הגרסי, תלמידו של ר' עקיבא (עיר' כ"א, ע"ב; איכ"ר ג', מ"ד), נקרא אולי, על-שם ג'.

H. Guthe, *Das Land der Bibel*, III, 1, 2, 1919; C. H. Kraeplin, *Gerasa: City of Decapolis*, 1938.

מ. א. י.

גֵרְשׁוֹיִן, ג'ורג' — George Gershwin — (1898, ניו-יורק — 1937, הוליווד), קומפוזיטור אמריקני יהודי. בנעוריו הועסק כפסנתרן ע"י הנהלת בית-הוצאה מוסיקאלי, ובאותן השנים כבר חיבר את זמרי הראשונים. עד מהרה יצא שמו כפסנתרן וקומפוזיטור בין המוסיקאים, העוסקים בענף הזמר הפופולארי והרווי, והוא קיבל הזמנה ראשונה לחיבור פארטיטורה לרווי, שהוצג ב-1919. באותה השנה עורר הזמר שלו Swanee, שבוצע ע"י אל ג'ולסון ברודוויי „סינבאד", סנסאציה בקהל. לאחר מכן חיבר ג' כמה פארטיטורות למחזות שהוצגו בברודוויי, וכן מוסיקה לסרטים. ב-1924 הוזמן ע"י פול ג'יטמן (ע"ע) לחבר קומפוזיציה סימפונית לג'ו; יצירתו „ראפסודיה בכחול" (הכתובה לפסנתר ולתזמורת-ג'ו) בוצעה לראשונה ב-1924 בניו-יורק ושימשה נקודת-מוצא להנהגת יסודות הג'ו במוסיקה האמנותית, והיא נמנית עד היום עם נכסי-צאן-ברזל של תכניות הקונצרטים. לאחר ההצלחה הזאת החליט ג' להשלים את ידיעותיו במלאכת הקומפוזיציה והתחיל ללמוד מפי ראובן גולדמרק (ע"ע). לאחר מכן חיבר את „הקונצ'רטו לפסנתר בפה

עד מעבר ואדיי-אבס, במערב — עד רגב, ובמזרח — עד המדבר. בשעת ירידתה של הממלכה הסלווקית השתלטו על ג' שליטי פילאדלפיה (עמאן) זנון ותאודורוס. אלכסנדר ינאי כבשה מידם, היא היתה בידי החשמונאים עד ימי פומפיוס. גם אח"כ נותרה במקום עדה יהודית, שקיימה יחסי-ידידות עם שאר התושבים. בימי השלטון הרומי עלתה חשיבות העיר האוטונומית ג', ביחוד לאחר כיבוש ארץ-הנבטים בידי סריינוס (105 לסה"נ), וייסוד הפרובינציה ערביה. הכביש הגדול, שחיבר את בצרה עם אילת וים-סוף, עבר דרך ג' ועשאה לאחד ממרכזי מסחר-האורחות. בשעת מלחמת-החורבן שלחו תושבי-ג' את היהודים מן העיר, בלא לפגוע בהם. בימי אדריינוס קיסר — שביקר בעיר ב-129/30 וקבע בה, כנראה, את מפקדתו בימי מרד בר-כוכבא — ובימי יורשיו הגיעה ג' למרום התפתחותה וזכתה בכמה בניינים מפוארים. בימי קאראקאלה (המאה ה-3) קיבלה ג' את התואר „קולוניה רומית". באמצע המאה ה-3 התחילה תקופת ירידה, שנמשכה עד אמצע המאה ה-5, אולם אחר-כך ידעה ג' תקופת-פריחה חדשה — כעיר נוצרית: היכל-דיזניסוס נהפך למרכז פולחן נוצרי; בשנות 464—611 נבנו בה 11 כנסיות, אחת מהן על חרבות בית-הכנסת היהודי. ירידתה הסופית של ג' הוחשה ע"י הכיבוש המוסלמי (635). במאה ה-8 נחרבה העיר ברעידות-אדמה רבות, והיא היתה עזובה וחרבה במשך יה"ב וגם לאחריהם, עד להתיישבות הצ'רקסים לאחר 1878.

התפירות בג' מטעם משלחת אנגלית-אמריקנית החלו ב-1928. מחורבותיה נחשפו: קשת-הנצחון, חומת-העיר, ההיפודרום, היכל-זוס, 2 תיאטראות, הפורום (שוק-העיר העגול), רחוב-עמדים באורך 800 מ' החוצה את העיר, מעיין ציבורי (נימפיאון), היכל-ארטמיס עם כניסה מפוארת המחזרת אל

גרשוין, וסולוד מיכילוביץ' — B.M. Гаршин — (1855—1888), סופר רוסי. ג' היה בן למשפחה מן האצולה הוזעירה באוקראינה. בהיותו סטודנט באוניברסיטה בפטרבורג התנדב — למרות השקפתו הפאציפיסטית המובהקת — כטוראי במלחמת רוסיה-תורכיה ב-1877—1878, כדי להיות „קרוב לעם ושותף לסבלו“.

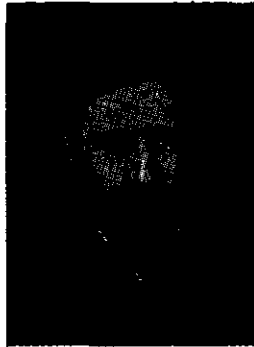

1. ס. נארשין

הוא הצטיין בגבורתו ונפצע בקרב. סיפורו „ארבעה ימים“ (1877; עברית: מ. בראליצור, 1924 [מבחר הסיפור הרוסי, 1952, 116—122]), שבו תיאר את אימת חווייתו של פצוע, שנשאר מוטל בשדה-הקרב בין החללים, הוציא לו מוניטין, והוא הקדיש עצמו לספרות. מראשית שנות ה-80 נתגלו בג' סימני מחלת-רוח, שבאה עליו בהתקפים לסירוגין. בראיון עם אישה-שלטון לוריס-מליקוב (ע"ע) ניסה ג' לשכנע את הממשלה לפייס את התנועה המהפכנית. בוויכוח נרגש עם ל. טולסטוי דן באפשרות של אושר המין האנושי. בינתיים שירת ג' במשרדים כלכליים, ואף נשא אשה. אולם ב-1887 גברה מחלתו והביאה אותו לידי התאבדות.

יצירתו של ג' נותנת ביטוי ללבטים נפשיים הנובעים מרגישות-ייתר מוסרית ומאכזבה מן המציאות התברתית והתרבותית. עיקרה ניתוח פסיכולוגי של הלכידות של ספקות ויגון, נושאה — יסורים, דם ומורא, וסיגנונה — ראליוזם מהול בציוויריות סמלית. אחדים מסיפוריו מוקדשים להטטה אנטי-מיליטאריסטית, אחרים — להיפוש צלם-האלוהים באדם הנתון בשפל המוסרי. בזה, וכן ברחמיו על סבל האדם, דומה ג' לדוסטויבסקי, אלא שחסרים לו העומק והדמיוניות של זה. הטוב בסיפוריו הוא „הפרח האדום“ (1883), שבו מתאר ג' אמן חולה-רוח, הרואה את כל הרע בעולם מרוכז בפרח אדום, ונותן את חייו על קטיפתו לשם עקירת הרשעה מן הארץ.

Памяти В. М. Г. а (Художественно-литературный сборник, 1889; Г. А. Бялый, В. М. Г., 1937. א. א.

בנו גרשם בן יהודה מאור הגולה (סמוך לד"א תש"כ/960 — ד"א תשפ"ח/1028), מראשוני גדולי התורה ומאבות-ההוראה ביהדות אשכנז, ממעצבי דמותה הרוחנית של היהדות האשכנזית ביה"ב. הידיעות המוסמכות על חייו של רגמ"ה מצומצמות מאד. הוא נולד, לפי הנראה, במקץ, אבל מקום ישיבתו היתה מינץ (= מגנצא; אור זרוע, ב/ רע"ה); שם נכתבה הכתובה שנתן לאשתו השניה ז'נא בד"א תשע"ג, ובבית-הקברות הישן בעיר זו נמצאה מצבה ועליה חקוק: „צור הוצב לזכר ר' גרשם ברי' מאור הגולה“. לרגמ"ה היה אח בשם ר' מכיר, שחיבר לכסיקון בשם „אלפא ביתא דר' מכיר“; הספר אבד, אך הוא נזכר בפירושי רש"י (ברא' מג. יא; פסח' ג, ע"א; סוכה י"ב, ע"ב; חולין כ, ע"ב). על בנו של רגמ"ה ידוע, שהוא נאנס להמיר דתו ולא הספיק לחזור בתשובה, ואביו התאבל עליו אחרי מותו (אור זרוע, ב/ תכ"ח); משערים, שהבן המיר דתו בזמן גזרת הגירוש של הינריך II על יהודי-מגנצא ב-1012. — מבין רבותיו מזכיר רגמ"ה את ר' ליאונטין: „...ר' ליאון שלמדני

מאז'ור“ (An American in Paris, 1925). (אמריקני בפאריס, 1928) ואת „הראפסודיה השנייה“ (1931). יצירתו האחרונה היא האופרה „פורג'י ובס“ (1935), המבוססת על מחזה שנושאו לקוח מחייה-הכושים. גם האופרה הזאת — שהוצגה בין השאר אף בישראל — נודעה לה הצלחה מרובה וקיימת. ג' מת בהוליווד בעקבות ניתוח של גידול במוח. נשרף של ג' בקומפוזיציה נשאר לקוי על אף לימודיו, והמשימות שהציג לעצמו עלו על יָלְתו. אולם הספונטאניות שבהמצאתו, גישתו הרעננה, המקורית ומלאת-החיים לניסוח רעיונותיו — יש בהן כדי לשכנע את ההדיוטות והמוסיקאים המקצועיים כאחד. ג' היה הראשון שהצליח להעביר את הג'ז הסינתטי לדיאלקטיקה של המוסיקה האמנותית.

J. Goldberg, G. G.: A Study in American Music, 1931; M. Armitage, G. G., 1938, D. Ewen, G. G.: A Journey to Greatness, 1956.

י. טל

גרשונוף, אלברטו — Alberto Gerchunoff — (1884—

טולצ'ין [פולין] — 1950, בואנוס-אירס), סופר ארגנטיני יהודי. בהיות ג' בן 5 היגר אביו עם משפחתו לארגנטינה והיה אחד המתיישבים הראשונים במושבות היהודיות. ב-1901 עבר ג' לבואנוס-אירס; בראשונה עבד כרוכל וכפועל, אך במהרה התחיל להתפרסם ע"י מאמרים בעיתונים. ב-1908 נתקבל במערכת העיתון הגדול La Nación ועלה עד לדרגת עורך ראשי; בתפקיד זה שימש עד מותו. ג' פירסם אלפי מאמרים, מסות וסיפורים בעיתונים וכתבי-עת; רבים מהם מצטיינים בשפער-רעיונותיהם ובסיגנונם השנון. ג' חיבר ספרים על סרוואנטס, על הינריך היינה, על שפינוזה, ועוד. ספרו העיקרי הוא Los Gauchos Judíos („הגאוצ'ואים היהודים“, 1910; תורגם לכמה לשונות), קובץ סיפורים מחיי האיכרים היהודים בארגנטינה.

Rosa Resnick, A. G. (Judaica, No. 139), 1945.

גרשוני, גריגורי אנדרייביץ' — Г. А. Гершуни — (1870—

1870), מינסק — 1908, ציריך), מהפכן רוסי, יהודי. לפי מקצועו היה רוקח; כעסקן ציבורי עסק תחילה בפעולה השכלתית-תרבותית בין ההמונים. הוא נרדף ע"י השלטונות, ולאחר שנאסר פעמים אחדות נצטרף ב-1900 למהפכנים הטרוריסטים היה ממייסדי המפלגה הסוציאל-רולוציונית ב-1902. ג' עמד בראש „האירגון הלוחם“ של המפלגה ואירגן וביצע — יחד עם אָוֶף (ע"ע) — את רציחתם של כמה מאנשי השלטון השנואים ביותר. ב-1903 נאסר כתוצאה מבגידת אחד מחבריו, שפעל כסוכן הבולשת. ג' הועמד למשפט צבאי ונידון למיתה, אך פסק-הדין הימתק למאסר-עולם עם עבודת-פרך. ב-1906 הוגלה לסיביר המזרחית, אך ביצע בריחה נועזת ביותר והגיע דרך יאפאן לאמריקה, ושם נתקבל בהתלהבות רבה. בשנותיו האחרונות חי באירופה המערבית והשתדל לכוון משם את פעולות מפלגתו ברוסיה. הוא הטיף לאיחוד הסוציאל-רולוציונרים עם הסוציאל-דמוקראטים ולריסוק הפעילות הטרוריסטית. הוא סירב להאמין בבגידתו של אָוֶף, שהוכחה זמן מועט אחרי מותו של ג'. — ג' חיבר „זכרונות“, ושירו „המעגן ההרוס“ זכה בשעתו לפופולאריות רבה.

ג. גרשוני, זכרונות (תרג' א. ז. רבינוביץ', תרע"ט: מ. מ. רונגוביס, זכרונותיו של סוציאליסט-רולוציונר (תרג' י. שטיינברג), תרצ"ה; ו. טשערנאָו, ג. ג. זיין לעבען און טען טיגקייט, 1934; הג'ל, יידישע טוער און דער פּאַרטיי פון די סאָציאַליסטען-רעוואָלוציאָנערן (תרג' ו. שולמאן), 1948; A. Aldanov, Oč Aseče u G., 1930.

על המקרא) על דעתם של ר' יהודאי גאון ור' שרירא גאון (תשוב' מהר"ם, רס"ד). מדבריו ניכר, שידע גם את המשפט הכללי המקובל באשכנז ואף הושפע ממנו (תשוב' חצ"ל, צ"ז). — פסקידיניו שימשו כמקור לחכמי צרפת ואשכנז. הפירושים המיוחסים לרגמ"ה למסכתות: בבא בתרא, תענית, מנחות, ערכין, תמורה, כריתות, מעילה, תמיד וחולין (הופיעו בש"ס וילנא, תר"ם—תרמ"ו), אינם של רגמ"ה: רק היסוד הונח על-ידו, ואילו בחיבור הפירוש השתתפו כמה וכמה מתלמידיו ותלמידי-תלמידיו; ספר "הערוך" אף קורא לו פירוש "חכמי מגנצא". פירוש זה נדחה מפני פירושו של רש"י, וכמעט שלא הכירוהו עד זמנו של ר' בצלאל אשכנזי (צ"ע). — רגמ"ה העתיק את "המסורת הגדולה" הגיה אותה (ר' הערתו של יעקב בן חיים אבן אדונייהו לוי' ה. מקראות גדולות, ויניציאה רפ"ד).

רגמ"ה היה מן הראשונים שבין חכמי צרפת ואשכנז שחיברו סליחות ופזמונות. סליחותיו (מהדורה חדשה ע"י א. מ. הברמן, תש"ד) נתקבלו בכל קהילות-אשכנז; ביחוד נתפרסם ונתחבב על העם הפזמון "זכור בריה", שנכלל בסדר הסליחות של ערה"ש. סליחות אלו מצטיינות בטשטות ובסב-עיות של לשונן ובהמיית-הלב, שבה משתקפות הצרות והגזרות שחברו על בני-הדור, והן מרעידות את לבו ונפשו של הקורא.

ד. ב. גולדברג, כרם חמד, ח', 106, 109, 1854; א. לנדסהוט, עמודי העבודה, א', 57, 1857; א. ה. ווייס, דר"ד, ד', 314-316, תרס"ד; ש. י. פיין, כנסת ישראל, 219, 1886; ח. מיכל, אור החיים, 307/8, 1891; גרין-שפיץ, דברי ימי ישראל ג', 374; ג. שמחוני, רגמ"ה (השלוח כ"ח), 1913; י. בער, היסודות וההתחלות של ארגון הקהלה היהודית בימי הביניים (ציון, ט"ז), תש"י; ש. אידלברג, חוקים גרמניים באחת התשובות של רגמ"ה (ציון, י"ח, 83-87), תש"ג; הנ"ל. L. Zunz, *Zur Geschichte und Literatur*, 238, 1845; A. Epstein, *Der G. Meor Hagolah zugeschriebene Kommentar* (Festschr. M. Steinschneider), 1896; L. Finkelstein, *Jewish Self-Government in the Middle Ages*, 1924; id., *MGWJ*, 1930; E. Hildesheimer, *Jeschurun* 11/12, 1926; F. I. Baer, *MGWJ*, 71, 1927, id., 74, 1930. ש. א'.

גרשם, סר תומס — Sir Thomas Gresham — (1519—1579), סוחר, סוכן-כספים ודיפלומטט בשירות הממשלה הבריטית ומייסד הבורסה הלונדונית. ג' נתחנך בקימברג' ואח"כ נכנס לבית-מסחרו של דודו. ב1543 נעשה חבר של "אגודת סוחריה-הסידקית" (Mercers' Company) ורכש לו הון רב. ב1551 נעשה ליועץ הממשלה הבריטית בענייני-כספים ושימש כסוכן-כספים של האוצר (בהפסקות קצרות) עד 1574. ע"י הסכמים עם אגודת סוחריה-חוק (Merchant Adventurers) על בסיס של חלוקת זכויות-יצוא תמורת מתן מלוות לממשלה וע"י שיטות דומות לאלו הצליח ג' לסלק תוך שנים מועטות חובות גדולים שקבה הממשלה הבריטית לעיר אנטוורפן ולגופים אחרים בארצות-השפלה, בזמן ששערי-החליפין של הליי"ש לא היה נוה לאוצר הבריטי. — ב1558 היה ג' חבר במועצה של המלכה אלי-זאבת; ב1559—1561 היה שגריר בארצות-השפלה וב1567—ברובנסות-פארמה.

ב1561 הציע ג' לבנות בורסה בלונדון, בתנאי שהעיר תספק את המגרש. הבורסה, שנקראה Royal Exchange (בית-החליפין המלכותי), נפתחה ע"י המלכה אליזאבת ביאנו-אר 1571. ג' כיסה את הוצאותיו ע"י השפרת חנויות בקומת-הקרקע של הבניין; בצוואתו הפקיד את ההכנסות משכר-

רוב תלמידי זצ"ל חכם מוסלא. תלמידיו המפורסמים של רגמ"ה היו: ר' יהודה הכהן, ר' אליעזר הגדול, ר' יעקב בן יקר, ר' יצחק בן יהודה; השנים האחרונים היו רבותיו של רש"י.

את יחס ההערצה של הדורות לרגמ"ה ביטא רש"י בדבריו: "רבינו גרשם זכר צדיק וקדוש לברכה, שהאיר עיני הגולה וכולנו מפיו חיין, וכל בני גלות אשכנז וכיתים תלמידי תלמידיו הן" (תשוב' חכמי צרפת ולותיר, כ"א); כאן, כנראה, המקור לתואר שבו מכונה ר"ג עד היום.

שמו של רגמ"ה נקרא על תקנות שונות. לפירסום מיוחד זכו "חרם דרבנו גרשם" — האוסר לשאת יותר מאשה אחת, וכן האיסור לקרוא במכתבו של אדם שלא ברשותו; על מכתב שנמסר לשליח נהגו עד הדורות האחרונים לכתוב



מצבה, לזכר ר' גרשם ב"ר. " (רגמ"ה?)
בבית-הספרות הישן כטאינץ

"בחדר-ג' — "בחרם דרבנו גרשם", אולם תקנה זו, וגם אחרות מן המיוחסות לו, ספק אם הן באמת משלו, שהרי הדורות הסמוכים לו אינם קושרים את שמו בהן, ולרובן אין זכר לפני מחצית המאה ה12. רש"י מביא תקנה אחת בלבד בשמו של רגמ"ה: לא להזכיר לאנשים בעלי-תשובה את עוונם. רבנו תם מזכיר את תקנת רגמ"ה שלא להגיה את הספרים (ס' הישר, תר"ך). ר' מאיר מרוטנבורג מייחס לרגמ"ה את שתי התקנות החשובות — לא לישא שתי נשים ולא לגרש אשה בעל-כרח (תשוב' מהר"ם, רנ"א [תרנ"ה]); אולם הראב"ן, שחי במגנצא כ120 שנה אחרי רגמ"ה, מזכיר גם אותן כתקנות-הקהילות, ולא כתקנות ר"ג. לר"ג ייחסו ג. תקנות קדומות, אולי משום שהוא פעל למען השלטתן בחיי הקהילות, ואילו קריאת שמו על תקנות מאוחרות באה, כנראה, כדי להקנות להן מסמכות.

תשובות רגמ"ה ופסקיו מפורזים בחיבורי חכמי צרפת ואשכנז; מחזור ויטרי, ספר האורה, אור זרוע, מהר"ם, מרדכי, שבלי הלקט, שיטה מקובצת ועוד. 12 תשובות רגמ"ה נדפסו בספר "תשובות חכמי צרפת ולותיר" (נדפס תרמ"א). 5 תשובות פורסמו ע"י ש. אסף ("ציונים" לזכרו של שמחוני, תרפ"ט). בתשובותיו, העוסקות בעיקר בדיני-ממונות, מס' תמך רגמ"ה על המקרא ועל התלמוד בלבד, ורק במקומות מועטים מזכיר הוא את הגאונים הראשונים; במקום אחד הוא כותב, שהוא מעדיף את דעת רבו ר' ליאונטי (המסתמד

התרבות והחברה הרוסיות. הוא השתייך לקבוצת החוזרים „מן המארכסיזם אל האידיאליזם“, ובניגוד להלך-הרוח ששלט בציבור — פֶּפֶר בערפם של תיקונים חברתיים ושאיף לתיקון הפרט; מתוך כך אף הגן על עמדתו של גוגול (ע"ע) ב„חליפת-המכתבים עם ידידים“. אחרי כשלוש מהפכות-1905 הטיף ג' לפשרה עם השלטון הצארי והתרה באינטליגנציה מפני הסכנה הצפויה לה מן ההמוץ במקרה של נצחון המהפכה. אחרי מהפכת-1917 הטיף לפרישה מחיי-הציבור. את הסופרים הרוסיים הגדולים תיאר כאנשי עולם-הרוח, שהיו עלי-אדמות „כציפור בללוב“. — ג' אסף ופירסם חומר רב לתולדות התרבות הרוסית, וכן מחקרים ומאמרים על אישים וגילויים של תרבות זו, בעיקר בשטח הספרות. — בסוף ימיו חזר ג' להתעניין ביהדות, ובמאמרו *Ключи веры* („מפתח-האמונה“, 1921) נתן הסבר פאנתאיסטי ל„דת-התנ"ך“. במאמרו *Судьбы еврейского народа* („גורל העם היהודי די“, 1922) הופיע כמתנגד לצינונות ופיתח אידיאולוגיה של התבוללות עקרונית: יהדות היא „מלכות עולמית“, וביסוד ההיסטוריה שלה מונחת השאיפה לפזורה ונדידה ללא הת-קשרות לקרקע; העם היהודי ויתר מרצונו על הצורות החיצוניות של החיים הלאומיים, כדי לחיות חיים של חופש-הרוח.

ש. ברנשטיין, מ. א. ג' („בחזון הדורות“, 127—151), 1928, ו. איבנוב ומ. ג', חליפת-מכתבים משתי-זוויות (תרגום והקדום מבווא: י. זמורה), 1943; צ. וויסלבסקי, מ. ג' והטואימה הפילוסופית שלו על גורל העם העברי („עירובי פרשיות“, M. Beilinson, M. G. ("Der Jude", VII, 1944, 178—150), 1924; G. Florovsky, M. G. (Slavon. Rev. 6, 315), 1926.

א. אה.

גִּרְשָׁם, הצורה השכיחה ביותר של משקע אטמוספרי נזולי, על הג' במטאורולוגיה, קלימאטולוגיה וגאוגראפיה פיסית — ע"ע משקעים.

הג' במיתולוגיה, באמונה, במסורת ובפולקלור, תלותו של האדם במטרה-שמים למחייתו והשפעתו המכרעת של הג' בעיצוב דמות הנוף וכל עולם הצומח והחי בסביבה הטבעית של האדם — הטביעו רושם עמוק בתודעה האנושית. באמונות ודעות ובמעשים הנובעים מהן, מצד אחד נעשה הג' סמל — עמוק ונעלה כאחד — של השפע המחולל חיים, של תהליך ההפריה המינית ושל פוריות הטבע בכלל, כזיווג של השמים המשפיעים (= הזכר) והארץ מקבלת-השפע (= הנקבה), ועל יסוד זה הושגת עולם גדול של רגשות ומושגים; מצד שני נעשה הג' ראש דאגותיו של האדם בחיי-המעשה שלו, ולשם שיפוך דאגות אלו — מבחינת הסכנות הצפויות גם מעצירת-ג' וגם מריפוי-ג' — נוצרה מערכת גדולה של פעולות שנועדו לתת לאדם שליטה על ירידת-ג'. מיתוסים ואגדות, טקסים מאגיים ודתיים, הקשורים בג', תופסים מקום נרחב בכל תרבות וחברה פרימיטיביות, ורישומיהם ניכרים עד ימינו במסורת עממית ובפולקלור. כדוגמא ליסודות מיתיים-קוסמוגוניים בתפיסת הג' ע"ע עמי-הטבע ישמש מיתוס-הג' של שבט אבאלויה (בקניה המרוחית): כשצר האל את צורות העננים וקבעם בשמים, ברא גם תרנגול אדום ענקי ושיפנו בניניהם; קריאת-התרנגול היא הרעם, וניפנוף-כנפיו הוא הברק, אח"כ מילא האל את העננים ג', שיווד ונאגר באגמים, בנהרות ובימים. הקשתות שבעננים (קשת-זכר וקשת-נקבה) נוצרו כדי לווסת את ירידת הג' ולמנוע שטפונות. טיפוס אחר של מיתוס-הג'

החנאות בידי ועדה, המורכבת מחברי עיריית לונדון ואגודת סוחריה-הסידקית, לשם ייסוד קולג' ללימודי אסטרונומיה, גאומטריה, פסיקה, משפטים, תאולוגיה, רטוריקה ומוסיקה. ב-1558 יעץ ג' לאליוזאבת לשפר את ערך המטבע, שהפחתתו ע"י הנרי VIII גרמה ליציאת הזהב הטהור מן הארץ. על סמך זה נקרא הכלל הידוע: „הכסף הגרוע דוחק את רגלי הכסף הטוב“ — בשם „חוק-ג'“ (עלידי מקלאוד [Macleod] 1857), מתוך הנחה מוטעית שג' היה הראשון שקבעו. אך לאמתו של דבר כבר היה כלל זה ידוע לחכמי יה"ב המאוחרים, ורמו לו נמצא אפילו ב„צפרדעים“ של אריסטופאנס.

F. R. Salter, *Sir Th. G.*, 1518—1579, 1925; H. Laurant, *La Loi de G. au Moyen-Âge*, 1938; R. de Roover, *G. on Foreign Exchange*, 1949.

ש. רי.

גִּרְשָׁן בֶּן שְׁלֵמָה, מלומד יהודי במחצית השנייה של המאה ה-13, איש פרובאנס, אין כמעט כל ידיעה בטוחה ומדוייקת על מסיבות-חיינו; מרמזים אחדים בספרו „שער השמים“, חיבורו היחיד שהגיע לידינו, ניתן, אולי, להסיק שהיה בן העיר ארלי (Arles) שבצרפת הדרומית. מקור אחר מציין אותו כאביו של הרלב"ג, אך נראה שלידעה זו אין שהר.

הס' „שער השמים“ הוא סיכום קצר של מדע-הטבע, אסטרונומיה ותאולוגיה, בהתאם לרמת הידיעות שרווחו באותה תקופה. הוא מכיל גם נתונים רפואיים מרובים באנא-טומיה, פיסיוולוגיה ותורת-התורה, ואף תצפיות קליניות. את החומר ליקט המחבר ממספר גדול של מקורות, בעיקר מתרגומים עבריים של יצירות ערביות ולאטיניות. בגלל חוסר מונחים מתאימים בשפה העברית, ואולי גם כדי להקל על הבנת הדברים, הוא מציין עצמים ומושגים רבים משחתי המדע השונים ע"י לעזים, שכבר נמצאו, כנראה, במקורותיו. לעזים אלה, ברובם רומאניים וערביים, הם חלק אינטגרלי של הטקסט, שלא כלעזים בחיבורים עבריים אחרים בני אותם הימים, הבאים רק לשם הבהרת מובנן של מלים עבריות קשות. „שער השמים“ שימש במשך מאות בשנים מצדן ספר עממי למדעים בקרב קהל קוראי העברית. הוא זכה לתפוצה רבה ונשתמר בכ"י מרובים, אף נדפס כמה פעמים בארצות שונות (דפוס ראשון: ויניציאה ש"ז), אלא שכל הדפוסים הם משובשים מאד ולקויים בחסר לגבי הנוסח שבכמה כ"י.

ל. רייז, הלעזים שבספר „שער השמים“ לג' בן ש., (תרביץ כ"ד, 150—166, 274—289, 410—425), תשס"ו; A. Neubauer, *שער השמים וקו המים וזרע* *Zur Abfassungszeit des* *von G. b. S. (MGWJ 21, 182—84), 1872, H. Gross, Zur Geschichte der Juden in Arles (ibid. 28, 20ff.), 1879; M. Steinschneider, Die hebr. Übers. d. Mittelalters, 9—16, 1893; F. S. Bodenheimer, G. b. Sh. d'Arles: The Gate of Heaven, 1953.*

ל. קר.

גִּרְשָׁנוֹן, מִיכָאֵל — M. O. Гершензон — 1869, קישי-נב — 1925, מוסקבה), חוקר תרבות וספרות ופוב-ליציסט רוסי, יהודי. ג' היה בן למשפחה יהודית מסרתית ולמד בילדותו עברית, אולם אחרי לימודיו בגימנסיה הרוסית ובאוניברסיטה של מוסקבה התרחק מן היהדות ומענייני עם-ישראל, אע"פ שלא ניתק את קשריו עמם; סירובו להמיר את דתו מנע ממנו פרופסורה באוניברסיטה של מוסקבה. ג' הקדיש את חייו למחקר פילוסופי-סכולוגי של בעיות

רבגוני, ושנהוגות בה שיטות תיעול ואסמים, או שקיים בה משטר ריכוזי, המאפשר תיכנון כלכלי ועזרה בין-איזורית. לכאורה יש להבחין בין טקסים מאגיים — המכוונים לגרום לירידת הג' או לעצירתו, ובין טקסים דתיים — שהם בחינת פניה לכוחות עליונים, שחג' נתון בידם. אולם ברוב המקרים משמשים שני הסוגים של טקסי-ג' בערבוביה, ולעיתים קרובות הם קשורים אף לטקסי-פיריון אחרים. עיקרם של הטקסים המאגיים היא המאגיה הסימפאית-אנאלוגית, המכוונת להורדת ג' ועצירתם ע"י חיקוי הגשם ותופעות-הלווי שלו. צורת הצלב, המסמלת — כנראה — את 4 רוחות-השמים, משמשת לציורים (כגון בשבט לנילנאפה האינדיאני) או לעשיית בובות-הג', הנישאות בתהלוכות בארצות המזרח הקרוב ואפריקה הצפונית (ציור 2). את הרעם מחקים בטקסים רבים ע"י הקשה בתופים או בפחים (ערבי א"י). דירדור אבנים (בין השאר גם בא"י), הפעלת רעשנים (בין האינדיא-נים) ותקיעה בשופרות. חיקוי העננים מושג ע"י פיזור נוצות וסיד, ע"י לבישת בגדים שחורים, צביעת הפנים והגוף בש-חור, הקרבת קרבנות שחורים ואכילת אוכל מושחר, ע"י העלאת עשן, וכן על-ידי ציור צורות-עננים ממש (בשבט זוגי בניו-מפסיקו); יש חוקי-רים הרואים סימול-עננים אף בבניית-סוכות, הנהוגה באוסטרליה המרכז-זית (השר' את חגי-הסוכות ואת שמחת בית-השואבה, הקודמים לתחילתה של עונת-הג'). בשבטי-בארי באפריקה המרכזית נו-הגים המכשפים, „למשוך“ את העננים בתכה (בש-



ציור 2 „אס-הנשם“ בעבר-הירדן.

עת בצורת) או „למור“ אותם בכידון (לעצירת גשמי-קללה). חיקוי הברק מושג ע"י פיזור גיצי-אש ברות, ע"י הנפת לפידים, וכן ע"י צביעת הידיים השער באדום. חיקוי הג' עצמו (ציורים 3, 4) נפוץ בכל ארצות-העולם על-ידי ניסוך מים על העצים, על דמויות האלים, על קבריה-מתים, וכן על משתתפי-הטקס; בארצות המזרח הקרוב שופכים מים על תהלוכות-הילדים, הנערכות לשם בקשת הג', במקומות רבים שופכים מים דרך כברות (כברות נישאות גם בתהלוכות הילדים של ערבי א"י); במקומות אחרים נוהגים משתתפי-הטקס לטבול במים (רוסיה, ארמניה) או לשאת מטריות (הדראוידים). כן נוהגים להטיל סמלים דתיים לתוך מים; כך עשו, למשל, בפסלי-אדונים באלכסנדריה וב„גני-אדונים“ שביוון, כדי להפסיק ג-קללה נמצעים המכשפים ביאווה להתרחץ ואף להתקרב למים או

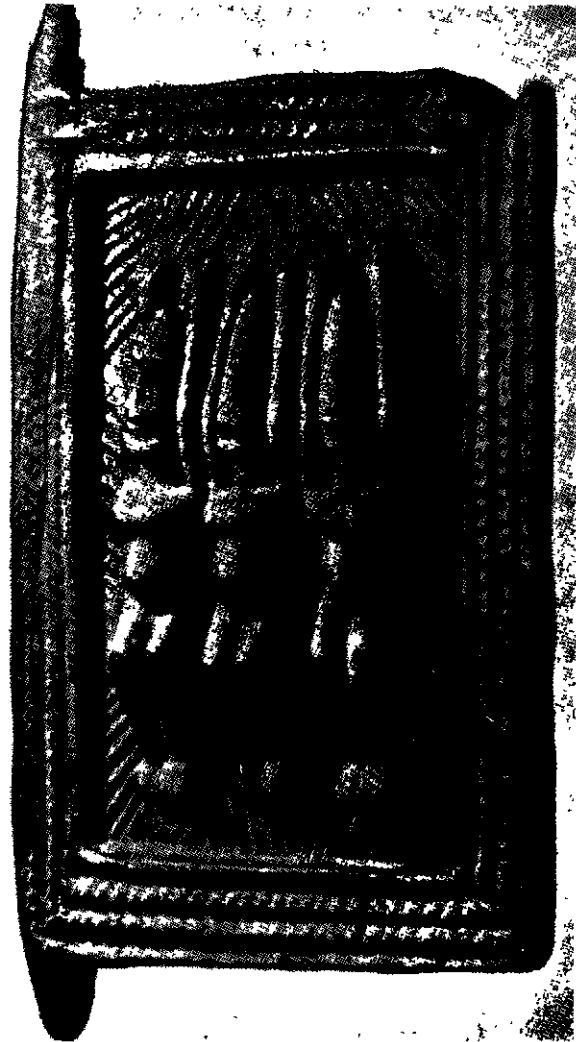

ציור 1 סמלי-גשם של שבט דוגו (סודאן הצרפתית) יריחו הנשואות של שלוש הדמויות מחוללות איתור השמים עם הארץ

נפוץ באיי פולינזיה, למשל: בראשית היו רקיע-השמים והאדמה סמוכים זה לזה, אולם הבנים שנולדו מזיווגם לא מצאו להם מקום להזדקף, נאבקו בהוריהם והפרידו ביניהם. הג' הוא דמעת הרקיע הבוכה על הפרידה, ואילו הערפל הוא אנתת האדמה השלוחה למרומים; הצער גובר בחורף ושוכך בקיץ (מוטיו זה מתואר בתבליט שבציור 1). בעצירת הג' רואים האינדיאנים האפאצ'יים תוצאה מריב שנתגלע בין הרעם והסערה, כשפל אחד מהם טוען שנוחו עדיף משל חברו.

טקסים מאגיים ודתיים, המכוונים להביא ג' בעתות-בצורת או לעצור עדפי-ג', רווחים באיזורי-יבשת (אוסטרא-ליה המרכזית, אפריקה המרכזית, חצי-אי ערב) — מזה, ובאיזורי-ג' טרופיים — מזה; אמנם לפעמים הם נוהגים גם בקרב עמים השוכנים בארצות בעלות אקלים נזח, אלא שבמקרים אלה הם שרידי מסורת מתקופה פרה-היסטורית, שבה ישבו אותם העמים באיזורי יבשת ובצורת. על צורת פולחן-הג' משפיעה השפעה מכרעת צורת האירגון הכלכלי-חברתי, שכן חברה המבוססת על משק טבעי של אספקה עצמית ע"י ליקוט פירות-יער, ציד ודיג, חקלאות פרימיטיביות או מרעה, תלויה בג' הרבה יותר מחברה המבוססת על משק-חליפין

לשחות מהם. שבטים רבים שומרים במקומות-פולחן מיוחדים „מיתמיד“; בשבט אַרונטה (אוסטראליה המרכזית) מוצבים ליד „מיתמיד“ טוטמים (ע"ע) מיוחדים, אשר שליחיהם (ציפורים) מחזקים מורידיהג'. אצל שבטי אינדיאנים רבים בצפון-אמריקה נשמרים המים בכלי-קדושה מיוחדים ונמסרים מדור לדור. שפיכת מים אלה בטקס דתי וע"י אנשי-סגולה מקודשים יש בה כדי לפתוח את ארובות-השמים.

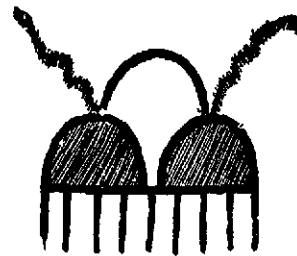

ציור 3 סמל-הטקס הנהוג בשבט הופי (אינדיאנים באריזונה, אה"ב)

קרובה להתזת המים היא, כנראה, גם התזת דם-הקרבנות על פסילים, על משתתפי-הטקס או על השדות, הנהוגה עד היום בארצות המזרח הקרוב ואפריקה הצפונית (והשווה את דברי הרמב"ם בעניין גדי בחלב אמו: מו"ג ח"ג, פ' מ"ח). כן נהוגה שפיכת-מים לשם הורדת הג' ע"י התגודדות (באוס-

טראליה המרכזית) או על-ידי דוֹקרב ממש (בחבש); והשו' את מעשי נביאיה-בעל במל"א יח, כח.

השימוש באש בטקסי הג' ניתן להיות מכוון לשתי מטרות הפוכות: מצד אחד מדליקים זרדים לסמל את הבצורת ומתפללים לג' שירד ויכבה את האש (האנגאמים בהודו הצפונית-המזרחית), ומצד שני מגרשים את הג' ע"י אבנים מחוממות, גיצים ואפר (הסולקה בבריטניה החדשה) או ע"י זרדים בוערים (שבטי בְּרִיִים). השימוש בענפי-אילנות — שהם סמל הפריה — להתזת מים או לחטלה לתוך המים היה נהוג ביוון (פוסאניאס, VIII, 38) ואצל הקלטים; גם היום הוא נהוג בטקסי-הג' בשבטים מסויימים באיזור-הקונגו.



ציור 4. סיטויהנשם הנהוג בקרב האינדיאנים

בשבטים רבים מחזקים בעלי-חיים מסויימים שליחיו של אלה-הג', וטקסי הורדת-הג' כוללים הקרבה (עפ"ר ע"י הטלה למים) של יצורי-מים, כגון צפרדע (שבטים אינדיאנים), נחש (הודו, אוסטראליה, שבטים נילוטיים ואינדיאניים), הפנזה (הודו), הראקון (האינדו), אולם גם התתול (ברוב ארצות-תבל) והכלב (עוזרו של אודין אלה-הסערה, אצל העמים הטוטונוניים; והשו' את הביטוי האנגלי "it is raining cats and dogs" [יורד ג' חתולים וכלבים] לתיאור ג' שוטף); חיות אלו, שמראיתן כולו לבן או כולו שחור, מסמלות את העננים. במיתולוגיה של עמי צפון-אירופה מיוחסת לחתול השפעה מיוחדת על הורדת-הג'; מכשפות הרוכבות בסערה

לובשות דמות-חתולות, רוח צפון-מערב נקראת „אף-חתול“. אמונה עממית נפוצה באירופה רואה בחתול המלקק את גופו סימן לג' קרוב. לפעמים נהגים לשלח לחפשי ציפורים (אוסטראליה המרכזית). בתהלוכות-הג' של הפלחים בא"י נישא לפעמים תרנגול, וכן נהגים בא"י להזעיק עופות וחיות-בית לשם הורדת-הג'; עמים רבים רואים סמל של ג' בעורב (על סמיכות בין העורב ובין הג' השו' פרקי דר' אליעזר כ"א).

מנהג מעניין נהוג בכמה מקומות בא"י: בראש תהלוכת-הג' נוסעת אשה זקנה כשהיא רכובה על חמור אחורנית, פעולה זו (המכונה „ירידה למצרים“) מסמלת את הגירת האוכלוסיה מחמת עצירת-הג'.

מחולות-הג' נהוגים בין שבטי האינדיאנים, בין שבטי הפאנטו באפריקה, וכן בארצות המזרח הקרוב. גם „מוריד-הג'“ של שבטי אוסטראליה מפסחים ודוקדים מסביב לסוכות ואבנים קדושות. יש סבורים, שריקודים אלה עיקר תפקידם להביא את עורכי הטקס לידי התלהבות יתרה ועי"כ לחזק את כוחם המאגי („מאנה“) להשגת התוצאה המבוקשת. אולם בעמים רבים מחולות-הג' הם שיירים ברורים של טקסים מינימיים שהיו קשורים בפולחן-הג', אשר בו השילוב של עבודת-הזרה בגילוי-עריות שכיח ביותר, משום הסמליות הבו-לטת של הפריית הארץ ע"י מטריה-שמים, ידועים טקסים של זיווג מיני מכוון וקיבוצי בשדות ולעיני-כל בימי עצירת-הג', לשם זירוז הזיווג בין השמים („האב“) והארץ („האם“) או „הבתולה“ על-ידי הג', בשבט טראהומה במפסיקו מתחיל ריקודם של „מחוללי-הג'“ עם התקשרות השמים בעבים, נמשך זמן רב — לפעמים ימים רצופים — ומגיע לשיאו בתור דווגות מינית של זוגות-הרוקדים, המבוצעת עם ירידת-הג'. כבכל פולחן הקשור בפוריות נודע גם בפולחן-הג' תפקיד מיוחד לאשה — סמל הפוריות והאמהות. במזרח המוסלמי ובאירופה הדרומית-מזרחית נפוץ מנהג „כלת-הג'“: בחורים לבושים בגדי-נשים רוקדים ברחובות, ומן הבתים יוצקים התושבים עליהם מים. בכמה מקומות בבאלקאן נשתמרה הצורה המקורית של הטקס (שהיה ידוע גם לעמים הטוטונוניים ביה"ב), שבו מטבילים במים נערה ערומה המקושטת עלים ופרחים. במקומות אחרים נוהגות הנשים המשתתפות בטקסי-הג' ללבוש בגדי-גברים, לשאת נשק, ואף לשודר מרוצה-הכפר את עדרו ולהטביל את הרועה ואת הבהמות במים. מנהג זה כרוך, כנראה, באמונה הקדומה שהמלחמה משמשת אמצעי להורדת-הג'; אך יש רואים את מוצאו במיתוס היווני על הרמס, אל-הפריה ופטרון הרועים, ששדד חלק מעדרו של אפולון אחיו.

עיקרם של הטקסים הדתיים הקשורים בג' הוא הפניה לאלים או לכוחות עליונים אחרים. במיתולוגיות שונות השליטה בג' היא הפונקציה של האלים העליונים. כבכל היו אלי-הג' אֶדֶד (הוא הוד הארמי) — שהיה גם אל-הרעם — אָנְלֵל ואשתו; בכנען שלט בג' הבעל (מכאן המונח החקלאי „אדמת-בעל“, המצוי גם בערבית א"ת); ביוון — זוס; ברומא — יופיטר פֶּלוּביוּס (= „של הג'“). במיתולוגיות שבהן אין אלה-שמים מפקח על סדר-הבריאה של נמסרת השליטה בג' לאל-משנה, ובאמונה העממית של הנוצרים והמוסלמים מועבר התפקיד הזה ל„קדושים“: באירופה לאליהו ולגאורגיוס הקדוש, וכן לניקולאוס הקדוש (אצל הסלאווים); בארצת המזרח נזכרים בבקשות הג' אף

הנלווטיים מניח המכשף. שתש כוחו מחמת מחלה או זקנה, לבני-שבטו שיקברו אותו חיים. אצל האַרונטה שבאוסטרא-ליה המרכזית נתייחד תפקיד זה לקלאן שהטוטם שלו הוא המים, ואף אצל הנאנדי שבאפריקה המזרחית מצוי קלאן מיוחד של מכשפי-הג'; בשבטים אפריקניים אחרים מיוחד תפקיד הורדת הג' לתאומים.

מן החוקרים החדישים יש שמייחסים חשיבות רבה לקשר שבין כישוף-הג' ובין התפתחות המלוכה הפרימיטיביות: מעיקרו לא היה המלך אלא המתווך בין האדם ובין הטבע. הבטחת פריון ומטר הוא התפקיד המרכזי — ולפעמים היחיד — של רבים מראשי-השבטים המלכים באפריקה; תואר-המלוכה העיקרי באפריקה המזרחית הוא „מוריד-הג'". כנגד זה ניתנת לכוהני-הג' בשבט זוני באמריקה הסמכות לנשל שליטים. יש רגליים לסברה, שהדיפרנציאציה של הרשויות הפוליטיות התבססה במקומות שונים על הדיפרנציאציה המאגית.

י. גר. - ד. ג. - נ. א. - ג'ל

גשם במקורות ובמסורת של היהדות. ארץ ישראל נשתבחה בתורה ש„לא כארץ-מצרים היא, אשר יצאתם משם, אשר תזרע את זרעך והשקית ברגלך כגן הירק"; אלא — „הארץ אשר אתם עוברים שמה לרשתה... למטר השמים תשתה מים" (דב' יא, יא—יב). ירידת הג' מובטחת בתורה כשכר על שמירת מצוותיה — ועצירת-הג' כעונש על אי-שמירתן: „אם בחקותי תלכו ואת מצותי תשמרו... ונתתי גשמיכם בעתם" (ויק' כו, ד); „ואם לא תשמעו לי ולא תעשו את כל המצוות האלה... ונתתי את שמיכם כברזל" (שם שם, יד—טו); וזהו עיקרה של פרשת „והיה אם שמע" (דב' יא, יג—יז; ור' גם שם כה, יב, כג—כד). הג' תופס מקום רב בתפילות שבמקרא (מל"א ה, לה—לו; תה' סו, יא—יב; דה"ב ו, כו—כז), בתוכחות נביאיו, בנחמ"ד תיהם וביעודיהם (מל"א יז, א, ז; שם יח, מה; יר' ג, ב—ג; שם יד, א—ז; יחז' לד, כו; עמ' ד, א—ז).

המשנה מזנה „ארבעה פרכים" (= זמנים) שבהם „העולם נידון" (בבית-דין של מעלה) וביניהם — „הג' (= חג-הסוכות), שבו „נידונין על המים" (משנ' ר"ה א, ב), כלומר — על פמות גשמי-השנה. בזה קשור גם טקס נישוך-המים בסוכות על-גבי המזבח (משנ' סוכה ד, ט—י), כדברי ר' עקיבא: „אמר הקב"ה: נסכו לפני מים בחג — כדי שיתברכו לכם גשמי-השנה" (בבלי ר"ה ט"ז, ע"א).

לברכה נחשב רק הג' היורד בעתו (דב' יא, יד) — „יורה במרחשון ומלקוש בניסן" (ספרי עקב, מ"ב; ג' „בלילי שבתות" (תענ' כ"ג, א'; ספרי, שם) נחשבים כסימן טוב — „שהכל מצויין בבתיהם" (רש"י, דב' יא, יד), לעומת זה ג' בערב-י-שבתות „אינו אלא סימן קללה" (תענ' ח, ע"ב). לסימן קללה נחשב גם ג' היורד בחג-הסוכות, שיש בו כדי לבטל את מצוות-סוכה (משנ' סוכה ב, ט).

במשנה ובתלמוד מתבארת עצירת-הג' כעונש על חטאים — כגון: גזל, ביטול תרומות ומעשרות, לשון-הרע, או על חטאים של „אלה הפוסקין צדקה ואין נותנין" (אב' ה, ח'; תענ' ד, ב'; שם ח, ב'). הג' נחשב כביטוי לכוחו של הבורא. בתפילת שמינה-עשרה הוא נמנה בין גבורות הבורא: „אתה גבור לעולם... משיב הרוח ומוריד הג'"; במשנה מדובר על „גבורות-הג'" (בר' ה, ב'; תענ' א, א') — „מפני שיורדין בגבורה" (בבלי תענ' ב, ע"א). מפתח של ג' הוא

נת, איוב ויעקב הקדוש, וכן „אס-הג'" (ערב) אס-אלגית; ר' לעיל, ציור 2) ומרים הקדושה. בפולקלור האירופי קשורה קביעת גשמי-השנה ביום „שבעת ישני-המערה" (ע"ע חזני המעגל), החל ב-27 ביוני, כלומר בסמוך ליום תקופת-הקיץ.

הפניה אל הכוחות העל-טבעיים, שבידיהם הופקדו מפתחות-הג', נעשית בעזרת נוסחה מקובלת ומקדשת גם אצל עמים טרום-אלפביתיים. התפילה מלווה בדרך-כלל קרבנות פיוט ושוהד לכוחות הטמונים על הג'. יש מקריבים שזר-ענק, אך יש גם מקריבים קרבן דל ביותר מפריה-אדמה, כדי להזכיר לאלים מה נצטמק היבול בשל הצורות. — גם בכל עמי-התרבות נהוגות תפילות-הג' בטקסי-פולחן רשמיים; לעתים קרובות מלווה התפילה בהזכרת העונות ובחזרה בתשובה. בשבט זוני (בני-מכסיו) ממונים כוהני-הג' על תפיסת הפושעים והעונשתם. בכמה מארצות-אירופה נהגים להטביל פסלי-קדושים במי-הנהר כסגולה לג' בעיתם, לפוריות וליבול טוב.

בקרב עמי המזרח הרחוק ובקרב כמה שבטים אפריקניים נהגים לאיים על האלים בהנמכה בדרגה על אי-מילוי תפקידם בהורדת הג', או אף להשליך את פסליהם ממקדשיהם. יתכן שהמנהג להשליך איקוני-קדושים לגנים בעת בצורת, הנהוג בין הכפריים כסציליה, אף הוא עניינו לכאן.

מלבד הפניה לאלים ולקדושים נהוגה אצל עמים פרימי-טיוויים ואצל עמים מזרחיים הפניה לקברות-המתים. בכלל ממלאים המתים וזכרם תפקיד חשוב בפולחן-הג'. לפי אמונה נפוצה, יורדת רוח המת לתוך מים, הופכת אותם לעננים ומורידה אחר-כך נטפי-ג'. בני השבט האוסטראלי אוהאלאהי מאמינים, כי המת מוריד ג' מן השמים בשבוע הראשון שלאחרי מותו, כדי לשטוף את עונותיו שנשארו עלי-אדמות. בעמים רבים נהוג להשתטח במקרה של עצירת-הג' על קברים מקדושים אגב נישוך-מים, תקיעה בשופר, מחולות, תפילה, תענית והקרבת קרבנות.

בארצות רבות נודעות סגולות מיוחדות להורדת הג' לאבנים, אולי בקשר להשקפה פרימיטיביות על משכן רוחות-המתים באבנים. בסאמאה נשמרת אבן מאגית גדולה, המוטבלת במים לשם הורדת הג', ובאש — לשם עצירתו. הערבים נהגו להקיף את האבן השחורה במכה בטקס הקשור בתפילת-הג'.

בשבטים פרימיטיביים רבים נתונה הפונקציה של הורדת-הג' בידי ראשי-המשפחות, ראשי-איזורים, ראשי-שבטים או כוהנים — כחלק בלתי-נפרד וחשוב ביותר ממכלול תפקידיהם. במקומות אחדים התפתחה דיפרנציאציה של התפקידים ויחד התפקיד הריטואלי-ספציפי של הורדת-הג' לאנשים או לקבוצות-אנשים מסוימות — קלאן מיוחד או מומחים שמלאכתם בכך. בכמה שבטים באיזורים צחיחים מצויה שכבה מיוחדת של „מוריד-הג'", אשר החברה מתייחסת אליהם בכבוד ויראה; כבר דיו קאסיוס מזכיר „מוריד-הג'" בלוב (Hist. Rom., IX, 9). לפעמים מסור סוד הג' בידי פרט בודד, מוכתר בכוח ה„מאנה", המאפשר לו שלטון על מזג-האוויר. לאיש זה נודעת עמדה מכובדת ביותר בשבט, ומשרתו עוברת עפ"ר בירושה. מאידך גיסא כרוכה אי-הצלחה ממושכת במילוי תפקיד הורדת-הג' בסכנה לגופו, ואף לחייו, של הממונה על כך, מאחר שבצורת נזקפת תמיד על חשבונו, והוא עלול להיות מוצא להורג; בשבטי הדינקה

הנשיא ובראש אבי-בית-דין, וכל אחד ואחד נותן בראשו, הזקן שבהן אומר לפניו דברי כבושין" (תוספתא תענ' א'). לתעניות אלו הותקנו שש ברכות נוספות על הברכות שבתפילת שמונה-עשרה (משנ' תענ' ב', ב'—ה'). אם גזרו תענית וירדו להם ג' קודם הצות — עושים יו"ט וקוראים הלל הגדול (משנ' תענ' ג', ט'; אר"ח תקע"ה, י"א). מנהג התעניות נהג עוד בתקופת הגאונים (ב. מ. לרין, אוצר הגאון-נים, תענ' 26), גם בזמן החדש התענו תעניות אלו הנזכרות במשנה (כך היה בשנות ה' תפ"ב, תקצ"א, תרכ"א ותרט"ז — ד. נ. בריןקר, "למטריה-השמים" [למועד], סוכות תש"ו, 44—43).

לפי המסורת התלמודית (יומא נ"ו, ע"ב) היה הכהן הגדול מתפלל ביום-הכיפורים בבית-המקדש: "יהי רצון מלפניך ה' אלהינו... שתהא שנה זו גשומה... ולא תכנס לפניך תפילת עוברי-דרכים" (ש.מתפללים שלא ירדו ג', רש"י). אולם כבר אז היו חסידים וצדיקים שפעלו בהורדת ג'. המפורסם שבהם הוא חזני המעגל (ע"ע). גם על בן בנו אבא חלקיה מסופר שהיה מתפלל על הג' ונענה, וכן על חנני-הנחבא בנ"בתו (תענ' כ"ג, ע"ב). באגדה התלמודית-מדרשית מסופר עוד על כמה וכמה צדיקים — מהם חכמים נודעים (כגון ר' חייה ובניו [ב"מ פ"ה, ע"ב]), ומהם פשוטי-העם (כגון פנטקקה [ירוש' תענ' א', ד']) — שהתפללו על הג' ונענו. וכך מספרות אגדות עממיות גם על צדיקים בדורות מאוחרים יותר (ר' ש"י צננון, גשם' [פולין, ספורי אגדות]; מרדכי בן-יחזקאל, תפילת-התמים" — המתפללים על הג' [למ"ד ע"ד, סוכות תש"ו, 121—125]).

בין יהודי המזרח הקרוב, שבו מאיימת שנה-שנה סכנת בצורת, לבשו מנהגי עצירת-ג' צורות מיוחדות, הקרובות במידה רבה למנהגי שכניהם המוסלמים, אך יחד עם זה שמרו על אפיים היהודי העצמי. ברוב המקומות נפוץ מנהג ההליכה לבית-הקברות תוך נשיאת ספרי-תורה בליווי טקסי תפילה, תקיעת-שופר, תענית-ציבור, הקפות מסביב לקברי-הצדיקים והשתטחות עליהם, "הקרבת" זבחים וחלוקת הבשר לעניי-העדה, ועוד. הכפריים המוסלמים רואים את שכניהם היהודים כ"מכשפרי-ג'" ומכבדים אותם על כך: "שהגויים יודעים שאין בהם מגשימים, כי אם ישראל אף בהיותם בארצות הגויים נענים בהתפללם על ירידת-ג'" (פירוש, קרבן העדה לירוש' תענ' א', ד'). לפי המסורת של יהודי תורפיה הורשו אבותיהם — מגורשי-ספרד — להתיישב בה, בתנאי שיעשו למען הורדת ג' בשנות-בצורת, אף במחצית הראשונה של המאה ה-20 נרשמו עובדות של פניה רשמית מצד השל-טונות וחכמי-הדת המוסלמים אל היהודים בבקשה לעשות במנהגייהם, אחרי שמנהגי המוסלמים והנוצרים לא הועילו. תפקיד מיוחד ממלאים בטקסים אלה זקני-העדה, הנשבעים — כחזני המעגל בשעתו — לא לזוז מבית-הקברות עד שירד ג'. נסיונות הרבנים לבטל מנהגים עממיים אלה (ר' שר"ת, רב פעלים, י"ד ל"א) לא נשאו פרי.

היחס בין הג' ובין האדמה מתואר גם במקרא (ישע' נה, י': הג' ירוזה את הארץ, והולידה... והצמיחה"), אולם עוד יותר מזה בתלמוד ובמדרשים, בדימויים ובמנחות מחיי-המין. הג' נקרא רביעה, משום שהוא דומה ל"דבר הרובע את הקרקע"; האדמה הנקראת גם אָם וגם בתולה (ע"ע אדמה), מקבלת את הגשם, כנקבה זו הפותחת לפני הזכר" (תוספתא תענ' פ"א; ירוש' ברכ' ט', י"ד; ב"ר י"ג, י"ג); ר' יהודה

אחד מ"שלושה מפתחות בידו של הקב"ה שלא נמסרו לשליח" (שם). על יום-הג' אמרו שהוא גדול "כיום שנבראו בו שמים וארץ" (שם ז', ע"ב) ו"כיום קבוץ-גלויות" (שם ח', ע"ב); בכוחו של הג' לאחד את הבריות בשמחתם על הברכה הכרוכה בו: "גוי אחד שאל את ר' יהושע בן-קרח, אמר לו: בשעה שאתם שמחים — אין אנו שמחים; ובשעה שאנו שמחים — אין אתם שמחים; ואימתי אנו ואתם שמחים? — בירידת ג'" (ב"ר י"ג).

החל מיום שמיני-עצרת (בא"י — שמחת-תורה) בתפילת-מוסף ועד יום ראשון של פסח בתפילת-שחרית (ז"א בכל עונת-החורף, הנקראת בא"י ימות-הג') מזכירים את גבורות-הג' — "משיב הרוח ומוריד הג'" — בתפילת שמונה-עשרה בברכה השניה, ברכת "מתיה המתים" (משנ' בר' ה', ב'; תענ' א', א'; שו"ע או"ה ק"ד, א'), משום שירידת הג' "שקולה כתחית-המתים" (בר' ל"ג, ע"א). ביום שמיני-עצרת, שבו מתחילים להזכיר את הג' בתפילה, נוהגים לומר פיוטים הקרויים "תפילת-ג'", הנודע בין הפיוטים הללו הוא זה של אלעזר הקליר (ע"ע), שיש בו שילוב הבקשה למים עם זכר דמויותיהם ומאורעותיהם של אבות-האומה ורועיה מימיקדם.

מיום ז' במרחשוון כבר מתפללים על הג' בא"י — "שואלים את הג'" (משנ' תענ' א', ג'): הכוונה לבקשה "ותן טל ומטר", שמוסיפים ב"ברכת-השנים" שבתפילת שמונה-עשרה (משנ' בר' ה', ב'; אר"ח ק"ז, א'). יום ז' במרחשוון הוא "ט"ו יום אחר החג", והתקינו לחכות בבקשת "טל ומטר" עד אז — כדי שעוליה-הרגל יספיקו לחזור לבתיהם, ולא יפסיקום הגשמים" (משנ' תענ' א', ג'; רע"ב, שם). בחז"ל מתחילים בבקשת "טל ומטר" ביום הששים אחר תקופת-תשרי (תענ' י', א'; אר"ח ק"ז, א'; וע"ע לוח: הלוח העברי). בבקשה זו ממשיכים — הן בא"י והן בחז"ל — עד הפסח, ולא עד בכלל (תענ' ד', ב'; אר"ח שם, שם). במקומות שבהם נזקקים לג' בימי-הקיץ יש לומר בקשה זו בקיץ, בתוך ברכת "שומע תפילה" שבתפילת שמונה-עשרה — כך הורה רבי יהודה הנשיא (במאה 2ה) לאנשי ניגוה (תענ' י"ד, ע"ב), וכך הורה ר' חיים שבתאי מסלוניקי (במאה 17ה) ליהודי ברזל ("תורת-חיים" ג', ג', סלוניקי 1713/22).

המנהג "לקדש צום" על הבצורת הוא קדום (ירמ' יד, א—ב). במשנה נמסר סדר התעניות על עצירת-ג', הדומה לסדר התענית שערכו במצפה קודם למלחמת החשמונאים (חשמ"א ג', מ"ז—נ"ד): "הגיע יו" במרחשון ולא ירדו ג' — התחילו היחידים (= תלמידי-חכמים) מתענין שלוש תעניות... הגיע ראש-החדש כסלו ולא ירדו ג' — בית-דין גזרין שלוש תעניות על הציבור... עברו אלו ולא נענו — בית-דין גזרין שלוש תעניות אחרות על הציבור, ואסורין במלאכה וברחיצה ובנעילת-הסנדל ובתשמישי-המיטה... עברו אלו ולא נענו — בית-דין גזרין עליהם עוד שבע... הרי אלו יתרות על הראשונות, שבאלו מתריעין (= תוקעים בשופר-רות) ונזעלין את החנויות... עברו אלו ולא נענו — ממעטין במשאומתן, בבנין ובנטיעה, באירוסין ובנשואין ובשאלית-שלום בין אדם לחברו כבני-אדם הנזופין למקום, היחידים חוזרים ומתענין עד שיצא ניסן" (משנ' תענ' א', ד—ד'). תעניות אלה הן בימי שני וחמישי (בבלי שם י', ע"א). בשבע התעניות האחרונות — "מוציאין את התיבה (= ארון-הקודש) לרחובה של עיר, ונותנין אפר מקלה על-גבי התיבה ובראש

טיוויים היו גשרי-קורות, שנתפתחו מגועי-עצים שנפלו או שהופלו על-פני נחלים או נהרות; סלעים או איים המתבלטים מתוך הזרם שימשו דוגמה ראשונה לנציבים (עמודי-תמיכה). כאיזורים משוויים ומשווניים-למחצה הולידו מטפסים או זמורות תלויים את ג' הערסלה הפרימיטיבי ושימשו טיפוס-אב לג' התלוי (ציורים ע"ע בורמה, עמ' 57; במבוק, עמ' 993). ראשוני הג' הקבועים נבנו עם הקמם ישוביקבע ודרי-כים כבושות בתקופה הנאוליתית. בתקופת-הברונזה המאוחרת או בתקופת-הברזל הקדומה של אירופה הצפונית (בערך 1200—500 לפסה"נ) מעידות דרכי-אדנים על הכושר לבנות גשרי-רפסודות, טאקיסוס מזכיר „ג' ארוכים” (pontes longi) בגרמניה הצפונית-מערבית, ומייחס אותם למאה ה-1 לפסה"נ. על פני תפירי-המגן בכפרי-הכלונסאות שבאיטליה הצפונית (מתקופת הברונזה המאוחרת) נמתחו גשרי-קורות, שארכם הגיעו 18 מ'. ג' בצורת חבלים מקבילים, שבהם היו תלויות מיסעות (כלומר: ג' תלויים), מצויים בהודו מזמן קדום מאד, וייתכן ששם הומצאו גם גשרי-זיזים.

מלת ג' אינה מצויה במצריית הקדומה. אולם כבר בימי השושלת ה-4 (בערך 2600 לפסה"נ) היו באיזור גיזה מעברי-מים עשויים מאבנים; אחד מהם, שנחשף בחפירות, מורכב מ-3 לוחות אבן-גיר על-פני פתח שרחבו 3 מ' ואורכו 7 מ'. בימי השושלת ה-18 (במאה ה-14 לפסה"נ) היו מצויים במצרים ג' בנייים על נציבי-אבן (כגון זה שבתל אל-עמארנה).

הזכר הראשון לג' בספרות נמצא בעילם, בכתובת-יתדות על-גבי לבנה (כנראה, אחת מן הלבנים שמהן נבנה הג' עצמו) בשושן מימי השושלת הבבלית ה-1 (תחילת האלף ה-2 לפסה"נ). יש להנתי, שהמצאת הלבנים בבל הביאה בעקי-כותיה את הקמת גשרי-הקשתות תוך שימוש בלבנים המכונות לרכוז של מיסתח-הקשת. ג'סירות מוצג בתבליט מימי שלמנאסר III (המאה ה-9 לפסה"נ). ואילו תגלת פלאסר III (במאה ה-8 לפסה"נ) מזכיר ג'עץ. סנחריב בנה ג'לבנים

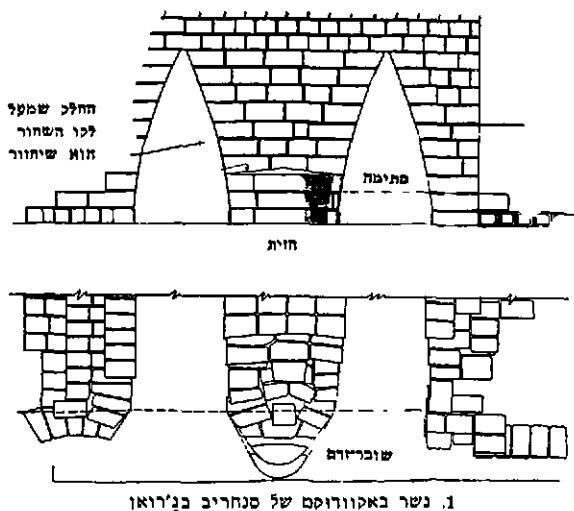

1. גשר באקוודוס של סנחריב בנ'רוואן

בנייה; אולם מעבריה-המים שבאקוודוס ג'רוואן, שנבנה ע"י מלך זה ושנשתמר עד היום, מורכבים מ-5 פתחים באבן, שהם מוזיזים לקשתות מחודדות, ואילו בסיסי הנציבים המרובעים מצוידיים במשלגים (שוכרי-זרם; ציור 1). הג' של נבוכד-נאצר II (המאה ה-6 לפסה"נ), שנחשף בבבל, ארכו 115 מ' ורחבו 6 מ'; הוא בנוי על נציבים בצורת סירות, שכל אחת מהן גדלה 21 × 9 מ' — רמז להתפתחות מג'סירות. — הפרי-סים (כגון כטרפסס) השתמשו אף בגשרי-רפסודות.

מכנה את המטר „בעלה דארעא” (= בעלה של האדמה, תענ' ו, ע"ב). דעה זו כרוכה בהשקפה הקוסמוגונית ש„המים העל-יונים — זכרים, והתחתונים — נקבות”, ובשעת בריאת-העולם „לא פרשו המים העליונים מן התחתונים אלא בבכי” (כיר ה', ג'; י"ג, י"ד); לפיכך יש בירידת-הג' משום תיקונו של עולם. כשאלהים ממטיר על הארץ, היא „מתעברת ככלה שהיא מתעברת מבעלה הראשון”, אבל כשמסקים את האדמה הריהי כ„אשה אלמנה שהיא מעוברת מזונת” (פדר"א פ"ה). אין במקורות היהודים סימן למנהגים מאגיים-סימפאתטיים. הבאים לזרו את ירידת הג' וזיווגו עם האדמה (ר' לעיל, עמ' 706). במשנה מסופר, שבשעת שמחת-השואבה במוצאי יום-טוב ראשון של סוכות, ירדו לעזרת-נשים ומתקנין שם תיקון גדול: „התיקון קשור בהפרדה בין נשים ואנשים, ש„היו באין לידי קלות-ראש” (משנ' סוכה ה' ב'; תוספתא שם ד', א'); אולם אין קשר בין תיקון זה ובין טקסי-פוריות להודרת-ג'.

ר. פטאי, המים, תרצ"ו; א. ברואר, מנהגי יהודי כורדיי סתאן בעצירת הגשמים (ספר מאגנס, 50—51), תרצ"ח; D A Harrison, *Ancient Art and Ritual*, 1913; E. O. James, *Primitive Ritual*, 1917, id., *Rain* (Hastings' Encycl. of Religion and Ethics, X, 561-565 and Index), 1919, J. G. Frazer, *The Golden Bough*, I, 342-356, 1922⁴; G. Dalman, *Arbeit und Sittē in Palästina*, I, 133-154, 1928; R. Patai, *The Control of Rain* (HUCA XIV, 251 ff), 1932; H. Frankfort, *Kingship and the Gods*, 1948; W. J. Goade, *Religion Among the Primitive*, 1951; M. Gaster, *Water* (ERE XII, 713-716), 1951.
א. אר. - צ. - פ. - ד. נ.

גשן. שטח-מרעה בצפון-מזרחה של מצרים התחתונה, מזר-חית מארץ-הדלתה; מקום מושבם של יעקב ובני-יתו, ושל בני-ישראל אחריהם. בארץ מצרים (ברא' מה, טו; שם' ט, כו). — היום מניחים, בי השם ג' בא מהשורש השמי „גוש” — אדמה של גושים-גושים, אדמה דשנה, טובה למרעה (ולסוגי חקלאות מסויימים); גם בתורה מכונה ג' „מיטב ארץ מצרים” (ברא' מו, ד, ו, יא). ג' מכונה גם בשם „ארץ רעמסס” (שם, שם), שאותה מזהים עם „שדה צען” (תה' עח, יב, מג), השם העתיק של הבירה המצרית בתקופת החיקסוסים, שהיתה — לפי זה — קרובה לארץ-ג'. השבעים (לברא' מו, כח) מתרגמים ג' — הירופוליס, שהיא פיתום, ופעם אחת (שם שם, לד) הם כותבים „ארץ ג' של ערב”. על סמך נתונים אלה וכמה סימנים אחרים נתגבשה הדעה, שמקומה של ג' הוא בוואדי-תמילאת, המגשר בין ים-סוף ובין הנורע המזרחית של דלתת-היאור והידוע כשטח מצויין למרעה. סיוע לזיהוי זה נמצא בפאפירוס מסוף המאה ה-13 לפסה"נ, המתאר את העברתם של „שוטים” (= רועים נודדים) מארץ-אדום, דרך המבצר „מרנפתח” בתיפו, אל ברכת-פיתום, כדי „להחיות אותם ואת בקרם” (השו' ברא' מה, י; ושם מז, ד): תיפו הוא ואדי-תמילאת, מכאן אנו למדים, ששליטי מצרים נהגו להרשות לשבטים שמיים נודדים לבוא לג' ולצטוק במרעה.

נ. פ. אולברייט, מתקופת האבן ועד הנצרות, 144, 260. P. Montet, *Rev. Bibl.* 39, I, 1930; W. F. Albright, *Basor* 109, 15, 1948; H. H. Rowley, *From Joseph to Joshua*, 1950; J. Pritchard, *Ancient Near Eastern Texts*, 259a, 1950

גשר, מבנה המשמש מעבר על פני זרמים או גיא, ואף מעל למסילת-ברזל, כביש זכיו"ב, ואינו חוסם את הדרך מתחתיו.
ג' בפר' היסטוריה ובהיסטוריה „הג' הפרימי-

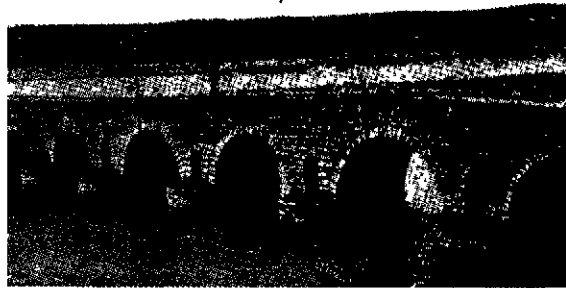

3 גשר רומי בקרידה (ספרד)

בפונטה דה צ'אוס שבפורטוגאל, ל61 (בסומיר שבצרפת), 20 (בג'טריינוס על הדאנובה), ואף ל60 (במרדה שבספרד [ציר 3]; יתכן שכאן היו מתחילה 2 ג'). במקרים רבים היו הנציבים משופעים או דרוגים מלמטה. — מועטים מן הג' הרומיים היו גבנוניים; לעתים קרובות היתה המיסעה (שרחבה הגיע ל2—5 בממוצע) עולה עליה קלה מזה ומזה עד לאמצע הג' או עולה בצורת פבש מעל למיפתח האמצעי; אך ברוב המקרים נבנה המבנה העילי של הג' בצורה שיכול היה לשאת מיסעה ישרה. לפעמים הוקם בקצה האחד (או בשני קצותיו) של הג' שער-ניצחון או שער קישוטי; מבנה כזה היו מקימים אף באמצע הג'.

בניין ג' לא נפוץ בא"י אלא בימי השלטון הרומי, והמלה ג' נזכרת לראשונה במשנה (עירוב' ה', ח'); מן הגמרא (ב"ק ק"ג ע"ב) נמצאנו למדים, שבאותה התקופה הוסיפו לבנות גשרי-עץ לרוב. בא"י המערבית לא נשתמר שום ג' רומי בחלקיו העיקריים. אולם האקוודוקט הרומי בקיסריה, שהועבר על-פני נחל-התנינים בצורת-ג' קשתות, נשתמר עד היום. בין הג' שנבנו ע"י יהודים יש להזכיר את שני הג' במבואות מקדש-הורדוס, הידועים בשם קשתות וילסון ורובינר-סון (השו' יוסף בן מתתיהו מלח' ב', ט"ג, ג'). — הרחוב הראשי הדרומי של גרש (ע"ע) שבעבר-הירדן עבר על-פני נחל-כריסורואס בצורת ג' של 15 קשתות (ש3 העיקריות שבהן רחבן 10 מ') ונציבים מעוקלים; אף ג' זה קיים עדיין. — בסוריה נשתמרו כמה ג' רומיים, כגון זה שב-קפ' רומא (בג'בל ריחא), שהוא ג' משקופים בנוי מלוחות-אבן על גבי נציבי-אבן; זמן בנייתו לא נקבע.

בניין הג' בתקופת האיסלאם היה מבוסס על הטכניקה הרומית, תוך שימוש בקשתות-אבן, שהיו מחודדות לעתים קרובות. לג' קורדובה, שהוקם סופית במאה ה8 במקום המבנה הרומי, היו 17 קשתות עגולות-למחצה 161 נציבים מצמידים במפלגים. לאקוודוקט של מדינת-אלזכרא בספרד (שנבנה במאה ה10) היו קשת אחת גדולה במרכז ומשני צדדיה קשתות קטנות ממנה; הקשת המרכזית היתה עגולה לשלושת-רבעים במסגרת מעוצבת מלבנית. לפעמים היו לקשתות שני נדבכים של אבני-קשתות, שהעליון שבהם מובלט מן התחתון (כגון בג' קלעת בני-חמאד באלג'יריה, שנבנה במאות ה10—11). מעבריימים מן המאות ה13—14, שנמצאו בסביבת מנצורה במארוקו, יש להם קשתות-לבנים עגולות-למחצה, שעקביהן עשויים טין מעורב בתבן, ואילו המשכיהן בנויים נדבכי אבנים ולבנים לסירוגין. בא"י ג' איסלאמי שנשתמר בשלמותו הוא ג' סר-ג'ינדאס (גנתון) על-פני נחל-אילון על-יד לוד, שהוא עדיין בשימוש. הג' הזה

במקרא אין מלת ג' מצויה כלל, אולם ממצבת רעמסס 11 (המאה ה13 לפסה"נ) ניכר, שבמבואות העיר קדש על-נהר אורונטס היו שני ג' על-פני חפיר-המגן הכפול. — במיקנה, לפני המאה ה11 לפסה"נ, היו מצויים מעבריימים מזויזים בנויים מאבן (דומים לזה שבג'רואן); את בניין-הקשתות למדו היוונים מתושבי-אסיה במאה ה5 לפסה"נ. ביוון היו ידועים ג' בעלי קשת אחת (כגון זה של מטאכטאדס), אולם בדרך-כלל לא היה בניין הג' מפותח שם מחמת העדר נהרות גדולים. הג' המכונים „אטרוסקיים“ (כגון אלה שבז'י ובלקי) באיטליה אינם אלא רומיים.

בסין מופיעים גשרי-קשתות במאה ה1 לפסה"נ; הם הגיעו לשם ממסופוטאמיה דרך הודו. אולם גשרי-רפסודות, גשרי-קורות וגשרי-זיזים בנויים מעץ, שמיפתחיהם הגיעו לפעמים ל40 מ', היו מצויים בסין ימים רבים לפני כן. ג' תלויים נבנו שם במאה ה4 לפסה"נ.

הרומיים היו גדולי בוני-הג' עד לסוף יה"ב. רומא עצמה נבנתה מסביב לג'-עץ (כנראה ג' חמורים או ג' קורות), הוא Pons Sublicius, שכבר היה קיים — לפי המסורת — במאה ה7 לפסה"נ; אולם שום ג' מן הג' הרומיים, שנשתמרו עד היום ושזמן בנינם ידוע, לא נבנה לפני המאה ה2 לפסה"נ (כגון פונס אמיליוס, 179 לפסה"נ). יוליוס קיסר השתמש בג' חמורים עשוי מעץ למעבר על הרינוס (55 לפסה"נ); טריינוס ואנטונינוס פיוס בנו גשרי-סירות (ציר 2); ג' הדאנובה, שנבנה בימי טריינוס לפי תכנית אפולודורוס מדמשק (104 לפסה"נ), היו לו 20 נציבי-אבן בגובה 45.4 מ' ובמרחק 51.5 מ' זה מזה, ועליהם מיסעה מעל לקשתות-עץ מיקטעיות. אולם הרומיים הצטיינו ביחוד בבניין קשתות-אבנים; לשיא מצביעה הגיעו באקוודוקטים (ציר ע"ע ג'), שבבנייתם השתמשו בטכניקה חדשה למניעת הכס-הזרם ע"י שיקוע ארגוני-כלונסאות ממולאים במלט העומד בפני המים או עשויים לבנים מצופות מלט. הנציבים היו מבוססים עפ"ר על כלונסאות-עץ; אולם לעתים קרובות לא היו עמוקים במידה מספקת, מה שגרם לחולשת הג'. הרומיים היו מעדי-פים את ריבוי הקשתות מהרחבת מיפתחיהן (רוחב המיפתחים הממוצע היה 20 מ'; לפעמים הגיע ל42 מ'); אך דבר זה גרם לעתים להגדלת מהירות-הזרם, שכנגדה נקרעו בנציבים מעבריימים נוספים, והנציבים עצמם צוידו במפלגים מן הצד המופנה כלפי הזרם. בדרך-כלל היו הקשתות עגולות-למחצה (0.46—0.60); מספרן רווח בין 1 ל7, אך לעתים הגיע ל11 (כגון בג' היפו רגיוס שבאפריקה), ל13 (כגון



2. צנא רומי עובר על-פני גשרי-סירות תכליט בעמודי-טריינוס ברומא

במבנה בזמן הקמת הג', והמגיעים לעתים קרובות לשליש המאמצים הקבועים; (9) כוחות צנטריפוגאליים, המופיעים בגשרי מס"ב העוברים בעקום; (10) כוחות סיסמיים, שיש להתחשב בהם באיזורים הנתונים להשפעת רעידות-אדמה. ג' קבועים. — (1) גשרי-קורות ומסבכים. המערכת הפשוטה ביותר של ג' — היא קורה על שני סמכים, שקצותיה נתונות על שני נציבים (עמודים). קורה זו היא מסוימת סטאטית, ותישובה פשוט ומדוייק. במיפתחים הקטנים 50 מ' נבנית הקורה ברוב המקרים בדופן מלא (ציור 10); במיפתחים העולים על 50 מ' מבוצעת הקורה כמיסבך. המיפתח המאפסימאלי למיסבך על שני סמכים — 200 מ' (לג'פלה). בג' ארוכים משתמשים עפ"ר בקורה נמשכת. מיפתחים נמשכים מאפשרים מבנה קל יותר, אולם שינויי



8 גשרי-אדריים פסורה בטון מזויין בספילת-הכרול נעז-בארשבע (ישראל), נבנה ב-1955

לבנות גם ג' מבטון דרוך: יוצרים מראש בחלקי-הג' העיקריים דפורמאציות ומאמצים, המתנגדים לדפורמאציות ולמאמצים של הכוחות הפועלים בג' (משקל עצמי, משקל נייד וכ"ר). ע"כ ניתן להפחית במידה ניכרת את חתכי החלקים הקונסטרוקטיביים ולעשות את הג' קל יותר וזול בהשוואה לג' עשוי בטון מזויין (ציור 9).

בגלל התכונות האלאסטיות והחוזק הרב של הפלדה אפ"ר להקים גשרי-פלדה בכל הצורות והגדלים: גשרי-קורות (בדופן מלא ובמיסבכים), גשרי-מסגרות, גשרי-קשתות וג' תלויים; בג' ארוכים מאד הוצאות הבניה בפלדה קטנות מאשר בג' הבנויים מכל חומר אחר.

בתכונת-ג' (הן קבועים והן ניידים) יש להביא בחשבון עמיסות והשפעת-כוחות אלו: (1) משקל מבנה-הג'



9 גשר בטון דרוך בכביש בריסל-אוסטרה (בלגיה)

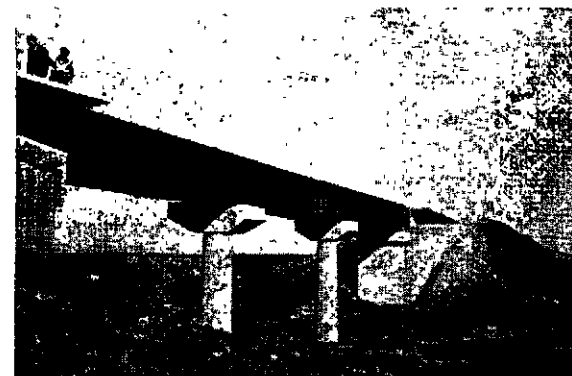

10 גשרי-זרזק בנוי קורות-פלדה בדופן מלא בספילת-הכרול נעז-בארשבע (ישראל); נבנה ב-1955

המאמצים בקורות מסוג זה גדולים ביותר, והן מושפעות מאד משינויי הטמפרטורה. המיפתח המאפסימאלי מגיע ל-300 מ' (לג'פלה).

בקורות ראשיות בדופן מלא — $h \leq l/10$ (h = גובה הקורה, l = מיפתח-הקורה; בקורה נמשכת l = הרוחק בין הפרקים). מומנט-הכפיפה המאפסימאלי פועל באמצע הקורה (כלומר — $x = l/2$), ושיעורו: $wl^2/8 = Wl/8$; כוח-הגזירה המאפסימאלי פועל בקצוות, ושיעורו: $wl/2 = W/2$ (W = המשקל ליחידת-אורך: $W = wl$). השקיעה המותרת: $\delta \leq l/900$ — בג' למס"ב, $\delta \leq l/600$ — בג' לכבישים.

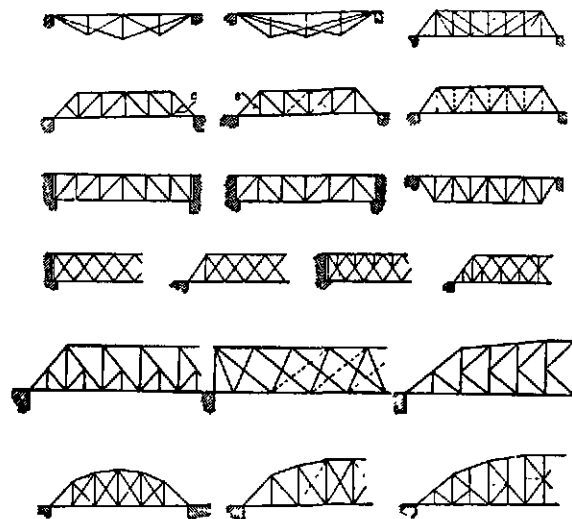

11 טיפוסים שונים של גשרי-מיסבכים

עצמו; (2) עמיסה ניידת, הנובעת ממשקל-הנייד המשתמש בגשר (רכבות, כלי-רכב, אנשים וכ"ר) והנקבעת בהתאם לתקנים מסויימים: העמיסה הנמסרת על סדן אחד במס"ב — 25 ÷ 35 טונות, ובאה"ב — אף 45 טונות; בכבישים — 9 ÷ 10 טונות; (3) גגירות הנגרמות ע"י התנועה של העמיסה הניידת; לביטוי השפעה זו נוהגים לכפול את העמיסה במקדם דינמיזות, שהוא תלוי במיפתח-הג' ושיעורו גדול מ-1 (מאכ" סימום — 1.5); (4) מאמצי הדפורמאציה הנגרמים ע"י החיבורים בין חלקי-הג' בזמן הקמתו; (5) לחץ-הרוח, ששיעורו הרגיל שווה להשפעת לחץ ניד של 250 ק"ג למ"ר, הפועל על השטח החיצוני של הג', בלי העמיסה; (6) כוחות ארפיים וכוחות-תנודה, הנגרמים בעיקר ע"י פעולת הבילום של הנייד; (7) השפעת הטמפרטורה, הנגרמת ע"י השינויים העונתיים בטמפרטורת-האוויר (ההתארכות וההתכווצות בפלדה מגיעה בקירוב ל-1 ס"מ לכל 5 מ' אורך, בשינויי-טמפרטורה בתחום של 20° מסביב לטמפרטורה הרגילה; מקדם-ההתארכות — 0.000012); (8) המאמצים הנוספים, המופיעים

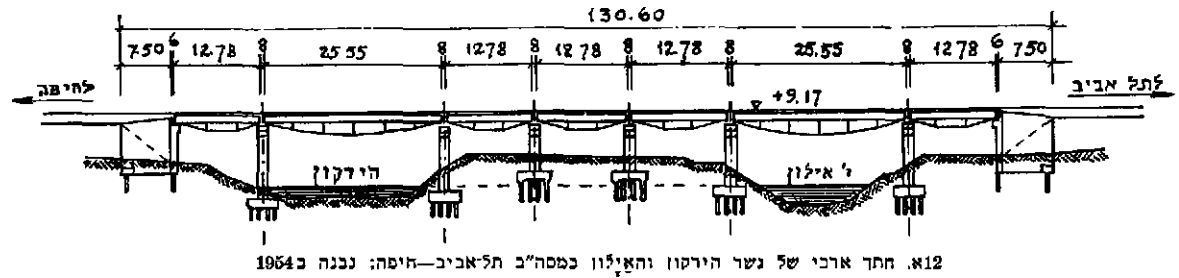

102. חתך ארכי של גשר הירדן והאילון במס"ב תל-אביב—חיפה; נבנה ב-1964

ע"י מיפתח מיוחד, בלתי-תלוי או תלוי. שיווי-המשקל נוצר ע"י עיגון הזרועות החיצוניים של הקורה או המיסבך. ג' מסוג זה יכולים להיבנות במיפתח גדול מאד, אולם חסרונם העיקרי — ההכרח לחזקם במיוחד נגד השפעת הרוח, דבר המגדיל את משקלם במידה ניכרת (ציורים 14א—14ב). ג'יקוויבק (ציור 14א) התמלטט בהתחלת בניינו ב-1907 וגרם לאבדן חייהם של 82 עובדים (התאונה הגדולה ביותר

ה מס בך — הוא מבנה העובד ללחיצה ומשיכה, בניגוד לקורה בדופן מלא הנפעלת לכפיפה ולגזירה. אפשרות ניצול החומר במיסבך גדולה יותר, הואיל והחתך בשלמותו מועמט במאמץ המאכסימאלי המותר, ואילו בקורה הנכפפת מועמטים חלקים רבים במאמצים קטנים. למיסבכים צורות שונות, והם מורכבים ממוטות אפקיים, אנכיים ואלכסוניים, ככל שהמיפתח גדול יותר — רב מספר המוטות האלכסוניים והמוטות המקשרים. גובה המיסבך כרגיל: $h=1/9 \div 1/7$ (ציורים 11—13).

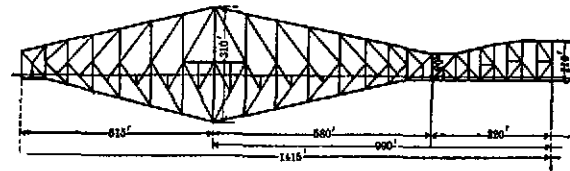

14 א גשר זיזיים מעל לנהר סאו־לורנס בקאנארה (ניקרוויבק)

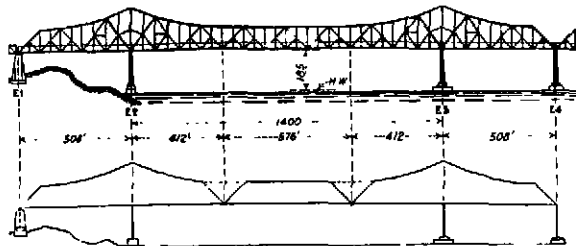

14 ב מיפתח הזיזים בנשר סאו־פראנציסקו — אוקלנד

(2) גשרי זיזיים מורכבים משתי קורות או משני מיסבכים, הנמשכים מעבר לסמך, כשזרועותיהם התלויות (הזיזים) קרובות זו לזו. הרווח בין קצות הזרועות נסגר

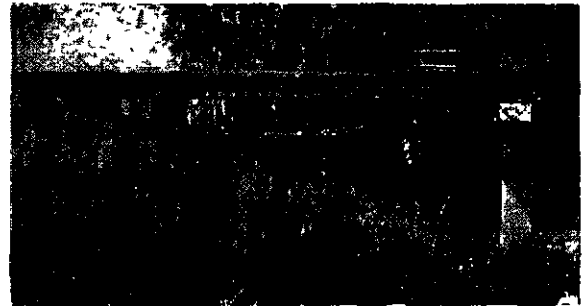

12. המיסבך הראשי בגשר הירדן והאילון (ישראל)

בתולדות בניית-ג'; ב-1916 הוחל בבניית הג' בשניה, וגם זה נפל (וגרם ל-12 קרבנות); רק ב-1917 הוקם הג' סופית, והוא משמש לתנועת רכבות עד היום. — למרות חסרונותיהם של ג' אלה והקשיים בהקמתם, ממשיכים גם כעת בבניית ג' גדולים מסוג זה, כגון: במיצר-קארקינו בקאליפורניה (1927), שמיפתחו 330 מ', ג'הוברא בעלפחה שבהודו (1943) במיפתח של 450 מ', והג' מעל למיסיסיפי בסנט-לואיס (1950) במיפתח של 300 מ'.

(3) גשרי קשתות אפשר לבנות מחמרים שונים. צורה זו היא היחידה האפשרית בגשרי-אבן (ציור 15), והדוגמה הידועה ביותר של ג' מסוג זה הוא ג'ואטרלו בלונ-



18 טראה כללי של סופות המיסבך (הקשת), קשריו ומימעת-הכביש בגשר נמלי-ירדני, אוסטרליה (בעל מיפתח של 508 מ')



15 גשרהיסיון ליר שער-העסקים במס"ב חיפה—צמח (ישראל); בנוי 8 קשתות-אבן במיפתח של 8.08 מ' כ"א; הוקם ב-1907

ארוכים מה תלויים על כבלים. באירופה מרכיבים כל כבל מ-7-19-37 כבלים קטנים יותר, וכל כבל כזה מורכב משכבות אחדות של חוטי-פלדה עגולים ומספר שכבות מחוטים בצורת-יתד; כל שכבה היא לוליינית, והחוטים מפותחים בכיוון שמאלי או ימני לסירוגין. באה"ב נטוויים הכבלים ממספר חוטים רב (בג'ראשינגטון, למשל, תלוי הגשר על 4 כבלים, המורכבים מ-26,474 חוטים כל אחד; קוטר כל כבל — 92 ס"מ). הכבלים מעוגנים בנציבים הקיצוניים של החלק התלוי (ציורים 17-19).



16 הקשת הראשית בגשר וארירוסטיה בחיפה בסיפחה של 30 מ' - הקשת הארוכה ביותר בגשרי א"י; אורך הגשר ככלל, בנוי בסוף מזויין - 90 מ', נבנה ב-1827

דון (נבנה ב-1817), המשמש לתנועה עד היום, לאחר שהוזק בהתאם לתנאי התנועה המודרנית (9 קשתות של 36 מ' כל אחת). המיפתח הארוך ביותר מסוג זה נבנה בתחילת המאה ה-20 בלאואן שבגרמניה באורך של 100 מ'. צורת זו מתאימה ביותר לגשרי בטון מזויין גדולים, וכמובן גם לפלדה. יחס גובה-הקשת (החץ) למיפתח-הקשת — $h/l = 1/3 \div 1/16$; עובי-הקשת — $t = 1/25 \div 1/60 l$ (בגשרי-פלדה ובגשרי בטון מזויין כאחד; ציור 16).

(4) הג'ת לויים — יתרונם באפשרות לבנותם במיפתחים שאין לתארם בשום קונסטרוקציה אחרת. חסרונם העיקרי — התנודות האנכיות הגדולות, שבגללן נמנעו להשתמש בהם למעבר רכבות כבדות ומהירות. אולם במיפתחים ארוכים גדולה ההתמדה של המשקל העצמי של הג'ת עד כדי כך, שאין לתנודות האנכיות השפעה מכרעת. ג'מנהטן בניו-יורק (נבנה ב-1909), למשל, שמיפתחו 448 מ', נושא 8 קווי מסילות-ברזל, כביש ברוחב של 12 מ' ושתי מדרכות — בסה"כ 400 מ' (ר' גם ציור 5). הג'ת תלויים מורכבים מן הכבלים (שרשרות) על עגניהם, הקורות המקשרות, מוטות התליה, והעמודים הראשיים (הנציבים) הנושאים את הכבליים; שאר החלקים — המיסעה, החיזוקים נגד הרוח וכו' — אינם שונים מחלקים אלה בג'ת אחרים.

החלק העיקרי בג'ת תלויים הם השרשרות והכבלים. בשרשרות משתמשים בג'ת שמיפתחם קטן מ-250 מ'; ג'ת

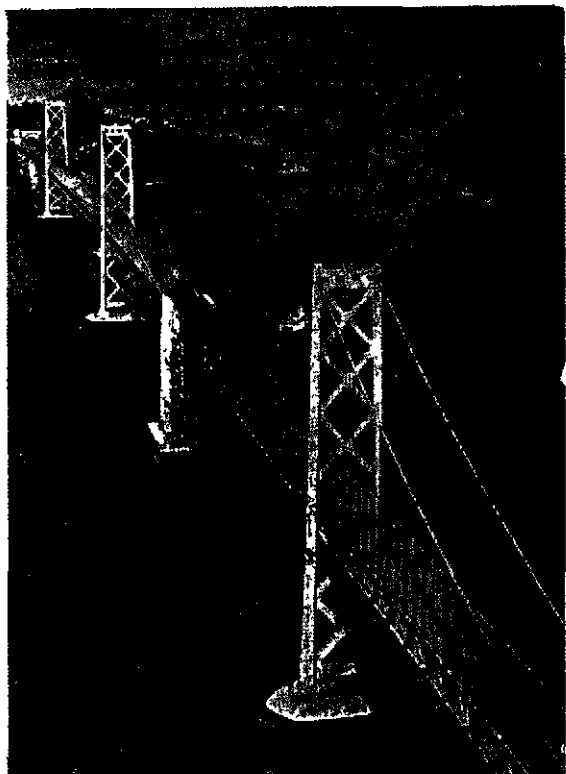

18 גשר סאן-פראנציסקו-אסקלנר מעל למפרץ סאן-פראנציסקו האורך הכללי — 18¼ ק"מ החלקים העיקריים — זוג נשרים תלויים, שסיפחת כל אחד מהם 704 מ' (אורך הוונ התלוי — 2,820 מ'), ונשרי-זיויים (ר' ציור 14 ב)

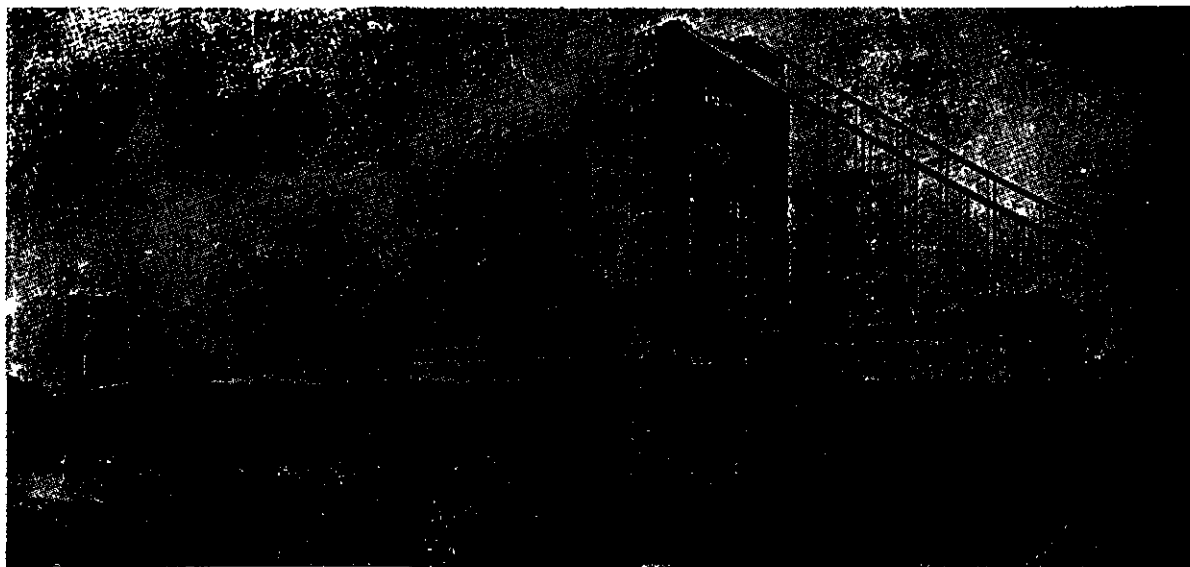

17. נשרואשינגטון מעל לנהר-הרסון בניו-יורק; אורך החלק התלוי 1,708 מ'; המיפתח הראשי — 1,067 מ'; תרוחב — 82 מ'

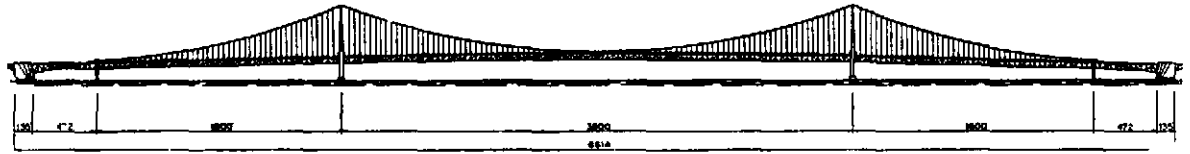

19. נשר תלוי מעל לסיצ'רסאקניאק כסישין שבאה"ב: אורך החלק התלוי—2,256 מ'; המיפתח הראשי—1,158 מ' (ייפתח לתנועה כ-1967)

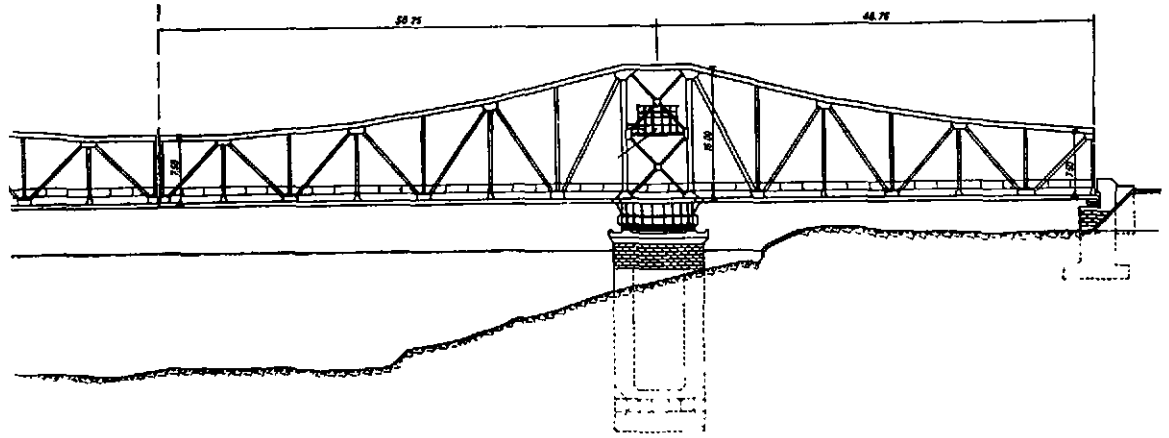

20. נשר סובב מעל תעלת סואץ: האורך הכללי—210 מ', אורך 2 הורעות הסיככות—112.5 מ'

כבלים במישור אנכי, אולם נשאר מקביל לעצמו (ציור 22). המיפתח המאכסימאלי מסוג זה (נבנה ב-1937 בניו-יורק) ארכו 162 מ'.
 (4) ג' מוֹזֵזִים, שבהם המיפתח כולו מתגלגל במישור אֶסְקִי ומוזז לחוף. ג' מסוג זה אינם נבנים באורך גדול, בגלל קשיים טכניים.
 (5) ג' מַעְבְּרוֹת משמשים בעיקר להעברת אנשים או מטענים לאורך מיפתח המורם מעל לגאבאריט המאכסימאלי הדרוש, ועליו נעים קרונות תלויים. שיטה זו זולה ביותר,



22. נשר מתרוסס בנמל-ברסס בצרפת המיפתח, המתרוסס לנובה של 26 מ' במשך 2 1/2 שעות — ארכו 87.5 מ'

הואיל וכה אין צורך בבניית-המיסעה, באנגליה קיימים גשרים רבים מסוג זה באזורי הנמלים; האורך שבהם — במצ'סטר, שמיפתחו 300 מ'. בתערוכת-שיקאגו ב-1933 נבנה ג' מסוג זה (ע"י שטיינמאן) במיפתח של 564 מ', שהיה נעביר בבת אחת 10 קרונות של 12 טונות כל אחד (30 נוסעים בקרון) בגובה של 64 מ' מעל לקרקע, בנייתו של ג' זה עלתה רק 20 מ' מזו של ג' קבוע בממדים אלה.
 (6) ג' סִירֹת (פונטון), ששימש למסעות צבאיים של הפרסים הרומיים בתקופה העתיקה (ר' לעיל, עמ' 712/3), נשאר גם היום ג' נייד צבאי חשוב; אולם משתמשים בו גם לצרכי תחבורה רגילה. מסוג זה ידועים: ג' הפלדה מעל

ג' ניידים נפתחים למעבר-אניות, והם נבנים כשאין אפשרות להקים ג' קבועים למעבר אניות מכל הסוגים. אניות גדולות (וביחוד אניות-מלחמה) דורשות גובה רב של הג' מעל פני-המים (60—70 מ' לקורות התחתונות), ובמקרים רבים דורש מבנה כזה השקעות מרובות ביותר, או אינו אפשרי כלל מחמת קשיים טכניים. כדי לא להפריע את תנועת הרכבות או כלי-הרכב מעל לג', בונים אותו בגובה קרוב לפני-המים או בגובה המאפשר מעבר כלי-שיט קטנים, ואילו מיפתח מסויים שלו נפתח למעבר אניות גדולות.

הסוגים העיקריים של ג' ניידים הם: (1) ג' סובבים במישור אֶסְקִי סביב ציר אנכי (ציור 20). המיפתח הניד של ג' מסוג זה — הוא האורך הכללי של שתי זרועותיו. האורך המאכסימאלי של מיפתח בג' קורה בדופן מלא מסוג זה הוא 72 מ' (ג' למס"ב במונטריאל שבקאנאדה, נבנה ב-1915), ובג' מיסבך — 160 מ' (ג' מעל למיסיסיפי במדינת איובה, נבנה ב-1917).

(2) ג' נזקפים, שבהם המיפתח סובב במישור אנכי סביב ציר אֶסְקִי. המיפתח הנזקף מורכב מחלק אחד (קורה או מיסבך), הסובב סביב ציר הנמצא בקצה המיפתח, או משני חלקים המתחברים באמצע, וכל אחד סובב סביב ציר משלו (ציור 21). המיפתח הארוך ביותר מסוג הנזקף האחת נמצא בשיקאגו (ארכו 80 מ'), ומסוג שתי הזרועות — בקא-נאדה (102 מ').

(3) ג' מתרוממים, שבהם המיפתח מתרומם בעזרת



21. נשר נזקף מעל לנהר-אראקאוה בסוקיו, המיפתח הנזקף — 88 מ'; משקל כל זרוע — 2,000 טונות

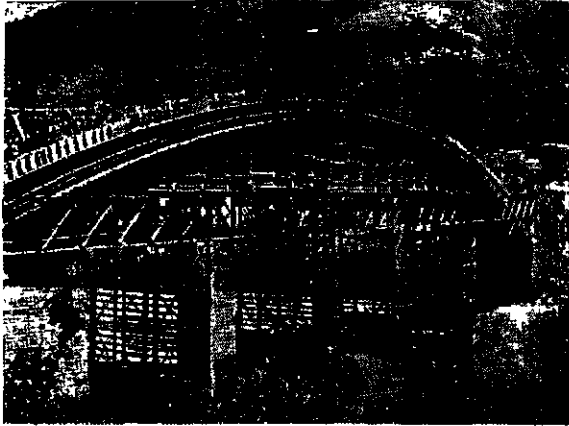

24. תמיכות עץ בכניית קשת בסוף מוזיון (סיפת-הקשת 186 מ')—
בגשר ריו דאסיאנטאס בכראזיל

נושא מטען של אבנים או בטון; הדירת מים לתוך הקיסון נמנעה ע"י הגדלת לחץ-האוויר בתוכו עד 3 אטמוספירות ויותר (ע"ע אמודאות). ההוצאות הכרוכות בהקמת הנציבים והעמודים עולות כרגיל למחצית ההוצאות הקשורות בהקמת הג' כולה.

הקמת גוף-הג' עצמו נעשית בשיטות שונות, שהעיקריות בהן הן: 1) תמיכות זמניות (ציורים 24א—24ב). התמיכות עשויות באופן ששטחן העליון מתלכד עם הקווים התחתונים של הג'. ע"פ עשרות התמיכות מכלוני-סאות או עמודי-עץ, הקשורים ביניהם במסות אפקיים ואלכ"סוניים. התמיכות צריכות לשאת את המשקל העצמי של הג' וכלי-העבודה ולעמוד בפני לחץ-המים.

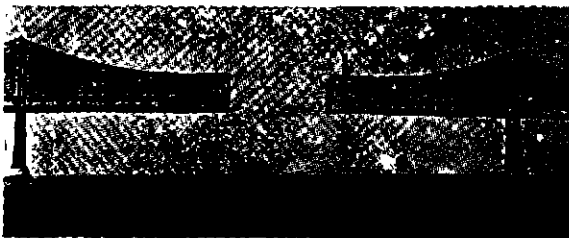

25. שיטת-הזיזים בהקמת סיפת-הזיזים
בגשר סאן-פראנציסקו—אוקלנד

2) שיטת-הזיזים — מקובלת במקרים שבהם אי אפשר להשתמש בתמיכות זמניות או שהשימוש בהן יקר ביותר. ע"פ משתמשים בשיטה זו בג' גדולים, החוצים נהרות ושטחיים נרחבים ועמוקים. לפי שיטה זו מקימים את המיפתח משני צדדיו ע"י תוספת זין נוסף לזין היוצא מן העמוד, עד ששני הזיזים מתלכדים ומתחברים זה לזה למיפתח שלם. שיטה זו מקובלת בגשרי-זיזים, אולם אפשר להשתמש בה גם בהקמת ג' מסוגים אחרים (ציורים 25—26).



26. שיטת-הזיזים בהקמת גשר נבל-כירני (אוסטרליה)

קרן-הזהב בקולטא באורך של 450 מ' (נבנה ב1939); ג' מבטון מוזיון מעל לאגם-ואשינגטון בסיאטל באורך של 2 ק"מ. בכל הג' מסוג זה מצוי חלק נפתח להעברת אניות, לפי השיטות (1)—(5).

7) ג' צבאיים ניידים, הדומים בצורתם לג' קבר עים, נבנו הרבה בשנים האחרונות. ג' אלה — שהידוע ביותר ביניהם הוא ג' בילי — מורכבים ממסבכים שמיפתחם קטן (ע"פ 6 מ' בלבד), המתחברים זה לזה בלולבים תקבעים על נציביהם תוך כדי שעות ספורות.

הקמת ג' תכנית ג' הקמתם דורשות שילוב של מדע וניסיון מעשי רב. בניות הג' הגדולים בכל התקופות היו המיבצעים ההנדסיים המסובכים והקשים ביותר. תנאי העבודה (ביסוס היסודות בעומק גדול בתוך המים, שיטות הקמת המיפתחים בגובה גדול מעל פני-המים וכו') וההוצאות הגדולות (ג' סאן-פראנציסקו—אוקלנד עלה 77 מיליון דולר ב1937, כמות החמרים שהשתמשו בה הגיעה ל200 אלף טונות

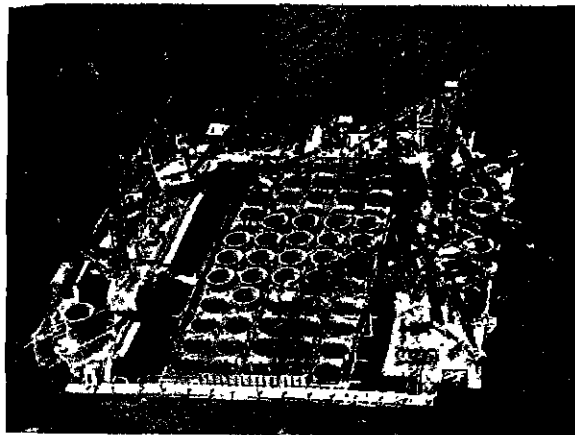

28. אחר הקיסונים של הגשר התלוי סאן-פראנציסקו—אוקלנד, מורכב מ55 חלקים צילינדריים סירות הקיסון: אורך—60 מ', רוחב—28 מ' פלדה, מיליון מע"ק בטון, למעלה ממיליון מע"ק עצים; ג' מאקינאק בדטרויט, הנמצא עתה בבנייה, יעלה למעלה מ100 מיליון דולר) — דורשים עבודה משולבת של בעלי מקצועות שונים. הקמת הג' מורכבת משתי עבודות עיקריות: א) הקמת העמודים והנציבים; ב) הקמת גוף-הג' עצמו.

העמודים והנציבים מורכבים בג' קטנים מכלונ-סאות עץ, בטון מוזיון ואף ברזל ופלדה. ע"פ נעשים הם מבטון או אבן, הנתונים על שכבות-עפר מוצקות ויציבות. החפירה הדרושה נעשית בתוך ארגז סגור, עשוי עץ או פלדה, המונע חדירת מים לתוך שכבות העפר והיסוד המוקם. בג' גדולים, שבהם העמודים והנציבים נתונים במים עמוקים, נאלצים להשתמש בשיטות מורכבות ויקרות, כגון שיטת הקיסונים (ציור 23). הקיסון הוא ארגז בעל חתך מלבני או גלילי פתוח מלמטה, המושקע איטית לתוך המים, כשהוא



24. תמיכות עץ בכניית בסטה"ב נעו—בארשבע (ישראל)

קבועים מדי שנה בשנה, כדי להפיך את אֶל־הנהר או את התהום מכוח עויין לכוון שומר וידידותי. תארם של הממונים מטעם המדינה לניהול הטכסים הדתיים ברומא — „עושי־הג' (pontifices) — מעיד על קשר בין הג' ובין פולחן דתי. הכנסייה הקאטולית קיבלה את תארן של „עושי־הג' הראשי (Pontifex maximus) כתארן של האפיפיור. בעמי־תרבות רבים קיימים עד היום שיירי מנהגים עתיקים של חגים עממיים, טקסים וטעודות על ג' או לידו, אלא שלרוב תפסו קדושי הדת הרשמית את מקומם של אלי־הנהר הקדומים. ביהיב היתה בניית ג' מלווה במקומות רבים הקמת כנסייה או בית־תפילה קטן לידו, וכן הועמדו על הג' פסלי־קדושים. באגדות־עם רבות מסופר על קרבן־אדם בשעת בניית ג' ועל צביעת עמודיו ויסודותיו בדם־תינוקות; יש אגדות על שתי אחיות, שעל גופותיהן נבנו גשרי הדאנובה והפרת, על ג' שהיה מתמוטט כל לילה עד שהוקרבה בערמה אשתו של מנהל־הבניה, וכיו"ב. מסתבר, שלמסורת זו יש יסוד היסטורי. גם ב„משחקי־ג'“ של ילדים („ג'־לונדון מתמוטט“ הוא המשחק המקובל ביותר על ילדי־אנגליה) מצוי זכר לקרבן מסוג זה. ידוע, שב1463, כשתוקן אחד הג' על הוויסלה (פולין), נתפס עני המחזור על הפתחים, הושקה יין ונכלא חי ביסודות הג'. ועדיין ב1843, בשעת בניית ג' בהאלה שבגרמניה, נמצאו בעלי אמונות תפלות מאוכלוסייה־עיר שדרשו קרבן־הנוכה למען חיזוק הג' והבטחת קיומו.

את המנהג הרומי להשליך מדי שנה בשנה, בתהלוכה חגיגית ובטקס מיוחד, 24 בובות־אנשים כפותות ידיים ורגלים מג'־העץ העתיק ביותר שעל הטיבר (Pons Sublicius) לתוך מ־הנהר, מסבירים ההיסטוריונים הרומיים הסברים שונים, ביניהם גם שטקס זה שימש תחליף לקרבנות־אדם שהוקרבו בימי־קדם לאלוהות־הנהר, והסבר זה נראה ביותר. גם באיזורי־תרבות אחרים היה הקרבן השנתי משמש תחליף־כפרה של בני־אדם, אשר אלמלא הג' היו טובעים בנהר והופכים למאכלו. לפי אמונת־עם סינית ביטלו האלים עצמם את קרבנות־האדם שהיו נוהגים בעבר בשעת הנוכת־ג', אך מאז גורת אחריה כל בניה מגפת־אבעבועות. גם תושבי טיבט רואים במזיקים השוכנים על הג' את מקורה של כל מגפה, ומשום כך נוהגים הם להטיל את חללי המגפות לתוך נהר.

את הג' מנסים לכבוש כוחות עוינים. מזיקים ושדים — גילגולים מאוחרים של אֶלי מים ותהומות, שלא ויתרו על בעלותם הייחודית של הנהר. בנקמם את עלבונם הם גורמים שטפונות, גורפים ג', נטפלים לבני־אדם העוברים על פני הג' ומושכים אותם למים, וכיו"ב. לרוב נראים מזיקים אלה כאורות באפלה, או כבעלי־חיים, או כרמויות חסרות־ראש. מכאן גם החיבה הנודעת לג' אצל מכשפות העוסקות עליו או מתחתיו במעשי־כישוף. במעשיות רבות משמש הג' מקום מיפגש של הגבור עם מפלץ, מכשפה מרשעת או מזיקים האורבים לו. גם באגדות ומדרשים תלמודיים מתואר הג' כמקום־סכנה המועד לפורענות; בני־אדם נבדקין בשעה שעוברים על ג' (שבת ל"ב, ע"א).

באמונות־עם ובהזיונות־דת רבים מופיע ג', שהוא המפ־ריד והמקשר כאחד בין עולמנו ובין עולמות אחרים. על פני ג' זה עוברים ונידונים המתים — הנכשלים יורדים שא־לה, המצליחים עוברים לגן־עדן. בתפיסת שבטים רבים בסקאנדינאויה, בפולינזיה ובאמריקה שביל־החלב או הקשת

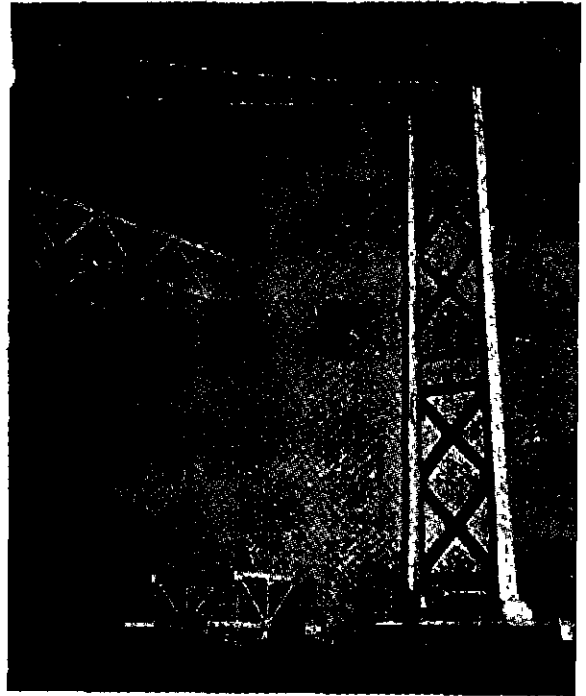

27. שיטת הציפה בהקמת נשר סאו־פראנציסקו—אוקלנד

(3) שיטת־הגילגול — דומה במקצת לשיטת־הזיזים; משתמשים בה רק לגשרי־קורות. לפי שיטה זו בונים את הקורה (בדופן מלא או במיסבך), כשהיא נתונה על גלילים־גלגלים בקירבת הג', ולאחר זה מגלגלים או דוחפים אותה למקומה הנכון על הסמכים.

(4) שיטת־הציפה מאפשרת להקים את חלקי המיפ־תחים (ובג'־לא־גדולים — אף מיפתחים שלמים) על תמיכות זמניות, או בשיטה נוחה אחרת, מחוץ למקום הג', ולהעבירם לאחר זה על ג'־סירות או סירות־גרר למקום הדרוש (ציר 27). שיטה זו, שהיא נוחה הולה בדרך־כלל, אינה אפשרית במקומות שבהם זרם־המים משתנה במידה ניכרת מחמת גאות ושפל.

ש. אטינגן, מדרך לאינג'נר, ב', 1956; P. Zucker, Die Brücke Typologie u. Geschichte ihrer künstlerischen Gestaltung, 1931; W. J. Watson, Bridge Architecture, 1937; G. A. Hool & W. S. Kine, Movable and Longspan Bridges, 1943; G. Valette, Construction de ponts, 1947; Г. К. Евграфов, Мосты на железных дорогах, I-II, 1947; A. W. Legat-G. Dunn-W. A. Fairhurst, Design and Construction of Reinforced Concrete Bridges, 1948; L. Grelot, Cours de ponts métalliques, 1949; A. G. Hayden-M. Barron, The Rigid Frame Bridge, 1950; J. Melan, Der Brückenbau, I-III, 1950; Г. П. Перепетин, Купе мостов, I-III, 1951; H. C. Стрелечкий, Купе мостов, 1-II, 1951; P. Bonatz-F. Leonhardt, Brücken, 1951; F. Johnstone-Taylor, Modern Bridge Construction, 1952; D. B. Steinman, Famous Bridges of the World, 1955.

של א.

במיתולוגיה ונפולקלור של רוב החברות הפרימיטיויות יש לכל נהר אלוהות משלו. בניין ג' — מעברה הנטויה על פניו והמאפשרת מעבר בין שתי גדותיו — הוא מעשה חילול־הקדש, העשוי להעליב ולהרגיז את האלוהות. שתפקידה העיקרי הוא לשמור על קיומו של המכשול הטבעי. מכאן המנהג המצוי בשבטים רבים — לפייס את הנהר שעליו נבנה ג', תחילה ע"י קרבן־הנוכה, ואח"כ ע"י קרבנות

שישק שוב אבדה, כנראה, ליהודה; בימי יהואש כבש אותה תואל מלך ארם, ועוזיהו פרץ בחומתה (מל"ב יב, יח; דה"ב כו, ו). סרגון מלך אשור כבש את ג' ב-711 וכללה בפחנת אשדוד. בימי הבית השני ירדה ג' מגדלתה. — אוביוס (ע"ע) מזהה את ג' עם כפר בתחום בית-גוברין בדרך ללוד; היירונימוס (ע"ע) מאתר אותה ככפר גדול בדרך מבית-גוברין לעזה. לפיכך קבעו רוב החוקרים את מקומה של ג' בתל-א-שיח' עריני ליד הכפר הנטוש עיראק אל-מנשיה; על-פני התל נמצאו חרסים מתקופת הברזל הקדומה והתי-כונה. בתשס"ז הוחל בתפירת בתל זה. — במפת מידבא ובכמה מקומות באונומסטיקון של אוביוס מערבים את ג' עם (2), וייתכן שגם בכמה מקומות במקרא מתייחס השם ג' לאותה עיר.

(2) גפים (= גתים?), בצפון השפלה, בתחום נחלת-בנימין (שמו"ב ד, ב-ג; נחמ' יא, לג). יש סברה, שזוהי ג' האמורה בשמ"א ז, יד, וכן בדה"א ז, כ (והשו' שם ה, יג), שהיתה נקודת-ספר בין ישראל (שבטי יוסף ובנימין) ובין פלשתים, ושהיא ג' שכבשוה דוד, עוזיהו וסרגון (ר' לעיל [1]). יש מזהים אותה עם התל הגדול ראס אבו-חמיד שבקרבת רמלה, שבו נמצאו שרידי ישוב גדול ומבוצר, זעמד מתקופת-הברזל הקדומה עד הכיבוש הערבי.

(3) גת-רמון, עיר כנענית, הנזכרת לראשונה בין כיבושי תחומס III בין יפו מזה ואונן ואפק מזה. היא נכללת בסימון גבול נחלת-דן (יהו' יט, מה) אחרי יהו ובני-ברק ולפני מי הירקון, וכן ברשימת ערי-הלויים (יהו' כא, כד; דה"א ו, נד). מזהים אותה עם תל אפרזיתון שבגדות הירקון או עם תל אל-ג'ישה, שבו נמצאו שרידים מימי הכיבוש וראשית התקופה הישראלית. — שם זה נקרא גם על עיר בנחלת-מנשה, שאף היא נזכרת ברשימת ערי-הלויים. יחד עם תענך (שם שם, כה); מסתבר, כי מקום זה זהה עם גת רימונים, הנזכרת יחד עם שונם באחד ממכתבי אל-עמארנה. האיתור המקובל הוא רמנה שליד ג'נין.

ש. קליין, קובץ מוא, תרצ"ב, ב. מייזלר (מור), ארץ-ישראל א', 46 תשי"א; הנ"ל, ס' אסף, 351, תשי"ב, ש. ייבין, ארץ-ישראל ג', 32, תשי"ד; W. F. Albright, *AASOR*; G. Beyer, *ZDPV* 56, 227, 1933; id., *ibid.* II-III, 7, 1923. M. Noth, *ZDPV* 61, 47, 1938; A. Alt, *PJB* 35, 100, 1939.

מ. א. י.

גתה, יוהן וולפגנג (פוין) — Johann Wolfgang (von) Goethe — (1749—1832), גדול המשוררים ואנשי-הרוח הגרמניים, אחת הדמויות הגדולות של הספרות העול-מית וסמל מובהק לתרבות המערבית של העת החדשה בכלל: „ג' לא זו בלבד שהוא אדם טוב וגדול — הוא תרבות בפני עצמה" (ניצ'שה); ג' היה „גדול אמני-החיים של העת החד-שה" (רומן רולאן). חייו היו חיי משורר גדול, שכל יצירותיו וכלל יצירתו משמשות לו „קטעי יודיו גדול אחד", והוא עצמו ידע לעצב את חייו מדעת ולפרש אותם במידה שאך מצטים הצליחו לעשות כמותו — חיים שהיו מלאים סתירות וניגודים, אולם יחד עם זה הצטרפו לאחדות מושלמת שאין כדוגמתה כמעט; לעולם פשטו צורה ולבשו צורה, ואעפ"כ שררה בהם עקביות פנימית: „וכך מתפלג אני, ידידי, ולעולם אני האחד". לעת-זקנה התלונן ג', שלא זכה לראות אפילו ארבעה שבועות של נחת ממש ושחיוו היו כ„הפיכה תמידית של אבן", אך יחד עם זה אמר: „יהיה אשר יהיה, החיים

הם ג' מעין זה, שבטי-אינדיאנים מכירים גם ג'-נחש וג' אילן בין עולמנו ובין עולם אחר. באי-שלמה, בפורמוזה ובפנג'אב (הודו) נוהגת התהלוכה של הלוויית-המת לעבור על-פני ג', גם אם אין זו הדרך הקצרה אל מקום-הקבורה.

באמונה הפרסית הקדומה תופס מקום חשוב „ג'ה-הכרעה" (צ'ינוא-תפרטו), הנזכר הרבה באוסטה ובספרות הפהלוית. על ג' זה גידונים הצדיקים והרשעים, אלה לחיי עולם ואלה לתרפות ולדראון; על ג' זה, שנבנה ע"י האל אהורמז, גלחמים האור והחושך על הנפשות העוברות בו, ו„כל המת-רשל במצולתיו של אהורמז תועה ורץ ושב במעבר-הג' ונופל לגיהנום". דימוי ג'ה-מתים הפרסי חדר גם לאגדה הערבית (צ'ראט אלמסתקים — „דרך הישר"), ולפי אחת המסורות הוא נטוי על-פני מרכז-הגיהנום והוא דק משערה חד מלה-חרב; זמן ההליכה על פניו תלוי בגודל צדקתו של אדם, ולעתים אורכת הדרך אף 20,000 שנה. הג' הפרסי נרמז גם במדרשים (סדר אליהו זוטא פכ"א, ילק"ש לישעיה ת"ק): „באותה שעה מביא הקב"ה את אליליהם של עכ"ם ונותן בהם רוח ונשמה ואומר: יעברו כל אומה ואומה היא ופסל שלה על הגשר של ג'יהנום. מכיון שמגיעין שם, יהיה לפניהם כחוט ונופלין לגיהנום, האלילים ועובדיהם". לפי סיפור עממי יהודי יבחרו ביום-הדין האחרון הצדיקים המאמינים והבוטחים בה' בג'י-נייר והרשעים בג'י-ברזל; המאמינים יעברו בשלום על הג' הרופף לכאורה, אך ג'י-הברזל יתמוטט, והרשעים ירדו במצולות.

תיאורי ג' פלאיים (לרוב של זהב או זכוכית) או מאגיים (הנבנים ונהרסים ע"י קסם, לרוב בידי שטן או שדים) מצויים ביותר במעשיות ובשירי-עם. מפורסם במיוחד מחזור הבאלאדות היווניות על ג' אדנה בקפדוקיה. לעומת זה אוהבים המשוררים העממיים לדמות את העולם הזה לג' רעוע (המוביל אל העולם הבא, אל האלמוות), אשר רק הנזהר בהילוכו והיודע את המטרה יעבור בו לבטח. במשל זה משתמשים גם בעלי-המוסר (כגון ר' ידעיה הפניני ב„בחי-נות עולם", פ' י"ב).

A. Kohut, *Was hat die talmud. Eschatologie aus dem Parsismus aufgenommen?* ZDMG 21 (1887), pp. 552-7; *Handwörterb. d. deutschen Aberglaubens*, Bd. I. (1927), pp. 1659-1665; G. A. F. Knight, *Bi Age* (Encyclop. of Religion and Ethics, II, 848-857), 1951; S. Thompson, *Motif Index of Folk Literature*, 1955⁴ ff., A 986, D 1257, F 152.

ד. נ.

גת, שמן של כמה ערים עתיקות בא"י, בעיקר בדרום-מערבה של הארץ.

(1) ג' סתם, או ג' פלשתים, שבשפלת-יהודה (פל-שת) — נזכרת לראשונה בעיר כנענית בתיאור מסעותיו של תחומס III במאה 15 לפסה"נ, היא נכבשה ע"י הפלשתים והפכה לביירתו של אחד מחמשת סרניהם (יהו' יג, ג); גלית היה אחד מבניה (שמ"א יז, ד). אכיש מלך ג', שאליו נמלט דוד בברחו מפני שאול, נתן לדוד את צקלג (שם כו, ב-ו) — מכאן שתחום-ג' השתרע דרומה עד למדרוגי-השפלה. בקינתו על שאול מזכיר דוד את ג' במקום ראשון בין ערי-הפלשתים (שמו"ב א, כ). העיר נכנעה לדוד והעמידה לרשותו גדות אנשי-צבא (שמ"ב טו, יח). מלך הנקרא אכיש המשיך למלוך בה, אולי בחסות מלך-ישראל (מל"א ב, לט); עכ"פ נמנית ג' בין ביצורי רחבעם (דה"א יא, ח). בעקבות מסע

לעולם האמנות; שנים רבות היה ג' מהסס אם לחפש ביטוי לאישיותו באמנות או בשירה. כוחותיו הרכים של הנער ג' לא יכלו לעמוד בפני אורח-חייו הפרוע ובפני מתחיה-נפש העזים, הוא חזר לבית-הוריו, חולה ורצוף. בכלל היו מחלות תופעות בולטות בנקודות-מפנה שבחייו; רבות מהן נתחוללו בעקבות זעזועי-נפש עזים ושימוש לו מעין מוצא-מנוסה ממצבים שלא יכול היה לשאתם. הפעם נמלט ג' הצעיר לתחום המיסטיקה הדתית. בהשפעת סוזאנה פון קלֶטְנְדֶרְף, ידידת אמו (שהציב לה לאחר מכן מצבת-זכרון ב"יודיי עדינת-הנפש" ב"שנות-לימודיו של וילהלם מיסטר"), שקע ראשו ורובו בעולם הפיטיוס ("ע"ע). אעפ"כ ביקש להמחיש לעצמו את האלוהי גם במציאות הטבעית. התקין לו מעבדה אלכימית והיה עוסק בה בצלוחיות ובאביקים ולומד ספרי מאגיה ו"קבלה".

אולם אישיותו היוצרת לא באה לידי פיתוחה אלא בתקור פה הבאה בחייו, שהתחילה באפריל 1770 בשטראסבורג, שלשם נסע, בהפצרת אביו, כדי להשלים את הוק-לימודיו במשפטים. אולם הלימודים המקצועיים, שנסתיימו בבחינת גמר ואח"כ בקבלת תואר דוקטור-למשפטים, לא מילאו את זמנו ולבו: בצידים למד גם רפואה ומדעיה-טבע. באותם הימים היתה שטראסבורג מרכז לתנועת "הסער והדהף" ("ע"ע גרמנית, תרבות, עמ' 564), וג' נעשה במהרה לאישיותה המרכזית ולחלמיד (ואח"כ תלמיד-חבר) של מנהיגה הרוחני הרדר ("ע"ע). היצרים והכיסופים האדירים, שפעמו בתנועה זו ושרוב נציגיה לא ביטאו אלא בהצהרות מפוצצות ובסיסמאות-קרב, נתגלמו בנפשו של ג' בחוויה אישית עזה: באהבתו לפרידריקה בריאון, בת הכומר מזננהים. אותה נערה היתה לו לסמל הטבע, לסמל כל השלווה והטוהר שנכסף להם. שירי-האהבה והימנוני-הטבע שלו (כגון Mailed, "שירת-מא"), [Willkommen und Abschied, "ברכת-פגישה וברכת-פרידה"] שימשו ביטוי עז ומובהק לרגשות-לבו והכניסו לליריקה הגרמנית נימה אישית, שלא היתה מצויה בה קודם לכן. אולם חייו של ג' לא גועדו למצוא את תכליתם בשלווה שבברית נישואין זעיר-בורגניים. ג' ברח משטראסבורג לפראנקפורט, ומנוסה זו, כמו רבות בחייו לאחר מכן, היתה ביטוי לכרתו הפנימי, מעשה חיובי ויוצר, אעפ"י שהיתה עמוסה רגשי אשמה טראגית, שהעיקו עליו ומצאו את פורקנם ביצירתו, ביחוד בדראמה "קלאוויג" ובדמותה של גרטכן שב"פאוסט", שניסוחו הראשון (Urfaust) הוא מ 1774.

חייו בפראנקפורט (1771—1775) היו מוקדשים לעיצוב ספרותי של חווייתו השטראסבורגית. אמנם התחיל בעזרת אביו לעבוד כעורך-דין בעירו, וב 1772 אף שימש ארבעה חדשים עורך-דין בבית-המשפט העליון של הריך שבוצלאר, אולם מקצועו לא העסיקו ביותר: לבו היה נתון לפיתוח חייו ויצירתו. הוא נתלבט בעיצוב שירתי או דראמתי של דמויות אדירות מן ההיסטוריה, כגון סוקראטס, יוליוס קיסר ומחמד, או מן המיתוס והאגדה, כגון פרומתוס, היהודי הנצי חי ופאוסט. ברובן לא יצאו יצירותיו אלו מכלל רישומים וקטעים, ורק מחזה אחד הביא לידי השלמה — "ג' מבר-ליכנינגן" (1773). מחזה זה — שבו ניכרת השפעתם של הרדר ושל שיקספיר — יותר משהוא דראמה היסטורית על רקע מלחמת-האיכרים הגרמנית במאה 16, הריהו דראמה אישית של יחיד, לוחם בודד למען החירות והצדק, הנכשל תוך התנגשותו במציאות ובסיבוכיה; הפרט נתון כאן

טובים הם". חייו היו חיי אדם לחם, סובל ויוצר, ואין לך טילוף גדול מלתאר אותו כדמות אולימפית קרירה, השוכנת מעבר לנפתולי האדם — כאשר היארוהו פסיכולוגים וחוקרי ספרות ותרבות מסויימים. מכיר היה ג' את חוק חייה-יצירה, את הדימון המיוחד שלו, שפפה עליו את אורח-חייו: "ואין זמן ואין כוח בעולם אשר יפורר את הצורה הטבעה, המתפתחת בחיותה" (משירו "אמרות-ראשית אורפיות"). חייו היו חיי יוצר גדול, המכיר יפה בייחודו ובעלינותו, אולם יחד עם זה היו אלה חיי אדם אציל-נפש וטוב-לב. "הטעם והמשמעות שבכתבי ובחייו הוא — נצחוננו של האנושי הצ"רופ"; ג' מעיד על עצמו שהוא נמנה עם "השואפים לצאת מחושך לאור". הוא עסק בשטחיות-רבות ובגילויי-טבע רבים ושונים, אך בעיקרו של דבר לא עסק אלא בעניין אחד: "עיקר מחקרה של האנושות הוא האדם". שנות-חייו היו רבות, ובהן חלו תמורות מדיניות חברתיות כבירות, וכן גילויים בשדה המדע והמצאות בשטח הטכניקה, שפתחו פתח לתקופה חדשה. ג' עקב אחרי כל החידושים ההיסטוריים, החברתיים והתרבותיים והיה מעורה בהם, אך יחד עם זה היו חיי מצומצמים בתחום העולם הגרמני-בורגני, שיסודם הונח בבית-הוריו ונתחזק ע"י כשרון-המעשה שלו. הוא עצמו אהב לראות בחייו תמונה של ניגודי-קטבים, המצטרפים לשלמות שבאחדות, וכך ראה גם את מורשתו הביולוגית והפסיכולוגית מהוריו, שהיה בנם בכורם.

ג' נולד ב 28 באוגוסט 1749 בעיר-הריך החפשית הפרוסט-טאנטית פראנקפורט ע"נ מין. אבות-אביו היו בעלי-מלאכה; אביו יאהן קאספאר ג' נעשה משפטן והגיע לאמידות ולעמדה מכובדת בעיר. הוא היה משכיל, דייקן וקפדן כלפי עצמו וכלפי זולתו; את כל חייו הקדיש לבני-ביתו ולאיוסף דברייאמנות. אמו של ג', אליזבת מבית טפסטור (Textor), היה מוצאה ממשפחת מלומדים ופקידים מיוחסת, והיא עצמה היתה אשה טובת-לב ומלאה רחמיים. ג' עצמו ייחס את מבנה-גופו ואת צד החומרה שבאשיו לאביו, ואילו את הצד המוסי שבו — לאמו. התקופה הראשונה בחייו (1749—1765) לא נבדלה מחיי ילדים מוכשרים אחרים מחוגו, הגדלים ללא דאגה. ימי ילדותו בפראנקפורט היו עשירים ברשמים; במרכז פוליטי ומסחרי זה הכיר עמים אחרים, בעיקר את הצרפתים שנכנסו לפראנקפורט ככובשים בימי מלחמת שבע השנים; ראה חגיגות רבות-פאר, כגון הכתרתו של הקיסר יוזף II; הירבה ללמוד ולכתוב חיבורים; ספר הקריאה האהוב עליו ביותר היה התנ"ך. חוויות הידידות והאהבה הראשונות שלו אינן מיוחדות במינה, והוא הדין בניסוייו הראשונים בספרות: משום כך עדיין אין כל אלה התחלת דרכו המיוחדת בחיים. כשמלאו לו 16 שנה נסע ללמוד משפטים — כרצון אביו — בליפציג, שהיתה באותם הימים "פאריס הקטנה", עיר הרוקוקו וההשכלה; בחיי החברה, שהתנהלו על טהרת הסיגנון הצרפתי, נתמזגה תפיסת-החיים המשתעשעת עם שלטון-התבונה המתרברב. ג', שמאס באוירה האפורה של האוניברסיטה, התחיל מצטעצע בתפקיד של אמנ-חיים צעיר; השירים והקומדיות, שחיבר באותם הימים, משועבדים לרוח-הזמן; הנושא העיקרי שבהם הוא האהבה בצורת משחק קל ותאוותני. אולם יחד עם זה התחיל ג' עוסק ברצינות בכתיב לסינג ווילאנד, חלוצי התקופה החדשה בעולמה של התרבות והספרות הגרמנית. אור (Oeser), מנהל האקדמיה לאמנות ורבו של וינקלמאן, הכניס אותו

במרכו, הוא בלבד, על מאוייו וכוחותיו, משמש קנה-מידה לכל דבר סביבו. אף המסות הספרותיות, שחיבר ג' באותה תקופה, היו וידיים סוביקטיביות, שיריו — הימננים של „סער דחף“, הקומדיות הסאטירות על ענייני ספרות — ביטוי לרגש-החיים הגועש שבו. אולם הניגוד בין האידיאל והמציאות — בעיקר מציאות החיים המצומצמים וחסרי-המעוף שבגרמניה — היה כמעט קשה מנשוא אף לג', כך נוצר במקביל ל„גץ“, הרומאן הראשון שלו, Die Leiden des jungen Werthers („י. סו ר י ו ר ה ר ה צ ע י ר“, 1774), שנכתב בצורת מכתבים, לפי דוגמת הרומאנים של ריצ'רדסון (ע"ע) ורוסו (ע"ע). ב„ורתר“, שפירסם את שמו בכל גרמניה ואף מחוצה לה, צירף ג' יחד קורות מימי שהותו בוץלאר — את אהבתו ללוטה בוף, ארוסתו של קסנר ידוה, ואת פרשת התאבדותו של הסופר הצעיר ק. ו. ירוזלם, אלא שהרומאן נכתב בריחוק שנים אחדות מאותן החוויות. זוהי הראשונה ביצירותיו הגדולות של ג', שבה נתן לחווייה פרטית שלו קיום סמלי, כלל-אנושי, ע"י כוחו האמנותי ועומק אישיותו. ב„ורתר“ נתן ג' ביטוי מושלם להלך-הרוח הרגשי-רגשני של דורו, ומכאן הרושם האדיר וההשפעה העצומה של יצירה זו בשעתה. 34 שנה אח"כ, בעת שג' עצמו כבר התרחק תכלית הריחוק מעולם רוחני-נפשי זה, עדיין הכיר אותו נאפוליון בעיקר כמחבר „ורתר“, שאותו קרא בנעוריו בתרגום צרפתי. — הדראמות שחיבר ג' בשנים ההן, „קלאוויגו“ (1774) ו„סולה“ (1775), מגלמות אף הן סתירות נפשיות שבהן התלבט ג' עצמו: הניגודים בין הרציה וההווייה, בין הרגש והתבונה, אשמת האדם כלפי הקרובים ללב, שאותם הוא מקריב למען פיתוח אישיותו. ג' עצמו המשיך ברוב-מרץ ללכת בדרך-חיי שהוליכה אותו מעולם הרגש לעולם-המציאות. באותן שנים הירבה בנסיעות (למשל לשוויץ ב-1775) וקנה לו ידיים חדשים, כגון המבקר החריף יוהאן מרק הפילוסופים ס. ה. יעקובי וי. ק. לאוואטר (של „קטעים הפיסיוגנומיים“ שלו תרם ג' כמה פרקים). לאחר שיצא שמו בעולם, קנה ג' לעצמו חוקה בחוג חדש — בחברה הרמה של פראנקפורט. הוא התארס עם לילי שנמאן, בתו היפהפיה של בנקאי עשיר, ואהבתו לה מצאה ביטוי בשירתו, אלא שג' חזר בו מאירוסיו עמה. אדם כמוהו, שלדבריו הוא „לעולם חי, שואף ופועל בתוך עצמו“, לא יכול היה לתלות את חייו בזולתו; הכרח פנימי דחף אותו לכבוש את חייו ואת עולמו בכוחות עצמו. ג' ניתק את קשריו עם לילי ועם פראנקפורט ונמלט שוב, הפעם לנימאר, שלשם הזמינו הדוכס הצעיר קארל-אוגוסט (1757–1828), שהכיר את ג' בשעת ביקור בפראנקפורט. בנובמבר 1775 הגיע ג' לוימאר; לא נתכוון אלא לבוא לביקור ונמצא משתקע שם לכל ימי חייו.

שנותיו האחרונות בפראנקפורט היו תקופת חיפושים אחרי צורות-חיים חדשות יותר משהיו תקופת-יצירה. עד אז היה חי, ככל בני-דורו, בעיקר בתחום הרגש ולא בעולם המציאות דרישותיה; עדיין לא טעם טעם של חיי-עבודה ולא הכיר את מבנה המדינה והחברה. אותם צדדי-החיים, שלא היו ידועים לו קודם לכן, כבש ג' לעצמו בווימאר. אותה עיר-שדה קטנה, שמספר תושביה לא עלה על 6,000 ושהיתה בירה לדוכסות בת 100,000 נפש בלבד, הפכה בידי הדוכסית אנה-אמאליה, בת-אחותו של פרידריך הגדול, ובנה קארל-אוגוסט לאחד ממרכזי התרבות הגרמנית, שקלט אישים כג,

וילאנד הרדר, ואח"כ גם שילר. במהרה הכיר ג' בערכה המכריע של נימאר לגבי חייו, החליט לדור שם — כדבריו: „כל זמן שארצה וירצה הגורל“ —, כדי לעמול לטובת-הכלל. איש „הסער והדחף“ הפך לאיש המינהל והמדינה, תחילה נעשה מפקח על המיכרות והכבישים, לאחר מכן היה לשר-המלחמה ולשר-הכספים. ב-1777 הוענק לו התואר „יועץ-סתר“ וב-1782 — מעמד-אצילות, ומאו נקרא שמו „פוץ ג'“. הוא פעל גדולות למען הארץ הקטנה — למעלה מן המידה של פקיד נאמן לתפקידיו; הקדיש את זמנו לטיפול במשימות סוציאליות, למד להכיר את העם על כל שכבותיו, ויחד עם זה הראה את כוחו כמחנכו של הדוכס הצעיר. בכל פעולותיו אלה חנך ג' אף את עצמו ועיצב מדעת את דמות חייו-הוא. עבודתו המעשית עוררה אותו לחקור את עולם-האדם ואת עולם-הטבע. במקום שכרוך-הטבע באה עתה ההסתכלות בטבע והסברתו המדעית. ג' פנה לשטחים רבים ושונים, כגון גאולוגיה, ביולוגיה, אנאטומיה, בוטאניקה; הצד השווה שבחקירותיו היה — שאיפתו להכיר את יסוד-הבריאה, שלפיו מתפתחים חלקיה בחוקיות ברורה, והוא מאחד את כולם. תורתו הפאנתאיסטית של שפינוזה, חזון האיחוד הכולל של הטבע והרוח, התמוגה בנפשו של ג' עם השפעות תורת הסטואה היוונית — שג' הכירה בצורה שניתנה לה ע"י קיקרו — והנאראפלטוניזם של פלוטינוס, והפכה עתה להשקפת-עולמו של ג'; הוא העיד על עצמו, שב„מידות“ של שפינוזה „מצא הרגעה ללהט לבר“, וששפינוזה „פקח את עיניו למבט גדול וחפשי על עולם החושים והמסור“. ג' הכיר, אמנם, בניגוד שבין „שיטתו המתמאטית של שפינוזה“, „תלמידו של דקארט“ וחניך „תרבות המתמאטית ורבנית“, ובין „השתקפות הדברים בדרכי הדעות והדימויים שלי“, אולם מעל לניגוד זה הסעים את „המשיכה-שבבחינה“ בינו ובין שפינוזה, שממנו למד „לראות את האלוהים בטבע ואת הטבע באלוהים“. הפילוסופיה ותורת-המידות של בן-דורו הגדול קאנט, המעמידות את הכרעתו המוסרית ואת עשיית-חובתו של האדם מול המציאות הטבעית, לא היו קרובות לרוחו של ג'. — כשלב מכריע אחר בהתפתחותו, באה אף עתה חוויית-אהבה לקרב אותו למציאות ולהביא הארמו-ניה בחייו. היתה זאת אהבתו לשרלוטה פון שטיין, הגדולה ממנו בשבע שנים, אשתו של פקיד חסר-דמות בחצר הנימאריית ואם לשבעה בנים. בזכרון הדורות הבאים אין היא חיה אלא בכתבי-ג'; ומשורפה את מכתביה אלי, שמה קץ לקיומה העצמי. בחוויות האהבה הקדמות היה ג', כמו פאוסט, „רץ ועובר את העולם“, סוער, תובע וכובש; באהבתו לשארלוטה בטלה בו ההרגשה של „אני ואפסי עוד“, ובמקומה באה תחושה עמוקה בערכה של נפש אדם זולתו. בעיניו היתה שארלוטה לסמל האנושיות העילאית — בחינת „הנשיות הנצחית תנחנו אל-על“ (סיומו של „פאוסט“) —, והיא הנחתה אף אותו עצמו להגביר את אנושיותו השופעת. השירים מתקופתו הנימאריית הראשונה (1775–1786), כגון *Grenzen der Menschheit* („גבולות-אנוש“), משמשים ביטוי ראשון לפילוסופיית-החיים של ג' ולהשקפת-עולמו הבשלה, לרעיון ההתפתחות האוניורסאלית ולהכרה בחובותיו המוסריות של האדם בהתאם לגדריה של החוקיות הטבעית-אלוהית. שיריו לשארלוטה, החדורים מוסיקאליות עמוקה, הם שירים-לעל-מצוא, שהפכו לשירי-קיימא בשל סמליותם. עושר-חוויותיו

ואהוב על הבריות. את כל מעשיו של אגמונט, עד לסופו הטראגי, מציג ג' כהשתלשלות גזרלית, שהביא הגיבור על עצמו; ואילו קלרן אהובתו מגלמת את „האנושיות הטהורה“, בדומה לאיפיגניה, על-אף תמימותה וצימצומו הבורגני של אופק-נפשה. — ב 1790 הופיעה הדראמה „טורקוֹטוֹ טֶסֶוֹ“: אחד מידידיו של ג' הגדיר אותה כ„גילגול מוגבר של ורתר“, והמשורר עצמו קיבל את ההגדרה הזאת. דמותו של המשורר האיטלקי טֶסֶוֹ (ע"ע), שאת שירתו „ירושלים המשוחררת“ קרא ג' כבר בימי-ילדותו, הופכת לו לסמל המאבק שבין הפרט היוצר והעולם הסובב אותו. זוהי הראשונה ביצירות הספרותיות הגדולות, שבה הוארה בעיית האמן הניצב לעומת החברה, בעיה שתורה והעסיקה את הספרות העולמית לאחר מכן. גם טאסו וגם הדמות-שכנגדו — המיניסטר אַנטוֹניוֹ, איש המשטר החברתי, על גדריו ונימוסיו — משקפים את נפשו של ג', שהוא עצמו הבחין בה שני פרצופים, בדומה לפאוסט ולמפיסטו ב„פאוסט“ שלו. „איפיגניה“ ו„טורקוואטו טאסו“ כתובים בצורה שירית כדוגמת הדראמות הקלאסיות. שני המחזות האלה וקטע גדול של „פאוסט“ נכללו בהוצאה הראשונה של כל-כתביו, שהופיעה ב 1787—1790 ב 8 כרכים. באותה שעה כבר היה ג' — שעדיין לא הגיע למחצית-ימיו — מוכר כגדול משוררי אומתו וכדמות המרכזית של רוחניותה בדורו.

באותם הימים נתרצחו מעייניו של המשורר לתחומים חדשים: הוא הגדיל בהרבה את אספיו הפרטיים של דברי-אמנות ושל מוצרים מן הטבע הדומם (מינרלים) והחי (בעיקר צמחים), עסק בניסויים בפיסיקה ובכימיה ופירסם חיבורים במדע-הטבע. עיסוקו בחקר-הטבע (ר' להלן, עמ' 749) הוא חלק בלתי-נפרד של חייו ושל יצירתו, חלק שג' עצמו החשיב אותו ביותר. וכך הגדיר את מעמדו בתחומים השונים של פעולתו והגותו: „בחקר-הטבע אנו פאנתאיסטים, בשירה — פוליתאיסטים, במוסר — מזוֹנְאִי־טִיסִים“. בטבע ובאמנות ראה ג' שני גילויים של מהות אחת, „שפעולתה העליונה והיחידה היא לצור צורות“, וכן דרש לתפוס גם את המדע כאמנות, „אם מבקשים אנו בו שלמות כל שהיא“.

האידיאל הקלאסי של עיצוב-צורה, של הארמוניה ושלמות, המתבטאים ביציבות, בסדר ובחוקיות, בריסון ובעשיית-סייגים ובהימנעות מכל גודש והפרזה ומכל התפרצות של יצרים ורגשות — קבע אף את עמדתו של ג' לגבי כל הגילויים והבעיות של המציאות החברתית והמדינית. הוא הכיר כלִגִיִּטיִיִּים בכל המוסדות שצמחו צמיחה אורגנית במהלך ההיסטוריה ונעשו מסגרות להתפתחות של תרבות חברתית ואישית, וראה סכנה לכל ערכי-האדם בהרס מסגרות קיימות אלו, אף אם הבחין בעין פקוחה בכל מומיהן. מבחינה זו נעשה ג', שנראה כמהפכן בתקופת „סער ודחף“ שלו, שמרני מובהק, שהיה מסוגל „להעדיף אי-צדק מאי-סדר“; ויוצרה של דמות גֶרְטֶכֶן ב„פאוסט“ הסכים—בתפקידו כשר במדינה — למניעת חנינה מנערה שנתפתתה, שרצחה את תינוקה ונידונה למיתה. מכאן גם יחסו השלילי למאורע המדיני הגדול של ימיו — למהפכה הצרפתית ולגלים שהיכתה באי-רופה. ג' חזה במהפכה את התפרצות הכוחות התהומיים, אשר ריסונם וכבישתם היו בעיניו מהותה של ההתקדמות התרבותית של האדם. ג' לא נתעלם כלל מסיבות המהפכה, היטיב להבין את משמעותה ההיסטורית, והיה מן הראשונים שהכריזו כבר בשעת-מעשה: „התחילה תקופה חדשה בדברי-

וּכְחִי־אֲמִנְתוֹ בָּאִים לִיִּדֵי גִילּוֹי מוֹשֵׁלִם בְּשִׁירִים כְּגוֹן Wan-derers Nachtlied („שיר-לילה לנודד“), über den Wassern An („שירת הרוחות על-פני המים“), den Mond („לירח“), Erlkönig („מלך-היער“), ועוד.

אולם ג' החל להרגיש שפעילותו המדינית-חברתית, שהרחיבה את הכרת-עולמו, לא הניחה לכוח-יצירתו לבוא לידי הגשמה מלאה. שוב ראה צורך להשתחרר מעומס הקשרים לסביבה ולברוח אל עצמו ע"י עקירה מסביבה זו — ובריחה זו לא היתה אלא חוליית-השתלמות נוספת בשלשלת-חייו. בסתיו 1786 נסע בעילום-שם לאיטליה, שהה שם עד הקיץ 1787 — וחזר לנימאר כאדם הקם לחיים חדשים, את אשר נבצר ממנו לחוות בארץ-הצפון ובציוויליזציה שלה, ראה באיטליה על מורשתה הקלאסית: עבר שהוא הוזה, שם בארץ הים-תיכונית, שטופת-השמש ומלאת זכרונות התקופה העתיקה, ובתוך עם החי את חייו בטבעיות אנושית באה גילה את אחדות הטבע והאמנות; אף אהבתו לאיטליה יפה שוב לא היה בה משום סערה המסכנת את שלוות-נפשו, אלא משום חיזוק ההרמוניה של הווייתו. „האלגיות הרומיות“ הן בחינת ניגוד גמור ל„ורתר“, שכן שורת בהן חדות חיי-החושים שבאהבה. בדרך-תפיסתו של העולם העתיק ובפירוש שנתן לו היה ג' מושפע מוינקלמן (ע"ע), שעליו כתב ג' לאחר מכן (1805) דברי-הערכה חשובים. כמוהו ראה ג' בעולם העתיק בעיקר „תמימות אצילה וגדלות שקטה“ (edle Einfalt und stille Größe) — התכונות שהפכו ליסודות השקפת-עולמו, לבסיס ההומאניזם הקלאסי שלו. לאחר שובו לנימאר, פרש ג' ממרבית תפקידיו ולא שמר לעצמו אלא את הפיקוח על האוניברסיטה של יֵנָה, על הספריות הציבוריות ועל בתי-הנכות; כן נטל על עצמו את הנהלת התיאטרון, שלו נשאר קשור שנים רבות. ג' לא יכול לשאת עוד את המתוחות שבאהבתו לשרלוטה פון שטין, ומה גם שאותה אהבה לא היה בה משום ברית-חיים אמיתית. ב 1788 נתחבר לאשה פשוטה, נערה עממית ומעוטה-השכלה, כריסטיאנה וולפיוס (Vulpus), שהיתה פועלת בבית-חרושת לפרחים מלאכותיים. זו הפכה לסוכנת-ביתו ולחברתו בחיים וטיפלה בו לתומה, בלי להפריע את עולמו הפנימי ואת חיי-יצירתו באהבתה; כעבור 18 שנים, כשכבר היה להם בן בוגר, נשא אותה ג' לאשה כדת וכדין.

ביצירותיו של ג' סמוך למסעו באיטליה, לפניו ולאחריו, טבוע חותמן של פעולתו הציבורית מזה ושל אישיותה של שארלוטה פון שטין מזה, והן מן הביטויים הנעלים של „ההומאניזם הקלאסי“. הרעיון היסודי של הדראמה „איפיגניה בטוריס“ (נוסחה בשלישית ב 1787) הוא טיהור האדם בכוח אנושיותו, המתקלצת אותו ממועקת רגשי-אשמה. בניגוד ל„איפיגניה“ של אוריפידס תלוי כאן גורלו של האדם בו בעצמו ולא בגזרת האלים. „על כל תקלות האנוש הכפר האנושיות הטהורה“ (Alle menschlichen Gebrechen süß - net reine Menschlichkeit) — כך ניסח ג' את משמעותה של אותה דראמה. בשיכלולה האמנותי, בניצמת-החיים העזה ובהאדרת כוח האהבה והחסד שבה, נמנית יצירה זו עם הגדולות שבדראמות הקלאסיות של הספרות העולמית. — באיטליה השלים ג' אף את הטראגדיה „אגמונט“ (1788), שהתחיל בה כבר בתקופת חייו בפראנקפורט. בדומה ל„גֶרְטֶכֶן“, אין זו בעצם דראמה היסטורית אלא הדראמה של פרט גדול, שהוא — בניגוד לורתר, ואף לפאוסט — אהוב את החיים

שנה לאחר מותו של שילר סיכנו מלחמות-נאפוליון, וכיחוד הקרב על-יד ינה, את שלומו של ג' ואת שלומה של המדינה, שבה פעל כאחד הפקידים הגבוהים. בצוקה-עצתים נתן ג' צורה חוקית לקשריו עם כריסטיאנה וולפיוס, וכן ערך הוצאה חדשה של כתביו ב-12 כרכים (בבית-ההוצאה של קוטה); ביניהם הופיע לראשונה החלק הראשון של „פאוסט“ — באותה שעה נפגשו דרכי-חייהם של שני גדולי-הדור, של איש-הרוח ושל הכובש והמושל, וביוזמת נאפוליון אף חלה פגישה אישית בינו ובין ג' בימי ועידת-הנסיכים בארפורט ב-1808. ג' רחש הערצה עמוקה לקיסר, על אף השיעבוד ששיעבד את גרמניה, מעולם לא נתפס ג' לרגשי הלאומניות והפאטריוטיזם של המאה ה-19, ומבחינה זו נשאר כל ימיו בן תקופת ההשכלה ההומאניסטית-קוסמופוליטית של המאה ה-18. הוא לא העריך אלא את אישיות הפרט — מצד אחד, ואת נכסי הרוח והתרבות המשותפים לאנושות כולה — מצד שני, ללא הבדל מעמדה האתני של האישיות או מוצאם הלאומי של גילויי התרבות. בהתאם לכך לא החשיב את ייחודן של החטיבות הלאומיות השונות ושל המסגרות הממלכתיות הנפרדות, ואילו רעיון האימפריה האוניוורסאלית קסם לו מאד. הוא חי, לפי דבריו, „בדרגת-תרבות שבה נעלמת השנאה הלאומית כליל, והאדם עומד למעלה מן הלאומים וחש בטובתו וברעתו של העם-השכן כאילו חלו בעמו הוא“. בנאפוליון חזה ג' את התגלמות „האיש הגדול“ בהיסטוריה ואת מחוללם של משטר וסדר לאירופה כולה. הוא קיבל מידי נאפוליון אות-כבוד, אך דחה את הזמנתו לעזוב את ניימאר ולעבור לפאריס. ג' שמר אמונים לנאפוליון גם לאחר שזה ירד מגדולתו, וכל ימיו כיבד את שמו ואת זכרו. נאפוליון מצדו הרגיש בהרגשה אינטואיטיבית בגדלות אישיותו של ג' במידה שלא הרגישו בה אלא מועטים בודוד.

כשם שב„הרמאן ודורתיאה“ הקביל ג' למהפכה הצרפתית את ערכי-החיים היציבים והקיימים, כך ניסה עתה במחזה „פאנדורה“ להורות יסודות כל מוסר אנושי ע"י המיתוס של תורת פאנדורה לבני-האדם. פאנדורה שייכת למחזור-המיתוסים שממנו לקח ג' ב-1773 את המוטיב של פרומתוס כנושא לקטע דרמתי אדיר, המפאר את עצמאותו של האדם ואת התמרדותו בגורת האלים. אולם ב„פאנדורה“ — שאף היא נשארה קטע ושיש בה משום צירוף של חומרה קלאסית עם רוח רומאנטית-מוסיקאלית — שוב אין גישתו של ג' זו של איש „הסער והדחף“ אלא של הקלאסיקן, הרוקם תמונה סמלית של ההווה על רקע עולם-הציורים המיתי ברות של הומאניזם נשגב.

דמויות הרומאן Die Wahlverwandschaften („הקירבה שבבחירה“, 1809) פועלות בהווה, ואעפ"כ באים גם בו לידי ביטוי ערכי-החיים וחוקי-המוסר הנצחיים. גם לרומאן זה צביון רומאנטי במקצת, אלא שצביון זה מתגלה לא בצורה אלא באוירה הנפשית של גיבוריו ובסיבוכי היחסים ביניהם. יצירה זו נועדה מעיקרה להיות נכללת בצורת נובלה ברומאן „וילהלם מיסטר“, וכותרת-המשנה של זה האחרון — Die Entsagenden („המוותרים“) — הולם גם את תכנה. ג' עצמו ראה ב„הקירבה שבבחירה“ את הטוב שבספריו; הרומאן הוא בחינת קביעת-עמדה לגבי תנועת הרומאנטיקה, שרשמה את שמו של ג' על דגלה ושאפה להיתלות באילן גדול זה, ושאף ג' מצידו התייחס אליה בתחילה בחיוב — בעיקר לפילוסופיית

ימו עולם“ (בליל קרב-ואלמי). ואעפ"כ שלל את המהפכה הצרפתית כתנועה אשר „כתנועת לוותר בשעתו, נעשית במבוכת ימינו גורם המפריע את הפיתוח השקט של האישיות (ruhige Bildung)“.

בעצם שנות המהפכה טיפל בה ג' בכתביו רק בצורת קומדיות וסאטירות, שהן חלשות למדי. הוא ביקש מנוס מתהפכות-הזמן בעולמו העליו של אפוס-החיות הקדום „רינקה שועל“, שעובד על-ידיו (1794). רק כעבור 10 שנים יצר דראמה על רקע המהפכה הצרפתית: Die natürliche Tochter („הבת שמחוצ לנישואין“), אך גם זו יותר משהיא מחזה היסטורי הריהי טראגדיה של נפש עדינה אחת. בדומה ל„איפיגניה“ ול„טאוס“, יצירתו הגדולה האחת שנוצרה מתוך מגמה להקביל לתוהו הגועש והחולף של עולם המהפכה עולם של ערכים קיימים. היא האפוס „הרמן ודורותאה“ (1797). כרקע היצירה משמש גורל הפלוטים בימי מלחמות-המהפכה, הכאים במגע עם עולמה הכפרי-הבורגני של עיירה גרמנית. יצירה זו, הכתובה בסיגנון האפוס ההומרי, לא באה לפאר את ההווי הבורגני, אלא מכוונת להציג אורח-חיים מופתי של נפשות אצילות, המצויות גם בין האזרחים, שהם בעלים בעצמם, וגם בין הפליטים העקורים חסרי-כל. האפוס מאדיר את האנושיות הצרופה, ברוח של שירו של ג' „האלהי“: „נדיב-לב יהא האדם, רב-להושיע וטוב“. החל מ-1794 מורגשת ביצירתו של ג' מבחינת השקפת-עולמו השפעתו של שילר (ע"ע). שני המשוררים נפגשו לראשונה מתוך הרגשה של זרות הדדית, אולם במהרה נקשרו ביניהם — למרות ההבדלים העמוקים שבאופי ובהשקפות — קשרי ידידות עזה, שהביאו אותם לידי שיתוף רחני פורה. ביחד כתבו את „הפסגות“ — אוסף של מכתמים שנונים, המוקיעים את כל האווילי והנבזב בספרות ובהגות-הדור; ביחד יזמו וערכו את כתבי-העת „Horen“ ו„Propyläen“, שהיו שופרות לחזון האידיאל הקלאסי שלהם. בהמרצתו של שילר השלים ג' את חלקו הראשון של „שנות-לימדיו של וילהלם מיסטר“ (ר' להלן), ויצירה זו הופיעה ב„כתביו החד-שיים“ של ג' (1797—1800, 7 כרכים). ההגדרה שהגדיר שילר את הרומאן הגדול הזה של ההשכלה הגרמנית: „מים שקטים, אך עמוקים“ — יש בה כדי לתאר את כל יצירתו של ג' בשנות-עמידתו ואת הקלאסיציזם הגרמני בכללו. ה בא ל א ד ו ת ש כתב ג' בשנות ידידותו עם שילר אף הן בחינת הגשמה של המגמה הקלאסית, כגון: „הכלה מקורינתוס“ (Die Braut von Korinth), „שולייית-הקוסם“ (Der Zauberlehrling), ובעיקר האדירה שבהן „האל והבאיאדרה“ (Gott und die Bajadere), שירת-הילה לאהבה הגואלת והמוקקת. ג' ושילר ראו ביצירתה של יוון העתיקה את קנה-המידה היחיד למדוד בו כל שירה ואמנות, והאדירו את העולם העתיק לעומת העולם הקאטולי של יח"ב, שאותו ביקשה להחיות הרומאנטיקה שקמה באותם הימים. מותו של שילר (1805) היה בו משום סיום-פרשה בחייו של ג'. בשירו Epilog zu Schillers Glocke („סוף-דבר ל„פעמון“ של שילר“), בשירו המאוחר Schillers Reliquien („עצמו" תיו של שילר“), הנמנה, בחכמת-החיים שבו, עם גדולי השיריים שכתב בי-מיוקנתו (1826), ובחליפת-המכתבים בין שני המשוררים, שהוציא ג' ב-1829, לא זו בלבד שנתן הערכה לאישיותו של ידורו, אלא אף ביטא את השקפת-העולם והחיים שלו עצמו.

תכלית הריחוק מענייני-דיומא והשלים אותה ב-1819 — הקובץ West-östlicher Divan („הדינאן המערבי-מזרחי“), שהוא, אולי, ספר-השירים החשוב ביותר בלשון הגרמנית. שוב ברה ג' מן ההווה, הפעם לעולם-המזרח, כדי לחדש כוח לשאת בעול החיים והמעשה. עולם-המזרח נתקרב אליו על-ידי תעודות של תרבות-האיטלאם שנתווספו לאספיו, וכן למד להכיר את שירי המשורר הפרסי האפן (ע"ע), שתורגמו ב-1812 על-ידי המזרחן הווינאי יוזף פון האמר-פורגשטאל. שוב ניכר כאן מגע מסויים עם התנועה הרומאנטית — היא אשר הולידה בעצם את מדעי-המזרח החדשים. עוד בנועוריו התלהב ג' למקרא ולקוראן התעניין ביותר באישיותו של משה ובזו של מוחמד, שעל שניהם נתכוון לכתוב מחזות. את ספרו חילק ג' ל-12 מחזורים, מה שהניח בידו חופש לכנס בו צורות מצורות שונות. אולם בקובץ זה מופיעים לא רק עולם חיי-השעה של האפן, לא רק המזרח כהתגלמות של חיים מקוריים ושל אנשיות רדפת-שלום, אלא גם המערב במסווה של סמלים מזרחיים. עצם הכותרת מרמזת על אחדות המערב והמזרח, ואחד השירים הראשונים באוסף מכריז: „לאלהים המזרח! לאלהים המערב! אדמות הצפון והדרום שוכנות לבטח בצל-ידיד“ בשירים אדירים, כגון Selige Sehnsucht („כיסופים של אושר“) ו Wiedergefinden („מצאתיך שוב“), באה אמנותו של ג' באחדות העולמות הנפרדים לידי ביטוי אמנותי מושלם בצורה מיסטית-סמלית. ג' חיבר גם „הערות ומסות לדיואן המערבי-מזרחי“, שבהן ניסה לא רק להגיש פירושים, אלא גם לצייר תמונה כללית של תרבות-המזרח מבחינה היסטורית ופילוסופית-היסטורית. אף ה„דיואן“ הוא „קטע של וידוי גדול“ ו„שיר לעת-מצוא“ במובנו של ג', ונשמעים בו הדי רשמים של מסעות ושל פגישות. ב„ספר זליקה“ שבו ניכר רישומה של חוויית-אהבה גדולה: „זליקה“ היא ידידתו הצעירה מאריאנה פון וילמר, שכמה משיריה צירף ג' ליצירתו. אף אהבה זו של ג' סופה היה בריחה ויחור, ועם זה — הנצחתה בשירתו.

הדות לג' הפכה נימאר למרכז-תרבות אירופי גדול, שאליו נהרו הבריות מכל צד, כדי לחזות בישיש המופלא ולזכות בשיחה עמו. אולם ג' עצמו הרגיש במידה הולכת וגדלה בניגוד שבין מרומי-רוחו ובין שפל החיים המדיניים-חברתיים שבסביבתו. בחייו הפרטיים נעשה גלמוד; אשתו מתה עליו ב-1816, בנו היחיד אוגוסט מילא את לבו דאגה רבה בשל רפיון-רוחו, וגם הוא מת בחיי-אביו (ב-1830). ג' אסף סביבו חוג של מקורבים ושל עוזרים ומזכירים (ע"ע אקרמן), אולם רק המוסיקאי צלטר בברלין נעשה לו ידיד ממש. ג' היה איש השיחה והמכתב, „המרבית לשפוך שיח מכל אדם“ (der kommunikabelste aller Menschen, כדברי שי-לר), אך לעתים קרובות בחר לדחות את הבריות כדי לשימור על חופש-יצירתו. למען מטרת-חייו, האנושיות ההארמונית, היה אף דחה אישים דגולים, שנפגש בהם בדרך-חייו, אם היה באפיים או בהתנהגותם משום סכנה לשלוותו הפנימית, כגון בטחון ווינריך פון קליסט. אולם על-אף כל מאמציו לשמור על שלווה-נפשו ועל בטחון-עולמו דחפו הדימון שלו לעת זקנתו לתסבוכת הטראגית ביותר שבחייו: ג' בן 74 נתאהב באולריקה פון לוצו, בת 19 — ושוב אילצו קולו הפנימי לברוח, להכיר בהוק-חייו, לוותר למען שלמות-חייו. שוב נצטרפה מחלת-הגוף לזעזועי-הנפש, אך הפעם מצא נוחם במוסיקה. להפתעתם של רופאיו, התגבר ג' על מחלתו

הטבע שלה —, אלא שלבסוף דחה אותה בהחלטיות („הקלאסי הוא הבריא, הרומאנטי — החולני“). היסודות הרומאנטיים שברומאן זה טפלים לעומת משמעותו הפנימית, שטבוע בה חותם ההומאניזם הקלאסי של ג' — ההכרה שרק „החוק“ — להבדיל מן הרגש — „עושה אותנו בני-חורין“. בניגוד לרוי-מאנטיקנים ראה ג' בנישואין ובמשפחה התחייבויות וקשרים מוסריים עמוקים ביותר, שיש להגן עליהם, למען הפרט עצמו, בפני היצרים החשוכים השרויים בנפש כל אדם. ברומאן זה — כב„פאוסט“ אחריו — משתמש ג' במיתוס הקאתולי כמשל לכוחות הנצחיים של האהבה והחסד, מעלה על נס את כיבוש-היצר, את הריסון העצמי ואת הימנעות האדם מדרישה במה שמופלא ממנו: „אין לו לאדם ההוגה אושר נאה אלא לחקור את הניתן לחקירה ולהעריך בשלוות-נפש את שאינו ניתן לחקירה“. חכמת-חיים והארי מוניה נפשית זו אינן נקנות אלא לאחר מאבק קשה ומתוך התרת ניגודים טראגיים, והרומאן העמוק הזה, על מתחי הרגשות והבהירות המוסרית שבו, שימש פורקן-נפש והת-גברות על לבטים פנימיים אף לג' עצמו. ביצירה זו משתקפים יסורי אהבתו למינה הרצליב הצעירה (1807), וגם תסבוכת נפשיות אחרות, שנתחשו בו מפעם לפעם, ושג' הצליח להביאן להבעה אמנותית נעלה: „אין דרך טובה מהאמנות להשתמש מן החיים, ואין דרך טובה מהאמנות להשתלב בהם“ — מלים אלו, המצויות ברומאן, עשויות לשמש סיסמה לכל יצירתו של ג' המשורר והסופר.

בצד יצירתו הספרותית המשיך ג' במחקריו במדעי-הטבע. ב-1810 יצא לאור פולמוסו עם ניוטון Zur Farbenlehre („על תורת-הצבעים“, ר' להלן, עמ' 750), באותה התקופה התחיל לכתוב את האוטוביוגרפיה הגדולה שלו Dichtung und Wahrheit („חזון ואמת“), שיש בה משום פירוש ליצירתו הספרותית. שלושת חלקיה הראשונים הופיעו ב-1811—1814, הרביעי לא נתפרסם אלא מתוך עזבונו. בספר זה מספר ג' על חייו מימי ילדותו עד לבואו לנימאר (1775), וקושר קשרים ביניהם ובין הזרמים המדיניים, הרוחניים והאמנותיים של זמנו. כמו היקום שאנו כלולים בו, מורכבים אף חיינו מחירות והכרח באורח שאינו ניתן להבנה — מתוך גישה יסודית זו מספר ג' על חייו ועל יצירתו, כפי שנתרקמו על הרקע הסגוני של זמנו. כהשלמה לספר זה נראי בעיני ג' Italienische Reise („מסע לאיטליה“, 1816—1817), Cam-pagne in Frankreich („מסע-מלחמה בצרפת“, 1822), Lagerung von Mainz („המצור על מינץ“, 1829), וכן nalen oder Tag- und Jahreshefte („דברי הימים והשנים“, 1830). יומניו, מכתביו ושיחותיו עם ידידים, שרבים מהם נועדו מלכתחילה לפירסום, משלימים אותה שורת כתביו שהם בעלי אופי אישי מפורש.

ג' לא שיתף את עצמו בכל המאורעות המדיניים הגדולים של אותן השנים, ואף עמד מנגד ל„מלחמת-השחרור“ וללהט הפאטריסטי שהקיף בעקבותיה את העם הגרמני, דבר שעורר נגדו — ולא רק בחייו — רוגז רב. אולם עמדתו זו מתחייבת מכל תפיסתו ההיסטורית הפוליטית. הסתייגותו מההתלהבות של „מלחמת-השחרור“ באה גם מתוך ראייתו אותה כהת-קוממות הבינוניות ההמונית נגד הגאונות האישית של נאפוליון, בכלל לא האמין ג' ביעוד המדיני-ממלכתי של העם הגרמני ויעץ לו לבחור ביעוד רוחני-אנושי. בעצם סערת „מלחמת-השחרור“ פנה במתכוון ליצירה הרחוקה



פ. ון. נתה (בזקנתו)

חייו האחרונות. הנוסח הראשון של „מיסטר“ (שלא נתגלה אלא ב-1910) כבר נכתב ב-1773, וב-1775–1785 עסק ג' בהר-חבתו. במרכזו של נוסח זה עדיין עומדים התיאטרון ועולמם של השחקנים, ולכן הוא נקרא Wilhelm Meisters theatralische Sendung („שליחותו התיאטרלית של וילהלם מיסטר“); אולם כשניגש ג' להמשך היצירה לאחר שובו מאיטליה, נמצאה בינתיים השקפת-עולמו משתנה, ולפיה שינה את תכנו ומבנהו של הרומאן. חלקו הראשון, שיצא עתה בשם Wilhelm Meisters Lehrjahre („שנות-לימודיו של וילהלם מיסטר“, 1795–1796) הוא רומאן של התפתחות האדם ברוח ההומאניזם הקלאסי, של עיצוב אישיות הארמלנית. התיאטרון שוב אינו אלא שלב בהתפתחותו של הגיבור; דמויות רומאן-טיות ומיסטריות-במקצת, כגון מיניון ונג'הבל, מוסיפות ליצירה צבעוניות, אולם אין בהן כדי לשנות את אפיה הראליסטי מיסודו. „וילהלם מיסטר“ שייך לסוג-יצירה שהוא טיפוסי לספרות הגרמנית — רומאן ההתפתחות ועיצוב-האישיות, שבמרכזו עומדת התהוותו של אישיות, כגון „פאר-ציואל“ של וולפראם פון אשנבאך, „סימפליציסימוס“ של גרימלסהאוזן, „אגתון“ של וילאנד; ואחרי ג' נמשכת השלשלת ברומאנים של שטיפטר, של גוטפריד קלר, של תומאס מאן, של הרמאן הסה ועוד. ג' עצמו יצר המשך לרומאן זה בחלקו השני הגדול Wilhelm Meisters Wanderjahre („שנות-גדודיו של וילהלם מיסטר“, 1821–1829); כאן שואף ג' אל הטיפוסי, הכללי, אל החוקיות שבהתהוותו ובהווייה. כותרת-המשנה של היצירה — Die Entsagenden („המותרים“) — רומזת לרעיון החזור ונשנה בכמה מיצירותיו של ג': ויתור שאינו פרי היאוש והתבוסה, אלא פרי ניצחון פנימי, פרי ההכרה ש„בצימצום דווקא ניכרת הברוּח“ (מעין „איזהו גיבור? — הכובש את יצרו“). ספר זה הוא רומאן-התקופה, שבו ניכרת התערותו העמוקה של ג' בקורות-זמנו, ג' אשר בשנות חייו האחרונות כבר נראה לחסידיו בדמות „חכם, נביא ומחנך“, עשה את רומאן התפתחות-הפרט לרומאן-חברה פדגוגי. זה הוא רומאן המעשה והעיסוק — מיסטר עצמו נעשה רופא-מנתח, — ספר של אנושיות-למעשה, השליטה גם על ערכי האמונה. בספר זה צפה ג' מראש הרבה תופעות בהתפתחות החברתית והתרבותית במאה ה-19 — את התי-עושי, את הסוציאליזם (ברוך סן-סימון), את התפתחותה של אמריקה. הרומאן הוא בחינת אפוס הקבוצות השיתופיות הקטנות, שבהן מתגברים הבריות על הניגודים שבין הפרט והכלל, שכן השירות לטובת הכלל יש בו כדי לקדם את פיתוחו של הפרט. מקום נכבד במסגרת הספר נקבע ל„פרו-ביניציה הפדגוגית“, שבה מתחנכים בדרכים שונות אנשים צעירים לאידיאלים של האנושיות-למעשה. למוסר שבמילוי העוד המקצועי. יסוד לחזון-חיים זה של החברה החדשה הוא — יראת-הכבוד על צורותיה הרבות, יראת-הכבוד בפני הנעלה והאציל שבאדם ובפני המופלא שמעל לאדם. וילהלם מיסטר עצמו שוב אינו עומד במרכז היצירה; אין הוא אלא חלק של הרקמה הכללית, שבה שלובים דברי-עיון לרוב, הבאים ללא קשר אמיץ זה לזה — דבר הפגם באחדותה האמנותית של היצירה.

„עיקר-עיסוקם“ של חיי ג', „וידוי“ הכולל והמקיף ביותר, הגדולה שביצירותיו, הוא „פאוסט“ (הנוסח הרא-שון — Urfaust [פאוסט הקדמון] — חובר ב-1774. ה„קטע“ [Fragment] יצא ב-1790, החלק הראשון הושלם ב-1806,

האנושה „כאילו ציווה על עצמו להבריא“ (כדברי זלטר). אותו משבר בא לידי ביטוי האמנותי ב-Marienbader Elegie (1823), שלאחר מכן צירף אותה ג' עם שני שירים אחרים ל Trilogie der Leidenschaft („הטרילוגיה של התשוקה“) — מגדולי השירים של הספרות העולמית. השקפת-עולמו של ג' באה לידי ביטוי בשירי-הגות עמו-קים, כגון Urworte Orphisch („אמרות-ראשית אורפיות“), שפונסו תחת הכותרת Gott und die Welt („האלוהים והעו-לם“), ב„הוצאה השלמה הסופית“ של כל-כתביו (1827–1831, ב-40 כרכים) וב„יצירות מעיבונ“ (1832–1842, ב-20 כר-כים). בעשור האחרון לחייו כתב, מלבד שיריו הפילוסופיים ומלבד „הטרילוגיה של התשוקה“, את הבאלאדה הגדולה Der Bräutigam („המנוּדָה“) ואת הטרילוגיה Der Paria („החתן“) — יצירה של ליריקה אישית עמוקה, המביעה בניגוד ל„טרילוגיה של התשוקה“, הארמוניה פנימית וחדוות-חיים שלוה, בדומה ל„שיר לינקוס הצופה“ בפאוסט ב'. ל„טרילוגיה של התשוקה“ מקבילה אף ה„נבלה“ המשוכללת (1828); אף בה נשמעת נעימת הויתור, אולם באגדות העל-זות שבה מרוכז כל הקשה ומוסרת כל מועקה, והכל אומר שבה לריבון-העולמים ולפלאי-האהבה. מגמתו של ג' היתה „להראות, שלעמים קרובות גיתן לנו להתגבר על הבלתי-מרוסן והבלתי-ינכש בכוח האהבה והענווה (Frommigkeit) יותר מאשר בכוח הזרוע“.

זוהי גם המגמה — שהיא פדגוגית במובנו העמוק ביותר של מושג זה — שניסה ג' להשיג ברומאן הגדול שלו „וילהלם מיסטר“. ביצירה זו, כמו ב„פאוסט“, עמל ג' עשרות בשנים, אולם לא השלים את שתיהן אלא בשנות-

ועמל תדיר, אותו נוכל לגאול" — את המפתח ל-גאולתו של פאוסט"; "פאוסט עצמו פועל פעולה ההולכת ומתעלה, הולכת ומיטהרת עד הסוף, ומן המרומים באה לעזרתו האהבה הנצחית" ("שיחות עם אקרמאן"). גרסכו, בת-העם התמימה, יכולה להוביל את נפשו של פאוסט הגדול לגאולה בכוח אהבתה, ואילו הילני, יפתי-הנשים, שאותה העלה פאוסט מנכבי הממלכה האפלה של "האמהות", ז.א. מעולם צורות-בראשית, אין לה קיום, שכן חסרה היא התמסרות לזולת, אינה יודעת את הסוד של "מות ויה" (Starb und Werde), של המאבק בין אור וחושך בנפש-אדם; ומשום כך חזרתה ונעלמתה היא בעולם הצללים עם אופוריון בנה שילדה לפאוסט. מותו של פאוסט עטוף אירוניה טראגית: הוא מדמה לעמוד על אדמת החופש, בתוך עם חפשי, שלטובתו כבש ארץ פוריה מידי הים; בעוורונו אין הוא מבחין, שמה שנדמה לו כקול עבודה פעילה בסלילת סכר-מגן אינו אלא קול אתי הקברנים, החופרים את קברו, ואעפ"כ יוצאת נש-מתו של פאוסט בטהרה, מתוך חיוב החיים, שכן למד להבין את תכליתם ואת יעודו בהם בכל עמקם ויפים. גדולתו של החלק הראשון של "פאוסט" היא בשפע מתחי-הנפש וחוויות-האדם, ברוך ובעצמה של נעימת-חייו, ואילו החלק השני מציג בצורה שירית תמונת חיים ותרבות גדולה על הכוחות היוצרים אותה. העולם הקלאסי העתיק שוב אינו כאן — כמקודם — בחינת עולם של עליונות ושל הארמוניה בלבד, אלא גם עולמו של דיוניסוס, המלא כחות-הרס. פאוסט המלומד, המבקש לחקור את טעם החיים והנתפס למאגיה ואינו משתחרר ממנה אלא בסוף ימיו, פאוסט שנעשה איש המדינה ואיש-הצבא, הופך לבסוף לסמל האנושיות השואפת, ובמובן זה הדראמה "פאוסט" היא שירת האדם בכלל, והאדם בן-זמננו בפרט; שפנגלר (ע"ע) ראה בפאוסט את ההתגלמות הסמלית העליונה של "נפש התרבות המערבית".

החלק השני — (1832). ג' בן 80 כתב לצלטר ידידו: "זכור אותי כידדי, שתמיד פועל ושו אף (strebend) הוא, בכובד-ראש ואף בלהיטות". מושג זה של "השאיפה" (das Streben), שהוא אפייני לג' (והמזכיר את ה-conatus של שפינוזה), הוא המפתח לכל המחזה "פאוסט". ב"השאיפה" נעוצים השגיו — אך גם חטאיו — של האדם; ביטוייה הם כל מאמציו להתעלות ולמעשים. הוראה כפולה ומנוגדת זו של מושג "השאיפה" מביעים שני פסוקים של "הפרולוג" ל"פאוסט": "שוגה אדם, כליעוד הוא שואף"; ולעומתו — "איש טוב, ביצר לבו העמום, ידע את השביל הנכון לפניו". ג' עבד ביצירה זו כ-60 שנה, ובכל-זאת קיימת בה — על-אף הבדלי-הסיגנון שבין שני חלקיה, שביניהם חוצץ רווח-זמן של דור — אחדות פנימית. כב"וילהלם מיסטר", כן גם ב"פאוסט" נעשה היסוד הסובייקטיבי — שהוא העיקר בתלקו הראשון — טפל בחלקו השני לתמונה אובייקטיבית של העולם התרבותי, הכוללת את יוון של העת העתיקה ואת אירופה של יח"ב ושל הרנסאנס. "פאוסט" האדם-העליון הופך לדובר הגדול בשם אָתוס חברתי חדש ולפועל הגדול למענו. שוב גילם ג' בשתי דמויות מנוגדות — פאוסט ומפיסטו — את שתי הנפשות שבאישיותו שלו, שתי גישות-יסוד של האדם בכלל. בכותרת-המשנה נקראים שני החלקים בשם "טראגדיה"; אולם החלק השני מסתיים בעליית נשמתו של פאוסט השמימה. אין האדם יכול להתגבר על כל הניגודים והסתירות שבו ולהגיע לידי שלווה-הנפש בכוחות-עצמו בלבד; מן ההכרח שיעמוד פעלו בפני משפט האלהים, ורק ע"כ יוכל למצוא גאולה וקיום. משום כך הציב ג' לדראמה מסגרת דתית-סמלית, השאולה מס' איוב ומן האגדות על מיתת-משה, ואת הגאולה הציג בסמלים מן המיתוס הנוצרי-קאתולי (שבצירוי כבד השתמש ב"משיכה-שבכחירה"). הוא עצמו ראה במלים הסמוכות לסוף החלק השני — "השואף

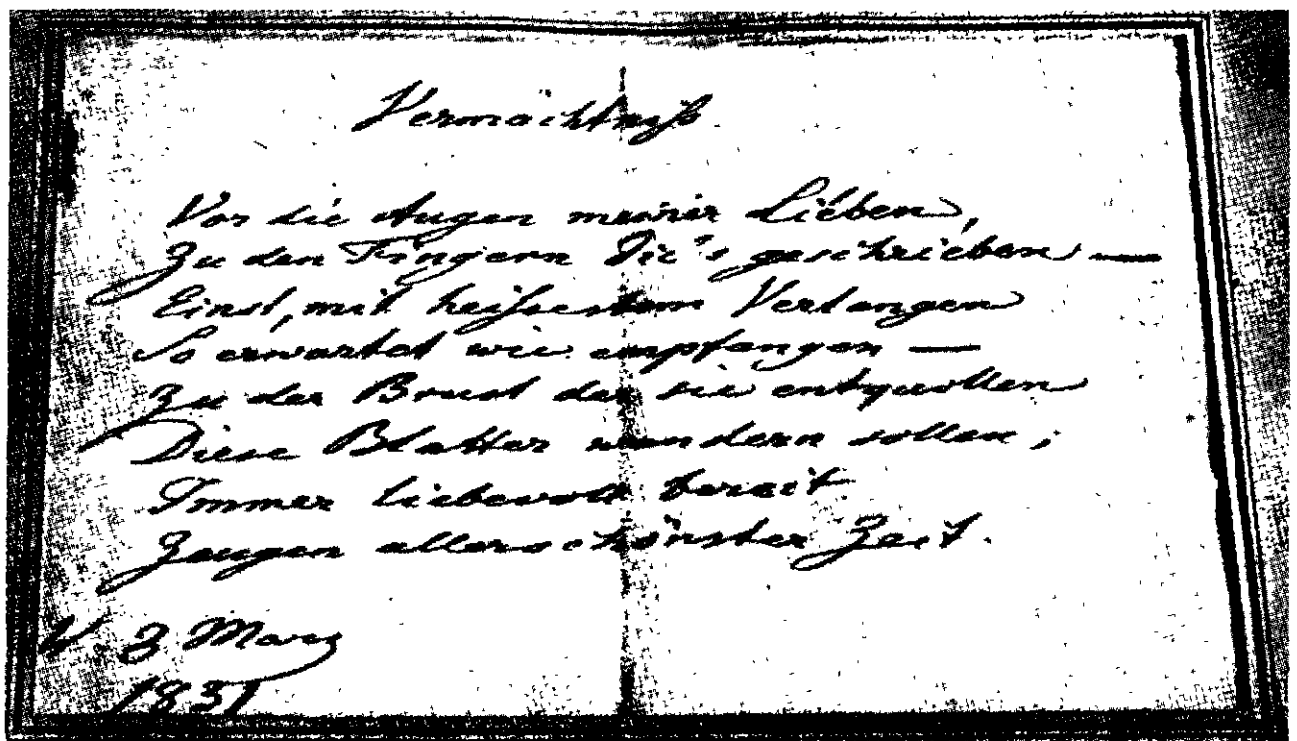

כ"י של נתה

תרווי הקרשה וברכה (נכתבו כשנה לפני מותו)

נעשה מקצוע מסוּעף במדע־הספרות; „החברה על־שם ג'“ (Goethe-Gesellschaft), שנוסדה ב־1885, היא האגודה הספרותית־מדעית החשובה ביותר בגרמניה, שהציבה לעצמה גם מטרות של הסברה רוחנית וחינוך ציבורי ברוחו של ג'. „פרט־ג'“ (מטעם עיריית פראנקפורט) מוחזק החשוב בפרט־סיים לסופרים, הוגים ומשוררים בתחום התרבות הגרמנית; הוא הוענק — בין השאר — לא. שֶׁצֶר, ז. פרויד, מ. פלאנק, ת. מאן.

צרפת הכירה תחילה את ג' הצעיר כמחברו של „ורתר“ ואת ג' הזקן באמצעותה של הגב' דה סטאל; רישומו ניכר ברומאנטיקנים הצרפתיים, ובדור האחרון הושפעו ממנו א. סֶיאָרס, ר. רֶזֶלֶאן, א. ז'יד, פ. וֶאָלְרִי, שהירבו להתעסק בו וביצירתו. בעולם האנגלו־סאכסי היו חסידיו הראשונים של ג' פֶירוֹן ושלִי — שתירגם לראשונה קטעים מ„פאוסט“ לאנגלית — אולם בעיקר קירבו את אישיותו ואת יצירתו לעולם האנגלי — קארלִיל, ולעולם האמריקני — אָמֶרסוֹן.

המהדורות העיקריות של כתביו ג':

Sämtliche Werke, Weimarer Sophien-Ausgabe, 143 Bde., כתבים ספרותיים, 55 כרכים; חיבורים במדע (1887-1920) הטבע, 13 כרכים; יומנים, 15 כרכים; מכתבים, 50 כרכים). *Sämtliche Werke mit Erläuterungen, Cotta'sche Jubiläum-Ausgabe*, 40 Bde., 1902-1912; *Werke in chronologischer Reihenfolge, Propyläen-Ausgabe*, 45 Bde., 1909-1932; *Werke, Briefe und Gespräche, Gedenk-Ausgabe*, 24 Bde., 1948-1955; *Werke, Hamburger Ausgabe*, 14 Bde., 1948 ff.; *Werke in Auswahl, Volk's-G.*, 6 Bde., 1949 ff.²; *G. u. seine Freunde im Briefwechsel*, 3 Bde., 1909-1911; *G.'s Gespräche*, 5 Bde., 1909-1911²; *G.'s Gespräche (Auswahl)*, 1949, *G.'s Gespräche mit Eckermann* (N. A.), 1955; *Maximen und Reflexionen* (hrsg. v. G. Müller), 1949²; *Gedichte mit Erläuterungen* (v. E. Staiger), 3 Bde., 1949; *Briefwechsel zwischen Schiller und G.* (hrsg. v. H. H. Borchardt), 1950²; *Faust in allen Fassungen* (erläutert v. E. Trunz), 1952².

ביבליוגרפיות:

K. Goedeke, *Grundriss u. Gesch. d. dt. Dichtung*, IV, 2-4, 1910-1913²; *Gesamtkatalog d. Preuss. Bibliotheken* (Bd. IV, Abt. 5), G., 1932, 1957; J. Bithell, *Sixty Years of G., 1880-1940* (Mod. Lang. Rev., 1946).

כתבי־עת וכו':

G.-Jahrbuch (hrsg. v. L. Geiger), 1-34, 1880-1913; *Schriften d. G.-Gesellschaft*, 1885 ff.; *Publications of the English G. Society*, 1886 ff.; *Jahrbuch d. G.-Gesellschaft*, 1-12, 1914-1935; id., 15 ff., 1947 ff.; *G., Vierteljahrsschrift d. G.-Gesellschaft*, 1-5, 1936-1944.

מילונים:

H. Schmidt, *G.-Lexikon*, 1912; *G.-Hndb.* (hrsg. v. J. Zeitler), I-III, 1916-1918, 1928 ff. (hrsg. v. A. Zastran); K. J. Obenauer, *G.-Taschenlexikon*, 1955.

על ג' בכלל:

Th. Carlyle, *Essays on G.*, 1828-1832; K. G. Carus, *G.*, 1843. R. W. Emerson, *G. Essay*, 1850; H. Viehoff, *G.'s Leben*, I-IV, 1854; G. H. Lewes, *Life of G.*, 1855; H. Grimm, *G.*, 1877, 1939²; M. Bernays, *G.*, 1879; A. Bielschowsky, *G.*, I-II, 1896, 1928²; G. Witkowski, *G.*, 1899, 1923²; R. M. Meyer, *G.*, I-II, 1905; G. Simmel, *G.*, 1912, 1923²; G. Brandes, *G.*, 1915 (דנית), F. Gundolf, *G.*, 1916, 1925¹²; B. Croce, *G.*, 1919 (איטלקית), P. H. Brown, *G.*, I-II, 1920 (אנגלית); E. Ludwig, *G.*, I-III, 1920; J. Bab, *Das Leben G.'s*, 1921; K. Burdach, *G. und sein Zeitalter*, 1926; E. Kuhnemann, *G.*, I-II, 1930; Fr. Muckermann, *G.*, 1931; H. W. Nevins, *G.*, 1931 (אנגלית); J. G. Robertson, *The Life and Work of G.*, 1932²; A. Suarès, *G.*, le grand Européen, 1932; P. Valéry, *G.*, 1932 (צרפתית), Ph. Witkop, *G.*, 1932; H. L. Oeser, *Das Zeitalter G.'s* (Bilderatlas), 1932; A. Schweitzer, *G.*, 1933; id., *Drei Reden*, 1950; H. Lichtenberger, *G.*, I-II, 1937-39 (צרפתית); E. Beutler, *Essays um G.*, I-II, 1946; A. Fuchs, *G.*, 1946 (צרפתית), G. Lukacz, *G. und seine Zeit*, 1947; B. Fairley, *A Study of G.*, 1947; Th. Mann, *Phantastie über G.*, 1948;

תחילתו של ג' בשנותיו האחרונות היתה עולמית, ובני־דורו בכל אירופה ראו בו את הדמות הראשית בתרבות התקופה. אולם ג' עצמו דחה את הנהייה העיוורת של הבריות אחריו: „מי יודע — אולי קרוב היום, ויאמינו כי ויספרו עלי כהנה וכהנה! אולם אני הייתי מעדיף שיעמדו על זכותם ויראו את אשר לפניהם בעיני־עצמם“. עם כל נטייתו לסדר ולמשמעת, להתפתחות הדרגתית־אורגנית של האידיאה, לא היה שמרני במובן הרגיל, אלא האמין בסיומתה פוריה של עבר הזוהר למען העתיד: „אין לך עבר, שיש בו כדי להתגעגע עליה, אין לך אלא המתחדש לנצח, הנוצר מתוך השאריות המורחבות של העבר, ולעולם חייבים הגעגועים האמיתיים להיות פוריים וליצור דבר חדש, שהוא טוב מן הישן“. ג' היטיב התעניין התעניינות ערה בהתפתחות התבונה רחבת והמדעית החדשה, בהתקדמות הטכניקה, ביקש להבין פשרונות חדשים בשדה הספרות, כגון פֶירוֹן, שלו הציב מצבה בדמות אופריון (ב„פאוסט ב'“), ראה את עצמו כאזרח־העולם, הקשור בכוחות־היצירה בכל שטח שהוא. את יעודה של הספרות ראה בגישור גשרים; בשירה ראה אחד מכוונות החיים הראשוניים, שמשמיתה — לצור צורות ולחנך כאחד. זהו הטעם האחרון לעמלו לטובת „הספרות העולמית“ (את המתח הזה טבע ג' בעצמו ב־1827). הוא עזר להפיץ יצירות ספרותיות של עמים אחרים; הוא עצמו הירבה לתרגם ונהנה מהתרגומים המרובים של יצירותיו, תחילה לצרפתית, אח״כ לאנגלית, ולאחר מכן לרוסית ולשפות אחרות; לפעמים היתה בו ההרגשה, שבחור״ל מבינים אותו יותר מבראך־מולדתו. כלי־ביטוי העיקרי לטובת רעיון „הספרות העולמית“ היה כה״ע שלו Ueber Kunst und Altertum („על אמנות וקדמוניות“, 1816-1832). ג' הציב לפני הספרות את המגמה לשמש בתכנה קניין של כל האומות, של האנושות בכללה: „היום אין טעם רב בספרות לאומית; הספרות העולמית ממשמשת ובאה, וכל אחד חייב לפעול להחשת פעמיה...“ „גראה, שזמון רב נושאים טובי המשוררים והסופרים האסתטיים של כל העמים את פניהם לאנושיה־הכללית... הדרך הטובה להגיע לסובלנות כללית באמת, היא להניח את המיוחד שבבני־אדם ובעמים במקומו, אך יחד עם זה להיות בדעה, שהערכים האמיתיים מצטיינים במה שהם שייכים לאנושות כולה“. — עם מותו של ג' ב־22 במארס 1832 בנימאר, הורגש שנסתלקה מן העולם האישיות האוניוורסאלית האחרונה. בתודעתם של משכילי המערב חי ג' כגדולה שבדמויות היו־צרים, כ„אחרון בחוזה־האנושות הכוללים... שמעשם השירה“ (גנדולף).

השפעתו של ג' על חייה־הרוח והספרות בעולמה של התרבות הגרמנית אינה ניתנת להערכה כלל. בתודעתם של המשכילים נחקה דמותו לדורות כהתגלמותו של האדם המושלם, ומפעלו נתקבל כביטוי העליון של הרוח והשירה. גדולי הסופרים ואנשי־הרוח בגרמניה — מבני־דורו עד תומאס מאן — הגו ביצירתו, ועוד יותר — באישיותו, מסתבר, שעל ג' נכתב יותר מאשר על כל אישיות אחרת בתחומה של התרבות והלשון הגרמנית. כבודו ומעמדו לא נפגמו מן ההתקפות שהותקף מפעם לפעם — גם בחייו וגם בדורות שאחריו — מצדדים שונים: מלאומנים (ונאצים) — כ„קוסמופוליט, בן בלי־לאום ובל־מולדת, לא־גרמני“; משמאלנים (כגון אנשי „גרמניה הצעירה“) — כ„אישה־ראקציה“; מנוצרים אדרי קים — כ„חסיד האלילות ופורץ גדר־המוסר“. „מחקר־ג'“

לחוקרי הביאוגראפיה שלו. עיסוקו של ג' בטבע, בניסוי ובעיון, וכתביו רבייההקף בתפיסת-הטבע ובמקצועות שונים של מדעי-הטבע הם חלק בלתי-נפרד מדמותו, וידיעתם הכרחית להכרת אישיותו.

מטבעו לא היה ג' עשוי להיות אי-שמדע. מבחינה נפשית לא היה מסוגל לאוביקטיוויזאציה של תפיסת הטבע: יותר משחקר את הטבע ואת היחסים הפונקציונאליים בין תופעות-תיו חקר את חוויית-הטבע בתוך עצמו, את התרשמותו מתופעות-הטבע ואת המשמעות שניתן להכניס בהן. משמעות זו באה לג' מתחושת-העולם הפאנתאיסטית-שפינוזיסטית שלו, מזיהוי ה"דברים" עם ה"אידיאות", מביקוש ה"אחד" שממנו משתלשלים ונגזרים ה"רבים", שבהם נעשה גלוי ומפורש כל מה שהיה טמון וחבוי במקור. מבחינה זו סטה ג' מדרכי-החשיבה של המדע החדש שמיסודם של גאלילאיי, ניוטון וחבריהם, וכפילוסוף-טבע סובייקטיווי חזר והתקרב שלא מדעתו ל"מדע" של הפילוסופים היוונים, מתאלס עד הרקליטוס, מבקשי ה"ארכי".

לכאורה הטעים ג' — כאיש-מדע מתודי — את "ההסתכלות" (Anschauung) כיסוד תפיסת-הטבע, בניגוד לעיון המופשט של הפילוסופיה הספקולאטיווית. אולם, "ההסתכלות" זו של ג' רחוקה מאד מהכרת המציאות לאור ניסויים מחושים ומתוכננים, המגלים מכאנוזמים כלליים שפעולתם מתגלמת בתופעות המוחשיות הנפרדות. ג' נתכוון ל"ההסתכלות בתופעות גרידא" (או "בתופעות הטהורות" — "das Anschauen reiner Phänomene"), ז. א. למה שנתפס על-ידי החושים במישרין במציאות הטבעית ומטביע את רישומו הבלתי-אמצעי בנפש; רישום זה הוא המגלה את ה"אמת" של הטבע, ואילו כל הממצאים הבאים באמצעות ניסויים מתוכננים ובשימוש במכשירי-התצפית ולכי-מדידה היו חשויים דים בעיניו כמוצרים מלאכותיים המסלפים את המציאות הטבעית. ג' לא היה אנאליטיקן; הוא שלל את הדרך של הכרת פולית — שבה ראה נתון ראשון — מתוך הכרת הפרטים שמהם היא מורכבת. מבחינה זו קרובה דרך חשיבתו לדרכה של הפסיכולוגיה התבניתית החדשה, ג' התמרד בעיקר שעליו מושתת כל המדע החדש — בהעמדת האיכויות על יחסים כמותיים; בניגוד לגאלילאיי ולכל ההולכים בעקבותיו כפר ג' באפשרות לבטא את הטבע בשפת המאת-מאטיקה. הוא שיבח את "היוונים, אשר בתאוריהם והגדיהם (על-הטבע) לא עסקו בסיבה ובמסובב, אלא הרצו על התו-פעה החיצונית... אף במדע-הטבע לא ערכו ניסויים כמונו, אלא דבקו באירועי הניסיון הנפרדים". במקום החיפוש אחרי סיבות הקדמות לתופעות והגורמות להן העמיד ג' את תפיסת "תופעות-בראשית" (Urphenomene), שהן מעין כללים אשר התופעות המוחשיות הן פרטיהם.

שתי תופעות-טבע היו במרכז עיונו של ג' — האור והחיים. ג' היה טיפוס חזותי מובהק, אשר תמונת-עולמו ותחושת-עולמו נקבעו בעיקר על-ידי רישומי חוש-הראות ("לצפות גולדתי, וצפות פה אשקוד... עיני המאושרת, כל מה שראית היה מלא-תפארת, — אך נחת רוחית" [שירו של לינקס הצופה ב"פאוסט ב'"]). החוויה האדירה של האור הבהיר (הלבן) המריצה את ג' לתפוס אותו כ"תופעת-בראשית", שאין להסבירה מתוך גורמים אחרים. משום כך דחה ג' בחריפות את תורת-הצבעים של ניוטון, המעמידה את האור הלבן על צירופם של האורות הצבעוניים ("הכהים")

id., *Ansprache im G-Jahr*, 1953; K. Vietor, G., *Dichtung, Wissenschaft, Weltbild*, 1949, J. F. Angelloz, G., 1949 (צדפות); M. Brion, G., 1949 (צדפות); H. Meyer, G., *das Leben im Werk*, 1950; H. Bohm, G., 1950, M. Шлагиньян, Г., 1950; E. Staiger, G., I-II, 1952-1956.

עניינים מיוחדים:

W. Bode, *G.s Gedanken aus seinen Gesprächen*, I-II, 1907; W. Dilthey, *G. u. d. dichterische Phantasie* ("Das Erlebnis u. d. Dichtung", 175-267), 1913⁴, id., *Aus d. Zeit d. Spinoza-Studien G.s* (Ges. Schriften, II, 391-415), 1914; E. Cassirer, G. ("Freiheit u. Form", 269-417), 1916; id., *Idee u. Gestalt*, 1921; M. F. Baldensperger, *G. en France*, 1920², F. Strich, *Klassik und Romantik*, 1922, 1949⁴; id., *G. u. d. Weltliteratur*, 1946; id., *G. u. Spinoza* (Jub.-Feier d. Freunde d. Hebr. Univ. in d. Schweiz), 1950; R. Rolland, *G. et Beethoven*, 1927, B. Bauch, *G. u. d. Philosophie*, 1928, H. Loiseau, *G. et la France*, 1930; K. Vietor, *Der junge G.*, 1930, F. Landsberger, *Die Kunst d. G.-Zeit*, 1931; G. Krüger, *Die Religion d. G.-Zeit*, 1931; W. Drost, *G. als Zeichner*, 1932, F. Gundolf, *Rede an G.s 100. Todestag*, 1932; E. Cassirer, *G. u. d. geschichtliche Welt*, 1932; H. Leisegang, *G.s Denken*, 1932, Fr. Muckle, *Die Rettung d. Abendlandes durch d. Geist d. G.-Zeit*, I-II, 1932; B. Fairley, *G. as Revealed in his Poetry*, 1932, id., *G.s Faust*, 1953, Th. Mann, *G. als Repräsentant d. burgerl. Zeitalters*, 1932, id., *Über G.s Faust*, 1938, id., *G. u. d. Demokratie* ("Die Neue Rundschau", 15), 1949, P. Hankamer, *Spiel der Mächte. Ein Kapitel aus G.s Leben und G.s Welt*, 1947²; G. Schaefer, *Gott und Welt. Drei Kapitel G.scher Weltanschauung*, 1947; W. Rehm, *Griechentum u. G.-Zeit*, 1936; W. H. Bruford, *Germany in the 18th Century The Social Background of the Literary Revival*, 1935; F. Meinecke, *G. (Die Entstehung des Historismus, 469-613)*, 1946²; H. H. Schaefer, *G.s Erlebnis d. Ostens*, 1937; H. Trevelyan, *G. and the Greeks*, 1941; A. Gide, *Introduction à l'œuvre dramatique de G.*, 1942; C. Kahn-Wallerstein, *Aus G.s Lebenskreis*, 1946; W. Flitner, *G. im Spätwerk*, 1947; P. Kluckhohn, *Die Idee des Menschen in der G.-Zeit*, 1947; B. v. Wiese, *Die deutsche Tragödie v. Lessing bis Hebbel*, I-II, 1948; W. Mommsen, *Die politischen Anschauungen G.s*, 1948; H. Mayer (ed.), *Spiegel G.s in unserer Zeit*, 1948; H. Kindermann, *Theatergeschichte d. G.-Zeit*, 1948; K. Jaspers, *Unsere Zukunft und G.*, 1948; P. Stocklein, *Wege zum späten G.*, 1949; W. von den Steinen, *Das Zeitalter G.s*, 1949; E. Spranger, *G.s Weltanschauung*, 1949; W. Rose (ed.), *Essays on G.*, 1949; W. Munch und K. Jaspers, *G.-Feier (Ansprachen)*, 1949; H. J. Moser, *G. und die Musik*, 1949, L. Lewisohn, *G.: The Story of a Man*, I-II, 1949, W. Goetz, *G., sein Leben in Selbstzeugnissen*, 1949; H. Knudsen, *G.s Welt des Theaters*, 1949; E. Grunmach, *G. und die Antike*, I-II, 1949; F. Gotting, *Chronik von G.s Leben*, 1949. *Goethe: Unesco's Homage on Occasion of the Two Hundredth Anniversary of His Birth*, 1949; *Zum G.-Gedenken* ("Die Neue Rundschau", No. 15), 1949, L. A. Willoughby - J. Boyd (eds.), *G.-Number* ("German Lite and Letters", New Series, II, No. 4), 1949, W. Flemming, *G.s Gestaltung d. klassischen Theaters*, 1949, H. H. Borchardt, *Der Roman d. G.-Zeit*, 1949; A. Bergstraesser, *G.s Image of Man and Society*, 1949; id. (ed.), *G. and the Modern Age*, 1950; E. R. Curtius, *G., Grundzüge seiner Welt*, *G. als Kritiker* (Kritische Essays z. europ. Lit.), 1950; H. M. Wolff, *G.s Weg zur Humanität*, 1951, H. Indermann, *Das G.-bild des XX. Jahrhunderts*, 1952; H. A. Korff, *Geist der G.-Zeit*, I-IV, 1953/54²; H. Jantz, *Die Struktur d. G.schen Denkens*, 1954; D. Fambach, *G. und seine Kritiker*, 1953, A. Fanchier-Magnan, *G. et la cour de Weimar*, 1955, F. J. v. Rintelen, *Der Rang des Geistes. G.s Weltverständnis*, 1955; H. J. Schnimpf, *Das Weltbild des späten G.*, 1956.

ק. ו.

ג' ומדעי-הטבע. ג' ייחס ערך רב לפעולתו בחקר-הטבע, ולפעמים אפילו התבטא כאילו הוא מעדיפה ממפעלו כמשורר — בדומה לניוטון בשעתו, שהחשיב ביותר את מחקריו התאולוגיים-כרונולוגיים, שהיום אינם עניין אלא

לא כההליך היסטורי אלא כההליך מטאפיסי, ואת „צמח-הבראשית“ או „חייית-הבראשית“ לא ראה כיצורים היפו-טטיים, שקדמו לצמחים או לבעלי-החיים הקיימים (או שהיו קיימים) בפועל. „צמח-בראשית“ או „חייית-בראשית“ שלו קודמים לצמחים או לבעלי-חיים מוחשיים לא קדימה זמנית אלא קדימה רעיונית: הם מושגים המתגשמים בצורות השונות של החיים (השר): „כל החולף אינו אלא סמל“ — טיומו של „פאוסט ב“). כבר שילר הכיר, ש„תופעת-בראשית“ של ג' אינה דבר הנלמד מן הנסיון אלא היא „אידיאה“ („das ist keine Erfahrung, das ist eine Idee“). אולם יש לציין, שכמה מגדולי הביולוגיה החדשה, העוסקים במכאניקת-ההתפתחות (האמברולוגיה הניסויית), כגון ה. שפמן (ע"צ), חוזרים ומגלים קירבה רעיונית לדרכי-החיבה של ג'.

ג' עקב בעירנות רבה אחרי המחלוקת בין קיוויה ובין ז'פוראה סנט-אילר בדבר ריבוי או אחדות של טיפוס-היסוד של בעלי-החיים, וצידד בהתלהבות בזכות שיטתו של האחרון. כשאירע ב-1830 הוריונה הגדול בין שני החוקרים הצרפתיים באקאדמיה בפאריס, התרגש ג' בן 81 עד כדי ראיית מאורע זה כעולה בחשיבותו ההיסטורית על מהפכת-יולי שהתרחשה באותם הימים.

משאר מקצועות מדעי-הטבע הירבה ג' לטפל במינרא-לוגיה וקריסטאלוגרפיה, שאליהן נמשך ביחוד מבחינתן האסתטית. ברשימותיו על ניסויים רעיוניים בכימיה ניכרות השפעות חזקות של רעיונות אלכימיים; יתכן שהם פעלו על ג' שלא מדעתו בגלל המשמעות הפסיכולוגית-סמלית הגלומה בהם. שנתגלתה רק בדרך האחרון ע"י יונג (ע"צ אלכימיה, עמ' 606).

- R. Steiner, *G.s naturwissenschaftliche Schriften*, I-IV/2, 1902; M. Morris, *G.s Schriften zur Naturwissenschaft*, I-II (Jubiläumsausgabe, 39-40), 1906.
C. G. Carus, *G.s Verhältnis zur Natur und Naturwissenschaft*, 1843; A. Schopenhauer, *Zur Farbenlehre* (Parerga und Paralipomena, II. Teil, Kap. VII, §§ 103-107), 1851; R. Virchow, *G. als Naturforscher*, 1861; H. Helmholtz, *Über G.s naturwissenschaftliche Arbeiten* (Populäre wissenschaftliche Vorträge, II), 1865; S. Kalischer, *G.s Verhältnis zur Naturwissenschaft*, 1877; E. Du Bois-Reymond, *G. u. kein Ende*, 1883; A. Harpf, *G.s Erkenntnisprinzip*, 1883; id., *G. und Schopenhauer* (Phil. Monatsh. 1885); J. H. F. Kohlbrugge, *Historisch-kritische Studien über G. als Naturforscher* (Zool. Ann. V), 1912; A. Hansen, *G.s Morphologie*, 1919; E. Barthel, *G.s Wissenschaftslehre in ihrer modernen Tragweite*, 1922; G. Haberlandt, *G. und die Pflanzenphysiologie*, 1923; A. Epstein, *G. und die Mathematik* (Jb. d. G.-Gesellschaft, 10), 1924; H. Glockner, *Das Philosophische Problem in G.s Farbenlehre*, 1924; A. Jablowski, *Vom Sinn der G.schen Naturforschung*, 1927; V. Haecker, *G.s morphologische Arbeiten und die neuere Forschung*, 1927; M. Gebhardt, *G. als Physiker*, 1932; G. Schmid, *G. u. die Naturwissenschaften*, 1940; A. Arber, *G.s Botany* (Chronica Bot. 10, No 2), 1946; G. Müller, *G.s Forscherweg* (G.s Maximen u. Reflexionen, XXIII-LXIII), 1944; F. Seidel, *G. gegen Kant: G.s wissenschaftliche Leistung als Naturforscher u. Philosoph*, 1948; W. Heisenberg, *Die G.sche und Newtonsche Farbenlehre im Lichte der modernen Physik* (Wandlungen in den Grundlagen der Naturwissenschaft, 54-79), 1948; F. Göttling, *G. und die Wissenschaft*, 1949; K. Hildebrandt, *G.s Naturerkenntnis*, 1949; Ch. Sherrington, *G. on Nature and Science*, 1949; E. N. da C. Andrade, *G. as Natural Philosopher* (Nature 164, 338), 1949; L. Curtius, *G. — Weisheit und Erfahrung*, 1949; G. Benn, *G. u. d. Naturwissenschaften*, 1949; B. Kisch (ed.), *Der Naturforscher G.*, 1950; R. D. Gray, *G. the Alchemist*, 1952; F. A. Paneth, *G.s Scientific Background* (Nature 173, 846), 1954.

י. ל.

השונים. ג' פסל את כל ההוכחות להרכבה הספקטראלית של האור הלבן, המושגות על-ידי מערכות שונות של מכשירים וניסויים — והמוכחות על-ידי התסיסה הבלתי-אמצעית: „העושים את האור הצה האחד מורכב מאורות צבעוניים — הסיים ההולכים בחושך“. הוא עצמו פיתח תורת-צבעים, (שסוכמה על-ידיו ב-1810), העושה את האור הלבן נתון ראשוני של הטבע, ואת הצבעים — הכהיות של אור זה מחמת השפעתם של „ממצעים עכורים“ (trübe Medien) שאור זה חוצה. ג' השקיע מאמצים גדולים בניסונו להוכיח את אמיתות תורתו ובפולמוס נגד ניטון והאופטיקה שנתפתחה בעקבו-תיו; הוא אף לא נמנע מלעשות ניסויים רבים בכיוון זה. למרות התנגדותו העקרונית להוכחות שמקורן בניסויים במסיבות מלאכותיות, העקשנות העיוורת שבה עמד ג' על דעותיו המוטעות בתורת-הצבעים, סירובו להודות בראיות החותכות שהביאה הפיסיקה לתורתו של ניטון, הסיגנון הרגשני והכעסני של דבריו — כל אלה מעידים על גורמים נפשיים עמוקים שפעלו בו בפולמוס זה ושהעירו על ההכרה השכלית. התוצאה החיובית האחת של מחקריו רעיוני של ג' באופטיקה היתה ניחשו הנכון בדבר סיבת צבע-התכלת של השמים (על-סמך תורת המצעים העכורים שלו) — ניחוש שנעשה הסבר מדויק בידי טינדאל כ-50 שנה אחרי ג'. — למרות כשלונה כשיטה מדעית מוסיפה תורת-הצבעים של ג' עד היום לקסום ל„פילוסופי-הטבע“, השואפים ל„תחושת-עולם“ שיצרת הארמוניה בין האדם ובין הטבע. אף שז'פנ-האואר (ע"צ) צידד — בהסתייגות מסויימת — בגישתו של ג' לטבע מבחינה פילוסופית, ובימינו מעריך אותה חוקר-טבע גדול כהיזנברג (ע"צ) ככזה-נגד לכנת ההפשטה היתרה והריחוק מן המוחשיות, הכרוכה במדעי-הטבע האנא-ליטי החדש.

פרייה יותר היתה פעילותו של ג' כביולוג, ובתולדות הביולוגיה (ע"צ, עמ' 333) נקבע לו מקום מכובד. ג' היה רחוק מן הפיסיולוגיה, מחקר תהליכי-החיים, ואילו בעיות הצורה של האורגאניזמים, „טביעת הצורה החיה“, עיצוב הדמות בכל חי ורבי-גוניות התבנית בעולם החיים, היו מן הבעיות שקסמו לו ביותר (ר' לעיל, עמ' 739). עיקר עיסוקו היה באנטומיה משנה (ע"צ, עמ' 411), ותרומתו הניסויית לה היתה גילוי העצם הבין-לסתית בגולגלתו של האדם. יש מייחסים לג' את עצם טביעת המונח מורפולוגיה כניגוי לחקירת החוקיות הכללת, המתגלית במבניהם של אורגא-ניזמים חיים ובדרכי-התפתחותם. מתוך חיפוש אחרי חוקיות כוללת זו הגיע ג', בעקבותיו של ביפון (ע"צ), לרעיון של „טיפוס-אב“ — ז. א. תכנית-יסוד כללית — של עולם-החיים, גם לצמחים וגם לבעלי-חיים. חשובים ביותר מחקריו בבוטא-ניקה, שהביאוהו לרעיון „צמח-בראשית“ (Urpflanze), המתגלה בכל הצמחים הקיימים, ולראיית כל איברי-הצמח כגילויים שונים של ג' ל ג' (Metamorphose) מאיבר ראשוני אחד — העלה (1790). כיוצא בו, הגה ג' גם את הרעיון של „חייית-בראשית“ ושל השתלשלותם של כל חלקי-השלה, ובכללם גם עצמות הגלגלת (ע"צ, עמ' 764), מחוליות-השרדה, ובגלל זכות-הזכורה על „תגלית“ זו (שהיא מוטעית מיסודה) הסתבר ג' במחלוקת חריפה עם אוקן (ע"צ). מבחינת רעיונות אלה יש רואים בג' את אחר מאבותיה וחלוציה של תורת-ההתפתחות החדשה, וב„מטאמורפוזת“ שלו — מעין הקדמה לתפיסת הטראנספורמיזם (של לַמַּרְק [ע"צ]) והאוו-לוציה. אולם דעה זו אינה נכונה: ג' ראה את ה„גילגול“

בן המאה ומשה בן המאה ועשרים — שניהם מנהיגי עמם הם; שניהם נבצר מהם לבוא לארץ היעודה (ג' העלה את ההשערה שמשו נרצח ע"י יהושע, השערה שנשתמש בה אח"כ פרויד), ועל גוויות שניהם נאבקים רוחות רעות עם מלאכיה'. גאולתו של פאוסט ועלייתו לשמים מקבילות בדברים רבים לאגדת-משה.

ההטמכה של „פאוסט“ לאיוב היא גלויה ומפורשת. ה„פרו“ לוג בשמים“ — השיחה בין האלהים והשטן — הושווה מדעת לס' איוב. כאיוב כן גם פאוסט הוא עבד-ה', אע"פ שאין דרכו של זה בחיים כדרכו של זה. בעיצוב דמותו של מפיסטופל קבעה, בין השאר, דמותו של השטן במקרא, שכן אף הוא נמנה עם מלאכיה-השרת. מצויות עוד הקבלות אחרות — כגון הופעת רוח-האדמה לפני פאוסט והתגלות האלהים למשה בסנה, המאבק של פאוסט הישיש עם „הדאגה“ והמאבק של יעקב עם המלאך — שהן, כנראה, צירופי-מחשבה וזכרונות שלא מדעת.

אולם יחסו של ג' לתנ"ך אינו משקף כלל את יחסו ליהדות וליהודים. בשבילו לא היה התנ"ך חלק של היהדות כחטיבה ההיסטורית שהמשיכה בקיומה עד זמנו, או ביטוי לעולמם הדתי של אהם היהודים אשר עמם נפגש בפועל. התנ"ך לא היה בעיניו אלא ספרותו של העם העברי העתיק, אחד מעמיתיהם הרחוקים, ובספרות זו דן ואותה העריך מתוך התעלמות מן הדת והתרבות שהשתלשלו ממנה, וכן מן האנשים שבשביילם היתה קודש גם בהווה. יחסו ליהדות כדת וכמציאות היסטורית וממשית ולעם היהודי כגושא של דת זו היה צירוף של מיעוט-הבנה וחוסר-אדה, מלווה רגש של דחיה. ג' חש בכל עומק הניגוד שבין ערכי החיים וחזון השלמות האנושית שלו ובין הערכים הדתיים ואורח-החיים על-פי תורת-היהדות. לעיתים קרובות ציין בביטויים חריפים את הניגוד בין עם-ישראל של התנ"ך — כפי שנצטייר בדמיונו — ובין היהודים בהיסטוריה ובזמנו. אמנם הדגיש את מעשה-הגבורה שבעצם קיומו של העם היהודי ואת הגילוי המפלא שבקשיות-ערפו ובכוח-עמידתו, אבל בעיקר ראה ביהודים מידות מגוננות — הן במנטאליות שלהם והן בהליכותיהם: „מימיו של עם ישראל לא היה בו הרבה מן הטוב, ועל כך הירבו להוכיחו מנהיגיו, שופטיו, ראשיו ונביאיו; יש בו רק מעט מן השלמויות ורוב החסרונות של עמים אחרים. אולם מבחינת שמירת עצמיותו, מבחינת העוז והאומץ, ועכ"פ מבחינת עקשנות קיומו, אין כמוהו. הוא מחזיק מעמד מכל העמים, כדי להגיד את כבוד ה' בכל הדורות“ („שנות-נדודיו של וילהלם מיסטר“). אולם כל ההיסטוריה הארוכה של סבל ויסורים והקרבה עצמית על קידוש-השם היתה למורת-רוחו של ג', ככל גילוי של דבקות קנאית המביאה את האדם לידי הליכה נגד הטבע.

על ג' ו ש פ י נ ז ה ר' לעיל, עמ' 737.

ג' בא בחייו במגע הדוק עם יהודים. בילדותו הכיר יפה את הַטוּ בפראנקפורט; הוא התעניין בלשפה „האשכנזית-יהודית המשונה“ („das barocke Judendeutsch“), שעדיין היתה שגורה בפי היהודים, ואפילו חשב על חיבור רומאן בלשון זו. הוא למד קצת אשכנזית-יהודית, חיבר לשם תרגיל דרשה יהודית, למד אף את הכתב העברי ואת ערכיהן המספריים של אותיותיו. בביה"ס רכש קצת ידיעות בעברית, וניסה לתרגם את שירי-השירים ממקורו לגרמנית. בתקופה מאוחרת יותר, כשהתחיל להתעניין באפיון המיוחד של כל אומה

ג/ היהדות והיהודים. את חשיבותו של התנ"ך לגבי אישיותו והשקפת עולמו מתאר ג' עצמו ב„חזון ואמת“: „ממנו בלבד כמעט באה כל השכלתי המוסרית, והמאורעות, התורות, הסמלים, המשלים כולם עשו עלי רושם עמוק ופעלו בי בדרך זו או אחרת“. בחלק ההיסטורי של „תורת-הצבעים“ מזכיר ג' את שלושת „הגושים העיקריים“ („Hauptmassen“) של המסורת, „שפעלו את הפעולה הגדולה והמכריעה ביותר, שהיתה לעתים בלעדית, הלא הם — התנ"ך וכתבי אפלטון ואריסטו“; ועל התנ"ך הוא אומר: „אין התנ"ך בחינת ספר עממי בלבד, אלא בחינת ספר-העמים, שכן מציג הוא את קורותיו של עם אחד כסמל לשאר כל העמים; הוא קושר את תולדותיו של אותו עם בבריאת-העולם ומוליך אותן דרך שלבים רבים של התפתחות מציאותית ורוחנית, של מאורעות הכרחיים ומקריים, עד לקצה התחומים של עולמיה-העולמיים“. בתנ"ך מצא „עולם שני“, שניתן לנו „כדי שנתנסה בו, נתעה בו, נשכיל ונתחנך על-ידו“. ב„הערות ומסות לדיואן המערבי-מזרחי“ נאמר: „כשם שכל מסעותינו במזרח נערכו בסיבתם של כתבי-הקודש, כן חזורים אנו שוב ושוב לאותו מקור...“. התעניינותו המיור-חדת של ג' בתנ"ך החלה עוד בנעוריו. בעיקר היה נמשך אז לדמותו של יוסף הצעיר, שבו ראה את דמותו הוא, אולם בימי לימודיו באוניברסיטה שרף את חיבוריו על נושאים מקראיים (האפוס „יוסף“ [בכ"י], שנתגלה ב-1920, מסתבר שאינו משל ג'). ב-1773 פירסם ג' חיבור בשם Zwo wichtige bisher unerörterte biblische Fragen („שתי שאלות חשובות מן התנ"ך שלא נידונו עד כה“), שאינו אלא מעין שינוי-נוסח של הדיסקרטציה המשפטית שלו (שלא הגיעה לדינו); נושאו הוא ויכוח מדומה על אמיתותם ההיסטורית וערכם הכללי של עשרת-הדיברות. חוויית-התנ"ך של ג' הושפעה במידה רבה מכתבי הַרְדֵר ומשיריהם הדתיים של מילטון וקלופשטוק, אלא שבג' היתה חווייה זו נטולה כל הוכן דתי: בחלקה היתה אסתטית, ובחלקה התרשמות מן העומק הפסיכולוגי או מן המשמעות הסמלית. — שפתו של ג' עשירה בביטויים ובסמלים הלוקחים מן התנ"ך, וכן מצויים בחיבוריו הרבה דמויות ומטויומים מקראיים. הגאוגרפיה וצירוף הגוף של א"י היו חקוקים בתודעתו. בעובונו נמצאו דפים בודדים של „מחקרים במקרא“ (Biblische Studien), תכנית-שיחזור של מקדש-שלמה עם ציורים, „רשומות לדברי-ימי העם היהודי“, ומחברת של 24 דפים כתובים, ועליה הכתובת „משה“, ג' משורר ההומאניזם הקלאסי, בחר לו את היסודות „הבהירים“ ו„הבריאים“ מן התנ"ך ודחה את כל מה שנראה לו מעורפל או „חולני“; הוא ביכר את ס' בראשית על פני שאר ספרי-התורה, את הנביאים הראשונים על-פני האחרונים, ומן הכתובים אהב ביחוד את שירי-השירים — „שירי-האהבה הנאה ביותר שברא האל“, ואת מגילת רות — „האידילית העדינה ביותר שבספרות-העולם“. בתנ"ך, וביחוד בעולמם של „האבות“, מצא ג' את שפעי-החיים של אנושיות מקורית, שפע שהעריך אותו גם באי-שיותה של אמו ו„אמונתה התנ"כית“. — ג' התעניין במיוחד בדמויותיהם של משה ושל איוב. המלומד הגרמני קונראד בורדאך גילה לראשונה את חשיבות דמותו של משה לגבי החלק השני של „פאוסט“. מסתבר, שג' הכיר את מדרשי-האגדה על מיתת משה ואת הפירושים שניתנו לדמותו של משה בנצרות הקדומה ובאגדות נוצריות של יה"ב. פאוסט

היו היהדות והיהודים „מחוץ לתחום” ופסולים לבוא בקהל. מכאן התנגדותו החריפה של ג' לאמאנציפאציה היהודית — דור אחרי המהפכה הצרפתית ולאחר שהיהודים בגרמניה כבר נהנו זמן קצר משוויון-זכויות בעקבות השלטון הנאפוליוני; באמאנציפאציה של היהודים ראה ג' מהפכה המסכנת את התפתחותה האורגאנית של החברה המושחתת על הנצרות. עמדה זו, הסותרת את ההומאניות העמוקה של ג', לא היתה מובנה אף לכמה מידידיו ומקורביו הליבראליים, ואתד מהם (הקאנצלר פון מילר 1823) אף רשם ביאמונו: „כמה גדול הצער לראות את הקרע הפנימי באיש כזה” אולם ג' היה עקבי בשיטתו, וגם בחזון עיצוב התאים החברתיים האידיאליים ב„שנות-נדודיו של וילהלם מיסטר” (ר' לעיל, עמ' 745) לא נתן בהם דריסת-רגל ליהודים, אע”פ שבתכנית החינוכית והלימודית בחברה הניא מוקדש מקום נרחב לתנ”ך ולדת היהודית, כגילוי החשוב ביותר של „הדת האתנית”.

יש סתירות בהערכות שהעריך ג' את מעמדן של היהדות, הנצרות והאלילות ואת יחסיהן ההדדיים בעולם ההיסטוריה והתרבות האנושית. אולם הצד השווה בכל דבריו היא הכרת התהום המפרידה בין היהדות ובין הנצרות — בניגוד לתפיסה הרוחת בין תאולוגים ליבראליים ואינטלקטואלים של המאות ה-19 — 20 בדבר מציאותה של „מורשת יהודית-נוצרית משותפת”. לפעמים כולל ג' את היהדות בין הדתות האליליות וגורס את „אלוהי אברהם” בלשון-רבים דווקא (“Götter”); אולם לבסוף הגיע להכרה שנתן לה ביטוי נוקב: „ניגודה של הנצרות ליהדות חזק בהרבה מניגודה של הנצרות לאלילות” (מעזבונו). ג' חש ביסודות האליליים המרובים שבנצרות. יורשתו של העולם הקלאסי. לפיכך אף יכול היה להשתמש במושגי האמונה והקדושה הנוצריים ובסמלים של הכנסיה ולשלב אותם בעולם המושגים הסמלים של המיתולוגיה והחשיבה העתיקה (למשל ב„פאוסט”) — ואילו כל פשרה בין ג' ובין היהדות היתה מן הנמנעות.

על-אף עמדתו המסוייגת של ג' כלפי היהדות, העריצו אותו רוב המשכילים היהודים מבינודור, ועד לזמן האחרון הכירה היהדות באירופה, ובעיקר בגרמניה, בג' כבאחת הדמויות הגדולות והחלוציות של ההומאניזם וראתה בו אחד ממשות-ריה הרחנניים מעולם הגטו. רק ברנה התקיף אותו בחריפות על שמירתו המדינית; מאותה סיבה התנגד גם הינה לג', אבל התנגדותו היתה מתונה יותר ואף חולפת, ועכ”פ העריך בג' את גדול המשוררים, ליהודים (ביניהם מומרים) הנמנים על חוג התרבות הגרמנית היה חלק גדול במחקר העוסק בג' וביצירתו; בין החוקרים והפרשנים האלה ראויים לציון מיוחד: מיכל ברניס, תאודור קריצנאך, מאכס מוריס, אלברט פילשובסקי, ריכארד מ. מיאך, לודוויג גינגר, אוטו פניאובך, גאורג ויטקובסקי, מאכס הרמאן, פרידריך גונדולף, פריץ שטריי, ואלטר בנימין, יוליוס באב, אמיל לודוויג, ואלטר ברנדסון, ארתור אלסר, יוליוס ואלה; בין חוקרי-ג' בארצות אחרות — גאורג פראנדס, גאורג פון לוקאץ, לודוויג לויסן; עליהם יש להוסיף את הפילוסופים גאורג זימל וזארגנסט קאסיך, שנתנו פירושים חשובים ליצירתו של ג'.

בעברית לא נכתב עדיין חיבור כולל על ג' ויצירתו, ורק מועטות מיצירותיו ניתרגמו לעברית. עניינם של אנשי דור-ההשכלה היה בעיקר בשיקל ובהינה, ואילו ג' היה להם בחינת עולם זר. בימי חייו תורגמו רק שירים בודדים. 1857 תירגם מרדכי רוטברג את „הרמאן ודורותא” בשם העברי „גוה הצדק” — ואף לדמויות שביצירה קרא

ולשון, התעניין גם ביהדות-הגטו; כשפרצה דליקה גדולה ברהוב-היהודים, הושיט לתושביה עזרה פעילה. בין חיבוריו מתקופת „סער ודחף” שלו נמצאים קטע קצר על „היהודי הנצחי” והסאטירה „היריד בפלונדרס-ילך”, שבמרכזה העמיד ג' את משחק-הפורים ובה שילב עקיצות המכוונות כלפי יהודים ונוצרים כאחד. בדבריי-ביקורת שכתב ב-1772 על „שירי יהודי פולני” השיג על המחבר, י. פ. בר, שנטה יתר על המידה אחרי הדעות המוסכמות של הנוצרים ולא הבלית את ערכי-היהדות דרי-הצורך. בתקופת פעילותו כעורך-דין בפראנקפורט היו רבים מלקוחותיו סוחרים יהודים; הוא ייצג אותם בפני בית-המשפט, אך לא היה מזדהה אתם. בדרך-כלל שמר בלבו את הרושם השלילי שעשתה עליו בנעוריו אותה „עיר היהודים בצפיפותה ואפוליתיה”, אע”פ שאח”כ נטה להבין כמה מן התכונות המיוחדות של היהודים בני-ימנו מתוך המסיבות המדיניות והחברתיות של חייהם. בימי-חייו רחש ג' חיבה לכמה יהודים; הוא החשיב את משה מנדלסון ואת שלמה מימון, תמך במשורר היהודי מיכאל בר (אחיו של הקומפוזיטור מאירבר) ובצייר מוריץ אופנהיים, העריך משכילים יהודים, כגון מארקוס הרץ, דוד פרידלנדר ודוד פייט; לעת זקנתו, בימי שהותו בקארלסבאד לשם ריפוי, היה נפגש עם בני משפחת הבאנקאי למל מפראג ומשוחח עמם על ענייני היהדות (שיחותיו אלו נמסרו ע”י לודוויג פראנקל); הוא העריך את פיקחותה של רחל וארנהאגן (אשר טרקלינה בברלין היה מרכז פולחן-ג' בחוגי משכילי הבריה). ג' היה מלא סובלנות לגבי היהודי כפרט והתקומם נגד כל פגיעה בו כאדם. הוא הגן על זכרו של משה מנדלסון, כשזוה הושמץ לאחר מותו, וכתב: „כמה קטנים נראים כל הדברים האלה וכמה עלובים; יהודי מסכן אינו יכול אפילו להסתלק מן העולם בלי שיקניטוהו”. וכשביקשו אנשי התיאטרון בווימאר לכלול באחת מהצגותיהם דברילעג ליהודי, עיכב ג' בידם באמרו: „מעשה-תועבה הוא לחרף אומה שהעמידה כשרונות מצויינים כאלה באמנות ובמדע”. לרגל הצגה של „נתן החכם” של לסינג פנה ג' לציבור הגרמני בקריאה: „יהא הרגש האלוהי של הסובל-נות והחמלה, המובע בו, קדוש ונכבד על האומה” (1815). אולם כל זה לא מנע את ג' מלהתייחס לעם היהודי בשלילה הגובלת באנטישמיות פוליטית וחברתית. יחס זה משולב ביחסו לנצרות ולקשרים שבינה ובין היהדות. לא זו בלבד שג' דחה את כל יסודות האמונה הנוצרית, אלא הוא אף שלל את עולם-הערכים ותורת-המידות שהוקמו על יסודות אלה. כבר הברית החדשה היתה זרה לו יותר מן התנ”ך. הוא העריך את האיש ישו החי — המורה, המדריך והמתחנך — אבל בז לישו האל והמת. האדרת הסבל והיסורים והשאיפה להתקדשות ולקדושה מעבר לגדרי הטבע האנושי היו למודת-רוח לג'. הוא שיבח את הגרמנים הקדמונים (הסאפטים עובדי-האלילים שהתנגדו לקארל הגדול) „על אשר שנאו את הנצרות”, והביע רגשית-עזוב כלפי טכס-הטבילה, סמל הצלב ותיאורי הצליבה. הוא עצמו השווה את יחסו לנצרות ליחסו של יוליאנוס קיסר אליה. אולם, ככרבים ממשכילי אירופה שנטשו את האמונה הנוצרית ואת הכנסיה, נתקיימה בג' הדעה, שנצרות זו על כל פגמיה היא הכלי המחזיק את ערכי-האדם והיא המסגרת ההיסטורית הלגיטימית וההכרחית להתפתחותה של התרבות האירופית. האדם הנאור המתקדם לקראת אידיאל ההומאניזם נצטייר בחזונו של ג', אמנם, כלא-נוצרי, אך כמי שבא מן הנצרות — ולפיכך

ההומאניזם של ג'...אם ישאל השואל: האדם הנפלא, שילכתו אשה גרמניה צעירה לפני 200 שנה, שקשת-חייו שופעת ויו לא בשמי-גרמניה בלבד, אלא מושכת את עיני-הבריות התזוהות בכל אתר ואתר על-אדמות — מה הורנו מפעלו ומה יעצנו, מה הורה ומה בישר לדורות הקודמים? — נענה: לא-כלום והכל. משול הוא לטבע, לחוויית דמות של אל, שקטה, רחוקה מכל ריב, מביטה על כל ריב במבט של אירוניה. השבת למאה ה-18, שהולידה — אך הפעם — את „האיש הגדול“ בן האומה הגרמנית, את האדם העליון, כמשורר וכחכם, כידיד-החיים, כגיבור-השלום, כברוך הטבע והרוח, כאהוב האנושות! כך נוטה אתה לומר נוכח האהדה הצרופה, שרוחשים כל יושבי-תבל לב אחד ליום הנשגב, שבו חוגגת היא את יום התגלותו. אומר אני: התגלות — כלומר: ביאתו, ירידתו, הופעתו של אָל על-אדמות, שפן היה בו משום אָל בעצמותו האירונית-האזהבת, הקרירה הנאדרת, הטובה והמיטיבה, החובקת ורועות-עולם, אך גם משום דָמוֹן — בדחי-יצריו האפלים, בריבוי-המשמעות — שבו דמה לרוחות-הטבע — במאגנטיות החיוני שבו, בעצמת-החיים המתלקחת ברוח והנראית כנובעת — מימיה-הנעורים ועד לימיה-הזקנה — מ„אישיותו“, שהגיעה בסוף ימיו לגדלות על-אנושית, מיישרת כל הדורים, מכניעה את הבריות בניעה-שבתמיהה.

כבר לבני-דורו — לרבים מהם, למקצתם, ליחידים-הסגולה שבהם — היתה אותה אישיות אדירה למקור האור והאשר. לאחרים — לא דווקא למקולקלים שבהם — היה מקור כאב ויסורים, באנוכיות שהיתה גראית להם לפעמים בחייו השטוי פים קרירות אלוהיות; שכן כל מגמתו היתה, להגביה את חודה של פיראמדת-חייו ככל האפשר; משאת-נפשו הראשונה והאחרונה היתה — להקים ולפתח תרבות אישית כוללת, ואת כל אמנות-חייו נתן כדי לדחות כל דבר מפריע, פוגע וקטעה מן האינדיבידואליות שלו. שאָת ייחודה-במינה ידע להעריך היטב. מאותה הדחיה, המניעה והשמירה האינסטינקטיווית על עצמו היה אף ה„ויתור“ שנהג באהבה; שכן האינדיבידואליות שלו היתה חסרה את יסוד ההתמסרות ושכיחת-עצמו המוחלטת, ואף מעריציו הגדולים מדברים כאן על „חסרון“, שאמנם הכשיר אותו לויתור, אך לעולם עושה הוא עלינו רושם קשה, אע"פ שהיה מחוייב-גדולתו.

רושם קשה: וכי יש לך גדולה, שלא היה רישומה קשה על האנושות הבינונית-המוצעת? ב„איפגניה“ שלו, שאותה תיאר „כהומאנית ללא-נשוא“ — ואמנם היא שירה מלאה היומאניות צרופה ויפה בצורתה עד כדי להעלות דמעות בעיני כל מבין גרמנית שלבו קרוב לאמנות — אמר:

.... כי לא יוליד בית
מיד את בן-האלהים, גם לא
את המפלצת, רק שלשלת שלמה
של טובים או של רעים בקצה
הוועה תביא, תביא את השמחה
לעולם....”

(תרג' יעקב כהן).

* במסה הזאת (מתוך נאום בחגיגת 200 שנה להולדת ג', פראנקפורט 1949) על דמותו ואנושית של ג' בחר תומאס מאן — מבין מאמריו ונאומיו הרבים על ג' — כתורמה לערך „ג' באני ציקלופדיה העברית, והציע שתורגם לעברית.

בשמות מקראיים. תרגומו הראשון של „פאוסט א"י בידי מאיר הלוי לטריס פורסם ב-1865 בשם „בן-אבויה“, ורק על שער-הספר צויין בגרמנית שזהו עיבודו של „פאוסט“; התרגום נעשה בסניגון מקראי תוך קיצורים ושינויים רבים: כל המוטיווים הנוצריים הושמטו או הוחלפו ביהודיים; במקום פאוסט איש-הרנסאנס באה דמותו של אלישע בן אבויה מתקופת התנאים. תרגום הפשי זה זכה להערכה רבה, אך עורר התנגדות חריפה מצדו של פרץ סמולנסקין הצעיר, שהדגיש את הניגוד שבין עולמו של בן-אבויה ובין עולמו של פאוסט. על כל ההבדלים בהשקפת-העולם הכרוכים בו. החלק הראשון של „פאוסט“ ניתרגם תרגום מלא לעברית ע"י יעקב כהן (תש"ג) וע"י י. ל. ברוך (תש"ג); זה האחרון הירגם אף את חלקו השני (תשי"ב). — ש. בך-ציון תירגם את „הרמאן ודורותיא“ תרגום של ממש (תרע"ז). ה„אגליות הרומיות“ ניתרגמו על-ידי יעקב פיכמן (ה„התקופה“, ח—, תרפ—תרפ"א) וע"י שאול טשרניחובסקי (ה„עולם“ תרצ"א/1931, גל' ט"ו; כל שיריו, תש"ט). שתירגם גם כמה שירים ובאלאדות, ביניהם את „האל והבידרה“, וכן את „רינקה שועל“ (תר"ץ). יעקב כהן תירגם את „איפגניה בטורים“ (תר"ף) ו„טורקואטו טאטו“ (תרפ"ג). בידי מ. וילקאנסקי תורגמו „יסורי ורטור הצעיר“ (תרע"א) והחלק הראשון של „חזון ואמת“ (בשם „מקורות ימי חי“, תרע"ג; תרגום מלא [בידי י. ל. ברוך] עדיין לא הופיע בדפוס). — משירי ג' הלוי ריים יצאו עד עתה שלושה ליקוטים בעברית: ע"י בנימין קלאר („משירי גיתה“, ת"ש), עמנואל אולסבנגר („משירי גטה“, תש"ד), א. פרסמן („ליריקה“, תש"ה). מלבד אלה ניתרגמו הרבה שירים בודדים; „שיר-לילה לנודד“ תורגם לעברית 21 פעמים. — ממיצוט התרגומים מיצירות ג' אין להסיק שג' לא השפיע על הסופרים העבריים אלא במעט; רבים מהם יכלו — ויכולים עדיין — לקרוא את יצירותיו בגרמנית או בתרגום לשפות אחרות. דוד פרישמאן מציין בעירוש את ההשפעה הגדולה שהשפיעו עליו „פאוסט“ ודמותו של ג' בכלל, ומשבח את התרגום „הרמאן ודורותיא“ של בן-ציון. ביאליק לא אהב בין המשוררים הגרמנים אלא את שילר ואת הינה, ואילו ג' (פרט ל„הרמאן ודורותיא“) היה רחוק ממנו והלאה. לעומת זה כתב יעקב פיכמן: „ג' היה לנו יותר מאמן ומשורר — הוא היה לנו המעין הנצחי של התחדשות, של התגברות על התווה“.

H. Henkel, *G. u. d. Bibel*, 1890; E. Karpeles, *G. als Bibel-forscher*, 1890; V. Hehn, *G. u. d. Sprache d. Bibel* (Gedanken ub G., 427), 1909; L. Geiger, *Die dt. Lit. u. d. Juden*, 1910; K. Burdach, *Faust u. Moses* (Sitz.-Ber. d. Kgl. Preuss. Akad. d. Wiss., I, 404, II, 627, III, 736), 1912; W. Berendson, *Der neuentdeckte „Joseph“ als Knabendichtung Gs*, 1921; L. Deuschländer, *G. u. d. Alte Testament*, 1923; H. Teweles, *G. u. d. Juden*, 1925; J. Bab, *G. u. d. Juden*, 1926; F. Strich, *G. d. West-östliche* („Dichtung u. Zivilization“), 1928, id., *G. u. Heine* („Der Dichter u. d. Zeit“), 1947; G. Janzer, *G. u. d. Bibel*, 1929; F. Rosenzweig, *Der Stern d. Erlösung*, III, 20–23, 30–37, 1930²; S. Meisels, *G. im Ghetto*, 1932; M. Waldman, *G. and the Jews*, 1932; F. Kobler (ed.), *Juden u. Judentum in dt. Briefen*, 1935; R. Eberhard, *G. u. d. Alte Testament*, 1935; A. Eloesser, *Vom Ghetto nach Europa*, 1936; F. Koch, *G. u. d. Juden*, 1937 (אונטיש); R. H. Grutzmacher, *Die Religionen in d. Anschauung G.s*, 88–109, 1950; E. Simon, *G. u. d. religiöse Humanismus* („Neue Wege“, No 10/11, 1950), א. סימון, ג' קורא בתנ"ך (הארץ, 26/8/49) ש. לחובר, י.ג. בעברית. תקפ"ו/1825 — תשי"א/1951 (ידי לקורא, ב, חוב' ג-ד), תשי"ג-תשי"א.

ק. ו.

מה מרה האירוניה — האירוניה של הצפיה — שבה ספוגים אותם מראות השירה הנהדרים! המעשה הטוב, שעליו מנצח פאוסט מתוך כוונה רצויה — אם גם באמצעי אלימות ופיתוי שאין מנוס מהם — מעשה שטן הוא: „דמי קרבנות אדם ניגרו, לילה נהי ויללה“... ובשעה שפאוסט העיוור נהנה משיקשוק האתים, שהוא מדמה אותם מקדמים את מפעלו — הרי אין אלו אתיהם של הפועלים המגוייטים או של העם החפשי על אדמה חפשיה, אלא של הלמורים המרטטים, העומדים לקבור את בן-המאה, ומפיסטופלס רוטן דברר-עקיצה:

„לא חפירה, אומרים אָמור, עומדים לחפור, אך קבר-בור“.

(תרג' י. ל. ברנד)

אירוניה טראגית! אך כלום יש בכך משום לעג ושלילה למפעל, לאותו „המעש“, שבו העתיק פאוסט לגרמנית את מלת „לוגוס“ כשניגש לתרגום כתבי-הקודש? כלום צפית הטראגי היא תבוסות שמרנית? רק אותם האנשים שאינם רוצים שיקרה דבר, שישתנה דבר, יאמרו שהמשורר חמד לצון בדברו על „הרגע הנשגב“ של פאוסט, על מפעלו הסוציאלי לטובת האנושות; אדרבה, לא רצה להתראות אלא שמעשה שטן הוא, שיבקש האדם להעמיד את הארציה-החלקי, החברתי והכלכלי מעל עצמו ולהתכחש לרוחני, למטאפיסי והדתי שבו: „חיוב הסוציאלי“ — כך אומרים הם — „אינו יכול לבוא במקום הדתי, וכל שכן המטאפיסי“. את הדברים האלה — שבעצם מוכנים הם מאליהם — מדגישים הם הדגשה משונה ברגע שכל מאבקה של האנושות מכון להתרומם לדרגה גבוהה יותר של בגרותה החברתית, ברגע שיש לעשות את הכל, כדי ליישב את המתח, המסכן את החיים והרהי-שואות, שנוצר בין האמת והמציאות, בין מה שהשיגה רוח-אנוש מזמן ובין מה שמעזו עדיין להתכנות בשם מציאות, ברגע שאותה הדאגה ליישוב יש בה ללא ספק הרבה יותר מן הדתיות, מן הפניעה לרצונו של רוח-העולם, מאשר בכל התחסדות רוחנית.

המשורר, שכל יצירת-זקנתו מלאה אוטופיה חברתית, ושרעינותיו וחזיונותיו — ב„שנות-הנדודים“ וב„פאוסט“ כאחד — עוזרים את גבולות המאה ה-18 וה-19 ומגיעים עד לימינו, החשיב בכל לבו את הרפתקתו האחרונה של פאוסט ואת הרגע הנשגב שבה („המוץ שוקק כזה אָתאָ לראות“), אף אם ראה את הטראגיות שבמפעל ואף אם הניח לחסדי-השמים לגאול את דורש-הישועה שיצר, מימיו לא היה נותן ידו להעדפת אידיאלים נושנים, שכבר הפכו לדברים-שבצביעות, מן החדש, הממשמש ובא או שכבר בא, שכן ידע שהעולם מתחדש תדיר; הוא אסר על הבריות לקרוא לו בשם שמרן המבקש לשמור על המצוי, שכן הרבה מן המצוי אוילי רוע הוא ביותר, ומה שהיה נבון בשנת 1800 עשוי להיות שטות פושעת ב-1850. הוא קרא:

„מנעו עצמכם מן הדברים שמתו,

נאהב את החי“.

וסוף דבר-חכמתו הוא: „בעצם אין סיטמה אלא — קדימה“. אמת, שאמיתות השטן הן גם אמיתות שלו עצמו, אך בלשונו של פאוסט הוא מדבר אליו:

„טיבך נתעב, קשה זמר פרוש,

הכי תבין צרכי אנוש“

ובשעה שאותו מלווה לגלגני לרוע לפאוסט, המבקש

„בן-האלהים“ והמפלצת — כלומר לא-איש — שניהם כרוכים במחשבתו יהו; הוא מכניס זה לזו; יודע הוא שאי-אפשר לה לשמחה בלי אימה כלשהי, שאי-אפשר לו לדמוי-אל בלי מפלצת. אף הוא, הרם והנשגב ביותר, עטוי הוא מעין אימה, מעין דבר שלא בדרך-הטבע, — אוריה של בדידות גדולה — בדידות סולחנית מלאה חסד, הטובלת כל-דבר כמעט ודוחה כל-דבר כמעט, — ובן-התמותה נראה כקרב אליו בפי-קברכיים, ואותו בן-התמותה היה נזהר לדבר לפניו בפשטות ובהחלטיות, שכן יצאה הגזרה ממרומי בעל-הבית שב„פראואנפלאן“ ביימאר: „אם עלי לשמוע את דעת זולתי, יהיו דבריו מוחלטים; דברים פרובלמאטיים אין אני חסר בעצמי“...

השם גתה... שבו מתגלמים עולמות שלמים של אמנות, חכמה, השכלה ותרבות, — אותו השם המזוה כשהוא לעצמו יש בו משום סמל... הנורדי-הגותי (שהרי אין ספק ששם זה נגזר מ„גות“), כלומר הפרברי, נצרך בו ע"י הריפוף ההלילי של תנועתו (ó—o) — למוסי; ואמנם הצריפה, הזיקוק, ההסדרה, מתן-הצורה הסיים צו החיים האלה ומשימתם הנשגבה — חיים שרבים כינו אותם כמעשי-ידי אמן ושראוי לכונתם מעשי-להטים. את חייו תיאר הוא עצמו במימרה, שהיא ראויה לשמש כתובת על מצבת-קברו:

„אמנם הצלחת, בידך עלה הדבר,

יעשה אחר כמוך ולא תישבר מפרקתך“.

כל ההארמוניה, שיוייה-משקל המוצלח והקלאסיות, שאנו קושרים בדמיונו בשמו של ג', לא ניתנו לו בקלות, אלא היו בחינת השג אדיר, מפעל ידי כוחות-האופי, שבהם כבש נטיות דמוניות — מסוכנות ועשויות גם להיות הרסניות — ניצל וזיקק וטיהר אותן, הכריע והסנה אותן לדרך הטובה והמועילה לחיים. ואעפ"כ — לעולם נשאר באותה ההוויה האדירה הרבה מן הדמוני-האפל, מן העל-אנושי והלא-אנושי, המשיב על ההומאניטארי-גרדיא רוח קרה ואיומה, — וזה בשל עצם המתח הקטבי, שבו היא מרחפת, בשל העושר הפרובלמאטי בניגודים ובסתירות, שהוא מקור כוחו היוצר, בשל הדיאלקטיקה העצומה של טבעו, שבו מתפלגים האלוהי והשטני — שאיפתו הנצחית של פאוסט והניהיליזם הלועג של מפיסטופלס — התפלגות-שבשירה ונאבקים זה עם זה על האמת, אכן, מי יכחיש שהשטן צודק כמעט תמיד בדבריו — לדאבון הלב — ומי לא ירגיש, שדבריו ההרסיניים יוצאים מנפש המשורר לא פחות מדברי פאוסט או מדברי האלוהים? משום כך כבר היה בשעתו מי שסבר, שאמנם היה „פאוסט“ עשוי לרומם את בני-דורו לנקודה שברומו של עולם, ואעפ"כ שאבו ממנו אלפים יאוש יותר מששאבו ממנו עידוד.

אולם אותה נקודה שברומו של עולם היא נקודת הצפיה. כדיאלקטיקה לפילוסופיה, כן הצפיה למשורר: היא העין הפתוחה לסתירות, לרע שבטוב, להשחתת הרעיון על-ידי הגשמתו, לטראגיקה היסודית של חיי-אדם. כל צפיה צרופה טראגית היא. משום כך „פאוסט“ הוא טראגדיה, בעיקר בשעה שהשיר פונה לאוטופיה החברתית, בשעה שפאוסט רואה — לאחר הרפתקת רבות של ההכרה — במעשה הטכני-הסוציאלי, המחייב את הכלל, במפעל גאולת-האדמה והיישוב, בשטח הנרחב שגאלו העמים מידי הים — את שיא שאיפתו, את „הרגע הנשגב“ שבחייו, את ההצדקה והגאולה.

לבי, אשר נרפא מיצר המדע,
לכל מכאוב יהיה עתה פתוח;
גורל באי-עולם קרבי אחוש, אדע,
לעומק אף לרום אתפוס אותו ברוח.
ארחיב את עצמותי מחוג תחומה הצר
עד רוחב הקפה של עצמותם...

(תרג' י. ל. ברוד)

כלום זוהי ברית עם השטן? כלום זהו „אני-מאמין“ ל„לא-
דבר“? הרי זוהי הנכונות העליונה לחיים, זוהי התביעה
העליונה לייצוג-האנושות, המוכנה להקריב קרבנות — ואף
לקבל קרבנות —, זוהי ההומאניות העליונה. אלמלא קשרו
לפנות לכל צד, הנראה לעיתים קרובות כהפכפכנות, מעולם
לא היה מגיע לידי אותו איחוד של דרך-ארץ ודמוניות, שלא
היה משלו — בגדלותו לזכות-הלבבות — בכל תולדות המידות.
הגרמני-העממי והיס-תיכונני-האירוטי, שהם מאוחדים ומצוירי-
פים אצלו, תוך חופש גמור, איחוד מתקבל על כל דעת,
צירוף שהוא-הוא בעצם צירוף הגאוניות והתבונה שבו,
צירוף הסוד והבהירות, ההגה הבא מנכני-היצרים והמלה
המלוטשת, המשורר והסופר, הלייריקה והפסיכולוגיה — אכן,
פלא הוא!...

ת. מ.

(תרג' א. ג-ל)

למשול בחצר-הקיסר לטובת האנושות, לתקן את הטוב,
האציל והרצוי בברית עם השלטון על-אדמות, ניתנת לו
החשובה:

„ועתה שמע את אשר לא שמעת מימין:
שמיעת האנושות דקה היא,
מלה טהורה מעוררת מעשים יפים,
ידוע האדם את צרכי-נפשו
ומקבל כל עצה נכבדה“.

מה יעץ ג' לנו, לבריות הנצרכות? את בני-דורו הפחידה
לעיתים קרובות האובייקטיוויזם המיוחדת לו, שנרתעה
מהבחנה ומהערכה, אובייקטיוויזם של הטבע והאמנות,
שהניעה אותו — אם נאמין לדברי אנשי-סביבתו — לומר
מימרות שיש בהן משום דבר והיפוכו; ואמנם סיכמה שאר-
לוטה, אשתו של שילר, את ההוויות האלה במלים: „הוא
השליך את יהבו על לא-דבר“ — שחרדה מוסרית מדברת
מתוכן. אולם „לא-דבר“ אינו אלא שם אחר ל„כל-דבר“,
לאנושי-הכולל, לחיותו המאליפה של פרוטוס, הלובש כל
צורה כדי לדעת את הכל, להיות את הכל, לחיות בכל עור.
„לא-דבר“ ו„כל-דבר“ אחד הם, כשם שפאוסט ומפיסטופלס
אחד הם באישיותו של יוצרם, הכורת ביניהם ברית,
שביסודה — התמסרות כולית לחיים, המעתיקה את השטני
לכלל-אנושי.

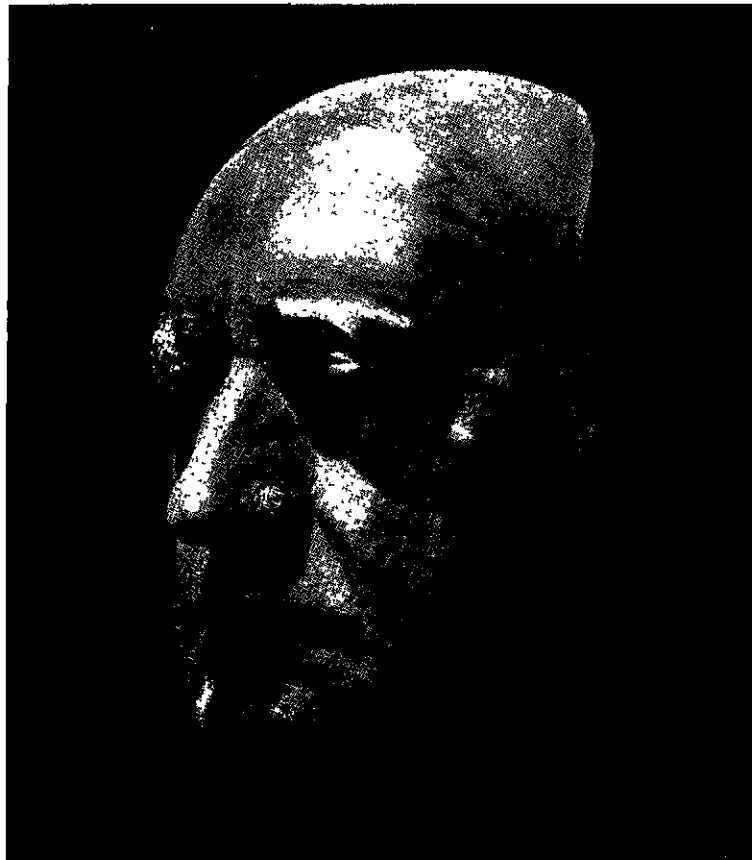

נתח: מסכה מן המת

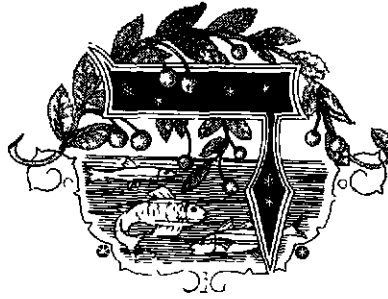

האזות, מקמנת עיצור שיני קולי.

בשפות השמיות. מניחים, שבשמית הקדומה היו שתי פונמות נפרדות: /d/ 'ד' /ð/ (המקבילה לפונמה הראשונה במלים האנגליות that, this). אולם השניה לא נתקיימה אלא בערבית; באפדית, בשפות הכנעניות, ובכללן עברית, ובחבשית נטמעה בפונמה /z/ (כגון: ða — „זה“, ðahabu — „זהב“ בעברית), בארמית — בפונמה /d/.

בעברית חל פיצול-משנה של הפונמה ד לשני הגייים: המפסיק השיני הקולי [d] (ד), שהוא ביצועה הרגיל, והרווח השיני הקולי [ð] (ד), שהוא ביצועה לאחר תנועה או תנועה קדומה. אולם בפי רוב העדות אבר היום ההגה [ð], שהיה מצוי בכל מבטאי העברית ביה"ב, ואינו מתקיים אלא בפי יהודי תימן (במבטא מדוקדק), מחוז-מוזל (בזאכו הוא מתחלף בז [z]) וארצות-הבלקאן; במבטאם של יהודי-בבל הוא מצוי רק בשם אדנות ובמלת „אחד“ של קריאת-שמע.

אף בארמית היתה מצויה הכפילות בביצוע הפונמה ד (אולי כבר בזמן קדום), והיא שהשפיעה — לדעת קצת החוקרים — על הגייתה בעברית. בלשון המדוברת קיימת היא בניבי כורדיסתאן המערבית, וכן בניב מעלולא, אולם בניבים אלה אין חלוקתה מכוונת לכללים הקדומים.

בערבית: /d/ = ð, /ð/ = ð. אולם הפונמה השניה אינה קיימת אלא במבטא המסרתי של הערבית הספרותית, וכן בניבי הבדוים ובקצת הניבים הכפריים בא"י ובלבנון; בשאר הניבים נטמעה ב/d/.

בשאר הלשונות השמיות קיימת רק [d].

ס' יצירה, טרק ד'; סירוש על ס' יצירה לרס"ג (הוצ' לאמ"ג ברט), 45; ס' דקדוקי הטעמים (הוצ' בר-שטראק), 6; י. ג. גומטרץ, מבטאי שפתנו, 9-11, 22, 24-27, 347 (מפתח), 1953; W. Bacher, *Bibel u. biblische Geschichte in d. muhamm. Literatur* (Jeschurun VIII, 2-29), 1871; M. Schreiner, *Geschichte d. Aussprache d. Hebr.* (ZAW VI, 249 ff.), 1886; J. Goldziner, *Sa'id b. Hassan d'Alexandrie* (RE) XXV, 1-23), 1895; C. Brockelmann, *Grundr. d. vergl. Grammatik der sem. Sprachen*, I, 128, 131-136, 1908, P. Kraus, *Hebr. u. syr. Zitate in ismā'īlischen Schriften* (Der Islam XIX, 263), 1933; Z. Harris, *Development of Canaanite Dialects*, 35-36, 1939; C. H. Gordon, *Ugaritic Handbook*, 20-21, 1947; I. Garbell, *Quelques observations sur les phonèmes de l'hébreu biblique et traditionnel* (BSL 50, 232-233), 1954; id., *The Pronunciation of Hebrew in Medieval Spain* (Homenaje a Millás-Vallierosa, I, 673-674), 1954

א. גל

בשפות ההודו-אירופיות. היורשים ההודו-אירופיים של האות הכנענית ד (ð, ð; D, d) משמשים באלפביתים השונים בדרך-כלל לייצוגו של אותו הגה, התופס במערכת הפונולוגית של הלשון את מקומו של השיני הרפה, ואילו בן-זוגו החזק מסומן בדרך-כלל ע"י יורש האות הכנענית ת (t). בכמה אלפביתים מצטרפת לכאן אות, שמידת עצמתו של ההגה המסומן בה עשויה להיות הן גדולה והן קטנה מזו של d (p גותית, θ יוונית). רפיונה של d לעומת t הביא בכמה לשונות לידי אבדן החיתוך המפסיק והתהוות חיתוכים מחוככים (העברה מודרגת של זרם האויר דרך סדקי השיניים העליונות) קוליים — לשעמים בכל מצבי הופעתה של d, ולפעמים בחלקן. זהו דין היוונית שאחרי הקלאסית: ð (דלתה) עוברת יותר ויותר למבטא ð (כמו th במלה האנגלית then), עד כי להעתקת ד עברית או הגאים דומים לה אין עוד ð יוונית חדשה ניתנת לשימוש, והגה [d] נכתב: ð; וכן בספרדית ברוב המצבים שבמלה (padre „אב“ מבוטא [pa: ðre]; בגותית (עירבובי כתיב בין האות ð כמו [th] האנגלית [thin] ובין d, ועוד (רע"ע ב)), כמה לשונות.

הערה: לשם הימנעות משימוש בסימן המקובל לציון שם-שמיים משמשות בדרך-כלל כר"ת לשמות הערכים כד שתי האותיות הראשונות במלה. שמות מורכבים מ di, da, des, du, de, d' בצירוף שם כלשהו מובאים לפי סדר א"ב של השם המצורף ככל אותם המקרים, שבהם ד', דה, די, וכי' אינם מוחזקים חלקים של השם ממש אלא תחילית. סימנאציות או כיו"ב, כרוב השמות האלה בהולאנדית, בספרדית ובצרפתית.

התפתחות צורתה של אות ד

כתיבת מישק מלך סבא	Δ	כתיבת כרובכ הארמית ונג' ירד ימאר ה' יפס'יה	7	כפאסיים ארמי
כתיבת חיר הז' ספ'יה	Δ	כתיבת הכיכית הז'רית סהן של אשירי הדרומית המאר ה' יפס'יה	D	כתיבת אישאלית ולחית אנוכיים המאר ה' יפס'יה
כתיבת הרומית	DD	כפאסיים יוניים ספיריים	ΔΔ	כתיבת ספרדית זמאר ה' יפס'יה
כתיבת יוניים כרוב	Δ	כתיבת קיפית	Δ	כתיבת הנוח' ג' סוסס הכס'י המאר ה'
דפוסים מודרניים.				
דפוסים מודרניים לשונות שונות כרוב	dd	דפוסים מודרניים ראשיני אנט'קני גרמי פרקטור יוני קריל	Dd	Δ Δ Δ δ δ δ d

הפחות התורפים כרת בריות עם שכניו ולבסוף גם עם שליט-מצרים עלי כד, שמרד בשולטאן לאחר פרוץ המלחמה התורכית-רוסית ב1768. כוחות מצריים פלשו לא"י ויחד עם אנשי דא' כבשו זמנית את דמשק (1771). צבא תורפי נוצח ב1772 בקרבת צידון ע"י דא' ובעלי-בריתו בעזרת אניות-מלחמה רוסיות. גם הבל שכם וחלק של דרום-הארץ נכבשו בידי המורדים. לאחר חתימת חוזה-השלום עם רוסיה ב1774 הטיל השולטאן על מושל-מצרים החדש ועל הצי העותמאני להכניע את דא'. עכו נכבשה ודא' נהרג (אוגוסט 1775). למושל עכו נתמנה אחמד אלג'זאר (ע"ע ג'זאר).

דא' פתח תקופה חדשה בתולדות-הארץ: השליט סדר וביטחון בגליל, הזמין יהודים לחדש את הקהילה בטבריה והרשה להם להתיישב בכפרים בגליל. גם הנוצרים נהנו מסובלנותו. בזמנו נתרחב מסחר הצרפתים בעכו. דא' ובני-משפחתו הקימו או תיקנו חומות ערים (טבריה, עכו, חיפה), מבצרים ומגדלי-שמירה, מסגדים, אכסניות, ועוד.

א. הייס [הד], דא' שליט הגליל במאה הי"ח, תש"ב (והמקור רות הסוכאים שם); י. ברצבי, ארץ-ישראל ויישובה בימי השלטון העותמאני, תשס"ו, 25-31, ועוד.

דאוסי, צ'רלז מונטגני — Charles Montague Dough-ty (1843-1926), חוקר חצי-האי ערב ומשורר אנגלי. דא' היה בן כומר; הוא למד מדע-הטבע בקימברג,

ערך סיורים ומחקרים גאולוגיים וארכאולוגיים בנורווגיה, וכן בארצות שונות של חופי הים-התיכון, ומ1874 ואילך התחיל לתור בארצות הערבים. ב1876 יצא בתלבושת של עולה-רגל מדמשק לסיור של שנתיים וחצי בסנים חצי-האי, תוך סכנות גדולות לחייו. תוצאות מסעו הם תקירות גאו' לוגיות והידרוגרפיות, חקירת כתובות עתיקות וחומר אנתולוגי עשיר. ספרו המונומנטאלי Travels in Arabia Deserta (מסעות בערב המדברית, 1888; תוצאות מקוצר-רות 1908, 1926) אינו ספר-מחקר בלבד אלא גם יצירה ספרותית גדולה. אולם בשעת הופעתו הרא-שונה לא זכה ספר זה לתשומת-לב יתרה וזה בשל סיגנונו, השואף לחדש את הפרוזה הטרנס-אליזא' בתית; היום הוא נח-שב לאחד הספרים הקלאסיים של הספ-רות האנגלית. אחרי סיום מסעו וחיובוריו המדעיים התמסר דא' כולו לספרות היפה; הוא חיבר אפוס לאו-מי של העם האנגלי,



צ' . מ. דאוסי

The Dawn in Britain (השחר בבריטניה, 1906), וכמה אפוסים ודרמות שיריים. רק בשנותיו האחרונות זכה דא' לכבוד שהוא ראוי לו בשל מעשיו החלוציים; בגיל 79 נבחר לחבר-כבוד של האקדמיה הבריטית.

F. Babinger, *Der Islam*, XVI, 122, 1927, B. Fairley, *Ch. M. D.*, 1927; D. G. Hogarth, *The Life of Ch. M. D.*, 1928; A. Treener, *Ch. M. D.: A Study of his Verse and Prose*, 1935.

מ . ב.

שבהן תפס החוכך השיני הזה מקום של פונמה מיוחדת, ראו צורך להמציא לסימונו אות מיוחדת, הגזירה בצורתה מצורת d (באנגלית העתיקה δ), ואות זו נתקבלה כאלפבית ההגאי הבינלאומי באותו הערך ההגאי. בלשונות אחדות ניטשטש מבטאה של d בכמה מצבים שבמלה לחלוטין (רומית ad „אלי", צרפתית à), אלא שבמקרה של שמירת האות d בכתב ההיסטורי נהוותה d „אילמת", לרוב בסוף המלה: צרפתית [so] chaud, „חם"; ספרדית [θiwða] ciudad (קאסטילית), „עיר". להתאמים האטימולוגיים שבין d בלשון הודו-אירופית אחת וכין הגאים מקבילים בלשון אחרת — ע"ע הדו-אירופיות, לשונות; טוטוניות, לשונות. ת. ר.

דאג'טון (Daggatoun), שבט מוסלמי באפריקה הצפונית, שמסורת עליו שהוא מגזע יהודים, הדא' נתגלו בראשונה ב1857 על-ידי הנוסע היהודי מרדכי אבו צורר ממארוקו, שהגיש עליהם דו"ח לחברת כלי-ישראל חברים. הם מזגים כמה אלפי גוהים בסאהרה המערבית בין טאפילאלת, בדרום הרי-האטלאס, ובין טומבוקטו, בסודאן הצרפתית.

הברברים מכנים את הדא' בכינוי של גנאי „יהודי" ומפרשים את שמם כ„לא-אמינים". זכר המוצא היהודי נשאר חי בקרב הדא' עצמם. הם שוכנים באהלים בקרבת הטוארגים, אך אינם מתחננים בהם. יחסים טובים שוררים ביניהם ובין יהודים. לפי המסורת, באו הדא' למקומות מגוריהם בדורות הראשונים של האיטלאם: עבד-אל-מליך, שהרחיב את מסעות כיבושיו במארוקו בסוף המאה ה7, ניסה להכניס את תושבי טמנטיס תחת כנפי האיטלאם; כשנתקל בהתנגדות היהודים, הגלה אותם למדבר, כשם שעשה עם הטוארגים, שרק חלק מהם התאסלם.

Mordecai Abu Sereur (trad. J. Loeb), *Les D., tribu d'origine juive*, 1880; N. Slousch, *Étude sur l'histoire des Juifs et du Judaïsme au Maroc*, 1906, id., *Hébréo-phéniciens et Judéo-berbères*, 1908, J. Semach, *Un rabbin marocain voyageur*, 1918; R. Montagne, *Les Berbères et le Mahzen dans le Sud du Maroc*, 1930; A. Chouraqui, *Les Juifs d'Afrique du Nord*, 1952.

ד'אהר אלעזר — ظاهر العمر — (? — 1775), שיח' בדוי ארצישראלי, שהשתלט על הגליל במאה ה18. פחת-דמשק שם פעמיים (1738, 1742) מצוד על טבריה עיר-מושב, אך לא הצליח לכבשה. בשנות ה40 העתיק דא' את בירתו לעכו והרחיב את שלטונו דרומה עד טירה. כנגד לחץ



ציור 2

במיוחד על שיקלול צורתו ועל הקטנת משקלו, דבר המקטין את שיעור-הצניחה, שהוא הקובע את זמן-הגלישה מגובה נתון, וכן את זווית-הגלישה, שהיא הקובעת את המרחק שאליו מגיע הדא' המתחיל בטיסתו מגובה נתון. — מהירות-הצניחה בדא" טובים היא כ-0.75 מ' בשנייה, ודומה לזו של ציפרידאיה (0.25—2.0 מ' בשנייה).

את הדא" מעלים לגובה ("מוניקים") באמצעים חיצוניים, שהם: (1) כבל-גומי, שמתחוחו מושכת את הדא' קדימה, ומחמת כוח-העילוי הנוצר — גם למעלה, עד שהטבעת בקצה הכבל נופלת מתוך ור-הזינוק שבחרטום הדא', והדא' הפשי לדאות; (2) מגליל, העשוי מנוע המגולל על-גבי גליל כבל-פלדה דק (שארכו מגיע עד כדי 1 ק"מ), שהוא המושך את הדא' לגובה מספיק; (3) גרירת-מכונת — הדומה לגרירת-מגליל; (4) גרירת-מטוס — הדא' נגרר לגובה מתאים ע"י מטוס באמצעות כבל (היום עפ"ר מנילון), שארכו כ-50 מ', ושהדואה מנתקו ברגע הנכון.

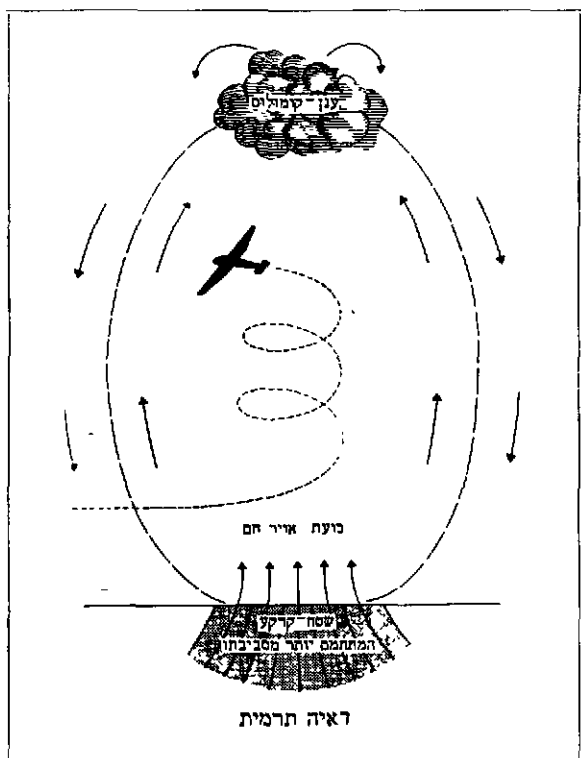

ציור 3

דאומר, גאורג פרידריך — דאון

mer — (1800, נירנברג — 1875, וירצבורג), סופר

והוגה גרמני דא' למד תאולוגיה ופילוסופיה (מפי הגל ושלנינג), זמן-מה היה מורה בגימנסיה, אך ב-1830 הסתלק מן ההוראה והתמסר לעיון ולכתיבה בחיפושים אחרי צורה מושלמת של דת. בנעוריו היה פרוטסטאנט-פיאטיסט, אולם אחר-כך נתפס לרעיון, שכנגד הדת המקורית האידיאלית — שהיא דת האהבה ושמת-החיים — קמה בתקופה קדומה דת של שנאה והריסת-החיים, שנתגלגלה דרך היהדות אל הנצרות. דא' נטש את הנצרות, חיבר כתבים אנטי-נוצריים ואנטישמיים חריפים, נתקרב לאיסלאם וביקש לעשות לו נפשות ע"י חירגומים מן השירה הערבית והפרסית ויצירות ברוח שירת המזרח. בזקנותו נתייash דא' מן ההשכלה החדישה ומ"דת-העתיד" ההומאניסטית שלו ועבר לקאנו, ליות קיצוניות. — דא' חינך בכיתו מספר-שנים את האסופי קספר האזור (ע"צ) וניסה לפתור את חידת מוצאו.

מכתביו: Der Feuer- u. Molochdienst der Hebräer

(„עבודת האש והמולך של העברים“), 1842; Geheimnisse des christlichen Altertums (סודותיה של ראשית הנצ-), „דת התקופה“), 1847; Religion d. neuen Weltalters (דת „מוחמד“, 1848; „חאפז“, 1846—1851; 1850; „החדשה“); Enthüllungen über Kaspar Hauser (גילויים על קאס-), „חזרת בתשובה“), 1859; Meine Konversion (פאר האזור“), 1860; Das Christentum und sein Urheber (הנצרות), 1864.

M. Birkendahl, G. F. D., 1905; H. Effelberger, D u. d. westöstliche Dichtung, 1920, H. Kern, Von Paracelsus bis Klages, 1942

דאון, כלי-טיס כבד מן האוויר, ללא אמצעי-הנעה מכאני

עצמי, היוצר את כוח-העילוי הדרוש לטיסתו ע"י

התנועה היחסית שבינו ובין האוויר שבו הוא שרוי: הדא'

מוטה במקצת כלפי מטה (עקרון המישור המשופע), באופן

שהוא שוקע תמיד ביחס לאוויר המסיף אותו; טיסה זו נקראת

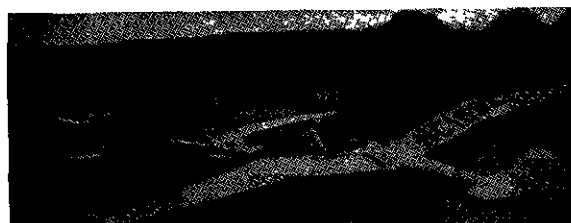

ציור 1. דאון חריש על-נכי הקרקע

גלישה. כבכל אוירון משמשת כמקור לכוח-העילוי כנף בעלת צורת-חתך מיוחדת.

הדא' דומה בצורתו למטוס; גופו נושא בהלקו הקדמי את

הכנף ובחלקו האחורי — את מערכת-ההגאים של הזנב (ציור

1). כנף-הדא' שונה מכנף-המטוס ב"מנת-הממדים" — ביחס

שבין מוטת הכנף (האורך) ובין המיתר (הרוחב) הממוצע.

מנת-הממדים גדולה בדא' מאשר במטוס ומגיעה בדא'-

ביצועים ל-20 ויותר. בכנף נמצאות המאוננות (הגאי-הנטיה);

דא' רבים מצוידים גם במעצורי-אוויר, המגדילים את שיעור-

הצניחה ומשמשים לנחיתה. הזנב בנוי חלק אפקי — מייצב-

הגובה, שאליו קשור הגה-הגובה, וחלק אנכי — מייצב-הכיוון.

שאליו קשור הגה-הפיוון. הפעלת ההגאים דומה בכל לזו

של מטוס קל. הגוף מכיל בקדמתו את תא-הטייס, ובגחוונו —

מגלש או גלגל יחיד. מאחר שאין לדא' מנוע, יש להקפיד

דאון, לאופולד יוזף רון פון — Leopold Joseph, Graf von Daun — (1705—1766), מצביא אוסטרי. דא' היה בנו של פלדמארשאל אוסטרי, שפיקד באיטליה במלחמת הירושה הספרדית. דא' שירת כצבא מצעוריו, הוכיח את כשרונותיו הצבאיים במלחמות נגד תורכיה ובמלחמות הירושה הפולנית והאוסטרית, עלה מהר בדרגות וב1754 נתמנה לפלדמארשאל. בשנים שלפני מלחמת 7 השנים אירגן מחדש את הצבא האוסטרי והכניס בו תיקונים רבים, ביחוד בדרכי הכשרתה של הקצונה. דא' ניצח את פרידריך בקרב קולין ב1757, ואחרי מפלתו של הנסיך קארל בקרב לויטן נתמנה למפקד עליון של צבאות אוסטריה. הוא חזר וניצח את פרידריך בקרביהוקירך ב1758 ושבה גיס פרוסי במאסן ב1759. פרידריך, שזילזל תחילה בדא', החל להעריך אותו ולהיזהר מפניו. הצלחותיו של דא' באו לו בעיקר בגלל שיקולו הזהיר, שזיכה אותו בפי בני-דורו בתואר „פאפיוס קונקטאטור הגרמני“. אולם זהירותו זו נעשתה לו לרועץ, כשנתפס לה במידה מופרזת, עד כדי חוסר-העזה ברגעים מכריעים. בהססנותו תולים את כשלונות האוסטרים בקרבות ליגניץ וטראגאוי (1760). — מ1762 ועד מותו היה דא' נשיא מועצת-המלחמה הקיסרית; הוא חידש את מבנהו, חימושו ואימונו של חיל-הרגלים האוסטרי.

F. Walter, *Manner um Maria Theresia*, 1951.

דאוסון, ארנסט פריסטופר — Ernest Christopher Dowson — (1867—1900), משורר אנגלי. חלק גדול של חייו הקצרים עבר עליו בנדודים באנגליה וצרפת. דא' נתפס לשיכרות, לשימוש בסמים מרדימים ולהוללות; זמן קצר לפני מותו משחפת הצטרף לכנסייה הקאתולית. כשיתוף-פעולה עם ארתור מור כתב דא' שני רומאנים: *A Comedy of Masks* („קומדיה של מסכות“), 1893; *Adrian Rome*, 1899. הוא תירגם כמה יצירות מצרפתית, ביניהן „הארמה“ של אמיל זולא (1895), „הנערה והובת-העיניים“ של באלזאק (1895), ו„קשרים מסוכנים“ של לאקלו (1898). אולם בעיקר זכה לפירסום בשל שיריו (*Verses*, 1896), שבהם משמשות השפעות משל קאטולוס, פו וורלן בעירבוביה מזוהה; רובם של השירים האלה נכתבו לבתו של בעל-מסעדה, שאת אהבתה ביקש דא' לשווא במשך שנתיים.

גישתו של דא' לשירה היתה טכנית בעיקרה ושטחית כלשהו. כך, למשל, הוא מרבה להשתמש בהגה v בשל חיבתו היתרה לבית: *The viol, the violet and the vine* („הכינור, הסיגל והגפן“), המצוי באחד משירי פו. פולחן-היופי ולאווה החיים, הממלאים את שיריו, הם טיפוסיים ל„תנועה האסתטית“ של שנות ה90. שירתו משמשת ביטוי מובהק לטבעו המרדני ולאידאליים האמנותיים של „הקבוצה האסתטית“ על הצירוף הפאראדוקסי הנלוז של העדין והמוזהם שבהם. כל שיריו: *Collected Poems (with Memoir by A. Symons; ill. by A. Beardsley)*, 1905; *Poetical Works (ed. D. Flower)*, 1934.

V. Plarr, E. D., 1914; A. Huxley, E. D., 1918; O. Burdett, *The Beardsley Period*, 1925; M. Longaker, E. D., 1944.

דאוננדי, מכס — Max Dauthendey — (1867, וירצ-בורג — 1918, מאלאנג [יאווה]), משורר גרמני. בראשונה היה דא' צייר; כמשורר השתייך זמן-מה לחוגו

מחוסר כוח מניע עצמי יכול הדא' בשעת טיסתו באויר ניה רק לרדת ממקום גבוה למקום נמוך יותר („לגלוש“). אולם דא' משוכללים מסוגלים לנצל זרמי-אויר עולים, שהמרכיב האנכי — העולה — של מהירותם גדול משיעור-הצניחה של הדא', ולעלות בהם ביחס לפני-הקרקע, אך לא ביחס לאויר שהם טסים בו (דאיה סטאטית; ציור 2). זרמי-אויר עולים מצויים ליד מורדות-הרים, מתחת לעננים מסויימים ולפני חזיתות מטאורולוגיות. בגוש-אויר שהתחמם סמוך לקרקע יותר מאשר סביבתו ושעולה בצורת בועה או זרם אנכי מתאפשרת הדאיה התרמית (ציור 3). בדאיה הדינאמית מנצל הדאיה הפרשים במהירות-האויר ביחס לדא', כגון אלה הנגרמים על-ידי משבירוח אפקיים.

סוגים שונים של דא' משמשים את ספורט-הדאיה: 1) גלשון-לימוד — פשוט ביותר במבנהו, לפעמים בנוי גוף סריגי לא-מצופה, אינו מסוגל אלא לגלוש; 2) דא-אימונים — משוכלל יותר במבנהו, מסוגל לדאות ע"י ניצול זרמי-אויר עולים ולעלות בהם; 3) דא-ביצועים — משוכלל ביותר, בעל מנת-ממדים גדולה והתנגדות-אויר קטנה מאד (בדא' משוכלל בעל מוטת-כנף של 20 מ' אין התנגדות-האויר עולה על התנגדותו של לח שטוח בגודל 30 × 30 ס"מ, המאונך



ציור 4 טיסה בדאונן של א שאניס (O. Chanute) ב1808

לזרימה). דאונני-הספורט נחלקים לחד-מושביים ולדו-מושביים. — דאונני-תובלה צבאיים נגררים על-ידי מטוסים ויכולים לשאת מטען עד 2 טונות.

מטרת הדאיה הספורטיווית היא השגת ביצועים מאפסי-מאליים בשוהיה באויר, בגובה, במהירות, במרחק ובטיסה למטרה שנקבעה מראש. השיאים העולמיים שהושגו עד סוף 1955 הם: שהיה — 57 שעות; גובה — 12,832 מ'; מהירות — 94 ק"מ לשעה; מרחק — 861 ק"מ; מרחק בטיסה למטרה שנקבעה מראש — 636 ק"מ.

לפני פיתוח המטוס שימש הדא' מכשיר נסיוני בלבד (לילינתל [ע"ע], שאניס, האחים ריט [ע"ע]; ציור 4). כלי-טיס עצמאי פותח אחרי מלחמת-העולם I בעיקר בגר-מניה. כיום נבנים דא' בארצות רבות, וגם במקומות שאין בהם תעשיית-מטוסים. בישראל נבנים ומופעלים דא' על-ידי קלוב-התעופה לישראל.

O. Chanute, *Aerial Navigation*, 1894; E. W. Teale, *The Book of Gliders*, 1930; L. Howard-Flunders, *Gliding and Motorless Flight*, 1930; W. Hirth, *Hohe Schule des Segelflugs*, 1935; O. Lilienthal, *Der Vogelflug als Grundlage der Fliegekunst*, 1939; L. B. Barringer, *Flight without Power*, 1940; *Handb. des Segelfliegens* (hrsg. W. Hirth), 1953

נ. קד.



מאקס דאזנרדי

של סטפן גאורגה (ע"ע). אולם רוב שנותיו עברו עליו בנסיעות בכל חלקי תבל, ביחוד בארצות הטרופיות ובמזרח הרחוק, שאליהם נמשך בחיפושיו אחרי חיי פשטות ושלווה. פרוץ מלחמת העולם I השיג אותו באינדונזיה וזמנע ממנו את השיבה למולדתו; הוא מת בודד בנכר. — כחזו של דא' בשיריו, המצטיינים בססגוניותם האימפרסיוניסטיים וברגישותם; הם מביעים הערצה פאנתאיסטית-קוסמית של

היופי והחיים. אשר אותה אהב לקרוא „חגיגות העולם“. קבצי שיריו החשובים הם: Ultraviolet („אולטרא-סגול“, 1893); Die ewige Hochzeit („החתונה הנצחית“, 1905); Lied der Weltfestlichkeit („שיר חגיגות העולם“, 1918). כמה מסיפוריו משקפים בצורה מושלמת ובשלל-צבעים את פני המזרח הרחוק, שהקסים אותו (כגון „לינגאם“, 1909). הרז' מאנים שלו (כגון Raubmenschen [„אנשי-חמס“, 1911], נקראו רק מעט. דא' חיבר גם מחזות, אך רק אחד מהם, Die Spielereien einer Kaiserin („שעשועיה של קיסרית“, 1910), הוצג זמן-מה על הבימה בהצלחה. — בספריו האוטו-ביוגראפיים Der Geist meines Vaters („רוח אביו“, 1912); Aufzeichnungen aus einem begrabenen Jahrhundert („רשימות מתוך מאה קבורה“, 1912); Gedanken aus meinen Wanderjahren („הירחורים משנות-נדודי“, 1913) — מסר דא' את הרקע לתפיסת-עולמו: התנגדות לחומרה ולרחה המשמעתית של החברה הפרוסית, אדישות לגבי השגי הציוויליזציה הטכנית, שלילת ערכי האמונה והמוסר של הנצרות. דא' הטיף לאהבה ולאשר כיסוד-החיים, ובשפע-רגשותיו חיבק זרועות-עולם.

בשנים האחרונות גדלה ההערכה לדא', וב-1951 נוסדה בעיר-מולדתו חברה העוסקת בו וביצירתו. — כל כתביו הופיעו ב-6 כרכים ב-1925.

W. Fischer, *M. D. als Dramatiker* (Literar. Echo 22), 1920; id., *M. D.'s letzte Grusse* (ibid. 24), 1922, C. Mumm, *M. D.'s Sprache u. Stil*, 1925; H. G. Wendt, *M. D.: Poet Philosoph*, 1936; E. F. Stecher, *D.S. Andacht vor d. Leben*, 1941.

ר. ק. ג.

דְאִיִּן (מלאט' Deus, האל), במובנו הרחב של המונח — תפיסת האלוהים של „הדת הטבעית“, כפי שהיא מיוצגת ע"י הוגי ההשכלה (ע"ע) של המאות ה-17 וה-18. ההשקפה הדאיסטית טוענת, שהאמונה האמיתית באלוהים נובעת מן התבונה, שהיא משמשת כוודה-הכרה ה„טבעי“ של כל אדם ומקור לחוקי-המוסר האנושי, ומכאן — שכוחה יפה לגבי כל אדם. הדאיסטים שללו את הדת הדוגמית, עמדו בניגוד עקרוני ליסוד הסמכות הכנסייתית, ורבים מהם אף הטילו ספק ב„התגלות“ ההיסטורית. הדאיסטים היו „הוגי דעות חפשיים“, בעלי מגמה מוסרית מובהקת, שדרשו בראש ובראשונה סובלנות (ע"ע) — דרישה שהיתה התגוננותם בפני חוסר-הסובלנות של הכנסיות הנוצריות, ויחד עם זה — מסקנה מתפיסת-הדת המוסרית הצרופה שלהם. במובנו המצומצם משמש המונח דא' ציון לתפיסת

האלוהים כבורא שקבע את סדרי-העולם לנצח ושוב אינו מתערב בהם — להכדיל מן התאיזם (ע"ע). שהוא האמונה באל אישי, הבא במגע עם האדם, נוכח ככול ופועל פעולה תמידית; אולם הבחנה זו בין שתי התורות לא חלה אלא בשלב מאוחר של התפתחות הדא' והיתה זרה לנציגיו העיקריים. בשעתם היו, אמנם, תילוקידעות תאולוגיים בין הפילוסופים; אולם חשובה מאלה בהרבה היתה המגמה הכללית לביטול מרותה של התאולוגיה הכנסייתית על הפילוסופיה — ואף על המדינה.

„הדאיסטים“ כבר נזכרים — לגנאי — בכתבי הרפור-מאטור השוויצ'י פ. וירה (P. Viret), 1564. בעשרות השנים הבאות נתבלטו יותר הדעות החשיות על הדת, בעיקר בקשר עם מלחמות-הדת בצרפת ובארצות-השפלה; הן באו לידי ביטוי מוחלט, בין השאר, בכתבי ז'ן פודן (ע"ע). דְקָרט (ע"ע) מצד אחד ורישליה (ע"ע) מצד שני העמידו בחשיבה הפילוסופית והפוליטית בצרפת את עקרון ריבונותה הבל-עדיית של התבונה; לורד הרברט (ע"ע) מצ'רפרי — לאתר שובו מפאריס, שבה שימש שגריר-בריטניה — כתב את נימוקיו הפילוסופיים לביסוסה של הדת, שהפכו ליסוד הדא'. בין חלוצי ההשכלה בארצות-אירופה היה מגע ספרותי ואישי תמיד; בזה רב היה חלקה של הולאנד — בהיותה ארץ הסובלנות — שעל ספרותה נמנו כתביהם של פ. ביל (ע"ע), גרוטיוס (ע"ע) ושפינוזה (ע"ע).

עיקרי הדא' נקבעו לראשונה באנגליה, בקשר עם התפתחותן של השיטות הפילוסופיות, וגם עם תולדות הכניסיות ועם שתי המהפכות במאה ה-17 (ע"ע בריטניה הגדולה: היסטוריה, ספרות, סילוסופיה). הרברט ראה ב„מושגים המשותפים“, הטבועים בכל אדם מטבע-בריותו, את היסוד לעיקרי הדת הטבעית, שהם: האלוהים — הוא הישות העל-יונה — נמצא; יש לעבוד אותו, ביחוד ע"י „תיאום נכון של הכשרונות“; הוא דורש חזרה בתשובה ונותן שכר ועונש בחיי העולם-הבא. — צ'ארלז בלאונט (1654—1693), מחבר „נאומויות-בונה“ (Oracles of Reason) ואחד ממעריציו של הובס, השפיע על התפתחות הדא' בעיקר על-ידי ביקורת כה"ק שלו.

ג'ון לוק (ע"ע) קבע כגרעין הנצרות את התורה המשיחית על מלכות-השמים במובנה המוסרי, והדגיש את זהותה עם המוסר שב„תורת-משה“ ועם „חוק-הטבע“ או „חוק-התבונה“. באגרותיו „על הסובלנות“ התקיף בחריפות את האורתודוקסיה הרודפת את מתנגדיה — שאותה דווקא ראה כמתנגדת לנצרות האמיתית — ותבע הפרדה בין שלטון המדינה ובין הכנסייה. לוק השפיע השפעה מרובה על הוגים דאיסטיים אחרים, ביחוד על ג'ון טולנד (ע"ע), שעמו התחיל השימוש במונח „הוגידעות חפשיים“, ועל א. קולינו (ע"ע). וולטר שהה באנגליה כאורחו של בולינגברוק (ע"ע), שראה את הדתות ראה היסטורית-ביקורתית דאיסטית. נציגים מובהקים אחרים של הדא' הבריטי היו: תומס וולסטון, שכפר בחיבוריו (1727/9) בממשיות של הניסים שנעשו ע"י ישו ופירש אותם פירוש סמלי; בעלי-המלאכה ת. צ'ב (Th. Chubb), מחבר „האזאנגליון האמיתי של ישו המ-שיח“ (1739); ת. מורגן, מחבר הדיאלוג „פילוסוף-המוסר“ (1737/40), המכיל מחקר בתולדות הדתות, ביקורת המקרא והברית החדשה והתקפות חריפות על הנצרות, וביהוד על אמונת-הניסים שבה; לכינוי „כה"ק של הדא'“ וזה חיבורו

I, 440, 1902⁵; E. Troeltsch, *Der D.*, 1898 (Ges. Schrift. IV, 429-487, 1925); S. Steinmann, *D.* (Die Relg. in Gesch. u. Gegenwart. I, 1997, IV, 2158), 1909-1913; B. Wietrzykowski, *Kants Religionsphilosophie und d englische D.*, 1918; S. G. Hefelbower, *The Relation of John Locke to English D.*, 1918; F. Mauthner, *Der Atheismus u seine Gesch. im Abendlande*, II-III, 1922; P. Hazard, *La Pensée européenne au 18ème siècle. De Montesquieu à Lessing*, 1946; A. O. Lovejoy, *Essays in the Hist. of Ideas*, VI: *The Parallel of D. and Classicism*, 1948; E. Cassirer, *The Philosophy of the Enlightenment*, 1951.

א. ע. ש.

הדא' במחשבה היהודית. תפיסת-האלוהות של הדא' נבעה מהשאיפה לקשר את הרעיון של בריאת-העולם עם הסיבתיות המכאניסטית של מדע-הטבע. לפיכך רחוקים בעצמם הפילוסופים היהודיים של י"ב. שלא עמדו בפני תפיסת-טבע סיבתית-מכאניסטית אלא בפני תפיסת-טבע התכליתית של הפילוסופיה היוונית, מתפיסת האלוהות של הדא'. אעפ"כ יש משום צד שווה בדא' ובנטייתם של אלה לשחרר את האלוהות יותר ויותר מן התארים המיוחסים לה במקרא, ובייחוד בנטייתם של אחדים מהם לשלול מהאלוהות גם את מושג הרצון האישי.

גם הפילוסוף היהודי של תקופת-ההשפלה, מ. מנדלסון (ע"צ), שכל תפיסתו הדתית צומדת על רעיון הדת הטבעית והתבוננתית של הוגי-הדא', אינו יכול להתישב לדאיסט ממש, עכ"פ לא במובנו המצומצם של הדא' (ר' לעיל), כיוון שהוא מאמין באל אישי שהתגלה לישראל במעמד הר-סיני; יתר על כן: דבקתו של מנדלסון במצוותיה המעשיות של דת חיובית מסויימת מרחיקה אותו במידת-מה גם מתפיסת הדא' במובנו הרחב יותר (ר' לעיל). אולם מנדלסון מבטא את עמדת הדא' בצורה קיצונית ביותר בגישתו הסובלנתית המובהקת, אפילו כלפי כופרים ממש, ומשום כך היה הוא דווקא איש שזכה לשמש לסינג ב"גתן החכם" שלו כאבי-דמות של הדאיסט, המסתייג — שלא כמנדלסון עצמו — גם מכל דת חיובית.

הדא' האמיתי במובנו המצומצם מיוצג ביהדות אצל כמה מהוגי-הדעות שאחרי מנדלסון, כגון במשנתו של אלעזר בך-דוד (ע"צ), תלמידו של קאנט, ובצורה פופולארית יותר אצל דוד פרידלנדר (ע"צ), שהניח את הדא' כבסיס לגסינו להתקבל לנצרות בלי שיצטרך להכיר בדוגמות הנוצריות. במאה ה-19 היתה תפיסת-האלוהות של הדא' נחלתם של חוגים רחבים ביהדות המערבית, בייחוד של שכבת-המשכילים הבינונית, והשפעתה ניכרת יפה בראשיתה של תנועת הרפורמה (ע"צ) הדתית.

יחס הדאיסטים ליהדות. למרות המגמות הביקורתיות של הדא' כלפי כל הדתות החיוביות השתייכו רוב הוגיו לנצרות ("דאיסטים נוצריים") — עמדה שהיתה קשורה בהתנגדות ליהדות. הדאיסטים העדיפו את הדת הנוצרית — שראו אותה כדת המוסרית הטהורה, הטבועה בעקרון האהבה והאנוניורסאליות — מן החוק הטרנסנודמי, הלאומי ובעל הטקסים ה"חיצוניים" של היהדות. תפיסה זו הביאה מקצתם גם לראות את תורות המקרא בלא-מוסריות, לא-סובלניות וכעומדות על אמונות טפלות; הדאיסטים מרבים להזכיר את העובדה, שאין בתנ"ך האמונה בהישארות-הנפש. תפיסות אלו של תורת-ישראל גררו אחריהן גם הערכה שלילית של היסטוריה הישראלית, המלאה לדעתם, שחיתות מוסרית, צימצום לאומי ו"תאוות-דם חסרת-אלוהים" (טינדל, מרגן

של מתיו טינדל (Matthew Tindal): *Christianity as Old as the Creation, or the Gospel a Republication of the Religion of Nature* (קדמותה של הנצרות כקדמות הבריאה, או האוואנגליון כחידושה של דת-הטבע, 1730), שבו מוצג הגרעין האמיתי של כל הדתות כדת-הטבע, שהיא "אורח-חיים מוסרי תוך משמעת לרצון האלוהים". בין הוגי-הדעות החפשיים ובין נציגי הנצרות הכנסייתית התחולל פולמוס חריף, ולבסוף התרחקה ההשכלה הדתית באנגליה מן ההשקפות הדתיות-החיוביות של הדא' ופנתה לכיוון של ביקורת הרסנית של הדת מבחינה היסטורית ופילוסופית (א. גיבון [ע"צ]: ד. יום [ע"צ]).

בתנועת ההשכלה בצרפת (ע"צ: ספרות: פילוסופיה) הגיע הזרם הדאיסטי לשיאו במאה ה-18 בהשפעת ההוגים האנגלים, אחרי שובו של וולטר (ע"צ) מאנגליה (ר' לעיל). וולטר ראה במשנתו של ניוטון (ע"צ) ראייה למציאות האלהים; אולם הוא לא כינה בשם "דת" את ההכרה בבורא גרידא — כלומר: את ההשקפה, שצויינה לאחר מכן במונח דא' במובנו המצומצם, — אלא תמך בעיקר בתורותיהם של הדאיסטים האנגלים, אע"פ שקרא להן "תאיזם". ה"תאיסט", לפי וולטר, מאמין אמונה שלמה באל הכל-יכול והמיטיב, הבורא והשופט — שיש לעבדו במעשים טובים; הוא לועג לעליות-דגל ולסיפורים על מעשים שאין להם תפיסה בתבונה, ולעומת זה הוא עוזר לנצרכים ומגן על הנדפאים ומזנה את כל החכמים עם אחיו. עיקר אמונתו של וולטר היו מוסר ההוקמניות ושנאת חוסר-הסובלנות. אותן הדעות של דא' וסובלנות הביע גם ד. דיידר (ע"צ) בחיבוריו הראשונים ובמאמריו באנציקלופדיה; אולם אח"כ נתקרב למאטריאליזם אטאיסטי. אף את דעותיו של ז' ד. רוסו (ע"צ), המופעות ב"אני מאמין" של הכומר הכפרי הסאווי שב"אמיל" (1762), אפשר עוד לייחס לדא', אע"פ שאין זו האמונה הדאיסטית השקולה בסיגנון שכולו שכלחני, אלא צירוף של רעיונות ההשכלה עם הגות-הלב, של החירות כלפי האלוהים עם אהבת-אלוהים.

גם בגרמניה הצמיחה תקופת-ההשכלה (ע"צ גרמנית: ספרות, פילוסופיה) גילויים דאיסטיים מובהקים. ה. ס. ריי-מרוס (ע"צ) נימק את התאולוגיה בנימוקים של תבונה גרידא. כ"י גדול משלו היה עובר מיד ליד בקרב ידידיו בלבד, עד שפירסם ג. א. לסינג (ע"צ) קטעים ממנו ב-1774—1778, לאחר מותו של המחבר, שבהם מובעים שני עקרונות של הדא' הנוצרי: אמיתותה וכללותה של דת תבונתית-מוסרית והצורך בביקורת פילוסופית והיסטורית של הברית החדשה. ב-1779 הוציא לסינג את "גתן החכם" שלו, שבו הביא את רעיון הסובלנות של הדא' לידי שלמותה, וב-1780 — את חיבורו "חינוך המין האנושי". בסוף תקופת הדא' הביא קנט (ע"צ) את אמונת התבונה באלוהים לידי ניסוח שקודמת לו ביקורת התבונה. ההגדרה שהגדיר קאנט את הדת המוסרית גרידא — כ"הכרת חובותינו כמצוות אלהות" — מושתתת במובנה המדוייק על הביסוס החדש שנתן לתורת-המידות.

וע"צ אלהים, 457, 478—480; אטאיזם; ברית חדשה, בקרת; דת; השכלה; מקרא; תאיזם.

י. קלוונר, הדאיסמוס וביקורת-המקרא ("פילוסופים הוגי-דעות", ב', 46-67), תש"א; א. ע. שפיר, אמונה וביקורת: על דת-התבונה של קאנט (הסועל הצעיר השטייז, מס' 24); L. Stephen, *Hist. of Engl. Thought in the 18th Century*

יותר. מפלגתה של אוסטריה במלחמה נגד צרפת וסארדיניה ב-1859 והתפטרותו של באך פתחו אפשרויות להסכם עם אוסטריה כשאיפתו של דאק, מכאן פנייתו ב-1861 לקיסר פראנץ יוזף II בדרישה להחזרת החוקה של 1848 לתקפה. מאחר שהממשלה בווינה לא היתה מוכנה לכך, חיפה דאק בסבלנות לשעת-כושר חדשה. בינתיים גדלה השפעתו, והוא הוכר כמנהיגה של הונגאריה. ב-1865 פירסם בעיתונות את התכנית לאירגונה מחדש של הממלכה ההאבסבורגית עם מתן סיפוק לדרישות הלאומיות-פוליטיות ההונגאריות. תבנית סת אוסטריה במלחמת 1866 הביאה להגשמתה של תכנית זו, וב-1867 הושגה ה"פשרה". שהיתה בסיס קיומה של אוסטריה-הונגריה ("ע"ע, עמ' 990) עד חיסולה. דאק עצמו סירב להיות ראש-ממשלתה של הונגאריה והציע לתפקיד זה את חברו אנדרשי ("ע"ע), וכן סירב לקבל כל אות-הצטיינות או כיבוד אחר. אולם בין בני-עמו נשאר עד מותו, "הכס-הסולדת". — מכתבו הוצאו לאור ב-1889, נאומיו (ב-6 כרכים) — ב-1903.

G. Steinbach, D., 1888, Z. Ferenczi, D. (הונגאריה), 1904; L. Eisenmann. *Le compromis Austro-Hongrois de 1867*, 1904, G. Szekfu. *Der Staat Ungarn*, 1918, J. Wlassics, D (הונגאריה), 1923; A. J. G. Taylor, *The Habsburg Monarchy*, 1948.

מ. זי.

דאך (דאך), שירות-קשר להחלפת ידיעות בדרך ההתכתבות (מכתבים או גלילות) או בדרך טלגראפית או טלפנית, וכן להעברת דברים-שכתב מסוגים אחרים (דברי-דפוס, ניירות מסחריים, צרורות קטנים, ספרות עזרים), חבילות וכספים (על המונח העברי ר' להלן, עמ' 795/6). שירות-הדא' עומדים לרשותו של כל אדם לפי תנאי-שימוש כלליים. המשתמש בשירות חייב לשאת בדמי-הדא' לפי תעריפים קבועים. במקרה של העברת דברי-דא' (ר' להלן עמ' 779) או חבילות מתבטא תשלום זה בדרך-כלל ב ב ו ל, המודבק או המוטבע על האובייקט המועבר.

הדא' קיים למעשה בכל ארצות-העולם, והוא אחד מן היסודות של חיי מדינה וכלכלה מסודרים. פעולותיו והשגיו משקפים בדרך-כלל את רמת הייה של המדינה ואת דרגת התקדמותה התרבותית, הטכנית והאירגונית. אין פלא, איפוא, ששירותי-הדא' העיקריים — אך לא תמיד גם הטלגראף והטלפון — נמצאים כמעט בכל מקום ברשותה הבלעדית של המדינה. רשות זו אינה מוגבלת במובנם של מונופולין ממלכתיים אחרים הקיימים בארצות שונות על מיצרכים מסויימים (כגון סוכר, מלח, נפט, גפרורים, ועוד), שמגמתם לשמש מקורות-הכנסה למדינה. בדרך-כלל אין הממשלות משתמשות בדא' כאמצעי להשגת רווחים: משום חשיבותם העצומה של שירותי-הדא' לקיומן התקין ולהתפתחותן של החברה והמדינה שואפות הממשלות להזיל את התעריפים עד למינימום — כדי כיסוי ההוצאות הממשיות — תוך שמירה על יעילות השירותים והאפשרות לשיכלולם המתמיד. דמי-דא' של מכתב מאירופה לאמריקה, למשל, הופחתו מאז 1875 פי 100 בערך, ואילו העברתו הוחשה לפחות פי 10. התקדמות זו יש לזקוף לזכותם של שיכלולים טכניים ואירגוניים — ביחוד בינלאומיים — כאחד.

אירגונו וצורת פעולתו של הדא' נקבעים לפי התנאים השונים בכל ארץ וארץ — גודל השטח, המצב הטופוגראפי וכד'. יש שהוא מרוכז במשרד ממשלתי העומד ברשות עצמו, ויש שהוא מסונף למשרד ממשלתי מתאים אחר, כגון משרד-

ואחרים). אך היו גם בין הדאיסטים מלמדי סניגוריה על היהדות ("ע"ע אפולוגטיקה, עמ' 134). ג'. טולנד ("ע"ע), למשל, וזיה (בעקבות ההומאניסטים ולוק) את הדת הטבעית עם חוקי-התורה ("עשרת-הדברות ושבע מצוות בני-נח), ואף ביטל את הדעות הקדומות נגד היהודים. זהותה של דת-משוה עם הדת הטבעית היתה מקובלת ביותר על הדאיסטים הצרפתיים. — השקפות הדאיסטים על היהדות כרוכות במידה מרובה בביקורת המקרא ("ע"ע), שפותחה על-ידיהם ושהייר-בתה להשוות את הברית הישנה עם החדשה, לתחום תחומים ביניהן ולהראות את עליונותה של האחרונה. בהשקפתם על היהדות הושפעו הדאיסטים, ביחוד האנגליים, במידה מרובה מדעתו של שפינוזה ("ע"ע), שאין חוקי-התורה אלא חוק מדיני בלבד. ת. מורגן ביקש להסביר מתוך אפיה המדיני של התורה את אי-התחשבותה בעקרונות ובמניעים הפנימיים של המעשים, וורבורטון ("ע"ע), מתנגדם של הדאיסטים, הניח את דעתו של מורגן על התורה כדעתם הכללית של הדאיסטים, אך דווקא בתכונה זו של חוקי-התורה ביקש לראות סימן לאלוהיותו. נראה, שספרו של וורבורטון בתרגומו לגרמנית העביר דעות אלו על היהדות גם לדא' הגרמני, רימארוס הוסיף להתחזק בשיטתם של שפינוזה ומורגן, אע"פ שבמאבקו למען הסובלנות התבסס הוא עצמו על שבע מצוות בני-נח, ובייחוד על הפירוש שניתן להן ב"משנה-תורה" לרמב"ם. לסינג מתח ביקורת על משפטו השלילי של רימארוס על המקרא ועל היהדות, והדגיש את ערכה הגדול של דת-ישראל בהתקדמות המין האנושי ואת גדולתו של העם היהודי המבוזה, שהוא "הראשון והיחיד בכל ההיסטוריה, שקיבל על עצמו להתדיע ולפרסם את דתו".

צ. גרץ, דברי ימי היהודים, ס', א-ב, תרס"ט; י. ג. גוטמן, הדת והמדע במחשבת ימי-הביניים והעת החדשה, 41 ואילך, J. Guttman, D. (J. L., II, תשט"ו, 3), 224 (הצ' 3), 192 (63-64), 1928.

י. ע.

דאק, פֶרֶנֶץ — Deák Ferencz — (1803—1876), מדינאי הונגארי. דאק היה בן למשפחת-אצילים עתיקה ובעל-אחוזה לפי מעמדו ועורך-דין לפי מקצועו; הוא רכש לו השכלה רחבה, ביחוד בשטח החוק, תבונתו הרבה, וזירותו, פשטותו וכוחו המוס-



פרנץ דאק

רי הרב העלו אותו למנהיגות בחוגים הלאומיים-ליבראליים המתונים, והוא נעשה דוכרם בפארלאמנט מאז שנות 30 של המאה ה-19. ב-1848 היה חבר הממשלה הלאומית הראשונה; אולם כשהחריף המש-בר התחוקתי והועל-תה על הפרק בעיית

הניתוק מאוסטריה, התפטר דא' מן הממשלה, מאחר שהסתייג מדרכו המהפכנית של קושוט והשתדל בפעילותו להישאר בתחומי החוק החקוק ולהשיג את המטרות הלאומיות של הונגאריה במסגרת המדינה ההאבסבורגית. בתקופה הקשה של שלטון בֶך ("ע"ע) אחרי דיכוי המרידה ההונגאריה לא היה דאק פעיל בחיים המדיניים וחיכה לשעת-כושר נוחה

(ג) אחדות בסוגייה-הדא', ביחידות-המשקל ואף בטפסים; קביעת דמי-הדא' בסיסיים, המחייבים את כל הארצות-החברות, תוך התאמת המטבע הבסיסי (פראנק-ז'וב) למטבעות הלא-מיות שלהן, עם התר מוגבל לסטות מהתקנים בשל תנאים מיוחדים. (ד) קביעת תשלומים קבועים ואחידים בעד שירותי-קעבר להעברת הדא' ביבשה, בים ובאוויר, החברות באיגוד פתוחה לכל מדינה ריבונית, המתקבלת בו לאחר הסכמת שני-שלישים מהחברים; אולם למעשה נתקבלו לאיגוד גם טריטוריות שאינן „מדינות ריבוניות“, כגון מרבית המושבות, ארצות-החסות ושטחי-הנאמנות, המקיימים מינהל-דא' עצ-מאי. מספר החברות ב-1956 הגיע ל-94 (ישראל נתקבלה ב-24 בדצמבר 1949). מתוך מגמה להוזיל ולייעל את השירותים, מעודד האיגוד הקמת איגודים איזוריים בחלקי-תבל שונים, שמספרם מגיע היום ל-5: איגוד-הדא' האמריקני-לאטיני (כולל גם את ספרד), האיגוד הצפוני (הסקאנדינאווי), האיגוד האפריקני, האיגוד המאלאי והאיגוד הערבי. חברי האיגודים האיזוריים האלה רשאים להנהיג לעצמם תעריפים מוזלים מהשיעור הרגיל ולבטל את שירותי-הקעבר.

המוסד העליון של האיגוד הוא הקונגרס, המתכנס אחת ל-5 שנים. קונגרס זה אינו מקצועי אלא תחוקתי-מדיני; הוא מוסמך להכניס שינויים ותיקונים באמנת-הדא' הבינלאומית, שהם טעונים אישור המדינות לשם כניסתם לתקפם. אכנה זו היא חוקת-היסוד של האיגוד, והצורך לשנותה לעתים תכופות נובע מהתנאים המתחלפים במציאות הטכנית והחבר-ריתית. המיסמך הזה מסובך וכולל למעלה מ-200 סעיף (מלבד נספחים ופרוטוקולים למיניהם), כי בו כלולות לא רק עצם חוקת-האיגוד, אלא גם ההוראות המהותיות והטכ-ניות. האמנה עוסקת בדבריה-דא' בלבד; כמה עניינים אחרים באים לידי הסדר בהסכמים נפרדים, המשתנים פחות, כגון מכתבים ותיבות מבוטחים, המחאות-כסף ושקים של דא'-לנוסעים, חבילות-דא', גביית שטרות, מינויים לעיתונים וכתבי-עת, העברות לחשבון-סילוקין, דבריה-דא' בגובינא; כל אלה אינם מחייבים את כל חברי האיגוד, אלא במידה שהסכימו להם במפורש.

על-מנת לקיים רציפות בעבודה בין קונגרס לקונגרס ולהכין היטב את הקונגרס הקרוב, הוקמה ב-1947 ועדת הביצוע והקשר, המורכבת מ-20 חברים, על בסיס של חלוקה גאוגראפית. מתפקדה לבחון הצעות חדשות המוגשות ע"י ארצות שונות ולהעבירן, בצירוף הערותיה, לקונגרס או לאישורן של הארצות-החברות בתקופת-הביניים. הוועדה מטפלת גם בבעיות מקצועיות מיוחדות של הדא', המצריכות בירור ממושך ויסודי, דבר שאין הקונגרס מסוגל לבצעו מפאת קוצר-הזמן. בשנים האחרונות עסקה הוועדה בבעיות כגון: תעבורה אווירית, השימוש בהליקופטרים, שיטות חד-שות באימון והדרכה של עובדי-הדא', העברת בעלי-חיים (למטרות רפואיות או מחקריות) או המרים ראדיואקטיביים באמצעות הדא', מחלות דאָריות ספציפיות, וכו'. ועדת הביצוע והקשר ממנה את הפקידים הבכירים של הלשכה הבינלאומית של האיגוד ומפקחת על פעולותיה — כלשכת קשר, מודיעין וייעוץ למינהל-הדא' של הארצות-החברות באיגוד. הלשכה אף מפרשת את האמנה או ההסכמים ומחווה דעתה בשאלות השנויות במחלוקת, אם היא מתבקשת לכך ע"י הצדדים היריבים. היא גם מכינה סטטיסטיקות וסקירות על פעולות-הדא' בעולם, מטפלת בפינקסיוניהו דאָריים

התחבורה; ובהתאם לסידורים הכלליים נקבעים שאר ענייני המינהל. בישראל, למשל, — נוסף על שרי-הדא' הנושא באחריות בפני הפנסת על ענייני הדא' — נמצאים מנהל כללי למשרד-הדא', הממונה על כל שירותי המשרד, ומנהלים הממונים על השירותים השונים. המינהל עצמו, מטבע הדבר, רים, מתפצל למינהלים איזוריים ואף ליחידות קטנות יותר, שהרי הדא' מגיע לכל כפר ולכל פינה נידחת במדינה.

שירותי-הדא' עצמם, במובן המצומצם, כוללים העברת מכתבים, חבילות, דבריה-דפוס, כספים, וכר — בדא' רגיל, בדא' רשום (כלו); שהנהלת-הדא' מקבלת על עצמה אחריות נספית במקרה שדבריה-הדא' אינו מגיע לתעודתו) ובדא'-אֶכְסֶפֶרס (מסירה מיוחדת, להבדיל ממסירה בשעת החלוקה הקבועה). דא' פנימי קיים בפנים המדינה בלבד, ואילו דא'-חוץ מתייחס לדברים הנשלחים לחוץ-לארץ או המתקבלים משם. השולח דבריה-דא' משלשלם, לאחר הדבקת הבול המת-אים, לתיבת-דא' או מוסרם במשרד-הדא'. לאחר החתמתם ומיונם במשרד-הדא', מועברים הדברים לתעודתם בכל מיני אמצעי-תובלה — רכבות, שירותי-תובלה בדרכים, אופנוע ואופניים, אניות וכד'. היום הולך ורב השימוש בדרכי-האוויר להעברת דבריה-דא', ביחוד בשירותי-בין-יבשתי; העברה באמ-צעות האוויר עולה בדרך-כלל יותר מאשר בשאר אמצעי-הקשר.

איגוד הדא' הפנימי, קביעת מעמד הנהלת-הדא', שיעור אחריותה על נזק בשל אי-מסירת דבריה-הדא' במועדם או בשל אבדנם, התעריפים ושאר הדברים הקשורים בהם מבוט-סים — בדרך-כלל — על חוק ממלכתי, הקובע גם את זכותן של רשויות (או בעלים) אחרות לעסוק בהעברת דבריה-דא' או אוסר עליהן פעולה זו לגמרי. החוק קובע ענשים על זיוף בולים, הדבקת בולים משומשים, העברת מכתבים ללא רשות וכד'.

בארצות רבות — ביניהן ישראל — אחראית הנהלת הדא' גם לשאר ענייני-הקשר, כפרט לטלפון ולטלגרף, ובתי-הדא' (במקומות הקטנים — סוכנויות-הדא') מספקים את השירותים הדרושים לציבור, בשל הרשת הענפה של סניפים כאלה על-פני כל המדינה התפתחה שיטת באנק-הסכונות, המוחזקת ע"י הדא', והוקם אפילו באנק-דא' ממש, המספק ללקוחותיו מרבית שירותי-באנק. שני שירותים אלה קיימים זה בצד זה בישראל.

מטבע הדברים אין הדא' מצטמצם בשירות פנימי בלבד, וסידור הדא' העולמי מצריך איגוד מסועף ויעיל, שתפקידו להבטיח את שיתוף-הפעולה הבינלאומי, הדרוש לשירותי-דא' בינלאומיים יעילים ומשופרים. לשם כך נוסד בברן ב-1874 איגוד הדא' העולמי — Union Postale Universelle (UPU). זהו הראשון בין האיגודים הבינלאומיים הקיימים היום, והוא גם האיגוד העולמי הגדול ביותר מבחינת מספר הארצות-החברות והקף הפעולות המבוצעות על-ידיו במישורין או בעקיפין, סמכותו מוגבלת לקשרי-הדא' הבינלאומיים, ואין הוא מתערב בענייני שירותי-הדא' הפנימיים. איגוד זה מבוסס על 4 עקרונות-יסוד: (א) כל הארצות חברות-האיגוד מהוות מבחינת הדא' טריטוריה אחידה לשם החלפת דברי-דא' חייבות להעביר משלוחים של כל ארץ אחרת בדרך המהירה ביותר. (ב) השארת דמי-הדא' כולם בידי ארץ-המוצא, שהיא חייבת לשאת בכל הוצאות המעבר; ארץ-היעוד חייבת למסור דא' זה לתעודתו ללא הנאה כלשהי לעצמה.

המשקל; בדא-אויך — לפי המרחק של ארץ-היעוד; בהעברת כספים (המתאות. ועוד) לשירותי-גוביינא — לפי גובה הסכום המועבר. התעריפים בדרך הים והיבשה בשביל כל הסוגים הם אחידים לכל הארצות ונקבעים על סמך תעריפי-היסוד הבסיסיים שנקבעו באמנה. תוך התאמה למטבע המקומי עם רשות העגלה המאשרת העלאה עד כדי 60% או הפחתה עד כדי 20% מהתעריף הבסיסי. מינהל-הדא' הארציים רשאים גם לקבוע תעריף מוזל בשביל משלוח ספרים ועיתונים מודפסים בארצם, וכן לקבוע תעריפים מוזלים עם ארצות מסוימות על-סמך הסכמים הדדיים, בתנאי שתעריפים אלו לא יהיו זולים מהתעריפים בפנים-הארץ. אין תעריף אחד בשביל דברי דא-אויך, שהוא מותאם למרחק שמארץ-המוצא עד ארץ-היעוד, אולם מינהלים רבים משתדלים להנהיג גם כאן תעריפים אחידים לאיזורים מסויימים להקלת העבודה: מישראל, למשל, קיים תעריף אחד לכל ארצות מרכז-אמריקה ותעריף אחד אחר לכל ארצות דרום-אמריקה. גם במקרה זה קיימת מגמה להנהגת תעריף אחד עולמי, אך קשה להגיע אליו — מאחר שבדא-אויך מהוות הוצאות ההובלה אחוז ניכר בהוצאות הטיפול הכללי במכתב עד למסירתו לתעודתו, וההפרשים בדמי-ההובלה לארצות השונות הם גדולים ביותר; למשל: הובלת 1 ק"ג דא' לארגנטינה בים וביבשה עולה 400 פרוטה, ואילו בדא-האויך — 34.500 ל"י — פי 86!

לשוב-רית-שובה בינלאומיים ובהחלפת בולים בין המינהלים הארציים, ומשמשת לשכת-סילוקין לחשבונות ביד-מינהליים, אם המינהלים מעוניינים בכך, והיא יכולה לשמש בורר בסיכסוכים המתעוררים בין מינהלים שונים. פעולות ענפות אלו יוצרות מגע בין האיגוד ובין אירגונים עולמיים אחרים, ובעיקר עם האר"מ ועם הסוכנויות המיוחדות של האר"מ, שהאיגוד עצמו נמנה עמן מ-1947 ואילך. — ללשכה ירחון מרכזי, המתפרסם 77 שפות, וספריית-השאלה גדולה של הספרות המקצועית בכל השפות.

י. מד. - ש. רן.

עבודת הדא' ותעריפיו. המונח „דבר-דא" כולל סוגים שונים, שתיחומם והתאמתם לצרכיהם המיוחדים הובאו לסטאנדארטיזאציה בהסכמים בינלאומיים. בטבלה דלקמן ניתנים המיון של המינים, מידותיהם ומשקליהם ותעריפי-המשלוח שנקבעו ע"י האיגוד העולמי.

חלק מסוגים אלה (צדורות קטנים, פונופוסט) אינו מחייב את המדינות, והם בבחינת רשות בלבד.

נוסף על קביעת המידות, התעריפים והמשקלים קיימים מיגבלות ומיתומים גם על התוכן המותר בהכללה בכל אחד מהסוגים, מלבד האיסורים והגבלות המכס במדינות-היעוד, וכל העובר על התקנות צפוי לקנס כספי, להחרמת דבר-הדא', ובמקרים מסויימים, אף לתביעה משפטית.

התעריפים נקבעים לפי סוג דבר-הדא'; בחבילות — לפי

ג ב ו ל ו ת		שיעורי דמי-הדואר (בקנטים/מיוהב)	יחידות-משקל (גר')	ה ס ו ג
המידות	המשקל המאכסימאלי			
5	4	3	2	1
צירוף האורך, הרוחב והעובי: 90 ס"מ, אך בתנאי שלא תעלה אף אחת מן המידות הללו על 60 ס"מ; בצורת מגילה: האורך ובפלה-הקוטר — 100 ס"מ, אך אין המידה הגדולה ביותר צריכה לעלות על 80 ס"מ; מינימום: 7 x 10 ס"מ	2 ק"ג	20 12	20 —	מכתבים: יחידת-משקל ראשונה . . . כל יחידה ויחידה שלאחריה
מאכסימום: 10.5 x 15 ס"מ מינימום: 7 x 10 ס"מ	—	12 24	— —	גלויות-דואר: רגילות עם תשובה משולמת
כמו למכתבים	2 ק"ג	— 8 4 20	50 — — —	ניירות מסחריים: יחידת-משקל ראשונה כל יחידה ויחידה שלאחריה הטל מינימאלי
	3 ק"ג 5 ק"ג (לכרך אחד)	— 8 4	50 — —	דברי-דפוס: יחידת-משקל ראשונה כל יחידה ויחידה שלאחריה
	7 ק"ג 500 ק"ג	פסור מתשלום —	— 50	ספרות-עוורים: דוגמות מסחריות: יחידת-משקל ראשונה כל יחידה ויחידה שלאחריה
	1 ק"ג —	8 40	50 —	צדורות קטנים הטל מינימאלי
צירוף האורך, הרוחב והעומק: 60 ס"מ, אך בתנאי שלא תעלה אף אחת מן המידות הללו על 26 ס"מ	300 גר.	15 10	20 —	צדורות „פונופוסט": יחידת-משקל ראשונה כל יחידה ויחידה שלאחריה

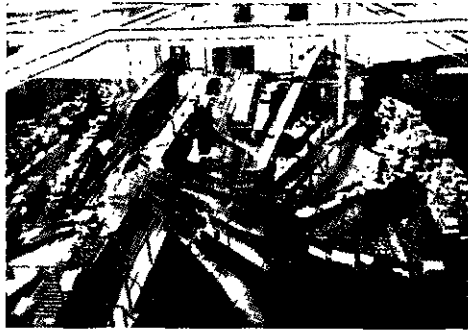

ציור 2 חלוקה מכאנית של דברידואר

הולכי-רגל, באיזורים כפריים — בעיקר על-ידי שליחים ממונעים (מכוניות, אופנועים וכד'). בישראל קיימים שירותי דא"נע: מכוניות-דא' הנותנת לרוב הישובים הכפריים — לרבות ישובי-ספר מרוחקים — שירותי-דא' מלאים בשעה קבועה מסויימת. בערים רבות הותקנו בבתי-דא' תיבות-דא' פרטיות, שאליהן מגיעים דברידואר' מיד לאחר מיונם ומוצאים מהן ע"י המוענים עצמם (ר' ציור 4).

הדא' מטפל גם בהעברה של כספים, הנעשית ב3 דרכים: 1) באמצעות המחאות-דא' — לסכומים קטנים; ההעברה על-ידי השולח עצמו, המציין בהמחאה את שם האיש הרשאי לקבל את הכסף, והלה יכול לקבלו בכל בית-דא' ע"פ תעודת-זהות וכ"ב; 2) באמצעות המחאת-כסף — לסכומים גדולים יותר; סניף-הדא' שבו מוכנס הכסף מדיע לבית-דא' מסויים, שעליו לשלם את הסכום הנקוב בהמחאה לאדם מסויים, וההמחאה נשלחת לאדם זה בלי נקיבת שם השולח; 3) באמצעות באנקי-הדא' (ר' להלן, עמ' 788/9) — אם לפחות צד אחד (השולח או המוטב) הוא בעל חשבון בבאנק.

שירותי הטלגראף, הטלפון והראדיו מושתתים בכל קיומם והתפתחותם על התקדמות הטכניקה וההשכלה הטכנית של עובדיהם. לעומת זה אין לטכניקה — במובנו הצר של מונח זה — תפקיד מכריע בהתפתחות שאר שירותי הדא', ששיפורם ושיכלולם מותנה בעיקר באימון הפרט וטיפוח רוח הצוות. מכאן ההשתלמות המתמדת הניתנת לעובדי-הדא' ברוב הארצות ע"י שיעורי-הדרכה מרופזים והרצאות על נושאים שונים וההדרכה הניתנת לציבור באמצעות העיתון-נות, הראדיו והטלוויזיה, כדי לשתף אותו בהבטחת טיפול מהיר ויעיל בשירותי הדא'.



ציור 3 הסעת חבילות-דואר ברכבת

לגבי כל אחד מסוגי-הדא' קיימים שירותי-עזר המופעלים לפי דרישת השולח נגד תשלום נוסף; תשלום זה הוא אחיד, ללא הבדל משקל וסוג דבר-הדא'.

שירותי-רשום: דבר-הדא' הנשלח בשירות זה מתקבל נגד קבלה ונמסר לתעודתו נגד חתימה של המוען. בשירות זה נשלחים בדרך-כלל דברידואר' בעלי ערך מיוחד, וכן משתמשים בקבלה כדי לודא מסירה תקינה כהזכחה משפ"טית בשעת הצורך. במקרה של אבדן דברידואר' רשום משולם לשולח, לפי הוראות האמנה, סך של 25 פראנקים-זהב (14.700 ל"י) ע"ח מינהל הדא' האחראי לאבדה. — שירות מבוטח: בשירות זה מבטח השולח את דבר-הדא' בסכום הרצוי לו עד כדי המאכסימום הנקבע ע"י הדא', אך לא יותר מערכו הממשי של דבר-הדא' הנידון; במקרה של אבדה מפצה הדא' את השולח בסכום-הביטוח. שירות זה עדיין אינו קיים בישראל. — שירות-גובי-נא או תשלום בעת מסירה: דברידואר' הנשלחים בשירות-עזר זה נמסרים למוען רק נגד התשלום הנקוב על-ידי השולח; הכסף מועבר אחר-כך



ציור 1. מיון מכתבים ע"י דוורים בסררדי-דואר

לשולח. — שירות-אפסטרס: מסירה של דבר-הדא' על-ידי שליח מיוחד לאחר קבלתו במקום היעד; שירות זה מוגבל בארצות רבות לתחום איזורי-המסירה על-ידי הדוורים. — חבילות: מונח זה מכון בעיקרו לחפצים בעלי משקל כבד, בדרך-כלל עד 20 ק"ג (בישראל — 15 ק"ג בפנים-הארץ ו10 ק"ג לחו"ל), אך קיימות ארצות שבהן מוגבל המשקל ל10 ק"ג ואפילו 5 ק"ג. העברתן של החבילות עלולה להתעכב יותר מזו של דא-מכתבים, ובארצות רבות (וביניהן ישראל) אין הן נמסרות לתעודתן, והמוענים חייבים לקבלן מבתי-הדא'.

משלוח, העברה ומסירה. לאחר איסופם מתיבות-הדא' והחתמתם, ממוייגים המכתבים לפי מקומות-היעוד ומועברים לתעודתם במשלוחים ישירים, או בדרכי-עקיפין — אם כמות הדא' אינה מצדיקה משלוח ישיר. כל משלוח מלווה בהודעת-משלוח — תעודה המציינת את תרכב המשלוח ותכולתו כדי לודא קבלה תקינה במקום היעד. ההעברה מבוצעת באמצעות מכוניות משרדיות, שירותי-הרכבות ושירותי-רכב שונים של קבלנים פרטיים; בשעת-הצורך קיים שילוב של כמה גורמים להחזת ההעברה. בזמן האחרון מרבים להשתמש באוירונים או הליקופטרים גם להעברה בפנים-הארץ, ביחוד למרחקים גדולים.

המסירה נעשית במרכזים עירוניים ברובה ע"י דוורים

מיוחדות לכלי-רכב דאריים, כדי להשתחרר מן התלות ברכב של מסילות-הברזל או התחבורה הפרטית וכדי לוודא העברה קבועה ומטוהרת של הדא. במקומות שונים אף רכש הדא' הליקופטרים, המעבירים את דברי-הדא' מגג של בניין-דא' אחד למשנהו (כגון בין ניו-יורק ובין שיקאגו) תוך שעות מועטות.

מן התקנות שהותקנו בכל הארצות בהתאם להוראות האמנה יש לציין עוד משלוח-חינם של ספרות-עוורים ושל דברי-דא' וחבילות לעצירים ולשבויי-מלחמה, וכן הפעלת סידור מיוחד של שוברי-תשובה בינלאומיים וגלויות כפולות עם תשובה, המאפשרים מתן תשובה בלי שהמקבל יצטרך לשלם דמי-דא' כלשהם.

וע"ע בולאות; טלקומוניקציה; טלגרף; טלפון.

סטטיסטיקה של פעולות הדא' בעולם. אין אפשרות לקבוע בודאות את מספרם הכולל המדויק של דברי-דא', חבילות או מיכרקים בהקפם העולמי. יש מינהליי דא' שאינם מנהלים כל סטטיסטיקה או שאינם מפרסמים אותה לידיעת הציבור. מספרים המתפרסמים ע"י מדינות מסויימות הם מוטעים — מתוך חוסר-ידיעה או מתוך כוונות להגזמה. גם הסטטיסטיקה המתפרסמת והמוחזקת מהימנה מתבססת בעיקרה (פרט לענייני כספים ודא' רשום) על ספירה המתנהלת במשך שבוע עד שבועיים בלבד בשנה ושעל-פיה מחושבים הנתונים השנתיים. לפיכך אין לראות את המספרים הנתונים אלא בבחינת אומדן בלבד, אם כי הם קרובים למציאות. מן הדו"חים של רוב הארצות ואומדן זהיר של המשלוחים בארצות האחרות מתקבלת תמונת ההתפתחות במשלות דברי-דא' לחו"ל בתקופת קיומו של איגוד-הדא' העולמי:

1875 (שנה לאחר ייסוד האיגוד)	144	מיליון
1913	2,439	"
1920 (אחרי מלחמת-העולם I)	1,326	"
1930	3,256	1½ מכתב לשב"ש
1938	2,726	"

מאז חלה שוב ירידה עד להתאוששות בשנות 1948/49. ב-1950 ואילך ניכרת עליה רבה, אך גם ב-1954 עלו הכמויות רק במעט על המספרים מ-1930.

בטבלה שבעמ' 785/6 ו-787/81 ניתנת סטטיסטיקה של פעולות-הדא' בכמה מארצות אירופה וארצות הים-התיכון. היא מעידה בכל מקום על עליה מתמדת בשירותי-הדא' תוך כדי 4 שנים, אך הבדלי הקצב משקפים את ההבדלים בהתפתחות הכלכלית והתרבותית של כל ארץ וארץ. למשל: מספר המכתבים הנשלחים על כל תושב בממוצע השנתי הוא 300 באה"ב, במצרים, אך יש גם מניעים שניים במעלה או גורמים עונתיים מיוחדים, המשפיעים על המספרים, כגון עליה גדולה של אוכלוסייה מפגרת בישראל, שפל כלכלי ביו-גוסלאוויה, ועוד. החבילות היוצאות מן הארץ מעידות בדיו-כלל על חוסן כלכלי, החבילות הנכנסות — על שפל כלכלי וצורך מתמיד בתמיכה מחו"ל. מישראל, יוון ויוגוסלאוויה נשלחה ב-1950 רק חבילה אחת על כל 25 חבילות נכנסות; ב-1954 השתנה היחס בישראל ל-1:12; ביוון וביוגוסלאוויה תהליך ההשתפרות הוא אטי יותר.

בד-בבד עם פיתוח הטיס (בניית מטוסים גדולים, קביעת נתיבי-אוויר חדשים) עלולת בהדרגה הכמויות המוחלטות

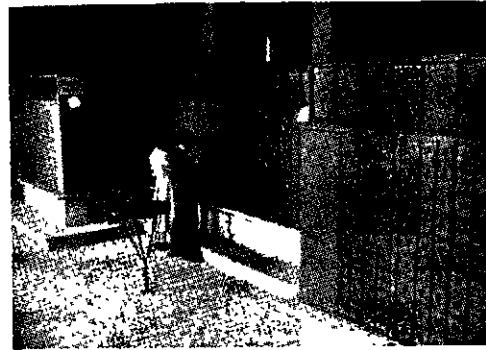

צילום 4 תיבות-דואר פרטיות כמשרד-הדואר

בשוויץ, למשל, הושקעו בשנים האחרונות רק כ-1% מן ההשקעות הטכניות בשירותי-הדא', לעומת 99% בשירותי הטלקומוניקציה, אם כי מספר העובדים בשירותי-הדא' הוא גדול פי 3. אף-על-פי-כן יש למיכון חשיבות גם בדא', שבו כבר הונסו מכונות מיוחדות להטבעת בולים, להחתמה, לקשירת אגדי-מכתבים, וביחוד מכונות-מיון — שחשיבותן היא גדולה ביותר, מאחר שכ-40% מעבודת-הדא' מתרכזת במיון. על-ידי מכונות אלו מושגים חיסכון בעובדים ויעול השירותים, כלומר: החשה ניכרת בטיפול ועבודה נקיה יותר, ביחוד בהחתמה; וכן מושג "חיסון" נגד זיופים מבחון או מבפנים.

סעיפי האמנה אינם דנים בדרך-כלל בשירותים הפנימיים, פרט לחיוב המינהלים הארציים להטלת ענשים על זיופים ולאיסור על הכנסת סמים מרדימים, חמרי-נפץ וחמרים מת-לקחים, שהעברתם לא הותרה לפי הוראות האמנה עצמה. הדא' הפנימי מושתת על חוקי-המדינה (בישראל: פקודות בתי-הדא'), הקובעים מה הם דברי-הדא' שהעברתם אסורה שלא ברשות, וכן פקודות אחרות הנוגעות להעברה, משלוח, אבדן של דברי-דא', זיוף של בולים וכד'.

אירגוני האדמיניסטרטיוו של הדא' אינו שווה בארצות שונות. בדרך-כלל נוהגות הארצות הגדולות לקבוע משרד (מיניסטריון) מיוחד לדא' (אה"ב, בריטניה, צרפת, גרמניה, קאנאדה, אוסטרליה, איטליה, ניו-זילנד, צ'כוסלובאקיה, וגם ישראל ויוון); בארצות אחרות מסונף מינהל-הדא' למשרד-התחבורה (פינלנד, מפיסקו, הולאנד, בלגיה, קובה, הונג-ריה, תילנד ועוד), ולפעמים גם למשרדים אחרים, כגון האוצר (לוקסמבורג), משרד עבודות ציבוריות (דנמארק), משרד הפנים (ספרד, פאראגוואי), משרד התעשייה והכלכלה (אורוגוואי), משרד-המסחר (נורווגיה).

ברוב הארצות, וביניהן ישראל, מפקח משרד-הדא' או מינהל-הדא' על שירותי הטלקומוניקציה; אך יש ארצות, כגון אה"ב, שבהן נמצאים שירותים אלו בידים פרטיות. בארצות אחדות (צרפת, בלגיה) נמצא הטיפול בחבילות-דא' בידי מינהל-הרכבות, אבל בפיקוח מינהל-הדא'.

בארגון הדא' הפנימי בולטות שתי לשכות, שחשיבותן רבה ביותר לציבור: (1) השירות הבולאי, המטפל בהדפסתם ומסירתם של בולים וכלילים (גלויות, אגרות ועוד), המוצאים ע"י הדא'; (2) לשכת גזים ופיענוח, המטפלת בעיקר במסירת דברי-הדא' שמסירתם לא נתאפשרה בדרך הרגילה מחמת טעויות של השירותים או מסיבות אחרות.

במינהלים ארציים שונים קיימת מגמה לאירגון מחלקות

סטטיסטיקה של דברי-דואר ומברקים

דואר לחוץ-לארץ (מיליונים)					דואר בסגים-הארץ (מיליונים)					מס' בתי-הדואר	אוכלוסיה (מיליונים)	שטח (1,000 קמ"ר)	שנה	ארץ
מברקי	חבילות	דא"א-איר %	דואר רשום	כל המינים	מברקים	המחאות-כסף	חבילות	דואר רשום	כל המינים					
0.72	0.02	74.7	0.70	18.3	0.51	0.21	0.13	1.82	46.1	140	1.20	20.9	1950
0.31	0.03	70.6	0.55	11.0	0.62	0.30	0.26	7.40	60.1	213	1.70			
2.48	0.15	51.8	3.5	108	28.5	14.7	15.3	71	2,496	9,119	46.8	301.0	1950
2.94	0.28	47.1	4.8	169	31.1	18.4	17.4	131	5,457	9,501	47.2			
11.24	8.0	42.1	?	405	41.6	20.8	188	112	8,045	12,150	50.0	244.6	1949
10.26	11.0	50.0		470	25.7	27.7	210	104	9,032	12,750	50.7			
0.30	0.03	?	2.2	11.6	6.9	4.2	6.5	20.9	364.8	2,227	15.8	256.4	1950
0.38	0.07		0.8	12.9	3.1	5.0	3.3	14.2	210.9	2,788	17.2			
0.46	0.01	71.7	0.35	13.5	4.9	1.9	0.5	3.5	123.8	2,360	7.6	132.6	1950
0.47	0.03	61.8	0.42	20.0	5.0	2.2	0.5	4.3	160.0	3,686	7.7			
0.23	—	48.2	0.82	8.1	0.05	—	—	0.33	5.8	96	1.19	10.0	1950
0.81	—	58.0	1.50	14.6	0.08	0.02	—	1.88	10.2	105	1.32			
?	0.02	44.1	0.5	19.5	?	1.0	0.79	19.0	151.0	739	19.8	36.5*	1950
0.85	0.03	39.6	0.5	21.5	2.93	1.1	0.75	25.0	167.5	753	21.9			
1.08	0.01	46.7	3.1	43.5	19.2	13.4	1.2	40.9	1,032	1,457	28.0	504.4	1950
1.20	0.02	65.0	4.3	66.7	20.5	16.0	1.1	41.1	1,223	1,491	29.2			
3.52	2.2	28.8	6.5	187.4	16.1	183.2	22.1	74.0	3,286	17,235	41.4	647.4	1950
3.58	2.6	25.2	4.7	262.5	15.2	227.0	22.8	93.6	4,027	?	43.6			
1.84	1.8	34.5	2.4	78.0	0.79	5.2	62.1	16.2	919	3,893	4.7	41.3	1950
1.86	1.8	63.2	3.4	112.9	0.80	5.5	77.0	15.9	1,013	3,914	4.9			
0.38	0.02	37.9	0.8	13.1	6.3	3.0	0.9	7.4	119.0	874	20.9	767.4	1950
0.39	0.03	50.6	0.9	23.4	9.4	4.3	1.3	20.4	276.8	1,094	23.0			
—	—	—	—	—	—	292.4	—	—	40,000	36,860	148	7,815	1948
—	—	—	—	—	—	—	—	—	55,000	39,405	162			

סטאטיסטיקה של דברי-דואר ומברקים (המשך)

מס' המכתבים על כל תושב	מס' התושבים על כל בית-דא'	הכנסות הדואר (מיליונים)*		דואר מחוץ-לארץ (מיליונים)					שנה	ארץ
		הכנסות אחרות	דברי-דואר	מברקים	חבילות	דא-אויר %	דואר רשום	כל המינים		
53	8,593	19.6	10.13	0.66	0.53	61.7	1.4	12.8	1950	1. ישראל
42	7,981	26.8	11.25	0.31	0.36	48.3	0.8	18.5	1954	
55	5,135	133.3	172.2	2.8	2.5	18.5	1.5	83.4	1950	2. איטליה
119	4,962	7.5	276.4	3.0	1.4	57.7	4.6	171.8	1954	
167	3,962	?	?	9.8	13.4	?	?	?	1950	3. בריטניה
187	3,979	297.8	980.1	10.3	5.0	58.8	?	299.5	1954	
24	7,082	?	?	0.27	0.96	?	1.1	9.5	1950	4. יוגוסלאוויה
13	5,657	?	?	0.44	0.60	?	0.7	11.1	1954	
18	3,220	1.8	10.2	0.50	0.42	?	?	?	1950	5. יוון
24	2,070	3.2	12.0	0.55	0.25	?	?	?	1954	
17	8,265	?	?	0.29	—	?	1.3	10.5	1950	6. לבנון
19	12,619	?	?	0.28	—	44.9	2.1	22.7	1954	
9	26,793	5.3	11.4	?	0.13	33.0	0.6	30.0	1950	7. מצרים
9	29,150	2.7	13.9	0.78	0.09	34.6	0.8	33.2	1954	
38	19,233	0.2	93.9	1.07	0.11	61.6	2.8	58.0	1950	8. ספרד
44	19,556	0.5	150.8	1.32	0.11	65.1	3.3	85.0	1954	
84	2,397	67.8	638.0	3.0	0.9	?	?	?	1950	9. צרפת
98	2,528	109.8	660.5	4.1	1.0	?	?	?	1954	
212	1,096	53.5	139.7	1.65	0.57	51.2	1.8	15.8	1950	10. שוויץ
227	1,264	67.1	161.7	1.99	0.98	65.1	2.3	18.0	1954	
6	23,953	0.4	20.0	0.41	0.04	44.1	1.1	7.5	1950	11. תורכיה
13	19,136	69.5	35.4	0.42	0.05	31.2	1.5	31.6	1954	
—	4,010	—	7,050**	—	—	—	—	—	1948	12. אה"ב
—	4,120	—	11,510**	—	—	—	—	—	1954	

* מראנקים-זהב ** כל ההכנסות

באנק-הדא' נוסד לראשונה באנגליה כבאנק לחסכונות ב-1861; הוא קיים עכשיו ברוב הארצות המפותחות (בישראל 1953 ואילך) כחלק בלתי-נפרד משירותי-הדא' במדינה. אין זה באנק במובן הרגיל של המלה, באשר אין הוא מחלק הלוואות; פעולותיו מתרכזות בדרך-כלל בשתי מחלקות עיקריות: (1) מוסד-חיסכון לציבור הרחב, שרוכש את לב הקהל ע"י ריבית גבוהה ובעיקר ע"י ערבותו של אוצר-המדינה לחסכונות. את כספי החוסכים מפקידה הנהלת הבאנק בהשקעות בטוחות לפי המלצות האוצר, בדרך-כלל בניירות-ערך של המדינה. במיוחד מעודדות הנהלות הבאנקים את החיסכון בין הנוער ע"י חלוקת בולים, קופסות ואף פרסים מיוחדים; מגמת פעולות אלו אינה הפקת רווחים אלא חינוך לחיסכון של האזרח-לעתיד. (2) מחלקת הסילוקים משמשת מכשיר בידי הממשלה לגביית המיסים השונים וכן לביצוע תשלומים ולהעברות כספים ממקום למקום. בישראל משמש באנק-הדא' סוכן-משנה של באנק-ישראל; בשירות הציבורי הניתן על-ידי יש משום רוח מוסווה לממשלה, למרות הגרעונות במאונז, מאחר שהשימוש בבאנקים אחרים לצורך זה היה מחייב הוצאות גדולות יותר. באנק-הדא' נעזר ברשת הרחבה של בתי-הדא', סניפי-הדא', סוכנויות-הדא' וקווי הדא' הנע, שכולם משמשים סניפים לפעולות הבאנק

והיחסיות של הדא' הנשלח בדרך-האויר. בדא' חר"ל נשלחים עכשיו בדרך הים והיבשה בעיקר „דברי-דא' אחרים“, כלומר: דברי-דפוס או מיצרכים וטחורות שהעברתם אינה דחופה לבעליהם; למשל: ב-1954 לא היה משקל המכתבים הגלויזות אפילו 2% מכלל-הדא' שנשלח בדרך הים והיבשה מישראל. ברוב הארצות המתקנות ניכרת ירידה יחסית מתמדת של כמויות הדא' הנשלח בדא' רשום — כביטוי להרגשת האמון שהמכתבים מגיעים לתעודתם ואין צורך בשום ביטוח הכרוך בהוצאות-יתר. מגמה זו אינה קיימת בארצות שהשירות בהן הוא לקוי, או שהקהל בהן עדיין אינו רוחש אמון כלפי השירות שלו. בארצות המפותחות, כגון אנגליה, צרפת ואה"ב, ניכרת בדרך-כלל ירידה בשירותי המיברקים, כנראה בעקבות התפתחות שירותי-הטלקומוניקציה, שהוא נוח יותר ביחוד לפירמות הגדולות. הכנסות הדא' (חוץ משירותי הטלפון והמברקה) מורכבות בעיקר מדמי-הדא' של דברי-הדא' והחבילות היוצאים. באר-צות המשמשות גשר-מעבר לדא' מארצות שונות בתוקף מצבן הגאוגראפי (שוויץ, איטליה, צרפת, בלגיה, ועוד) מהווים גם דמי-המעבר סעיף חשוב בהכנסותיהן, ואילו ארצות עניות נהנות מהתשלומים שהן מקבלות בעד החבילות הנכנסות הנמסרות בשירותיהן.

גם במקומות נידחים, שפתיחת סניף של באנק רגיל אינה מוצדקת בהם מבחינת הקף העסקות.

י. מד.

היסטוריה. תולדות הדא' ותולדות התחבורה משולבות זו בזו, וראשיתן עם ניצניה של התרבות האנושית, מאחר שבלעדיהם לא ייתכן קיום של כל ציוויליזציה וכל אירגון חברתי. כבר המדינות הפרימיטיויות נאלצו לפעול לפי שיטות-קשר. בתקופה הספריסטורית שימשו סימנים או עצמים סמליים למסירת ידיעות; למשל, אשפת-חיצים סימלה הכרזת-מלחמה, עמוד-עשן היה סימן לכניסת זרים לתוך הטריטוריה, וכד'. אך חשיבות מרעצת בהתפתחות מסירת ידיעות נודעה ליצירת הפתב.

מצרים נחשבת למקור המכתב, שהיה קיים בשתי צורות שונות: המכתב הגלוי, כלומר: מכתב מקופל; הגליל, שהוא המכתב הסגור. החומר שעליו נכתבו המכתבים היה הפאפירוס, הודות לדי המיוחדת שבה השתמשו נשתמרו האותיות הכתובות במשך אלפי שנים; גלילי-הפאפירוס וגלילי-העור שנמצאו מעידים על חליפת-מכתבים מפותחת. על אופן משלוח המכתבים לא ידוע הרבה. הכותב היה מש-תמש בשליח מיוחד, שהיה מוליך את המכתב ומביא תשובה מן המקבל. כבר באלף ה-3 לפסה"נ היו קיימים שליחי-המלך, שעיסוקם היה העברת מכתביו; אולם לא היו כל שיטה וכל קביעות בהעברת ידיעות ומכתבים.

באזורי-השפעתם של הבבלים והאשורים היתה קיימת תנועת-מכתבים ביניהם ובין העמים השכנים. המכתבים היו מועברים באמצעות שירות, ובדרכים הראשיות היו קיימות כעין תחנות, שבין השאר היה על הממונים עליהן לראוץ להעברת המכתבים המתקבלים. במלכות פרס, מימיו של דריוש I ואילך, התפתח שירות של רצי-המלך; על שירות זה מספר כַּסְנוֹן, ודבריו מתאימים לדברי הרודוטוס באותו עניין, וכן הוא נזכר הרבה במגילת אסתר (ג. יג. טו; ה. י. יד). החידוש שחידשו הפרסים היה השימוש בסוסים במקום השירות האישיות של קודמיהם. כך, למשל, עבר הרץ את המרחק של 2,400 ק"מ ב"דרך-המלך" משושן לטרדס עם 111 תחנות-ביניים במשך 8 ימים, במקום 90—100 ימים שהיו נדרשים לשירות. בראש שירות מלכותי זה עמד פקיד, שהיה כפוף לחצרה-המלכות. הרצים (אַגְרָה; ייתכן שהמונח קרוב ל"אַגְרָת") היו רשאים להשתמש בשעת-הצורך בסוסים, במרכבות, ואף באנשים שפגשו בדרכם, לצורך ביצוע תפ-קידם. השם אַגְרָה עבר אח"כ גם ללשון היוונית (ἀγροῦ), והוא מצוי גם בתלמוד (אגריא: יר' בר' א', ב'; בבלי ב"מ ע"ח, ועוד). אירגון זה של הרצים היה המוסד הראשון המתוכנן לצרכי דא', אם כי עדיין היה חסר את הדיוק והקביעות של שירות-דא' תקין.

ביוון העתיקה השתמשו להעברת מכתבים ברצים מהיי-רים (ἡμεροδρομοί, "רצי-ים"). המכתב היה עשוי טבלת-עץ משוחה בשעווה, שבה היו חורטים בחרט. מכתב סגור היה נוצר ע"י חיבור של שתי טבלות כאלו. להעברת מיסמכים דתיים, כגון פסקי האורקולום, השתמשו היוונים בטבלות-עופרת דקות שכחבו עליהן ע"י חריטה. דברים חשובים היו נכתבים על פאפירוס, ושליטי ספארטה השתמשו להעברת פקודותיהם במכתב הגלילי הסודי: לשולח ולמקבל היו מוטות או גלילים בעלי ממדים שווים, ואת הכתוב על הפאפירוס אפשר היה לקרוא רק אחרי ליפופו על הגליל. אירגון-הדא' המשוכלל ביותר של הזמן העתיק היה

הcursus publicus הרומי, שנוסד ע"י אוגוסטוס. הדרכים המשובחות איפשרו תנועה מהירה, ולרשותו של הרץ עמדו הסוסים והמרכבות הטובים ביותר, בדרכים שהיו מקשרות מרכזים חשובים היו תחנות ברווחים של 4—5 ק"מ, שבהן היה הרץ מחליף את הסוסים. שירות זה נתחלק לשניים: *cursus velox* או *cursus celer* (תחבורה מהירה), ו-*cursus clabularis* (תחבורה להעברת משאות). להעברת ידיעות בדרך-הים היו משתמשים באניות-מפרשים מהירות (*cursoriae*), וכן הובילו בים משאות ע"י ה-*cursus clabularis*. שירות-הדא' הרומי הקיף את כל אירופה המערבית ואת אגן הים-התיכון, מבריטניה עד גבול ערב ופרס.

התפתחויות דומות חלו אף במזרח הרחוק, הסינים, שהשתמשו תחילה בכתב-הקשרים ואחר-כך בכתב-הציורים, היו כותבים מכתבים על טבלות-באמפוק עטופות עור או על פסי-בד וחותמים אותם בחותמות; גם טבלות-עץ שימשו לאותה מטרה. ב-115 לפסה"נ הומצא המכחול לכתיבה, וב-105 לסה"נ הומצא הנייר, שהוא אחד הגורמים העיקריים להתפתחות הדא' בעולם כולו.

בפרו העתיקה (עוד לפני ממלכת האינקה) השתמשו להעברת ידיעות בחוטי-צמר, בעלי עובי שונה וצבעים שונים, שהיו קושרים בהם קשרים שונים לציון עובדות או מספרים, ומעבירים אותם ממקום למקום. כתב-קשרים זה — שגם הסינים השתמשו בו, אם כי בצורה אחרת — היה יחד עם ידיעות מועברות בעל-פה, אמצעי-הקשר היחיד של עמי אמריקה העתיקה. נושאי הידיעות היו רצים צעירים או משיטי-סירות.

ימי-הביניים. עם התחלפותה של האימפריה הרומית נשתבשו הדרכים, וכל תחבורה פסקה כמעט. מזמן לזמן ניסה אחד השליטים הכובשים לחדש את מוסד ה-*cursus publicus* לשם חיזוק שלטונו; כך עשה תאודוריק (סמוך ל-500), וכן קארולוס הגדול (סמוך ל-800). במזרח התיכון חודשו דרכי-התחבורה וקשרי-הדא' בתחום שלטון האיסלאם; באמצע המאה ה-9 היו קיימות בדרכים במלכות החליפים העבאסיים כ-930 תחנות-ביניים; באותה התקופה הגיע דא'-היוונים לשיא התפתחותו. במאה ה-10 שוב חלה תקופה של ירידה עם התפוררות האימפריות של החליפים במזרח התיכון ושל קארולוס הגדול באירופה המערבית; שוב נשתבשו הדרכים, ומכתבים לא נשלחו אלא ע"י נוסעים מקריים ושליחים פרטיים.

במשך חלק ניכר של יה"ב קימה הכנסיה כעין דא' ע"י הנזירים שעברו ממנזר למנזר, ובדרכם היו לוקחים מכתבים של אנשים פרטיים ומוסדות שונים. המכתבים היו סגורים, ושליחי הכנסיה לא העבירו ידיעות בע"פ. סוג אחר של רצים היו רצי האוניברסיטות, שגם הן פיתחו רשת-דא' מסוימת. האוניברסיטה הפאריסאית הצטיינה בסדרי הדא' שלה, ובשירותיה — וכן בשירותי אוניברסיטות אחרות — השתמשו אנשי-עסק ואנשים אחרים.

בסוף המאה ה-13 פיתח מיסדר-האבירים הגרמני שיטה משוכללת יותר של דא'. פקיד מיוחד של המיסדר היה מטפל במכתבים הנכנסים והיוצאים ובמכתבים-במעבר; לאחר שנרשמו המכתבים בספר לפי מספרים, היה אותו פקיד שם אותם בשקדא', ודוור רכוב על סוס היה מוביל את השק לתחנה הקרובה של המיסדר ומקבל שם שק-מכתבים, שהיה מיועד למקום-מוצאו. זו היתה התחלה של דא' מסודר, אלא שהוא שימש את מיסדר-האבירים בלבד; "דא'-אבירים" זה

השליט לאצילים משפילים. הידיעות היו מועברות בע"פ, ולפי חשיבות הידיעה המועברת היו השליחים זוכים לכבוד ולפרסים. למוסר ידיעה כוזבת היה צפוי עונש-מוות. לעיתים רחוקות יותר היו מעבירים ידיעות בכתב, ע"י היירווגליפים כתובים על קלף. למכתב היתה צורת ספר, ובו דפנות-עץ חיצוניות לשמירה על דפי הקלף. השליחים שירתו את השלטונות בלבד ושימשו גם כמפקחים, שמתפקידם היה למסור לשלטונות על כל הנעשה בדרכים. ידיעות של אנשים פרטיים הועברו באמצעות שיירות. ידיעות דחופות הועברו ע"י סימני-אש במשואות.

העת החדשה. אירגון הדא' הראשון שהיה פרטי או פרטי-למחצה יסודו באירגון השליחים שבויניציאה, שהוקם במאה ה-14 ע"י משפחת טאסי (Tassi), ששמה בא לה מעור הגרית (taxus, איט' tasso), שבו היו מכוסים ראשי סוסיהם של הרצים. שני אחים ובן-דודו ממשפחה זו הגיעו ב-1490 לאינסברוק, ואחד מהם נתמנה ע"י הקיסר מאכסימיליאן I למנהל הדא' של החצר והעיר. על פראנצ'סקו טאסי (שנקרא בגרמנית פראנץ טאפסיס (Taxis)), הוטל לארגן דא' ליצירת קשר מתמיד בין כל חלקי האימפריה ההאבסבורגית. שלוחות אירגון זה הגיעו עד ספרד, צרפת ואיטליה, וקארל V נתן לבית-טאכסיס זכות בלעדית להובלת הדא' באיזורים שבהם פרשו את רשת-הדא' שלהם. על השגי שירות-הדא' במאה ה-16 מעידה העובדה, שהידיעה על טבח ליל ברית-למי (1572) הועברה מפאריס לרומא כהודעה דחופה ביותר תוך 11 ימים. במשך 350 שנה היו תולדות הדא' קשורים בשם טאכסיס. דא' טאכסיס התרחב והגיע לשיאו במלחמת 30 השנים, כשבשירותו עבדו 20,000 שליחים. כיבושי המהפכה הצרפתית ונאפוליון הפסיקו את פעולות האירגון הזה; אולם בקונגרס ווינאי 1815 הוחזרו איזורים מסויימים לדא' טאכסיס, והנסיך טאכסיס קיבל פיצויים ניכרים על הזכויות שהפסיד באיזורים אחרים. ב-1867 הקיץ על אירגון גדול זה, כשרכש מינהל הדא' הפרוסי את רכוש הזכויות של החברה. דא' טאכסיס לא היה היחיד בשעתו בתחומי האימפריה. באוסטריה קיימה משפחת פאר (Paar) במשך למעלה מ-100 שנה דא' תחת חסות הקיסר, וראשי שני הארגונים המתחרים היו לעיתים שונאים אישיים. כמו כן צצו בארצות שונות אירגוני-דא' פרטיים, אולם כל האירגונים בטלו בסופו של דבר במאה ה-19, ובמקומם בא בכל מקום דא' ממשלתי.

בצרפת היה קיים דא' מלכותי בצד הדא' של האוניברסיטאות, הסוחרים ושל ארגונים אחרים, עד שנת 1627, שבה אורגן הדא' המלכותי מחדש לשירות הציבור. המנהל

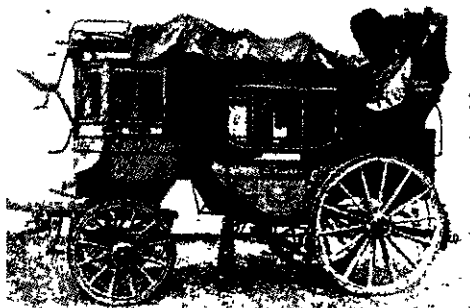

צויר 6 רכבי-דואר, ששימש גם לנוסעים, של הרוואר השווייצרי (המחצית הראשונה של המאה ה-18)



צויר 5. שליח-דואר של הורן וטאכסיס במאה ה-17

התקיים עד סוף הרבע הראשון של המאה ה-16. — הערים בגרמניה קיימו דא' מסחרי משלהן, עם פריחתה של ההאנה התרחב שירות-הדא' הנה והקיף את גרמניה הצפונית, המרכזית והמערבית והגיע למקומות החשובים ביותר במזרח, לאיטליה העליונה ולהולאנד.

באנגליה הקים הנרי I בתחילת המאה ה-12 שירות-שליחים להעברה בע"פ של ידיעות מטעם המלך והממשלה. בזמנו של אדוורד II בתחילת המאה ה-14 נתאפשר גם משלוח מכתבים פרטיים, ומכתבים אחדים כאלה, נושאי כתובת Haste, Post, Haste (מהר, הדואר, מהר!), נשתמרו עד היום. באירופה המזרחית היתה פולין הראשונה שקיימה שירות ממלכתי להעברת ידיעות, וכבר ב-1024 היו שליחים קבועים, רגלים ופרשים, יוצאים להעברת הודעות של חצר-המלכות אל אורחיה-המדינה.

בסין, מולדת הנייר, שימש — עם איחודה הפוליטי בסוף המאה ה-6 — קשר-הידיעות בעיקר את השלטונות, אולם היתה קיימת גם תליפת-מכתבים פרטית ומסחרית במידה ניכרת. בתקופת שלטון המונגולים (המאה ה-13) הגיע שירות-השליחים באסיה לרמה גבוהה. הנסיכים המקומיים חוייבו בהחזקת סוסים בתחנות שבדרכי-התנועה של שליחי השלטון העליון; המרחק בין תחנה לתחנה היה כ-30—40 ק"מ. לשליחים היה סמל מיוחד עשוי זהב ועליו צויר של רגל-ארי; הם חגרו חגורה לבנה עם פעמונים, שצילצולם הודיע מרחוק על בוא השליח; בלילה היו השליחים מלווים ע"י נושאי-לפידים. בתחנות היו פקידים רושמים את השליחים הבאים והיוצאים, ומדי חודש בחדשו היו מפקחים מבקרים בתחנות כדי לשמור על הדיוק והסדר בשירות. את שירות-הדא' המשוכלל הזה, שלא היה כמהו באירופה באותה התקופה, תיאר מרקו פולו (ע"ע); הוא, כנראה, אף היה הראשון שהשתמש במונח *post* — מלאט' *statio posita*, תחנה קבועה.

ברוסיה שבשלטון המונגולים (הטאטארים) במאות ה-13—14 היתה קיימת השיטה של העברת ידיעות על-ידי שליחים, שהתושבים היו מחוייבים לספק להם סוסים ומר-בבות. בידי שליחים אלה צורפו תפקידי שירות-דא' ותפקידי גביית-מיסים. כשנשתחררו נסיכי מוסקוזה מעול הטאטארים, קיבלו אירגון זה לידיהם והרחיבוהו על-פני כל רוסיה. דא' זה התקיים בלי שינויים רבים עד המאה ה-17.

על מידת היעילות של שירות-הדא' באירופה ביה"ב מעידה העובדה, שהעברת מכתב מארצות-השפלה לרומא — בדרכי-המסחר של חבל-הרינוס ומעברי-האלפים — במאה ה-13 נמשכה 25 ימים.

בממלכה האצטקית במכסיקו נמסר תפקיד שליחי

של הדא' בכל טריטוריה בריטית למנהל-הדא' הכללי בלונדון. לכל טריטוריה נתמנה סגן, מושב הסגן באמריקה היה בניד-יוויק. תקופה חדשה נפתחה עם מינויו של בנימין פנקלין למנהל הדא' של אמריקה הצפונית ב-1753. הדא' שעמד כל הזמן בסימן של גרעון, התחיל בזמנו להכניס רווחים לאוצר הבריטי. ב-1763 אירגן פנקלין מחדש את הדא' בקאנאדה ופתח בשירות חדשי סדיר בין קוויבק ובין ניוירוק. הסיכסוכים בין בריטניה ובין האמריקנים גרמו לירידה גם בדא', וב-1774 פיטרו הבריטים את פנקלין, אולם כבר ב-1775 נתמנה ע"י הקונגרס למנהל-הדא' הכללי של הדא' האמריקני, חוקת אה"ב איפשרה לקונגרס להעביר לידי הממשלה המרכזית את הדא' בכל מדינות-הברית ולהקים את הדא' הפדראלי.

דא' בתוך הערים נוצר בזמן מאוחר יותר מן הדא' הבין-עירוני. הנסיון הראשון, שלא הצליח, היה "הדא' הקטן" (Petite Poste) בפאריס ב-1653. ב-1680 הצליחו שני אנגלים להפעיל בלונדון דא' בעל 400 סניפים, שאיפשר לשלוח ולקבל מכתב בכל רחבי העיר ביום אחד. דוגמת לונדון נתקבלה גם בערים אחרות באנגליה. ב-1758 נעשה בפאריס נסיון שני, והפעם מוצלח, לאירגון דא' עירוני כמפעל פרטי. משתי הערים למדו גם במדינות אחרות, ובסוף המאה ה-18 היה שירות-דא' עירוני ברוב הערים הגדולות. — הובלתו הסדירה של הדא' לכפרים ולישובים קטנים אורגנה רק במחצית השנייה של המאה ה-19, ובאמריקה רק ב-1896.

נקודות-מיפנה בהתפתחות הדא' היו המצאות הרכבת ואניית-הקיטור, שקיצרו את זמן ההובלה של המכתבים והוציאו מן השימוש את מרכבות-הדא' ואת סירות-המפרשים, שהיו עד אז האמצעים הטובים ביותר להובלת דא'.

שירות-הדא' החדש נוצר ב-1836 על-ידי הנהגת "דא' בפרוטה" (Penny Post) על-ידי מנהל-הדא' הבריטי ראוולנד היל (Rowland Hill). עד ימיו היו התעריפים גבוהים ונקבעו לפי מספר הגליונות שבמכתב ולפי מרחק המשלוח; המקבל היה משלם בעד המכתב. היל הנהיג תעריפים לפי המשקל ולא לפי המרחק והטיל על השולח לשלם בשלחו את המכתב; תחילה סומן התשלום על מעטפה מיוחדת, ואח"כ ע"י בול — שגם הוא המצאתו של היל. רפורמה זו הוזילה את התעריפים בהרבה ועשתה את משלוח המכתבים לדבר השווה לכל נפש. הרפורמה התפשטה בשנות ה-40—50 של המאה ה-19 — יחד עם אמצעי-התחבורה החדשים: הרכבת וספינת-הקיטור — בכל העולם התרבותי המערבי, וכעבור זמן קצר — כמעט בכל העולם. ברוסיה השתמש הדא' ברכבת לראשונה ב-1838, והבול הראשון הוצא ב-1857 (על "הדא' היהודי" ברוסיה ר' להלן).

את ראשיתו של דא' האוירי יש לראות בימי המלחמה הצרפתית-גרמנית ב-1870/71, כשהטיסו צרפתים דברידא' מפאריס הנצורה באמצעות כדורים-פורחים ממולאים גזו. דא' אוירי קבוע בין הארצות התחיל לפעול בין לונדון ופאריס ב-1919. היום האוירון הוא אמצעי-ההובלה הטוב ביותר לדא' ביבשתי, אע"פ שאמצעי זה יקר מן הדא' ביבשה ובים.

נסיון ראשון לארגן את כל מינהל-הדא' בעולם נעשה ב-1863 ביזמת אמריקה. אולם הוועידה שנתכנסה בפאריס, ושבה השתתפו נציגים של 15 מדינות, לא השיגה את המטרה העיקרית: הסכם בינלאומי. ב-1865 נוסד האיגוד הבינלאומי

הראשי של הדא' בימי שלטונו של רישלייה, פיר ד'אלמרה (Pierre d'Almères), הרחיב את רשת נתיבי הדא', קבע לוח-זמנים לשליחים, קבע תעריפים וייסד בתי-דא' בערים הגדולות. באמצעים ממלכתיים השתדלו המלך ורישלייה לחסל את האירגונים הפרטיים כחלק ממגמתם לריכוז סמכויות השלטון, וע"י חוקים שונים מנעו מהם את היכולת להתחרות בדא' המדינה. לובואה (Louvois), מיניסטר-המלחמה של לואי XIV, שהיה ממונה על הדא', הרחיב את הדא' הממלכתי עוד יותר. הוא קבע ששירות-הדא' כולם שייכים למדינה, ואנשים פרטיים שרצו לטפל בכך צריכים היו לערוך חוויי חכירה עם הממשלה ולשלם לה דמי-שכירות. לובואה הגדיל מפעם לפעם את דמי-השכירות, עד שרבים — וביניהם האוניברסיטה בפאריס — נאלצו לוותר על זכויותיהם ולמכרם לממשלה.

דומה לכך היה מצב הדא' באנגליה. המלכים השתדלו לחסל את אירגוני-הדא' הפרטיים, וב-1637 הוכרו על הזכות הבלעדית של הממשלה להעברת מכתבים. תומס ויתרינג (Th. Withering) הפך את הדא' המלכותי לשירות ציבורי, הקים בתי-דא' וקבע נתיבים ותעריפים. חכירת הדא' הממלכתי נפסקה בדרך-כלל ב-1667, אולם היו מקרים בודדים של חכירה גם בתקופה מאוחרת יותר.

בשווייץ היו קיימים אירגוני-דא' רבים מתחרים זה בזה, ועוד במאה ה-19 הגיע מספרם ל-18. הדא' של באט פון פישר (Beat von Fischer) עבר בירושה במשפחה במשך 150 שנה, עד אשר עבר ב-1832 לבעלות קאנטון ברן, וכך הפך לדא' ממשלתי. כשקמה שווייץ הפדראלית ב-1848, נוצר גם דא' אחיד במדינה, שהוא היום אחד המשוכללים בעולם כולו. בארצות-השפלה היו קיימים אירגוני-דא' נפרדים לא רק בכל ארץ, אלא אף בכל עיר כמעט: באמסטרדאם עצמה היו 6 משרדי-דא' נפרדים, שטיפלו בדא' העובר דרך עיר זו מכל קצווי-העיר. בזמן ניסו לאחד את משרדי הדא' השונים, אך ללא הצלחה — בגלל התנגדותם של השלטונות המקומיים — אולם עם איחודה של הארץ בעקבות מלחמת 1747 ומסירת השלטון המרכזי לידי וילם IV נסיך-אוראניה, נוצר גם דא' אחיד (1749).

ברוסיה חל מיפנה בתולדות הדא' ב-1667, כשנתתם ההסכם הראשון בין רוסיה ופולין בדבר העברת מכתבים. לפי הסכם זה הועברו לא רק מכתבים ממשלתיים אלא גם מכתביהם של סוחרים; המטרה היתה פיתוח המסחר בין שתי הארצות. הסכם זה גרם לכך, שגם בפנים רוסיה התפתח הדא' וקיימו נתיבי-דא' ממוסקוה לערי הגבול המערבי. ב-1693 נוסף עליהם הנתיב ממוסקוה לארכאנגלסק, שהיתה אז נמלה היחיד של רוסיה. במשך כל המאה ה-17 כמעט ניהלו את הדא' הרוסי זרים, ורק במרוצת המאה ה-18 עבר לידי הנהלה רוסית.

בכל ארצות-אירופה במאה ה-18 ותחילת המאה ה-19 שימש רכב-הדא' גם אמצעי-תובלה מהיר ונחם ביותר לנוסעים ("דיליזאנס" ר' ציור 6).

באמריקה התחילו לפעול שירותי-דא' מאורגנים אירגון כלשהו ב-1639. עד אמצע המאה ה-18 קיימה התחבורה בדרכים ברגל או בסוסים, אולם לאט-לאט הוכנסו לשימוש מרכבות, וב-1756 התחיל הדא' להשתמש במרכבות משלו. הדא' הוחקר לפרטים עד 1692, וב-1707 עבר לבעלות הממלכה הבריטית. חוקי-הדא' הבריטי ב-1710 קבע את כפיפותו

במלה דא' (דוור, דוואר, דוראי) ככינוי לשר או פקיד (יומא פ"ב, ע"ב; גט' נ"ה, ע"ב; ב"ק י"ד, ע"א; ע"ז כ"ו, ע"א); ור': E. Spicchandler, „בי דוואר and דינא דמגיסטא“ (HUCA, 1955, 333).

מראשיתה של הפזורה היהודית קויים הקשר בין חלקיה, וכיחוד הקשר ביניהם ובין המרכז הדתי של האומה — שהיה תחילה בא"י ואח"כ באחת מארצות-הגולה — ע"י קשרי-דא' הדוקים. כבר מימי הבית נמסר על מכתבים מירושלים לאלכסנדריה (יר' חג' ב', ב'; בבלי סנה' ק"ז, ע"ב) ועל אגרות הנשיא ממשובו בהר-הבית לגליל, לדרום ולגלילות בכל ומדי בדבר עיבור-השנה (סנה' י"א, ע"א). מעין קשר טלגראפי ע"י איתות-אש (ע"ע אמות) קויים לשם הודעה על קידוש-החדש (משנ' ר"ה ב', ג'); על השעיר המשתלח שהגיע לצוק היו מודיעים ביום-הכיפורים לביהמ"ק בירושלים על-ידי איתות בסודרין (משנ' יומא ו', ח'). גם אחרי החורבן הוסיף הנשיא בא"י לפקח על הגולה על-ידי אגרות בעניין עיבור-השנה (יר' נדר' ו', ב'). הרבה פעמים נזכרת בתלמוד חליפת-מכתבים בין חכמי-בבל וחכמי א"י, והרבה פעמים היא אף מכרעת בקביעת ההלכה.

מעמדן של שתי הישיבות בבבל בתקופת הגאונים (ע"ע) כמרכזי-ההוראה לכל ישראל היה מותנה בקשרי-דא' ביניהן ובין התפוצות; רשת הקשרים האלה הקיפה את כל תחום השלטון האיסלאמי, ושלוחותיה הגיעו עד לאירופה הנוצרית. ספרות השאלות-ותשובות (ע"ע) הרבנית במשך מאות שנים אינה אלא חליפת-מכתבים או אוסף של אגרות בין יחידים או קהילות לבין גדולי-התורה — לפעמים על-פני מרחבי ארצות ויבשות, או בין גדולי-התורה המרוחקים זה מזה. קיום קשר זה בדורות של שיבוש דרכי-התחבורה, של העדר כל שירות-דא' קבוע ותקין אפילו בין מדינות שכנות ושל ניתוק כל קשרים בין מדינות מרוחקות — היה מיבצע חברתי-תרבותי יחיד במינו, והוא שהציל את אחדותו הלאומית-דתית של עם ישראל. הוא התבסס על קשרי-המסחר בין ארצות-אירופה המערבית והתיכונה, ארצות הים התיכון וארצות המזרח התיכון, ע"י סוחרים יחידים או שירותי-סוחרים — קשרים שלגביהם היה ליהודים כמעט מונופולין במחצית הראשונה של י"ב. מעמדם המיוחד של היהודים לגבי האפשרות של קשרי-דא' היה ידוע גם לשלטונות. באמצעות סוחרים יהודים קיים קארולוס הגדול (סמוך ל-800) קשר עם החליף הרוני-אל-רשיד, וכן החליף חסדאי אבן-שפרוט (המאה 10) מכ-תבים עם יוסף מלך-הכוזרים. הרמב"ם (המאה 12) במצרים נמצא בקשרי-מכתבים עם יהודי-תימן מצד אחד ועם יהודי-פרובאנס מצד שני.

החשיבות — מבחינה כלכלית ותרבותית — שהיתה לקשרי-דא' תקינים ובטוחים בין היהודים בתקופה שהעברת מכתבים בוצעה על-ידי עוברים-ושבים, משתקפת בתקנה המפורסמת להגנת סוד-המכתבים, המיוחסת לרבנו גרשם (ע"ע) מאור-הגולה: החרם על הקורא מכתב שלא נועד לו — ביחוד אם הוא המביא את המכתב —, אף אם אין המכתב חתום. כמשך דורות רבים היו נזהרים מאד בתקנה זו, והציון „בתדר"ג" (= בחרם דרבנו גרשם) על-גבי המכתב היה מותקן שמירה מעולה על סודיות הטיפול בו.

דא' יהודי בעת החדשה. לפי המסורת, היה לבית דון יוסף נשיא (ע"ע) במאה 16 שירות-דא' משלו, שקשר את סניפיו ועסקיו במדינות שונות, ואותו דבר מסופר על

של הטלגראף, וזה הביא את מיסודו הינריך פון סטפן (H. v. Stephan), מנהל-הדא' בפרוסיה (ואחר-כך בר"ך הגרמני החדש), להציע ב-1868 ייסוד של איגוד עולמי של הדא'. הוועידה שהתכנסה בברן בסוף 1874, ובה השתתפו נציגים של 24 מדינות, החליטה על הקמת האיגוד, שהתחיל בפעולתו ב-1876; הוא מקיף היום כמעט את כל העולם (ר' לעיל, עמ' 777 ואילך).

ז. אל.

H. Stephan, *Das Verkehrsleben im Altertum*, 1868. id., *Das Verkehrsleben im M.A.*, 1869; A. de Rothschild, *Historie de la poste*, 1878; E.-E. Hudemann, *Gesch. d. rom. Postwesens während d. Kaiserzeit*, 1879; P. Hugounet, *La poste des califes et la poste du shah*, 1885; M. E. Ruffy, *L'U. P. U.*, 1900, B. Haass, *Gesch. d. Post v. Altertum bis in d. Neuzeit*, 1900; H. Ohmann, *Die Entstehung d. Postwesens*, 1909, id., *Die Anfänge d. Post u. d. Taxis*, 1909; W. Riepl, *Das Nachrichtenwesen des Altertums*, 1913, M. Babendererde, *Nachrichtendienst u. Reiseverkehr d. Dt. Ordens*, 1913; A. D. Smith, *The Development of Rates of Postage*, 1917, R. Blayac, *Les origines, l'évolution et l'organisation de l'U. P. U.*, 1922, M. Rostowzew, *Angariae (Kho, IV)*, 1926; W. Kusgen et al. (Hrsg.), *Handbuch d. Postwesens*, 1927; H. Bühler, *Der Weltpostverein*, 1930, P. Gerbeth, *Organisation u. Technik d. Postverwaltungsanstalten*, 1931. R. Stämmeler, *Thurn u. Taxis u. d. heutige Post*, 1932; B. Akzin, *Membership in the Universal Postal Union* (Amer. J. Internat. Law 27, 651-674), 1933, M. E. Garbani-Nerini, *Les bases, l'organisation et le développement de l'U. P. U.*, 1935; J. Buser, *Zur Entwicklung d. Weltpostvereins u. d. Weltpostrechts*, 1935; L. Kalmus, *Weltgesch. d. Post*, 1937; E. T. Crutchley, *G. P. O.*, 1938, Bureau International de l'Union Postale, *L'U. P. U. 1874-1949*, 1949; *La Convention Postale Universelle*, 1952; UNESCO, *Round the World with a Postage Stamp*, 1952, H. Rackow, *Handwörterb. d. Postwesens*, 1953; Veredarius (F. Hennicke), *Handb. d. Postwesens*, 1953; E. Müller-Fischer, *Zur Gesch. d. Postwesens*, 1953, UNESCO, *A Brief History of the Development of the Intern. Postal Service*, 1953, L. Zilhacius, *Mail for the World*, 1953, id., *From Pillar to Post*, 1956, W. Funke, *Das Buch v. d. Post*, 1954; F. Schuster, *Postrechtpraxis*, 1954; P. Olbricht, *Das Postwesen in China unter d. Mongolenherrschaft*, 1954; L. F. L. Oppenheim, *International Law*, I, 1018-1022, 1955⁶.

הדא' במקורות יהודיים ובתולדות-ישראל. כבר במקורות היהודיים הקדומים נזכרים פעולות של משלוח והעברה של מכתבים. שלושה מונחים משמשים במקרא למכתב: (1) „ספר" — שמ"ב יא, יד; מל"א כא, ח; מל"ב ה-ז; שם י, א-ז; שם כ, יב; ישע' לט, א; ירמ' כט, א; אס' א, כב; שם ג, יג; שם ה, ה; י; שם ט, כ, כה, ל; דהי"ב לב, יז; (2) „מכתב" — עזרא א, א; דהי"ב כא, יב; שם לו, כב; (3) „אגרת" — אס' ט, כו, כט; נחמ' ב, ז-ט; שם ו, ה. יז-יט; דהי"ב ל, א, ו. שני האחרונים מופיעים רק בספרי-המקרא המאוחרים; בספרים הקדומים משמעותו של „מכתב" היא אחרת (הש' שמ' לב, טז; שם לט, ל; דב' י, ד), ואילו „אגרת" מקורה מבללית (ר' לעיל, עמ' 789, וכן להלן).

המונח „דאר" (ארמ' דואר או דוור = התהלך, הסתובב), הכולל את המושג של משלוח מכתבים העברתם, מצוי במדרש (תנח" עקב, י"א) ובתלמוד (בי דואר: שבת י"ט, ע"א; פיר"ח: „איש ידוע, שכל כתב אליו יובל, והוא המשכיר ומשלח כל איגרת למי שגשלה לז'"); רש"י (שם) משתמש במונח „בית הדואר", אולם הוא מפרש אותו „שלטון העיר ולו רגילין לשלח איגרות". עפ"ר משתמש התלמוד במונח „אנגריא" (ר' לעיל) כציון לעבודות-כפיה לצרכי העברת פקידיה-הממשלה והדא' הרשמי גם יחד; ומכאן גם השימוש

התורפים נעשו בשנים הראשונות לקיומה של הל-אביב (1913/14); כבולים שימשו בולי הקק"ל. הדא' חולק בעיר ע"י קבוצת תלמידים מן הגימנסיה, ובמושבות מפתח-תקווה עד גדרה — בדיליו'אנס וע"י רוכבים. פעולות אלו נאסרו ע"י השלטון.

ש. גינבורג, די אמאליגע אידישע פאסט (היסטארישע ווערק, א' 215—228), תרצ"ו.

ש. גי.

דאר (דור), עיר-נמל עתיקה בא"י, על חוף-הכרמל. דאר נזכרת לראשונה בכתובות רעמסס II כ"תוארא". לפי תיאור מסעו של ון-אמון (המאה ה-12 לפסה"נ) נמצאה דאר בעת ההיא בידי מלך ת'כר (= סכל = סיקילים), אחד מגויי הים" בעלי-בריתם של הפלשתים. הממצא הארכאולוגי מוכיח, כי ראשית ההתיישבות בדאר היא מן המאות ה-15—14 לפסה"נ. במקרא נזכר "מלך דור לנפת דור" בין המלכים המנוצחים ע"י יהושע (יהו' יא, ב; יב, כג); העיר נחשבה לנחלת מנשה (שם יז, יא); אולם בני-ישראל לא הורישוה (שם יז, יב; שופ' א, כז) עד לימי דוד. בימי שלמה היתה נפת דאר נציבות מיוחדת, כנראה בגלל חשיבותה הכלכלית (מל"א ד, יא). תגלת-פלסר III כבש את העיר ב-732 לפסה"נ והפכה לבירת פחוזה אשורית שהשתרעה מן הכרמל עד היר-קון. בימי השלטון הפרסי עברה דאר לידי הפיניקים, ומפני כך ייחס קלאודיוס יוליאוס את ייסודה לבני עם זה, אשר בחרו בה — לדעתו — בגלל הסלע המאפשר מעגן ובגלל שפע חלונות-הארגמן שבחופה. בכתובת אשמונעור מלך-צידון נזכרים שדות דאר בין האדמות שהעניק לו "אדון-המלכים". בתקופה ההלניסטית היתה דאר מבצר חזק, אשר בו עמד טריפון נגד אנטיוכוס VII (חשמ"א ט"ו, י"א). יחד עם כל מחוזו של זואילוס עברה דאר לידי ינאי, השלטון היהודי נתקיים בה עד לזמנו של פומפיוס. בתקופה הרומית השתייכה דאר לפיניקיה, ומימי דיוקלטיאנוס לפלסטיני; היתה בה עדה יהודית עם בית-כנסת אשר הולל בימי אגריפס I (קדמ' י"ט, 300). — הויהוי של דאר עם אל-ברג' שליד טנטורה (היום קיבוץ נחשולים) נעשה לפי האונומאסטיקון של אוביוס (8, 78), הקובע שדאר היתה 9 מילין צפונית לקיסריה. בחפירות במקום נמצאו שרידי נמל, תיאטרון והיכל הלניסטי וכנסיה ביזאנטית מרוצפת פסיפס.

G. Dahl, *Materials for the History of D.*, 1931; J. Garstang, (Bull. Brit. School Archaeol. Jerusalem IV, 53—54, VI, 65—73), 1924; י. לייבוויץ (עלון אגף העתיקות ג', 38), תשי"א.

מ. א. י.

דאראס־סלאם (Dar-Es-Salam, נוה-השלום), בירת טניג'יקה (ע"ע). העיר יושבת על חוף האוקיינוס ההודי בתוך מפרץ קטן, אך מוגן היטב. כ-70,000 תושבים, מהם כ-2,000 אירופיים (1948).

דא' היא המרכז האדמיניסטרטיבי והמסחרי של טאניג'יקה. היא שימשה כאחד הנמלים החשובים בחוף אפריקה המזרחית כבר בתקופה שרק הסירות השטוחות של הערבים והילידים יכלו לגשת לקרחתה; ב-1940 נבנה בה נמל מים עמוקים. דרך דא' עוברת כמחצית היצוא של טאניג'יקה, הכולל: פותנה, קופרה, קפה, עצים, תבואה ומינרלים (יהלר מים, זהב ומיקה). נמלה של דא' משמש תחנה לאניות הבאות מאירופה, דרום-אפריקה, הודו והמזרח הרחוק. מסילת-ברזל

בית-רוטשילד בתחילת המאה ה-19. לפי אגדה רוחת הגיעה הידיעה על נצחון-רוטשילד לבית-רוטשילד בלונדון לפני שנודע הדבר לממשלת-אנגליה מפי שליחיה המיוחדים.

אולם התופעה המעניינת ורב-הממדים ביותר של דא' יהודי עצמאי היתה ברוסיה מסוף המאה ה-18 עד סוף המאה ה-19. אחרי חלוקת-פולין נמצאו המוני יהודים מרוכזים במדינה, שהיתה עד סוף המאה ה-19 מן הנחשלות מבחינת אירגון שירותי-הדא'. מספר בתי-הדא' — ביחס למספר התושבים — היה קטן מאד באשוואה לארצות-המערב. למקור מות נידחים ומרוחקים לא היה הדא' מגיע אלא אחת לכמה חדשים, לפעמים פעם בשנה. התעריפים היו גבוהים מאד ולא-אחידים: עד אמצע המאה ה-19 היה תעריף מיוחד לכל פלך, וממכתב שעבר בדרכו פלכים אחדים נגבו תשלומים בכל פלך ופלך. המשלוח היה קשור בקשיים מרובים, מחמת העדר תיבות-דא' וההכרח למסור את המכתב בבית-הדא', שנמצא לפעמים בריחוק-מקום רב. השירות לא היה נאמן על הציבור; מכתבים הלכו לאיבד או נגנבו. היהודים — כחלק העז והמשכיל באוכלוסייה, שהיה זקוק ביותר לקשרי דא' תקינים לצרכיו הכלכליים והתרבותיים — לא יכלו להסתפק בשירות זה ונאלצו ליצור דא' משלהם. דא' יהודי זה התקיים ברוסיה כ-100 שנה, התפתח למוסד ציבורי חשוב. נושאי-המכתבים היו בעלי-העגלות היהודים, שידעו והכירו את כל השבילים בין ישוב לישוב, ועי"כ יכלו להגיע למחירות-הקשר המאכסימאלית שהיתה אפשרית בתנאים הקיימים. האכסניות והפונדקים על אמה-הדרך, שכולם כמעט היו בידי יהודים, שימשו בתי-דא'. היה קיים אפילו "דא'-אכספריס": בעניינים דחופים ביותר היו שליחים מיוחדים מעבירים את המכתב או את המשלוח. מעטפות לא היו נמצא בזמן ההוא, וכן לא השתמשו בחותמות-שעווה לסגירת המכתב, ואעפ"כ היה "סודי-הדא'" נשמר בשלמותו ע"י רישום "בחדר-ג" (ר' לעיל) על גליון-הגנייר המקופל. גם בול-דא' לא היו קיימים; על המכתב נרשמו ראשי-התיבות "ש"ט" (שכר-טירחה) ומספר בצד, והמקבל ידע מה עליו לשלם בעד העברת המכתב.

לפעילותו וזריזותו של הדא' היהודי יצא שם לא רק בין היהודים; גם האוכלוסייה הנכרית היתה משתמשת בו, ולפעמים לא נמנעו מכך השלטונות עצמם — למרות אי-החוקיות שבדבר. בימי המלחמה של 1812 היה הצבא הרוסי מעביר את ידיעותיו הדחופות הסודיות ביותר באמצעות הדא' היהודי.

מימי ניקולאי I החל השלטון לפעול נגד הדא' היהודי, שנראה לו כפגיעה בסמכויותיו. יחסו החמיר ביהוד בתקופת ההתקוממות הפולנית (1830/31, 1861/63). הממשלה הרוסית חשדה, שהמורדים הפולנים משתמשים בדא' היהודי לשם הברחת תעודות ומיסמכים. בעקבות הרדיפות הממשל-תיזת השיפורים שחלו בינתיים בדא' הרשמי פסק הדא' היהודי ברוסיה מלהתקיים בסוף המאה ה-19.

יש לציין, שיהודים יראי-שמים, המקפידים על כל חומרת איסור גזל שבדין-תורה, לא היתה דעתם נוחה מן הדא' היהודי — משום "דינא דמלכותא דינא". כדי לא לקפח את הממשלה, בעלת הזיכיון החוקי על הכנסות הדא', היו המשתמשים בדא' היהודי נוהגים להשמיד מספר בולים לפי ערך המשלוח.

סיוגות להקמת דא' עברי עצמאי בא"י בתקופת שלטון

(בהשוואה לחתכות של טורפים אחרים), הניבים גדולים והזקים, הטוחנות הקדמיות קטנות, הקדמיות ביותר נעדרות לפעמים או נושרות במשך השנים, הטוחנות האחוריות רחבות ושטוחות ועשויות לטחינת מזון צמחי. מבנה זה של השיניים מבטא את העובדה, שהדו" (פרט לדוב הלבן) נוטים מאורח-חיים הטיפוסי של טורפים לצד אורח-חיים של אוכלי-עשב. הדו" ניזונים במידה רבה ממזון צמחי: פירות, זרעים, אגוזים, בלוטים, ירק, פקעות ובצלים, דבש מכוורות, ממזון אנימאלי אין הם אוכלים עפ"ר אלא תרקים, דבר מפליא בהתחשב עם גודל-גופם וכוחם הרב. המינים השחור-רים אינם טורפים טרף אלא לעיתים רחוקות מאד; בחומים ההתנהגות הטורפנית מצויה יותר, והם אוכלים גם נבלות ודגים, אבל אף הם מוזנים העיקרי צמחי.

הדו" אינם חברותיים, וכרגיל הם חיים לבדם, פרט לעונת ההזדווגות ובזמן גידול הגורים. הם מגיעים להתבגרות מינית בגיל 3—5 שנים. ברוב המינים שרבייתם נחקרה נמצא שההזדווגות חלה במאי—יולי, והגורים — שמספרם 1—3, לעיתים רחוקות עד 5 — נולדים מתחילת דצמבר עד תחילת פברואר. גדלם של הגורים בזמן ההמלטה קטן מאד ביחס לגודל האם: משקלם רק $\frac{1}{4}$ — $\frac{1}{2}$ ק"ג. בגיל 3—4 חדשים הם מתחילים ללוא את האם בחיפושיה אחרי מזון ונשארים עמה עד החורף הבא, ולעיתים קרובות גם בשנה השניה. כרגיל ממליטה הנקבה רק פעם בשנתיים. הדו" מוסיפים לגדול גם לאחר שהגיעו להתבגרות המינית ומסיימים את גידולם בגיל 6—8 שנים. בשבי הם מסוגלים לחיות יותר מ-30 שנה, אבל בסביבתם הטבעית אין הם מגיעים לגיל גבוה כליכך.

המינים הצפוניים משמינים מאד לקראת הסתיו, וכשמתחיל הכפור הם מחפשים להם מקום-מחבוא — בסבך, בעץ חלול, בשקע בין שרשי-עץ, בנקיק-סלע — ושוכבים לישון. שנתם איננה תרדמת-חורף, כי הטמפרטורה של גופם איננה יורדת, והם מסוגלים להתעורר מיד, למשל בשעת-סכנה. אולם שנתם היא הפסקת-פעילות, שבה הפסדה-אנרגיה מצטמצם למינימום. הקרנת-החום מגופם מועטת, בהתאם ליחס שבין השטח העליון של גופם המקרין חום ובין נפח-גופם הגדול; שכבת-השומן שמתחת לעורם ופרוותם הצפופה אף הן מסייעות לשמירת החום. לפיכך אין הדו" מפסידים במשך שנת-החורף ממשקלם אלא מעט, והם מתחילים לרזות רק באביב, עם התחדשות פעילותם בעונה שבה מוזנים עדיין אינו נמצא בשפע. המזון הוא, שהנקבות ממליטות ומיניקות את גוריהן בעונה זו, בלי לאכול, מן ההמלטה עד בוא האביב עוברים לפעמים 3 חדשים.

החוש העיקרי של הדו" הוא חוש-הריח; חוש-הראייה חלש מאד. המינים הקטנים, וגם צעיריהם של המינים הגדולים, יכולים לטפס על עצים. כל מיני הדו" מסוגלים בנקל להזדקף על רגליהם האחוריות ואף לצעוד עליהן, והם עושים זאת כדי לסקור את הסביבה ובשעת מריבות ביניהם, כשהם מנסים, תוך כדי עמידה זו, להזויק בו כדי לנשכו. כמטפסים וכמהלכים על הרגליים האחוריות הדו" מצויינים בחוש מפותח לשיויי-משקל, ובגלל זה

חשובה היוצאת מן העיר מקשרת את חוף האוקיינוס ההודי עם האגמים טאנגאנייקה וויקטוריה.

העיר נוסדה ב-1862 ע"י השולטאן הערבי של זנזיבאר. ב-1891 הפכה למרכז האדמיניסטרטיבי של המושבה אפריקה המזרחית הגרמנית, שהוקמה ב-1884. ב-1916 נתפסה על-ידי כוחות בריטיים, ומאז היא בירת ארץ-החסות הבריטית.

ד'אָרפֿי (ד'רפֿי), תּוּמָס — Thomas d'Urfe (Durfe) — (1653—1723), פּוּמּוֹנַאי ומחזאי אנגלי. דא' היה

מעורב בחייה-החברה בלונדון ומבאי חצרם של צ'ארלס II וגי'מז II. מטבעו היה עליו, ליצן ונוח לניבול-פה. בשעתו זכו פומוניו לפירסום רב; השירים והבאלאדות שלו מלאים בדרך-כלל תנופה של הזמור ואף של ליצנות חריפה. המעניין שבקבצי-הפומונים שהוציא בחייו הוא, Wit and Mirth or Pills to Purge Melancholy („דברי הלצה ובדיחה, או גלולות נגד המרה השחורה“), 1719.

דא' כתב גם סאטירות נגד אויבי-המלכות, ונגד ההתלהבות (כלומר הקנאות) הדתית, וכן כמה אודות פינדאריזת גרועות ומחזות רבים. למחזותיו נדע ערך היסטורי יותר מאשר ערך ספרותי קיים. הטראגדיות שלו משופעות במליצות נבובות. הקומדיות שלו רובן פארסות המזניות, מלאות תחבולות-בימה גסות וניבול-פה, ודא' — יחד עם קונגריו (צ"ע) — נתבע עליהן למשפט. ככמה מקומדיות אלו כבר מורגשת הנמיה הסנטימנטאלית, שעתידה היתה לשרור על הבימה האנגלית בדור שאחרי.

R. Forsythe, *A Study of the Plays of T. D.*, 2 vols., 1916—1917; C. L. Day, *Songs of T. D.*, 1933.

רָבִי, רָבִיִּים (Ursidae), משפחה של טורפים (צ"ע), מעוטת-מינים, שמיניה נפוצים בעיקר מצפון לקרה-המושבה. הדו" הם בעלי-חיים גדולים: מיניהם הקטנים הם ממשקל של 80—100 ק"ג, ואילו המינים הגדולים יכולים להגיע למשקל של 750 ק"ג. הדו" הם בע"ח מגושמים ומסורבלים, דורכים על כל כף-הרגל, שהיא בעלת חמש אצבעות, מזוינות בציפורניים חזקות, כפופות וקהות. הזנב קצר מאד, השער צפוף — במינים הצפוניים ארוך ובמינים הטרופיים קצר. פרט לדוב הלבן (ר' להלן), הדו" הם מצבע חום (בגו-נים שונים) או מצבע שחור; המינים השחורים קטנים מן החומים; המינים הדרומיים כולם שחורים. לצעירי הדו" צווארון לבן על גרונם, שהוא נעלם בחומים כשהם מתבגרים ומתקיים ברוב המינים השחורים כל ימי-חיהם. — נוסחת-השיניים של רוב הדו" היא $\frac{3}{3} . \frac{1}{1} . \frac{4}{4} . \frac{2}{2}$; החתכות גדולות



צוּר 1 הרוב החום האירופאית (Ursus arctos arctos)



ציור 3 דובי-השפתיים ההודי (*Melursus ursinus*)

ק"ג ואף יותר. היה נפוץ באירופה ובמערב-סיביר, אולם באירופה מחוץ לרוסיה הושמד חוץ מבאיזורי-הרים אחדים; בבריטניה נעלם כבר במאה ה-11. (3) הדוב החום האמריקני (*Grizzly bear, U. a. horribilis*), בעל-יחיים גדול, שמשקלו 300—400 ק"ג, חום בגוונים שונים, ציפרני ידיו ארוכות מאד. תחום-תפוצתו השתרע ממכסיקו עד הארקטיקה ומן הפריאות עד קאליפורניה. המתיישבים במערב הרחוק במאה ה-19 נפגשו בו כבאחד מבעלי-החיים השליטים בטבע החי. כיום הושמד ברוב איזורי אה"כ חוץ מבפארקים הלאומיים; מעטים ממנו נתקיימו באלסקה ובקאנאדה המערבית (קולומביה הבריטית). (4) הדוב האלאסקני (*U. a. middendorfi*), הגדול בין הטורפים הקיימים בהווה; זכר גדול המזדקף על רגליו האחוריות מגיע לגובה של $2\frac{3}{4}$ מ', משקלו — עד $\frac{3}{4}$ טון. צבעו חום; תפוצתו — איזורי-החוף של אלסקה ואייה. בעונת עליית הסלמונים לנהרות לשם הטלה ניוון דוב זה בעיקר מדגים אלה; בשאר העונות הוא אוכל-כל.

ממיני הדוב השחורים: (1) הדוב ההודי (*Selenarctos tibetanus*) — שחור עם צווארון צהבהב על גרונו, משקלו כ-120 ק"ג; רגליו קצרות, הוא שוכן-עצים, מתקין לו מאורה בעצים נבובים, ותזונתו כמעט צמחית בלבד. הוא נפוץ באסיה הדרומית והמזרחית, גם באיים היאפאניים ובפורט-מוזה. — (2) דובי-השפתיים (*Melursus ursinus*), הנפוץ גם הוא בהודו, דומה ל(1), אבל נבדל ממנו בפרוותו הארוכה מאד, בציפרניו הארוכות, בשפתיו הארוכות והגמישות ובנוסחת-שיניו $\frac{2.1.4.2}{3.1.4.3}$ (רק 2 חותכות!). ניוון ממוזן צמחי ומתרחקים, ביחוד מטרימיטים, שאת קניהם הוא פותח



ציור 4 הרוב השחור האמריקני (*Euarctos americanus*)

מרבנים לאלף אותם להצגות בקירקסים. אחת ההופעות הרגילות של דובי מאלפים היא רכיבה על אופניים. בעבר היו מצלפים דובי "לרקוד" ע"י כך, שהיו קושרים אותם אל לוח-ברזל מחומם מלמטה, וכשהדוב היה קופץ מרגל אחת לשניה מחמת כאבי-הפוויה, היו מגגנים לפניו, עד שפותחה בו אסוציאציה (מעין רפלקס מותנה) בין מוסיקה ובין "ריקוד". דרך-אילוף אכזרית זאת אסורה היום בארצות-התרבות. — בטבע אין הדוב מסוכנים לאדם, וכדרך-כלל אין הם מתגרים בו כל עוד ניתנת להם האפשרות לברוח מפניו. אולם בשבי הם מסוכנים יותר מטורפים אחרים, כי פניהם חסרים אותה מימיקה רבת-ההבעה של טורפים אחרים, המאפשרת להבחין בפרצופה של החיה את מצב-רוחה; התקפתו של הדוב על אומנו עלולה לבוא לפתע, ובניגוד למראהו המסורבל הוא זריז מאד בשעת התקפה. הזכרים המבוגרים תוקפים במיוחד; בטבע הם שומרים על תחום-מחייתם, ובשבי — על כלובם, מפני חדירת זרים. לשם סימון



ציור 2 הרוב החום האמריקני (דובי-גרזלי) (*Ursus arctos horribilis*)

תחומי-מחייתם בטבע הם שורטים או נושכים את הקליפה מעצים מסויימים, או מורחים את גבם בשתנם ומשפשפים אח"כ את גבם בגזע-עצים ומעבירים ע"כ את ריח-השתן למקומות בולטים.

מיני הדוב: באירופה, באסיה — פרט לאיזוריה הטרוד-פיים — ובצפון-אמריקה נמצאות קבוצות שונות של דובי חומים, הנבדלות זו מזו בגודל, בגוף, וגם בצורת איברים מסויימים; אעפ"כ כולן נחשבות היום כשייכות למין אחד, הדוב החום (*Ursus arctos*), שפולל תת-מינים רבים. מלבד ההבדלים בין התת-מינים השונים יש גם הבדלים אינדיווי-דואליים גדולים בגודל ובצבע. הדוב החומים הושמדו ברוב האיזורים המיושבים על-ידי בני-אדם, פרט לשמורת-טבע. מתת-מיניהם: (1) הדוב הסורי (*U. a. syriacus*), שתחום תפוצתו השתרע מתורביה עד פרס וכלל לפניו את א"י; הוא קטן, משקלו 150—200 ק"ג, צבעו צהוב, ציפרניו לבנות. הושמד בא"י בסוף המאה ה-19 או בתחילת המאה הזאת, והיום, כנראה, הושמד גם בסוריה, אבל עדיין נפוץ למדי בחורכיה. (2) הדוב החום האירופי (*U. a. arctos*), בעל צבע חום-פהה וציפרניים שחורות, גדול מן הדוב הסורי, משקלו 200—250

מוזון: דגים, כלביים, סוסיים, וכן איילי-צפון ושועלי-צפון — שהוא טורפם או אוכל את נבלותיהם; בשעת-הדחק הוא ניזון גם מחזויות ואצותיים. הוא אחד הטורפים המעטים המחפשים בשעת רעבונם גם אחרי האדם כטרף. לרוב מוצאים את הד"ל במים. הוא עובר מרחקים עצומים בנדידה על קרחונים, והריקרה מביאים לפעמים דו"ל בנים לאיזורים דרומיים יותר.

הדו"ל הלבנים חיים ביחידות, ורק לפעמים הם מתכנסים לעדרים. בדרך-כלל פעיל הד"ל גם בחורף, ורק הנקבה ההרה מבלה את החורף בתרדמה. אחרי ההזדווגות — החלה בסתיו — היא חופרת מחילה בשלג, שפתחה נסתם אח"כ ע"י השלגים היורדים; במחילה זו היא ממליטה ומיניקה את גוריה, עד שהם עוזבים יחד עמה את המחילה באביב, ובעונה זו היא מסוכנת לאדם. בין הציידים והתיירים בצפון רוחים סיפורים רבים על מסירותה של האם לגוריה.

שבטי הצפון — אסקימואים, יאקוטים, סאמאידים — עורכיב ציד על בעל-חיים אדיר זה; בשרו ועצמותיו משמשים להם מאכל, שומנו — חומר-דלק וחומר לתרופות, מעורו מתקינים בגדים ושמיכות, מגידיו — חוטים וחבלים. משלחות מן הדרום צדות אותו לצרכי פרווונות. — דו"ל בנים שניצודו כגורים צעירים ניתנים לגידול בשבי ואף לאילוף. בגני-חיות שיש בהם ברכות-מים הם מתקיימים יפה, מארייכים ימים, ואף פרים ורבים, גם באיזורים אקלים ממוזג.

הד"ל והתאמתו המיוחדת לתנאי-קיומו היו חביבים על הלאמאריקיסטים כעדות לאמיתת תורת-ההתפתחות שלהם; היום מוסבר הייחוד הביולוגי של הד"ל כפרי הברירה הטבעית בתנאים המיוחדים של איזור תפוצתו (וע"ע התפתחות; לְמַרְק).

ה. מ.

הדו"ל הקדמון, קרובים רחוקים למשפחת הדובים ידועים מסוף האוליגוקן. הכלב הדובי (Amphicyon) מן המילקן היה בעל זנב ארוך והלך על אצבעותיו. קרובים יותר לדו"ל הם Hyaenarctos Hemicyon מן המילקן ו-Ind-arctos מן הפליוקן. שניכרת בהם התפתחות הדרגתית של הגולגולת המגושמת, של שיני-פיצוח חזקות אגב פחות תפקיד שיני-הטרף, של

ההליכה על כפות-הרגליים, שבעקבותיה נעשו הגפיים קצרות וישרות. הבוהן גדולה והזנב קצר. הטיפוס המלא של טורף בעל טוחנות שהסתגלו



ציור 6 גולגולת דוביה-מערות

למזון מעורב מופיע בפליסטוקן התחתון; ברכידיה-עצמות מומני תרבות של ואבוויל נמצאו שרידים של דו"ל-המערות (Ursus spelaeus) שהגיע לאורך של 2—3 מ'; אורך גולגולתו היה כדי 45 ס"מ ומצחו קמור וחזק ומוטה אחורה. הוא היה מן הטורפים הנפוצים באקלים הקר של הפליסטוקן התחתון באירופה ובאמריקה הצפונית. באמריקה הדרומית ובחופים הפאציפיים של אמריקה הצפונית הופיע אחר-כך הסוג Arc-totherium. דו"ל אלה הם קרובים ישירים של הדו"ל שבזמננו.

בציפרינו הארוכות ומוצץ אותם דרך שפתיו המושטות קדימה בצורת צינור. הגורים רוכבים לפעמים על גבה של האם, כשהם נאחזים בפרוותה הארוכה. — (3) הדוב המאלאי (Helarctos malayanus), דומה בצבעו לקודמים, אבל פרוותו קצרה מאד; תפוצתו בדרום-מזרח אסיה. הוא — יחד עם (4) — הקטן בין כל מיני הדו"ל, משקלם 60—100 ק"ג. — (4) דו"ל-המשקפיים (Tremarctos ornatus), דומה מאד ל(3), גם בפרוותו הקצרה, אבל נוסף על הצווארון יש לו סביב עיניו צינור לבן דמוי-משקפיים; מצוי ביערות הריי-האנדים בדרום-אמריקה. — (5) הדוב השחור האמריקני (Euarctos americanus), נפוץ בכל צפון-אמריקה מן התת-ארקטיקה עד מכסיקו, שחור, לפעמים חום או אפור, בעל חוטם חום, למבוגרים אין עפ"ר צווארון בהיר. משקלו 150—250 ק"ג; מטפס על עצים.

הדוב הל בן (Thalarctos maritimus) קרוב מבחינה סיסטמטית לדובים החומים וניתן להכלאה עמם, אולם מבחינה ביולוגית ואקולוגית הוא מצויין בסגולות מיוחדות



ציור 5 רובים לבנים בנו-חיות

מרוכות. הוא בעל-חיים ארקטי מובהק, הצפוני בכל בעה"ח הגדולים; אין הוא מצוי באיזורים שמדרום לקרה-רוחב הצפוני 70°, ואין הוא חי אלא באיזורי המים הקפואים (או הקופאים בחורף) ובערבות הקרח והשלג — באיזורים הצפוניים של אירופה, רוסיה האסייתית, אלאסקה, קאנאדה, גרני-לאנד; לפנים היה מצוי גם בניו-פאונדלנד, אבל משם הושמד כליל.

הד"ל הוא אחד הטורפים הגדולים בעולם; ארכו של הזכר מגיע עד 2.5 מ' ומשקלו 600—800 ק"ג. מבנה-גופו ותכונותיו מותאמים להפליא לסביבתו המיוחדת: גופו ארוך ודק מזה של הדובים האחרים, ביחוד צווארו וראשו מוארכים, והוא שחיין מצויין; הגוף מכוסה פרווה צפופה לבנה, לפעמים בעלת גון צהבהב, והיא משמשת לו אמצעי-הסוואה מעולה על רקע השלג ומאפשרת לו להתקרב לטרפו; כחי באיזור ללא צמחיה, הוא לבדו מכל הדובים טורף מובהק, בעל ניבים רחבים וטוחנות מנוונות; הוא ניחן בחושים מפותחים לתפיסת טרפו — חוש-ריח חד ביותר וחוש-ראות העולה על זה של שאר הדובים; ציפרינו אינן ארוכות, כפות-הרגליים רחבות, הפרווה מכסה אף אותן — מה שמאפשר לו להלך על הקרח בלי להחליק; פרוותו ושכבת-שומן מתחת לעורו מגינות עליו מפני הקור; בכוחו הוא עולה על כל הדובים.



צוור 8 שיחקיידוב בקירקס ניוף ביזאנטי סן המאה ה-6

השאר — „שאוכלין ושותין כדוב” (מג' י"א, ע"א, ומקביי לות); אשת פוטיפר נמשלה לדוב (ירו' פאה א', א'; ב"ר פ"ז).

G. F. Bachofen, *Der Bar in d. Religionen d. Altertums*, 1863; M. Wellmann, *Bar* (Pauly-Wissowa, Realenz. d. klass. Altertums, IV, 2759), 1896, B. Pilsudski, *Bear Festival among the Anu* (Sphinx, May 1908), J. G. Frazer, *The Golden Bough*, VIII, 180-203, 222-227, 310 ff, 1915²; W. E. Peuckert, *Bar* (Hndwrtb. d. dt. Aberglaubens, I, 881-905), 1927, S. Thompson, *Bear* (Motif-Index of Folk-Literature), 1932-1936, D. Neumann (Nov), *Motif-Index to the Talmudic-Midrashic Literature*, A 2216.1, J 1488, 1954.

ד. ג.

ר' דב בר מליאובה (תקע"ז/1817, ריזין — תרל"ו/1877, סדיגורה), אדמו"ר, בן ר' ישראל (ע"ע) מריזין וחתנו של ר' מדכי (ע"ע) מצ'רנוביל. ר' ד"ב ישב תחילה בהושי שבמולדאווייה; משם עבר לליאובה. אלפי חסידים היו נוהרים אליו לתנות לפניו את צרותיהם ולשמוע דברי תורה מפיו. אך הוא נתפס להשפעתה של ההשכלה והתחבר למשכילי-העיר והפקידים הנוצרים. אשתו — שדרשה ממנו לנהוג אדמו"רות ביד רחבה — ומשמשיו התנגדו להתנהגותו „המזוהה” וראו בה חורבן „חצר”; חסידי הסבירו לעצמם את התנהגותו כסימן להתמרדותו על שהם מטרידים אותו בפעוטות בשעה שהוא נכסף לשלימות הנפש. בליל יום-הכיפורים תרכ"ט (1869) הגיע המשבר לשיאו. אלפי חסידים חיכו בבית-הכנסת לבואו של הצדיק, אבל ר' ד"ב לא רצה להופיע. הגבאים והרבנית סחבוהו בכוח לבית-התפילה, ובשעת המאבק נקרעה תליתו; השערוריה גילתה ברבים את הסוד שהצדיק יצא לתרבות רעה. אחרי המאורע התליטו הגבאים להוציאו מביתו; בשעת טיול הרדימוהו והעבירוהו לסאדיגורה. לבית אחיו הצדיק ר' אברהם יעקב, וזה — יחד עם אחיו השני ר' דוד משה, הצדיק מצ'ורטקוב — דיברו על לבו שיהזור מדרכו הרעה. אבל ר' ד"ב התרגז, וביום-השבת רצה לזרוק מנורה על ראש אחיו. כשנודעו הדברים ברבים, הוציאוהו המשכילים בעזרת הממשלה מחצר-סאדיגורה והעבירוהו לצ'רנוביץ לבית הער"ד ד"ר רייטמן. בהשפעת משכילי-העיר פירסם ר' ד"ב מכתב גלוי ב„המגיד” ובו כתב: „לא הסרתי מעלי את יראת ה', רק הרחקתי מעלי המון

הדוב במיתוס ובפולקלור. בעמי-צפון רבים, החיים על הציד, מוחזק הדוב בעל-חיים מקודש ושר חיות-היער. ציד הדוב, הריגתו ואכילת בשרם קשורים בטקסים מאגיים-דתיים מסובכים: הציידים מטהרים לפני המעשה, פורשים מנשיהם, מבקשים מחילה מרוח הדוב ונוטלים ממנו רשות לאכילת בשרו; כטאבו חמור נחשבת שבירת עצמות-דוב, הטענות קבורה. גם ביטוי שמו המקורי של הדוב הוא טאבו בימי הציד, ואין מזכירים אותו אלא בכינויי חיבה והוקרה. כל אלה הם, כנראה, שרידים של פולחן-דוב בדת עתיקה של שבטי הציידים באיראסיה ובצפון-אמריקה, שלהם היה הדוב אל, אבי-שבט, טוטם-משפחה, גיבור-תרבות ופטרון של חברות-רפואה סודיות. עד היום משמשים ברפואה העממית במקומות רבים שערות-הדוב סגולה נגד מחלות רבות, עורו — תרופה נגד זיעת-ידיים, שתיית דמו — סגולה ליוטי וגבורה. — במיתולוגיה היוונית היתה הדובה קשורה בפולחן ארטמיס (ע"ע); אלה זו הפכה את איפיגניה לדובה בשעה שעמדה לעלות לקרבן. — במעשיות-עם מצויים המוטיבים של גילגול אדם בדוב ולהפך ושל נישואין בין אדם לדוב. שם המולות „דובה” (גדולה וקטנה) מקורו בסיפור של עמי-איראסיה שונים על אשה-דובה שנמלטה השמימה ומסרבת לחזור אל בן-זוגה — אנוש עלי-אדמות. אמנות-עם רבות באיראסיה ובאמריקה הצפונית קשורות בדוב: גוריהם נולדים בלי צורה, שהיא נקבעת ע"י לקיקת הדובה-האם; זו גם יודעת ליישנם בשיירי-ערש; הדוב הישנים ניוונים מלקיקת פפות-רגליהם; דוב אינם נוגעים בגופת אדם מת, אוהבים להיניק תינוקות-אדם, מכירים צמחי-רפואה, מבחינים בבתולי-נערה, מנבאים את מזג-האוויר, וכד'.

„מחול-הדוב” כמוסד שנתי קבוע נפוץ בצורות שונות בקרב שבטי-האינדיאנים; הוא מבוצע ע"י על-ידי אנשים ונשים לבושים מסכות ועורות דוב. באנאטוליה ובאירופה המרכזית והמזרחית נהוגים מחולות-דוב המבוצעים על-ידי נשים או ע"י גברים בבגדי-אשה. — „משחקי-הדוב” האכזריים כבר היו נוהגים בקירקסים רומיים. הרקדת דוב שימשה כשעשוע עממי באירופה ביה"ב ועד הדורות האחרונים (ר' לעיל, עמ' 801); בין מרקדי-הדוב הנודדים בכפרים ובעיירות שבפולין ובלטא היו גם יהודים.

באגדות-עם באירופה המזרחית ובקדמת-אסיה מתוארים הדוב כזוללים וכשטופים בזימה. רמזים על כך מצויים גם באגדה התלמודית-מדרשית: על הפרסים נאמר — בין



צוור 7. תחרים של דוב באבוצור סן הפאלאוליתיקון העליון (ספרת מאסה [Massat] בפירנאים)

עיסוקו לא היה ברפואות; הוא התמסר להוראת החסידות להמונים שנהרו אליו מפולין. ליטא ורייסין ולתלמידים מובחרים שישבו עמו לשמוע דברי-תורתו, וכן יחס פעילות תעמלנית נרחבת להפצת החסידות בחוגים ובאיזורים חדשים ע"י שליחים שהלכו „מעיר לעיר ומכפר לכפר“. מבין שליחיו ידועים ר' ישראל ור' צוריאל מפלוצק, „שמשכו לבות השומעים למאוס הבלי העולם-הזה ולהרבק בבורא העולמים“ (ר' מנדיל בודק, סדר הדורות החדש, 39, לבוב תרנ"ז). עם תלמידי המגיד נמנו: האחים ר' שמואל ור' פנחס הור-ביץ, ר' שניאור זלמן מלאדי, ר' ישראל מקוזניץ, ר' יעקב יצחק מלובלין, ר' מנדיל מויטבסק, ר' נחום מצ'רנוביל, ר' אלימלך מליזנסק, ר' זוסיא מאנופולי, ר' לוי יצחק מברדיצ'ב, ר' אהרן מקארלין, ועוד. תלמידיו — שאתדים מהם היו גאוני-תורה — העריצו את רבם והסתכלו בחדת-קודש בכל תנועה מתנועותיו. תלמידו ר' זאב מויטומיר מספר: כמה וכמה פעמים ראו עיני ולא זר, כשפתח לדבר דברי תורה היה נראה לעין כל כאילו אינו בזה העולם כלל ושכינה מדברת מתוך גרונו (אור המאיר, פ' צו, קורץ תקנ"ח).

שלמה מימון (ע"ע), שביקר במזריץ', מתאר את שולחן-השבת של ר' ד"ב במלים אלה: „ביום השבת באתי אל הסעודה, המלאה הדרת-קודש, ומצאתי שם המון אנשים נכבדים, שבאו לכאן מגלילות שונים. לסוף הופיע גם האדם הגדול בהדר דמותו המעוררת יראת-כבוד והוא לבוש מלבושי אטלס לבן, אפילו נעליו וקפסת-הטבק שלו היו לבנות. הוא נתן שלום לכל אחד ואחד מן האורחים החדשים. הנאספים הסבו אל השולחן, ובשעת הסעודה שררה דומיה חגיגית. משגמרו לאכול פתח הרבי בניגון נאדר ומרומם את הרחן... כל אחד נצטווה לפסוק פסוק מפתבי-הקודש... והרבי התחיל לדרוש דרשה שהיתה מיוסדת על כל הפסוקים הללו... כל אחד מהאורחים דימה למצוא, באותו החלק מהדרשה המיוסד על הפסוק שלו, דבר הנוגע אל עצמו ואל העניינים הקרובים אל לבו“ („חיי שלמה מימון“, 144, תל-אביב, תש"ב).

בסוף ימיו של ר' ד"ב, עוררו דעותיו באלהות (ר' להלן) וכמה דברים בהתנהגותו למעשה ובהדרתו לחסידיו התי נגדות מרובה. המתנגדים ראו ברעיונותיו כפירה (מגמה פאנתאיסטית) וסכנת שבתאות מחודשת. גם השינוי בתפילה מנוסח אשכנז לנוסח ספרד ואופן חדש של השתחוות סכינים לשחיטה, וכן לקיחת בני-נוער מלימודם בישיבות אל המרכז במזריץ', עוררו רוגז. בשנת תקל"ב (1772) הוכרו ע"י הגאון ר' אליהו מוילנא חרם על החסידות והחל ברדיפת החסידים בליטא וברייסין. ר' מנדיל מוויטבסק ור' שניאור זלמן מלאדי רצו להיפגש עם הגר"א בשם ר' ד"ב ולהוכיח לו את צדקת החסידות, אבל הגר"א סירב להיפגש אתם. לפי המסורת החסידית זעזעו החרם את בריאותו של ר' ד"ב, שנפטר זמן קצר אחרי הכרזתו.

שלשת ספריו של ר' ד"ב נכתבו ע"י תלמידיו: מגיד דבריו ליעקב (לקוטי אמרים, תקמ"א), מלוקט ע"י ר' שלמה לוצקר; אור תורה (תקס"ד); אור האמת (תרנ"ט). בנייתו של ר' ד"ב היה ר' אברהם (ע"ע) המלאך, שממנו נסתעפו חסידות ריזין, סאדיגורה וצ'רטרקוב (ע"ע חסידות).

אישיותו ותורתו משני תלמידיו החשובים של הבעש"ט: ר' יעקב יוסף מפולנאה ור' ד"ב, היה הראשון גדול בתורה, אידיאלוג של החסידות ומפיצה וסופר שגון

הפתאים השומרים הבלי שוא אשר סביב שתו עליי; הוא טען, ששאיפתו היא „לבער את הקוצים מחרם בית ישראל, לטהר את אמונתו מהבלי המנהגים אשר אין להם עיקר בתורת ישראל“. המשכילים שמחו על המכתב, והחסידים שלו ושל אחיו תירצו זאת באָמַרם, שר' ד"ב „מוציא ניצוצות קדושים מתוך הטומאה“; אבל ר' אברהם יעקב מסאדיגורה הזהיר את החסידים שלא יפרשו את קלקלת אחיו על דרך הנסתר. ר' חיים הלברשטם (ע"ע) מצאנו הכריו חרם על צדיקי בית-ריזין, בהאשימו אותם כי אורח-הייהם, מתוך רחבות ועושר, מעבירים על דעת קונם וגורם לחילול-השם. חסידי-סאדיגורה בירושלים הגיבו על כך בהכרזת חרם נגדי על חסידי-צאנז, ומחלוקת גדולה התלקחה בין החסידים. בינתיים נתקלקלו היחסים בין משפילי צ'רנובין ובין ר' ד"ב. אחיו השפיעו עליו לחזור לסאדיגורה. ר' ד"ב תור בו ופירסם מכתב חדש, שבו התחרט על מעשיו הקודמים: „גם עריכת המכתב (תראשון) לא מלבי היתה... כי אם רוח מאת ה' אשר בעתתני“; הוא סיים בהבטחה: „אביטה אל צור מחצבתי... במעשה אבותי הקדושים אוחו ולא ארפה“. את שש שנותיו האחרונות חי בבדידות בתצרי-סאדיגורה עזוב מאשתו ומחסידיו.

ר' ד"ב לא גילה גדלות מיוחדת לא כמנהיג חסידי ולא כמשכיל; מעמדו הציבורי הוא שהיפנה את תשומת-הלב על מעשיו. פרשת-חיייו היא משברו הנפשי של אדם פשוט, אשר שאיפת-הגדולות שרצו להטיל עליו מקורביו לא התאימה לאָפּיו.

ר. זך, כנסת ישראל, תרס"ו; בית ישראל, תרע"ג; מ. י. גוטמן, רבי דוב מליאובה, תרפ"ו; ש. גינזבורג, כתבים היסטוריים, 83-95, תש"ד; ש. א. הורודצקי, החסידות והחסידים, ח"ג, קכב-קנד, תשי"ג; א. מרכוס, החסידות, 263, 264, תשי"ד.

מ.

ר' דב בר (המגיד) כמזריץ' (תס"ד/1704, לוצקאץ' — תקל"ג/1773, אנאפולי), צדיק, מראשוני מנהיגי

החסידות. אביו ר' אברהם היה מלמד עני. ר' ד"ב למד בנעוריו בישיבת ר' יעקב יהושע אב"ד בלבוב (בעל „פני יהושע“); אחרי חתונתו גר בטורצין (מחוז-והלין), התפרנס בדוחק ממלמדות במקום-מגוריו ובכפר סמוך. את רוב זמנו הקדיש ללימוד קבלת האר"י ובהשפעתה צם וסיגף את גופו. אח"כ עזב את הכפר ונתקבל ל„מגיד“ בקוריץ וברובנא. משם היה נודד בגלילות ווהלין ופודוליה ומוכיח את העם לתשובה וליראת-שמים. לאחרונה חלה במחלת-רגליים קשה. כשנתפרסמה החסידות בגלילות אוקראינה, הציעו קרוביו לפניו שיסע לר' ישראל בעש"ט, המפורסם כ„איש-מופת“, כדי לקבל ממנו רפואה לרגליו. תחילה סירב ר' ד"ב, אבל כשנתגברה מחלתו נסע למוז'בוז'. האגדה החסידית מספרת, שהבעש"ט לא הסתפק בריפוי מחלתו של ר' ד"ב, אלא גם הסביר לו מאמר קשה ב„עץ חיים“ לאר"י, שבו נזכרו שמות מלאכים, ומיד נתמלא כל הבית אורה, ואש היתה מלהטת סביבותיו ונראו בחוש כל המלאכים הנזכרים; הבעש"ט הוסיף ואמר לר' ד"ב: „הלימוד שלך עד עכשיו היה בלי נשמה“. מאז נעשה ר' ד"ב לאחד מתלמידיו המובהקים, ובשנת תק"כ (1760) אחרי מות הבעש"ט מילא את מקומו.

ר' ד"ב התיישב במזריץ' ומשם הפיץ את החסידות בחוגי העם והלמדנים. שלא כרבו, לא נדד מעיר לעיר ועיקר

ואעפ"כ בחרו התלמידים את ר' ד"ב כממלא-מקום הבעש"ט; מכאן, שהוא הצטיין כמנהיג-מורה מוכשר, אהוב ומשפיע. תחילה היתה מתיחות בין שני החברים, אבל נמסר שבסוף אמר ר' יעקב יוסף: "מה אנו יכולים לעשות. מיום שנסתלק הבעש"ט עברה השכינה עם תרמילה ממובין' למוריץ, ואנו מוכרחים להרכין את ראשנו".

בתורת ר' ד"ב ממוריץ' בולטים שלושה יסודות: א. היסוד החינוכי-פדגוגי — "המגיד" היה מורה גדול, משפיע על העם וגם על גדולים בתורה; הוא נהג להסביר את הנושאים העיוניים במשלים, כי "המשל הוא כלי להשכל" (אור האמת, 92, הוסיאטין תרמ"ט), ומשלו לקוחים מהי המלך, מאב ובנו ממלמד ותלמידו ומהטבע. ב. יסוד החכמה וההתבוננות — ר' ד"ב דרש להגיע לחסי-דות ע"י התבוננות בגדולת האלוהות וחכמתה, "כי החכמה היא המהווה כל הדברים, וכל השתנות שבעולם אי-אפשרית בלי חכמה" (מגיד דבריו ליעקב, דף ה', לבוב תקנ"ב); לכן "כל מי שירצה לקשר את עצמו בבורא יתברך יקשור עצמו למידת החכמה" (שם, דף ב'). ג. היסוד המיסטי — כל דברי ר' ד"ב מיוסדים על יסודות הקבלה, וביחוד קבלת האר"י, שה"מגיד" פירש אותה לפי דרכו המיוחדת (ע"י אור תורה, וירא, עמ' 12, לובלין תרנ"ה).

לדעתו, האלוהות נמצאת בכל מקום... "הקב"ה הוא אין סוף ברוך הוא... כי אין דבר גשמי מנוצ מקומו. והוא ממלא כל המקומות של העולמות הנמצאים הנבראים היצורים והנעשים ולית אתר פנוי מיניה [אין מקום פנוי ממנו]" (אור האמת, עמ' 58). האלוהות באמצעות הספירות היא ה"פועל" והבריאה — ה"נפעל". הפועל והנפעל הם אחדות פשוטה, אבל "אילוהי כח הפועל שבנפעל היה אפס" (שם, עמ' 77). ר' ד"ב מקבל את תורת האר"י בדבר בריאת העולמות הגשמיים ע"י "צימצום" האלוהות: "שקודם בריאת העולמות היה הוא לבדו יתברך אור אין סוף ברוך הוא. ולא היו יכולים העולמות להתהוות, כי לא היו יכולים לסבול את האור א"ס ב"ה, והוכרח להיות, כביכול, הצימצום מפאת המקבלים" (מגיד דבריו ליעקב, כ'). הוא מסביר את הצימצום באופן פדגוגי, במשל "האב שמצמצם דעתו ושכלו בשביל בנו ועושה מעשה נערות בשבילו, שיהא לו תענוג... כך הוא ית' מצמצם את עצמו בשביל שיהיה לנו תענוג" (שם כ"ז); "אם התלמיד הוא קצר הבנה והשגה, מוכרח הרב להקטין ולצמצם חכמתו הגדולה וללמד עמו כפי ערך התלמיד" (אור תורה, וירא, עמ' 17).

מכיוון שחכמת האלוהים ושכלו נמצאים בכל הדברים הגשמיים שבעולם, לכן "אם האדם ירצה לעשות הכנה שתשרה עליו אלוהות, אני עיקר הכל שיבין וישיג מאד, שאין בו אלא האלוהות המחיה אותו ובלתי זו הוא כאפס ממש" (מד"ל, י"ט). כשהאדם מסתכל בדבר גשמי או בכל דבר רע, עליו להתבונן במחשבתו בכוח הרוחני, האלוהי, שבכל תופעה. אם הסתכל, למשל "על אשה יפה יחשוב במחשבתו: מגיין לה זה היפות (היופי)?... — על כרחך בא זה מכוח אלוהי המתפשט בה. זה נותן לה כוח האדמימות ויפות (יופי) הפנים. נמצא שורש היופי הוא כוח אלוהי, ומה לי למשוך (= להמשך) אחר החלק, טוב לי להתדבק בשורש ועיקר כל העולמות ששם כל היופי" (אור האמת, עמ' 73). בדרך זו מגיע האדם להעלאת מחשבות זרות והעלאת הניצוצות הקדושים, "שהרי יש אלוהות במחשבה

זרה, כוח הפועל המחיה אותו הרבר... ובאמרו בלבו: כיוון שלולא חלק אלוהות המחיה את הדבר לא היה יכול להיות, ואם כן למה לי לדבק בחומריות הדבר, אדבק בחיותו והוא כוח מכוחות הש"י, לכן מדבק את עצמו באהבה ויראת ה', בזה מצ"ל הניצוץ מהדבר ההוא, וכן באכילה ושאר תענוג-גים" (אור תורה, ויחי, עמ' 27). האדם מתרומם מעל לת-פעות הגשמיות ומעלה ניצוצות הקדושה ע"י לימוד התורה וקיום המצוות ותפילה בהתלהבות ובדבקות. "ישנם כמה בני-אדם, שיושבים ושונים כל היום מעוטפים בטלית ותפרי-לין, אך הוא רק מצוות אנשים מלומדה" (אור האמת, עמ' 151); אבל "עיקר העבודה שבלב היא התפילה ולימוד התורה שהוא בדחילו ורחימו (ביראה ואהבה), כדי להעלות כל הדיבורים והאותיות אל שרשם, כשם שניתנו מעילא לתתא (מלמעלה למטה) בשעת בריאת העולמות ויצירת האדם" (מד"ל, ל"ד).

למדרגה העליונה בחסידות, לדבקות באלוהים (אור תורה, בחקתי, עמ' 50), זוכה הצידיק "המקושר להשי"ת" (אור האמת, 98); בריאת העולם היתה בגללו. "הקב"ה ברא את העולם כדי שיהיה לו תענוג מהצדיקים" (שם, 11). לצידיק מותר לפעמים לרדת ממדרגתו ולעשות מעשים פשוטים, כשמטרה נעלה לפניו. "בכל דרכיך דעוהו — רוצה לומר, שהצדיק עושה חולין (= מעשה-חולין) שהם דברי הרשות על טהרת הקודש, שכל מעשיו לשם-שמים ומעלה הכל אל הקדושה" (שם, 169).

אחרי מות ר' ד"ב לא נשאר לחסידות מנהיג יחיד. תלמידיו נפוצו בכל ארצות אירופה המזרחית וייסדו "חצרות" לחסידות. אולם על כל הזרמים השונים בחסידות (ע"ע) — גם על הזרם הלמדני-שכלי (חב"ד) ברייסן מיסודו של ר' שניאור זלמן מלאדי, וגם על הזרם העממי בפולין-גאליציה, המבוסס על אמונה ותמימות — מרחפת רוחו של המורה הראשון, שהוציא את החסידות מפדוליה למרחבי פולין וניסח את תורתה ניסוח עיוני-מיסטי תקיף.

ש. א. הורודצקי, תורת המגיד ממוריץש, תרפ"ג; הנ"ל, החסי-דות והחסידים, א', ע"ז-ק"ב, תשי"ג; ש. דובנוב, תולדות החסידות, 76-99, תר"ץ; סדר הדורות החדש, 26-42, תש"א; מ. בובר, אור הננוח, 27-30, 105-119, תש"ז; א. י. השל, ר' פינחס מקוריץ המגיד ממוריץש (ספר היובל של "הדור-ארי", 279-285), תשי"ב; י. ווייס, חסידות של מיסטיקה וחסידות של אמונה (קובץ "ערכי-היהדות", 81), תשי"ג; M. Buber, *Der Grosse Maggid und seine Nachfolger*, 1922, צ. מ. ר.

ר' דב בן שניאור זלמן מליובוויץ' (תקל"ד/1773, ליוזני — תקפ"ה/1827, גיז'ין), "האדמו"ר האמצעי" של חסידות חב"ד (ע"ע). ר' ד"ב עזר לאביו ר' שניאור זלמן מלאדי בהפצת חסידות חב"ד ובעסקנות ציבורית. ב1812 ליווה את אביו בברוהו מפני צבאות נאפוליון. כשמת אביו בדרך הוזהר ר' ד"ב ע"י חסידיו למלא את מקומו; מאחר שלאדי חרבה במלחמה, קבע את מושבו בליובוויץ' (ע"ע). מלבד פעילותו בהפצת תורת החסידות, פעל ר' ד"ב הרבה לטובת הכלל. ב1813 יסד ועד לעזרת הקהילות שנחרבו בקרבנות. ב1815 עזר ביישוב יהודים על האדמה במחוז-חרסוף, ואף ישב בעצמו חצי-שנה במושבות כדי להכיר את בעי-תיהן. בכרוז התריע על "מיעוט הפרנסות והעניות" של יהודי רוסיה, התאונן על "מיעוט העסק והעבודה" ועל ההרגל ל"בטלה ושיממון". ר' ד"ב הטיף לעבודת-האדמה: "כי על אדמתנו בא"י היתה כל פרנסתנו רק בשדות ובכרמים ולמה

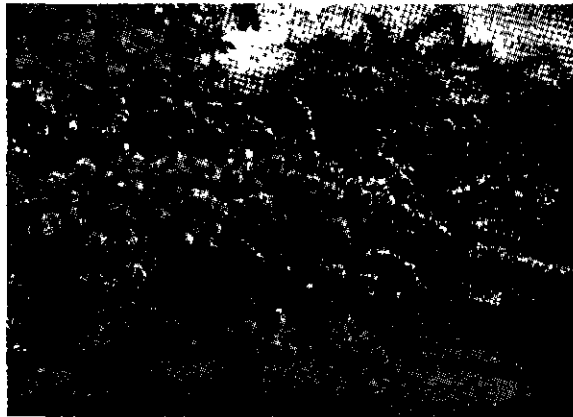

עציידובדבן בפריחתה

במקצת, שצבעו אדום וקטרו 15 מ"מ; הציפה רפה וחמצן-מצה; הגלעין כדורי. בונים הרבים של מין זה מבחינים שני טיפוטים: האמורלות — שעסי-פריים מחוסר צבע; המור-לות — שעסי-פריים צבעוני. צורת-הבר של המין הזה אינה ידועה, אך תרבותו נפוצה מאד באיזורים הממוזגים-קרים והקרים-למחצה עד לגבול צפוני של קרה-רחב 60°. (2) הדב' המתוק (C. avium [L.] Moench) — עץ גבוה בעל גוף דמוי-ביצה; העלים מוארכים ומחודדים יותר מאשר ב(1) ושפתם משוננת שינון כפול; הפרי קטן מפריו של (1) וצבעו צהוב. נרוד, אדום עד לשחור; הציפה מתוקה והגלעין חלק, גם במין זה ידועים הרבה זנים בוטאניים וחקלאיים; הוא גדל בר ברוסיה הדרומית, והוא נפוץ מאד כעץ-פרי. בעיקר באיזורים הממוזגים-חמימים. מספרם הכללי של זני הדב' התרבותי בעולם מגיע ל-900.

(1) ו(2) הוכנסו לתרבות בתקופה קדומה מאד. אין מספקים במוצאו של הדב' המתוק מצמח-הבר בן אותו השם; ואילו לגבי (1) סוברים רבים שהוא פרי הכלאה בין (2) ובין דב'השיח (C. fruticosa [Pall.] Voron.). קרבתם של (1) ו(2) משתקפת בזה שהם ניתנים להכלאה זה עם זה ויוצרים בני-כלאיים פורים.

פירות הדב' נאכלים לחים ומיובשים; מכינים מהם גם שימורים, ריבות ומשקאות חריפים. יש שמגדלים דב' גם לנוי בשל שפע הפרחים המכסה את נופם באביב.

מינים אחרים של דב', שמגדלים אותם לפירות, לנוי ולקנאות שעליהן מרפיבים את (1) ו(2), הם, למשל: C. padus DC., שמולדתו באירופה ואסיה; C. mahaleb, שמולדתו באירופה המרכזית והדרומית ובקאווקאז. מינים אמריקניים, הידועים כצמחי-נוי וכצמחי-כנה למינים התרבותיים, הם, למשל: C. pennsylvanica L.; C. pumila Raf. וביחוד בסין, מגדלים מינים מיוחדים גם לפרי וגם לנוי. ביאפאן הדב' הוא מעין צמח עממי-לאומי, ומטעיר-דב' בפריחתם הם מסמלי הנוף של המדינה והתרבות החקלאית של העם.

באיזורים הממוזגים הצפוניים, ובזמן האחרון גם בדרום-מזרח, תופס הדב' מקום חשוב במטעים. ארצות-הגידול העיקריות של דב' הן אה"ב, גרמניה המערבית, איטליה, יאפאן; אין נתונים מדויקים על הגידול בבריה"מ. את היבול העולמי מעריכים ב-1¼ מיליון טון, רובו דב' מתוקים. גם לעצה של הדב' יש ערך כלכלי בתעשיית הרהיטים.

נגרע מאבותינו... וכאשר ראיתי בעצמי בהיותי בסטעפס (=ערבות אוקראינה) עבודת היהודים... בחשק ובוזריות ומתוקה להם עבודתם. ר' ד"ב יסד ישוב של חסיד-הב"ד בחברון (1823). בגלל הלשנה על כוונות מרד בשלטון נאסר ב-1826 בכלא ויטבסק; הוא שוחרר כעבור שנה, זמן מועט לפני מותו.

ר' ד"ב המשיך בשיטת אביו והעמיד את החסידות על יסודות ההתבוננות השכלית. הוא לא החשיב את התפעלות ההמון, שהיא חיצונית, בדמיון שוא... בתפלה הבאה בכחות צעקה חיצונית בלי אור וחיות פנימי כלל! (קונטרס ההתפעלות, ג'); לדעתו ההתפעלות צריכה לצאת מ-ההתבוננות באלהות במחווה ולבו" ע"י הכנה קודמת. על רקע זה פרץ הפירוד בינו ובין ר' אהרן מסטרובסקה (ע"ע), מתלמידי ר' שניאור זלמן, שרצה לחזק בחב"ד את יסוד הלב הרגש.

ר' ד"ב חיבר הרבה ספרים, ומהם הופיעו בדפוס: "שער התשובה" (קאפוסט, תקנ"ט); "אמרי בינה" (שם, תקפ"א); "עטרת ראש" (שם, כנ"ל); "נר מצוה ותורה אור" (שם, תקפ"ט); קונטרס ההתפעלות (ורשה, תרל"ו); "פוקח עורים", ענייני מוסר בידידת (שקלאוו, תקצ"ב).

ה. מ. הילמאן, האדמו"ר האמצעי (בית רבי, ח"ב), תרס"ג; ש. גליצנשטיין, ר' דובער שניאורי, תשי"ז; מ. ז. סלונג, תולדות משפחת הרב מלאדי, 45-51, תש"ז; א. מ. הברמן, שערי חב"ד (עלי עין, 368), תשי"ב.

צ. מ. ר.

דְּבִדְבָן (Cerasus), סוג של צמחים מבת-משפחת הפרונד-סיים של משפחת הנרדניים (ע"ע); יש כוללים את הסוג הזה בתוך הסוג Prunus. הסימן העיקרי המבדיל את הדב' מהסוגים הקרובים לו (שזיף, שקד, אפרסק, מישמש)



הדובדבן המתוק (Cerasus avium)
1 ענף פורח; 2. התראור כפרח;
3 ענף נושא פירות; 4. התראור כפרי

הוא הפרי הקרח שאין חריץ עובר לארכו. צורת הפרי כדורית או מוארכת, הגלעין קשה ועפ"ר כדורי; הפרחים ערוכים באגדים ונישאים על עקצים ארוכים. — אומדים את מספר המינים של הסוג ל-150; רובם הגדול מולדתם באסיה המזרחית (סין, יאפאן). עצייהפרי הנפוצים מאד בתרבות שייכים למינים: (1) הדב' החמוץ (C. Vulgaris Mill) — עץ לא-גדול בעל נוף כדורי וענפים עבים, הנושאים עלים דמויי ביצה הפוכה או אליפטיים; התפרחת היא סוכך בן 2—4 פרחים, הנושאים על עקצים ארוכים פרי כדורי או פחוס

[2] נחשבת היום לעבירה פלילית. החוקים מן המאה 14 שנועדו להגנת שמם הטוב של נושאי משרות חשובות ולמניעת הפרת שלום-הציבור ותסיסות פוליטיות בעקבות הפצת שמועות-כזב — נשארו ללא שימוש עת רבה ובוטלו לחלוטין בסוף המאה ה-19.

[1] היא העבירה של פירסום כל דבר הנוגע לאדם אחר, מתוך כוונה להוציא עליו שם רע, ע"י מסירת חומר הדב, הצגתו או הפצתו, בצורה קבועה — בדפוס, בכתב, בציוו, בתמונה וכיו"ב — לשני אנשים או יותר, כשהם מצויים בכפיפה אחת, או לכל אחד מהם לחוד, או ע"י שליחת דברי הדב' במכתב גלוי או בכרטיס-דואר לכל אדם, ואפילו יחיד, ואפילו המתלונן גופו. פירסום שלא נעשה בצורה קבועה ועומדת, כי אם בדרך חולפת ועוברת — כגון בדיבור בלבד — אינו בגדר עבירה זו.

אדם עובר עבירה של [2], משהוא מפרסם שלא כחוק מלים שיש בהן משום הוצאת שם רע על חברו מתוך כוונה להוציא עליו שם רע. כאן פירסום פירושו — אמירת דבר יי- [2] אם במעמד האדם הנתקף, באספה או במקום שאנשים אחרים עלולים לשמוע את הדברים, ואם בהעדר האדם הנתקף — לשני אנשים או יותר, כשהם מצויים יחדיו או כל אחד לחוד.

אדם מוציא שם רע על חברו, משהוא טופל עליו פשע, או מאשים אותו בהתנהגות בלתי-הוגנת בתפקיד רשמי שהוא ממלא, או משהוא מפרסם עליו דברים שעלולים להזיק לו במשלה-ידו, בעבודתו או במשרתו, או לתתו לבזו וללעג בעיני הרבים. את הכוונה להוציא שם רע אפשר לגלות מתוך עצם הדברים, או מכלל המסיבות שבהן פורסמו, ואין חובה להוכיח כי הכוונה הובעה בדברים מפורשים. אך תנאי הוא, שהאנשים אשר למענם נועדו הדברים יראו בהם חומר שיש בו משום הוצאת שם רע, ושהוא מכון כלפי המתלונן. — המפיץ דברי-דב' והגורם להפצתם אף הם נחשבים למפרסמים, אלא אם כן יש בידיהם להוכיח, כי שימשו רק מכשירים-שלא-מדעת בידי אחרים, כגון נער מזכר-עיתונים.

פירסום דברים, אף אם יש בהם משום הוצאת שם רע על אדם, אינו מהווה עבירה בשלושה מקרים אלה: (א) כשהדברים המתפרסמים הם נכונים, וטובת הציבור מחייבת את פירסומם; (ב) כשהמדובר הוא בדברים שפיר-סומם מותר לחלוטין; (ג) כשפירסום הדברים מותר בתנאים מסויימים, ותנאים אלה קויימו.

ל(א): עצם נכונותם של הדברים המתפרסמים עדיין אינה מהווה, בדרך-כלל, הגנה טובה; על הנאשם להוכיח גוסף על כך, כי פירסום הדברים היה לטובת הציבור. סייג זה נעשה בעיקר כדי למנוע פירסומם של דברים, העשויים לגלות ברבים מסודות-המדינה, או לפגוע במוסר המקובל או להציג לראווה, ללא צורך וללא צידוק, את הנעשה לפני ולפנים בחיי-המשפחה. כך, למשל, אין איסור לגלות ברבים שפלוני נגוע בצרעת או במחלת-מין; אך אין טובת-הציבור דורשת לפרסם ברבים מקרה של מחלה נסתרת שאינה מידבקת.

ל(ב): מותרים בפירסום דבריהם של הממשלה, של הכנסת וועדותיה, של שר או חבר-הכנסת בישיבות הממשלה והכנ-סות, של רשויות צבאיות ומשטרתיות בדבר התנהגותו של אדם הנתון למשמעתו, וכן דר"חות על מה שנעשה או ממה שנתפרסם במוסדות הביצוע, החקיקה או השיפוט של המדי-נה; ההתר המוחלט אינו חל על חקירות משטרתיות. מותר להם לשופט, לעורך-דין, לעד ולבעל-דין לפרסם דברים אגב

יבולי דובדבנים (1953)

א"ב	224.000	טונות
גרמניה המערבית	159.000	"
איטליה	140.000	"
צרפת	93.000	"
יוגוסלאוויה	54.000	"
שוויץ	53.000	"

לא"י הוכנס הדב' ב-1924 (לקריית-ענבים). לפי שעה הצליחו באיזור ההרים בעיקר הדב' החמוצים, אך שטח גידולם היום מכסה רק כ-100 דונאם, והם לא נעשו כאן גורם כלכלי.

האיזור המתאים לגידול הדב' בא"י הוא ההר הגבוה (מעל ל-600 מ' מעל פניהים), כי הדב' דורש להתעוררות תקינה של פקעיו באביב וליצירת פרי מפותח חורף קר וקיץ שאינו חם מדי. גידולו של הדב' החמוץ קל יותר מגידול הדב' המתוק, כי (1) מסתגל יותר לסוגי-קרקע שונים וטובל פחות מחוסר קור חרפי ומתנאי יבש מאשר (2), שהוא דורש אדמה בינונית מאזורת היטב ולהות-קרקע גבוהה. גם ביחס למחלות (מחמת חידקים או פטריות) ומזיקים (זבובים, עשים, כנימות) רגיש (2) יותר מ(1); ביחד רבה נגיעות הדב' בוורוסים, שמהם ידועים 30 המזיקים לדב'. נזק רב גורמים לדב' בא"י הציפרים, שגם מהן נפגע ביחד הדב' המתוק.

הסתגלותו של הדב' לתנאי קרקע ורטיבות שונים מוש-פעת מאד גם מן הפנה שעליה הוא מורכב (ר' לעיל). מיצורין (ע"צ) הכין ע"י ברירה והכלאה מתאימות זני-דב' העמידים לכפור והמאפשרים גידול הדב' גם בחבלים צפוניים של רוסיה. הוא עצמו פירש את השגו זה — בטעות — כשינוי התכונות הביולוגיות התורשתיות על-ידי השפעת תנאי-הסביבה.

מ. ז. - אר. ג.

דְּבָרְבָנִי, שְׂמוּאֵל (נר' 1903, אוקראינה), חוקר-טבע ישרי-אלי. דב' למד בוטאניקה באוניברסיטת רידינג (אנגליה), עלה לא"י ב-1921, סיים את לימודיו באוניברסיטה בירושלים ושימש בה כמדריך לבוטאניקה; מ-1935 ואילך הוא עוסק בהוראה בביה"ס התיכון החקלאי בפרדס-חנה. החל מ-1936 פנה לחקירת הטל (ע"צ); הוא המציא שיטה אופטית למדידת פמות הטל, שנתקבלה בעולם כולו, וכן הוקמה ביזמתו ובהדרכתו בא"י רשת של תחנות-צפיית טללים — הראשונה בעולם. האירגון המטאורולוגי העולמי קיבל את "מדטל-דובדבני" למדידת טל בעולם. — במחקריו המטאורולוגיים של דב' משתלבים מחקריו בפסיכולוגיית הצמחים, ביחד ביניקת מים ע"י נוף-הצמח. הוא השתתף בהוצאת "מגדיר לצמחי-בר", שבו ניתנת הגדרה סיסטמא-טית ע"פ סימנים וגטאטוויים בלבד.

דְּבָה, הוּצָאת־ (אנג' libel [1]) וְלִשׁוֹן-הָרַע (אנג' slan-der [2]), במשפט הפלילי הארצישראלי — שני

ענפי-עבירה בחוק על הוצאת שם-רע (אנג' defamation). היסוד לתביעה הפלילית במשפט האנגלי הוא ההנחה, שהוצאת-לעז עלולה להביא לידי הפרת השלום. הוצאת שם-רע היא גם אחד מאבות הנזיקין המנויים בפקודת הנזיקים 1944, ועשויה משום כך לשמש גם עילה לתביעת דמי-נזק בתחום המשפט האזרחי לפי בקשתו של האדם הנפגע. במשפט הארצישראלי נעשתה [2] עבירה פלילית לפי פקודת החוק הפלילי, 1936; ואילו במשפט האנגלי והאמריקני אין

ככבוד הוולת: הכאה באגרוף או הצלפה ברצועה; ביוש או עיקול נכסים על-לא-חוב; חיבור ספר או שיר בגנותו של אדם; רדיפה אחרי אשה ישרה, או אדם צעיר, ונטיון לפגוע בצניעותו של אדם. הפיזיו שהוענק לא היה מספיק עם רדת ערר-הכסף; לפיכך הרשה הפרטור בתקופה מאוחרת יותר להביא תביעת *actio injuriarum aestimatorium* («פעולת פגיעה בהערכה») במקרה של הוצאת-לעז שלא-בפומבי. בתביעה כזאת ניתנו לו לנפגע דמי-נזק בהתאם לחומרת הפגיעה, והכל לפי המבייש והמתבייש. יסוד העבירה היה עצם הפגיעה הבלתי-מוצדקת בהרגשותיו של הנפגע, ולא אופן הוצאת-הלעז. לפיכך לא היה צורך להוכיח פירסום לצד שלישי, וכן נחשבה האמת להגנה טובה. לפי שאין אדם זכאי לפיזיו אם הדברים הרעים שנאמרו עליו אמנם נכונים הם. לעומת זה נחשבו דברי-לעז לא-מוסריים שנאמרו בפומבי כעבירה חמורה שגררה עונש חמור. הפגיעה כאן היתה לא בעצם הוצאת-הלעז, כי אם בדרך פירסומו. לאדם הנפגע ניתנה הברירה להביא את תביעתו אם בדיני-ענשים ואם במשפט האזרחי (האינסטיטוציות ד, ז' [10]). החקיקה הקיסרית המאוחרת שמרה על הענשים החמורים, ואף הוסיפה עליהם, ביחוד במקרה של ספרים וכתבי-פולסתר, שפורסמו בעילום-שם. כאן לא שימשה האמת כהגנה.

המשפט בסקוטלנד אף הוא, כמשפט הרומי, אינו מבחין בין הוצאת-לעז בכתב ובע"פ, וקובע לנפגע תקנה אזרחית בלבד. הפגיעה אינה עבירה פלילית; לפיכך משמשת האמת הגנה טובה.

המשפט האמריקני בהלכות-דיבה הולך בעקבות המשפט האנגלי המקובל, אך הוכנסו בו שינויים רבים. מדינות רבות חקקו חוקים מיוחדים, העושים לעבירה הוצאת-לעז על קיבוץ לאומי, חברתי או מדיני. הוצאת-דיבה רעה בזדון היא עבירה פלילית בכל אחת ממדינות אלה; אך במדינות אחדות נחקקו חוקים הקובעים ענשים פליליים גם על פירסום לשון-הרע. האמת אינה הגנה טובה.

בצרפת נחקק חוק ב-1651, שקבע עונש-מלקות על פירסום דברי-לעז; השונה עבירה זו נענש במיתה. במאה ה-18 נגזר עונש-מוות על מי שפירסם דברים שיש בהם משום הוצאת-דיבה על הדת או הסתה נגד השלטון. החוק המודרני בצרפת, שנחקק ב-1881, השפיע בהרבה על ארצות אירופיות אחרות. לפי חוק זה מניחים, כי בכל הוצאת-לעז יש כוונה להזיק, אלא אם כן הוכיח הנתבע את ההפך. אין הבדל בין לעז שבכתב ושב"פ. הלעז המת גוררת עונש, אם ברור שהיא משמשת רק אמצעי להתקיף את החיים. האמת היא הגנה טובה, כשהדבר נוגע לפקיד-ממשלה ולאנשים התופסים משרה ציבורית. אולם התקפה על חייו הפרטיים של אדם אין לה צידוק בהוכחת האמת. יתר-על-כן: הצהרות הנעשות במשפט אין לפרסמן בעיתונות, מחשש שמא יפגעו בחייו הפרטיים של אדם.

במדינות הגרמניות ביה"ב נקבע עונש כספי על הוצאת-לעז. ביה"ב המאוחרים נחשבו התנצלות וחרטה ככפרה על פירסום דיבה. החוק הגרמני המודרני דומה בעיקרו לחוק הצרפתי. אחד ההבדלים היסודיים הוא, שהאמת משמשת צידוק, אלא אם כן הנפגע הוא אדם מת. הזכות הנפגעת ע"י הוצאת-הדיבה היא, לפי המשפט הגרמני, הכבוד האישי, כלומר: לא ערכו העצמי של האדם, כי אם מעמדו בציבור. אדם יכול להיאשם גם בהוצאת-לעז על קיבוץ, אם ברור

מ"מ משפטי שהם משתתפים בו. אך בית-משפט רשאי לאסור פירסומו של כל דבר שנאמר בו, או שהוגש לפניו, אם הדבר הוא בלתי מוסרי, או אם יש בו משום הסתה או חילול-השם או סכנה לבטחון-המדינה.

ל(ג): מותר פירסום שנעשה בתום-לב ותוך מילוי הובה זיקית, מוסרית או תרבותית. דברים הנאמרים במהלך המסחר, בענייני משפחה או בעניינים אישיים — למשל, הוצאת העדות וכתב-המלצה ע"י מעבידים — מותרים על-תנאי, הטר מוסיג קיים גם לגבי ביקורת הוגנת, כלומר, לגבי פירסומם של דברים שיש בהם משום הפעת דעה בתום-לב בנוגע להתנהגותו או לאפיו של אדם המשמש בתפקיד משפטי או מופיע כצד או כעד במשפט פומבי, או בנוגע לסגולותיה של יצירה ספרותית או אמנותית ולאפיו של הסופר או של האמן, כפי שהוא משתקף באותן יצירות; וכן לגבי פירסומם בתום-לב של דברים המכוונים להגנת זכויותיהם של המעוניינים בפירסום. יסוד ההגנה של תום-לב נעדר, אם הדברים המתפרסמים אינם נכונים והמפרסם לא האמין בנכונותם, או פירסמם בלי שטרם לברר באיזו מידה הם נכונים, ואין צריך לומר — אם מוכח כי כוונת המפרסם מראשיתה היתה לגרום נזק במידה רבה מן הצורך. הוצאת שם רע על קיבוץ של בני-אדם אינה בגדר עבירה, אלא אם כן החבורה אינה גדולה ביותר, ואין מנוס מן המסקנה, כי המפרסם נתכוון לפגוע בכל אחד מן היחידים שבה. — הוצאת שם רע על נפטר אף היא אינה בגדר עבירה. אלא אם כן ברור, שכל עיקרו של הפירסום על המנוח לא בא אלא כדי להמיט קלון על בני-משפחתו החיים, או לשימם ללעז ולקלס בעיני הרבים. — בעליו של עיתון אינו אחראי בפלילים, אם הוא מוכיח, כי דברי-הדב' פורסמו בעיתונו שלא לפי הרשאתו או בדיעתו ולא מחמת רשלנותו. — לא תעמוד לו למפרסם הטענה, שהוא לא אמר את דברי הלעז מלבנו, כי אם חזר על דברי אחרים. הבעת חרטה ופירסום דברי-התנצלות עשויים לשמש מסיבות להמתקת הדין, אך אין בהם כדי כפרה גמורה. — פירסום דברי-גידופין על שופט או על דיין, בכוונה להטיל עליהם חשד במילוי תפקידם, הוא בגדר עבירה של ביוזי בית-המשפט.

[1] ו[2] הן עבירות מסוג העוון, אך ענשה של הראשונה קשה מזה של השניה. [2] נחשבת לעבירה פחותה בדרגה מ[1], מפני שהפירסום בכתב חמור יותר בתוצאותיו מן הפירסום בדיבור-פה.

פודת החוק הפלילי, 1936, סעיפים 209-201, C. T. Kenny, *Outlines of Criminal Law* (ed. J. W. C. Turner), 178-85, 1952³⁶, Glanville L. Williams, *Criminal Law The General Part*, 1953.

ש. ז. ה.

במשפט ההשוואתי במשפט הרומי נחשבה הוצאת-לעז בציבור, בין בכתב ובין בע"פ, כעבירה פלילית. מהות העבירה היתה הקלת-ראש בזדון וזילזול בכבוד הוולת. חוק שנים-עשר הלוחות קבע ענשים חמורים ביותר על זמרה מבישה בציבור, על חיבור שירי-היתול (אך יש מפרשים את הדברים כמכוונים ללהטים [כישוף]) ועל גרימת עלבון תוך כדי הקמת רעש בציבור. צורות עלבון קלות יותר — בין שאר פגיעות בגוף — נחשבו כ*injuria*, דמי-הנזק שהוענקו לנפגע היו קבועים בסכום של 25 אס. האינסטיטוציות (ז, ז' [1]) מונות את הפגיעות הבאות, שביסוד כולן זילזול

שירטוטים או מחולק ללוחיות סדורות. הדב' חסרים איברי-נשימה ואיברים למחזורי-דם. צינור-העיכול עובר לאורך הגוף מקצה לקצה. הפה מצוייד בנוג דוקרנים, המסוגלים בשעת-הצורך להשתלף החוצה. מערכת-העצבים מפותחת ביותר: היא בנויה מגאנגליון מוחי דו-אונתי, זוג עיניות ושרשרת גזונית של 5 גאנגליונים גדולים, המחזורים ע"י רצועות-חיבור רחביות. המינים נפרדים; איברי-המין — גזנדה אחת בצד הגבי. ההתפתחות ישרה.

הדב' מצטיינים בכושר-עמידה לא-רגיל בפני יובש ובפני קירור. דוגמות שנשמרו 8 ימים בריק ואח"כ הוקפאו בטמפרטורה של ההליום הנוזל (-272°), חזרו לחיים כשהותזרו לטמפרטורה הרגילה.

חילוקי-דעות קיימים בדבר הגדרתם הסיסטמית של הדב': יש הרואים בהם קבוצה השייכת לאקריות או לעכברי-שים, שסטה מדרך התפתחותם התקינה, ויש המשייכים אותם לסרטנים.

F. Richters, *Tardigrada* (W. Küenthal, *Hndb. d. Zool.*, III), 1926/27; E. Marcus, *Tardigrada* (Bronn, *Klassen u. Ordnungen d. Tierreichs*, V), 1929; L. Guénot, *Tardigrada* (Faune de France), 1932.

ס. ט.

דְּבֻקָּה, בפולקלור ובאמונה העממית היהודית — רוח רעה שנכנסת בתוך אדם חי דבקה בו, גורמת מחלת-רוח ומדברת מגורנו בהתעצמות של אישיות נפרדת ורה. השם דב' אינו נהג לא בספרות התלמודית ולא בקבלה, הקוראים לתופעה זו תמיד „רוח רעה“ (בספרות התלמודית לפעמים „רוח תזזית“, בבבית החדשה — „רוח טמאה“). הוא נכנס לספרות רק במאה ה-17 מן הלשון המדוברת בין יהודי גרמניה ופולין, ומהווה קיצור מן „דב' מרוח רעה“ או „מן החיצונים“ שנמצא באדם, דבקותו של הרוח בגופו הפכה כאן לכינוי הרוח עצמה. אך בכל ספרות הקבלה מצוי הפועל „דבק“ לציון יחס הרוח הרעה אל הגוף (מתדבקת בו). סיפורים על דב' רגילים מאד בתקופת בית שני והתלמוד, ובפרט באוואנגליונים, אך אינם בולטים כל כך בספרות יה"ב. בראשונה נחשבו הדב' כשדים וכמוזיקים שתפסו מקום בגוף האדם החולה; אח"כ נצטרפה לכך ההסברה, המצויה אצל עמים רבים, שיש בין הדב' גם רוחות של מתים שלא באו למנוחה ונהפכו למוזיקים. דעה זו (המצויה גם בנצרות של יה"ב) נצטרפה אל תורת הגלגול (ע"ע), וכשנתגברה תורה זו ביותר מאז המאה ה-16 ונתקבלה בחוגים רחבים של הציבור היהודי בכל הארצות, נתפשטה גם האמונה בדב'. הם נחשבו בדרך-כלל כנפשות שבשל חומרת עוונותיהן לא זכו אפילו להתגלגל, ובהיותן „נשמות ערטילאיות“ הן מבקשות לעצמן מקלט בגופי אנשים חיים. כניסת דב' באדם הוא סימן לחטא נסתר שנכשל בו האדם ושפתח פתח בצני הדב'. אמונות הסכיבה הלא-יהודית ואמר נזח עממיות, מושפעות מן הקבלה, בציבור היהודי נתחברו בפרטי השקפות אלו. ספרות הקבלה של תלמידי האר"י מלאה סיפורים ו„פרוטוקולים“ על גירושי דב', ובכ"י רבים נמצאו הוראות מסורטות מאד כיצד לגרשם. הכוח לגרש דב' ניתן ל„בעלי-שם“ או לחסידים מופלגים. הם מוציאים את הדב' מן הגוף הנכפה עלידיהם, ויחד עם זה פודים אותו למצוא „תיקון“ ע"י גילגול ממש או ע"י כניסתו לגיהנם.

ר' משה קרדובירו הגדיר את הדב' כ„עיצבור רע“ (ע"ע גלגול). 1560 ואילך נשמרו כמה דריחות, מהם מפורטים

מהדברים שפורסמו לאילו יחידים הם מכוונים. הוצאת-לעז על רשויות המדינה, כגון שרים, גופים מחוקקים ואירגונים פוליטיים, היא עבירה מפושטת בחוק. העבירה נעשית עם פירסום דברי-הלעז לנעלב או לאדם שלישי. פירסום הדברים במעמד קהל, או באמצעות כתב-פלסתר, תמונה או הצגה על הבימה, הוא עילה להחמיר. דברי-לעז אינם נחשבים לעבירה כשהם נאמרים במגמה להגן על זכויות מוצדקות חשובות של הפרט או של הציבור. העבירות של הוצאת לעז מוגדרות לא בחוק-העיתונות, כמו בצרפת, כי אם בקודפס הפלילי. העברייני נענש בקנס או במאסר עד לשנה אחת. הוצאת-לעז הנעשית באלימות גוררת עונש קנס או מאסר עד שנתיים.

החוק האיטלקי על הוצאת-לעז כלול בקודפס הפלילי מ-1931, תחת הכותרת „עבירות הפוגעות בכבוד“. על פגיעה בכבודו של אדם בנוכחותו של זה קנוע עונש של קנס או של מאסר. העונש כבד יותר אם נוכחים גם זרים במעמד עשית העבירה. הצהרות הפוגעות בשמו הטוב של אדם אף הן גוררות עונש, ועונש זה מחמיר כשדברי-הלעז מופר עים בדפוס, או כשהם מתייחסים למעשים מסויימים, או כשהנפגע הוא אישיות שיפוטית. ממשלתית או משפטית. האמת אינה הגנה בדרך-כלל. הפוגע בכבוד המת חייב עונש לפי תביעת הקרובים. החוק מפרט את העבירות נגד המדינה, המוסר הדתי שהעיתונות עשויה לעבור עליהן.

המשפט בארצות הקונטיננטאליות, כמשפט הישראלי והאנגלי, רואה חומר במקרה של הוצאת דיבה על פקיד ציבור, ביחוד על שופט.

על דבה בדין-תורה ע"ע שם-רע, הוצאת; ולשון הרע; נזיקה דיני-.

ש. איזנשטדט, המשפט הרומאי, תולדותיו ותורתו, 193-195, 1953; E. Landsberg, *Injuria und Beleidigung*, 1886; Th. Mommsen, *Römisches Strafrecht*, 1899; Van Vechten Veeder, *The History and Theory of the Law of Defamation* (Columbia Law Rev. III, 546-573), 1903; R. Sohm, *Die Institutionen d. röm. Rechts*, 1926²; W. W. Buckland, *The Main Institutions of Roman Law*, 336/8, 1931; T. C. Sandars, *The Institutes of Justinian*, 418-423, 1936²; *Developments in the Law: Defamation* (Harvard Law Rev. 69, 875-960), 1956.

ש. ז. ה.

דְּבוּנֵי-מִים או תִּיזֵית-טַחֵב (Tardigrada, לאט' = צועד לאט), קבוצה (אולי מחלקה) של בע"ח זעירים, הנמנים עם מערכת פרוקי-הרגלים; בעלי תנועה אטית ביותר (מכאן שםם), 280 מינים, שגדלם מ-0.1 עד 1 מ"מ; הם מצויים בעיקר בטחב, באדמה לחה, בצמחים, בקליפות

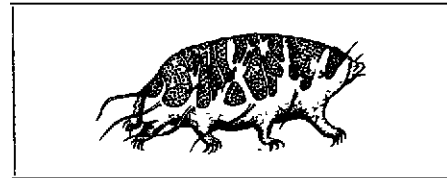

תייחטב (Echiniscus scrofa)

עצים, במים מתוקים, ולפעמים גם במי ים, בכל האיזורים הגאוגראפיים.

הדב' הם בעלי סימטריה דו-צדית; ראשם נבדל משאר הגוף; הגוף עגול, מחולק ל-4 פרקים, שכל אחד מסתיים ברגל לא-מפורקת בעלת ציפריים חדות (4-9), בדומה לפרופודי-נים של תולעי-הטבעות. עורם מכוסה קרום חלק או חרוש

אולם המרחק מלשון-ההבעות של בעה"ח התינוקות עד הדיבור המילולי של האדם המבוגר הוא עצום. המעבר מן האחד לשני אינו בגדר התקדמות כמונית, אלא הוא שינוי איכותי יסודי, שעל מאבניו התפתחותו אינו כלל מושג, למרות תאוריות אולוציוניסטיות שונות שהוצעו להסברתו (הרדר, 1772; מאכס מילר, 1861; ו. ד. ויטני, 1867; דארווין, 1871). עדיין מכירים אנו בצדקת ההבחנה של הפילוסופיה של יה"ב, שהבדילה בין האדם כ"מְדַבֵּר" ובין כלל שאר ה"חיים". לשון-ההבעות — כגון המיקה באדם — היא תמיד אינטימיטיבית, מנגנון מוכן מלידה, עובר בירושה; היא מתפתחת "מעצמה", ואין צורך — וכמעט אין אפשרות — ללמד אותה לילד. היא בעיקרה אחת ומשותפת לכל בני-אדם, ומשום כך מסוגלת היא לשמש אמצעי-הבנה גם לבני אומות שונות, שאין ביניהן הבנה מילולית. הדב' המילולי, לעומת זאת, אינו "טבעי", אלא המלים הן יצירה מלאכותית, סימנים מוספמים בין אנשי חברה מסויימת (עם, עדה, אגודה, מקצוע), מובנים רק לחברי אותה החברה או לאנשים שלמדו אותם במיוחד. גם הילד אינו לומד את המלים "מעצמו", אלא עליו לרכוש אותן בתהליך ממושך של לימוד. תהליך לימוד הדב' צמוד בקשר הדוק לתהליך יצירת המושגים; הוא דורש, איפוא, תהליך של חשיבה, הנקרא אֶסוֹצִיאצִיָה (ע"ע), ו. א.: קשירה של סימן מסויים אל נושא (חפץ, עניין, מושג) מסויים, שהוא כבר ידוע לילד, או שהילד לומד להכירו ע"י לימוד השם החדש. הילד קולט את המלים מן המבוגרים שבסביבתו, אבל לא בתהליך פאסיווי גרידא: אין הוא מסתפק באותן המלים שמלמדים אותו המבוגרים או שהוא שומע במקרה, אלא בשלב ידוע של התפתחותו, בסוף השנה השניה, הוא "מגלה שלכל דבר יש שם" (ו. שטרן; ק. בילר) ושהמבוגרים שולטים, כביכול, על הדברים בעולם ע"י השמות האלה, ואז מתחיל הילד לדרוש באופן אקטיווי רכישת מלים. כך מגיע הילד בגיל של 21—26 חודש לשאלתו הראשונה: "מה זה?". אוצר המלים שהילד מצליח לרכוש לו בדרך זו, ושהולך וגדל מחדש לחדש, מאפשר לו כמה השגים: (1) להבין את שפת המבוגרים; (2) ליצור מושגים ולהשתמש בהם לשם מחשב; (3) לתת ביטוי לדעותיו ודרישותיו במלים, אם כי בצורה פרימיטיבית ומשובשת. רק במשך שנה עד שנתיים, לפעמים אף יותר, מסגל הילד לעצמו את כל התנועות המסובכות של כלי-הדב' הדרושות כדי לבטא את המלים מבטא נכון, לומד לחבר אותן למשפטים ולהביע בהן את מחשבותיו. אולם גם בילד שהוא כבר שולט בדב' המילולי מוסיפה שפת-ההבעות להיות חלק חשוב של לשונו; ואף במבוגר נשאר הדב' המילולי קשור במשך כל ימיו בהרבה תנועות-ביטוי, בעיקר בידיים ובהבעת-הפנים.

בדיבורו של האדם המבוגר מצטרפים, איפוא, שני תהליכי כים לפעולה אחת: (1) פעולה שכלית ("שפה אינטלקטואלית" [ג'קסון], "גישה מופשטת" [גולדשטיין]), המשתמשת ב"מלים כסמלים למושגים" (הד), ובמשפטים מורכבים ממלים לפי סידורים מסויימים — כאמצעי-ביטוי אוביקטיבי ויזים של מחשב ושיפוט; (2) גורם אֶסוֹצִיאצִיָה ("שפה אמוצינאלית" [ג'קסון], "גישה קונקרטיבית" [גולדשטיין]), שהוא מוסיף לדב' את הקצב, הגון והניגון, ומגלה את העמדה הסובייקטיבית והאישית של המדבר. אותו המשפט, למשל: "הספר הזה עולה 5 ל"י" — יכול להיות קביעת עובדה אוביקטיבית, אבל בנעימת-קריאה הוא נהפך לביטוי של

מאד, על מעשי דב' ועדויותיהם על עצמם, ונדפסו בעברית וביידיש. חומר עשיר על מעשי דב' שאירעו נאסף ב"שער הגלגולים" לר' שמואל ויטאל, ב"ס' החזיונות" לר' חיים ויטאל (ע"ע), ב"ס' "נשמת חיים" לר' מנשה בן ישראל (ספר ג', פ' י' ו"ד), ב"ס' "מנחת אליהו" לר' אליהו הכהן האיזמירי (פ' ד' ו"ה) וב"ס' "מנחת יהודה" לר' יהודה משה פתייא מבגדאד (שגירש את שבתי צבי ואת נתן נביא, שהופיעו כדב' בגופי אנשים ונשים בבגדאד ב1903). בשעתו נדפסו גם כמה חוברות מיוחדות על גירושי רוחות מפורסמים, שאירעו בקוריץ (סוף המאה ה-17, ביידיש), בניקולסבורג (1696), בדטמולד (1743), שוב בניקולסבורג (1783), בסטולוביץ (1848). הפורוסטוקול האחרון ממין זה נדפס בירושלים ב1904, על דב' שנכנס בגוף אשה ונתגרש ע"י ר' בן ציון חזן. האמונה בדב' מצאה ביטוי אמנותי בדראמה "הדיפוק" של ש. אנסקי (יידיש 1919, עברית על-ידי ת. נ. ביאליק [התקופה, כרך א', עמ' 223—296, 1918]).

הרקע המציאותי של התופעות הנדונות באמונת הדב' ובסיפורים עליו הן עפ"ר תופעות היסטוריות, לפעמים גם גילויים של סכיזופרניה.

מעשים נוראים מגלגול, נאספו ב"שער הגלגולים (פרע" מישלא 1875), דף ח"י—י"ז; אליהן הכהן האיזמירי, מנחת אליהו, שאלוניקי 1824; יהודה משה פתייא, מנחת יהודה, בגדאד 1933, דף מ"א—ג"ט; משה זכות, אגרות הרמ"ז (1780), ס"ב; ר' חיים ויטאל, ספר החזיונות, ירושלים 1954; משה גראף ספראג, קונטרס מעשה ה' כי נורא הוא, פיורדא 1696; ס' רוח חיים (1785); פנחס מיכאל אב"ד בסטולוביץ, מעשה נוראה... שאירע בכפר הסמוך לק"ק סטאלאוויץ (ביידיש), ורשה 1911; מעשה נורא של הרוח, ירושלים 1904; מ. וויינר-רייך, בילדער פון דער יידישער ליטעראטורגעשיכטע, 254—261, 1928; ג. שלום, לשוננו, ו' 41, 1941.

ג. ש.

דְבּוּק, הפעולה המיוחדת לאדם — להביע במלים תהליכים ומצבים נפשיים, ידיעת עובדות וקשרים הגיוניים, ולהודיעם לזולת. הפעולה הזאת מבוססת על קשר הדוק בין כל התהליכים הנפשיים — הרגשות, רציונות, חשיבות — ובין תנועות מסויימות, מורכבות ומסובכות מאד, של כלי-הדיבור; מנגנון-הנשיפה, הגרון, הלוע, הלסתות, הלשון, השפתיים. מבחינת תולדות ההתפתחות של החיים הדב' הוא השלב העליון של תנועות-הביטוי, המצויות כבר בבעלי-חיים וגם בתינוק האנושי בתקופה הטרם-דיבורית של התפתחותו, ושבהן יצורים אלה מבטאים כלפי העולם החיצוני את מצבי רוחם, רגשותיהם ודרישותיהם. בבע"ח מסויימים, כגון בצי-פריים, ביונקים אחרים, גם בדי-חיים (צפרדע) ואף בהרקים (צרצר), מתגלמות תנועות-הביטוי בהפקת קולות, אבל על-פירוב פועלים בתנועות-ביטוי גם שאר איברי-הגוף: הסוס בועט ברגליו מתוך אי-סבלנות, הכלב זוקף אזניו מתוך מתיחות וצפיה, מביע אפקטים שונים בקישקוש ונבו, החתול מעקם את עמוד-השדרה כסימן לכעס וכו'. גם התינוק מודיע על רגשותיו ודרישותיו לא רק בקולות ובבכי, אלא כל גופו משתתף בפעולה זו ע"י תנועות הידיים והרגליים והבעת-הפנים (ור' להלן, עמ' 823).

בכל התנועות האלה ניתן לראות כעין ל ש ו ן — במובנה של ההגדרה שנתן ברוקה מפחינה פילולוגית למנחם זה רבי-המשמעות: "כשרון ללשון פירושו — היכולת ליצור יחס קבוע בין תהליך נפשי ובין סימן מסויים — קול, תנועה, או כל צורה אחרת, בתנאי שהיא מובנת לזולת". במובן זה ניתן לייחס לבע"ח (ולתינוקות) לשון-הבעות.

צו מצד המוכר, ובנעמית-שאלה — לביטוי של תמהון מצד הקונה, הכל לפי הגון והניגון שבהם הוא נאמר. לפעולה זו של השפה האַמוצינאלית מצטרפות תמיד תנועות-ביטוי, ולא של הידיים, העיניים והשרירים המימים של הפנים בלבד, אלא אף כתגובות כלליות — עמדת הגוף, שינויים בנשימה, במחזורי-הדם וכו'.

היחס בין מהֶשֶׁב דב' הוא מן השאלות הקשות והמסובות כות ביותר בכל עיון העוסק בהכרת האדם את עצמו ואת טיבו, וזה משום הדר־משמעיות והד־כיווניות שביחס זה: מצד אחד — מביע האדם בדב' את תוצאות מחשבו, ומצד שני — הדב' הוא האמצעי, ואולי התנאי, למחשב; לפיכך הרבו הפילוסופים והפסיכולוגים לדון ביחס זה. מימי אפלטון, שקרא למחשב „דב' פנימי“, עד ימינו נמשך הוויכוח, ומתיאורן של הדעות השונות ומסיפומן מתחייבת המסקנה, שאי-אפשר לקבוע את היחס הזה, מפני שגם המחשב וגם הדב' בפני עצמם הם מושגים מטושטשים ולא-מוגדרים. מאחר שאין הם אלא „שניים שהם אחד“ (פ. מאותנר; א. קסירר), ברור הוא, שסגולת הדב' — ז"א: הכשרון לתת לחפצים ולמושגים שמות וסמלים המובנים לזולת — היא המבדילה את האדם מכל היצורים, היא הביאה לידי התפתחות הכתב (שאינו אלא המחשה חזותית של הדב'), והיא היסוד לכל התרבות האנושית. — על היחס בין דב' ובין לשון, ע"ע בל שנות, עמ' 973.

הפסיכולוגיה של הדב', תהליך הדב' הוא אחד מקבוצת התנועות הרצוניות המורכבות והמתואמות, בדומה להליכה, קימה, רכיבה על אפניים, הדלקת-גפרור וכו'. הצד השווה בכל אלה — שהם תהליכים „פסיכופיסיים“, ז"א: מביצוע בהם תרגום של תהליך פסיכי (מחשבה, רצון) לשרשרת של תנועות גופניות מתואמות, ולאחר אימון ושימוש במשך זמן-מה מתגלגלות הפעולות בשרשרת זו באופן אוטומאטי, כל פעם שאַקט פסיכי מתאים מפעיל אותה, ואלו הן חוליות-השרשרת של התהליך האוטומאטי של הדב'; זרם-איר נדחף על-ידי שרירי-הנשיפה דרך הגרון (בלשונות מסוימות — אף נשאף לתוך כליה-הנשימה); בגרון נוצרים הקולות ע"י תנודות המיתרים; בדרכם דרך חללי הלוע והפה הופכים הקולות לעיצורים ותנועות (ע"ע פונטיקה), המצטרפים להברות ולמלים, בביצוע התהליך המסובך הזה פועלות שלוש מערכות: א) השרירים המוציאים לפועל את תנועות הדב', בעיקר מספר רב של שרירים קטנים וקטנטנים בתוך כליה-הדב' (גרון, לוע, חך, לסתות, לשון, שפתיים), הפועלים בצוותא בתיאום עדין ומדויק, ולא זו בלבד שהם מעצבים את המלים, אלא שהם גם מעניקים לדב' את הגוף והקצב המיוחדים לכל לשון ולשון ואף לכל אדם ואדם. ב) העצבים המפעילים שרירים אלה, אשר אין בהם אוטונומיים או אוטומאטיים. העצבים הממונים על תנועות-הדב' הם עצביה-המוח XII, X, IX, VII, (ע"ע עצבים), שמוצאם מן המוח המאריך (ע"ע מוח). כל פגם ב(ב) — הגורר פגם ב(א) — או ב(א) כשלעצמו גורם לאבדן השליטה בכלייה-הדב' או בחלק מהם, ז"א לא למות (ע"ע) גמורה או חלקית. ג) המוח לחלקיו השונים, שבהם נמצא הרקע החמרי לכל התהליכים הנפשיים או מנגנון-הביצוע שלהם, ומהם יוצאים הדחפים ל(ב), ומשם ל(א). אין לנו שום מושג בטיבו של הקשר בין תהליכים פסיכיים מצד אחד ובין תהליכים כימיים ופיסיקאליים בתוך תאייה-המוח מצד שני, ואף שום הבנה באפשרותו של קשר זה, אך עובדה היא שאין תהליך פסיכי

תקין מתהווה אלא כשתהליכים מסויימים בתוך תאייה-המוח מתרחשים כהלכה. כל הפרעה או מחלה בחלקים מסויימים של המוח מביאה לידי הפרעות קבועות של הדב' (ע"ע אפסיה), ומתוך החקירות של ההפרעות האלו אפשר להכיר מכאניסמים ולקבוע מקומות במוח שהם נראים כממונים על הדב'.

כושר האדם להפעיל מרצונו ורכוּוּנו (באמצעות המערכת הפיראמידית) כל אחד מכלי-דיבורו, ואף את כולם יחד, אינו מספיק כדי להקנות לו את כושר הדב', המותנה בתיאום הדדי מסויים של פעולות כל הכלים הללו. ב-1861 גילה ברוקה (ע"ע) מקום במוח, שהוא נראה כמקום-מורשו של מכאניזם התיאום הזה. מקום זה נמצא בפיתול המצחי השלישי, בדרך-כלל בפלח השמאלי של המוח (ע"ע אפסיה, ציור: מס' 5). במקרה של פגימה במקום הזה מחמת מחלה או חבלה, נפגם או בטל כושר-הדב' (במובן של כושר הפקת מלים), אע"פ שהאדם לא איבד את השליטה על העצבים והשרירים של כליה-הדב' — וזוהי האפסיה המוטורית. אולם אף „מרכז-ברוקה“ עם מערכת-הפעולה המתואמת על-ידיו אינם מספיקים לאפשר את הדב' התקין, שבביצועו משתתפים עוד הרבה חלקים אחרים של קליפת-המוח. באונה הרקתית השמאלית (ר' שם: מס' 2) קבע ורניקה ב-1873 מקום, אשר פגיעה בו גורמת לאפסיה סנסורית — אייכולת לתאם מלים מסויימות למושגים מסויימים מחמת אייחבת תוכן המלים שהאדם שומע. פגיעה במקום מסויים אחר (שם, מס' 4) גורמת לאיבוד ההבנה לגבי מלים נקראות, וכו'. ע"פ תצפיות אלו יצר ורניקה ב-1874 את התאוריה של האיתור לתהליכים הנפשיים בכלל ולדב' בפרט. לפי תורה זו מורכב תהליך הדב' מכמה תהליכים יסודיים: השם — הנשמע או הנקרא — של איזה דבר מתחבר ע"י אסוציאציה במושג של אותו הדבר, ובזה הוא מובן או מושג; המושג קשור בדימויים של תנועות כלייה-הדב', והם מפעילים את התנועות המתואמות הדרושות להפקת המלים או לכתיבתן. לכל אחד מהתהליכים החלקיים האלה נמצא „מרכז“ במקום מסויים במוח.

תאוריה זו סופמה בצורה של דיאגרמה (ר' ציור) ע"י מרכז המושגים

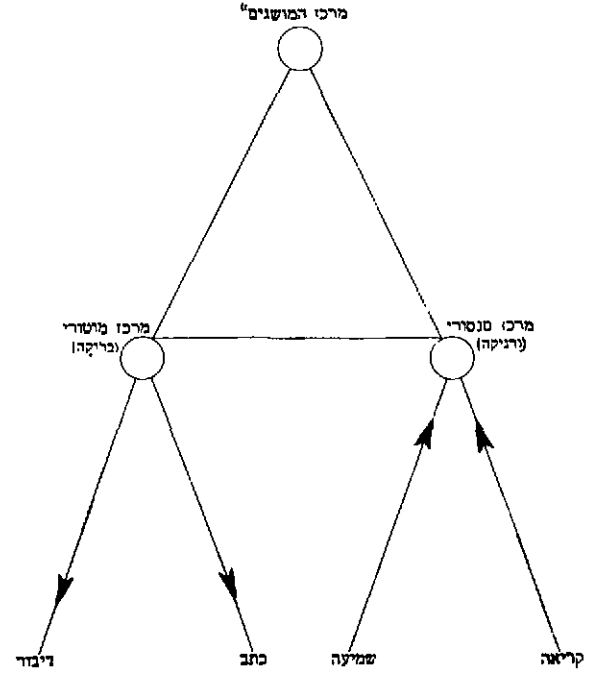

ו"ע ל שוין; ק"ל.

F. Mauthner, *Kritik der Sprache*, I, 1906; K. Bühler, *Die geistige Entwicklung des Kindes*, 1921; id., *Sprachtheorie*, 1934; W. Koehler, *Zur Psychologie des Schimpansen*, 1921; id., *The Mentality of Apes*, 1925, E. Cassirer, *Philosophie der symbolischen Formen*, I, 1923; id., *An Essay on Man*, pt. II, ch. 8, 1944, E. G. Smith, *Essays on the Evolution of Man*, 1924; H. Amann, *Die menschliche Rede*, I-II, 1925/28; W. Stern, *Psychologie der früheren Kindheit*, 1926; J. H. Jackson, *Affections of Speech (Selected Writings, II, 121-212)*, 1932; K. Goldstein, *Der Aufbau des Organismus*, 1934, id., *Language and its Disturbances*, 1948, A. H. Gardiner, *The Theory of Speech and Language*, 1932; Ch. Belly, *Le langage et la vie*, 1936; R. A. Wilson, *The Miraculous Birth of Language*, 1937, 1942; G. Révész, *Die menschlichen Kommunikationsformen und die sogenannte Tiersprache*, 1940/41; id., *Ursprung und Vorgeschichte der Sprache*, 1946; F. Kainz, *Psychologie der Sprache*, I-III, 1941/54, P. Chauchard, *Le langage et la pensée*, 1956.

י. פרי.

דבורדולמור, מרסלין — Marceline Desbordes-Val-
more (1786, דוג'י — 1859, פאריס), משוררת

צרפתית. דב' היתה בת לצייר נצרך; מנעוריה עד גיל 37 הופיעה כשחקנית וזמרת בתיאטראות של כמה ערים, ביניהן גם בפאריס, וכתה להצלחה לא-מעטה. ואעפ"כ לא הצליחה מעולם להחליץ מן העוני. אהבת-סתר עזה קשרה אותה למשורר יסנט דה לטוש (1785 — 1851), אשר ילדה לו בן ב-1810. מאהבה, אשר דמותו מופיעה הרבה בקבצי-שיריה הראשונים, נטש אותה (זהותו הוכחה רק אחרי מותה), וגם הילד פרי האהבה הזאת מת עליה בגיל רך. ב-1817 נישאה דב' לפרופסור לאנשאנטן (Lanchantin) — ואלמור, שחקן חסר-הצלחה, צעיר ממנה 7 שנים; הנישואים לא נתברכו במזל, גם 5 הילדים שנולדו לה ממנו מתו 4 בחייה.

חיי צער ויגון אלה הם שהשרו על דב' את רוח השירה ועשוה לאחת מן הגדולות שבמשוררות הצרפתיות. שוכחה בשירת-האהבה בכלל, ואהבת-האם בפרט. היא פירסמה כמה קבצי-שירים, סיפורים ורומאנים: „אלגיות ורומנסות", עם הסיפור „מארי" (Elégies, Marie et Romances), 1817; „אלגיות ושירים חדשים" (Elégies et poésies nouvelles), 1825; „הבכיות" (Les pleurs), 1833, עם הקדמה מאת אלפסנדר דימה; הרומאן „אולפגו של צייר" (L'atelier d'un peintre), 1833; „פרחים עלובים" (Pauvres fleurs), 1839; „זרי-פרחים ותפילות" (Bouquets et prières), 1843. אהרי מותה יצאו לאור מכתביה וקבצי-שירים מעובונה ו. שירי-הילדות (Les Poésies de l'enfance), 1869. היא חיברה גם סיפורים, בחרוזים ובפרוזה, המיועדים לילדים. — שירתה של דב' אינה תמיד בלי פגם, אבל היא יוצאת מן הלב, ובודרך-כלל היא מתבטאת בנימה מוסיקאלית ערבה, שבגללה ניתן היה לחבר מנגינות לכמה משיריה. השירים המציינים ביותר את כשרונה של דב' ומהווים את תרומתה המיוחדת לשיר הצרפתי הם רומאנסות אינטימיות ועצובות, ערוכות בטורים קצרים, זמרתיים מאד; ביצירות אלו שימשה דב' דוגמה לורלן (ו"ע). — כל כתבי דב' הופיעו ב-4 כרכים ב-1931.

Ch.-A. Sainte-Beuve, *Mme D.-V.: sa vie et sa correspondance*, 1870; A. Pougin, *La jeunesse de Mme D.-V.*, 1898; C. Lecagne, *Mme D.-V.*, 1905, J. Boulenger, *Mme D.-V.*, 1909, 1926; L. Descaves, *La vie douloureuse de Mme D.-V.*, 1910; id., *La vie amoureuse de M. D.-V.*, 1925; St. Zweig, *Mme D.-V.*, 1927, A. Praviel, *Le roman conjugal de Mme V.*, 1937; P. Grosclaude, *Mme D.-V. et Sainte-Beuve*, 1948.

מ. ק.

ליכטהיים, אחד מתלמידיו של ורניקה, ובצורה זו נעשתה ליסוד של התורה הקלאסית הלוקאלית-זאטורית (איתורית) של הדב'.

אולם על תורה זו עמדו עוררים כבר מתחילתה. פ. מרי (ו"ע) בצרפת, ג'. י. ג'קסון (ו"ע) ור. ה'ד (ו"ע) באנגליה, ז. פרויד (ו"ע) באוסטריה, דחו את הדעה שפעולת הדב' אינה אלא סכום של כמה פעולות חלקיות, המבוצעות כל אחת במקום מסוים של המוח. הם הטעימו את אופי האחידות והשלמות של פעולת הדב', והניחו שהיא מבוצעת על-ידי קליפת-המוח בשלמותה — ואפילו ע"י האורגאניזם כולו — כרקע או ככלי הגשמי של האישיות החושבת והאחידה של האדם (והשו' הרמב"ם על ה"גפ"ש" [שמונה פרקים], תחילת פרק א'). לפי דעתו של ה'ד, פעולת הדב' אינה אלא צורה מיוחדת, סגולה לאדם, של „התנהגות ביולוגית"; „פעולה של ניסוח וביטוי סמלי" למה שמתרחש בנפשו של המדבר. לתורה זו נמצאו תומכים ביחוד בין אנשי הפסיכולוגיה של התבנית (ו"ע).

לשתי הגישות הללו עמדו תלמידים רבים, והוויכוח ביניהן הרחיב והעמיק את המחקר ואת התפיסה של הדב' ושל האישיות בכללותה. בתורת האיתור דגלו ביחוד ליב' מאן, קליסט, ג'קסון, נילסן; בזמן האחרון נמצאו לה סמוכין בעובדות חדשות שנתגלו ע"י הנורו-כירורגיה, בעיקר בידי פנפילד ועוזריו, שהצליחו להוכיח פעולות „מרכזים" מסויימים במוח החשוף בשעת ניתוחים באדם החי, וכן ע"י האלקטרו-אנקפאלוגרפיה (ו"ע מה, פיסילוגיה). המגלה צורות שונות של תהליכים אלקטרוכימיים בתוך התאים בחלקים שונים של קליפת-המוח בתנאים נורמאליים ופאתולוגיים. הגישה של ה'ד מצאה לה גם היא ממשיכים, כגון פיק, פצ'ל, וביחוד ק. גולדשטיין (ו"ע) — חסידי התפיסה ה„אורגאניסטית"; לדעתם הדב' אינו תהליך פיסילוגי-גרידא של כמה שרירים ועצבים, אלא הוא מבוצע ע"י אורגאניזם אחד ואחיד לשם מימוש ה'ל שוין. ד"א: כדי „לבוא בדברים" עם הזולת, עם אורגאניזם של אדם שני, המסוגל לקלוט ולהבין את המדובר. במובן זה אין הדב' תהליך אינדיווידואלי-גרידא אלא גם תהליך חברתי, בהתאם למציאותו של האדם כ„חי חברתי", ואין להסבירו מתוך תפיסה מכאניסטית-סיבתית בלבד בלי התחשבות בגורם תכליתי.

ניתן לומר, שאין ניגוד אמיתי בין שתי הגישות הללו, ששתיהן מבוססות היטב על חקירות ממושכות של פסיי-לוגיית-המוח; הן משלימות זו את זו, ואין להגיע להבנת התופעה המסובכת של הדב' אלא בשתי הדרכים גם יחד. כל האמור אינו חל אלא על החלק השכלי של הדב', הקסדרים לחלק האמוציונאלי שבו אינם מאותרים בקליפת-המוח אלא במערכת האפסטריפרימדיית (ו"ע), ביחוד בתאר לאמוט ובקטריאטום. משם יוצאים הדחפים לתנועות המימיות של הפנים, של הידיים ושל כל הגוף, שהן מלוות את הדב' באופן שהוא מיוחד לכל איש ואיש. במקרה של מחלה באותם החלקים של המוח (ו"ע אנצפליטיס) נעשה הדב' מלנוטוני, חסר-גוף, ומאבד את צורתו האפיינית-האישית המיוחדת לבעליו.

מלבד ההפרעות והשינויים בדב', שהם ביטויים לפגמים ומחלות במנגנון-הדב', יש גם הפרעות פונקציונאליות של הדב', הנגרמות ע"י גורמים נורוטיים באישיות חולה והמונעים מן החולה את השימוש התקין במנגנון-הדב', אע"פ שזה האחרון לא נפגם כלל (ו"ע גמגום; היסטריה).

2) מלחמת-דב' היא היחידה המתוארת בס' שופטים כמלחמה נגד לחץ כנעני שהעיק על שבטי-ישראל, ואפשר שהיתה המערכה הגדולה האחרונה של ישראל נגד הכנענים. יחסה של מלחמה זו נגד „יבין מלך כנען אשר מלך בחצור” (שופ' ד, ב) אל זו שנגד „יבין מלך חצור” המתוארת בס' יהושע (יא, א—ט) עדיין לא הובהר; אך נראה שמלחמת דב' מאוחרת בכמה דורות מן המלחמה המתוארת בס' יהושע, שהביאה לכיבוש הגליל (ר' שופ' ב, י; ג, ל; ד, ג; ה, ו), ושעכ"פ חלה מלחמת-דב' רק אחרי חורבנה של חצור (ע"ע) עצמה. כיבוש יהושע עוד השאיר בפניס-הארץ ישובים כנעניים מרובים, בייחוד בעמקים שבצפון-הארץ (ר' שם א—ג), שצידם הצבאי כלל רכב-ברזל — שלא היה ליש-ראל, ובכותו יכלו לחלוש על הדרכים העוברות בעמקים. ישובים כנעניים כאלה, ששכנו בעמקי-יזרעאל ובעמק בית-שאן, הפרידו בין שבטי ההרים שבמרכז-הארץ ובין שבטי הגליל שהיה נחלת זבולון ונפתלי. לכנען היו מלכים מקומיים (יה' יא, א"ב, שופ' ה, יט), שעמדו „לפנים” תחת שלטונה העליון של חצור (יה' יא, י). מפלתה הצבאית של חצור, הריגת המלך יבין ואף חורבנה של העיר בידי יהושע (שם שם, י—יא) לא ביטלו, כנראה, את הממלכה הכנענית של חצור, אלא היא התעודדה כעבור זמן-מה תחת מלך ראשי חדש, שכבר לא נקרא כקודמו „יבין מלך חצור” אלא „יבין מלך כנען אשר ישב בחצור” או „יבין מלך כנען” סתם (שופ' ד, כג—כד). בימי דב' היה מרכזו הצבאי בחרושת הגויים (שם שם, ב), שמוזהים אותה בדרך-כלל עם תל-עמר (או אחד המקומות שבאותה סביבה), כמיצר שבין הנקודה הדרומית-מערבית של הגליל ובין הכרמל, קרוב לאחד מפלגי הקישוף (בסביבת קרית-עמל של ימינו), מקום החולש על הדרך מהעמק לים. בכוח צבאו זה, שעמד תחת פיקודו של סיסרא ומנה „תשע מאות רכב-ברזל” — „לחץ את בני ישראל בחזקה עשרים שנה” (שם ד, ג).

עובדה מעליאה היא, שהיזמה למלחמת-השחרור יצאה דוקא מדב', שישבה בהר-אפרים דרומית לבית-אל, ז. א. בעבר הדרומי של הממלכה הכנענית ההיא ורחוק למדי ממנה, ושדב' קראה אליה את ברק בן-יאביגעם מקדש-נפתלי, ז. א. מהעבר הצפוני וממקום שהיה, כנראה, גם הוא מרוחק למדי מתחום הממלכה הכנענית. דב' מינתה את ברק לשר-צבא, הלכה אתו לקדש-נפתלי, והוא גייס שם (לפי שופ' ד, אך ר' להלן) „עשרת אלפים איש מבני נפתלי ומבני זבולון”. ברק עלה עם צבאו להר-תבור, ומחנה סיסרא נסע „מחרושת הגויים אל נחל קישון”. למרות המרחק הגדול שהיה בין המחנות ציוותה דב' את ברק לנצל את „זה היום” — שהיה, לפי הנראה, יום גשמים ועליית הקישון על גדותיו (שם ה, כ—כא) — לרדת מהר-תבור ולהסתער על מחנה סיסרא. הקרב התחולל „הענך על מי מגידו” (שם שם, יט), עיר כנענית על אחד הפלגים של הקישון, במרחק של 25 ק"מ דרומית-מערבית מהר-תבור וכמרחק הזה דרומית-מזרחית מהסביבה שבה מזהים את חרושת הגויים (ר' המפה). רכב סיסרא שקע בביצות-העמק עד שיצא מכלל שימוש, וצבא ישראל הכה את „כל מחנה סיסרא לפי חרב לא נשאר עד אחד” (שם ד, טז). על סיסרא עצמו מסופר, שנמלט אל אוהל הבר הקיני (ע"ע), שעמד ב„שלום” עם יבין (שם ד, יז) ושכן ב„אלון בצענים (בצענים) אשר את קדש” (שם שם, יא), מקום לא-ידוע לנו (לפי ירוש' מג' א, א' — „אגניא דקדש”, והשו' יה' יט, לג); סיסרא נהרג בערמה ע"י יעל

בְּבִינָה הַנְּבִיאָה, שופטת, ז. א. מנהיגה-מושיעה, של ישראל בתקופת השופטים (ע"ע), יוזמת מלחמת-השחרור מלחץ יבין מלך כנען; מצויינת כאחד המתבררים — ואף הראשונה בכתובת — של שירת-דב' (שופ' ד—ה). את זמנה יש לקבוע ע"פ זמנה של המלחמה הנקראת על שמה, שאין לנו עליה אלא העדויות המקראיות (שם, שם; ש"א יב, ט; תה' פג, י), או ע"פ זמן חיבורה של שירת-דב', הנראית עכ"פ ככתב-זמנה של המלחמה עצמה; אך עדיין לא הועילו הנסיגות המרובים למצוא את זמנה ומקומה של מלחמת-דב' במסגרת הכללית של כיבוש הארץ (ע"ע א"י, עמ' 263—268) ושל תקופת השופטים, או לקבוע את זמנה של השירה ע"פ המצב הגאוגרפי והמדיני המשתקף ממנה. סברותיהם של החוקרים השונים מכוונות לתקופה סביב 1200 (דעת גרסטנג, מזר ואחרים) — 1125 (דעת אולברייט) לפסה"ג.

1) דמותה האישית: דב' מיוחדת מכל השופטים בכך שהיתה אשה (אך השו' שופ' ה, ו) ושוכחה להחשב לנביאה (שם ד, ד) — אולי בשל השירה המיוחדת לה (השו' ש"מ טז, כ"א); היא גם היחידה בין השופטים שמסופר עליה בפירושו, שהיתה שופטת בפועל: „ויעלו אליה בני ישראל למשפט” (שופ' ד, ה); מבחינות אלו היא דומה לשמואל. על מוצאה השבטי אין להעלות אלא ניהושים סותרים: אולי היתה מאפרים (ע"פ מקום מושבה, ר' להלן), ואולי מיששכר (ע"פ שופ' ה, טו); עכ"פ הן בסיפור העלילה והן בשירת-דב' משתקפת דב' כמנהיגה בין-שבטית, כ„שופטה את ישראל” (שם ד, ד) וכ„אם בישראל” (שם ה, ז), ז. א. מקובלת באומה בכללה.

מקום מושבה ומשפטה היה בקצה הדרומי של הר-אפרים בין בית-אל (ע"ע) ובין הרמה (ע"ע) הדרומית-מערבית לה (=רמתים צופים, שהיא רמאללה של זמננו [לפי דעה אחרת — רנטים שעלייד לוד]), תחת תומר דבורה (שם ד, ה), מקום לא-ידוע לנו, שהיה, כנראה, מקודש לעם, ושואלי גם נזודה או התקשר בתודעה העממית עם „אלון בכוח”, מקום קבורתה של דבורה מינקת רבקה (לפי בר' לה, ח). דמותה של דב' דומה ביותר לזו של שמואל (ע"ע), שהיה כמזה נביא-מנהיג ושופט בפועל; ויש הרואים אותה בדמות הכאהן (או הכאהנה) — הידוע לנו משבטי הנוודים הערביים, שהיה שופט במקום מקודש, קוסם ומגיד-עתידות, ובעת מלחמה הלהיב את הלוחמים בשיר, על בעלה לפידות (שם ד, ד) אין המקרא מספר לנו דבר.

בתלמוד ובמדרש נחשבת דב' לאחת משבע הנביאות שקמו לישראל (מג' י"ד, ע"א; סדר-עולם כ"א). אולם את התנהגותה עם ברק שר-צבאה ואת החשיבות שקבעה לעצמה בשירת-דב' (במלים „עד שקמתי דב' שקמתי אם בישראל” [שם ה, ז]) רואים כמשקפים יהירות אישית יתירה, שבגללה נסתלקה ממנה הנבואה (מג', שם; פס' ס"ג, ע"ב); אך יש סבורים, שמלת „שקמתי” היא לשון-נוכח, לפי הצורה העתיקה, והפסוק נאמר על דב' מפי אחרים. חוסר מסורת על לפיזות הביאה את חז"ל לזהותו עם ברק, זיהוי שהסתמך גם על הדמיון שבמובן שני השמות (ילק"ש שופ' מ"ב); אך יש שדרשו „אשת לפידות” לא ככינוי ע"ש בעלה אלא ככינוי ע"ש פעולתה — „שהיתה עושה לפידות למשכן שילה” (מג' שם; ילק"ש שם ועוד).

י קויפמן, תולדות האמונה הישראלית, א' 700—718, תרצ"ח;
י ברור, מקומותיה של ד' במקרא ובאגדה (ידיעות החברה
לחקירת א"י ועתיקותיה, ח, א—ג, 67—72), תש"א; J. Peder-
sen, *Studies in the O. T. Prophecy*, 127—142, 1950

שרהצבא הכנעני (אולם בשמ"א יב, יא, לפי נוסח השבעים, מיוחס הנצחון לברק). במסורת המקראית והיהודית המאוחרת לא נודעת למלחמת-דב' חשיבות מיוחדת ביחס לכל מלחמות השופטים, אך ערכה הגדול נקבע ע"י העובדה שרק היא זיכתה אותנו בשיר-נצחון — שירת-דב'.

ב. מיזלר — מ. ה. בן שמאי, תולדות א"י, 237-233, תרצ"ח; י. קויפמן, תולדות האמונה הישראלית, א', 651-650, תרצ"ח; הנ"ל, מספור המקראי על כבוש הארץ, 75-76, תשט"ז; ב. מיזלר, גבע וחרושת הגויים (ידיעות החברה להקרת א"י ועתיקותיה, י"א, ג-ד', 41-35), תש"ד-תש"ה; ג. צימבליסט, על קישון וקישיון (שם, י"ג, א-ב', 32-28), תש"ז; מ. צ. סגל, מבוא המקרא, א' (מילואים, ד-ר'), תש"ז; ו. פ. אוליבר, הארכיאולוגיה של א"י, 109, תש"א; י. אליצור, לפרשת חצור (בית מקרא, חוב' א'), 1956, J Garstang, Joshua-Judges, 289-303, 1931.

3) שירת-דב' (שופ' ה), שהיא שירת הנצחון במלחמת דב' ומיוחסת לדב' ולברק, היא מן היצירות הפיוטיות האדרי רות, אך גם מן הקשות, ולדעת כל חוקרי-המקרא — גם מן הקדומות ביותר שבספרות המקראית. נראה, שהיתה זו שירה שהושרה בפי מקהלות, שענו זו לזו (השר' פסוק יב). השירה מרבה להבליט דמויות של נשים, ומכאן אסמכתא לדעה, שהשירה נתחברה בידי אשה.

הפתיחה כוללת הזמנה לשרים ולשומעים (ב-ג) ופרולוג (ד-ה), המתאר את הרושם הנשגב של ההתגלות בסיני על כל הטבע, שלקת חלק גם במלחמת-דב' (ר' לעיל; והשר' דב' לג' א-ג; חבק' ג, ג).

הקטע השני (ו-ח) מתאר את שפלותו הפוליטית והרוח-נית של העם לפני המלחמה: שיבוש דרכי התחבורה, התרוקנות ערי-הפרוזות מתושביהן, והמלחמה בשערי הערים; המשורר אף עומד על הסיבות שהביאו למצב זה: הנהגיה אחרי אלהים חדשים והמחסור בנשק. הימים שקדמו לנצחון נקראים "ימי שמגר בן-ענת" ו"ימי יעל" (ו). על השופט שמגר אנו למדים ממקום אחר (שופ' ג, לא), אך לא נמסר לנו כי היתה גם שופטת בשם יעל; לא מסתבר יפה שהכוונה כאן היא ליעל הורגת סיסרא. בהמשך דבריו (ט-יא) עומד המשורר על התמורה שבאה אחרי המלחמה. חוץ מתן שבת ל"חוקקי ישראל", זא. למנהיגי העם אשר בזכותם בא הנצחון.

הקטע הרביעי (יב-יח) מתכוון להלל את מנהיגי המלחמה ואת השבטים (ובתיה-אב) שהשתתפו במלחמה וכנגדם, כנראה, ללעוג לאלה שעמדו מנגד. לשבח נזכרים: אפרים, בנימין, מכיר (= מנשה?), זבולון, יששכר, נפתלי; לגנאי (כנראה) — ראובן, גלעד (= גד?), דן, אשר; לא נזכרו יהודה ושמעון.

הקטע החמישי (יט-כב) מתאר בדרך מליצה את הקרב בתענך נגד "מלכי כנען" ונגד סיסרא ואת השתתפות כוחות-הטבע בקרב זה.

בין הקטע החמישי והששי יש הפסקה בצהלת השמחה (כג): קללה לישוב "מרוז", על שלא לקח חלק במלחמה. קללה המשמשת פתיחה לאנטיתזה — הברכה ליעל, שבה פותח הקטע הבא.

הקטע הששי (כד-ל) מורכב משתי תמונות: תחילה מתואר מות סיסרא בידי יעל אשת חבר הקניזי, ובתמונה השניה מופיעה אם סיסרא בחברת "שרותיה", המנסות להרגיעה כשהיא מצפה בכליון-עיניים לשוב בנה מן המערכה. השיר מסתיים (לא) בקריאת שמחה לאבדנם של אויביה' ולעלייתם של אוהביו.

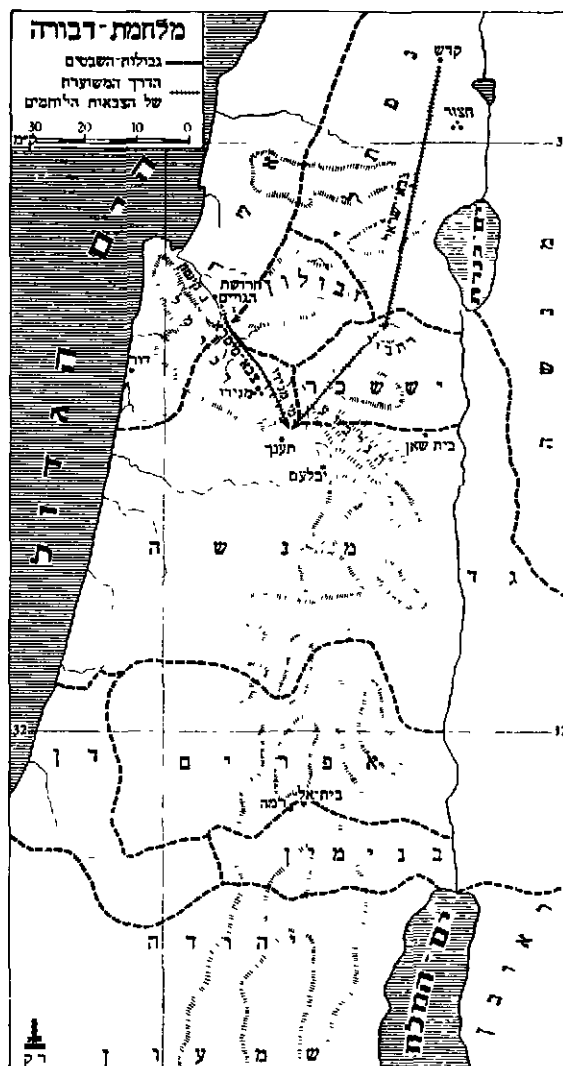

אשת חבר הקניזי (שם ד, יז-כב; ה, כד-כו; אך השר' שם ה, ו). — התוצאה של מלחמה זו היתה כניעה של ממלכת כנען ועליית כוחם של ישראל, שהביאה לביטולה הסופי של הממלכה ו"שקט" בא"י במשך "ארבעים שנה" (שם ד, כג-כד; שם ה, לא).

שני המקורות על מלחמת דב', סיפור העלילה ושירת-דב', מתיישבים בעיקרם זה עם זה ונותנים יחד תמונה שלמה מהמלחמה, אע"פ שנראים הבדלים ביניהם בפרטים. בשני המקורות יש למלחמת-דב' אופי ברור של מלחמת-עם ולא של מלחמת שבטים בודדים. אולם לפי הסיפור נקראו למלחמה והשתתפו בה שני שבטי הצפון, זבולון ונפתלי, בלבד, ואילו בשירה נזכרים עוד הרבה שמות של שבטים (ובתיה-אב), בחלקם לשבח על השתתפותם במלחמה, ובחלקם — כנראה — לגנאי ובלעג על שהיו צריכים לבוא ולא באו (שם ה, יד-יח). אמנם גם השירה מפארת באופן מיוחד את חלקם של זבולון ונפתלי במלחמה (ה, יח), ולכן אין להגיד בוודאות אם קיימת סתירה ממש בין שני המקורות, או אם הם משקפים נקודות-מבט שונות לגבי אותו המאורע.

מלחמת-דב' היתה, לפי השירה, מלחמת מתנדבים (שם ה, ב, ט). הנצחון נחשב לנצחון של אשה (שופ' ד, ט), בלי שנתברר אם הכוונה לדב', יוזמת המלחמה, או ליעל, הורגת

זמרת במקלהת האופרה; מנישואים אלה נולדו 6 ילדים. — פירסומו של דב' כקומפוזיטור החל ב1872. עם ביצוע „ההימנון“ הפאטריוטי שלו (למקהלה מעורבת ולתזמורת). דב' עזב את התזמורת ופנה בעיקר לקומפוזיציה ולהוראה. הוא הלך בדרך המוסיקה הצ'כית-לאומית, ורוחה וסיגנונה של שפתו המוסיקלית נקבעו בבירור. המצאותיו המלודיות משקפות את נפשו של הזמר העממי הסלאווי, בעוד שטכניקת הקומפוזיציה שלו מבוססת על דוגמת האמנים הקלאסיים הגדולים. הסימפוניה השניה שלו זכתה ב1874 לפרסום המדינה האוסטרי; חברי-השופטים כלל את בראמס, שנעשה ידו של דב' והשפיע על יצירתו השפעה מפרה ביותר. באותה השנה סיים דב' את האופרה הקומית „העקשן“, שבה פנה עורף לזואגנריאניזם, וב1875 נוצרה הסימפוניה השלישית שלו. לפירסומו עולמי הגיע דב' בעקבות „הדואטים המוראווים“, 3. הראפסודיות הסלאויות, הסידרה הראשונה של „המתולות הסלאויות“, והיצירה הכנסיתית Stabat Mater; אחריהן באו הקונצ'רטו לכינור, הסימפוניה הרביעית (1880) וכמה חיבורים למוסיקה קאמרית. יצירות אלו בוצעו במולדתו ואח"כ גם בחו"ל — בעיקר בלונדון — לעתים קרובות בניצוחו של דב' עצמו, ונתקבלו בהתלהבות רבה. דב' חזר ללונדון 9 פעמים, וביקוריו שם עוררו אותו לחבר כמה יצירות חשובות, ביניהן 2 סימפוניות נוספות, מיסה, רקוויים, טריל וחמישיה לפסנתר, ועוד. הקומפוזיטור-המנצח זכה להכנסות מרובות, וכן לתארי-כבוד ואותות-הצטיינות מטעם האימפריאליזם הצ'כית והקונסרוואטוריון בפראג ומטעם האימפריאליזם ומוסדות-אמנות בחו"ל, וכן מטעם הקיסר פראנץ יוזף. בשנת 1892 הוזמן לכהן כמנהל הקונסרוואטוריון הלאומי בניריווק. הוא נסע עם משפחתו לאמריקה, ושהה שם — בהפסקה קצרה — עד 1895. לפעולתו שם נודעה חשיבות רבה לגבי התפתחות המוסיקה האמריקנית הלאומית. כתוצאה מעיסוקו בזמרי הכושים והאינדיאנים ובפולקלור האמריקני נוצרו הסימפונייה „מן העולם החדש“ (1893), „הרביעיה האמריקנית“ וכמה יצירות נוספות. — בתקופה האחרונה של יצירתו חזר דב' לאידיאלים של הרומאנטיקה הגרמנית וחיבר בעיקר יצירות מבוססות על נושאים פיוטיים-רומאנטיים, כגון הסימפוניות „רוח-המים“, „כישור-הזהב“, „Holoubek“ („הגוזל“), והאופרות האחרונות שלו „Rusalka“ („בת-גלים“) ו„ארמידה“, שבהן ניכר שוב רישומו של ואגנר. — מ1901 עד מותו היה דב' מנהל הקונסרוואטוריון בפראג. הוא הפך לדמות לאומית צ'כית ונקבר בטכס חגיגי וברב-עם.

O. Sourek, A. D., 1917-1929; K. Hoffmeister, A. D., 1924; V. Helfert-E. Steinhardt, Die Musik in d. tschechoslow. Republik, 1938; H. Surp, A. D., 1939; P. Stefan-Gruenfeldt, A. D., 1941; A. Robertson, A. D., 1944; O. Sourek, A. D., Life and Work, 1953

י. טל

דְּבַרְיִים (Apoidea), קבוצת משפחות של חרקים מסדרת הדבורניים (ע"ע). הקבוצה כוללת כ12,000 מינים, מהם דב' בודדות (כ10,000) ומהם דב' חברתיות (כ2,000). הדב' החברתיות האמיתיות משייכות למשפחות Bombidae ו Apidae. האחרונה היא החשובה שבקבוצה: היא כוללת את הסוג Apis, בעל 4 מינים, שאחד מהם הוא דבורת-הדבש (A. mellifera) האירופית — המכונה גם דבורה סתם. — ספקית הדבש והדבש, אחד מבעלי-החיים

רוחה הכללית של השירה משתקפת במלות-המפתח. המבטאות את רעיונה היסודי. מלות-המפתח הן: ישראל — עם — ה', ומהן נגזרו הצירופים „ה' אלהי ישראל“ ו„עם ה'“. מלחמת ישראל היא מלחמת ה' באמצעות עמו. הנצחון עצמו הוא פרי השתתפותו של ה' במלחמה — נצחון בעל משמעות קוסמית, שמערכות-השמים נטלו חלק בו.

מבחינת הצורה הפיוטית מאפיינות את שירת-דב' תקבולת על-ידי חזרה של מלה או צירוף מלים בטורים השונים של החרוז (ברוב פסוקי השירה) ושכיחותו של הטריקולון, ז. א. החרוז המורכב משלושה טורים (למשל ב; ג 2). לפי המסורה נכתבת שירת-דב' בצורת „אריה על גבי לבנה ולבנה על גבי אריה“, ז. א. שורה בעלת שלוש צלעות ומתחתה שורה בעלת שתי צלעות ארוכות יותר, ושוב שורה בעלת שלוש צלעות, וחזור חלילה (בדומה לאופן כתיבת שירת-הים בספר-תורה); אולם על חלוקת המלים לצלעות ולשורות בשירת-דב' אין בידינו מסורת קבועה (ר' מס' סופרים י"ב, ט"א [הוצ' מיללער והיגער]). והשו' מנחת שי לשו"פ ה' א). יש דמיון רב בין שירת-דב' ובין מזמור סח שבתהלים, ומסתבר שמזמור זה נתחבר תוך השפעה משירת-דב'. המסורת קבעה את שירת-דב' כהפסדה לפ' בשלח, שבמרכזה עומדת שירת הים, שיש לשירת-דב' קרבה עניינית, רוחנית ואף סיגנונית אליה (וע"ע מקרא, שירת ה').

ז. מ. אולברייט, הארכיאולוגיה של א"י, 208-210, תשי"א; S. Daiches, The Song of D, 1926.

י. ל.

דְּבֻרָוֹק, אַנטוֹנין — Antonin Dvořák — (1841, נלאַ הוּזוס על-יד פראג — 1904, פראג), קומפוזיטור

צ'כי. דב' היה בן קצב ופונדקי; עד לשנת חייו ה14 למד דב' בביה"ס הכפרי, אח"כ בעיירה קרובה, ששם למד אף גרמנית. עוד בילדותו היה מנגן בכינור ללקוחותיו של אביו ואף



אַנטוֹנין דְּבֻרָוֹק

שר במקלהת הכנסיה. ממנהל בית-הספר, שהיה אורגאניסט ומנצח, למד דב' את הנגינה בוויולה, בפסנתר ובעוגב, וכן את תורת-ההארמוניה. אחרי כך נאלץ לעבוד זמן-מה כעוזר על-יד אביו, אולם ב1857 נסע בתמיכת דודו לפראג, כדי להמשיך בלימודיו בביה"ס לעוגב שליד הקונסרוואטוריון. כשרונו לקומפוזיציה התחיל להתגלות כבר ביציר

רות נעוריו: רביעיה לכלי-מיתרים, הסימפונייה „פעמוני זלוניצה“, מחזור-הזמרים „עצי-ברושים“, 2 אופרות, מיסות לכנסיה, ועוד. ביצירות אלו שימשו לו מופת הקלאסיקנים מוצארט ובטהובן — מזה, והרומאנטיקנים הגרמניים שומאן, ליסט וואגנר — מזה; ביחוד ניכרת השפעתו של זה האחרון באופרות של דב'. — 1859 ואילך עבד דב' כנגן בוויולה בתזמורת-ריקודים, שבשבילה אף חיבר כמה ריקודים, ומ1862 עד 1873 — בתזמורת-האופרה של התיאטרון הצ'כי-הלאומי. באותן השנים נכנס לתחום-השפעתו של סמטנה (ע"ע), מייסד האסכולה הלאומית במוסיקה הצ'כית. ב1873 נשא דב' אשה.

לשלת הדב" את אבקת הפרחים והדונג ומתקינות את הדונג לבניית התאים, וכן הן משתמשות בהן להוצאת ליכלוך מן הכוורת ולכירסום מכסה הדונג של התאים בשעת בקיעת הרימות מן הביצים. בלשונית שבחודק מלקטת הדב" את צוף הפרחים ומעלה אותו — כשהלשונית משמשת כעין בוכנה מתנועעת — בצינור הנימי לתוך חלל הפה. את אבקת הפרחים קולטת הדב" בשערות שבגופה וברגליה, ובעזרת מסרקה הסלסילה — בסלסילה. — קוץ בצידה הפנימי של השוק בזוג הרגליים האמצעיות משמש להוצאת לוחיות הדונג.

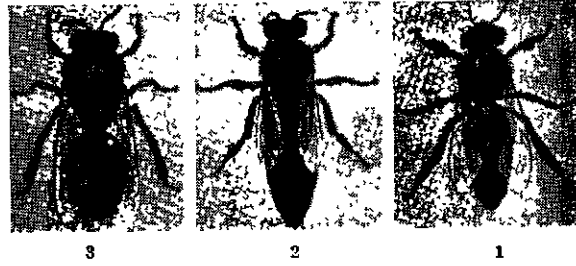

ציור 1 דבורת הדבש (Apis mellifera).
1 פועלת, 2 מלכה, 3 זכר

מערכת העיכול של הדב" הפועלת מותאמת לתפקידיה הרביגוניים: הזנה עצמית; הזנתן של דב" אחרות, וביחוד של המלכה-האם והולדות; אגירת הצוף ויצירת הדבש. צוף הפרחים, הבא דרך צינור-הניקה לבית-הבליעה, עובר

המעניינים ביותר מבחינת סגולותיו ואורח-חיוו והחרק שנחקר יותר מכל החרקים.

דבורת הדבש היא בעל-חיים חברתי מובהק, שחיו מתנהלים בחברה מאורגנת ומפותחת להפליא. הקשורה לקן מסויים — הכורת. הכוורת מונה כמה רכבות — אולי כ-50,000 פרטים, שבהם מבחינים 3 טיפוסים: (1) רבבות של פועלות; (2) כמה מאות של זכרים; (3) מלכה-אם אחת. המלכה והפועלת כאחת הן נקבות מבחינה גנטית, אלא שהמלכה בלבד מסוגלת להטלת ביצים, ואילו בפועלת מנוונת השחלה וכנגדה מותאמים איברי-גופה לעבודות מסויימות. שעיקרן — מציאת צוף ואבקת-פרחים ואיסופם לשם הזנת אוכלוסיית החברה או לשם אגירתם בכוורת לשעת-הצורך. בהתאם לכך התפתחו במיוחד גפיה-הפה והרגליים האחוריות.

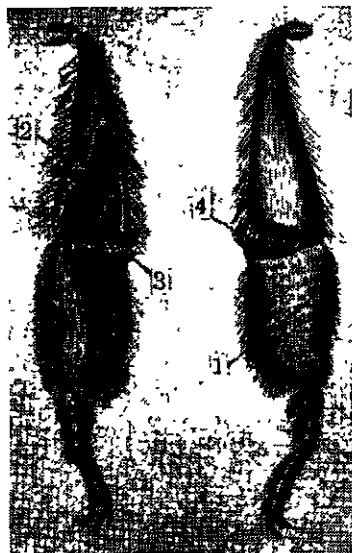

דרך ושט צר לזפק גדול — „קיבת-הדבש“ — המסוגלת להתמתח — שבו הוא נאגר. בינו ובין הקיבה מצוי שס" תום, המונע את העברת „דבש“ האגירה לקיבה. 2 זוגות של בלוטות-רוק מצויים בראש וזוג אחד בתוה. אחד מזוגות-הראש משמש מקור למזון למלכות ולולדות הציירים; הזוגות האחרים פועלים כבלוטות-רוק בשאר החרקים. האגנימים שברוק (אינורטאזה ודיאסטאזה) הופכים את הצוף שבזפק לדבש. חלק ממנו משמש לתזונתה העצמית של הפועלת, עובר מן הזפק לקיבה ולמעיים ונספג משם לתוך הגוף. חלק מוסרת הדב" לחברותיה בכוורת, שגם הן ניזונות ממנו, והשאר היא פולטת לתוך תא-החלה לאגירה. נתמלאו התאים — היא חותמת אותם במכסה של דונג. לפני חתימת התאים מרכוזת הדב" את הדבש המימי הנפלט מן הזפק ע"י מתן סיוע לאיור המים בדרכים שונות: ע"י בליעה והקאה חוזרות ונשנות של הדבש על-גבי החדק וע"י תנופות כנפיה, המשיבות את האויר הרווי לחות מעל התאים ומביאות במקומו אויר יבש.

ציור 3 השוק ופיסת-הרגל של הרגל האחורית של דבורת-הפועלת;
סיי-1—הצר הפנימי; משמאל—הצר החיצוני
1 מברשה; 2 סלסילה; 3 ססרק; 4 קוץ

מזונה של הדב" מורכב מצוף הפרחים ומאבקת. הצוף מספק את הפחמימות וכן חלק גדול של המים. זהלים ומבוגרים יכולים להתקיים על דיאטת של פחמימות בלבד, אולם התפתחות הזחלים למבוגרים אינה אפשרית בלי חלבונים ומינרלים, והללו מסופקים להם באבקה. את המים הנדרשים בשפע לדב" עצמה — ועוד יותר לולדות, שבשבילם יש למהול את הדבש שנשתמר בחורף להזנתם — משיגה הדב" נוסף על המים המצויים בצוף, מן הטל שעל הפרחים וחלקי-צמחים אחרים, משלוליות, אגמים וכל מקה-מים. בחורף משמש כמקור למים גם עיבוי האדים באטמוספירה

(1) הדב" הפועלת ארכה 13—15 מ"מ. גפיה-פה מותקנות יפה למציצה, ללקיקה ולנשיכה. לנשיכה משמשות בעיקר הלסתות העליונות הצרות, שקצותיהן מתרחבות ככפיות עטורות שערות. מכשירי המציצה והלקיקה הם הלסתות התחתונות עם בָּחֲנִי הַשֶּׁפֶה התחתונה, המצטרפים יחד לחדק — צינור שארכו 6 מ"מ ושבתוכו נתונה הלשונית השעירה והארוכה עם צינור נימי העובר לארפה. רגלי הדב" חזקות ומותקנות להליכה ולטיפוס, גם על-גבי גופים חלקים — בעזרת כריות-הדבקה שבין ציפרניהן. הרגליים האחוריות הן המשוכללות ביותר; בחלק התחתון של שוקיהן, מצידן הפנימי, טבועות סלסיליות, שהן שקערוריות שמסרקות של זיפים מגבילים אותן מלמטה. כל המנגנונים הללו משמשים לאיסוף המזון והמרי-הגלם, שמהם מכינות הדב" את מוצריהן ובונות את תאי-כוורתן. בלסתות העליונות

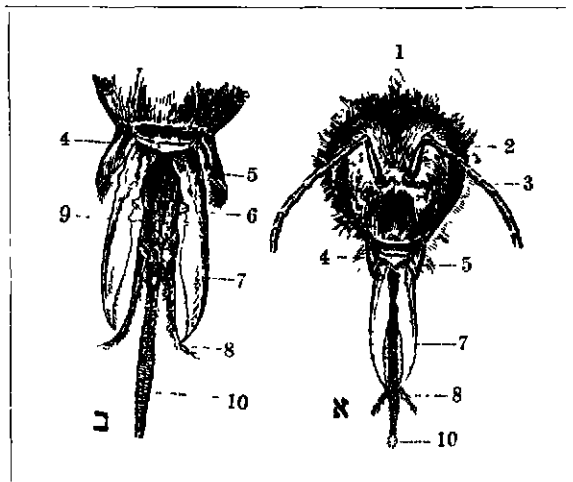

ציור 2 דבורת פועלת א ראש; ב הלקיחה.
1 עיניים נקורתיות, 2 עיוחשבי; 3 מחוש, 4 שפה עליונה;
5 לסת עליונה, 6 בתנין הלסת התחתונה; 7 לסת תחתונה,
8 בתנין השפה התחתונה, 9 שפה התחתונה, 10 לשונית

רויית-הלחות של הכוורת; וכן נוצרים מים בגוף הרב' כחומר-לוואי של בעירת הפחמימות שמהן היא ניוונה.

לדב-הפועלת מנגנון ליצירת הדוגג, שהוא חומר בניין תאי-הכוורת. בצדס התחתון של ארבעת פרקי הבטן האחרונים נמצאים איזורים של בלוטות היוצרות דוגג. מעליהם פרוש קרום כיטיני דק, שדרכו נפרש הדוגג הנוזלי טפין-טפין, דרך פתחים מיקרוסקופיים, ונקרש לדיפטים רפים. למלכה-האם ולזכר, שאינם עוסקים בבניין תאים, חסרים מכשירים אלה. בקצה בטנה של הרב' קבוע עוקץ, שאינו אלא גילגול של צינור-הסלה, עשוי כעין נדן כיטיני, פתוח למחצה,

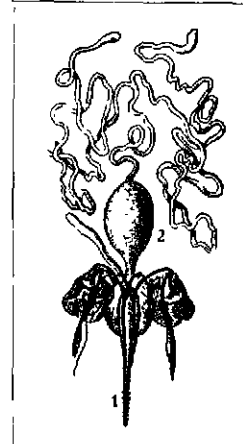

ציור 4
מנגנון-העקיצה של הרבורה:
1 עוקץ; 2 כלות-ארס עם איברי-הלוואי שלה

המקיף צינור מרכזי — צינור-הארס. חלק אחד של העוקץ משמש עטיפה לשני הדוקרנים המשוננים. לעוקץ מחובר בית-קיבול לארס, שהוא נזרק 3 מבלוטות על-ידי שתי משאבות הקשורות לחלק העליון של הדוקרנים. בשעת עקיצה כופפת הרב' את בטנה, באופן שחודו של העוקץ מכונן קדימה וקצהו מתחיל לחדור בעור גוף-האויב. שני הדוקרנים מחליקים לסירוד גין אחורה וקדימה לאורך עטי-פותיהם, ותנועותיהם עוזרות לעוקץ להעמיק בעור, וכן מפעילות הן את משאבות-הארס. אם ננעץ העוקץ בחומר רך המתקמט ומתקפל, כגון עור-האדם, לא ניתן לחלוץ אותו ממנו, וכשהרב' מנתקת עצמה מן הגוף הנעקץ — נקרע העוקץ מגופה, היא מתה.

ארס-הרב' מכיל פרוטאין טופסי, שמשקלו המולקורי לאדי כ-10,000 והוא קרוב לארס-הנחשים; כמותו בטיפת-הארס המזורקת בעקיצה אחת היא פחות מ-1/2 מ"ג. פעולתו דומה לזו של ההיסטמין (ע"ע). הוא מעורר דלקת במקום העקיצה ובסביבותיה — הרחבת הצינורות הנימיים, גודש-הדם, בצקת, תפיחה, המלווים כאב חזק. עקיצת-הרב' יש בה לפעמים כדי להמית תינוק. עקיצות מרובות, כגון ע"י נחיל-

מערכת העצבים והחושים של הרב' היא מהמשוכללות ביותר במחלקת החרקים. לדב' מנגנונים עצביים (או עצביים-הנרמנאליים) מיוחדים, המכשירים אותה לפעילויות מכוונות מסובכות, הנראות לנו כגילויים פסיכיים — של חשיבה, חישוב וזכירה. המח המרכזי גדול ומפותח מאד, ובמרכזו גופי-הפסריה הגדולים. אונות-הראיה גדולות מאד. בתוך דופן גוף הרב' תאי-חוש רבים ושונים. לדב' 2 עיני-ת שבץ גדולות, מורכבות ומפותחות, הכוללות כ-4,000 עיניות פשוטות, וביניהן 3 עיניים נקודתיות נוצצות. הרב' מסוגלת להבחין בצבעים ובצורות. ספקטרום-הראיה של הרב' מקיף ארבי-גלים מ-3,000 עד 6,500 א. ז. א. הוא מוסט כלפי הגלים הקצרים בהשוואה לספקטרום-הראיה של האדם. אין הרב' רואה את הצבע האדום, ולעומת זה היא רואה קרניים אולטרא-סגולות, הנעלמות מעין-האדם. בתחום ראייתה מ-חינה הרב' היטב בין 4 צבעים: צהוב (הכולל בשבילה כתום מצד אחד וירקרק מצד שני), כחול-ירוק, כחול, אולטרא-סגול, אולם אין היא נמשכת אחרי פרחים אדומים. — הרב' מבחינת בצורות עצמים, ונמשכות אל עצמים בעלי צורות מצטלבות ומסובכות יותר מאשר אל צורות בעלות קוויה-קף מקבילים ועגולים, וכן הן מבכרות תבניות מרובות הגונים והזוויות. חוש-הטעם והריח מיוסד בעיקר על תאי-החוש שבמחוששים, שמספרם מגיע לרבות. הרב' מבחינה יותר מ-40 ריחות ומבדילה ביניהם. סף-הרגישות לגבי ריחות נמוך כדב' יותר מאשר באדם. תאי חוש הריח והטעם נמצאים גם בקצה החדק ובפיסות-הרגליים. פשרה של הרב' להבחין בין סוכרים שונים ע"פ גוני מתקותם גדול בהרבה מזה של האדם, ואילו הרבה חמרים מתוקים לאדם חסרי-טעם הם לדב', כגון הסאכארין. — חוש-המישוש מיוסד על תאים מיוחדים דמויי-שערות שבדופן גוף הרב'. בעזרתו מוצאת הרב' את דרכה בקו, שבדרך-כלל הוא שרוי בחושך. תאים אלה רגישים לתנודות-האוויר, ורגישות זו משמשת לדב', כנראה, תחליף לחוש-השמיעה.

שפת הרב', חייחברה מצריכים אמצעי קומניקאציה, וזו מושגת אצל הרב' ע"י תנועות הידועות כ"מחול-הרב'". כבר בדורות קודמים שיערו כמה חוקרים ש"הריקוד" — ז. א. התעופה הממושכת במעגלים צרים סמוך לפי-הכוורת, המבוצעת ע"י דב' החזרות מסוירים בסכיבה — משמש

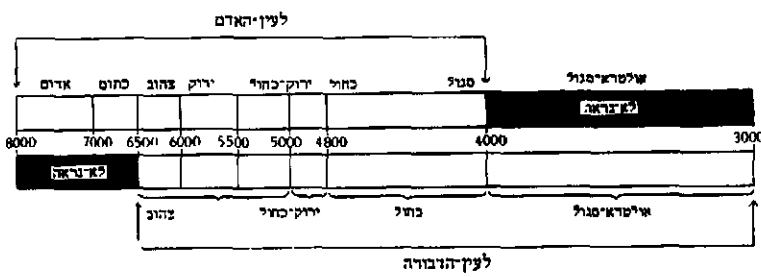

ציור 5 ספקטרום-הראיה של האדם ושל הרבורה (ארכי-הגלים ב א)

לדב' אמצעי למסירת ידיעות. בדור האחרון הוכח, שזוהי "שפה" מפותחת, שיש בה משום מתן אינפורמאציה מדוייקת לא רק על מציאת מקור-מזון, אלא גם על כיוון הימצאו ומרחקו מן הכוורת, ואפילו על טיבו ומידת השפע שבו. עובדות אלו מובאות לידי ביטוי ע"י הברלים בעצמת המחול, ארפו בזמן ובחירת מישורי-תעופה מסויימים וכיוון-נים מסויימים בחלל. מבחינים בין "ריקוד-המעגל" ובין "ריקוד תנודת-הזנב". בריקוד-המעגל נעה הרב' במסלולה

דב', עלולות לסכן גם את חייו של מבוגר, ביחוד אם עקיצה פוגעת בפה או בלוע וגוררת תפיחה מחניקה. בני-אדם שנעקצו פעמים רבות ע"י דב', כגון כוורנים, רז-כשים חסינות לארס-הרב' מחמת יצירת אנטיטוכסינים ספציפיים. — הפעולה המגרה של ארס-הרב' מנוצלת בתכשירים ריפוייים למטרת דירבון כוח-ההתנגדות של הגוף במקרים של שגרון הפרקים והשרירים, מיוחדים כלליים וכד'.

הרב-הפועלת היא בעלת כנפיים חזקות ביותר, שנוצרו ע"י חיבור שני זוגות-הכנפיים לשטח אחיד. היא מסוגלת לתעופה ממושכת ומהירה למרחקים גדולים. בכוח הכנפיים לעשות 400-440 תנופות בשניה ולהקנות לדב' מהירות עד כדי 15 מ' לשניה (שהם כ-60 ק"מ לשעה) בלי משא וכדי 5 מ' לשניה עם משא ולעבור כ-10-15 ק"מ בטיסה בלי חניית-ביניים. כושר-התעופה של הזכרים והמלכה קטן בהרבה מזה של הפרעלת.

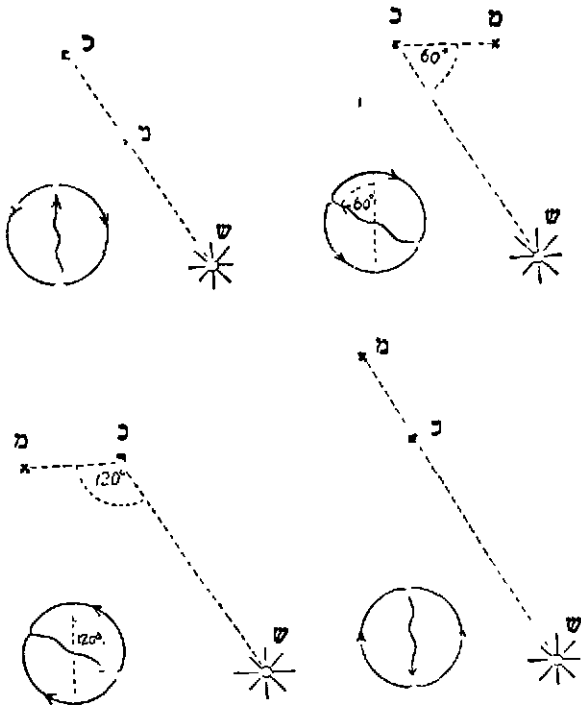

ציור 8 שיטת ההכוננה במחול-הדבורים: ש=שמש, כ=כוורת; מ=מקום המזון.

כיוון הקו כוורת השמש מועתק ב.שמינייה" לכיוון האגר לסעלה

הסטיות חוזרות ונשנות אחרי-הצהריים. האינפורמציה על סוג הפרח נמסרת בעזרת חושי-הריח. בשעת ביקורה של הדב' המסיירת בפרח היא לוקחת עמה — נוסף על מזון — גם קצת מחמרי-הריח של הפרח, וריח זה מתפשט בכוורת בשעת הריקוד.

חוש-הזמן. הדב' מסוגלת להבחין בסדר-זמנים של שעות-היום ולבצע את פעולותיה לפי "שעון" קבוע. תחושת-הזמן אינה תלויה בגורמי-הסביבה, כגון חילופי-התאורה במשך היממה, שינויים במעמד השמש ברקיע וכד'. התנהגות לפי תחושת-הזמן נמצאה גם בדב' שבקעו מביציהן בחדר אפל ולא ראו מימיהן בחילופי יום ולילה. ממחקרים חדישים מסתבר, שמקורו של חוש מופלא זה הוא פנימי ושהוא מופעל ע"י קצב תהליך חילוף-החמרים בגוף הדב'.

(2) הזכר — ארךו 18—20 מ"מ; חזהו רחב וקצה-בטנו עבה יותר מאשר בדב'-הפועלת. אין גפיר פיו מותאמות לאיסוף צוף-הפרחים, ולא רגליו לאיסוף אבקה. אין לו בלוטות-דוגג, וכן הוא חסר עוקץ. כל תפקידו בכוורת אינו אלא להפרות את המלכה בשעת מסע-כלולותיה (ר' להלן), ומילוי תפקיד זה אינו עולה אלא בחלקו של אחד הזכרים שבכוורת. הזכר מסוגל להפריה כ-12—15 ימים אחרי בקיעתו מתאו, ועפ"ר הוא חי כ-3—4 חדשים. בתקופת האביב, שהיא עונת ההפריה, נמצאים זכרים רבים בכוורת. משנסתיימה עונת האיסוף מגרשות הפועלות את הזכרים — שהם בגדר אוכלים ואינם עושים — מן הכוורת, ויש שהן אף הורגות אותם בעקיצה. עפ"ר הן משאירות זכרים אחדים כעין רזרוז למקרה של צורך בהשריית מלכה חדשה.

פעם בכיוון האחד ופעם בכיוון נגדי, כשהלולאה האחת של מסלולה מכסה בחלקה את השנייה. בריקוד תנודת-הזנב נעה הדב' ב"שמינייה", שלולאותיה נפרדות זו מזו ע"י קו ישר קצר או ארוך; במעופה לאורך קו אמצעי זה מנענעת הדב' את קצה-בטנה ימינה ושמאלה, כשמקור-המזון קרוב לכוורת (עד 100 מ' בערך) מבצעת הדב' את ריקוד-המעגל, וכשהמרחק גדול יותר — את ריקוד תנודת-הזנב, ובמידה שהמזון מרחק יותר — הקו הישר המבדיל בין שני המעגלים של השמינייה מתארך יותר, המעגלים מתרחבים והתעופה איטית יותר, ו. א.: מספר הסיבובים ביחידת-הזמן פוחת והולך. הערכת המרחק של מקור-המזון נעשית, כנראה, לפי הזמן או האנרגיה הדרושים להשגתו. עצמת הריקוד וארכו בזמן מבטאים גם את עושר מקור-המזון: כשהמזון עשיר ומשובה, הריקוד עז וממושך יותר. כיוון מישור-הריקוד של הדב' מציין את מקומו של מקור-המזון (הפרח) יחס לכיוון השמש מן הכוורת. ריקוד בכיוון מאונך לכוורת פירושו — שהפרח נמצא בכיוון השמש, ריקוד בזווית של 45° מהאנך של הכוורת — שהפרח נמצא בכיוון הסוטה 45° מכיוון השמש, וכן הלאה. הריקוד וכיוונו תלויים בבהירות השמים; ביום מעונן אין הריקוד מכיוון די-צרכו, ואף נפסק לגמרי.

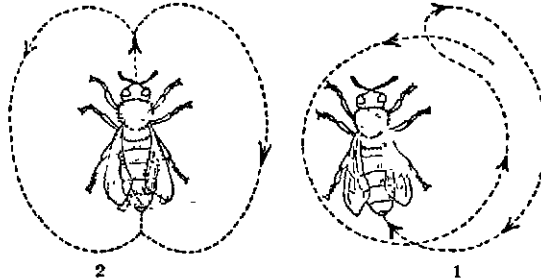

ציור 6. כפת-הדבורים:

1. ריקוד-המעגל, 2. ריקוד תנודת-הזנב

מסתבר, שהדב' משתמש לקביעת הכיוון בחוש התופט את זווית-הקיטוב של האור המוחזר מן השמים, שכמותו שונה בחלקי-שמים שונים לפי חוקיות סדירה. כיוונו של מעמד השמש ביחס לכוורת מועתק בריקודה של הדב' לכיוון האנך כלפי מעלה — כיוון הנתפס ע"י הדב' באמצעות תחושת כיוון-הכובד. מידת הדיוק שבקביעת הכיוון על-ידי המחול מועטת בבוקר, כשהשמש קרובה לאופק, והיא הולכת ומש-הפרת עד הצהריים, כשמעמד השמש מתקרב לכיוון הפובר;

ציור 7 מרחק מקום-המזון מסומו עפ"י מספר הסיבובים ביחידת-הזמן בריקוד תנודת-הזנב צירי-הפסוקים — מרחק במ'; צירי-הפוסקים — מספר הסיבובים 15° שניות. (מתצפיותיו של ק פון פריש)

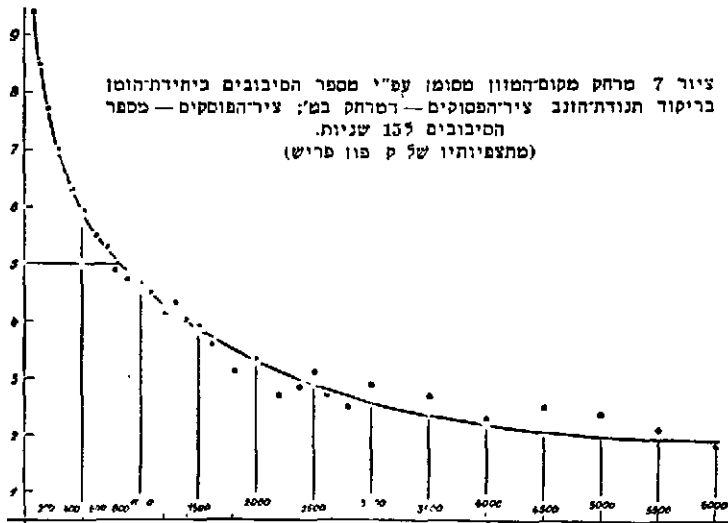

הכימית „חומר-המלכה“ הוא, כנראה, חומר סטרואידי — בדומה להורמוני-המין.

המלכה הצעירה הבוקעת מן הביצה אינה עושה כל מלאכה. דב-פועלות מטפלות בה, מגקות ומזינות אותה. ביום ה-2—3 לחייה היא מתחילה לצאת לטיסות-סיוור בסביבת

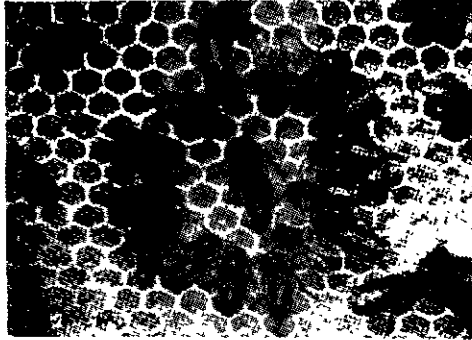

ציור 10. המלכה ומפלייתה

הכוורת. בין היום ה-5 ליום ה-10 היא יוצאת למסע-הפלילות, כשהיא מלווה פמליה של זכרים. אחד מהם מזדווג עמה תוך כדי טיסה באוויר ומוסר לה תיק עם תאי-זרע. אין הזכר המפרה יכול לחזור ולהוציא את איבר-ההזדווגות מפתח-המין של הנקבה; איבר זה ניתק מגופה, ובעליו מת. בדרך-כלל אין המלכה מופרית אלא פעם אחת בימי חייה, אולם בפעם אחת זו היא מקבלת כ-4 מיליון תאי-זרע, המספקים את צרכיה למשך כמה שנים. תיק-הזרע נודד במשך כמה שעות דרך צינור-הביצים לבית-קיבול לתאי-הזרע, המחובר בצינור דק אל צינור-הביצים של השחלה; פתח צינור בית-הקיבול סגור ע"י שריר טבעתי, אשר הרפייתו מאפשרת לתאי-הזרע לעבור לצינור-הביצים. המלכה עצמה או הפועלות מרחיקות מגופה את שרירי איבר-המין של הזכר שדבקו בה. המלכה מתחילה בהטלת-ביצים 3—4 ימים אחרי ההפריה. בשעת מעבר הביצה בצינור ניתנת הזדמנות להתלכדותה עם תאי-זרע, אם שריר-הפתח נפתח; כשהשריר נשאר מכונן, יוצאת הביצה לא-מופרית. המלכה מבחינה היטב בטיב תאי-הדגירה, שלתוכם היא מטילה את ביציה — אחת לכל תא; היא מטילה ביצה מופרית בתאי-פועלת או מלכן וביצה לא-מופרית בתאי-זכר. המכאניזם הזה פועל במהירות רבה ובדייקנות, ורק לעתים נדירות חלה טעות בהטלת הביצים. לשם הסברת כושר-הבחנה זה מניחים, שפועל כאן גירוי המועבר למלכה בבואה במגע עם תאי-דגירה והתלוי בגדלו או בצורתו של התא, ושגירוי זה מפעיל מנגנון עצבי השולט על השריר הטבעתי ומאפשר או מונע יציאה של תאי-זרע החוצה. — אם לא הופרתה המלכה תוך 15—20 יום אחרי בקיעתה, היא עלולה להתחיל בהטלת ביצים לא-מופרות (שמהן מתפתחים זכרים בלבד [ע"ע דבורניים]) — מלכה-זכרית. במקרה זה נידונה החברה לכליה, אם אין מלכה זו מחלפת באחרת.

ביצת הדב לבנה ומאורכת; ארכה 1.5 מ"מ. כעבור 76 שעות בערך בוקעת ממנה הרימה הלבנה, שארכה 1—1.5 מ"מ. לרימה אין ראש ורגליים, והמעץ ממלא את כל גופה. במשך 2½—3 ימים מקבלות כל הרימות ממטפלותיהן את אותו האוכל — „חלב הדב“, הנפרש מבלוטות-רוק מיוחדות שבפועלות. לאחר מכן מקבלות רק הרימות הנוצרות להיות מלכות את ההפרשה הזאת, ואילו הרימות האחרות —

(3) המלכה-האם היא הדב' הגדולה ביותר בכוורת: אורך גופה 20—22 מ"מ; בטנה מארכת בגלל השחלה הענקית שבקרבה. כנגד זה אין ארפו של חדק המלכה אלא כמחציתו של אורך החדק של הפועלת, וגם איברי-האיסוף אשר ברגליה אינם מפותחים. אין היא מקבלת בעצמה אוכל, אלא הפועלות מאכילות אותה.

בכל משפחה יש רק מלכה אחת. אם במקרה חודרת מן החוץ או בוקעת מאחד התאים עוד מלכה, הן לחמות זו בזו, עד אשר תמות אחת מהן או תעזוב את הקן בלוויית נחיל (ר' להלן). המלכה היא מרכז כל המשפחה והגורם המעמיד ומקיים אותה. עד לפני שנים מעטות לא הוכר אלא תפקיד אחד של המלכה — להטיל ביצים, תפקיד שבו היא עסוקה רוב ימי-חייה, מהטלת ביצים אחדות ביום-חורף עד להטלת 1,500—2,000 ביצים ליום בעונה העיקרית של האיסוף; הטלתה השנתית מגיעה ל-100,000—200,000 בארצות החמות.

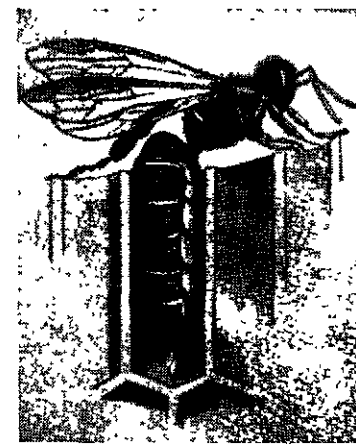

ציור 9. מלכה-אם מטילה ביצה אל תוך תא הרבה כוחה תש מהר.

וכעבור שנתיים כושר הטלתה יורד מאוד. עפר מחליפות הדב' בעצמן את המלכה אשר הטלתה נחלשה.

בשנים האחרונות נתברר, שנוסף לתפקידה בקיום המין ממלאה המלכה עוד תפקיד מכריע שני: ליכוד רבבות הדב' שבכוורת לחטיבה אחת הפועלת מתוך שיתוף-פעולה מאורגן של כל פרטיה. פונקציה זו ממלאה המלכה ע"י גורם הורמונלי — חומר-המלכה, שהוא מופרש מכל חלקי-גופה, ובעיקר מבטנה. הפועלות קולטות את החומר הזה על-ידי לקיקת גוף-המלכה תוך כדי הזנתה. „חומר-המלכה“ מתחלק בין הפועלות כדרך שהן מתחלקות בשאר מזון — דרך המחושם. על-ידי הנאתן מ„חומר-המלכה“ הופכות הפועלות לציבור אחיד, המתנהג כעין אורגאניזם עילאי. בהעדר המלכה תוקף את הכוורת אי-שקט, מורגשת התרגשות מסויימת, גשמעים קולות מיוחדים הנובעים מהקשת הכנפיים, וכבר לאחר שעה או שעתיים מתחילות הפועלות בהכנות למילוי מקום מלכתן החסרה; לשם כך הן מרחיבות מספר תאים לשם הטיבתם למלכנים (ר' להלן). מסגולותיו של „חומר-המלכה“ — השפעה מעכבת על התפתחות שחלות הפועלות הניזונות ממנו, וע"י כך — מניעת יצירת מלכות חדשות במשפחה. „חומר-המלכה“ של הדב' מעכב גם את התפתחות שחלותיהן של פועלות הנמלים (ע"ע), וייתכן שהוא קרוב להורמון המעכב התפתחות שחלות ב *Lysmata sedicaudata* (מן הסרטנים מעשירי-רגליים). מבחינת מהותו



צויר-11 התפתחותה של דבורה
משמאל לימין: ביצה-ריסה-נולם-כונר

הנעשות פועלות או זכרים — מקבלות אוכל גס יותר — רפתה, שהיא תערובת של דבש עם אבקת-פרחים משומרת. הרימה גדלה מהר מאד, ובסוף יומה 5 היא ממלאה את כל התא. ביום 6 לבקיעת רימת-פועלת מהביצה וביום 7 לרימת-הזכר חותמות המטפלות את התא במכסה-דונג בעל נקבוביות המאפשרת איוורור; הרימה טווה מסביבה פקעת-משי דקה ומתגלמת. אורך תקופת-הגולם: למלכה — 8 ימים, לפועלת — 12 יום, לזכר — 14 יום.

מספר ימי ההתפתחות

זכר	פועלת	מלכה	
3	3	3	ביצה (תא פתוח)
7	6	5	רימה (תא פתוח)
14	12	8	גולם (תא סגור)
24	21	16	ס"ה

התפתחות הביצים לזכרים או לנקבות נקבעת ע"י גורמים גנטיים (ע"ע גנטיקה, עמ' 73/4; דבורניים) הידועים לנו. לעומת זה עדיין אין הדיפרנציאציה של רימות הנקבות למלכות ולפועלות מובנת כליצרכה. רימה המגודלת בתא-פועלת הופכת פועלת, אולם אם תוך 3 הימים הראשונים לחייה היא מועברת למלכן — היא מתפתחת למלכה; והוא-הדין בהיפוכו של דבר. לפי דעה אחת, איכות המזון היא הקובעת בכיוון התפתחות הרימה; ההזנה ע"י רפתה בלבד גוררת התהוות פועלות, ואילו התהוות מלכות מותנית באספקת "חלב-דב" שמבלוטות-הרוק של המטפלות — "הריבה המלכותית", שמוצאה מן האבקה העשירה מאד בחלבונים. לפי דעה אחרת, לא איכות המזון אלא כמותו היא הקובעת: המלכן הוא תא גדול, שבו צבורות כמויות גדולות של מזון, ואילו לרימות-הפועלות ניתן מזון במנות קצרות. מסתבר, שבהתפתחות המלכה מעורב גם גורם הור-מונאלי או ויטאמיני, שנמסר לרימות-המלכות על-ידי הדב-האומנות. ב"ריבת-המלכות" נמצאו — נוסף על החלבונים — ויטאמינים או חמרים קרובים להם, כגון ארגוסטרול וביוטין. חייה ופעולותיה של הדב-הפועלת מוסדרים ומוכ-וונים לפי סכמה לפני סדר-זמנים קבוע. בימים הראשונים לחייה אין הפועלת עובדת, כעבור יומיים היא מתחילה בעבודתה הראשונה — ניקוי התאים והכנתם לקבלת הביצים; לפעמים — כשהטמפראטורה בכוורת נמוכה מ-35° — היא גם יושבת על התאים ומחממת אותם. מן היום 3 עד ה-5 עסוקה הפועלת בהאכלת הרימות בתערובת של דבש ורפתה, ולפעמים היא משמשת גם כאומנת למלכה או לדב-צעירות. מן היום 5 ואילך, לאחר שהבשילו בלוטות-הרוק שלה, היא מאכילה בהפרשתה ("חלב-הדב", ר' לעיל) את רימות-המלכות ואת הרימות הצעירות של הפועלות הזכרים. כל רימה זוכה בממוצע ל-1,500 ביקורים ביממה, וכיום האחרון לשהותה בתא הפתוח מגיע מספר זה ל-3,000. הפועלות המאכילות ניונות מאבקת-הפרחים שהובאה ע"י קודמותיהן.

וממנה הן מייצרות את הפרשתן. מן היום 10 לחייה מתחילה הדב' בניסיונות-תעופה מחוץ לכוורת, אך עדיין אינה עוסקת בהבאת מזון. מן היום 12, שבו מבשילות בלוטות-הדונג, עד היום 18 מסוגלת הדב' ליצור שעווית, שממנה מופק הדונג, כחומר-גלם לבניית חלות — ז. א. גושי-תאים — בכוורת, ובאותה התקופה הדב' אף משתתפת בפועל בבניה. מגיל 10 ימים ואילך ממלאה הדב' גם תפקידי מחסנאות, ז"א: מקבלת צוף מן הדב' האוספות, מעבירה אותו לתוך החלות, עוסקת בריכוזו ובהפיכתו לדבש. היא גם מאחסנת אבקת-פרחים, מכינה ממנו רפתה, ועוסקת גם בניקוי הכוורת. בגיל של 18—20 יום שומרות הפועלות על פתח-הכוורת ומתקיפות כל בעל-חיים — ואף דב' זרות — המנסה להיכנס לכוורת. מכאן ואילך עד סוף ימיה עסוקה הדב' באיסוף הצוף ואבקת-הפרחים. בתקופת האיסוף אין הדב' מתקיימת יותר 30—33 ימים, אך בתקופת הסתיו והחורף היא מסוגלת להאריך ימים עד 8 חדשים ויותר, ביחד בתנאים אקלימיים הגורמים להפסקת ההטלה בחורף משום הפסקת האיסוף מחמת חוסר פרחים, וכן משום הטמפראטורה הנמוכה. בעונת הקור נפסקת כל פעילות בכוורת; כל הדב' מצטופפות יחד ויוצרות גוש כדורי במרכז הכוורת מסביב למלכה. הן מוסיפות לאכול ושומרות ע"כ על חום-גופן ועל החום בכוורת. במצב זה אין הן מפרישות פרש, המעי האחורי שלהן מתמלא עד כדי התנפחות הבטן. רק בפרס האביב או בימים חמים יוצאות הדב' מחוץ לכוורת ומפרישות את צואתן, וכך נשמר הניקיון בתוך-הכוורת.

הסדר הפעולה וחלוקת העבודה נעשים בדרך-כלל באופן אינסטינקטיווי-אוטומאטי, אע"פ שהם נראים כמגמתיים ותכליתיים ביותר. לאמיתו של דבר הם נקבעים ע"י מכאניזם אנדוגני של הדב' ולא מתוך התאמה מתוכננת לצרכים ולתנאים החיצוניים. פעילות זו של הדב' אינה נפסקת גם כשהיא הופכת פעולה-לבטלה, למשל בהעדר מלכה או בחוסר רימות ותאי-דגירה. חלוקת-העבודה בתלותה בגיל הדב' אף אינה קבועה ומדייקת בתכלית; ידועים מקרים שבהם עסקו דב' בעבודות שמוחץ לתור הרגיל.

האיסוף בכל משפתת-דב' יש, כנראה, "מרגלות", היוצאות ראשונה לסיורים בסביבה לשם חיפוש מזון; הן מודיעות על מימצאיהן באמצעות "המחול" (ר' לעיל), ומיד יוצאות "האוספות" לדרך. בעונות שבהן המזון בשדות הוא יקר-המציאות, גדל מספר הדב'-המרגלות בכוורת. בחיפוש אחרי המזון מודרכות הדב' ע"י הצבע והריח של הפרחים; בעיקר הן נמשכות אחרי הצבע, פחות מזה — אחרי הריח. אע"כ הוכח, שהדב' מיטיבות לזכור ריחות מסויימים יותר מאשר צבעים מסויימים. כשמזון נמצא בשפע, נהגות הדב' בבררנות מסויימת ונטפלות בדרך-כלל לסוג מסויים של פרח, וכן קובעות הן לעצמן שטח-מחיה מוגדר ומסויים. הפעולה היסודית והקבועה באיסוף היא איסוף הצוף, ואילו מים ואבקה אינם נאספים אלא לפי הצורך. עדיין לא הוברר, כיצד מבהינות הדב' בעודף או במחסור בחמרים הנמצאים בכוורת. טיסת-איסוף אחת נמשכת כרגיל 1—1½ שעה, והדב' מרחיקה עד כדי 2—3 ק"מ מן הכוורת. היא טוענת כ-40—50 מ"ג — לפעמים עד 100 מ"ג — מזון, וכשהיא חוזרת עמוסה לכוורת היא שופכת את מיטענה לתוך אחד התאים; כשזה מתמלא, היא מוסיפה על החומר הנאגר קצת דבש וחותרת את התא כדונג לעונת-החורף.

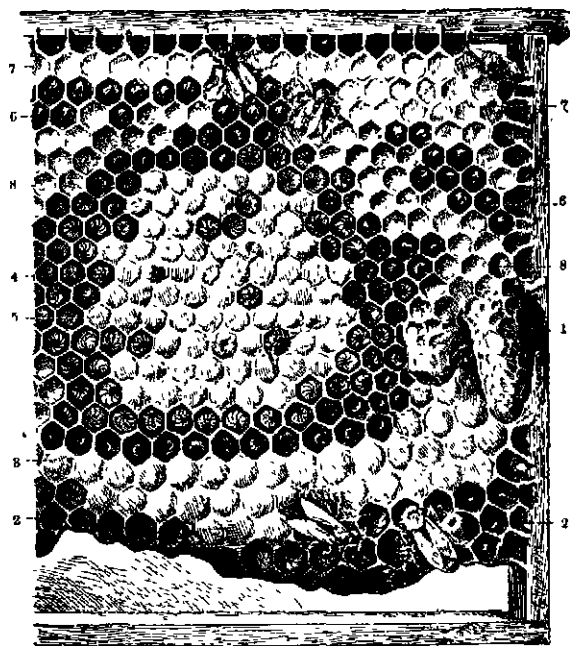

ציור 12 חלת דבש

- 1 מלכים (מיסין—סנור, שסאל—מלכן שנענב ע"י הסלכה הצעירה);
- 2 תאיזכרים פתוחים; 3 תאיזכרים חתומים, עם נלטים; 4 תאיזכרים פועלים פתוחים, עם ריבות; 5 תאיזכרים חתומים, עם נלטים; 6 תאים עם טיפות דבש; 7 תאיזכרים פתוחים חתומים; 8 תאיזכרים פתוחים חתומים.

לתחום החברה מתחלק בין כל הדב" בכורות; המזון נעפל, וחמרי-הריח הבאים מן הפרחים מצטברים בכלוטות-הריח. מסתבר, שע"פ ריחות אלה מבחינות הדב" בין בנות חברתן ובין דב" זרות ומרחיקות כל דב' זרה החודרת אל הכוורת. דבורת-הדבש מוצאה, כנראה, מאירופה הדרומית. פשרה לאגירת-מזון בקיץ לקראת עונת-החורף איפשר את תפוצתה באיזורים רחבים, גם קרים. מבחינים במין *A. mellifera* כמה גזעים, הנבדלים זה מזה בעיקר בכמות תנובת הדבש והדוגן ובנטייתם להוציא נחילים. הגזע המשובח ביותר מבחינת יעילותו המשקית הוא האיטלקי, ואחריו — הקאווי; הגזע הסורי-ישראלי המקומי ממעיט להניב דבש בהשוואה לשני הגזעים הללו.

על דונג-הדב" ע"ע שפוח; על גידול-דב" כענף משקי, על מחלות הדב", על אויביהן ומזיקיהן — ע"ע פְּרָגוֹת; על יחס-הגומלין בין הדב' והצומח — ע"ע הָאֵבָקָה. א. שו. - מ. ט.

דב" אחרות. עם הסוג *Apis* נמנים — מלבד דבורת-הדבש האירופית (*A. mellifera*) — עוד 3 מינים: (1) דבורת-הדבש המזרחית (*A. indica*); (2) *A. dorsata* הענקית; (3) *A. florea* הקטנה. מינים אלה מצויים בשפע בג'נגל, וגם בשטחים מעובדים, של הודו, צילון ואיזורים אחרים של אסיה הדרומית. המינים (2) ו(3) הם הפרמיטיוויים שבסוג הזה מבחינת התפתחות אירגונם החברתי. קניהם גלויים, שוכנים מתחת לסלעים או תלויים בענפי עצים גבוהים. *A. dorsata* היא תוקפנית ופוגעת בבעלי-חיים ובבני-אדם פגיעה קשה, לפעמים עד מוות. (1) קרובה מאד ל-*A. mellifera*, ונחשבת ע"י חוקרים רבים כתת-מין ממנה. תופעת התנחלות-הנדידה (ר' לעיל) שכיהה בשלושת המינים האלה הרבה יותר מאשר ב-*A. mellifera*.

עם משפחת *Apidae* נמנית גם קבוצת *Meliponinae*, שמיניה מצויים באמריקה הדרומית. אירגונם החברתי דומה

עפ"ר היא חוזרת לטיסה שניה 5 דקות אחרי שובה לכוורת. פועלת הבניה בכוורת מתוכננת להפליא. החלות" הן גושים של תאים, שהם מינסרות משושות פתוחות בקצה האחד ובעלות קרקעית עשויה 3 מעויינים שווים בקצה השני. התאים מצטופפים בשתי שכבות ללא רווחים ביניהם, כשקרקעיותיהם מכוונות זו כלפי זו. יחסי הממדים של התאים ואופן סידורם מתאימים לעקרון של השגת נפח מאכסימאלי בשטח-פנים נתון: זווית-המעויינים $109^{\circ}28'$ ו- $70^{\circ}32'$, בהתאמה מדוייקת לחישוב המאתמאטי. התאים נבנים מלוחות-הדוג המופרשות מן הפועלות. חלק מהם — עפ"ר החיצוניים שבכל חלה — משמשים בתי-קיבול לדבש; הפנימיים — בתי-הטלה לביצים, שהם גם בתי-גידול לרימות ומעונות לגלמים. התאים להטלה הם מ 3 טיפוסים: רובם הגדול — תאים קטנים לפועלות, שקטריהם 5.4 מ"מ; קצתם — תאים לזכרים, גדולים ורחבים יותר, שקטריהם 6.9 מ"מ; בצלעות החלות — תאי-המלכות או ה"מלכנים", הארופים ורחבים הרבה יותר.

התנחלות. יצירת חברות-דב" חדשות מחברות קיימות נעשית בדרך ההתנחלות: מלכה או מלכות אחדות — מטי-לות או בתולות — נפרדות מהחברה-המשפחה, עוזבות את הכוורת בליווי פועלות רבות ומספר זכרים, והנחיל יוצא החוצה לחפש מקום חדש לבניית קן ליצירת חברה חדשה. ראשיתו של תהליך ההתנחלות — בניית מספר מלכנים בכוורת הישנה ע"י הפועלות; בתוך תאים אלה מטילה המלכה המשמשת ביצים, וכעבור 15 יום עלולה לבקוע מלכה מכל ביצה; עם הופעת המלכות החדשות מתחילה תנועת ההתנחלות. בנחיל הראשון משתתפת עפ"ר מלכה-מטילה זקנה, מלווה דב" אוגרות. נחיל-משנה יוצא לדרכו כשבוע אחרי יציאת הראשון, ובו המלכה היא בתולה (לפעמים נמצאות בנחיל זה מלכות-בתולות אחדות), והוה לה מסע-הכלולות (ר' לעיל). אחרי ההפריה יש שהמלכה חוזרת לקן הישן, משמידה את המלכה הזקנה ויורשת את מקומה; אך לפעמים מתחיל נחיל זה להסתדר במקום חדש — בתוך עץ גבוה או בכוורת ריקה. לפעמים מתרחשת התנחלות בלחץ תנאים חיצוניים גרועים: העדר מזון בסביבה, התקפת הכוורת ע"י אויבים (נמלים, עש-הדוגן, האדם). במקרים אלה כל הדב" שבכוורת — או רובן — יוצאות, וכל החברה מעתיקה מושבה למקום שבו התנאים נוחים יותר (נחיל-נדידה או נחיל-רעב). להסברת "יצירה-התנחלות" הוצעו תאוריות שונות. לפי דעה אחת, נגרמת תנועת ההתנחלות ע"י מצב של מציאות ערדף של דב"-אומנות, המייצרות "חלב-דבורים" למעלה מן הנדרש להזנת הרימות הנמצאות באותה שעה בכוורת. לפי דעה אחרת, ניתן הדחף לתנועת התנחלות ע"י לחץ האוכלו-סיה בכוורת. ז. א. ע"י צפיפות-יתר, הגורמת לעליית הטמפר-ראטורה. שתי התאוריות ניתנות לאימות במקרים מסויימים, אך אין הן מסוגלות להסביר את התופעה בכללותה. לפי סברה חדשה, מתעורר יצירה-התנחלות ע"י מחסור ב"חומר-המלכה" (ר' לעיל).

חוש-החברה. הדב" מתלכדות לחברה אחת ע"י ריח המופרש מבלוטה מיוחדת שבצד העליון של גב הדב"; הוא מיוחד לבנות חברה אחת ושונה בדרך-כלל מריחן של בנות חברות אחרות. לפנים הניחו שריחות אלה הם תורשתיים, אולם עתה הוכח שטיבם נקבע ע"י טיב המזון הנאכל על-ידי הדב". אחידות הריח בחברה מושגת ע"י זה, שכל מזון הנכנס

ניזונות בדרך האספקה-לפרקים. — משפחת הדב" גזרות- העלים (Megachilidae) כוללת דב" טפיליות ודב" בנאיות, הדומות בדרך-כלל לדבורי-הדבש. קניהן מותקנים בתוך האדמה או בגבעולי-צמחים חלולים; התאים בנויים בצורת תרמילים, עשויים מגזירי-עלים, והם נצמדים זה לזה בצורת שרשרת. בתאים מאוחסן מזון, שממנו ניזונה הרימה הבוקעת מן הביצה שהוטלה בתא. — הדב" הבנאיות משתמשות לבניית קניהן, הדומים לחצאי-דבורים, בתערובת של חמר עם רוק ואבני-חצץ קטנות. הסוג *Chalicodoma* בונה קניו על גבי כתלים או אבנים גדולות, ממלא אותם דבש ואבקה ומסיל בהם את ביציו. דב" מן הסוג *Anthidium* — שבו הזכרים גדולים מן הנקבה — מקננות במחילות מוכנות, אולם מרפדות את התאים מבפנים בסיבי-צמר ושערות מגורדות מצמחים לבידים. — דבורי-העץ (*Xylocopidae*) השחורות הן דב" גדולות, הדומות במראן הכללי ל *Bombidae*. הן בעלות גפי-סה חזקות, והן קודחות בקורות-עץ תעלות בעומק של 30 ס"מ ויותר, המחולקות ע"י מחיצות-רוחב לתאים. — מיני משפחת *Nomadidae*, הדומים בצבעיהם לצרעות, חיים כטפילים בקניהם של *Halictus* ו *Andrena* (ר' לעיל).

מ. ט.

תולדות מחקר הדב". הדב" דבשן כבר היו ידועים לאדם מתקופה פרהיסטורית; על כך מעידים ציורי-קיר במערות בצפון-ספרד מן הפלאוליתיקון העליון. יש עדויות לרוב על פירות (ע"ע) במצרים, בארס-נהריים ובאסיה הקטנה הקדמוניות, כגון: תבליט מצרי של עבודת הפורן מן השושלת 5 (2400 לפסה"נ); תיאור דבורת-הדבש בספר חר"י-חבל השומרי-אפדי (ע"ע ביולוגיה, עמ' 316); הזכרת גידול-דב" בחוקי החתים (1330 לפסה"נ); תעודה על נסיון להנהיג גידול-דב" באשור (סמוך ל 1000 לפסה"נ). בעולם היסודי-יכוני הקלאסי היו גידול-הדב" השימוש בדבש בפזעים מאד.

א ר י ס ט ו כולל ב"תורת בעה"ח" מחקר מצויין על הדב", לפי דעת קצת חוקרים — זהו פרי עטו של מגדל-דב" מקצועי. התיאור הניתן שם לא שופר במשך 2000 שנה. המחבר מכיר את הארכיטקטוניקה של החלות בכורת העשויות מדונג-הדב"; את איסוף האבקה ברגליהן האחוריות של הדב" ואת קשריהן של הדב" למיני-פרחים מסויימים; את אגירת האבקה והדבש בתאים חתומים בדונג; את שלושת טיפוסים הדב" בכורת — דב" סתם, דב" גדולות ו"שליטי-דב" מועטים, ואת התהוותם של האחרונים — בעלי הבטן המוגדלת — במלכנים, השונים משאר התאים; את מיתת הדב" בעקבות עקיצתה. הוא מתאר יפה את הנחיל, את ההתנחלות ואת טיסת-הכלולות — אולם בלי להבין את משמעותה של זו, מאחר שאין הוא מגיע למסקנות ברורות על מינם של שלושת הטיפוסים ועל רביית הדב". "שליטי-הדב" מחזיקים בעיניו "מלכים", אע"פ שהוא מזכיר גם את ההשערה שאין הם אלא "אמהות"; וכן לא נתחוויר לו שהדב" (= הפועלות) הן נקבות והדב" הגדולות — זכרים, כפי שכבר שיערו — לפי דבריו — "אחרים"; לפיכך אף אין הוא מסוגל להסביר כיצד נוצרות הדב". השקפות אלו החזיקו מעמד עד התקופה החדשה; הן חוזרות ונשנות ב"פיסיולוגוס" (ע"ע ביולוגיה, עמ' 324) סורי מן המאה ה-4 לסה"נ. המטעים את חלוקת-העבודה המסודרת בכורת ואת שלטון-היחיד של ה"מלך" (כסמלים לכנסיה הנוצרית); בתיאור מצויין של אלקוויני (שם,

מאד לזה של דבורי-הדבש, אלא שהרימות ניזונות יותר בדרך האספקה-בסך ממלאי מאוחסן מאשר בדרך האספקה-לפרקים (ע"ע דבורניים). מבחינת התפתחות החיים החב-רתיים נמצאת קבוצה זו בין דבורי-הדבש ובין *Bombidae*. משפחת דבורי-הדבש *Bombidae* מיוצגת ע"י 200 מינים באיזורים הממוזגים והצפוניים ובמקומות הגבוהים של האיזור הטרופי. בחייה-החברה דומות דב" אלו יותר לצרעות (ע"ע) מאשר לדבורי-הדבש. הן חיות בחברות המונות

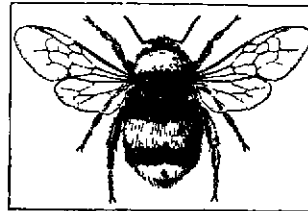

ציור 13. דבורת-דב (Bombus terrestris)

כ-400 פרטים, ובנויות להן באביב או בסתיו קן קטן. בעל מספר מצומצם של תאים, עשוי מעשבים רכים ומטקנים. בצורת פדור חלול. המלכה המופ"רית חורפת בקרקע. בסבך, באשפה או בין צמחי-סחב. בניגוד למלכת דבורי-

הדבש, משתתפת היא באיסוף אבקה, וכן בבניית תאי-ולדות גדולים ועגולים, עשויים דונג, שבהם היא מטילה מספר ביצים; היא מטפלת גם באגירת מלאי-דבש בתאים ארוכים-דמויי-כרדים. מן הביצים בוקעות רימות, הניזונות בדרך האספקה-לפרקים. הבוקעות ראשונה הן נקבות קטנות מן האם ולא-מפותחות מבחינה מינית. לאחר ימים אחדים מקבלות עליהן הפועלות את תפקידי-העבודה של המלכה-האם, וזו מתפנית להטלת

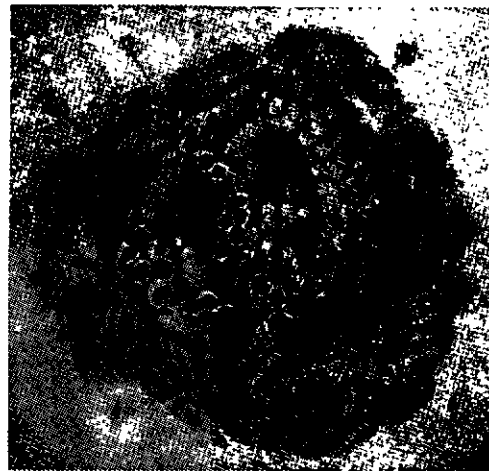

ציור 14. קן של *B. terrestris* בקיץ. 1. תאי-דבש, 2. תאי-ביצים ולולדות, 3. נוש של סקעות-נלקטים, 4. טחב להגנת הקן.

ביצים בלבד, שמהן בוקעים בסוף הקיץ מלכות (הניזונות מאותו מזון כשעולות) וזכרים, ואלה יוצאים יחד להתנחלות חדשה.

דב" בודדות. הסוג הפרימיטיבי *Prosopis* (ממשפחת *Prosopidae*) חסר מנגנון של איסוף צוף ואבקה. דב" אלו בולעות את האבקה אל תוך זפקן וחוזרות ומקיאות אותה לתוך קניהן, העשויים קרום דק ובנויים בתוך גבעולי צמחי בר או בבקיעים באדמה. הנקבה מתה אחרי הטלת ביצה לכל תא. — הסוגים *Andrena* ו *Halictus* (ממשפחת *Andrenidae*) דומים יותר לדבורי-הדבש ואוספים אבקה ברגליהם השעירות. הם בונים להם קנים משותפים בצורת שפופרות באדמה או בתעלות. האם חיה עד שבוקעות הביצים. הרימות

עמ' 325) מן המאה ה-13, העומד על בניית המשושים; בתיאור של הנוצרי תומאס מקאנטנפרה (שם, שם). סיכום ההשקפות האריסטוטליות בעברית ניתן במאה ה-15 ע"י רשב"ץ דורן (ע"ע) ב"מגן אבות" (חלק ג' [חלק יעקב], פרק ד', דף ע"ו [ליוורנו תקמ"ה]): "במיני הדב" ... לפי שבמין זה יש ג' מינים בכוורת — הא' הנקראים דב", והוא העושה דבש, והשני הנקראים מלכיהדב", והג' הנקראים זכרים"; הוא דן בטרוטרט בהשערות השונות בדבר רביית הדב" — אם הן נוצרות מן הדומם או נולדות מזיווג, ומי מזדווג עם מי, ואם שלושת הטיפוסים שלושה מינים נפרדים הם, שכל אחד מהם ממשיך את קיומו בפני עצמו, או אם הם ממוצא משותף —, ומניח את כל השאלות הללו בלי הכרעה ברורה. בצדם של נסיונות להבנה של ממש פרחו אמונות תפלות; הן בתקופה העתיקה נשמע מן הגאורגיקה של ורגיליוס (חלק ד') — בדבר התפתחות דב" מגופתיהם של שוורים שנהרגו בלי הוצאת טיפת-דם החוצה, אמונה שהיתה רווחת מאד. מפרשו של ורגיליוס, סרוויוס, מבחין בין פועלות ובין זכרים על-סמך אמונות תפלות אלו: "הד" נולדות משוורים, הזכרים — מסוסים".

עד המאה ה-17 שלטה הדעה, שהמלכה היא זכר. צ' בטרל (Ch. Buter) היה הראשון שקבע שהיא נקבה (The Fe-minine Monarchie, 1623); הוא הכיר גם את מינם של הזכרים, אולם סבר שהם מזדווגים עם הפועלות, ושהאחר-נות מטילות ביצים שמהן מתפתחים זכרים ופועלות. ר. רמנט (R. Remmant) אישר שהפועלות הן נקבות (Discourse or History of Bees, 1637). באותו דור הסתכל סטלוטי (Stelluti) לראשונה בחלקי-דב" במיקרוסקופ, וב-1669 הכין סוואמרדאם את ציוריו הנהדרים, שאין ביניהם ובין ציורים מודרניים כמעט ולא כלום (ע"ע ביולוגיה, עמ' 329—330). את כל מה שהיה ידוע על הדב" אסף וערך באופן שיטתי ריאמייר בכרך ד' של חיבורו הגדול על החרקים (1734—1742). כבר ב-1710 גילה מאראלדי את הקביעות שביחסי-הזוויות בקרקעיות התאים המשושים, וב-1784 הוכרה החוקיות המאתמטית הצפונה ביחסים אלה. ב-1750 הכיר שיראך (Schirach), שמלכה עלולה להוצר מכל רימה, אם זו מתפתחת בתא רחב למדי, וב-1770 ניתן תיאור מדויק של ההתנחלות ושל הפריית המלכה על-ידי אנטון ינשה (A. Janscha). מחקריו אושרו ע"י פ. היבר (Fr. Huber) ב-1796 וב-1797. היבר ב-1810—1814, ובזה נתבדו סופית האמונות בדבר התהוות דב" מן הדומם או מגופותיהן של בהמות. ב-1845 גילה מגדליהדב" הפולני-גרמני יוהאן ד'רזון (Joh. Dzierzon), שהאם-המלכה מטילה שני סוגי ביצים — מופרות ולא-מופרות, ושמן הראשונות בוקעות נקבות, ומן האחרונות בוקעים זכרים; בזה פתר את חידת רביית-הדב", ויחד עם זה תרם תרומה חשובה לגנטיקה הכללית וסלל את הדרך להפרת מכאניזם קביעת המין (ע"ע גנטיקה, עמ' 73/4). תגליתו של ד'רזון נתקלה תחילה באי-אמון כללי מצד מגדליהדב", אולם היא אושרה סופית ע"י זיבולד (ע"ע) ב-1856. את המכאניזם הכרומוסומי של קביעת-המין ברב" גילה נאכטסהים (Nachtsheim) ב-1913 (ע"ע דבורניים). בדור האחרון הובהרו מנגנון-החושים ואמצעי-הקומניקציה של הדב" ("שפת-הדב") בעיקר ע"י מחקריו של קארל פון פריש 1923 ואילך. הביולוגיה החדשה תורמת את תרומתה להכרת המנגנונים הזורמונאליים הפועלים בביולוגיה של הדב".

הדב" במקורות היהודיים. במקרא נזכרת הדב' רק מעט (דב' א, מד; שופ' יד, ח; ישע' ז, יח; תהי' קיה, יב), ויותר מדובר על עוקצה מאשר על דבשה. רוב הדברים — ואולי כולם — מכוונים לדבורי-נר, ואין רמז לגידול-דב" במקרא. אולם שתי נשים נקראות במקרא בשם "דבורה" (ברא' לה, ח; שופ' ד—ה). — בספרות התלמודית, בהלכה ובאגדה, נזכרת הדב' הרבה, וגידול-דב" מוכר כמקצוע חקי לאי מקובל, "פוורת" ו"נחיל" הם מונחים של לשון-חכמים; המשנה מפירה פוורת מסוגים שונים, את הנחיל ואת הטיפול בו, וכלים שונים השייכים לכוורנות (כלים ח', א'; שם ט"ו, א'; שם ט"ז, ז'; שם כ"ב, י'; אהלות ח', א'; עוקצין ג', י'; בבלי שבת מג, ע"א; שם קנ"ה, ע"ב). דיניי מקח-ומכר ונזיקין מרובים דינים בקשר לכוורנות, נהילים וגידול-דב" (משנ' שבי' י', ז'; ב"ק י', ב'; ב"ב ה', ג'; בבלי ב"ק פ"א, ע"ב; ב"ב י"ח, ע"א). אולם הידעה וההבנה בביולוגיה של הדב' נראית מצומצמת ומעורפלת. — הדברים על "צלן של דב" שאין בו ממש של כלום" (קה"ר א', ג') מוסבים, אולי, על דבורת-הפר Bombus lapidarius, בעלת הכנפיים השקופות. — על הדב' בספרות הי"ב ר' לעיל. — וע"ע רבש; פורנות.

מ.

י. ר. בלוס, חיי הדבורים בא"י, חש"ג, הנ"ל, הארם והדב', תשי"א; א. שולב, הביולוגיה של הדב' (א. בן-נריה, גידול דב', 193—164), תשי"ג, ש. בודנהיימר, החי בארצות המקרא, א', 123—124, 178, תשי"ג, הנ"ל, שם, ב', 70—71, 174—176, 317—320, 322, תשט"ז; י. סלמוני, דבורה (אנציקלופדיה מקראית, ב', 584—587), 1954; L. Lewysohn, Die Zoologie; 1878; M. Girard, Les abeilles, 1878; M. Maeterlinck, La vie des Abeilles, 1901; T. Edwards, The Lore of the Honeybee, 1908; S. Forel, Das Sinnenleben d. Insekten, 1910; F. A. L. Sladen, The Humble-Bee, 1912; H. v. Buttel-Reepen, Leben u. Wesen d. Biene, 1915; C. Fertou, La vie des Abeilles et des Guêpes, 1923; H. Friese, Die europäische Biene, 1923; S. R. A. Snodgrass, Anatomy and Physiology of the Honeybee, 1925; W. M. Wheeler, The Social Insects, 1928; F. S. Bodenheimer, Materialien z. Gesch. d. Entomologie, I, 1928, id., The Honeybee in Ancient Palestine (The Bee World 15, 123), 1934; H. M. Fraser, Beekeeping in Antiquity, 1931; B. F. Beck, Bee Venom Therapy, 1935; M. Roch, Les piqûres d'abeilles, 1936; E. Zander, Handb. d. Bienenkunde, III—IV, Der Bau d. Biene, Das Leben d. Biene, 1947—1951; K. v. Frisch, Aus d. Leben d. Bienen, 1948; id., Bees, 1950, The Dancing Bees, 1954; C. G. Butler, The Honeybee, 1949; id., The World of the Honeybee, 1954; R. A. Grout, The Hive and the Honeybee, 1949; O. W. Richard, The Social Insects, 1953; W. Tinbergen, Social Behaviour in Animals, 1953; C. R. Ribbands, The Behaviour and Social Life of Honeybees, 1953; F. Leutenberger, Die Biene, 1954.

הדב' במיתולוגיה ובפולקלור. האירגון החברתי המופלא של הדב", ריבויין המסתורי וחריצותן המועילה לאדם גרמו לכך, שמאו ימירקם ייחסו להן סגולות על-טבעיות. הדעה שרביית הדב" אינה קשורה בזיווג מיני עשתה את הדב' לסמל הצניעות, הסתרה ולידת-הבתלים. מכאן האמצעי המובהק של דיני-שמים (ע"ע) בנוגע לחשודים בפרי-צות: הוצאתם לנחיל-דב", שאינו נוגע בהם לרעה אם החשד הוא השד-חינם; מכאן גם האמונה, שהדב" תוקפות בני-אדם הקרבים אליהן לאחר זיווג ונפגעות ע"י מגע אשה נידה. הדב" נחוגו בעיני העם בסגולת הגדת עתידות: דרך מעוטן והתנהגותן מגלה ליודעי-חן את מספר הילדים בעתיד, מקרי מוות או תמורות המול, שינויים במזג-האוי, סכנת דליקות, וכי"ב. במרחבי-תרבות רבים קיימים אמונה בקדושתן של הדב" וטאבו עממי על המתחן; אפלטון מזכיר אמונה,

ועפ"ר גם ללקיחה ולמציצה. בחזה — שני זוגות של כנפיים קרומיות מעוטות-עורקים או חסרות-עורקים. הכנפיים האחר ריות קטנות מן הקדמיות ומחוברות אליהן בוים כטייניים. הבטן עפ"ר נפרדת מן החזה, ופרקה הראשון מאוחה עם טבעת-החזה האחורית. בכלן מצוי צינור-הטלה, שמשתנה למכשיר של נסירה, נקיבה ועקיצה. הגלגול (ע"ע) מלא; הזחל — רימה או דרן; הגולם חפשי, עפ"ר עטוף פקעת-קורים.

סדרת הדב' מתחלקת לשתי בנות-סדרה: 1) Symphyta או Chalastogastra, שסימניה — הבטן מחוסרת שניך ומחוברת לחזה במלוא-רחבה; הזחלים בעלי רגליים מדומות; רוב המינים בקבוצה זו פרימיטיביים ביותר. 2) Apocrita או Clistogastra, שסימניה — הבטן נפרדת מן החזה ע"י שניך עמוק או ע"י ניצב דק שבו מעורה החזה האחורי; הזחלים חסרי-רגליים; לקבוצה זו משתייכים, בין השאר, הדבורים (ע"ע), הצרעות (ע"ע) והנמלים (ע"ע).

בסדרת הדב' קיימות כמה תופעות המייחדות אותה. בכמה משפחות התפתחו חיי-חברה, למשל, בנמלים, בצרעות ממשי-פחת Vespidae, בדבורים מהמשפחות Bombidae ו-Apidae. בעקבות חיים אלה חלו שינויים במבנה גופם של פרטים בחברה, והופיע טיפוס מיוחד — פועלת — שהיא נקבה שפושר הפריה שלה מוגבל.

אפשר להבחין דרגות שונות של חיי-חברה בדב'. בצורות הפרימיטיביות קיים ריבוי נקבות מופרות, למשל, ב-Vespidae הטרופיים; פועלות או שהן נעדרות, או שאינן נבדלות מהפרטים האחרים במושבה, והן עפ"ר חלשות. בשלב גבוה יותר מתארגנות מושבות קבועות עם נקבה אחת מופרית, ואילו הפועלות נטולות כושר-רבייה ומראות דיפרנציאציה מיוחדת במבנה-גופן בהתאם לתפקידיהן. תופעה זו מצויה ב-Vespidae באיזורים הממוזגים ובדבורי-הדבש; הנמלים הן החברה בעלת הדיפרנציאציה המפותחת ביותר בסדרה זו.

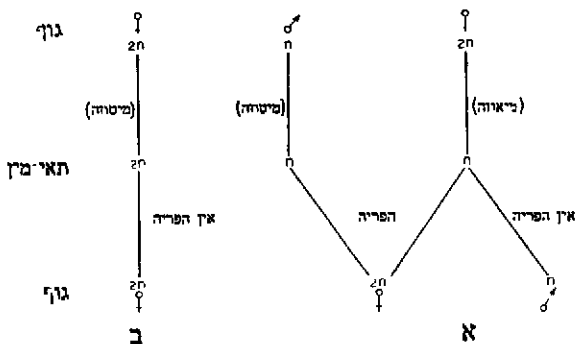

יש שלבי-התפתחות שונים בדרך הזנת הזחלים בחברות הדב'. סוגים חברתיים מועטים בלבד — כגון Bombidae הפרימיטיביים וסוגים אחדים של דבורי-בר — אינם מקיימים קשר ומגע ישיר בין הזרים וצאצאיהם, וצרכי גידולם והתפתחותם של הזחלים מסופקים ממזון מאוחסן בתאים — „אספקה-בסך“. ברוב המשפחות החברתיות נהגת הזנת הזחלים לפרקים על-ידי בוגרים. בצרעים ובנמלים — אך, כנראה, לא בדבורים — מלווה צורת-הזנה זו בחילוף-מזון (trophallaxis) בין הזחל ובין הבוגר המטפל בו. עשרות-אלפי מינים של דב' הם טפיליים. לפעמים

שהדב' אינן אלא גילגולי נשמות-אדם בדרכן לשמיים (אחרי המוות). בעולם העתיק, שבו נחשבה הדב' למופת של חיי-חברה מסודרים, שיתוף הפעולה והחריצות, הועמדו הדב' תחת הגנתם של אלים מיוחדים. במיתולוגיות רבות הן מופיעות כשליחות-אלים, מענישות את החוטאים או מצילות ערים נצורות בעקצן את התוקפים. בהודו משמשות הן סמל האלים אינדרה, קרישנה ווישנו. ביוון היתה הדב' סמלם של זוס ושל ארטמיס האפסית, הכינוי „מליסה“ (Melissa = דב') ניתן לכוהנות דמטר ופרספוני; גם שם-הזכר מליטוס מצוי בקרב היוונים הרומאים. באירופה הנוצרית מוחזק פטרונו של הדב' אמ' ברוסיוס (ע"ע) הקדוש, שהמשיל את הכנסייה הנוצרית לכוורת-דב'. — רבות האגדות ואמונות-העם על מוצא הדב', הנו-לדות מנבלות בעלי-חיים (השו' שופ' יד, ח) או מדמעות (של אלי-השמש במצרים העתיקה, של ישו על הצלב באגדות-נוצריות, וכירב).



ציור 16. ארטמיס האפסית

לה לעורר אהבה, והבורנים ומגדלי-הדב' נחשבו במקור-מות רבים כרופאים עממיים ואף כמכשפים. — העם יודע לחשים ואמצעים רבים כסגולות להחזקת נחיל-דב' במקומו ולמניעת עזיבתו את הכוורת. תפילות-דב' מיוחדות נועדו למטרה זו כבר בעולם העתיק, אך ביה"ב קיבלו באירופה צביון דתי-נוצרי מובהק, ברבות מהן נזכרת תוצרתן המקודשת לנרות (הדוגג) וכן קשרן עם גן-עדן, שממנו הן מביאות את דבשן.

A Haberland, *Biene u Honig im Volksglauben* (Globus, 39), 1881, J. Ph Glock, *Die Symbolik d. Bienen*, 1891; Olck, *Biene* (Pauly-Wissowa, Realenc. d. klass. Alt., V, 446 ff.), 1897; J. G. Frazer, *The Golden Bough*, 1915²; E. Hoffmann-Krayer, *Biene* (Handwb. d. dt. Aberglaubens, I, 1226 ff.), 1927, F. Ohrt, *Bienensegnen* (ibid., 1253 ff.), S. Thompson, *Bee* (Motif-Index of Folk Literature), 1932/36, D. Neumann (-Nov), *Index to the Talmudic-Midrashic Literature*, B 713, 1954

ד. ג.

דבורניים (Hymenoptera), סדרת חרקים (ע"ע), אחת הסדרות הגדולות ביותר בעולם החי; כוללת יותר מ-125,000 מינים ממייננים ומוגדרים ועוד רבבות מינים שעדיין לא מייננו ולא הוגדרו כלי-צרכם. סימני הסדרה: גפיהפה משמשות בעיקר לנשיכה,

השגיו הגדולים של דבי בכימיה פיסיקאלית ובפיסיקה הם תורת קטביות המולקולות וחיידושו בתורת החום של המוצקים; הוא תרם תרומות מכריעות לעיצוב דמותו של התפיסות החדשות במהות האלקטרולטיים ולפיתוח המחקר הקריסטאולוגראפי כאמצעי להבהרת המבנה הכימי. ב1912 פתח פרק חדש בחקר המבנה של המולקולה (ע"ע) על-ידי טביעת מושג הקטביות, בהניחו שחומר דיאלקטרי מכיל לא רק אלקטרונים קשורים באופן אלאסטי אלא גם מומנט דו־קטבי קבוע. על סמך תורה זו הצליח להסביר תופעות בדיאלקטריות (ע"ע חשמל) שלא הובנו מקודם. כמו כן הסביר את הנפיצה האנזמאלית של גלים ארוכים על יסוד ראדיוסיטה-מולקולה והתיכונן הפנימי של החומר. ב1916 הורה (יחד עם פ. שרר [P. Scherrer]) שיטה רנטגנולוגית-אנאליטית חדשה בחקר המבנה הגבישי בחמרים כתושים — „שיטת-האבקה“, שנקראת ע"ש שני מחולליה וששימושיה המחקריים רבים ביותר (ע"ע קריסטלוגרפיה; גביש). דבי תיקן את נוסחתו העיונית הקוואנטית של אינשטיין בשביל החם האטומי (ע"ע) וקירב אותה לתמונת המציאות הניסויית. בשנות ה20 חולל דבי מהפכה בתפיסת מצבם של אלקטרון-ליטים חוקים, הסביר את התנהגותם על סמך תורת המשיכה הבינ־ינייתית ותורה דרך לחישוב פעילות הילנים בתמיסה; תורה זו שוכללה אח"כ ע"י א. היקל (E. Hückel) ונקראת היום ע"ש שניהם (ע"ע אלקטרוליה; יונים). משאר מפעליו של דבי יצויינו: חקר השפעת הטמפרטורה על העצמה של כתמי-העקיפה כשאורך-הגל תלוי בזווית-העקיפה («הגורם של דבי»); הגדרת „גורם הצורה האטומית“ על סמך חקירת התחלקות האלקטרונים בתוך האטום האינדיוידואלי; תורת הקירור המאגנטי (ע"ע מגנטיות); שיטה לקביעת גודל המולקולות של פולימרים (ע"ע) ע"פ כושר הפיזור של האור. דבי זכה באותות-הצטיינות מדעיים מרובים; ב1936 הוענק לו פרס-נובל לכימיה. כל כתביו המדעיים (P. W. J. Debye, Collected Papers, 1954) הוצאו על-ידי תלמידיו וחבריו לכבוד יום-הולדתו ה70.

י. י.

דְּבִיבֻנְיִים (Procyonidae), משפחת טורפים (ע"ע) הקרובה לדבים (ע"ע דב). היא כוללת 2 תת-משפחות: דבי-בונים ופנדות. רוב המינים במשפחה זו הם קטנים, אוכלי-כל, ועכ"פ יותר צמחונים מאשר טורפים. דבר שמתבטא גם בצורת השיניים הטוחנות שלהם, שהן רחבות ובעלות גבשושיות קהות. השן הטורפת, האפיינית לרוב הטורפים, איננה בולטת ביותר במשפחה זו. כל המינים הם הולכי-כף או הולכי-כף למחצה.

תת-משפחת הדביבונים (Procyoninae) כוללת מינים אמריקניים. הדביבון הרוחץ (Procyon lotor) הוא בע"ח בגודל חתול גדול. שמשקלו 5–6 ק"ג; הוא נפוץ בקאנאדה, אה"ב ומכסיקו. רגליו קצרות, האצבעות חפשויות ומזויינות בצירפניים חדות. הפרווה הצפופה אפורה, הונב, שארכו בינוני, מצוייר בטבעות שחורות ובהירות לסירוגין, סביב העיניים כתמים שחורים, המשווים לפנים מראה מסכה. בעל-חיים זה פופולארי מאד באה"ב (שם הוא נקרא „ראקון“ [Raccoon]). הוא חי ביערות בקרבת מים או בביצות; מזונו פירות, אגוזים, זרעים, שרשים, וכל מיני בעלי-חיים קטנים, שהוא כחפש אותם על פני-האדמה, באדמה, תחת אבנים וקליפות-עצים ובמים. במים הוא מוצא אותם בעזרת

הטפיליות מלווה בתופעת הרבי-עובריות: מכל ביצה מתפתח לא עובר אחד, אלא כמה עוברים, ולפעמים מספרם מגיע עד 100. רביית-בתולים נפוצה בדבי יותר מאשר בכל קבוצה אחרת בעולם-החי. במשפחות רבות אין היא דרך-רבייה מקרית אלא מהווה גורם חשוב לקיום המין. מבי-חינים בה שלוש צורות: 1) מהביצים הלא-מופרות בוקעים רק זכרים (דבורה); 2) מהביצים הלא-מופרות בוקעות רק נקבות (Tenthredinidae); 3) מהביצים הלא-מופרות בוקעים גם זכרים וגם נקבות (Cynipidae). לפעמים מצויה רביית-סירוגין — רביית-בתולים הבאה חליפות עם רבייה מינית.

ההסבר למכאניזם קביעת-המין בדבי נמצא במבנה הכרו־מוסומי של תאי-המין שלהם. מערכת-הכרומוסומים הדיפלואידית של כל הדבי מכילה 32 (=16 זוגות) כרומוסומים, וחלוקת-ההפחתה (מיאוזזה) עשויה להביא לידי יצירת תאי-מין של 16 כרומוסומים. אולם בדבורים, למשל, אין המערכת הדיפלואידית מצויה אלא בנקבות — 30 כרומוסומים טו-מטיים + 2 כרומוסומי-X; ואילו הזכרים הם האפלואידיים — 15 כרומוסומים סומטיים + כרומוסומ-X אחד. תאי-הביצה נוצר בנקבה בדרך המיאוזזה, תא-הזרע בזכר — בדרך המי-טוזה, ולפיכך שניהם כאחד האפלואידיים. נמצא, שבהעדר הפרייה מתפתח מן הביצה יצוד האפלואיד (בעל כרומוסומ-X אחד). שהוא זכר, ואילו ההפרייה יוצרת נקבה (ר' ציור, א'). לעומת זה, יש מיני Tenthredinidae שאין בהם אלא רביית-בתולים דיפלואידית: תאי-ביציהן מתהווים בלי חלוקת-הפחתה וביציהן מתפתחות בלי הפרייה, או שהדיפלואידיות מתחדשת לאחר הפחתה ומנית (ר' ציור, ב'; וע"ע מין).

דבי מצויים בכל המקומות המיושבים בעולם. המינים הראשונים (מן Symphyta), הידועים מן העבר הגאולוגי, נמצאו ביורה העליון בבאואריה, מינים טפיליים, מפותחים ביותר, מן הקרטיקון, נמצאו בקאנאדה. בעינבר הבאלטי נמצאו כמה מינים מן האוליגוקן. במשך השלישון הופיעו הנמלים והדבורים וצורות אחרות, השונות במקצת מן המצויות היום.

C. P. Clausen, *Entomophagous Insects*, 1940, A. D. Imms, *General Textbook of Entomology*, 1947.

מ. ט.

דְּבִי, פֶּטֶר יוֹזֶף וִילְהֵלֶם — Peter Joseph Wilhelm Debye — (נר' 1884, מאסטריוכט), פיסיקן וכימאי

הולאנדי. דבי נתחנך בביה"ס הגבוה לטכניקה באן ובאנרי ברסיטת מינכן, שבה נתמנה למרצה ב1910. מ1911 עד 1934



פ. י. דבי

שימש בפרופסורות באר ניברסיטות של ציריך, אוטרכט, גטינגן, ליפציג. ב1935 נתמנה למנהל של המכון לפיסיקה על-שם הקיסר וילהלם ברבי-לין, בראשית מלחמת-העולם 11, כשנדדש על-ידי השלטונות הנאציים לוותר על נתינותו ההו-לאנדית, היגר מגרמניה וב1940 נתמנה לפרופ' סור באוניברסיטת קרנל באה"ב.

לשם אחיזה בטיפוס על עצים. הוא פעיל בלילה בלבד, ואיטו-עינו מתכווץ ביזם לנקודה קטנה. פרוותו חומה אפורה, קצרה וקטיפתית. מזונו בעיקר צמחוני והוא מחבב במיוחד פירות מתוקים ודבש. לשונו הארוכה עוזרת לו להוציא דבש מקני דבורי-בר.

תת-משפחת הפנדות (Ailurinae) כוללת 2 מינים אסייתיים. הפאנדה הקטנה (*Ailurus fulgens*) — גדלה כגודל הדביבונים האמריקניים. רגליה קצרות, זנבה ארוך, אזניה גדולות, פניה רחבים. פרוותה הארוכה והצפופה חומה-אדומה או חומה-כתומה. תפוצתה מוגבלת להרים בגובה שמעל ל-2,000 מ' בצפון-מזרח הודו ובדרום-מערב סין. היא חיה ביערות וניזונה מעלים, פירות, עשבים, ניצני-במבוק, ורק במידה מועטת מבעלי-חיים קטנים.

הפאנדה הגדולה (*Ailuropoda melanoleuca*) היא המין הגדול היחיד במשפחה זו; ארכה מגיע ל-1½ מ' ומשקלה ל-150 ק"ג. בצורתה היא דומה לדוב, גם זנבה קצר מאד, אולם בשיניה היא דומה לשאר בני-משפחתה. היא נמצאת רק ביערות הרריים בגליל סצ'ואן בסין. גם הרפב מזונה מוגבל מאד, כי בטבע היא ניזונה כמעט רק מניצנים ומגבער לים צעירים של במבוק. צבעה משונה מאד: גופה וראשה



הרכיבון הרוחץ (Procyon lotor) או הראקון (Raccoon)

חוש-המישוש, וחישוש אחרי טרפו במים, כשהוא יושב על הגדה וטובל את ידיו, מעורר רושם כאילו הוא רוחץ את ידיו — ומכאן שמו. הוא ניצוד הרבה בגלל פרוותו, ואף מגדלים אותו בחוות, גם בשרו נאכל. — מינים אחרים מאותו הסוג נמצאים באמריקה המרכזית והדרומית.

דביבון-האף (*Nasua rufa*, *N. narica*) גדול כקודם, אך זנבו ארוך הרבה יותר, ואפו — מוארך ובעל כושר-תנועה. הוא מצוי רק באיזורים חמים, מדרום-מערב אה"ב עד ארגנטינה. פרוותו הקצרה חומה-אפורה או חומה-אדומה. מזונו מן הצומח ומן החי, הוא מחפש אותו באדמה, תחת אבנים וקליפות-עצים ובנקיקים, כשהוא נובר בידיו ובחטמו. דביבון-האף חיים ביערות ואינם קשורים למים. הם שייכים לטורפים המועטים החיים בחבורות, מורכבות מנקבות וצעירי-ים. הזכרים הבוגרים חיים כרגיל לבדם ומצטרפים לחבורות הנקבות רק בזמן היחום. בניגוד לרוב הטורפים האחרים הם פעילים בעיקר ביום.

דביבון לופת, קינקאיו (*Potos flavus*, Kinkajou) דומה בגדלו לקודמים; הוא נפוץ ממכסיקו עד בראזיל. פניו קצרים, זנבו הארוך — זנב לופת, שהוא משתמש בו



הקינקאיו (*Potos flavus* [Kinkajou])



הפאנדה הגדולה (*Ailuropoda melanoleuca*)

לכנים עם כתמים שחורים סביב העיניים, אזניה שחורות, קצה-זנבה שחור, רגליה שחורות, פס שחור רחב עובר בין הרגליים הקדמיות מעבר לכתפיים. הפאנדה הגדולה היא בע"ח נדיר וכולט מאד בצורתו ובצבעו, וקשה לקיים אותה בשבי; לפיכך מעורר כל פרט שמגיע לאחד מגני-החיות תמיד תשומת-לב רבה.

ה. מ.

דְבִילִיּוֹת (לאט' *debilis* — חלש, לא-יציב), צורה קלה של רפיון-השכל. לפי הסימון המקובל בפסיכולוגיה השימושית זוהי הדרגה של „מנת-שכל" (ע"ע) של 50—75 בילדים, ובמבוגרים — התפתחות שכלית הדומה לזו של צעיר בן 10—15 שנה; אולם אי-אפשר לקבוע לדב' גבול מוחלט, לא למעלה כלפי „טיפשות נורמלית" ולא לקטה כלפי אימ-בציליות (ע"ע). עיסר החסרון הנפשי בדב' הוא ליקוי בכוח-השיפוט, נכונות לקבלת כל השפעות, חוסר רגש של אחריות, הן של האנשים כלפי עצמם והן כלפי זולתם. דביליים רבים — בדומה לפסיכופטים (ע"ע) — לוקים גם בהפרעות אמוציונאליות. אולם בצידים של הליקויים האלה יתכן שפוח-

קובסקי (ע"ע), הגב' פון מק, ונתלוה אליה במסעותיה לשוויץ, לאיטליה, לאוסטריה, וכנראה אף לרוסיה (1881—1882). בינתיים קשר דב' קשרי-ידידות הדוקים עם מרת ואניה (Vasnier), אשת ארדיכל בא-בימים, וידידות זו עוררה אותו לחיבור כמה זמרים; למרת ואניה אף הקדיש את הסידרה הראשונה של זמריו Fêtes Galantes ואת ה"מאגדו" לינה". ב-1884 זכה דב' — לאחר כמה נסיונות שנכשלו — ל"פרסירומא" בשל הקאנטטה L'enfant prodigieux ("הבן הסורר"), שבוצעה בתקופה מאוחרת יותר גם כ"דראמה לירית". בימי שהותו ברומא נוצרה, בין השאר, הסוויטה הסימפניית לתזמורת ולמקהלה (ללא מלים) Printemps ("אביב"), שנתחברה ברושם תמונתו של בוטיצ'לי. היצירה La demoiselle élue ("העלמה הבחירה"), 1887/8, עוררה את השגותיהם של המוסיקאים האקדמאיים על סיגנתו המערפל של דב'; מעתה הודבק בו הציון "אימפרסיוניזם". באותה התקופה נפגש דב' עם מלךמה (ע"ע), ופגישה זו עשתה עליו רושם רב וקיים, מאלאמה הכניס אותו לחוג הסימבוליסטים, שהשפיע עליו הרבה יותר משעשה זאת הציון האימפרסיוניסטי. הסימבוליסטים ליבו בדב' את ההתלהבות לונגר (ע"ע), וב-1888 ו-1899 ביקר פעמיים בפיריות. אולם לאחר ביקרו השני שם חל מפנה בגישתו לוואגנר, שהפכה במשך הזמן להתנגדות נמרצת, שהיה בה גם משום הפגנה לאומית. — לשיא יכלתו התיאורית הגיע דב' עם חיבור 5 הזמרים לשירי בודלר (1890), הרביעיה לכלימיתר (1893) והפרלוד L'Après-midi d'un faune ("שעות אחרי צהרי-היום של פאונוס", 1894); אולם בשעתן עוררו שתי היצירות האחרונות רוגז בקרב המומחים והקהל והוגדרו כ"השתוללות צלילים". בין 1892 ל-1902 יצר דב' את 3 הנוטרנות: Nuages ("עננים"), Fêtes ("חגים"), Sirènes ("סירנות") — עם מקהלת-נשים ללא מלים) התחיל בחיבור האופרה "פלאס ומליסאנד" (Pelléas et Mélisande), שבה עמל שנים רבות ושהוצגה לראשונה ב-1904. בעקבות הצלחתה המרובה הוכר ערפו המעולה של דב' ללא עירעור, והוא זכה לאות-הצטיינות מטעם הממשלה. יצירתו הגדולה הבאה היתה La Mer ("הים"), שבוצעה לראשונה ב-1905. באותה השנה נולד לדב' בנריחידו מאשתו השלישית (משתי נשיו הראשונות התגרש), ולו הקדיש את "פינת-הילד" ("The Children's Corner") שלו (1906—1908). בשנים 1910—1913 נוצרו 24 הפרלודות לפסנתר — מיצירותיו המעולות, המוחזקות אחד השיאים של כל הספרות לפסנתר. מכאן ואילך הואט קצב יצירתו, כנראה בהשפעת מחלת-הסרטן שתקפה אותו. ב-1911 נוצרה המוסיקה להצגת המחול הדראמתי Le Mar-tyre de Saint-Sébastien ("יסורי סבאסטיאן הקדוש") ע"פ ד'אנונציו (ע"ע); ב-1913 — המוסיקה לבאלט Jeux ("משח-קיס"), שבצד הכוראוגרפי שלו טיפל ניוינסקי (ע"ע). בסנות-חייו האחרונות כתב דב' בעיקר יצירות לפסנתר ולמרסיקה קאמרית: Dix Épigrapbes antiques (10 כתובות קברים עתיקות, 1914); "En Blanc et noir" ("בלבן ושחור", 1915); 3 סונאטות: לצ'לו ופסנתר (1915), לחליל, ויולה ונבל (1915), לכינור ופסנתר (1917). מקובל לציין את יצירתו של דב' כ"אימפרסיוניזם". ציון זה מוסב על העדפת יסוד הצליל על יסוד קרה-מנגינה במוסיקה שלו, שעיקרה רשמי צלילים עדינים המשרים מצבי-נפש והלכידות מסויימים. אולם הכינוי אימפרסיוניזם אינו

התפטיה והזיכרון מפותחים יפה, ולפעמים מוצאים דווקא בדבילים כשרונות הד-צדדיים מיוחדים, כגון זכירת מספרים, כשרון לחשבון, למוסיקה, לשחקנות, וכו'. הסיבות לדב' הן ע"פ קונסטיטוצינאליות, ומקורן — כרוב ההבדלים האינדיווידואליים באופי ובמזג — בתורשה. במיעוט המקרים נמצאים גורמים אורגאניים: הפרעות בהתיפתחות המוח, פגיעה במוח בזמן הלידה או בעקבות מחלות בשנות-החיים הראשונות.

את מספר הדבילים באוכלוסייה אומדים בארצות-אירופה ב-20%, רובם בעלי דב' בדרגה קלה, המסוגלים בתנאים נוחים להחזיק מעמד בחיים החברתיים ולעסוק בעבודות פשוטות. בין ילדי ביה"ס, לפי הסטטיסטיקה בארצות שונות, יש כ-3%—2 שאינם מסוגלים ליהנות מהלימודים הרגילים, והם מהווים מעמסה חמורה על הכיתה והמורה; בשבילים סודרו בכל הארצות כיתות מיוחדות — "כיתות-עזר", עם מורים מומחים לחינוך רפואי — שבהן מקבלים הילדים חינוך אינדיווידואלי, כל אחד לפי כוחותיו וכשרונותיו. במדינת ישראל למדו ב-1955 3,900 ילדים ב-200 כיתות כאלו ב-74 בתי-ספר מיוחדים (לעומת 200,000 ילדים בבתי-ספר יסודיים רגילים).

הדב' היא אחת מן הבעיות הסוציאליות הקשות ביותר. אחוז גדול של האנשים האסוציאליים: עבריינים, רמאים, רברבנים, זונות, נארקומאנים — הם דבילים. הטיפול בדבילים הוא חלק חשוב של ההיגיינה הרוחנית.

אברהם: L. S. Penrose, *Biology of Mental Defect*, 1949; לוינסון, הילד המפגור, 1954; ל. ס. מאיר וו. הירש, ילדים מפגורים ("שי לישיעה"), 372—379, תש"ז.

י. פר.

דְּבִיסִי, קְלוּד (אֶשִׁיל) — Claude (-Achille) Debussy

(1862, על-יד פאריס — 1918, פאריס), קומפוזיטור צרפתי. אביו של דב' היה בעל חנות של כלי-חרסניה, ולאחר מכן פועל במסילות-הברזל בפאריס. דב' עצמו — שמימו לא



פֶּיֶר דְּבִיסִי

ביקר בביה"ס — למד תחילה מפי אמו, ואח"כ מפי ידידתה, שבביתה בקאן בילה שנים אחריות. פרישותו מחברת בני-גילו בימי ילדותו ונעוריו הטביעה את חותמה באפיו; נאמר עליו שהיה ביישן, לא-נזח לבריות, קשה-עורף, "ולא כשאר כל האדם". בן 8 התחיל ללמוד מוסיקה, ובן 11 נתקבל לקונסרוואטוריון (1873); שם למד פסנתר, סולפג'ו והארמוניה. באותם הימים חיבר זמרים לשירי תאודור דה באנוויל, וכבר ביצירות האלה נתגלו צורות-ההארמוניה המיוחדות לו, שעוררו ויכוחים, בשל דבריה-הפולמוס החרסיים שהשמיע דב' נגד הדעות המקובלות על צירופי-האקורדים, נראה בעיני רבותיו כסתם-עקשן וכתלמיד סורר; אעפ"כ זכה לכמה פרסים וציוני-כבוד, וב-1880 נתקבל לכיתת-הקומפוזיציה. באותה השנה הכיר את פטרוניתו של צ'יי-

שמוצאה מן ה"קומדיה דל ארט" האטלסקית): האיש חיוור-הפנים, חולה-האהבה, שאינו מוצא יחס חיובי לחיים, העצוב תמיד ומחייך בנפש פצועה ודוויה, שהכל בוגדים בו תמיד ושכל הערמות והתחבולות הפקחות, כל אמצאותיו וצחקו רוי-היאוש, אין בהם כדי לחפות על גורלו הטראגי. מחזור הפאנטומימות שהציג דב' היו יצירות-אמן, שביטאו אנושיות מועזת השובה לבבות. פיירו נעשה דמות פופולארית שנקבעה בזכרוננו של הציבור בצרפת. אמנים ומבקרים בני-דורו העידו על רמתו האמנותית; משוררי צרפת שרו על אהבתו וסבלו של פיירו-ד'; פשה גיטרי (ע"ע) חיבר עליו מחזה.

J. Janin, *D. histoire du théâtre à quatre sous*, 1832,
S. Gutry, D., 1918.

דְּבִלִין (Dublin [Dubhlinn], באירית עתיקה = „האגם השחור“); השם האירי-גילי הרשמי: Baile Atha Cliath [קרי: בלקליאה = „עיר מעבר-המכשולים“], בירת אירלנד (ע"ע). 522,000 תושבים (1951); כ-90% קאטולים. דב' שוכנת באמצע חופה המזרחי של אירלנד, משני צדי הנהר ליפי (Liffey), על שפכו למפרץ-דב'. שטח התחום העירוני 88 קמ"ר. העיר בנויה מסביב לחלקו הרחב של המפרץ. בחצי-סהר שהראדיוס שלו 5 ק"מ. הנהר חוצה את העיר לשני חלקים שווים כמעט. המחוזברים עליידי 10 גשרים. רחובה הראשי של דב', רח' או'קונל, חוצה את הנהר בוויית ישרה; ברחוב זה — עמוד-גלסון (41 מ') ומצבת פארנל. העתיק בבניינה הציבוריים המפוארים של העיר הוא מצודת-דב', שמגדלה הוא שריד מן הבניין המקורי שמראשית המאה ה-13, ואילו שאר חלקיה נבנו במאה ה-16 ולאחריה. בניין הפארלאמנט הישן (היום באנק-אירלנד), שהושלם ב-1729, נחשב לאחת הדוגמות היפות ביותר לאמנות-הבניה של המאה ה-18. הבניינים המפורסמים של בית-המכס ושל „ארבעת בתי-המשפט“ — אף הם מן המאה ה-18. שנשרפו בימי המרד ומלחמת-האזרחים (1921/22), שוחזרו שיתחור מעולה. — דב' היא המרכז הפוליטי, התרבותי והכלכלי של אירלנד. היא מושבם של הממשלה ושל הפארלאמנט ושל ארכיגמון קאתולי (ראש כנסיית-המדינה) וארכיגמון אנגליקאני. בעיר 2 אוניברסיטות: (1) טריניטי (Trinity) קולג', או אוניברסיטת-דב', מוסד אנגלו-אירי שהוקם ב-1591; מספר תלמידיה כ-2,000, ובספרייתה כ-550,000 כרכים; (2) אחד הקולגים של האוניברסיטה הלאומית של אירלנד, שנוסדה ב-1909; בו 4,000 תלמידים וספריה המכילה 500,000 כרכים. — שתי קאתדראלות עתיקות (מן המאה ה-12) נמצאות בידי הכנסייה הפרוטסטנטית האנגלו-אירית. — דב' מפורסמת בגניה הציבוריים, ביניהם פארקיפניס (Phoenix) ממערב לעיר, ששטחו 77 קמ"ר והוא כולל גן-חיות, וגן סטיון הקדוש (St. Stephen's Green) בלב העיר. — נמל-דב' הוא התחנה הראשית של הקשר הימי בין אירלנד ובין אנגליה (עם הוליהד שביליו הצפונית ועם ליוורפול); הוא מייצא בעיקר את התוצרת החקלאית של אירלנד. כנמל קדמי לדב' משמשת דן לירי (Dun Laoghaire), לפנים קינגד טאון; 48,000 תושבים). היושבת דרומית-מזרחית ממנה על קצהו הדרומי-מזרחי של מפרץ-דב' ונעשתה חלק מדב'-רבתי. מצפון לדב' שדה-תעופה, המשמש שירות-אוויר לאנגליה וליבשת-אירופה. — ענף-התעשייה החשוב ביותר בדב' הוא ייצור ויסקי ובירה; בית-המיבשל של גינס (Guinness)

אומר מאומה על לשונו המוסיקאלית המיוחדת של דב'. בפעול מתרחבת שיטת הקומפוזיציה המוסיקאלית לאפקים חדשים; ההגיון הנקשה של מערכת-ההארמוניה הקלאסית מפנה מקום למרחב של פונקציות צליליות חדשות. אולם דב' התאמץ להנהיג סדר חדש בחומר הצלילים: לדיאטוניקה המסרתית גתן תכונות מלודיות חדשות באמצעות השיטה הפנטאטונית; ע"י הנהגת סולם הטונים השלמים הגדיל את עצמת המתחים המלודיים וההארמוניים. הוא משתמש במקא-מות מזרחיות ובמודוסים כנסייתיים, אך לא מתוך נטיה לחקות מוסיקה עתיקה, אלא מתוך שאיפה לשיחורר כולל מן הקיפאון שבקלאסיקה וברומאנטיקה. ע"י ביטולאליות ופוליטולאליות פתח אפקים חדשים בכיוון לצירופים האר-מוניים וקונטראפונקטיים כאחד. על-ידי השימוש בקולות מקבילים חידש את ההשגה הקונטראפונקטית המקורית של האורגנון (ע"ע). דב' לא נצטמצם ברווחים השלמים והבלתי-שלמים, אלא הקיף גם סקונדות, ספטימות, נונות ורווחים מוקטנים ומגדלים. את מושגי הקונסולאנס והדיסולאנס לא מדד לפי ערכיה הסטאנדארטיים של תורת-ההארמוניה המסרתית, אלא שיחרר אותם מכל שיטה של תקן, ובכל אחת מיצירותיו הם מופיעים כערכי-מתח חדשים ואינדיווידואליים; יחד עם זה נתגבשו כאן דרכי-שימוש מיוחדות, החביבות על דב'. גם היום משיגים רבים על חוסר המבנה הארכיטקטוני ביצירותיו של דב', אע"פ שלאמיתו של דבר הן בנויות תוך הקפדה יתרה על הצורה, שעפ"ר היא צורת הסונאטה-רונדו בשינויים מסויימים; אולם דב' אינו משועבד לסכמאטיות ומגוון את מבנה יצירותיו, כשם שגם הפגות של באך אינן דומות זו לזו לכל דבר, ואף הסונאטות שלו אין להביאן למבנה משותף. התפתחות דרך-המבנה של דב' אינה ניתנת לתיאור אלא ע"י המון מונחים חדשים. כמרכן מופיע התיזמוור ביצירותיו כתכונה שאין להפרידה מקר-המצאה: דב' מרבה להשמיע טונים הארמוניים מרוחקים ומעשיר ע"כ את מרחב הצליל הכללי, אך לעולם אין הגיוון הכללי ביצירותיו משמש אמצעי נפרד להשגת רושם מסויים, אלא חומר מדוד ושקול להבעת הרעיון המוסיקאלי. — האופרה האחת של דב' „פלאס ומליסאנד“, היא יצירה ליירית מוב-הקת — בניגוד קיצוני לדראמה המוסיקאלית של ואגנר.

R. Rolland, *D. (Musiciens d'aujourd'hui)*, 1908, 1922;
W. H. Daly, *D., a Study in Modern Music*, 1909; Ch F. Caillard, *Le cas D.*, 1910; A. Suarès, *D.* 1922; A. Cortot, *The Piano Music of C. D.*, 1922; id., *La musique française de piano*, I, 1930; L. Vallas, *Les idées de D.*, 1927, id., *C.D. et son temps*, 1932, 1944². E. Decsey, *C.D.*, 1936; A. Liess, *C.D. das Werk im Zeitbild*, I-II, 1936; E. Lockspeiser, *D.*, 1937; O. Thompson, *D., Man and Artist*, 1937; H. Strobel, *C.D.*, 1948³; V. Jankelevitch, *D et le Mystère*, 1949; W. Danckert, *D.*, 1950; J. d'Almeida, *Les modes grégoriens dans l'œuvre de C.D.*, 1951.

י. טל

דְּבִירוֹ, ז'ן נֶסְפֶּר — Jean Gaspard Deburau — (1796, ניוקולין [בוהמיה] — 1846, פאריס). פאנטומימיקן צרפתי. דב' היה בן למשפחת מוקיזנים-לוליינים נודדים, וכבר בילדותו החל בהתאמנות גופנית באמצעות ה"טוטום" לוליינים נועזים ומסוכנים; בנדודי המשפחה סביב העולם נעשה שור-אמן ולוליינן מובהק. הוא התפתח לאמן הפאנטו-מימה, ובאמנות זו הגיע להשגים מופלאים. ב-1816 נתקבל בתור שור ל"תאטרון-הלוליינים" (Theatre de Funambules) בפאריס, ובו יצר ועיצב את דמותו של פירו (Pierrot) —



בבלין (צילום אווירי): טרכו העיר כאסע — אימון. ארבעת כתייחשטט

1911 עד 1933 כרופא-עצבים בשכונות-העוני של ברלין. אולם כבר ב-1910 נטל חלק בייסוד הירחון *Der Sturm* («הסערה»), בטאון הזרם הפוטוריסטי-אכספרסיוניסטי באמנות ובספרות. הרומאן הראשון שלו, *Die drei Sprünge des Wang-lun* («שלוש קפיצותיו של ואנג-לון», 1915), המתאר חיי מורד סיני שנעשה למבשר דת חדשה, הוציא לו מוניטין כסופר. הרומאן ההיסטורי הגדול «ואלנשקיין» (1920) מימי מלחמת 30 השנים משלב ניתוח פסיכולוגי מעמיק בתיאור מקיף של הרקע החברתי-תרבותי. הרומאן האפי *Berge Meere und Giganten* («הרים, ימים וענקים», 1924) נחשב לאדירה שבין יצירות האסכולה האקספרסיוניסטית; יש בו משום חזון של אחרית-הימים, כשהארם — השולט על השגים מדעיים עצומים והמשועבד להם כאחד — עתיד להאבק עם איתני-הטבע, לעקור יבשות, להטות זרמי אוקיינוסים, לנצח את החומר — ולהיות מגוצה בסופו ע"י הנפש השוכנת בתומר (ב-1932 שיווה דב' לרומאן זה צורה אחרת בעיבוד בשם *Giganten* [«ענקים»]).

לאחר שפינה האקספרסיוניזם בגרמניה מקום לזרם הגובר של הנאור-אליזם (ע"ע גרמנית, תרבות, עמ' 569), צימצם דב' את טווח-ראייתו בחיי יום-יום, וברומאן *Berlin Alexander-platz* («פייר-אלכסנדר שבברלין», 1929) תיאר את חייה הגדושים של המטרופולין הגרמנית, שבמערב-לחם נתון הגיבור, נהג מכונית-משא, כשהוא נלכד ברשת-הנסיבות, נכשל חוזר ונכשל, אך לבסוף יוצא ממנה ונפשו נבונה וטהורה יותר. — כמפעלו הסיפורי של דב' רב חלקם של הגות פילוסופית-מוסרית ושל היראהים מטאפיסיים-דתיים ופסיכולוגיים. הם באו גם לידי ביטוי מפורש בכתבים בפילוסופיית-הטבע ובפסיכיאטריה, וכן ביצירה האפית «מנס» (1926), ובצורה סאטירית בסיפור *Die babylonische Wanderung* («הנדידה הבבלית», 1934), שבהם משתמש דב' בסמליהן של המיתולוגיות של עמיהקדם.

עם עליית היטלר לשלטון ב-1933 היגר דב' מגרמניה; תחילה ישב בפאריס, ואף קיבל את האזרחות הצרפתית, וב-1940 נמלט לאה"ב. לאחר נפילת הנאצים ב-1945 חזר לגרמניה, אל איזור הכיבוש הצרפתי, השתקע במאינץ, ערך שם ירחון ספרותי וכתב טרילוגיה של רומאנים על משטר-

הוא מן הגדולים והמפורסמים בעולם. ענפי תעשייה אחרים: זכוכית, בתי-יציקה, מס-פנות, ייצור-מכונות.

היסטוריה. דב' כמקום-ישוב וכנמל כבר היתה קיימת בתקופה טרום-היסטורית; יש מזהים אותה עם אבלנה, שנזכרת על-ידי פטולמיאוס. תולדותיה כעיר מתחילות במאה ה-9 עם הכיבוש הדני. הדנים נוצחו ע"י האירים ב-1014 בקרב-קלונטארף (היום פרבר של דב'), ומאו שלטו בה דנים ואירים לסירוגין במשך 150 שנה. ב-1171 נכבשה על-ידי האנגלו-נורמאנים, ובמשך 750 שנה נשארה תחת השלטון האנגלי. ב-1172 מסר הנרי II ליו דה לייסי (Hugh de Lacy) צ'ארטר לניהול העיר באמצעות מערכת גילדות ע"פ המתכונת של בריס-טול שבאנגליה; הצ'ארטר החדש ב-1207 ע"י המלך ג'ון, כ-500 שנה לא היתה דב' אלא עמדה מבוצרת של השלטון הזר, מנוהלת בידי הרפתקנים אנגליים ומוקפת ישוב אירי עזיין, ולא התפתחה מעבר למסגרת חומתיה. כשנוסד טריניטי קולג' ע"י אליוואבט I ב-1591, נאמר שהוא שוכן «עלי-דב'», ואילו היום מקומה של אוניברסיטה זו במרכז העיר החדשה. ב-1649 נחת קלומול בדב' בראש צבא פארלאמנטארי, ומשם החל בכיבוש האי. רק ב-1689/90 היתה דב' בידי האירים המתמדים, שמהם חזרה ונכבשה על-ידי ויליאם III. המאה ה-18 היתה תקופת פריחתה של דב' כמרכז החברה והתרבות האנגלו-אירית הפרוטסטאנטית, אולם מסוף המאה היא ואילך נעשתה מרכז תנועת העצמאות והשיחור האירית-לאומית. ב-1798 סופל קשר ללכידתה ע"י «האירים המאוחדים», ב-1803 דוכא בה נסיון ההתקוממות של רוברט אָמט, וב-1867 — קשר הפניאנים; ב-1882 נרצחו בה המיניסטר האנגלי לענייני איר-לנד וסגנו. בסוף המאה ה-19 וראשית המאה ה-20, עם התחיה התרבותית-ספרותית האירית, נוסדו בה הליגה הגילית והתיאטרון האירי הלאומי; ב-1905 נוסד בה אירגון שין פין. ביטוי לדמותה החברתית והתרבותית של דב' בתקופה היא נתן ג'ימו ג'ויס (ע"ע). בחג הפסחא 1916 פרץ בדב' מרד אנשי שין פין, שהכריזו על הקמתה של הרפובליקה האירית; בקרבות-הרחוב בשעת דיכוי המרד נשרפו בניינים רבים במרכז העיר, גם במלחמת-העצמאות ובמלחמת-האזרחים שאחריה ב-1919—1922 נפקדה דב' בקרבות ובהרס (ע"ע אירלנד, היסטוריה). — ב-1804 מנתה דב' אלף תושבים, ב-1921 — 320 אלף. משעה שנעשתה בירת המדינה החפ-שית התפתחה במהירות רבה.

על היהודים בדב' ע"ע אירלנד, עמ' 237/8.

W. Harris, *History and Antiquities of the City of D.*, 1766; J. T. Gilbert, *A History of D.*, I-III, 1854/59; *The D. Civic Survey*, 1925; D. A. Chart, *The Story of D.*, 1932²; S. Gwynn, *D. Old and New*, 1938, C. E. Maxwell, *D. under the Georges*, 1946²; J. H. Harvey, *D.*, 1949; Irish Tourist Association, *D.*, 1951.

א. ה.

דבלין, אַלפֶרד — Alfred Döblin — (1878, שטטין —

1956, מאינץ), סופר גרמני יהודי מומר. דב' היה

בן למשפחת-סוחרים יהודית, שהעתיקה מקומה לברלין ב-1888; הוא למד רפואה, סיים את לימודיו ב-1905 ופעל

הקומוניסטית ולא שבע נחת מדרכי פעולתה. בסוף ימיו נעשה צד לירידתה, התפלגותה התפוררותה של המפלגה הסוציאליסטית האמריקנית, שבה השקיע את מיטב שנותיו ואת התלהבותו האידאליסטית. — 10 שנים לאחר מותו החלה התנועה הגדולה לאירגון פועלים על יסוד תעשייתי, "קונ-גרס האירגונים התעשייתיים" (CIO), שהגשימה — ברוח רפורמיסטית ובדרך בלתי-מהפכנית — חלק מרעיונותיו של דבס.

D. His Life, Writings and Speeches, 1908; C. McAlister, E. V. D.: a Man Unafraid, 1910; סדעי החברה, ג. קרסל, מרצ'ט, א. ליסין, זכרונות וחוויות, כעברית, מס' 1713-1710, חרצ'ט, א. ליסין, זכרונות וחוויות, 181-175, חש"ג.

א. לי.

דְּבֶּךְ (Echeneis, יוון = עוצר-אניות), סוג דגים ממשפחת Echeneidae, שמקבוצת קוצי-סנפירים. המשפחה כוללת 5 סוגים ו-8 מינים, המצטיינים באי-בר-הדבקה מיוחד במינו המצוי בראשם. איבר-ההדבקה בדבך בנוי מ-20—30 לוחיות-ערב מקבילות, משוננות בקצהן, ולוחית-אורך קבועה, החוצה אותן לשניים. איבר זה הוא גילגול של סנפיר-הגב, שנעתק קדימה והגיע לראש, וכל לוחית הומו-לוגית למחצית קרן של סנפיר. במצב מנוחה הלוחיות כסופות לאחור באמצעות שריר טבעתי המקיף את האיבר; ההצמדה לגוף מסויים מבוצעת ע"י מתיחת השפה ויצירת ריק, וכוות ההצמדה הוא כדי הרמת 12—10 ק"ג. הדבך נדבך עפ"י בצד הבטן או בדופן חלל-הזימים או חלל-הפה של כרישים, של דג-החרב וקרוביהם, של דולפינים, של צבייים, ולפעמים

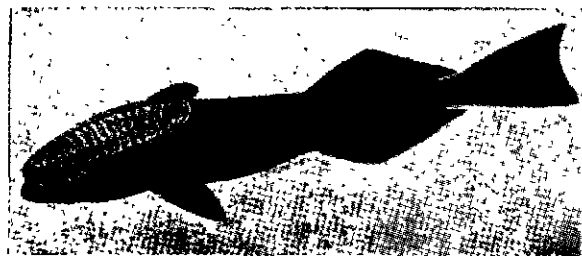

הדבך הקטן (Echeneis remora) בראשו—איבר-ההדבקה

בדפנות של אניות. הדבך הוא דג טורף, אלא שסנפיריו חלשים ואינם מאפשרים לו לרדוף אחרי טרף בשחיה חפשית. ההדבקה משמשת לו אמצעי-עזר להסעה במים, ובדרך הילוכו הוא טורף יצורים קטנים המזדמנים לו בדרכו או נהנה מן הפטולת של מעביריו. הדבך החפשי שוחה בצד הגב — בניגוד גמור לשאר הדגים; בטנו הגלויה לקרני-השמש היא בעלת צבעים חזקים, ואילו גבו בעל גון אפור-כהה.

הדבך מצוי בימים הממוזגים והטרופיים. הדבך הגדול (E. naucrates) מגיע לאורך של 1.5 מ', הדבך הקטן (E. remora) — החי בים התיכון — לאורך של 15—30 ס"מ. לפנים השתמשו היילידים בצעוף-אוסטראליה, בדרום-מזרח אסיה, באפריקה המערבית, בצפון אמריקה הדרומית ובאיי הודו המערבית בדב" לשם ציד צבייים; בזנב הדבך תקעו טבעת שאליה מחובר חבל, הדבך נשלך למים ונצמד לצבי-ים, ציד זה עדיין נפוץ באנטילים ובחופי מאדאגאסקאר. —

הנאצים (1950—1948), וכן מסה על „מצב הספרות“ (literarische Situation) בגרמניה שאחרי היטלר.

מנעוריו היה דב' מרוחק מקשר חי עם היהדות, וב-1919 אף ניתק את הקשר הפורמאלי לעדה היהודית. אעפ"כ הירבה להתעניין ביהדות כתופעה דתית היסטורית. בספר על „מסע בפולין“ (1925) הקדיש מקום נרחב ביותר ליהודי-המזרח מתוך רגש מעורב מהתפעלות ודחיה. השואה הנאצית גרמה לו זעזוע נפשי עמוק הביאה אותו לחיפושי תשובה למש-מעוטה של המציאות היהודית בהיסטוריה ובהווה. בשני חיבורים פובליציסטיים — Judische Erneuerung („הת-חדשות יהודית“, 1933) ו-Flucht und Sammlung des Juden-voelkes („בריחת העם היהודי וקיצוץ“, 1935) — מתח ביקורת על הדת היהודית, על ההתבוללות ועל הצינונות כאחד. בימי שהותו באה"ב נתפס להשפעתם של תעמולנים ישרעים, ששיכנעוהו שהתשובה על לבטיו האנושיים היהודיים ניתנת כברית החדשה, וב-1942 עבר לקאתוליות. את דרך התפתחותו הרוחנית הדתית הסביר ב„הוויכוח הדתי“ (Der unsterbliche Mensch „האדם בן-אלמוות“, 1946) ובחיבור האוטוביוגרפי Schicksalsreise („מסע גורלי“, 1949).

דב' כהוגה-דעות מלא סתירות וניגודים. כסופר הוא מאחד דייקנות ראליסטית קיצונית עם פאתוס שופע-תמונות ואף עם מעוף מיטי כביר, ורכש לו עמדה כאחד מגדולי המספרים בספרות הגרמנית בדור האחרון.

H. Slochower, F. Werfel u. A. D. (Jl. Engl. a. Germ. Philol., 1934); H. G. Beck, A. D.'s Heimkehr (Hochland, 1947); A. D. zum 70. Geburtstag, mit Beiträgen v. J. R. Becher, A. Ehrenstein, H. Mann u. a., 1948.

דְּבֶּס, יוֹג'יֵן וִיקְטוֹר — Eugene Victor Debs — (1855—1926), מנהיג-פועלים ועסקן סוציאליסטי באה"ב. בצעירותו היה דבס פועל-רכבת; הוא עלה בדרגות העסקנות של האיגוד המקצועי ונבחר למוכיר ארצי של איגוד מסיירי הקטרים — אירגון-פועלים שמרני. בעקבות התערבות הממ-שלה ובתיהמשפט לטובת נותני-העבודה, בעת השביתות של פועל-רכבת בשנות ה-90, הגיע דבס לשינוי מרחיק-לכת בהשקפותיו: מצד אחד הצטרף למפלגה הסוציאליסטית, מצד שני החל לתמוך בעיקרון התעשייתי באירגון הפועלים. הוא הוציא לאור כתבי-עת רב-תפוצה: Appeal to Reason („הקריאה לתבונה“), והוצע חמש פעמים בשם המפלגה הסוציאליסטית כמועמד לנשיאות ארצות-הברית. בבחירות לנשיאות ב-1920 (שבהן נבחר הארדינג הרפובליקני) זכה דבס ב-920,000 קולות, יותר מכל מועמד סוציאליסטי באה"ב באיזה זמן שהוא. בעת מלחמת-העולם I נמנה דבס עם מתנגדי הצטרפותה של אה"ב למלחמה. עקב נאום אנטי-מלחמתי ב-1918 נאסר ונידון ל-10 שנות מאסר, אולם שוחרר כעבור 3 שנים. עם פרוץ המהפכה הבולשוויסטית ברוסיה הביע את תמיכתו הנלהבת בה.

בחיינו הציבוריים של דבס לא חסר אֶלְמֶנט טראגי. אע"פ שהיה מייסדי איגוד-הפועלים התעשייתי הגדול „פועלי-



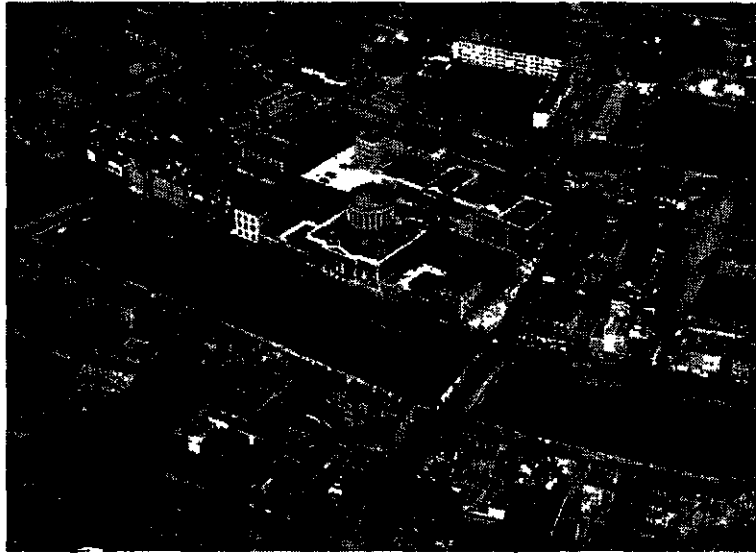

בכפוף (צילום אווירי) מרכז העיר כאמצע — ארמון „ארבעת כתייהמשפמ“

1911 עד 1933 כרופא-עצבים בשכונות-העוני של ברלין. אולם כבר ב-1910 נטל חלק בייסוד הירחון *Der Sturm* („הסערה“), בטאון הזרם הפוטוריסטי-אקספרסיוניסטי באמנות ובספרות. הרומאן הראשון שלו, *Die drei Sprünge des Wang-lun* („שלוש קפיצותיו של ואנג-לון“, 1915), המתאר חיי מורד סיני שנעשה למבשר דת חדשה, הוציא לו מוניטין כסופר. הרומאן ההיסטורי הגדול „ואלנשטיך“ (1920) מימי מלחמת 30 השנים משלב ניתוח פסיכולוגי מעמיק בחיבור מקיף של הרקע החברתי-רבותי. הרומאן האפי *Berge, Meer und Giganten* („הרים, ימים וענקים“, 1924) נחשב לאדירה שבין יצירות האסכולה האקספרסיוניסטית; יש בו משום חזון של אחרית-הימים, כשהאדם — השולט על השגים מדעיים עצומים והמשועבד להם כאחד — עתיד להאבק עם איתני-הטבע, לעקור יבשות, להטות זרמי אוקיינוסים, לנצח את החומר — ולהיות מנוצח בסופו ע"י הנפש השוכנת בתומו (ב-1932 שיווה דב' לרומאן זה צורה אחרת בעיבוד בשם *Giganten* [„ענקים“]).

לאחר שפינה האקספרסיוניזם בגרמניה מקום לזרם הגובר של הנאו-רואליזם (ע"ע גרמניה, תרבות, עמ' 569), צימצם דב' את תווד-ראיותו בחיי יום-יום, וברומאן *Berlin Alexander-platz* („פינר-אלכסנדר שבברלין“, 1929) תיאר את חיי הגדושים של המטרופולין הגרמנית, שבמערב-לחם נתון הגיבור, נהג מכונית-משא, כשהוא נלכד ברשת-הנסיבות, נכשל וחוזר ונכשל, אך לבסוף יוצא ממנה ונפשו נבונה וטהורה יותר. — במפעלו הסיפורי של דב' רב חלקם של הגות פילוסופית-מוסרית ושל הירהורים מטאפיסיים-דתיים ופסיכולוגיים. הם באו גם לידי ביטוי מפורש בכתבים בפילוסופיית-הטבע ובפסיכיאטריה, וכן ביצירה האפית „מנס“ (1926), ובצורה סאטירית בסיפור *Die babylonische Wanderung* („הנדידה הבבלית“, 1934), שבהם משתמש דב' בסמליהן של המיתולוגיות של עמי-הקדם.

עם עליית היטלר לשלטון ב-1933 היגר דב' מגרמניה; תחילה ישב בפאריס, ואף קיבל את האזרחות הצרפתית, וב-1940 נמלט לאה"ב. לאחר נפילת הנאצים ב-1945 חזר לגרמניה, אל איזור הכיבוש הצרפתי, השתקע במאינץ, ערך שם ירחון ספרותי וכתב טרילוגיה של רומאנים על משטרי

הוא מן הגדולים המפורסמים בעולם. ענפי תעשייה אחרים: זכוכית, בתי-ציקה, מס' פנאות, ייצור-מכוניות.

היסטוריה. דב' כמקום-יישוב וכנמל כבר היתה קיימת בתקופה טרום-היסטורית; יש מזהים אותה עם אבְלְנָה, שנזכרת על-ידי פטלמיוס. תולדותיה כעיר מתחילות במאה ה-9 עם הכיבוש הדני. הדנים נוצחו ע"י האירים ב-1014 בקרב-קלונטארף (היום פרבר של דב'), ומאז שלטו בה דנים ואירים לסירוגין במשך 150 שנה. ב-1171 נכבשה על-ידי האנגלו-נורמאנים, ובמשך 750 שנה נשארה תחת השלטון האנגלי. ב-1172 מסר הנרי II ליוֹדֶה לסי (Hugh de Lacy) צ'ארטד לניהול העיר באמצעות מערכת גילדות ע"פ המתכונת של בריט-טול שבאנגליה; הצ'ארטר חודש ב-1207 ע"י המלך ג'ון. כ-500 שנה לא היתה דב' אלא עמדה מבוזרת של השלטון הזר, מנוהלת בידי הרפתקי נים אנגליים ומוקפת ישוב אירי עויין, ולא התפתחה מעבר למסגרת חומותיה. כשנוסד טריניטי קולג' ע"י אליזבת I ב-1591, נאמר שהוא שוכן „על-ידי דב'“, ואילו היום מקומה של אוניברסיטה זו במרכז העיר החדשה. ב-1649 נחת קרומול דב' בראש צבא פארלאמנטארי, ומשם החל ככיבוש האי. רק ב-1689/90 היתה דב' בידי האירים המתמרדים, שמהם חזרה ונכבשה על-ידי ויליאם III. המאה ה-18 היתה תקופת פריחתה של דב' כמרכז החברה והתרבות האנגלו-אירית הפרוטסטנטית. אולם מסוף המאה היא ואילך נעשתה מרכז תנועת העצמאות והשיחור האירית-לאומית. ב-1798 סוכל קשר ללכידתה ע"י „האירים המאוחדים“, ב-1803 דוכא בה נסיון ההתקוממות של רוברט אַמֵט, וב-1867 — קשר הַנְיָאניוֹם; ב-1882 נרצחו בה המיניסטר האנגלי לענייני איר-לנד וסגנו. בסוף המאה ה-19 וראשית המאה ה-20, עם התחיה התרבותית-ספרותית האירית, נוסדו בה הליגה הגילית והתיאטרון האירי הלאומי; ב-1905 נוסד בה אירגון שין פין. ביטוי לדמותה החברתית התרבותית של דב' בתקופה היא נתן ג'ימו ג'ויס (ע"ע). בחג הפסחא 1916 פרץ בדב' מרד אנשי שין פין, שהכריזו על הקמתה של הרפובליקה האירית; בקרבות-הרחוב בשעת דיכוי המרד נשרפו בניינים רבים במרכז העיר. גם במלחמת-העצמאות ובמלחמת-האזרחים שאחריה ב-1919—1922 נפקדה דב' בקרבות ובהרס (ע"ע אירלנד, היסטוריה). — ב-1804 מנתה דב' 152 אלף תושבים, ב-1921 — 320 אלף. משעה שנעשתה בירת המדינה החפ-שית התפתחה במהירות רבה.

על היהודים בדב' ע"ע אירלנד, עמ' 237/8.

W. Harris, *History and Antiquities of the City of D.*, 1766; J. T. Gilbert, *A History of D.*, I-III, 1854/59; *The D. Civic Survey*, 1925; D. A. Chart, *The Story of D.*, 1932²; S. Gwynn, *D. Old and New*, 1938; C. E. Maxwell, *D. under the Georges*, 1946²; J. H. Harvey, *D.*, 1949, Irish Tourist Association, D., 1951.

*. ה.

דְבִלִין, גֶּלְפֶּרְד — Alfred Döblin — (1878, שטטין — 1956, מאינץ), סופר גרמני, יהודי מומר. דב' היה בן למשפחת-סוחרים יהודית, שהעתיקה מקומה לברלין ב-1888; הוא למד רפואה, סיים את לימודיו ב-1905 ופעל

הקומוניסטית ולא שבע נחת מדרכי פעולתה. בסוף ימיו נעשה צד לירידתה, התפלגותה והתפוררותה של המפלגה הסוציאליסטית האמריקנית, שבה השקיע את מיטב שנותיו ואת התלהבותו האידיאליסטית. — 10 שנים לאחר מותו החלה התנועה הגדולה לאירגון פועלים על יסוד תעשייתי, „קונ-גרס האירגונים התעשייתיים“ (CIO), שהגשימה — ברוח רפורמיסטית ובדרך בלתי-מהפכנית — חלק מרעיונותיו של דבס.

D. His Life, Writings and Speeches, 1908; C. McAlister, E. V. D.: *a Man Unafraid*, 1910; ג. קרסל, מדעי החברה, בעברית, מס' 1710-1713, תרצ"ט; א. ליסין, זכרונות וחוויות, 175-181, תש"ג.

א. לי.

דֶבֶק (Echeneis, יוֹרִי = עוצר-אניות), סוג דגים ממשפחת Echeneidae, שמקבוצת קוצי-סנפירים. המשפחה כוללת 5 סוגים ו-8 מינים, המצויינים באי-בר-הדבקה מיוחד במינו המצוי בראשם. איברי-ההדבקה בדבק בנוי מ-20—30 לחזיות-ערב מקבילות, משוננות בקצהן, ולוחית-אורך קבועה, החוצה אותן לשניים. איבר זה הוא גילגול של סנפיר-הגב, שנעתק קדימה והגיע לראש, וכל לחזית הומו-לוגית למחצית קרן של סנפיר. במצב מנוחה הלוחיות כפופות לאחור באמצעות שריר טבעתי המקיף את האיבר; ההצמדה לגוף מסויים מבוצעת ע"י מתיחת השפה ויצירת ריק, וכא-ההצמדה הוא כדי הרמת 10—12 ק"ג. הדבק נדבק עפ"ר בצד הבטן או בדופן חלל-הזימים או חלל-הפה של כרישים, של דגי-חרב וקרוביהם, של דולפינים, של צביים, ולפעמים



הדבק הקטן (Echeneis remora). בראשו—איברי-ההדבקה

כרפנות של אניות. הדבק הוא דג טורף, אלא שסנפיריו חלשים ואינם מאפשרים לו לרדוף אחרי טרף בשחיה חפזית. ההדבקה משמשת לו אמצעי-עזר להסעה במים, ובדרך הילוכו הוא טורף יצורים קטנים המזדמנים לו בדרכו או נהנה מן הפסולת של מעביריו. הדבק החפשי שוחה בצד הגב — בניגוד גמור לשאר הדגים; בטנו הגלויה לקרני-השמש היא בעלת צבעים חזקים, ואילו גבו בעל גוון אפור-כהה.

הדבק מצוי בימים הממוזגים הטרופיים. הדבק הגדול (E. naucrates) מגיע לאורך של 1.5 מ', הדבק הקטן (E. remora) — החי בים התיכון — לאורך של 15—30 ס"מ. לפני השתמשו הילידים בספון-אוסטרליה, בדרום-מזרח אסיה, באפריקה המערבית, בצפון אמריקה הדרומית ובאי הודו המערבית בדב" לשם ציד צביים; בנוב הדבק תקעו טבעת שאליה מחובר חבל, הדבק נשלך למים ונצמד לצבי-ים. ציד זה עדיין נפוץ באנטילים ובחופי מאדאגאסקאר. — על כוחו של הדבק לעצור אניות רווחו אגדות. לדברי פליניוס, הכריעו הדב" בקרב-אקטיום, בעצרת את אנייתו של אנטוניוס, וכן נעצרה על-ידיהם אנייתו של קליגולה בדרכה לאוסטיה. לשיקויים מבושר של הדבק יוחסה הסגולה

הנאצים (1950—1948), וכן מסה על „מצב הספרות“ (literarische Situation) בגרמניה שאחרי היטלר. מנעוריו היה דב' מרוחק מקשר חי עם היהדות, וב-1919 אף ניתק את הקשר הסורמאלי לעדה היהודית. אעפ"כ הירבה להתעניין ביהדות כתופעה דתית היסטורית. בספר על „מסע בטוליין“ (1925) הקדיש מקום נרחב ביותר ליהודי-המזרח מתוך רגש מעורב מהתפעלות ורחייה. השואה הנאצית גרמה לו ועזע נפשי עמוק והביאה אותו לחיפושי תשובה למש-מעוטה של המציאות היהודית בהיסטוריה ובהווה. בשני חיבורים פובליציסטיים — Jüdische Erneuerung („הת-חדשות יהודית“, 1933); Flucht und Sammlung des Juden- volkes („בריחת העם היהודי וקיבוצו“, 1935) — מתח ביקורת על הדת היהודית, על ההתבוללות ועל הציונות כאחד. בימי שהותו באה"ב נתפס להשפעתם של תעמולנים ישועים, ששיכנעוהו שהתשובה על לבטיו האנושיים היה-דיים ניתנת כברית החדשה, וב-1942 עבר לקאתוליות. את דרך התפתחותו הרוחנית והדתית הסביר ב„הוויכוח הדתי“ (Der unsterbliche Mensch „האדם ב-אלמות“, 1946) ובחיבור האוטופיגראפי Schicksalsreise („מסע גורלי“, 1949).

דב' כהוגה-דעות מלא סתירות וניגודים. כסופר הוא מאחד דייקנות ריאליסטית קיצונית עם פאתוס שופע-מנונות ואף עם מעוף מיתי כביר, ורכש לו עמדה כאחד מגדולי המספרים בספרות הגרמנית בדור האחרון.

H. Slochower, *F. Werfel u. A. D.* (Jl. Engl. a Germ. Philol., 1934); H. G. Beck, *A. D.'s Heimkehr* (Hochland, 1947); *A. D. zum 70. Geburtstag*, mit Beiträgen v. J. R. Becher, A. Ehrenstein, H. Mann u. a., 1948.

מ.

דֶבֶס, יוֹנִ'ין וִיקְטוֹר — Eugene Victor Debs — (1855—1926), מנהיג-פועלים ועסקן סוציאליסטי באה"ב. בצעירותו היה דבס פועל-רכבת; הוא עלה בדרגות העסקנות של האיגוד המקצועי ונבחר למזכיר ארצי של איגוד מסיקי-הקטרים — אירגון-פועלים שמרני. בעקבות התערבות הממ-שלה ובתי-המשפט לטובת נותני-העבודה, בעת השביתות של פועלי-רכבת בשנות ה-90, הגיע דבס לשינוי מרחיק-לכת בהשקפותיו: מצד אחד הצטרף למפלגה הסוציאליסטית. מצד שני החל לתמוך בעיקרון התעשייתי באירגון הפועלים. הוא הוציא-לאור כתב-עת רב-תפוצה: Appeal to Reason („הקריאה לתבונה“), הוצע חמש פעמים בשם המפלגה הסוציאליסטית כמועמד לנשיאות ארצות-הברית. בבחירות לנשיאות ב-1920 (שבהן נבחר הארדינג הרפובליקני) זכה דבס ב-920,000 קולות, יותר מכל מועמד סוציאליסטי באה"ב באיזה זמן שהוא. בעת מלחמת-העולם I נמנה דבס עם מתנגדי הצטרפותה של אה"ב למלחמה. עקב נאום אנטי-מלחמתי ב-1918 נאסר ונידון ל-10 שנות מאסר, אולם שוחרר כעבור 3 שנים. עם פרוץ המהפכה הבולשוויסטית ברוסיה הביע את תמיכתו הגלהבת בה.

בחייו הציבוריים של דבס לא חסר אלמנט טראגי. אע"פ שהיה ממייסדי איגוד-הפועלים התעשייתי הגדול „פועלי-התעשייה של העולם“ (I. W. W.), הגיע לקרע גמור אתו, בגלל הנטיות הסינדיקאליסטיות של מנהיגי האירגון והת-נגדותם לפעולה פוליטית-מפלגתית. על אף היותו חסיד המהפכה הבולשוויסטית לא הצטרף דבס מעולם למפלגה

להאט את המהלך של פעולה משפטית ואף למנוע הפלות מנשים הרות. עקב אמונות אלו הופיע הדבק בכמה שלטי יוחסין.

מ. ט.

דֶבֶק (glue, adhesive), כל חומר המסוגל לקשר בין שני חמרים או גופים ע"י פעולת אדהזיה (ע"ע). פעולה זו היא ביטודה תוצאה של כוחות, שמקורם בשדות חשמליים מולקולאריים או אטומיים המשפיעים דרך פני שטח-המגע המשותף לדבק ולמודבק — להבדיל מחיבור שמחמת היאחזות הדדית מכאנית בין שני שטחי-פנים סמוך כים זה לזה.

הדבק מופיע בצורת נוזל — עפ"ר סמיך — כגון תחליב, גל, תמיסה, שהוא נוטה ליהפך למוצק ע"י הקרשה או יבוש, או בצורת מוצק המתנזל או מתרכך בחום או בהרטבה ותוזר ומתקשה או קופא בטמפרטורה רגילה. דבק טוב חייב לספק שתי דרישות: (1) כנוזל הוא צריך להיות בעל כושר-הרטבה לגבי שטחי-הפנים של המודבקים; (2) כשהוא קופא צריך המתח הפנימי בקרבו להישאר נמוך, שלא יעשה הקשר שביר. התכונות החשמליות של חמרים אורגאניים, הקובעות את כוחות הקשרים הבין-מולקולאריים, מושפעות השפעה מכרעת ממציאיותם או העדרם של דו-קטבים מולקולאריים. בדרך-כלל אין חמרים קטביים — כגון מים המכילים את הדו-קוטב החזק O—H — מרטיבים שטחי-פנים חלקים של חמרים לא-קטביים. כגון צמג וסוגים מסויימים של חמרים פלאסטיים דמויי-צמג — והיפוכו, כמובן, בהיפוך היחסים האלה, טיבו של הדבק מוגדר ע"י שורה של בדיקות; הוא נבחן: (1) לחוזק-הדבקה — הכוח שבפניו יכול הקשר לעמוד בלי שיחול בו שינוי; (2) לחוזק-קריש — הכוח שבפניו יכולה דוגמת-דבק בצורת קריש לעמוד בלי להיבקע; (3) לסמיכות (ויסקוזיות); (4) לגזירה (הזוזה). הערך האפייני לכל דבק הוא היחס חוזק-קריש: ויסקוזיות.

מבחינת מקורותיהם השונים של סוגי הדבק מבדילים: (א) דבק מן החי (בקיזור — דבק הי; ב) דבק-קאזאין (מן החלב); (ג) דבק-אלבומין (מן הדם); (ד) דבק-שלפה; (ה) דבק צמחי; (ו) דבק סינתטי.

(א) דבק חי מתקבל מן העור או מעצמות של בעלי-חיים שונים, ומבחינה כימית עיקרו — גליטינה (ע"ע) בצורה לא-נקיה. הדבק החי מתחלק לכמה סוגים: (1) דבק-עור (המתקבל מן השכבה הפנימית של העור), שהפסולת מתעשיית-עורות ומבתי-מטבחים משמשת לו חומר גלמי. חומר זה מושרה כמה שבועות בידים ממולאים בתמיסת סידן הידרוקסיד לשים המסת החמרים האלבומיניים המוציניים וסיבון השומני. לאחר שטיפה במים מוסיפים חומצה חלשה לשים ניטראליזאציה ומחממים כמה שעות ע"י סליד-קיטור ב-60° בנדרים פתוחים שקרקעיתם נעה; הקצף עולה למעלה, החומר הלא-מסיס שוקע, והדבק הנמס במים מוצא דרך הקרקעית. לאחר הרחקת הנוזל, חוזרים על הפעולה כמה פעמים בתוך סעות חדשות של מים בטמפרטורות גבוהות יותר, מרכזים ע"י איוד בריק ומלבנים בעזרת גפרית דו-חמצנית. דבק בצורת לחויות מתקבל ע"י פיזור התמיסה לאחר הליבון על-פני סרט-נע בתוך חלל המקורר מבחוק; הדבק מתקרר במהירות, והופך לקריש הנחתך ללוחיות, המיובשות בזרם-יייר. דבק בצורת פנינים מתקבל ע"י פיזור התמיסה בתוך שמן קר המסוגל להתאיד; הטיפות נקרשות, ונוצרים קרישים בקוטר של כ-5 מ"מ, המיובשים ע"י אור. (2) דבק-עצמות,

שלייצורן משמשות עצמות של בעלי-חיים שונים. תחילה טוחנים את העצמות ומרחיקים את השמנים מתוכן על-ידי קיטור דחוס; את התוכן ממצים ע"י קיטור דחוס ומים חמים בתוך דודי-פלדה גליליים, וחוזרים על פעולה זו כמה פעמים; העיבוד הסופי כב(1). (3) דבק-דגים — מיוצר מחלקי-דג שונים. שיטות הייצור דומות בעיקרן לאלו של (1) ו(2), אלא שהחומר משווק עפ"ר בצורת תמיסה.

דבקהי משמש בתעשיות עץ, קרטון, גפרורים וכד'. צבעו צהוב-חום מבריק; הוא קשה, קשיח ושקוף, רטיסיו דומים לזכוכית. השימוש בו טעון חימום; תכונתו האפיינית ביותר היא יצירת גלים רורסיביליים בתמיסות מימיות. הרכבו: מים — 10%—8%, אפר — 6%—2%, שומן — 6%—1%, חומר-דבק — 90%—80%. בהעדר חמרים משמרים בתוכו, וכן בטמי-פראטורות גבוהות, הוא מתפרק. היחס החוזק-קריש: ויסקוזיות (ר' לעיל) בדבקהי תלוי בצורת העיבוד; לגבי עיבוד אלקאלי (במי-סיד) יחס זה הוא, בדרך-כלל, 1:2. כדי להקל על ההמסה בשעת השימוש, וכן לשיפור הסגולות, מוסיפים לתמיסה המימית החמה של הדבק (ביחס מים: דבק — 3/1—1.5) חמרים משמרים: פורמאלדהיד, גומי ערבי — לשיפור הצמיגות, שתנה — כחומר מנזל, גליצ'רין — להגדלת הגמישות.

(ב) דבק-קאזאין מורכב בעיקר מפרוטאין השוקע מחלב בהשפעת חומצות. מטפלים בקאזאין בבסיסים, כגון נתרן מאכל, סיד פבוי, או מלחי-נתרן בסיסיים (כגון בוראפס). סוגי-דבק אלה עולים על דבקהי מבחינת עמידותם בפני מים, ואפשר להשתמש בהם בקור.

(ג) דבק-אלבומין — מקורו באלבומין שבדם, שנשאר בנסיוב לאחר הרחקת הפיברין ע"י הקרשת הדם. הוא מופק ע"י טיפול בנוזל-הדם, או באבקת-אלבומין יבשה, באמזניה ומי-סיד. נהגים להוסיף חומר-מילוי לשם השגת קונסיסטנצייה מתאימה.

(ד) דבק-שלפה (הול' schellak, לכת-קליפות) — מקורו בשרף של חרקים טרופיים, כגון Tachardia [Lakshadia], המופרש על-פני עליהם וענפיהם של עצים מסויימים (Croton aromaticus ואחרים). מערבבים את השלפה בשמן טרפנטין או בשרפים צמחיים שונים ומפיקים מיני-דבק רבים, שהם יעילים ביותר לבידוד, להדבקת חלקים מתכתיים, חרסינה, זכוכית וכיו"ב. בזמן האחרון פתח ערכו של דבק-שלפה עם הופעת מיני-הדבק המבוטטים על שרפים סינתטיים (ר' להלן).

(ה) דבק-צמחים — שבו מבחינים מינים שונים: (1) דבק מעמילן, המומס במים חמים או מעובד עם אלקאלי או עם חומצות; (2) דבק המיוצר מגלוטן שבקמה ע"י כלילה במים חמים, בתוספת אלום, בוראפס וחמרים משמרים, כגון פור-מאלדהיד; (3) דבק-דכסטרין (Brush gum), המתקבל ע"י חימום עמילן (ביחד מתפוחיאדמה) בנוכחות חומצת-מלח מרוכזת ב-150°, או ע"י קליית עמילן ב-180°—200°. דבק זה אינו יעיל כדבק „גומי-ערבי“, אך עולה על דבק-העמילן במסיסותו במים קרים; תוספת של נתרן פוספאטי מגדילה את צמיגותו; (4) משוחות המורכבות מתערובת דכסטרין ועמילן; (5) סוגי-דבק המופקים מזרעים מסויימים לאחר מיצויים בשמן, כגון דבק-סויה; (6) מיני-דבק שהם תערובת של סוכר דבקהי.

שרפים טבעיים, שמקורם חלבים, מיצים או הפרשות של צמחים, משמשים חמרי-גלם לקבלת סוגי-דבק שונים; (7) דבק

מקורים ל-30° ומוסיפים תמיסת נתר מאכל (50%) לשם סתירת החומציות הנוצרת במשך הראקציה, ומעבירים לאיחסון. התהליך כולו נמשך כ-10 שעות ומפיק כ-28,000 ק"ג תמיסת-שרף, המכילה 50% מוצקים. — (3) שרפים שבהם בא הפורפוראל במקום פורמאלדהיד — כגון פורפור-ראל-רוורצינול. — (4) חמרים פולימריים גבה-מולקולאריים מסוג החמרים הפלאסטיים — שרפים ויניליים, כגון פולי-ויניל-אצטאט או פוליוויניל-פורמאל; שרפים אקריליים, כגון פולימתי-ל-מטאקרילאט, וכד'. מיני-דבק אלה משמשים ביחוד לתעשיית לבידים ולמיננטים ובתעשייה החשמלית, בגלל עמידותם המעולה בפני מים, חום וכימיקאליים וכאשר הבידוד החשמלי שלהם, משתמשים במיני-דבק אלה על-ידי המסתם בממס אורגני או ע"י ניצול תכונתם להיות מותכים בחום ולהתמצק בקור. — (5) דבק המבוסס על גומי סיני-טני — שהוא מצטיין בגמישותו. — (6) דבק המבוסס על נתרן סיליקתי — שהוא, בניגוד לכל הסוגים האחרים, חומר אנאורגני. הוא משמש בתעשיית הנייר, בתעשיית קראמיות וביחוד בצידוד הדורש יציבות בפני חומצות. דבק זה מיוצר ע"י היתוך תערובת של חול ונתר מאכל (ביחס של $Na_2O : SiO_2$ בין 1:2 ובין 1:4). הדבק נקרא מחמת איבוד מים והתהוות גל. סוגי-דבק אלה זולים ביותר, מאחר שהם מופקים מחמרי-גלם שכיחים מאד.

בטבלה דלקמן ממוינים סוגי-דבק שונים לפי תכונותיהם והרכי שימושם.

גומי-ערבי, שהרכבו (ב%) : גומי ערבי — 16.5, גליצרין — 29.5, מים — 49.5, פורמאלדהיד — 4.5; הוא פועל כדבק גם כשהוא מומס במים ביחס 1:1.5:8 (דבק-ימי — מיוצר מחלק אחד גומי הודי מומס 12 חלקים של טרפנטין, בתוספת 2 חלקים של חמר או של לכה; 9) דבק שעיקרו קולו-פוניום; (10) דבק-לאטקס, מן המיץ התלבי של עצים טרופיים מסויימים; הוא מעובד בכלור בתוך ממס אורגני, לפעמים בתוספת מרפך; סוגי-דבק אלה מצטיינים בגמישותם.

(1) דבק סינתטי. מיני-דבק הנגזרים מחמרים פלאסטיים או שרפים סינתטיים הם החדשים ביותר, וחשיבותם הולכת ועולה. מבחינים בהם כמה סוגים עיקריים: (1) דבק המבוסס על תולדי-תאית, שעברו עיבוד מתאים בחומר מקנה-פלאסי-טיות ובממס, כגון דבק שהרכבו (ב%) : צלולוזה-ניטראט — 15, קאמפור — 6, אצטון — 69, חומר-מילוי — 10. — (2) דבק המבוסס על מוצרי-קונדנסציה של פורמאלדהיד עם אמי-נים או פנולים (פנול, שתנה, מלאמין, רזורצינול, ועוד). כדוגמא לתואר כאן שיטת ההפקה של דבק שתנה-פורמאל-דהיד, המשמש בעיקר בתעשיית לבידים: בכלי-פלדה שנפחו 40 מ"ע, שעומד בפני לחץ ושמקף מערכת-צינורות לקיטור ולמיקרוור ומצוייד במקרר-מחזורי, מכניסים בסדר קבוע 26.660 ק"ג פורמאלין (30%), 1.330 ק"ג חומצה בורית, 8.010 ק"ג שתנה — ס"ה 30 מ"ע. מכוונים את ה pH ל-7.8-7.7 ומחזיקים שעתים בטמפרטורה של 100°. על-ידי ריכוז בריק מרחיקים במשך 5 שעות כ-6.660 ק"ג מים,

ה ע ר ו ת	איכות הקשר עם עץ (3)	עמידות בפני:					אופן התהוות הקשר (2)	שימוש	ממס (1)	סוגי-דבק
		פסריות	קור	חום (3)	ממסים אורגני-ניים	מים				
נוח לשימוש, אך מחירו גבוה; אינו משמש ללבידים.	מז	ח	ט	ב	ט	ח	שמ	מ	חי	
קרום חלש; אינו משמש ללבידים	ח	ח	ח	ח	ב	ח	שמ	מ	עמילן	
משתחק	ב	ח	ב	ב	ט	ח	שמ	מ	קאזאין	
מלכלך; חיבור חלש עם פסי-עץ עבים	טל	ח	ח	טל	ב	ח	שמ	מ	סויה	
מלכלך; ריח לא-נעים; משמש (יחד עם שרפים פנוליים) בתעשיית לבידים רבים	ט	מז	ב	ב	ט	ב	טב	מ	אלבומין (מדם)	
נוח בשימוש; מלכלך; גורם לאיכול עץ	ב	מז	ט	ט	מז	ט	טר	מ, כ, ק	פנולי-פורמל-אלדהיד	
מלכלך	מז	מז	מז	מז	מז	מז	טב	מ, כ, ק	"	
קשר חזק מאד; דורש חום גבוה בשימוש; מלכלך	מז	מז	מז	מז	מז	מז	טג	מ, כ, ק	"	
הדבקה טובה; יציב מאד	מז	מז	מז	מז	מז	מז	טג	כ	שתנה-פורמל-אלדהיד	
נוח בשימוש; אינו מלכלך	מז	מז	מז	מז	ב	ב	טר	מ	"	
נוח בשימוש; קשר עמיד; מחמת מחירו הגבוה מוגבל בשימוש ללבידים רכים בלבד	מז	מז	מז	מז	מז	מז	טר	מ, כ	פורפוראל-רזורצינול	

(1) מ = מים, כ = כוהל, ק = קטונים

(2) שמ = שיחזור ממס, טר = טמפרטורה רגילה (21-27°), טב = טמפרטורה בינונית (65-93°), טג = טמפרטורה גבוהה (135-155°)

(3) מז = מצויין, ט = טוב, טל = טוב למדי, ב = בינוני, ח = חלש

במיתולוגיה ובפולקלור. הדב' הוא אחד הצמחים המאגיים בפולקלור האירופי. ביוון העתיקה היה קשור בפולחן אפולון באיפסוס (שם-העיר עצמו נגזר משמו של הדב' ביוונית). ורגיליוס מְשווה לדב' את „ענף-הזהב“ במקדש-דיאנה שבנמי, ויש שויהו את „ענף-הזהב“ שאנאס קטפו מן האלון שבשער העולם התחתון עם הדב' (אנאִיס ו', 136, ופירושו של סרוויוס). אולם מקום מיוחד תפס הדב' באמונת הקלטים. בטקס מיוחד מלווה קרבנות, ביניהם גם קרבן-אדם, ותפילות לפוריות — היו הדוראידים (ע"ע) כותרים את דבֿ-האלון ביום ראש-השנה שלהם במגל של זהב וקולטים אותו בסודר (פליניוס, Hist. nat. XVI, 44). שיירי טקס זה נשמרו עד ימינו בחגיגות-עם, הקשורות בימי תקופת-החמה בחורף ובקיץ, בארצות קלטיות וסקאנדינאויות. באנגליה עדיין נפוץ המנהג לחלות בבתים בחג-המולד ענף של דב'; מותר לגבר לנשק כל אשה או נערה הנתפסת תחת ענף זה. במיתולוגיה הנורדית היתה נפשו של אל-האור באלדר צרורה בדב', והוא עצמו נהרג במכה של ענף-הדב' במזימת אל-האש לוקי. באדָה (ע"ע) נחשב הדב' לצמח מסתורי ומקודש, המעניק חיים ופוריות, הגנה מאַרס ורעל.

אמונות עממיות נפוצות באירופה מייחסות לדבֿ-האלון סגולות מאגיות שונות. הוא משמש תרופה נגד האפילפסיה ואמצעי שמירה מפני כישוף ועקרונות, רעל ודליקות. סגולת השמירה מפני אש קשורה, כנראה, באמונה שמוצא הדב' — מברק. מחפשי זהב ואוצרות בכל התקופות השתמשו בענפי דב', אולי בשל הצבע הזהוב של הדב' הנובל. יש מפרשים את טקסי-הדב' הנפוצים כשיירי המנהג לסרס את המלך הזקן עם בחירת ממלא-מקומו. מן המחקר האנתרופולוגי מסתבר, שהדב' היה סמל קדום בפולחן השמש והאור באירופה. — גם באמריקה ובאסיה (בין האינו ביאפאן, וכן בקאמבודיה) מצויים מנהגים הקשורים בדב'.

J. G. Frazer, *Balder the Beautiful*, II, 279, 1908; id., *The Golden Bough*, XI, 278–303, 315–320, 1925; K. v. Tu-
beuf, *Die Mistel*, 1923; St. Thompson, *Mistletoe* (Motif-
Index of Folk-Literature), 1935–6.

א. גל

דְבֿר, מחלה מידבקת חריפה של נברנים ובני-אדם, הנגרמת על-ידי הידק ספציפי והעלולה להופיע בתנאים מסויימים בצורת מגפות המוניות קשות, שהתמותה בהן גבוהה.

הגורם — הוא המתג *Pasteurella pestis*, שנתגלה ע"י הצרפתי א. ירסן (A. Yersin), וללא קשר אתו — על-ידי היאפאני ס. קיטאסאטו (S. Kitasato) ב-1894. *P. pestis* הוא הידק קטן, שארכו עד 1.5μ , והוא מאופיין על-ידי שני איזורים קטבים הקולטים חמרי-צבע יותר מאשר האיזור האמצעי, ולפיכך הם אף נראים פהים הרבה ממנו בתכשירים בקטריולוגיים מצובעים. החידק מתפתח יפה על קרקע-מזון פשוטים הן בנוכחות המצן והן בהעדרו. אחרי גידול במשך תקופה ארוכה עלול הוא להפסיד את צורתו הטיפוסית וללבוש צורות מורפולוגיות רבי-גזניות (צירור 1). בטבע מת-קיים החידק בחולדות-הבית ובנברני-בר שונים. הוא רגיש לחום (נהרס בחימום ל-55) ולקרני-השמש, אבל מתקיים במשך 5 שבועות בצואה של פרעושים, ובמשך 100 יום בדמם המרקיב של חיות שמתו מדב'. הדב' מועבר מנברן

בזמן האחרון נודעת חשיבות מיוחדת לדבֿק למתכות, המאפשר להדביק זה על גבי זה פחי-מתכת דקים וליצור בדרך זו גם מתכות קלות, כגון אלומיניום, מבנים בעלי חוזק רב למרות מיעוט משקלם. מבנים כאלה משמשים היום הרבה במטוסים. מיני-דבֿק טובים למתכות הם חמרים פלאסטיים מטיפוס-אפוכטי (חולדות חיבור של אפיכלורהידרין עם פוליפנולים) מרובי קבוצות-הידרופסיל, וכן תערובות של שרפי פוליוויניל-פורמאל ופנול-פורמאלדהיד (ראה לעיל). חמרים אלה דורשים לשימושם טמפרטורות של $140-150^{\circ}$. משום שימושם הטכני הרב נעשתה הפקת חמרי-הדבֿק ענף חשוב של התעשייה הכימית. בסוף שנות ה-40 הגיעה התפוקה השנתית באה"ב בלבד ל-75,000 טון דבֿק מן החי, כ-100,000 טון דבֿק צמחי וכ-75,000 טון דבֿק סינתטי.

J. Alexander, *Glues and Gelatines*, 1923; P. J. Smith, *Glues and Gelatines*, 1929, id., *Synthetic Adhesives*, 1943; O. Geringross - E. Goebel, *Chemie und Technologie der Leim- u. Gelatine-Fabrikation*, 1933; K. Micksch, *Kitte u. Klebstoffe*, 1939, T. D. Perry, *Modern Wood Adhesives*, 1944; J. Delmonte, *The Technology of Adhesives*, 1947; W. J. Murphy (ed.), *Modern Chemical Processes*, I, 1950; *Animal Glue in Industry* (Amer. Natl. Assoc. Glue Mfrs.), 1951; N. A. de Bruyne, *Fundamentals of Adhesion* (Research VI, 362), 1953, id., *Science and Technology of Metal Adhesives* (Science News 41, 49), 1956.

ד. אט.

דְבֿקוֹן (Viscum), סוג של צמחים ממשפחת הֶרְנוֹגִיִים (ע"ע); כולל 65 מינים. שכולם אפיפיטים (ע"ע) טפילי-שורש, צמחים רבי-שנתיים המסתעפים באופן דיכוֹ-טומי, דו-ביתיים ובעלי עלים נגדיים. בא"י נפוץ דבֿ-הזית (*V. cruciatum*) — שיח ירוק-עד, הנטפל לענפיהם ולבדיהם של הזית, השקד, העוזר, האשוח, הרוביניה, ועוד. עליו בשרניים, פרחיו ירוקים. הפרי עשוי בצורת ענבה, המכילה 1–3 זרעים מחוסרי-קליפה. הפצת הפירות נעשית על-ידי ציפורים, האוכלות את ציפת-הפרי ומפרישות את הזרעים.

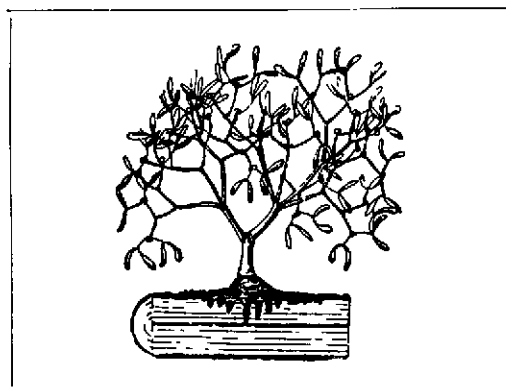

דבֿקוֹן הנדל על עץ ויונק מן הסוגים של ענף

הזרעים נובטים בנקל על-גבי ענפים (ואף על אבנים או כל קרקעית דוממת אחרת). בלי שהיו נזקקים לתוספת מים מבחוץ. הנבט שולח את שרשו אל תוך קליפת הענף של הפונדקאי עד לצינורות העצה; כאן הוא מסתעף ומפתח מערכת שלמה של שרשים, המספקים לו מים ומוזן מינרלי על חשבון הפונדקאי; את הפוטוסינתזה הוא מבצע כצמח אוטוטרופי. הענף שעליו יושב הטפיל וגם הענפים שמעליו, מקפחים את עליהם ומתייבשים; כך גורם הדב' הירוק נזקים גדולים בכרמי-זיתים.

מ. ז.

הגדול נפתח כעין מורסה ופולט את מוגלתו החוצה, והחולה מחלים בהדרגה. התמותה בדב' הברזנזי היא גבוהה — בממוצע 30%—35%, אלא שהיא תלויה במידה רבה ברמת-החיים ובמצב הסאניטארי: כך, למשל, היתה התמותה במגפה בהונגריקונג ב-1894 (ר' להלן, עמ' 875) כ-93% בין סינים, 77% בין הודים, 60% בין יאפאנים, ורק 18% בין אירופים. המחלימים מן המחלה נמצאים מחוסנים חיסון מוחלט. צורה זו של המחלה היא הנגרמת ע"י עקיצת פרעוש מזוהם או ע"י חדירת החידק לגוף דרך פצע-בעור. — במקרים אחרים מתפשט החידק עם מחזורי-הדם בגוף כולו, וגורם לדלקת-ריאה מדממת חריפה, שהתמותה בה קרובה ל-100%. צורה זו של המחלה נגרמת ע"י זיהום דרכי-הנשימה בטיפות-רוק הבאות מאדם חולה, אולם גם במקרה זה הנברנים והפרעושים הניזונים מהם הם המקור הראשון של החידקים.

יש, לפחות, 3 טיפוסים של חידק-הדב', הנבדלים זה מזה בסגולותיהם הכימיות (כאשר התססת גליצרין ויצירת תומצת חנקית), ולכל אחד מהם תפוצה גאוגראפית משלו. נוסף על כך יש הברלים בארסיות בין גזעים שונים בכל הטיפוסיים — החל מהעדר ארסיות לגבי האדם וחיות-המעבדה וכלה בקטלנות ודאית לחיות-המעבדה. לאבחנה בין הגזעים השונים יש חשיבות מכרעת בהכנת זרק נגד דב' (ר' להלן, עמ' 870/1).

האפידמיולוגיה של הדב' עומדת על 3 גורמים: (1) נברני-בית; (2) נברני-בר; (3) פרעושים. חולדות-הבית (*Rattus norvegicus*) והעכבר (*Mus musculus*) התקשרו באדם (שלא מדעתו) ובמגוריו לצרכי-מזון, הגיעו בעזרת האדם לידי תפוצה גאוגראפית עצומה, והסתגלו לכל האקלימים הנסבלים ע"י האדם. החולדה מתעברת ע"י כל אמצעי התחבורה של האדם: אניות, רכבות, עגלות סעונות בר; אך היא מצטיינת גם בכושר-גידדה עצמי. תכונה זו, וכן יכלתה לספס על עצים ולשחות עלפני גהרות ומי-ביוב, לכרסם ולנגוס בעץ ואפילו במתכת, מזונה המגוון ביותר ואי-בררנותה לגבי אוכליך, וביחוד פריינה העצום — כל אלה עשוה לאחד המנצחים הגדולים במלחמת-היקום. חולדת-הבית כבר היתה נפוצה בארצות הים התיכון ובאירופה בימי-קדם, ואילו החולדה הנודדת לא הגיעה לאירופה מאסיה אלא במאה ה-18, אך מאז התפשטה במהירות עצומה וירשה את מקומה של קודמתה. לפיכך יש לראות את חולדת-הבית כאחראית למגפות-הדב' ההיסטוריות הגדולות במערב-אירופה (עד המאה ה-19) ואת החולדה הנודדת יחד עם חולדת-הבית — לאלו של אסיה (וע"ע חולדה). — מנברני-הבר נמצאת המרמוטה הסיבירית (*Marmota babak*) שבמונגוליה החיצונית נגועה לפעמים בחידק-דב', ויש שהיא מתה ממחלת-הדב'. ציידים ותיירים בערבות אסיה המרכזית נוגעו ומתו אחרי מגע בחיות אלו. ברזסיה הדרומית-מזרחית נדבקים בדב' בתנאי-הטבע כמה מיני סנאי-תקרקע מן הסוג *Citellus*. שלשלת ההדבקות בין נברני-בר אלה נמשכת ללא הפסק, בלי פגיעה באדם או עם מקרים בודדים של הדבקות. זהו דב' האיזורים הלא-גנוש בים, שהוא ספנה-בכוח לאדם, מאחר שגם הוא עלול לגרום בתנאים מסויימים למגפות-דב' טיפוסיות. מוקדים מקומיים של זיהום אנדמי של נברני-בר בחידק-דב' נמצאו גם בהודו, כורדיסטאן, אפריקה המרכזית, המערבית והדרומית, אמריקה הצפונית והדרומית. יש יסוד

לנברן ומנברן לבני-אדם ע"י עקיצת-פרעושים. עובדת-יסוד זו נתגלתה ע"י היאפאני אוגטה (*Ogata*) ב-1897 הוכחה בהוכחות מכריעות ע"י הצרפתי פ. ל. סימון (*Simond*) ב-1898, והיא המסבירה את קיומו המתמיד של החידק בנברנים, וביחוד בחולדות, ואת כל האפידמיולוגיה של הדב', ובכללה את התהוות המגפות בבני-אדם.

תגליתם של אוגטה וסימון לא זכתה תחילה לתשומת-לב. הוועדה ההודית הראשונה לחקירת הדב' ב-1901 דחתה לחלוטין את הרעיון של



ציור 1.
חידק-דבר (*Pasteurella pestis*)
1 כמנגלה סאבעובעתי-דבר
(*bubo*); 2 בתרכית

ההדבקה על-ידי פרעושים ושל הסונקציה של החולדה בהפצת המחלה — וזה למרות מה שהילידים בסין ובמוקדים אחרים ידעו מזמן. שלפני כל מגפת-דב' ניכרת תמותה רבה של חולדות; בספרות החודית העתיקה מודגש, שכדאי לבני-אדם לנטוש את מקום-מושבם כשמתות בו חולדות בהמונים. רק ב-1905 אישרה ועדת-מחקר הודית

שניה את מימצאיו של סימון, ומאז נפתרה חידת מגפות-הדב' על רקע הכרת הפיסיולוגיה של מיני הפרעושים הגורמים האקולוגיים הפועלים בחיי החולדות (ובמידה מצומצמת הרבה יותר — גם בחיי העכברים).

ככל מגפת-דב' בין בני-אדם יש מקרים בודדים קלים מעוטי-סימנים, אולם רוב המקרים הם קשים. תקופת-הדגירה היא 2—8 ימים. מבחינה קלינית מוגדרים 2 טיפוסים של דב': (1) דב' בוזנזי; (2) דב' של זיהום-הדם או דב' הריאות. — אלא שהגבול בין השניים מיטשטש לפעמים. בשני המקרים יש דלקת של הריקמה הלימפית, שסימנה החיצון הבולט — התנפחות בלוטת-לימפה מודלקת, באיזור החלציים, בית-השחי או הצוואר, עד להתהוות בובון (*bubo*) כהה, המגיע לגודל של ביצה ואף יותר מזה (ציור 2); זהו, כנראה, ה"עפל" הנזכר במקרא (שמ"א ה-1) בקשר למגפת הפלשתים. התופעה מלווה חום גבוה, כאב-ראש ומיחושים כלליים, ליקויי-הפרה, ולפעמים גם התהוות שפכים-תת-עוריים. מצב זה נמשך כ-5 ימים או יותר ועלול להסתיים בתמוטה כללית ובמוות. במקרים אחרים החום יורד לאיטו, העפול



ציור 2.
אנעבועתי-דבר (*bubo*) מבלוטת-הלימפה הצוואריות

שהמקדים באסיה המרכזית ובאפריקה המרכזית הם קדמונים, ואילו שאר המקדים לא התהוו, כנראה, אלא לפני זמן קצר — אגב התפשטות הפאנורמה האחרונה של הרב' בתחילת המאה ה-20 (ר' להלן, עמ' 875/6).

מסתבר, שהמצב האפידמי לגבי הרב' בין נברניבר אינו סטאטי, ושהוא עלול לאפשר התפשטות ההדבקה. 200 מיני נברניבר, שנמצאו עד עתה בגוועי דב' בטבע, טעונים בדיקה מכמה בחינות לגבי יכלתם להיות גורמים למגפת-רב'. בכל מקרה יש לברר לחד, באיזו מידה עלול מין נברניבר-גווע בטבע להדביק מינים אחרים או להדביק חולדות ובני-אדם. מינים שונים נבדלים זה מזה במידת רגישותם להדבקה ובכשרם לשמש מאכסנים לחידק במשך זמן רב ועיי"כ לתת לפרעושים הזדמנות ממושכת להידבק. יש נברנים המקיימים את החידק בגופם במשך שנת-החורף בלי לחלות, ואין המהלה מתגלית בהם אלא אח"כ. מכאן ההסבר לתופעה, שמקרים של דב' מופיעים בבני-אדם ברוסיה האסייתית בעונה שבה המר-מוטה קמה משנת-החורף שלה. חשיבות רבה נודעת לאורח-החיים של הנברני. למידת פריזו ולעונת-הלידות. גורמים אלה קובעים, באיזו מידה עלול הוא לבוא במגע — באמצעות פרעושים — עם בני-אדם, וכן עם חולדות או עם נברני-בר אחרים, שהם בתי-ים-למחצה ובאים במגע עם בני-אדם או עם חולדות, — לשון אחרת: באיזו מידה עלול הוא לעורר מגפת-רב' בעקפיין.

אין הרב' מתפשט בין הנברנים, ובכללם החולדות, עיי' מגע ישיר אלא רק בעקיצות פרעושים, המעבירים את החידק מחולדה חולה לחולדה בריאה. הפרעושים (ע"ע), שמהם ידועים כ-1400 מינים, הם טפילים של בע"ח בעלי דירה קבועה מוגנת ומחוממת, כגון החולדה — והאדם (בניגוד לאיילים, למשל, המבלים כל זמנם בחורף). פרעושים מבוגרים אינם ניזונים אלא מדם יונקים וציפורים, הם מידבקים בדב' כשהם עוקצים בע"ח ומוצצים 0.5 מ"מ מדמו, שיש בו ריכוז מספיק של חידקי-דב'. באדם החולה — ואפילו במקרים הקשים — אין ריכוז החידקים בורס-הדם מגיע בדרך-כלל לשיעור הנדרש להדבקה הפרעוש. לפיכך האדם החולה עצמו — פרט למקרים של דלקת-ריאות מחמת דב' — אינו משמש עפ"ר מקור ישיר להפצת המגפה, והמלחמה נגד הרב' על-ידי בידודם של החולים בלבד נירונה לכשלון. — החידקים הנבלעים ע"י הפרעוש מגיעים עם הדם לקיבתו. לא כל מיני-הפרעושים נחים במידה שווה להתפתחות חידקי-הרב' בתוך קיבותיהם. קשר הדוק ביותר קיים היה באירופה בין מגפות-הרב' ובין הפרעוש *Nosopsyllus fasciatus*, ובאסיה — בין הרב' ובין המין *Xenopsylla cheopis*. יעילותם של מינים שונים להעברת הרב' מותנית ברגישותם, נפיצותם, מספרם בטבע, אורח-חיהם (הקובע את מגעם עם האדם), השפעה רבה יש לתנאים הטאטורולוגיים, ביחוד לחום ולרט-יות היחסית. בטמפרטורה שלמעלה מ-30° אין החידקים מתפתחים יפה אפילו בפרעושים רגישים, ואילו הטמפרטורה הנוחה להם ביותר היא 20° בערך. לפיכך מגיעות מגפות-הרב' לשיאן בארצות טרופיות (הודו) בתדשי-החורף, ואילו באירופה — בתדשי-הקיץ; אולם אין הרב' נעלם לגמרי גם בעונת-הפינייים.

החידקים מתרבים בקיבת הפרעוש עד שהם ממלאים את כל חללה, מתפשטים ממנה אל תוך הקיבה הקדמית (הצינור להנחה, שהמקדים באסיה המרכזית ובאפריקה המרכזית הם קדמונים, ואילו שאר המקדים לא התהוו, כנראה, אלא לפני זמן קצר — אגב התפשטות הפאנורמה האחרונה של הרב' בתחילת המאה ה-20 (ר' להלן, עמ' 875/6).

החידקים מתרבים בקיבת הפרעוש עד שהם ממלאים את כל חללה, מתפשטים ממנה אל תוך הקיבה הקדמית (הצינור להנחה, שהמקדים באסיה המרכזית ובאפריקה המרכזית הם קדמונים, ואילו שאר המקדים לא התהוו, כנראה, אלא לפני זמן קצר — אגב התפשטות הפאנורמה האחרונה של הרב' בתחילת המאה ה-20 (ר' להלן, עמ' 875/6).

החידקים מתרבים בקיבת הפרעוש עד שהם ממלאים את כל חללה, מתפשטים ממנה אל תוך הקיבה הקדמית (הצינור להנחה, שהמקדים באסיה המרכזית ובאפריקה המרכזית הם קדמונים, ואילו שאר המקדים לא התהוו, כנראה, אלא לפני זמן קצר — אגב התפשטות הפאנורמה האחרונה של הרב' בתחילת המאה ה-20 (ר' להלן, עמ' 875/6).

החידקים מתרבים בקיבת הפרעוש עד שהם ממלאים את כל חללה, מתפשטים ממנה אל תוך הקיבה הקדמית (הצינור להנחה, שהמקדים באסיה המרכזית ובאפריקה המרכזית הם קדמונים, ואילו שאר המקדים לא התהוו, כנראה, אלא לפני זמן קצר — אגב התפשטות הפאנורמה האחרונה של הרב' בתחילת המאה ה-20 (ר' להלן, עמ' 875/6).

החידקים מתרבים בקיבת הפרעוש עד שהם ממלאים את כל חללה, מתפשטים ממנה אל תוך הקיבה הקדמית (הצינור להנחה, שהמקדים באסיה המרכזית ובאפריקה המרכזית הם קדמונים, ואילו שאר המקדים לא התהוו, כנראה, אלא לפני זמן קצר — אגב התפשטות הפאנורמה האחרונה של הרב' בתחילת המאה ה-20 (ר' להלן, עמ' 875/6).

החידקים מתרבים בקיבת הפרעוש עד שהם ממלאים את כל חללה, מתפשטים ממנה אל תוך הקיבה הקדמית (הצינור להנחה, שהמקדים באסיה המרכזית ובאפריקה המרכזית הם קדמונים, ואילו שאר המקדים לא התהוו, כנראה, אלא לפני זמן קצר — אגב התפשטות הפאנורמה האחרונה של הרב' בתחילת המאה ה-20 (ר' להלן, עמ' 875/6).

הפכה לפאנדרמיה ופגעה בכל ארצות האימפריה הרומית. דרך סוריה ואסיה הקטנה הגיעה המגפה ב-542 לקושטא, ומשם התפשטה על-פני אירופה היס-תיכונית, ואף צפונה יותר (צרפת). היא נמשכה (בהפסקות) כ-2 דורות, ולפי אומדן נספו בה כ-100 מיליון נפש, נ. א. מחצית האוכלוסייה של איזור היס-תיכון: „ערים התרוקנו מתושביהן, הארץ היתה שממה, ומשכנות האדם הפכו לנזות חיות-בר“. מגפה זו עירערה את יסודות המבנה החברתי והתרבותי של עולם היס-תיכון, מורשת התקופה העתיקה הקלאסית. מההלכה של מגפה זו אפשר ללמוד על מהלך המגפות ההיסטוריות הגדולות בכלל. הדב' מתקדם ומתפשט דרך עורקיה-מסחר ביבשה ובים (ביחוד בעקבות המסחר בחיטה ואורז), מגיע לנמלים יחד עם אניות-המסחר, ומתפשט פנימה עד למקומות המיושבים הנידחים ביותר. הדב' לא פג מארצות היס-תיכון ביה'ב: ב-690, ושוב במאה ה-10, נפקדה רומא. הדב' בתוניס ב-1270 עשה שמת בצבא נוסעיה-הצלב וגרם למותו של מנהיג המסע, לואי IX (הקדוש) מלך צרפת.

ה„מוות השחור“, שהתפשט על פני אירופה כולה במאה ה-14, מוצאו היה מאסיה המרכזית, שבה הופיע בשנות ה-30 של המאה ה-14. הוא הובא בדרכי-המסחר של הסוחרים הג'נ'ו-ביים אל המושבות הג'נ'ובוניות בקרים, שנמליה נפגעו קשה ב-1346. מקרים עברה המגפה באניות לנמלי איטליה, ומאר-צות היס-תיכון—לכל יבשת אירופה ולאנגליה (ר' מפה, עמ' 873/4). לפי אומדן זהיר ביותר מתו בשנים 1348-1351, באירופה המערבית 25 מיליון איש, נ. א. רבע האוכלוסייה; באנגליה הושמדו $\frac{1}{2}$ — $\frac{3}{5}$ האוכלוסייה. מגפה זו השפיעה במידת-מה על מבנה החברה האירופית, קירבה את קץ המשטר הפאודאלי, ויש לה חלק בהכשרת הקרקע למפנה החברתי והתרבותי של תקופת הרנסאנס. מחמת התמותה העצומה וצימצום מספר הידיים העובדות בחקלאות יכלו השרידים בפעם הראשונה לעמור על המקח ולדרוש העלאת שכרם ולהשיג שיפור בתנאי-חיייהם. מצב-רוח של יאוש שרר באירופה בעקבות המגפה. רוחו הרגשה של חטא ופחד ונטיה לסגפנות ופרי-שות: האסון נחשב לעונש מן השמים על תעוועי-תבל. להקות של חוורים-בתשובה, שעסקו בהלקאה עצמית, נודו מעיר לעיר, הטיפו מיסרי, הסיתו את ההמון ביהודים (ר' להלן, עמ' 874/5) וגרמו למהומות ולפרעות. המגפה דעכה מעצמה, ללא פעולה מצד האדם, שהיה חסרי-אונים כלפיה משום חוסר-ידיעה מוחלט בגורמיה. הדב' לא פג מאירופה חזר והתפרץ מוזמן לזמן בצורת מגפות קשות. שנות-דב' באירופה המר-כזית היו 1449, 1460/63, 1473, 1482/83. במחצית השנייה של המאה ה-16 נפגעו ביחוד איטליה, ספרד וארצות-השפלה. המגפה במילאנו ב-1630 הרסה את האוכלוסייה מבחינה כלכלית ומוסרית והפחיתה את מספרה מ- $\frac{1}{4}$ מיליון ל-60,000. מסע גדול ערך הדב' שוב בשנות 1675-1684. המגפה הת-פרצה בצפון-אפריקה, הקיפה את המזרח הקרוב והתיכון, והתפשטה דרך תורפיה על-פני פולין, הונגאריה, אוסטריה וגרמניה. במאלטה הקטנה היו ב-1675 11,000 מקרי-מוות, בווינה ב-1679 — כ-60,000, וכמספר הזה בפראג ב-1681. במגפה בלונדון ב-1664 מתו 70,000 איש מתוך אוכלוסייה של 450,000. ויניציאה יצרה את מוסד הקרנטינה (בידוד בני-אדם הבאים ממקומות מנוגעים לארבעים יום) לשם הגנה — לא יעילה ביותר במקרה זה — נגד הדב'. במאה ה-18 נעשה הדב' נדיר באירופה, אבל לא נעלם לגמרי. ב-1720 הובא הדב' למארכי

מגזעים לא-ארכיים, שהם מסוגלים לעורר חיסון גם נגד גזעים ארכיים (ר' לעיל, עמ' 868).

דרך יעילה יותר למניעת הדב' היא המלחמה נגד גורמי וחסיתם דרכי-הפצתו: ביעור חולדות בזמן מגפה, וביחוד גם בשנים כתיקונן, — ע"י פתיונים מורעלים, השמדת קנים, שיפור בניית הבתים; ביעור פרעושים ע"י שימוש באינסק-טיצידיים (ע"ע), כגון ד. ד. ט. (ע"ע) וגמכסן (ע"ע) וריסוס הבתים בחמרים אלה; שמירה קפדנית מפני פלישת חולדות מאניות המגיעות לנמלים מארצות המנוגעות בדב' — סידורים טכניים למניעת עלייתן וירידתן של החולדות בחבלים ושר-שראות, וכד'; השמדת חולדות בתוך האניות — ע"י שימוש באדים מרעילים ושיטות אחרות; במקומות אנדמיים — סקר שנתי של חולדות ופרעושים ובדיקות באקטריולוגיות ופא-תולוגיות של חולדות לשם קביעה מוקדמת של סימני התפרצות מגפה.

הדב' בתולדות האדם. הדב' היה גורם חשוב בהיסטוריה, ביחוד מבחינת הועזועים החברתיים שנגרמו באיזורים מסויימים ע"י ירידה עצומה באוכלוסייה בעקבות מגפות גדולות. מעריכים, ששתי המגפות האירופיות הגדור-לות — במאה ה-6 ובמאה ה-14 (ר' להלן) — השמידו כל אחת מ- $\frac{1}{4}$ עד $\frac{1}{2}$ של כל האוכלוסייה האירופית בשעתן. תולדות הדב' מדגימות את חשיבותם של גורמים ביולוגיים חיצוניים בהיסטוריה.

„דָּבֵר“ נזכר הרבה במקרא: בתורה — במכות מצרים (שם' ה, ג; ט, ג, טו) ובתוכחה (ויק' כו, כה); בסיפורי נביאים ראשונים (שם"ב כד, יג—טו, וכן דה"א כא, יד); הרבה מאד באזהרות ואיומים של הנביאים האחרונים. ביחוד של נביאי החורבן (בירמ' כו, כע, ביחז' כ-15 פעמים), ועפ"ר בקשר עם „חרב“ ו„רעב“; וכן בתה' (עח, נ; זא, ג, ו). אולם ספק היא, אם המונח מכוון למחלה המכונה היום בשם זה, וקרוב יותר שאין הוא אלא שם כולל לתחלואה מגפתית. לעומת זה מסתבר, שמגפת ערי הפלשתים (שמר"א ה-1) היתה הדב', על כך מעידים התמותה הגדולה, העפ"ר לים" — שהם, כנראה, בזבונים (ר' לעיל, עמ' 867), וביחוד הרמזים הברורים לקשר בין ה„עפולים“ וה„עכברים“; הלשון המקראית אינה מדקדקת במיון הנברנים, ומתקבל על הדעת ש„עכברים“ אלה אינם אלא חולדות. בניגוד לדעתם של חוקרים שטענו שחולדת-הבית לא הגיעה לחופי היס-תיכון לפני המאה ה-12 לסה"נ, נמצאו פסלים רומיים של חולדות מן המאה ה-1 לסה"נ, ובא"י עצמה נמצאו שלדי חולדות מתקופת-האבן הקדומה והחדשה. אם זיהוי מגפת-הפלשתים עם הדב' נכון הוא — הרי זה התיאור הראשון של המגפה בספרות-העולמית.

אין הוכחה ברורה לכך, שהמגפה האתונאית הגדולה בראשית המלחמה הפלופונסית, שתוארה על-ידי תוקידידס, היתה דב'. התיאור הודאי הראשון של הדב' בספרות הרפואית העתיקה ניתן ע"י רופוס מאַפְסוֹס בתחילת המאה ה-2 לסה"נ; הוא מתאר את אבעבועות-הדב' ואת מהלך התפתחות המחלה, וכן הוא מביא את דברי הרופא דיניסיס מן המאה ה-3 לסה"נ בקשר לתיאורי המגפה בלוב, מצרים וסוריה. יש רמזים על מגפות-דב' נוספות, קטנות וגדולות, במצרים מן המאה ה-4 לסה"נ עד המאה ה-1 לסה"נ. ידיעות היסטוריות מהימנות יש בידינו על המגפה האיזומה במאה ה-6, שהתחילה במצרים התחתונה בסוף מלכות יוסיטיאנוס,

הגדולה של 1664: אבל לאמיתו של דבר הוא מבוסס על ידיעות שקלט המחבר על מהלך המגפה שפרצה בימיו (1720) במארסי (ר' לעיל). תיאור מפורט של הדב' במי לאנו ב1630 ניתן על-ידי מאנצוני ברומאן „המאורשים“ (1840).

ה„מוות השחור“ ויהדות אירופה. המגפה הגדולה במאה ה14 גרמה לאחד הפרקים הטראגיים ביותר בתולדות ישראל. בין ההמונים התפשטה — או הופצה — השמועה, שהיהודים תכננו את הפצת הדב' ע"י הרעלת מקורות-המים. כדי להשמיד את העולם הנוצרי. כשהגיעה המגפה לשיון (Chillon) שבסאווייה (היום שוויץ), נאסרו יהודים, ואחד מהם „הודה“ לאחר עינויים, שקבוצת יהודים בדרום-צרפת הרכיבו רעל בצורת אבקה מלכות נוצרים, עכבישים, צפר-דעים, לטאות, כשר-אדם ו„לחם-הקודש“, ובאבקה זו ויהמו את בארות הנוצרים ע"י שליחים מיוחדים, וגרמו למגפה. האשמה זו חזרה בערי שוויץ ובחבל-הרינוס ועברה בכל גרמניה, לפעמים יחד עם עלילת-דם. בציריך נשרפו כמה יהודים, ויתרם גורשו. באוגסבורג, וירצבורג ובכל ערי באוואריה נערכו פרעות ביהודים. בפריבורג נהרגה כל העדה. פרט ל12 עשירים שניצלו לזמן-מה הודות לממונם. בשפיאן נהרגו חלק מחברי הקהילה, חלק מהם בחרו בהת-אבדות וחלק הצילו את עצמם על-ידי שמד. ראש עיריית שטראסבורג, שסירב להאמין שהיהודים הפיצו את הדב', הודח, ויותר מ2,000 יהודים הוצאו להורג כשרפה על אי ברינוס סמוך לעיר. בוורמס נשרפו 400 יהודים. קהילת פראנקפורט נספתה בלהבות שכונתה, שהיהודים עצמם הציתוה, ויחד אתה נשרף חלק מהעיר. במאינץ אירגנו היהודים הגנה עצמית, הרגו 200 איש ממתקיפיהם, וכשלא יכלו עוד להוסיף להתזקק מעמד — שרפו את עצמם יחד עם רכושם; מוסרים על 6,000 נשרפים ב22 באוגוסט 1349 (שירו



L'habit des Medecins, et autres personnes qui visivent les Pestiferes, Il est de marroquin de leuant, le masque a les yeux de cristal, et un long nez, rempli de parfume

ציור 3. תלבושת של רופאי-הדבר במאה ה17

באניה שהגיעה מסוריה. הוא הת-פשט על-פני-דרום-צרפת ב1720 — 1722 והפיל בערי הנמל מארסי וטר לון בלבד כ50,000 חללים.

על סמך הרושם, שבני-אדם „נדב' קים“ בדב' על-ידי „הפרשה“ (8, ד). רוח רעה) היוצאת מן החולים והמי תים, המציאו רד' פאים צרפתיים במאה ה17 „תל-בושת-דבר“ מיו-חדת לצרכי טיפוי-ליהם בחולי-דב':

מעין מעיל-עור העוטף את כל הגוף ואת הפנים, ובו סדקים אטומים בזכוכית בשביל העיניים וחרטום מלאכותי, שבו מושמים בשמים להנגה על פתחי האף והפה (ציור 3).

הדב' השאיר רושם עמוק בספרות ובאמנות באירופה. בוקצי' (ע"ע) תיאר את המגפה שפגעה קשה בפירנצה ב1348. ה„דקאמרון“ ערוך בצורת אוסף סיפורים לכידור מפי קבוצת צעירים, שניתקו את עצמם ממגע עם שאר האנושות כדי להימלט מהמגפה. שיקספיר מזכיר את הדב' לעיתים קרובות. דניאל דפו (ע"ע) חיבר את „יומן-הדבר“, שהוא — כב-יכול — רשימת עדר-איה, ששהה בלונדון בשעת המגפה

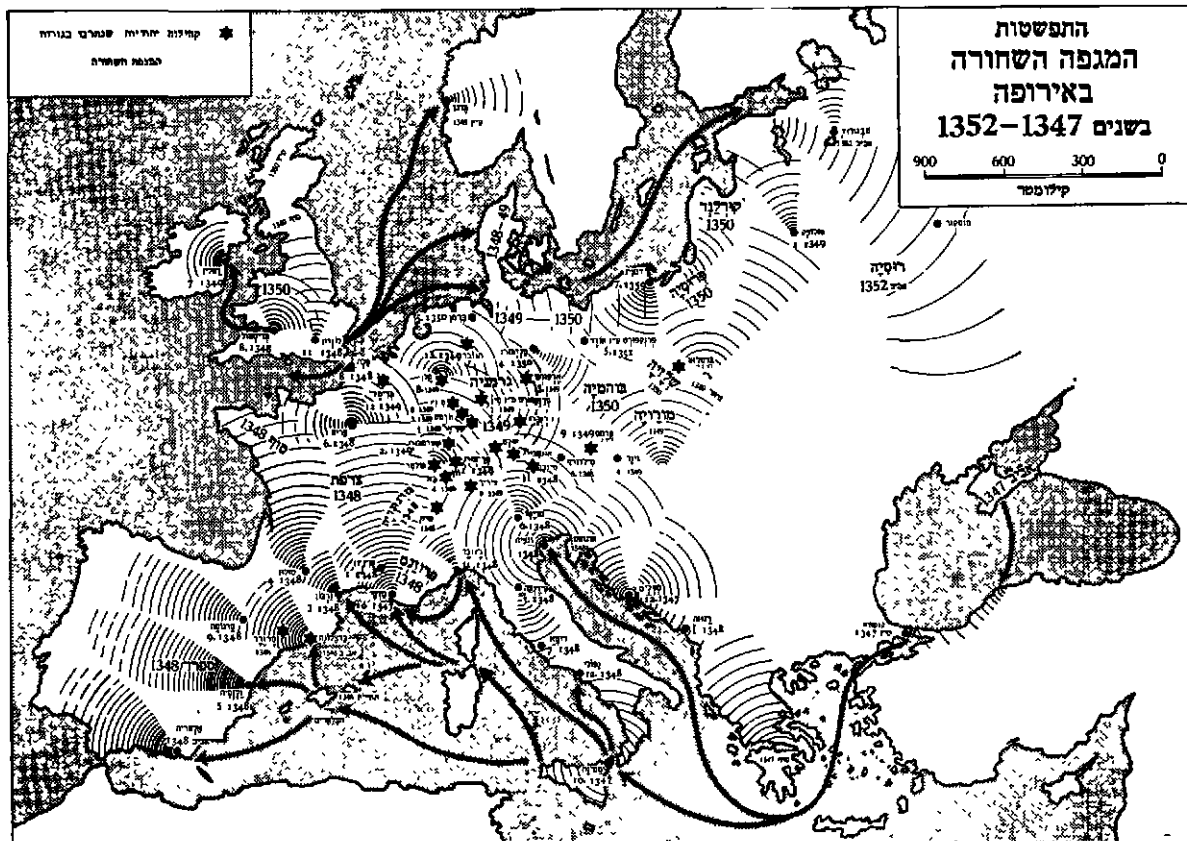

אורז); ב 1899 הגיע לאוסטרליה מצד אחד ולברזיל וארגנטינה מצד שני, ב 1903 — לפרו, ב 1908 — לאַקוואדור, ב 1908 — לַוְנוּוָּאָלָה; קאליפורניה נפקדה ב 1900, אפריקה הדרומית — גם היא ב 1900, בימי מלחמת-הבורים, על-ידי אניה שהביאה מספוא לצבא הבריטי מנמל דרום-אמריקני; מצרים — כבר ב 1899, ואחריה כל נמלי הים התיכון; מקרים בודדים אירעו בנמלי-אירופה הגדולים. עצמת המגפה היתה שונה מאד במקרים שונים; למשל: בצפון-אמריקה היו מ 1900 עד 1941 בסך-הכל כ 5000 מקרים, ואילו הודו נפגעה קשה, והדב' השתרש בה עד שהיה בה לבציה קבועה. אולם גם שם הולך המצב ומשתפר במשך 50 השנים האחרונות, כפי שניכר בבירור מן הסטטיסטיקה של מקרי-מוות מדב' בהודו:

תקופה	מקרי-מוות מדבר	אחוזים מן התמותה הכללית מדבר בתקופת 1898—1948
1908—1898	6,032,693	47.88
1918—1909	4,221,528	33.51
1928—1919	1,702,718	13.52
1938—1929	422,880	3.36
1948—1939	217,970	1.73

ביאווה אירעו בשנות 1910—1923 כ 80,000 מקרי-מוות מדבר.

במקומות שנפגעו קשות במאות 19—20 לא חזרה התחלואה העצומה של המגפות במאות ה 6 וה 14, אבל התמותה בין החולים נשארה גבוהה עד להנהגת הטיפול האנטיבייטי החדש (ר' לעיל, עמ' 870); למשל, בבוליוויה ב 1921 אירעו 642 מקרי-מוות מתוך 1,525 מקרים של דב', וברוב המוקדים האחרים היה אחוז התמותה אף גדול מזה. — מגפות-דב' קטנות הגיעו במפתיע אף לפאריס, שבה אירעו 60 מקרים ב 1921 ו 101 ב 1923. מקרים בודדים עלולים להופיע מפעם לפעם בכל נמל אירופי — למשל, מקרה אחד בֶּבְּלִין ב 1921.

ארץ-ישראל נפגעה בעבר במגפות מחמת קשריה דרך הים היבשה עם ארצות אחרות, וביחוד עם מצרים. צבא נאפוליון שפלש לא"י ב 1799 סבל קשות מדב'. לשם הדברת המגפה השתמש נאפוליון באמצעים החריפים ביותר — עד כדי הריגת החולים — וכל זה ללא הועיל, כי הבנה של ממש באופן התפשטות הדב' לא היתה קיימת בזמנו. התפרצויות קטנות של דב' אירעו בא"י גם בעבר הקרוב. ב 1941 נרשמו בחיפה 10 מקרים, ב 1942/3 ביפו 93 מקרים וב 1945 עוד 38 מקרים. ב 1947 שוב בחיפה 10 מקרים; התמותה בדרך-כלל היתה קרובה ל 50%.

J. F. C. Hecker - A. Hirsch, *Die grossen Volkskrankheiten d. M.A.*, 1865; A. Hirsch *Handb. d. historisch-geograph. Medizin*, I-III, 1881-1886²; F. A. Gasquet, *The Black Death of 1348-1349*, 1893; Plague Res Commission, *Jl. Hyg.*, 1906-1915; G. Stucker, *Geschichte d. Pest*, 1907; P. L. Simond, *La propagation de la Peste*, 1912²; A. W. Bacst - C. J. Martin, *Jl. Hyg. Plague Suppl.*, 1914; R. H. P. Crawford, *Plague and Pestilence in Literature and Art*, 1914; J. Nohl, *Der schwarze Tod*, 1924; B. J. Lloyd, *Plagues: Past, Present and Future*, (Jl. Amer. Med. Ass. 85), 1925; Wu Lien-Teh - J. W. H. Chun - R. Pollitzer - C. Y. Wu, *Plague*, 1936; India Health Survey and Development Committee Report, 1946; F. O. Höning, *Exotische Krankheiten*, 1950; W. P. MacArthur, *Trans. Roy. Soc. Trop. Med. a. Hyg.* 46, 1952; E. Rodenwald, *Die Pest in Venedig, 1575-1577*, 1953; R. Pollitzer, *Plague*, 1953; id., *La Peste*, 1954; L. F. Hurst, *The Conquest of Plague*, 1954.

ש. אר.

של שרניחובסקי „ברוך ממגנצה" מכון למאורע זה). בקלן נהרגו 3,000 יהודים. עד סוף 1349 עברה הכוס על יותר מ 300 קהילות. יהדות גרמניה הובאה עד סף הכליון, ושרידיה חזו בפחד ואימה. התפילה „הסר מעלינו אויב דבר וחרב ורעב ויגוף" לא זכתה להתקבל, כשיצאה מלבו של היהודי בימי-הביניים.

הדבר במאות 19—20. במאה ה 19 היו מגפות-דב' תופעות חוזרות ונשנות באזורים מסויימים בהודו ובמצרים. המגפות במצרים ב 1833 ו 1845 היו ההודמנויות הראשונות לתצפיות מדעיות במהלך הדב' בעולמה של הרפואה החדשה. דב' שבא מאסיה המרכזית חזר ונגע בגבול אירופה, בתחום הוולגה התחתית, ב 1878/79. מגפות-דב' איוזריות נוסות לדעוך גם בלי התערבותו של האדם, לכבוש שטחים חדשים לפני דעיכתן במקום מסויים או בזמן דעיכה זו, וחזרו חלילה, וכן להכות שרשים בצורה אנדמית באוכלוסיות של נברנים שונים (ר' לעיל, עמ' 868/9). מוקד מטפוס זה, שהוא לפעמים רחוק ממשכנות-האדם, עלול להיות מוגבל וכמעט לא מרגש לאדם במשך תקופות ארוכות, אבל לרגל שינויים אקולוגיים ובעקבות הפרעה בשיויי-המשקל הביולוגי עלול הוא לפעמים ליהפך למקור למגפות בצורה פאנדמית. דבר כזה אירע באמצע המאה ה 19 בעקבות מלחמת-אזרחים במחוז יזנאן שבסין. לרגל תנועות צבא ופליטים, שלהם נטשלו — כפי הנראה — חולדות, התפשט הדב' עשה שמות בכמה ערים בדרך התקדמותו, וב 1894 הגיע לקאנטון ולהונג-קונג. דרך הנמלים התפשט הדב' מסין לארצות אחרות, ובסין עצמה — בארצות-המסחר היבשתיות, ויצר כמה מוקדים, שהתלקחו ושכחו לסירוגין, אך לא דעכו לחלוטין עד ימינו, אף שלא הגיעו לממדים העצומים של „המוות השחור" בשעתו. ב 1931 מתו 20,000 איש מדב' במחוזות שן-סי ושי-סי; ב 1946 היו יותר מ 7,000 מקרים בערי-החוף. הקשר בין עורקי-התנועה התפשטות הדב' גם בימינו הודגם יפה בימי מלחמת-העולם II, כשגייסות גדולים יחד עם פועלים-אזרחים התחילו לנצל דרכים עתיקות, שכמעט ויצאו משימוש לפני זמן רב ב 1940/41 הועבר הדב' בדרכים אלו למחוזות צ'ה-קיאנג וקיאנג-סו, שהיו עד אז נקיים ממנו.

באותה התקופה (1942) פרצה מגפה קטנה (כ 100 מקרים) בצ'אנג-טיה שבמחוז הוֶיֶן, וקיים היה חשד חמור שזו היתה תוצאת גיסיו יאפאני — אמנם לא-מוצלח — להפעלת מלחמה ביולוגית.

מגפות מיוחדות במינן פרצו במאנצ'וריה ב 1910 וב 1921. מגפות אלו נבעו ממוקדים שבגברני-בר — ולא בחולדות-בית — במונגוליה החיצונית התפשטו בין בני-אדם ללא השתתפות חולדות ופרעושים. אלה היו מגפות של דלקת-ריאות, עם תמותה קרובה ל 100%, על יסוד העברה ישירה מבן-אדם לבן-אדם דרך הרוק; ב 1910/11 ניספו במאנצ'וריה כ 60,000 איש. במגפות אחרות ידועים מקרי דלקת-ריאות מטיפוס זה רק במקרים בודדים בין המון מקרי הדב'. עוד מגפה אחת מטיפוס זה התרחשה בסין ב 1917/8, ובה מתו 16,000 איש.

המגפה שהגיעה לנמלי-סין ב 1894 והפכה לאנדמית — פגעה משם בכל היבשות כתוצאה מהתפתחות אמצעי-התחבורה החדשים במאה ה 19 (אניות-קיסור ורכבות). מהונג-קונג עבר הדב' ליאפאן, לפיליפינים ולהודו (באניות-מסחר); ב 1896 פקד הדב' את בומבי, שהיתה נקיה ממנו במשך 200 שנה; מהודו עבר למאדאגאסקאר (באניה שהביאה

אובייקטיווי (אפשרות ממשית — כי זו הראשונה היתה אפשרות הגיונית בלבד), צריך משהו נוסף. אולם אין הכרח לבקש משהו נוסף זה במקורות ההכרה העיוניים: אפשר שהוא מצוי במקורות ההכרה המעשיים" (שם, עמ' 20, הערה). יוצא: ידיעתנו — אך לא חשיבתנו — מצומצמת בתוך פעולת עקרונותיה של הכרתנו, שאינם אלא מושגי-חשיבה בלבד, אין תקפם אלא לגבי התופעות. עקרון הסיבתיות, למשל, הוא עקרון-ההכרה, ולכן הוא מוגבל לתופעות. משום כך קיימת האפשרות, שרצוננו, שהוא — מבחינת תופעה — כפוי לסיבתיות, הוא חפשי כדב'. את הנוסף הדרוש כדי לתפוס את האפשרות ההגיונית הזאת כאפשרות ראלית וכדי להאמין בחופש-הרצון — מסביר קאנט ב"ביקורת התבונה המעשית". מרעיון הדב' ניתן סיוע לביסוסה הביקורתי של תורת-המידות ולהנמקת אמונה מוסרית-מטאפיזית: נמצאתי חייב לבטל את הידיעה כדי לפנות מקום לאמונה". מושג-הגבול של הדב' משמש לקאנט הוכחה הזכות לחפש מעבר לגבולות הידיעה את התשובה על השאלות: "מה עלי לעשות?" ו"מה אוכל לקוות?".

הוויכוח על הדב', ב-175 השנים שמונה ב"ביקורת" הראשונה של קאנט עד היום, עבר דרכים ותחנות רבות. בתורתו של קאנט טמונים קשיים עקרוניים: מצד אחד — אפשריות לנו על הדב' מכל בחינה רק מחשבות, שאנו מוצדקים להאמין באמיתותן, אולם אין לנו ידיעה חיובית, מדעית, על הדב'; מצד שני מצויות אצל קאנט מחשבות על הדב', שהן מובעות בצורה שבה הוא מנסח את תורותיו המדעיות; ביהוד דובר קאנט בצורה זו על כך, שהדב' "מפעיל" (affiziert) אותנו ונותן לנו עיי"כ את חומר הכרתנו. אופן-דיבור זה של קאנט גרם לאי-הבנות רבות.

בגישותיהם של הבאים אחרי קאנט אל תורתו על הדב' ניתן להבחין 5 גישות — 3 מהן מבוססות על דעות מטא-פיזיות שונות, 21 על נסיונות לבידור הבעיה: (I) שלילה אידיאליסטית של קיום הדב', ע"י ביטול המושג של הדב' או ע"י שינוי פירושו, בניגוד לעמדתו של קאנט. — החיוב הראליסטי של קיום הדב' משמש יסוד לשני סוגים מנוגדים זה לזה של תורות על הפרת הדב': (II) שלילת יכלתנו להכיר את הדב', תוך הסכמה לדעותיו של קאנט; (III) חיוב האפשרות של הכרת הדב' והקמת שיטה מטא-פיזית ראליסטית, בניגוד לעמדתו של קאנט. — (IV) בירור-רים שיטתיים של השאלה, מה בעצם מביעים המושגים "דב'" ו"תופעה" במסגרת "הפילוסופיה הביקורתית". — (V) חקירות, שעיקר כיוונן הוא היסטורי, כלומר: מתן פירוש מדוייק לתורתו של קאנט על יסוד הטכסטים.

פ. ה. יעקבי (ע"ע: IV) ייסד את השקפת-עולמו הראליסטית על האמונה, כלומר: על הודאות הבלתי-אמצעית והלא-אינטלקטואלית; הוא מצא סתירה בין ראשיתה של "ביקורת התבונה הטהורה" ובין תכנו של ספר זה, וטען, שאין אנו יכולים להיכנס אל השיטה הקאנטית בלא הנחת קיומם של הדב', ועם הנחה זו אין אנו יכולים להשאר בתוך השיטה. הביקורת הזאת נעשתה לנקודת-המוצא להשקפה האידיאליסטית (I). שלמה מימון (ע"ע: I) פירש את הדב' כאידיאל השלמות בהכרת התופעות; בהגדרה זו כבר מונח הגרעין למשנתו של הרמאן כהן. עקצה של ביקורת מימון מכונן נגד הדעה, שההכרה חייבת להצטיק את הדברים שיש להם קיום מחוצה לה — דעה שהיתה

דבר כשהוא לעצמו (Ding an sich), מונח ממוחזק מטאפיזיקה של ההכרה: הדבר לא כשם שאנו תופסים אותו, אלא כשם שהוא קיים לעצמו, ללא תלות בהכרתנו. למונח זה, המשמש בלשון יחיד ובלשון רבים, נודעת חשיבות רבה בפילוסופיה מאז הורה קנט (ע"ע), שיש "להשתמש במושג בהוראה כפולה, כלומר, כתופעה או כדבר כשהוא לעצמו" (ביקורת התבונה הטהורה, עברית 1954, עמ' 20). תורת-ההכרה של קאנט מבטאה את הרעיון (הכפול: א) אנו מכירים תופעות בלבד; ב) אנו מבינים אותן כתופעות של דברים. בהבנה זו יש משום אמונה בקיום הדב' — אמונה מחוייבת-התבונה; אין בה משום הכרת הדב' ולא משום הכרת קיומם.

קאנט נכנס לפרובלמטיקה של אפשרות הכרתנו ושל תקפה האובייקטיווי וגרם למפנה מכריע של הבעיה, שאותו השווה למהפכה שחולל קופרניקוס בדימוי-העולם. עד קאנט היה מוסכם, שהכרתנו מוכוונת לפי הדברים, כלומר — שמגמת הכרתנו היא להכיר את הדברים, כפי שהם קיימים לעצמם; ולא נחלקו הפילוסופים אלא בבעיה, כיצד נוכל להגיע לידי הכרה אמיתית של הדב', ואם אמנם אפשר להגיע אליה — הבעיה שעוררה את ספקו הראדיקאלי של יום (ע"ע). בא קאנט והפך את הנחת-היסוד על פיה, באמרן שמושאי ההכרה בעלי-כרח מוכוונים לפי ההכרה עצמה, כלומר — שהיסודות הראשונים לאפשרות הכרתנו ולתקפה מונחים בעצם טיבה של הכרתנו: במערכת של כל תנאי הנסיון, שהיא קיימת בתוך עצמנו, תנאים אלה קיימים מראש — אפריורי (ע"ע). לפני כל הכרה באמצעות הנסיון וללא תלות בו, והסיבה, התנאים לאפשרות הנסיון בכלל, אנו מטילים אותם על מושאי ההכרה, כשאנו מכירים את אלה מתוך נסיון (שם, עמ' 16).

הכרתנו אינה קבלה סבילה בלבד — אינה תולדת מושאיה (הדברים), אך היא גם אינה מולידה אותם. הכרתנו קולטת (רצפטיוויית) מבחינת החומר, ויחד עם זה היא יוצרת, שכן קובעת היא עצמה את צורת נושאה — הן את הצורה שבה אנו מסתכלים בהם, והן את הצורה שבה אנו חושבים אותם. יסוד הכרתנו הוא ההסתכלות; אמנם הדב' הם הנותנים לה את החומר, אך הם עצמם נעלמים מהכרתנו. אין אנו מסתכלים בדברים כפי שהם קיימים לעצמם, אלא כפי שהם מופיעים לפנינו בצורות-הסתכלותנו (כלומר: בחלל ובזמן), וכפי שאנו מבינים את תופעותיהם לפי חוקי שלננו. "התופעות" הן העצמים, כפי "שהם מכוונים את עצמם לפי הכרתנו". — קאנט מבחין בין "חשיבה" ו"הפרה" ומטעים הבחנה זו. ההכרה היא יותר מחשיבה גרידא; אנו מכירים את העצמים, שאנו חושבים אותם, רק על יסוד ההסתכלות (בחלל ובזמן), שבה הם ניתנים לנו. אין אנו מכירים את העצמים כדב', אבל "מן ההכרח כי נוכל לפחות לחשוב אותם כדב', שאם-לא-כן יתחייב מזה משפט שאין לו שחר, כי התופעה תהא קיימת בלא משהו המופיע בה" (שם, עמ' 20). קאנט לא טען שהדב' אינם קיימים, או שאין כל יחס בינם ובינינו, אלא שהדברים — שאינם ידועים לנו כשהם לעצמם — מתייצבים לפנינו בבחינת תופעות, ולעולם אין דבר עשוי להתייצב בפני, אלא בבחינת תופעה" (שם, עמ' 175). אני יכול לחשוב את הדב', כשאני סותר את עצמי, כלומר: אם מושגי הוא בגדר של מחשבה אפשרית... כדי לייחס למושג כזה חוקף

ה. ברגמן (ע"צ) וג. רוסנשטרייך (V, IV). סיכום לפרשת הפרשנות של תורת הדב' של קאנט ניתן באחרונה על-ידי ה. הרינג (H. Herring), שעסק ביחוד באחת מבעיותיה — בעיית האפקציה. הרינג מראה, שלמרות מה שהפרשנים והמבקרים גילו וחזרו וגילו צדדים שונים של הבעיה, לא תפס אף אחד מהם את הבעיה כולה תפיסה יסודית-ביקרתית. כשם שעשה זאת קאנט עצמו.

ה. ברגמן, הפילוסופיה של שלמה מימון, תרצ"ב, ש. ה. ברגמן - ג. רוסנשטרייך, פרקי מבוא (לתרגום העברי של ביקורת התבונה הסהורה לע. קאנט), 1954; E. v. Hartmann, *Das Ding an sich u. seine Beschaffenheit*, 1871; E. Cassirer, *Das Erkenntnisproblem in d. Philos. u. Wissensch. d. neueren Zeit*, III: *Die nachkantischen Systeme*, 1920, E. Adickes, *Kant und das Ding an sich*, 1924; id., *Kants Lehre v. d. doppelten Affektion*, 1929, H. J. Paton, *Kant's Metaphysics of Experience*, I-II, 1936; B. Noll, *Kants u. Fichtes Frage nach d. Ding*, 1936, H. Bergmann, *Mau- mon u. Cohen* (MGW), 83, 1939, G. A. Schrader, *The Thing in Itself in Kantian Philosophy* (Rev. of *Metaph.*, II, No. 7, 30-44), 1949; H. Herring, *Das Problem d. Affektion bei Kant* (Kantstud. Erg. - H. 67), 1953; H. Heimsoeth, *Stud. en zur Philosophie I. Kants*, 1956. א. ע. ש.

דְּבָרֵי הַיָּמִים, ספר מספרי הכתובים שבמקרא. שם הספר קדום הוא ונזכר בתלמוד (ב"ב י"ד, ע"ב), ואילו חלוקתו לשני ספרים — דה"א ודה"ב — שנראית מלאכה תית, נעשתה — כנראה — בתרגומים היווניים, ולא נתקבלה בהוצאות-המקרא אלא מדפוס ויניציאה (1517) ואילך. תרגום-השבעים מכנה את שני ספרי דה"א בשם *παρὰλειπούμενα*, הוולגאטה — בשם *Libri Paralipomenorum*; המתרגמים ראו איפוא, את הספר כעין השלמה לט' מלכים, השמות *Chronik, Chronicles* וכד', הנהוגים בתרגומים האירופיים. נגזרו מן *Chronicon*, שהוא גם שם הספר בתרגומו של הירושלמי בצדו של השם *Paralipomenon*, ואינו אלא תרגום מדוייק של השם העברי. — לפי הברייתא (ב"ב י"ד, ע"ב) ובנוסחות המסורה ס' דה"י הוא בדרך-כלל האחרון בספרי-המקרא, ורק כמה מחכמי המסורה קצת כתב-יד, ביחוד ספרדיים, קובעים את מקומו בראש מדור הכתובים, או כשלישי בשורת ספרי הכתובים, אחרי דניאל ועזרא, בתרגום-השבעים הוא בא מיד לאחר ט' מלכים ולפני ט' עזרא.

תּוֹכַן הַסֵּפֶר : א) הקדמה — הכוללת את רשימות היחס של יהודה ושבטי ישראל אחרים, הקבועות בתוך מסכת גנאלוגית מפורטת הפותחת באדם הראשון (דה"א א—ט); ב) תיאור מקיף של מפעל חייו של דוד (כך הוא הכתיב בדה"י) המלך ושל אירגון המדינה בידי — ממותו של שאול עד עלייתו של שלמה על כסא המלוכה (שם י—כט); ג) סיכום פעולותיו של שלמה (דה"ב א—ט); ד) סקירה על תולדות מלכי יהודה, מהתפלגות המלוכה עד גלות בבל (שם י—לו, כא); ה) סיום הספר — הכרות כורש, האמורה בלשון פתיחת ט' עזרא (שם לו, כב—כג). הפיסקה האחרונה היא שחיזוק את ההנחה, שדה"י וספרי עזרא ונחמיה חטיבה אחת הם (ב"ב טו, ע"א); אבל יש סוברים, שפיסקה זו נוספה בידי עורכי-המקרא, שביקשו לשלב את דה"י בספרי עזרא ונחמיה, כדי שיהיה בהם משום היסטוריה רצופה של יהודה מראשיתה עד לזמן הקרוב לחתימת המקרא.

רשימות-היחס שבדה"א א—ט, שבראשן באה רשימת יחסיו מקוצרת מאדם הראשון עד אבות האומה, לוקטו מתעודות שונות, שצורפו לתמונה מקיפה על מוצאן של

שורת לפני קאנט. הצעד האחרון בדרך הביקורת האידיאליסטית נגד קאנט באותה התקופה ניתן בשלילה הגמורה של רעיון הדב' כ"לא-רעיון" מצד י. ג. פיקטה (ע"צ; I). בדומה לו טען אף שלינג (ע"צ), שמושג הדב' אצל קאנט יש בו משום סתירה פנימית, שכן מושג זה אומר מצד אחד, שהדב' ניתנים לתפיסה (וזהי טענת-שווא של שלינג, שהרי צ"ל: ניתנים לחשיבה), ומצד שני — שאי אפשר לתפסם. ביטול מושג הדב' בפילוסופיה-ה"אני" של פיקטה, ואף בתורתו של שלינג, יש בו משום מאבק נגד האובייקטיוויזם, הרואה כעצמים האמיתיים את הדברים שהם מצויים סתם, בלא שיכירו את עצמם ואת טעם מציאותם. לידי מיפנה עקביקיצוני למטאפיסיקה הספקולטיבית הגיע הגל (ע"צ). הוא הורה מטאפיסיקה מוחלטת של התבונה, "פאנלוגיוס", שבו האידיאליזם נעשה לראליזם (III), ובשיטה זו של מדע מוחלט מתבטלת בעיית הפילוסופיה הביקרתית של קאנט — הדרישה לבחינת האפשרות והגבולות של הכרתו, ועי"כ מתבטלת גם משמעותו של מושג הדב' כמושג-גבול.

שׁוֹפְנֵהאֲוָרָר (ע"צ) ביקש לכאורה להחזיק בפילוסופיה הביקרתית במסגרת תורת-ההכרה (IV); אולם יחד עם זה נטש את הפרדתו הברורה של קאנט בין הסתכלות ותנאי-האפריוריים של ה (שהם החלל והזמן) ובין החשיבה ותנאיה האפריוריים שלה (שהם הקאטגוריות). משום כך נתן שופנהאואר לא-ייכלתנו להפיר את הדב' פירוש מוטעה והורה השקפה אידיאליסטית (I): העולם כמושא-ההכרה אינו אלא "דמיוני" או "תופעה"; יחד עם זה הורה גם מטא-פיסיקה ראליסטית (III): העולם לאמיתו — כלומר כדב' — הוא רצוף, בהשפעת שופנהאואר, הגל ושלינג נתן א. פון הרטמן (ע"צ) פירוש ראליסטי-מטאפיסי חדש להווייתו ולהתהוותו של העולם כשהוא לעצמו (III).

בתורותיהם של מימון ופיקטה, ואף של שופנהאואר, מונחים היסודות לזרמים האידיאליסטיים (I) שבגאוקאנטיא-ניזם (א. ליבמן [ע"צ]; ה. כהן [ע"צ] והאסכולה שלו; ו. וינדלברנד [ע"צ] והאסכולה שלו; קונו פיישר [ע"צ]). גם המאבק נגד האובייקטיוויזם ונגד "הווייתם המתה" של הדב' — שכבר בא לידי ביטוי בתורותיהם של פיקטה ושל שלינג — ולמען הכרה חיה ויוצרת נחדש גם בפילוסופיית החיים והאפסיסטנציה של המאה ה-20; מנקודת-מבט זו רואה את המושג הדב' (*chose en soi*) בעיקר ז'. פ. סרטור (ע"צ). תכנון הכללי של נטיית-חשיבה אלו ניתן להגדרה על-ידי הנוסחה הבאה: אין הווייה אלא ביחס לתודעה או לאבסטי-טנציה של האדם. בנטייה זו ניטל כל טעם ממושג הדב', או שאין משמעו אלא שיטת חשיבה בלבד. במובן האחרון משמש מושג הד' — ברוח פרשנות מתקנת לתורת קאנט (V, IV, I) — בשיטתו של ה. כהן ו. בפילוסופיית הפאילרי של ה. פיהינגר (ע"צ), המכנה את הדב' "פיקציה" הכרתית. פירוש זה אינו רחוק ממה שנראה כהבנתה הנכונה של תורת קאנט, כפי שהובעה ע"י א. ריל (ע"צ) הנאוקאנטיאני. ריל הבהיר בדיוק רב, שמושג הדב' אצל קאנט, אמנם, אין עמו טענה להיות הכרה, אך יש עמו טענה להיות רעיון ראליסטי הכרחי (V, IV, II).

במאה ה-20 תרמו תרומות חשובות להבנת תורתו של קאנט על הדב': א. אדיקס (ע"צ; V, IV); ה. הימות (H. Heimsoeth; V, IV, II), מ. הינגר (ע"צ; IV, II) וביחוד האנגלי ה. ג. פיטון (ע"צ; IV, II); בעברית — ש.

בזכות זיקתם לבית-המקדש בירושלים ולבית-דוד מובלטים במיוחד הכהנים מבית צדוק והלוויים, שהיו ממונים על כל עבודת המקדש בירושלים, והם ממשיכי מסורת אהרן והמשכן. — לאחרונה הציע י. קויפמן לראות את ס' דה"י כספר היסטורי-משיחי.

לשונן של מחבר דה"י טבועה בחותם מאוחר הן בסיגנון והן באוצר-המלים, ומפחינה זו מרובה הדמיון בין ס' דה"י ובין ספרי עזרא ונחמיה; אבל מקורות קדומים, שעליהם הושתת הספר, הובאו כלשונם או בעיבוד קל. נוסח דה"י גשומר בדרך-כלל במצב טוב, אבל אינו נקי מטעויות מעתיקים. התרגומים העתיקים הולכים בעקבות נוסח המסורה, וכנראה לא היה לפניו נוסח השונה מזה שבידינו.

זמן חיבורו של הספר לא נתחזר דיי-צרכו. ההנחה שיש לראות בספר דה"י ועזרא חטיבה אחת — מסתמכת בעיקר על הרציפות שבתפיסה, בתוכן ובלשון של שני הספרים, ובמיוחד גם על חזרתה של פיסקת הסיום של דה"י בפתיחה לס' עזרא. יש הקובעים את חיבור הספר כולו לסוף תקופת פעולתו של עזרא בסוף המאה ה-5 לפסה"ג. חוקרים אחרים נוטים לאחר את ס' דה"י לתחילת התקופה ההלניסטית, והם מסתמכים על בחינות לשוניות ועל ההשקפה ההיסטוריוסופית של הספר. אולם יש גם מי שהציע לראות בו — על סמך תכליתו להאדיר ולרומם את בית-דוד — ספר קדום בהרבה לספרי עזרא ונחמיה (חוץ מתוספות שונות). נראית ביותר הסברה, שספרי דה"י וס' עזרא נתחברו ביהודה בתקופה אחת בקירוב, אלא שהם שונים זה מזה גם בתיאור ההשתלשלות ההיסטורית וגם בתפיסה המדינית והדתית. רמז לתאריך המדוייק של הספר ניתן דרך-אגב ברשימת היוחסין של צאצאי בית-דוד (דה"א ג), שהמחבר המשיכה — כנראה — עד לזמנו: במקור זה נזכרים שלושה דורות אחרי תש"ש, מבני דוד, שהיה בין העולים עם עזרא (ע' ה, ב), לפיכך אין לאחר את הרשימה יותר מכמה עשרות שנים לאתר עזרא, היינו — אמצע המאה ה-4 לפסה"ג. — ההצעות של חוקרים שונים, לחלק את ס' דה"י לשכבות ולהבדיל בנוסח שלפניו מחברים שונים — אינן מבוססות, כי אין למצוא שום קריהבדלה מפורש להפרדה כזאת בספר. גם הנסיונות להוכיח שמחבר ס' דה"י הכיר רק חלק מן התורה (כגון את ס' דברים או את תורת-כהנים), עלו בתוהו; ונראה יותר שהיתה לפניו תורת משה בשלמותה, אלא שהוא נטה יותר לס' דברים ולתפיסה הדתית-הלאומית המתבלטת בו, שהיתה קרובה ללבם של הסופרים, שבתוכם נוצר ס' דה"י.

ש. קליין, ציון, ב' 16-1, ג' 16-1, ד' 14-30, תרפ"ז-תרפ"ט — תרפ"ז; מ. ז. סגל, תרביץ, י"ד 81-93, תש"ג; י. קויפמן, תולדות האמונה הישראלית, ח' 453 ואילך, תש"ז; W. F. Albright, JBL 40, 104-124, 1921, G. v. Rad, *Das Geschichtsbild d. Chronistischen Werkes*, 1930; A. C. Welch, *The Work of the Chronicler*, 1939; G. Gerleman, *Studies in the Septuaginta*, II, 1946, H. Snaith, *Old Testament and Modern Study*, 107-144, 1951.

ב. מ.

ס' דְּבָרִים, הספר החמישי של התורה (ע"ע). השם — ע"פ ההתחלה של הספר („אלה הדברים“), כפי שנהוג גם בשאר החומשים. בספרות התלמודית (יר' מג' ג, ח' ב"ר ג, ה') נקרא הספר לרוב משנה תורה (ע"פ דב' יז, יח, וכן יהו' ח, לב), וזהו גם השם הרגיל בתרגום-השבעים (*Δευτερονόμιον*), בוולגטה ובלשונות האירופיות (Deu-

משפחות יהודה ולוי, בתוספת פרטים מועטים הנוגעים בשאר שבטי ישראל, שמהם זכו רק בנימין ושמעון — שנכללו לאחר התפלגות המלוכה בממלכת יהודה — לפירוט יתר. נראים הדברים, שהמחבר ביקש להבליט את המבנה הלאומי של מדינת יהודה, לתת תמונה שלמה של עם יהודה ולהוכיח את ייחודו; הוא מתכוון לכלול ביוחסין של יהודה גם את משפחות צֶלֶב וקֶנָז. לרשימות-יחס מפורטות זכו בתי-המלוכה: בית שאול ובית דוד.

ברשימות-יחס גזון חומר היסטורי רבי-ערך, כגון קטעי כרוניקות, ידיעות על קורותיהן של משפחות חשובות וזכר־נזות על תולדותיהם ונפתוליהם של שבטי ישראל בכלל ועל תהליך הבלעתם של יסודות נכריים באוכלוסייה היהודית בפרט. לא מן הנמנע הוא, שרוב הרשימות — עם התוספות ההיסטוריות — הועתקו לדה"א מתעודות רשמיות, שבהן סוכמו מפקדי בתי-אבות (השו' דה"א ד, מא; שם ה, יז). על רשימות-יחס האלה נוספה רשימה של תושבי ירושלים בימי שיבת-ציון (שם ט, ג—ד, והשו' נחמ' יא).

את החלק העיקרי של דה"א מקדיש המחבר למלכות דוד, והוא מתאר בפירוט את אירגונה הממלכתי של המדינה בימיו. אין בכוחנו לספר את השתלשלות המאורעות ההיסטוריים, והוא אף פוסח על כמה מעשים שאינם לשבחיו של דוד; ולעומת זה הוא מאריך את הדיבור בפרשת העלאתו של ארון-הברית לירושלים, בעניינים הכרוכים בתכונה לבניין בית-המקדש, ובפרטי אירגון הכהונה והלויה, ומשתמש בחומר רב השאוב, כנראה, מכרוניקות ורשימות אדמיניסטרטיויות מבית-המקדש בירושלים. אגב תיאורים אלה נוספו פרטים חשובים על הקמת המנגנון האדמיניסטרטיווי, הפקידות והצבא, וכן על המלכתו של שלמה בסוף ימי אביו, דברים שלא בא זכרם בספרי שמואל ומלכים. מלבד הכרוניקות מבית-המקדש ומקורות ס' שמואל מסתמך המחבר גם על ספרים נבואיים והיסטוריים שלא הגיעו לידינו: „דברי שמואל הרואה“, „דברי נתן הנביא“, „דברי גד החוזה“ (דה"א כט, כט), „דברי הימים למלך דוד“ (שם כז, כד), „דברי דוד האחרונים“ (שם כג, כז).

בתיאור מלכות שלמה מסתמך המחבר לרוב על ס' מל"א, אולם הוא מבליט בעיקר את פרשת בניין בית-המקדש והנחלתו. מעטים הם הפרטים ההיסטוריים שנוספו על עלילת-תיו של שלמה המסופרות במל"א (כגון דה"ב ח, ג—ד), ולעומת זאת הושמטו הידיעות שיש בהן כדי למעט את דמותו של המלך, כגון עניני הבמות שבנה שלמה לאלוהי-נכר (מל"א יא). עיקרו של דה"ב, הכולל את דברי ימי יהודה מן ההתפלגות עד חורבנה של ירושלים, עשיר בידיעות נוספות על מה שנמצא בס' מלכים. המחבר הירבה, כנראה, להשתמש בספרי-כינוס, כגון „מדרש ספר המלכים“ (דה"ב כד, כז), בכרוניקות של בית-המקדש, וביחוד בספרי-נביאים שהיו לפני עיניו. מחומר זה אפשר ללמוד הרבה על מעשיהם ועלילותיהם של מלכי יהודה, ביחוד של רחבעם, אסא, יהושפט, עזריהו, חזקיהו ויאשיהו, ועל הרפורמות הדתיות והאדמיניסטרטיויות ביניהם. — ס' דה"י לא רק נבדל מסימלטים בהערכת המלכים ובהדגשת צדדים שונים של פעולת-תיהם, אלא לפעמים יש גם סתירה ביחסם בין שני הספרים במרכז התענינותו של ס' דה"י עומד בית-דוד, שהוא סמל לאיחודו וייחודו של עם ישראל ומטפחה של תורת-משה; ומכאן האדרת דמיותיהם של רוב מלכי יהודה.

(teronomium), ז. א. — חזרה על ספריהתורה הראשונים, שם המתאים לתוכן הספר בכללו.

החלוקה הספר מחולק ל"א סדרות: דברים, ואתחנן, עקב, ראה, שופטים, כי תצא, כי תבוא, נצבים, וילך (שתי האחרונות נחשבו לפנים לסדרה אחת), האזינו, וזאת הברכה — הנקראות בשבתות בחדשים אב—תשרי, מ—שבת חזון" עד "שמחת-תורה"; החלוקה לכ"ז סדרים מותאמת למחזור של שלוש שנים, שהיה נהוג בארץ-ישראל; החלוקה העניינית היא זו של קנ"ח פרשיות, שמהן ל"ד פתוחות וקכ"ד סתומות. — מספר הפרקים בדפוסים הוא ל"ד.

החלוקה לפי תוכן העניינים. א. כותרת ראשית לכל הספר, על המקום והזמן שנישאו בהם הדברים (א, א—ה). — ב. נאום-המבוא הראשון של משה בערבובת-מואב, המורכב משני חלקים: סקירה על המאורעות העיקריים בעבר מאז מעמד הריחורב — מינוי השופטים, מסעי העם עד קדש-ברנע, שליחת המרגלים ודיבתם כגורם להשתיית הכיבוש, כיבוש עבר-הירדן, הגזרה על בניסחו של משה לארץ (א, ו — ג, כט); משא על ייחודו של ה', אזהרה נגד עבודת-פסילים והתראה על הגלות שתבוא בעקבותיה (ד, א—מ). — ג. פיסקה היסטורית על הבדלת שלוש ערי-מקלט על-ידי משה (ד, מא—מג). — ד. הנאום השני: המשך והרחבה לנאום הראשון ומבוא דידיאקטימוטרי לסדרת החוקים (ד, מד — יא, לב). הנאום כולל חזרה על המבוא הכללי; סיפור מעמד הריחורב; אזהרות על ייחוד ה', על יראתו ואהבתו ועל החרמת ז' העמים ומקומות פולחנם; דברים בשבח א"י וייעוד כיבושה; רעיון בחירת ישראל; אזהרה על שמירת המצוות כתנאי להצלחה בימי שלום ומלחמה. בתוך הדברים מובלעים מפרק לפרק דברי זכרון ותוכחה על מעשה העגל ומעשי תבערה, מסה קברות-התאוה. — ה. החוקים (יב—כו) — מהם חדשים, שאין בדומה להם בחוקות הקדומות, מהם ישנים, שמתבארים בהרחבה מתוך הגישה החינוכית המיוחדת של הספר. בדרך-כלל מופנים החוקים ליחיד ולכלל-האומה כאחד, ותכליתם שמירת הווייתו המיוחדת של העם הנבחר. קשה למצוא סדר ענייני בחלק החוקים, שעיקריהם הם: איסור עבודה זרה ותשמישיה, העליה למקום-הבחירה, התמיכה בלוי, בגר ובעני; סדרי שלטון, שיפוט ומלחמה, חיי אישות ויחסים שונים בין אדם לחברו. — הברכה והקללה על הר גריזים ועיבל (יא, כט—ל; כז) משמשות מסגרת פותחת וחותמת של החוקים (והראשונה שבפרשיות אלו נכללה בחומש השומרוני בעשרת הדברות). — ו. פרשת ההבטחה והתוכחה (כח). — ז. סקירה היסטורית קצרה על העבר, הצהרה תגינית על הברית בין ה' וישראל, אזהרה מחודשת על שמירת המצוות לעתיד, התראה על החורבן והגלות, יעוד התשובה והגאולה (כט—ל). — ח. פרידת משה מישראל ופעולותיו האחרונות: מסירת התורה ללוויים ולקנים וההוראה לקרוא אותה לפני העם בסוכות שבשנה השביעית; מילוי ידי יהושע למנהיג; התראות אחרונות (לא). — ט. שירת העדות בישראל, "האזינו" (לב). — י. ברכות משה לפני מותו (לג). יא. מות משה (לד).

אפיו של הספר ורעיונותיו העיקריים. ס' דב' שונה משאר ספרי התורה בסיגנונו הן-טורי-הנמלץ. שלא כמותם כמעט שאין הוא עוסק בסיפור מאורעות — משה

אינו אלא מוסר סקירה קצרה על מהלך המעשים מאז מתן תורה בהר-חורב, ובפרשיות הסופיות באים דברים מעטים על ימי משה האחרונים. עיקרו של הספר אינו אלא נאום (או שורת נאומים) של משה לפני מותו, בשנת הארבעים ליציאת מצרים; הנאום קשור עם הברית בערבובת-מואב לפני כיבוש הארץ היעודה. גם הסקירות וההיסטוריות וגם החוקים שבספר כפופים למטרה הדידיאקטית-תוכחתית: המחבר חש בסכנה הגדולה הנשקפת לעם-המאמינים החדש מן האלילות הכנענית, שאל תוך תחום השפעתה הוא עומד לפלוש, והוא טורח לקדם פני הרעה בהטפתו זו. דומה שאף החוקים תכלית אחת להם: קיום עקרונות אמונת-היחוד בחיים. האמונה באחדות השם היא העיקרון הראשון במעלה: אלוהים הוא אחד ואין עוד מלבדו (ד, לה, לו; ו, ד), מושל כל (י, יד, יז), שאין לדמות לו דמות (ד, יב, טו—יט, כג—כד), הגומל לטוב ולרע כראוי להם ומנהיג האדם בלא משוא-פנים (ו, ט—י; י, יז—יח).

העיקרון הגדול האחר הוא רעיון בחירת ישראל וכריתת הברית ה' בחר בישראל להיות לו לעם-סגולה, עם קדוש, לבחלה מכל עמיהארץ (ד, כ, לו; ז, ו; י, טו; יד, ב; כו, יח), אך לא בגלל יתרון טבעי שיש להם מכל העמים (ז, ז) ולא מצדקתם (ט, ז), אלא רק בחסד ה' ובזכות ברית-האבות (ז, ז; ט, ד—ו; י, טו; והשו' א, ח; ד, לא; ז, יב; ח, יח) בחר בהם ובזרעם אחריהם לעולם.

אבל הברית אינה מתת בלבד; היא גם תעודה, העם הנבחר חייב לירוא את ה' (ה, כט; ו, ב; ח, ו; יג, ה; יד, כג), לאהבו ("ואהבת את ה' אלהיך, בכל לבבך ובכל נפשך ובכל מאדך" — ו, ה; ור' י, יב; יא, א; יג, ד; יט, ט; ל, טו, כ), לעבדו (י, יב; יא, יג), לשמור מצוותיו (כו, טז), לשמוע בקולו (ל, ב), לדרשו (ד, כט), להידבק בו (י, כ; יא, כב; יג, ה; ל, כ), "ללכת בכל דרכיך" (י, יב), ולשוב אליו אם חטא (ל) — וביותר עליו להתרחק מעבודה זרה ומאֵבֶק עבודה זרה (ד, טז—יט, כג—כח; ו, יד—טו; ז, ד; ה, יט—כ; יא, טז—יז, כח; ל, יז—יח; ור' כט, כד—כו; לא, טז—יז, כ ואילך). המסיתים לעבודה זרה והחוטאים בה — אחת דינם למיתה, ואפילו הם עיר שלמה (יג, ז—יט). משום חשש של השפעות אליליות יש להחרימם את כל תושבי כנען (ז, ב; טו, כ; טז—יח), לא להשלים עמם ולא להתחתן בהם (ז, ב—ג), לנתון מזבחותיהם ולשרוף אשריהם ופסיליהם (ז, ה; יב, ב) — ואף הכסף והזהב שעל פסיליהם אסורים בהנאה (ז, כה), — ולא להיפתות לדרך עבודתם (יב, כט—לא), לא לעבוד במקומות פולחנם (יב, ב—ד), ולהימנע מדרך שאילת העתידות הנהוגה אצלם (יח, ט—יב). יחס ה' לעמו תלוי תמיד ביחסם הם לעבודה הזרה; ה' מיטיב לעם הנאמן לו ומברכו מברכותיו, אבל לא יטלח לו אם ילך אחרי האלילים (ד, כג—כד; ו, יד—טו; ח, יט—כ; ור' ו, יט—יא, טז—יז; כח; לא, טז—יח, כט). וכדין הרבים דין היחיד: ה' מברך את הראוי לו בעושר וכל טוב ובאריכות-ימים, והסכו בעושה-רע; "לא יאחר לשונא, אל פניו ישלם לך" (ז, ט—י; כט, יז—כ; ועוד).

החוקים המרוכזים בס' דב' נראים כמיועדים לשמש תכלית-עזר לרעיון העיקרי — להקמת חברת-עם נאמנת ליחודה הדתי, שומרת מצוות ה' בשמחה ונוהגת בצדק חברתי. העם הבא לארץ חייב, ראשית-כלל, להחרימם את הגויים עובדי-האלילים ולאבד את כל מקומות פולחנם (יב,

בספרים הקדומים, אם כי לפעמים יש הבלטת-מה של פרט מסויים או מתן נימוק אחר (השר: דב' א, יב—טו — שמ' יח, יג—כו; רב' א, כב — במד' יג, א—ג) או שינוי בסדר הדברים. כנראה לשם התאמת-יתר לתכליתו ההסתתית של הספר. החוקים שבספר — יש מהם מצויים כמותם כבר בספרים הקדומים, ואין ס' דב' אלא חוזר על האמור שם (השר: דב' טו, טז—יז — שמ' כא, ה—ז [ריצו עבדים]; דב' טז, טז — שמ' לד, כג [עליה לרגל]; דב' טז, יט — שמ' כג, ח [איסור לקיחת שוחד]; דב' יט, כא — שמ' כא, כג—כה [דין נפש בנפש]), אך פעמים רבות יש שינוי בלשון ובניסוח (השר: דב' ז, ב—ג — שמ' לד, יב—טז [בעניין החרמת תושבי כנען]; דב' כז, ה — שמ' כ, כב [באיסור הנפת ברזל על המזבח]; דב' כה, ז — שמ' כא, טז [איסור גנבת נפש]; דב' יח, יד — ויק' יט, כו, לא [איסור נישוח ועבדות-המולך]; דב' יט, א—י — במד' לה, ט—לד [גאולת-הדם וערי-מקלט]). יש חוקים שבספרים הקדומים נתפרש בהם צד אחד של העניין, ואילו ס' דב' זן בצד אחר (שמ' כג, יא—י; ויק' כה, א—כד, כט—לד [שמיטת-קרקעות] — דב' טו, א—ג, ט [שמיטת-חובות]; ויק' יא, כא—כב [שרץ-עוף המותר באכילה] — חסר ברב' יד; דב' יד, ד [פירות הבהמה המותרת באכילה] — חסר בויק' יא, והשר: ויק' יט, יט [איסור כלאי הבהמה, שדה ונגד] — דב' כב, ט [איסור כלאי-כרם]; שמ' כג, ג—ד [השבת אבדה ומצוות פריקה וטעינה ביחס לשונא] — דב' כב, א—ד [אותן המצוות ביחס ל„אח“]). אבל יש גם פרטים (כגון שכחה ופיאור-היות [כד, יט—כ]), ואף ציוויים רבי-פרטים, שלא נזכרו בספרים הראשונים כלל (כדין יפת-הואר, דין ירושת-הבכור, בן סורר ומורה, דין ייבום וחליצה, מצוות הקהל), ולכאורה גם מצוות סתירות (לפי במד' יח, טו—יח, כא—כד, ניתן המעשר ללוויים והבכור לכהן — לפי דב' יב, ודב' טו, יט—כ, הם נאכלים במקום-הבחירה), שההלכה אחרי-כך יישבה אותן בתושבע"פ. מני המצוות מצאו צ"ט מצוות חדשות בס' דב', אבל גם במקומות שהעניין אחד והלשון דומה יש לפעמים בס' דב' הרהבת-דיבור והטעמה מליצית מיוחדת, בהתאם לתכליתו ההסתתית-חינוכית.

ביחס לספרי-נביאים, מרובה זיקתו של ס' דב' לספרי יהושע, שופטים ומלכים, הנסמכים עליו בלשונם (ביחוד ס' מלכים). בספרי נביאים אחרונים מצויה קירבה רעיונית לס' דב' בהושע (המדגיש מידת האהבה והחסד של ה' לישראל) ובירמיהו, שהוא גם מרבה להשתמש במליצות לקוחות מדב'; במקצת נסמך על ספר זה גם יחזקאל.

זמנו של הספר. לפי המסורת (ב"ב ט"ו, ע"א) כתב משה את כל התורה כולה, לרבות ס' דב', פרט לח' פסוקים אחרונים (הדנים במיתתו של משה ובמה שאחרי מיתתו), שאותם השלים יהושע. רמזים לקבלה על כתיבת התורה כולה בידי משה נמצאים במקרא: בס' יהושע (א, ז—ח; ח, לא—לב), בס' מלכים (מל"א ב, ג; מל"ב כא, ח) ובמלאכי (ג, כב). בנוגע לס' דב' (או — עכ"פ — בנוגע לחלק עיקרי ממנו) ולשירת האיזו אמור דבר זה בספר גופו (דב' לא, ט, כב, כד). בפרשנות הביקרתית של יה"ב היה ר' אברהם אבן עזרא מן הראשונים, שהעירו על כמה כתובים בספר (כגון „בעבר הירדן“ [א, א]; „הנה ערשו ערש ברזל הלא היא ברבת בני עמון“ [ג, יא]; „עד היום הזה“ [יא, ד]; „ויכתב משה את התורה הזאת“ וגו' [לא, ט]), שאינם מתיישבים

(א—ג). ההשש הוא, שקבלת מקום-עבודתם של אלה עשוי להביא גם להתייאת דרך עבודתם; והספר מדגיש וחוזר ומדגיש שלא יקריב אדם „בכל מקום אשר תראה“ — מקום שאין העין פקוחה שם — אלא רק במקום „אשר יבחר ה'... לשום את שמו (או: לשפן שמו) שם“ (יב, ה—ד), כלומר: המקום שיושבים בו הכתנים והשופט אשר יהיה בימים ההם“ (יז, ט); ההנחה היא, כנראה, שהעבודה הסדירה במקום הקבוע והישיבה בחבורה מתוך שמחה-של-מצווה תשפיע מהשפעתה הטובה, על-כן דורש החוק להביא שמה את כל המעשרות והתרומות וכו', לתת חלקים מהם ללווי, לגר, ליתום ולאלמנה ולשמוח במקום הבחירה יחד עם כל בני-הבית, ואפילו העבדים והשפחות, שלוש פעמים בשנה (יב, יא—יב, יח; יד, כו; טז, יא—טז), לשם העמקת ההכרה הדתית (השר), ולמען ילמדו ויראו את ה' אלהיכם ושמרו לעשות את כל דברי התורה הזאת“ [לא, יב], ועוד במקומות הרבה) באה עוד האזהרה על „מקרא בפורים“ והזדנית המעשר“ (כו, א—טו; ע"ע בפורים; מעשר) ב„מקום אשר יבחר ה'“.

אבל לא רק ביחסו לאלהיה, אלא אף ביחסו לאחיו הישראלי חייב העם לחיות בכל מעשיו חיים שיש בהם משום מופת לאנושות כולה (ד, ה—ח). חובה על כל אדם לתמוך בעניי הישראלי ע"י צדקה ומתנות-עניים (יד, כח—כט; טו, ז—ח, יא; טז, יא, יד; כד, יב—יג, יט—כב; כו, יב), להלוות לנזקק ולשמש חובות בשביעית (טו, א—יא), להקפיד על שכר שכיר (כד, יד—טו), לסייע ביד הזקוק לעזרה (כב, ד), להשיב אבדה (כב, א—ג), לחוס על כבוד רעו (כה, ג), להיות [נתן ברכושו לטובת רעו (כג, כה—כו)], חובת הסייע חלה לא רק כלפי הישראלי, אלא גם כלפי הגר והעבד; זכר השעבוד במצרים ומצב הגרות והעבדות — אות-זיכרון הוא לישראל לתמוך ביד הגר והעבד בארצם (י, יט; טו, יב—טו; כד, יח, כב). ברוח דברים אלה ניתן טעם סוציאלי לשבת: „למען ינוח עבדך ואמתך כמוך, וזכרת כי עבד היית בארץ מצרים“ וגו' (ה, יד—טו), דאגה הומאנית זו חלה גם על השבויה הנכריה (כא, י—יד), על ארץ האויב (כ, י—כ), ואף על בעלי-החיים (כב, ו—ז, י), מצד אחר שוב נובעת מכאן ההקפדה היתרה לנהוג בכל חומר הדין כפורע טהרת המוסר החברתי (עדים וזממים [יט, טז—כא]; בן סורר ומורה [כא, יח—כא]; מעשי-זימה [כב, כ—כט]; קדש וקדשה [כג, יח]; גונב נפש [כד, ז]).

למוסר האנושי הזה יפה לשונו המיוחדת של הספר. הדברים נאמרים מתוך רוך הרגש והטפה מלבבת, שאין כדוגמתם בספר אחר בתורה או בנביאים. „בשום מקום במקרא אין אנו נושמים אוריה כזאת של חסידות נאצלה לפני האלהים ונדיבות רחבת-לב כזו לגבי האדם. בשום מקום אחר אין אתה מוצא חובות וגימוקים מפורשים ביתר עמקות וביתר רוך הרגש או באמנות הטפה משכנעת יותר... כיצד לקיים במציאות עקרונות עליונים ואצילים על-מנת לרומם ולעזר את כל חייה-העדה“ (ד"ריוור). הספר פונה לעם, אבל מדבר הוא ללב היחיד (ומכאן החילופים בין לשון נוכח ללשון נוכחים). רצון המחבר הוא לא בלבד שיקיים האדם הישראלי את המצווה, אלא גם שיקיימה בלב טהור ובשמחה בנפש (כח, מז).

בין ס' דב' לשאר חלקי התורה ולספרי הנביאים. הסקירה ההיסטורית שבדב' אין בה אלא תמצית מן המצוי

עם זמנו של משה ועם כתיבתם בידי. רמזים אלה הרחיב לאחר זמן שפינוזה (ב„מסכת תאולוגית-מדינית“, פרק ח'), ועל פיהם ייסד את ההשערה, שהתורה בכללותה נכתבה ע"י עזרא: הראשון מבין ספרי-התורה היה, לפי דעתו, ס' דב', ועליו הוסיף עזרא אח"כ שאר הספרים. דעות מעין אלו השמיעו גם הובנ ואחרים בדור ההוא, אולם ביחוד נתפרסמה ההשערה על ראשונותו של ס' דב' מאז דה וט (1805), והיא הועמקה ובוססה ע"י גרף, קינן ואחרים, וביחוד ע"י ולהאוזן (1878). לפי שיטת גראף-ולהאוזן היה ס' דב' הראשון מבין ספרי-התורה להתחבר בספר; ביסודו הקיף את הקטע מפרק ד, מד, עד סוף פרק כו (לפי ולהאוזן — רק הפרקים יב—כה ואת הקטע כו, טז—יט; בפרטים יש כאן חילוקי-דעות רבים בין החוקרים), ואילו שאר הפרקים בספר נוספו, לפי דעה זו, רק בגלות בבל או אחריה. זהו הספר שנמצא בשנת י"ח ליאשיהו בבית-המקדש (מל"ב כב, ח וגו'; דה"ב לד, יד וגו') וחולל את הרפורמה הדתית הגדולה ביהודה. על כך מורה, לדעתם, הקף הספר, השם „ספר הברית“ — דב' ה, ב; כח, טט; כט, כ; ל, י), וביחוד המצוות שיאשיהו מקפיד לקיימן (כגון סילוק כלי צבא-השמים, ניתוח בתי-הקדשים, הסרת האבובות, טימוא התופת), ויותר מכולן — ייחוד העבודה בבית המקדש והקרבת הפסח בירושלים. גם לפי אגדת חז"ל (יר' שקלים, ר, א'; סוטה ו, ד'; בבלי יומא נ"ב, ע"ב) ניתנה ליאשיהו הדחיפה לפעול ע"י פסוקים מס' דב': „ארור אשר לא יקים את דברי התורה הזאת לעשות אותם“ (דב' כו, כו); „יולך ה' אותך ואת מלכך אשר תקים עליך אל גוי אשר לא ידעת“ (דב' כח, לו). לפי שיטת ולהאוזן היתה זאת נקודת-מפנה בהתפתחות האמונה הישראלית: עד אז לא היו מקפידים בישראל על ייחוד העבודה במקום אחד; אדרבה, בדורות השופטים והמלכים מקריבים גם גדולי האומה (גדעון, שמואל, אליהו ואלישע) בבמות, ולא עוד אלא שהחוק הקדום אף מצווה על-כך (שמ' כ, כא — עם תיקון „אזכיר“ ל„תזכיר“), ורק ס' דב' הוא הראשון לדרוש ייחוד המקום. מכיוון שתביעה זו מתגשמת בדורו של יאשיהו ע"פ הספר ש„נמצא“ אז — וספר זה הוא ס' דב' — מסתבר שהוא גם נתחבר בסמוך לתקופה זו, קרוב לוודאי — ע"י חוגים של נביאים שלא הצליחו עד כה בהטפתם (או — לפי דעה אחרת — ע"י חוגים של כהנים, אם מירושלים ואם מהגבולין). להנחה שהספר מאוחר בהרבה מדורו של משה מצאו ראיה (מלבד הפסוקים שכבר רמז להם ראב"ע) גם בבטיויים שונים (כגון: „בעת ההיא“ [בפרקים א, ב, ג, ד]; „כאשר עשה ישראל לארץ ירושתו“ [ב, יב]), המראים לכאורה על ריחוק מן הזמן המדובר, וכן בכמה מצוות בספר, שיש מהן (ר' לעיל) שסותרות את הציוויים בחוקים הקודמים. — תפיסה זו של ס' דב' היתה במשך שני דורות אבן-הפינה לרוב השיטות שרווחו במחקר המקרא.

בדור האחרון קמו עוררים רבים על שיטתם של גראף-ולהאוזן, ובנוגע לס' דב' הובעו דעות שונות. היו שניסו לאחר את הספר עד אחרי גלות-בבל בטענה, שהדרישה לעליה לרגל של כל העם (יחד עם בני-הבית — דב' טו, יא) היא אוטופית ביותר ולא היתה יכולה להאמר אלא בתחילת בית שני, כשכל הישוב היה מרוכז סביב ירושלים; רישומו של הספר הוא של חברה שנכנסה מקרוב לארץ — ואיזו? הוי אומר: של שבי-ציון (הלשר, 1922). מצד אחר היו שטענו, שס' דב' — בדומה ל„ספר הברית“ (שמות כא—

כג) — אינו מתכוון כלל לייחוד מקום אלא לטהרת העבודה, והוא אף מקיים את התפיסה של עבודה בכמה מקומות בבתי אחת, וזה מובנו של „באחד שבטיך“ (דב' יב, יד), שהוא כעניין „באחד שעריך“ (כג, יז), ואילו „מכל שבטיכם“ (יב, ה) אינו אלא תוספת מימיו של יאשיהו (אסטריכר, 1923; ולץ, 1923/24; שטארק, 1924). חוקרים אלה נוטים גם לדעה — בהתאם לתיאור הניתן בדה"ב לד — שראשיתם של תיקוני יאשיהו קדמה למציאת הספר ומלכתחילה לא נסתמכו עליו. לפי סברה זו, דב' מיסודו ספר קדום, שנתחבר בתקופת השופטים או בימי שמואל באחד המקדשים באפרים, בחוף תנועה נבואית שהתנגדה לפולחן הכעני, והוא ביטוי למסורות קדומות, מימי משה (א. רופרטסון, 1936). מבין החוקרים בישראל נוטה י. קויפמן לראות ביסוד הספר חיבור עתיק, אלא שהוא סבור שבימים קרובים ליאשיהו עובד חומר החוקים ברוח הדרישה ל„ייחוד הפולחן“. לעומת זה מפרש קאסוטו את המלים „המקום אשר יבחר“ במובן: כל מקום שהוא, „שהמקום יכול להשתנות מזמן לזמן, ויכול להיות גם שה' יבחר יותר ממקום אחד בבתי-אחת“.

ברם, נגד כל הדעות האלו יש לטעון הרבה. ביטול הבמות החל לפי ס' מלכים (מל"ב יח, ד, כב) לא עם יאשיהו אלא עם חזקיהו בראשית מלכותו, ולפי התיאור של דברי הימים (דה"ב לד) החל גם יאשיהו בתיקוניו לפני מציאת הספר. אמנם, ס' דב' מתכוון ודאי לייחוד העבודה: המלים „אשר יבחר ה' אלהיכם בו לשכן שמו שם“ אינן מתפרשות לפי פשוטן אלא על המקום שעמד בו הארון והכרובים, שעליהם שוכן הכבוד. — אבל הדרישה לייחוד העבודה אינה בשום פנים חידושו של ספר זה. לפי הספרים שמות—ויקרא (ממקור „ספר הכהנים“, לפי המבקרים) נתקיים יחוד זה בפועל עוד בתקופת המדבר (ויק' יז), ואף לפי הקטעים המוחזקים „ספר הברית“ (שרוב המבקרים בדורנו נוטים לראות בו תעודה מימי משה) מצווה „כל זכור“ לעלות שלוש פעמים בשנח „אל פני... ה'“ (שמ' כג, יז; שם לד, כג), ועליה זו כורכת עמה ממילא הקרבת הפסח במקדש, על האופן שמצווה ס' דב' (לפי שמ' כג, לא) אף הקיפה ארץ-היעוד את כל השטח העצום שבין הפרת ובין ים-סוף). עוד מזמן הכיבוש וההתנחלות נתייחדה למשכן בשילה (יהו' יח, א, ח; שופ' יח, לא; שמו"א א; ירמ' ו, יב; תהי' ע"ח, סז—סח) אותה עמדה שהיתה לו למקדש בירושלים אח"כ, וקיומן של הבמות כל אותו זמן אינו אלא פרט אחד מכלל דברים הרבה שנתקיימו במציאות שלא לפי התורה. העם היה קשור לדרך-עבודה זו, ולכמה מן „הבמות“ היה ייחוס שעלה עד לדורות האבות.

אתה העדויות החזקות נגד כל השיטות המאחרות את זמנו של ס' דב' היא העובדה, שעם שהספר מתכוון לייחוד-העבודה אין הוא מרמז לירושלים או להר-ציון (הר-המזריה); מקומות אלה אינם גזכרים בכל הספר (לרבות הברכות), ואילו כמקומות מקדשים — לעניין הברכות והקללות ולהקמת אבנים שעליהן נכתבים „דברי התורה הזאת“ ולבניית מזבח — נקבעים הר-עיבל והר-גריזים (יא, כט; כו, ד, יב—יג). אין אף רמז לבניין היכל; הנחת הספר היא, כנראה, ש„הבית“ (המשכן) קיים ואין הדבר צריך אלא „מקום“ („המקום אשר יבחר“).

לא נכונה גם הדעה, שס' דב' לוחם בבמות לה', מלת במה אינה באה בספר זה כלל, וכל מלחמתו המפורשת

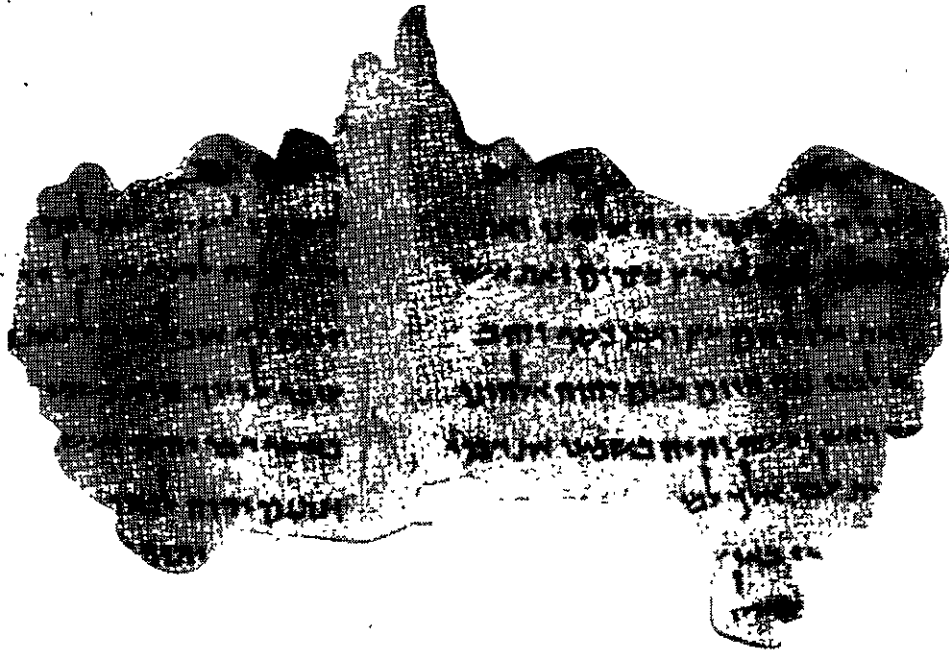

קטע ספר דברים (כט, יב—כ, ל, יט—לא, ו), שנמצא במערה I של חרבת קטראו.
שם 56 לשינויים לגבי הנוסח המקראי (כגון), "ויכל משה לדבר" במקום, "ויילך משה וידבר"

מלכות ולמשפט-מלך (והשור' שמו"א ח); שופטים ושופטים מעמידים מבין השבטים (דב' טז, יח), והעליון לכל דבר משפט הוא השופט או הכהן (יו, ט—יב), ולא המלך כמו בימי המלוכה (שמו"א ח, ה; שמו"ב ח, טו; שם טז, ב—ו; מל"א ג, טז—כח; מל"ב ח, ג—ו; ירמ' כב, טו—טז; שם כג, ה; תהל' עב, א—ב). גם נביא-מנהיג כפי שהוא אמור בדב' (יה, טו) לא היה קיים אח"כ (פרט ליהושע, ואולי שמואל). גם מעמדם של הלויים ליד הגר והיתום הוא כמעמדם לפני קום הבמות לה, בראשית תקופת השופטים (שופ' יז, ז—יג; שם יט, א); גם האוכלוסיה בכללה היא "קהל" אחד, ללא "אנשי-חיל", "עם-הארץ" ומעמדות אחרים שמתקופת המלוכה. רק לתקופה קדומה מתפרשות גם הברכות (השור' דב' לג, ז—כט, לשופ' א, ג, יז). אין גם שום ראיה של ממש לאיחוד שירת האזינו (ר' להלן) לאחר דורו של משה.

גם צורת הספר מתאימה לנוהג שהיה מקובל במיסמכים מעין זה בדורות ראשונים קודם למאה ה-12 לפסה"ס. החנונים (הבריתות) הידועים לנו, שנעשו בין המלך החתי ובין המלכים כים המשועבדים לו, ערוכים מעין דרך עריכתו של נאומו של משה, הנאמר גם הוא על ברית: תחילת דברי הקדמה של המלך המציג עצמו; אחר-כך דברי ההטפה של המלך לוואסאל על כל החסדים שגמל אתו עד הנה, וכנגדם דברי ההתחייבות של הוואסאל לגבי המלך; החיוב לשמור את החוזה במקדש ולקרוא אותו בפומבי בפני כל העם לעתים מזומנות בשנה; לבסוף רשימת העדים-האלים, לרבות השמים והארץ וכו'. והברכות על קיום החוזה והקללות על הפרתו.

שירת האזינו (דב' לב, א—מג). לפי צורתה ותכנה שירה זו היא מן החזנות השיריים הנעלים ביותר במקרא: חזברו בה הוד-שגב, נעימות ריתמית, ציוריות ועושר-רעיונות יחד עם צימצום-לשון וכוח-הבעה גדול. לפי תכנה יש בה תחילה כעין חזרה שירית על מה שנאמר מקודם

יהברורה אינה אמורה אלא במזבחות יושבי-הארץ הכנענים (יב, ב). לזה מתאים מה שהוא מתיר לכל לוי (כהן) מן הגבולין לשרת במקום הנבחר (בניגוד לתיקוני יאשיהו — מל"ב כג, ח). העדר חוק נגד במות לה' ונגד כהניהן מוכיח בבירור, שהספר קודם להקמתן ואין דעתו אלא על מה שהוא מפרש: על מזבחות הכנענים.

גם סימנים אחרים מעידים על הספר, שקדם הרבה לתקופת יאשיהו. לא רק חזקיהו (ר' לעיל), אלא כבר אמציה (מל"ב יד, ו — השור' דב' כד, טז) ואסא (מל"א טו, יב—יג — השור' דב' כג, יח) לפניו, ואף שמואל (שמו"א טו, ב — השור' דב' כה, יט), מקיימים ציוויים הנאמרים רק בס' דב', בייחוד ברורה קדמות הספר מן הציווי להכרית את הכנעני (דב' ז, א—ה), דבר שלא יכול היה להאמר אלא בדור קודם לביאת הארץ (דוד כבר כורת ברית עם הצידוני והחמתי "בני כנען" ומקיים את הכנעני בארץ הכבושה), ומן הציווי לתת את הברכה והקללה על הר-גריזים הר-עיבל (ר' לעיל). הוא הדין ברמזים הגאוגראפיים והאתניים: גבולות הארץ היעודה לכיבוש עדיין כוללים את כל השטח מן הפרת עד הנילוס (דב' א, ז—ח; ג, כה; יא, כד), גבולות שלא הוזכרו עוד אחרי דור הכיבוש; חזות-יאיר — שנמלו אח"כ, אבל ודאי עוד לפני המלכות, לידי הגשורי והמעכתי (דהי"א ב, כא — כג) — הן עדיין ביד ישראל (דב' ג, יד); הפלשתים והארמים עדיין אינם נזכרים (בגבול שניר עדיין יושבים אמורים ולא ארמים — דב' ג, ט). האזהרה על יחס טוב לאדום, כנגד האיבה לעמון ומואב (דב' כג, ד—ט), אינה מתיישבת עם היחסים בין אדום לישראל ששררו מימי דוד ואילך (שמו"ב ח, יד; מל"א יא, טו—טז; מל"ב ח, כב; ישע' לד, ה—ו; שם סג, א—ו; ירמ' מט, ז—כב; יחז' כה, יב—יד; יואל ד, יט; עמ' א, יא—יב; עובדיה א; מלאכי א, ג—ד; תהל' קלו, ז). והוא הדין ביחסים החברתיים: נזכרת האפשרות של העמדת מלך (דב' יז, יד—כ), אבל אין כל רמז לטקסי-

כות מכוונות לימי המלוכה, מאחר שאז לא היו השבטים לוחמים עוד כל אחד לעצמו, אלא גורל משותף היה לכולם. המעמד המשתקף בברכות הולם ביותר את תקופת הכיבוש. הדברים על בנימין (יב) אינם מעידים דווקא על ירושלים והמקדש — אפשר שהם מכוונים לבית-אל ולגלגל, שהיו בנחלת שבט זה, או בכלל לשפע האלוהי; והדברים על יהודה (ז) מתאימים לתפקידו במלחמות של תקופת השופטים (שופ' א, ג; שם כ, יח), ואפילו לימי המדבר, שבהם היה יהודה החלוץ למחנות (במד' ב, ט; שם י, יד). העדרו של שמעון בברכות אינו סימן להעלמו, שהרי שבט זה היה קיים עוד בימי חזקיהו (דהיי"א ד, מב—מג), ושרידיו — עוד בימי בית שני (ס' יהודית ו, ט; שם ח, א'). הוא לא נמנה במפורש בברכות, אולי מפני שהמספר המקודש של שנים-עשר שבטים נמלא ע"י הזכרת אפרים ומנשה לחד (כי לעולם לא יימנו שבטי-ישראל רק שנים-עשר" — רמב"ן לדב' לג, ה, ושם הראיות), ואילו שמעון ירש את נחלתו בתוך נחלת יהודה, וייחכן שאליו מרמות מלת „שמע" שבראש הברכה ליהודה (ז). מן הדברים הסתומים על ראובן (ו) אין להביא ראיה, בגלל מיעוט ידיעותינו על גורלו של שבט זה, שהיה שבט-רועים לוחם בימי שאל, נתפשט במדבר עד הפרת, ועדיין יש רשימה של ראשיו בזמן גלות-אשור (דהיי"א ה, ג—יח—כב).

מ. איש-שולם, מציאת ספר התורה בימי יאשיהו (הגרן ו', 23-5), תרס"ח; י. קויפמן, תולדות האמונה הישראלית, א', 61-64, 81-112, 190-194, תרצ"ז, ב', 239-300, תש"ב; ח. ז. ריינס, כהנים ונביאים, 45-58, תש"ב; מ. פרנק, שירת האזינו (תרביץ י"ח, 129-138), תש"ו; צ. קארל, מציאת ספר התורה בימי יאשיהו (שם כ"ב, 129-135), תשי"א; ש. זמירין, יאשיהו ותקופתו, 37-62, תשי"ב; מ. ד. קאסוטא, דברים (אג"ת ציקלופדיה מקראית, ב', 608-619), תשי"ד; ו. פ. אולברייט, מתקופת האבן ועד הנצרות, תשי"ד; J. Wellhausen, *Die Komposition des Hexateuch*, 1885, 1899; id., *Prolegomena zur israelitischen und jüdischen Geschichte*, 1894, 1921; G. F. Moore, *Deuteronomy* (Encycl. Bibl., III, 3937-3947), 1899; S. H. Driver, *Deuteronomy* (ICC), 1902; D. Z. Hoffmann, *Das Buch Deuteronomium*, I-II, 1913/1922; G. Hölscher, *Komposition und Ursprung des Deuteronomiums* (ZAW 40), 1922; E. Sellin, *Einführung in das AT*, 1923; O. Oestreicher, *Das deuteronomische Grundgesetz*, 1923; H. C. Welch, *The Code of Deuteronomy*, 1924; id., *When was the Worship of Israel Centralised at the Temple?* (ZAW 43), 1925; W. Staerk, *Das Problem des Deuteronomiums*, 1924; E. König, *Stimmen EX 20, 24 und Dt 12, 13 f. zusammen?* (ZAW 42), 1924; id., *Zentralaltstätte und Kultuszentralisierung im alten Israel*, 1931; *The Problem of Deuteronomy, A Symposium* (JBL 47, 338-379), 1928, *The Haverford Symposium on Archaeology and the Bible*, 1938; F. M. Gross - D. N. Freedman, *BASOR* 108, 6-7, 1947; id., *JBL*, 191-201, 1948; G. E. Mendenhall, *Covenant Forms in Israelite Tradition* (BA 17, 59-76), 1954. י. מ. ג.

דְּבָרִים (Debrecen, Debreczin), עיר בצפון-מזרח של הונגאריה; 120,000 תושבים (1953). העיר מתפשטת על-פני שטח רחב (כ-900 קמ"ר) בלב הפוסטה ומשמשת שוק ומרכז מסחרי לתוצרתה החקלאית. ביחוד לחיטה ולבקר; לפנים היה בה שוק-סוסים מפורסם. ברב' התפתחה תעשייה קלה, הקשורה בחלקה הגדול בחקלאות: טחנות-קמח, בתי-מטבחים (תעשיית נקניקים), בתי-מבשל לביירה, בתי-הרושת לסיגריות, סבון, מצריעור, וכן לטכסטיל, רהיטים, כלי-עבודה, דשנים. העיר היא צומת-דרכים חשוב, שבו נפגשים 6 קווירכבת. דב' היא מרכזו הרוחני של הקאלוויניזם בהונגאריה („רומא הקאלווינית") המרכזו התרבותי השני

בדברי משה בפרוזה: הכרזה על גדולת ה' וצדקו, על בחירת ישראל, על חסדי ה' עם ישראל, שנתהו בוד במדבר והיניקו „דבש מסלע" והנחיל לו את ארץ-הבחירה. מכאן ואילך הדברים מכוונים לעתיד, אם כי לבושם הוא „עבר נבואי": העם סרו מרוב טובה מעל ה', שכתו חסדיו, יזבתו לשדים לא אלוהי; ה' גומל להם כגמולם, משלח בהם „גוי נבל", „לא-עם", עד כי קרוב „יום אידם" — אבל אז הוא נענה לצרתם, מתעורר לרווחתם, „משיב „נקם לצריו" וגואל את עמו. בנוגע לזמנה של השירה נאמרו בה דעות מרובות. לפי ההנחה המקובלת בשיטות רבות של ביקורת-המקרא, חי המחבר בזמן הצרה שעליה הוא מדבר; יש סוברים, שהמעמד המדיני המדובר הוא התעוררות ישראל אחרי מפלתו בידי הארמים; אחרים ראו באויב את האשורים, או גם את הפלבים, ואפילו את השומרונים. בדרך הגיוני של האלילות ובחזון-הפורענות רואים מקממני התקופה של הנביאים האחרונים. אבל הכינוי „לא-עם" ודאי אינו הולם אלא אי-אלה שבטים פראיים, כגון העמלקי או המדיינים, שהצרו לישראל במדבר או בתקופת השופטים, ולא לממלכות האדירות שהיו אויביו בתקופת המלכים. לאמיתו של דבר אין קבע-זמן בהיסטוריה לשירה („לא-עם" מקביל רק ל„לא-אלהים" — לעבודת-השדים, שהיו חשדים עליה בזמן הישיבה במדבר [ויק' יז, ז]), ואילו הסיגנון עתיק דאי; מרובות המלים היחידאיות והארכאיות (אפילו ביטוי כ„דור ודור", שמצאוהו בנביאים אחרונים — יש לו מקבילה בשירת אוג' ריח), וצורת השירה מקרבת אותה — יחד עם שירות עתיקות אחרות במקרא (שירת-הים, שירת-דבורה) — לשירה הכנענית העתיקה. גם מבחינת התוכן אין בה מרעיונות הנבואה, כגון התוכחה על דברים שבין אדם לחברו והחזון של „שארית-ישראל", ואילו התרעומת על עבודת-אלילים ודאי אינה מוציאה אותה מחזקתה מידי משה. השפעת השירה, לפחות מבחינת לשונה, ניכרת בכמה מן הנביאים (השר' דב' לב, א — ישע' א, ב).

ברכות משה (דב' לג), לפי צורתן יש בברכות אלו דמיון רב לברכת יעקב (ברא' מט, ביחוד בברכות ליוסף), אלא שמרובה בהן יסוד השלוה והביטחון (הברכות לבנימין, לנפתלי, לאשר) שאחר הניצחון (דב' לג, כט). בלוי מדובר גם ב„קמים" ו„משנאים", אבל בכל-זאת עיקר פעלו בברכות האחרונות — שלא כראשונות — הוא כשבט של כהנים ומורייתורה לעם. יהודה, דן וגד הם שבטים לוחמים גם פה גם שם. בברכת משה חסר שמו של שמעון, ולעומת זה מחולק יוסף לאפרים ולמנשה. הברכות נתונות במסגרת שירית: הקדמה (ב), המתארת את הופעת ה' (כעין זו שבשירת דבורה — שופ' ה, ד; ור' הבקוק ג, ג) — אם כמעמד הרי-סיני (רש"י), אם בכיבוש הארץ (ראב"ע); וחתמה (כז—כט), שהיא הלל על כיבוש ארץ-כנען, יש רואים קשר בין דב' לג, ה, ובין תהלי' מן, שהוא, אולי, מזמור להמלכת ה' בחג ראש-השנה וברכה לביאיכות השבטים הנאספים (קאסוטא). ברכות משה אמורות בסיגנון נמלץ מאד, ומרובים בהן ביטויים קשים ופסוקים סתומים. — בנוגע ליזמן הבר-כות — נוטים חוקרים רבים לייחס אותן לזמן המלוכה: סבורים, שהברכות מעידות על זמן שבו אפרים ושבטי-הצפון משופעים בטוב, יהודה נתונה במיצר, שמעון כבר נבלע ביהודה, וראובן עומד על סף הכליון; מנסים לזהות זמן זה כמלכות ירבעם השני, אולם באמת מן הנמנע להניח, שהבר-



דברצין. הכנסייה הרפורמית (=קאלווינית) הגדולה על כיכר קאלוויני

והדב' עצמו הוא בעיקרו סופר אינוולטי (עם עודף של פרוקטוז) מימי עם קצת חמרי-לווי גותני טעם וריח. סוגי דבש שונים נבדלים זה מזה בטעמים ובצבעם ובמקצת גם בהרכבם הכימי — הכל לפי המקור שממנו הוכנו

הרכב הדבש (באחוזים)

22—16	מים
	סוכרים: גלוקוז 37—32
	פרוקטוז 45—40
	סוכרז 4—2
80—75	ס"ה
1—0.5	פוליטאכארידים
0.4—0.2	חלבונים
	הומצות חסיות: ח' התפרחים, הלימונים, העינבר, וכ"ו
0.1	מינרלים: מלחי K, Na, Ca, Mg, Al, Fe, Mn, Cu
0.2—0.1	פוספטים, סיליקטים, כלורידים
עקבות	חמרידיח: שמנים אתריים
"	חמרי-צבע: קארוטין, קסאנתופיל, תולדי כלורופיל
"	ויטאמינים: C, קבוצת B

בנוזל-הדב' נמצאים קצת אגזימים מצניורות-העיכול של הדבורים, וכן מעורבת בו כמות קטנה של מוצקים — גרגירי אבקה וחלקיקי-דונג; הבדיקה המיקרוסקופית של גרגירי-האבקה מאפשרת את קביעת מוצאו של הדב'. במיני-דב' אחדים, ביחוד באלה המוסקים מ„טל-הדב'“, נמצאים גם הפחלים הסופריים דלציטול ומאניטול; בדב' המופק מפרחי איקליפטוס — כמות גדולה של הטריטאכאריד מלציטוזת. משקלו הסגולי של הדב' — 1.43—1.48. ערכו הקאלורי — 290—310 קאלוריות ל 100 ג'.

הדב' הוא היגרוסקופי, נמס במים ובכוהל מימי. משום הריכוז הגבוה של הסוכרים אין מיקרואורגאניזמים מתפתחים על פניו או בקרבו, והוא משתמר לאורך-ימים בלי קילקול; אולם חימום ממושך פוגם בטעמו, בהתאם לריכוז הסוכר ולחילופי הטמפרטורה יכול הדב' להימצא במצבי-צבירה שונים: כנוזל דליל ושקוף, כנוזל סמיך ועכור מחמת הפרשת גבישים, כמיקפא גבישי; החומר המתגבש הוא גלוקוזת. ההתגבשות אינה פוגמת בטעמו או בערכו התזונתי של הדב'. בשעת ההתגבשות נוצר בצד הפאה הגבישית נוזל סוגרי-מימי דליל — הדבשה, שהיא ניתנת להתססה ע"י תאי שמר הבאים מן הצופנים והמצויים תמיד בדבש, והמסוגלים להתפתח בו כשאחוז הסוכר בממצע פוחת; תסיסה עלולה להתרחש גם בדב' שהוצא מן הכוורת לאי-בשל, ו. א. לא מרוזן כל-צרכו. התסיסה היא פהלית; בנוכחות אויר מת-חמצן הפחל ע"י מיקרואורגאניזמים שונים לחומצת-חומץ. הצמחים המספקים לדבורים חומר להכנת דב' בא"י הם בראש וראשונה ההדרים שבשפלת-החוף, ואחריהם — אקא-ליפטוס-המקור (*E. rostrata*); משאר צמחי-תרבות — פרחי התלתן, האספסת, החמנית, עצי-פרי שונים וצמחי-נוי רבים, אך חשובים מהם צמחי-הבר, המכסים אחרי עונת-הגשמים שטחים רצופים בשדות-בור ובהרים, ביחוד צמחים בעלי פרחים צהובים, כחולים וסגולים (פחות מהם האדומים, שאין הדבורים נמשכות אחרי צבעם — ע"ע דבורים, עמ' 834). גם בעיצומו של קיץ ובסופו נמצאים פרחי-דב' רבים על שפתי-ביצות ובגדות-נחלים, ואפילו באיזורים המדבריים מצויים צמחי-דב' בשפע בעונת-הפריחה באביב. משום כך מסוגלת א"י ביותר להפקת דב'.

דב' הדרים נחשב לסוג המעולה ביותר; צבעו צהוב

במדינה אחרי בודאפשט. הקולגיום הקאלוויני הקיים בה 1588 ואילך הפך ב 1914 לאוניברסיטה.

דב' נזכרת לראשונה בקשר להחרבתה בידי המונגולים ב 1241. ב 1360 הוענקו לה זכויות-עיר ע"י המלך לאיוש I. במאות 15—16 קלטה המוני פליטים מפני פשיטות התור-כים להונגאריה. ב 1507 קבעה בדב' כנסת של הקאלוויניסטים ההונגאריים את עיקרי אמונתם ואת אירגון כנסייתם. במאה ה 17 היתה עיר-ספר בין תחומי-השלטון של הקיסר ושל התורכים, וזמן-מה היתה בשלטונם של האחרונים. באביב 1849 הכריז קושוט בדב' על עצמאות הונגאריה, והממשלה הלאומית המהפכנית ישבה בה; בקיץ של אותה השנה נכבשה ע"י הרוסים. במלחמת-העולם II חזרה דב' ונכבשה ע"י הרוסים בסתיו 1944 אחרי קרבות קשים, שבהם נחרב חלק גדול של העיר, אח"כ כונסה בה האסיפה הלאומית, שהכריזה על הקמת הממשלה הזמנית בחסות הרוסים. למרות פעולות-שיקום נרחבות עדיין לא חזרה אוכלוסייתה לגדלה שלפני המלחמה.

ליהודים ניתנה זכות-ישיבה בדב' ב 1840. הקהילה המאורגנת נוסדה ב 1852; היא מנתה ב 1856 541 נפש. בתקופת הפילוג הדתי ביהדות הונגאריה הגדיר רוב הישוב היהודי את עצמו כקהילת „סטאטוס-קוו“; בצדה נוסדה קהילה אורתודוקסית נפרדת. שתי הקהילות קיימו בתי-כנסת, בתי-ספר לבנים ולבנות, וגם ב"ים תיכוני יהודי. היחסים בין שתי הקהילות היו תקינים, ואף נתהדקו בתקופה שבין שתי מלחמות-העולם, וביחוד בזמן הרדיפות במלחמת-העולם II. מספר היהודים בדב' ב 1920 היה 10,170 (= 9.8% מכלל-האוכלוסייה), ב 1930 — 10,044 (= 8.5%). ביוני 1944 רוכזו רוב יהודי דב' בגטו ע"י הנאצים, וכעבור ימים מעטים הועברו למחנה-ההשמדה באושווינצים. שרידי היהודים בדב' חידשו את הקהילה אחרי המלחמה.

ג. קצ.

דב'ש, חומר-מוזן בצורת נוזל דביק-סמיך צהוב-בהיר עד אדום-כהה, המופרש מקיבת-הדבש של דבורי-דבש (ע"ע דבורים) ומאוחסן אח"כ על-ידי הפועלות בתוך החלות שבכוורת כמוזן לעצמן ולרימות. כחומר-גלם לייצור דב' משמש לדבורים בעיקר צוף-פרחים, ובמקרים נדירים גם „טל-הדבש“ — המופרש מבלוטות מסוימות שבעלי-הצמחים, וכן הפרשות של מיני כנימות-עלים. התהליך הכימי התל בצוף-הפרחים בשעת עיבודו לדב' הוא בעיקרו איני-ורסיה (ע"ע) של סוכר-הקנה לתערובת של גלוקוז ופרוקטוז על-ידי אגזימים שבבלוטות-הרוק של הדבורים-הפועלות,

בכמה מיתולוגיות (כגון באלו של ההודים, היוונים, הטוטר-נים, הפינים) למאכל האלים. היוונים היו נוסכים לאלים דב' במקום יין, ואת הנחש הקדוש השומר על האקרופוליס באתונא היו מאכילים עוגות-דב'; במיתולוגיה הסקאנדינאית וזית העתיקה המט (ר' לעיל) המופק מדב' הוא שיקוי הגיבורים בוואלהאלה. במצרים העתיקה קיים היה קשר בין הדב' ובין מנהגי הקבורה ופולחן-המתים. בבבל ובאשור היה הדב' מן החמרים המועלים על המזבח (והשו' יחו' טו, יט); כל קרבנותיהם של מגידי-העתידות כללו דב'. בטקסים של „פתיחת-פה“ לפסילים היו מורחים על פיהם חמאה דב' בליחי אמירת לחשים והשבעות — כנראה, כסגולה לפיתוח כושר הדיבור והשכל (ייתכן, שזכר ורמוז לכך נשתמר במליצת ישעיהו [ז, טו]: „חמאה ודב' יאכל לדעתו מאוס ברע ובחור בטוב“).

הדב' תופש מקום באמונות וטקסים של שבטים פרימי-טיוויים רבים. הנאנדו הנילוטיים והוודה הצילוניים חושבים את הדבש למאכל-אלים; שבטי הקיקויו והמאסי באפריקה המזרחית משקים דב' וחלב לנחשים, שלפי אמונתם נתגלגלו בהם רוחות-המתים, וכן שופכים יין-דב' לקברות-המתים. הגבר והאשה העוסקים בהכנת יין-הדב', חייבים לפרוש מדרד-ארץ כל ימי-העבודה; בדרך-כלל אין נהנים מיין-הדב' אלא זקני-השבטים. רדיית הדבש נתונה בידי משפחות מסר-יימות וכרוכה בטקסים מסובכים. צמים רבים מייחסים סגולות מיוחדות לאכילת הדבש, ביחוד סגולה לאריכות-ימים, ומאכילים אתם אותו ליולדות, לנולדים, לנטבילים (בנצרות הקדומה), לנימולים ולבאים בברית-הנישואין.

J. Frazer, *The Golden Bough* (Index, s. v Honey), 1925; F. Blome, *Die Opfermaterie in Babylonien und Israel*, 282 ff., 1934; G. Dalman, *Arbeit u. Sitte in Palästina*, IV, 382 ff., VI, 106 ff., 307 ff., 1935/37; E. N. Fallaize, *Honey* (Enc. of Relig. a. Ethics, VI, 768), 1951.

מ.

הדב' במסורת היהודית. במקרא מוזכר הדב' הרבה (50 פעם); שבחה הרווח ביותר של א"י הוא „ארץ זבת חלב ודב“ (17 פעמים במקרא). הדב' הוא „מזמת הארץ“ (ברא' מג, יא); הוא מחזק מאכל טוב (משלי כה, יג), מהלל בשל טעמו (שמ' טו, לא; שופ' יד, יח; יחו' ג, ג ועוד) ומשמש סמל לנועם ומתיקות והנאה נפשית (תה' יט, יא; שם קיט, קג; משלי טו, כד; שם כה, יג-יד; שה"ש ד, יא; שם ה, א). אלא שנחלקו הפרשנים והחוקרים, ראשו-נים ואחרונים, בדבר משמעותו של ה„דב“ המקראי. מהעדר עדות ברורה לגידול דבורים בא"י בתקופה המקראית, ומקשר הפסוקים והמשך העניין במקומות רבים (כגון במניין שבעת המינים שבהם נשתבחה א"י [דב' ה, ח]), מסתבר ש„דב“ זה אינו אלא מיץ-פירות מתוק (דב'-תמרים?), וזוהי דעת רוב החוקרים, אך יש גם המזהים אותו כדב'-דבורים, אשר על מציאותו בא"י וסוריה בתקופה קדומה מאד, עוד לפני התקופה הישראלית, מעידים מקורות מצריים. כרב-דבורים נראה עכ"פ הדב' שבפרשת שמשון וגוויית-האריה (שופ' יד, ח-ט), וכן „יערת-הדב“ שמצאו חיילי-שאל על-פני השדה (שמ"א יד); כך רואה את האחרונה גם מדרש-ההלכה (שבת צ"ה, ע"ב; ב"ב ס"ו, ע"א; שם פ', ע"ב). „נכאת“ הסמוך ל„דב“ (ברא' מג, יא) מפרשים התרגומים העתיקים ורש"י כשעוה (= דונג), ומכאן חיווק לדעה שהמדובר הוא בדב'-דבורים. ייתכן, שהדב' „זב“ מקיני דבורי-בר, שבהם הופשר

בהיר, וטעמו עדין מאד. דב'-איקליפטוס הוא כהה יותר — הזם-בהיר, והוא בעל טעם חריף במקצת. מיני דב' מפרח-י-שדה הם רבגניים מבחינת צבעם וטעמם — הכל לפי טיב מקורותיהם. בדרך-כלל המינים הנוצרים בעונה מוקדמת בשנה הם עדיני-טעם ובהירי-צבע, וככל שהם נוצרים בעונה מאוחרת יותר — טעמם חריף יותר וצבעם פהה יותר.

השימושים בדב'. בימיי-קדם היה הדב' החומר הסר כרי החפשי היחיד, שהיה ידוע לאדם, והיו משתמשים בו לרוב צרכי המיתוק, שלהם משמש היום הסוכר הטכני. מדב' היו מכינים גם משקה משכר $\mu\epsilon\lambda\iota\kappa\alpha\tau\omicron\nu$ אצל היוונים, aqua mulsa אצל הרומיים, met אצל הטוטונים). ע"י מיהול הדב' במים והתסתות, והיו מערבבים אותו ביין. בארצות-הצפון, שבהם אין הגפן גדלה, היה משקה זה מקובל ביותר. במקומות רבים באירופה היו מוסיפים להכיין משקה זה בדרך ביתית, ואף בממדים מסחריים, עד הדורות האחרונים. היום נדחה השימוש בדבש לצרכי-בישול וכאמצעי-המתקה למזונות אחרים מפני השימוש בסוכר טכני (סוכר הקנה והסלק), ובעיקר נהנים ממנו כמימרה על לחם. משום הקונסיסטנציה הסמיכה שלו ועמידותו בפני זיהום ע"י מיקרואורגניזמים משתמשים בו לשימור דברי-מאפה ולהחזקת טאבאק טרי ולח. בארצות-המזרח מערבבים דב' במאכלי-בשר לשם שימורם ומכינים נוגאט מדב' ואגוזים.

הדב' במסחר ניתן לזיוף — ומזדייף לפרקים — ע"י תוספת של גלוקוזה, פרוקטוזה, סוכרוזה, דכסטרין, קמח, מים. סירופ של סוכרוזה, שבו מעורב קצת דב', נמכר לפעמים כ„דב' מלאכותי“. בארצות רבות קובע החוק את הרכב הדב' המותר בסחר. החוק הישראלי (מימי המאנדאט) מטיל איסור על השימוש בשם „דב' מלאכותי“ ומגביל את כמות-המים המותרת בדב' ל 25%.

וע"ע דבורים. על רדיית הדב', על הקף התפוקה ועל צרכו הכלכלי של הדב' — ע"ע כורנות.

א. איג, לשאלת צמחי-הדבש בא"י (הדר', ר), תרצ"ג; י. ר. בלום, הדבש הארצישראלי (חי הדבורים בא"י, 100), תש"ג; מ. זהרי, צמחי-הדבש של א"י (א. בן-נריה, גידול-דבורים, 241), תש"י; E. Zander, *Der Honig*, 1927, *Honig*; תש"י; (Handb. d. Lebensmittelchem. V), 1938, V. H. Mottram — G. Graham, *Food and Dietetics*, 1945, F. Hh. Otto, *Das Honigbuch*, 1950.

במסורת הרפואית העתיקה וברפואה העממית מקובל הדב' מאד כחומר מבריא וכסגולה למחלות ולמיחושים רבים. אין ספק, שטעמו הערב והקלות והמהירות שבהן הוא נקלט דרך המעי עושים אותו מזון מספק-אלוהיות מעולה בשביל ילדים, תשושי-כוח, וביחוד חולי מערכות-העיכול והכבד. השתמשו בו — ויש עדיין המשתמשים בו — נגד נגע-יעור ולטיפול בפצעים, ומחקרים חדישים אחדים קבעו שיש לו השפעה מדרבנת ומחזקת על הלב המוחלש; ייתכן שזוהי פעולת חומר ויטאמיני או הורמונאלי, הבא לדב' ממקורותיו הצמחיים או מן הדבורה, אך בדרך-כלל יש לראות את האמרנה בפעולה ריפויית ספציפית של הדבש כלא-מבוססת, או עכ"פ מופרזת.

י. ר. בלום, האדם והדבורה, תש"א; B F Beck — D Smedley, *Honey and Your Health*, 1944².

י. ר. ב.

הדב' במיתולוגיה ובפולקלור. בשל יצירתו שלא בידי אדם ובשל קדושת הדבורים (ע"ע), נחשב הדב'

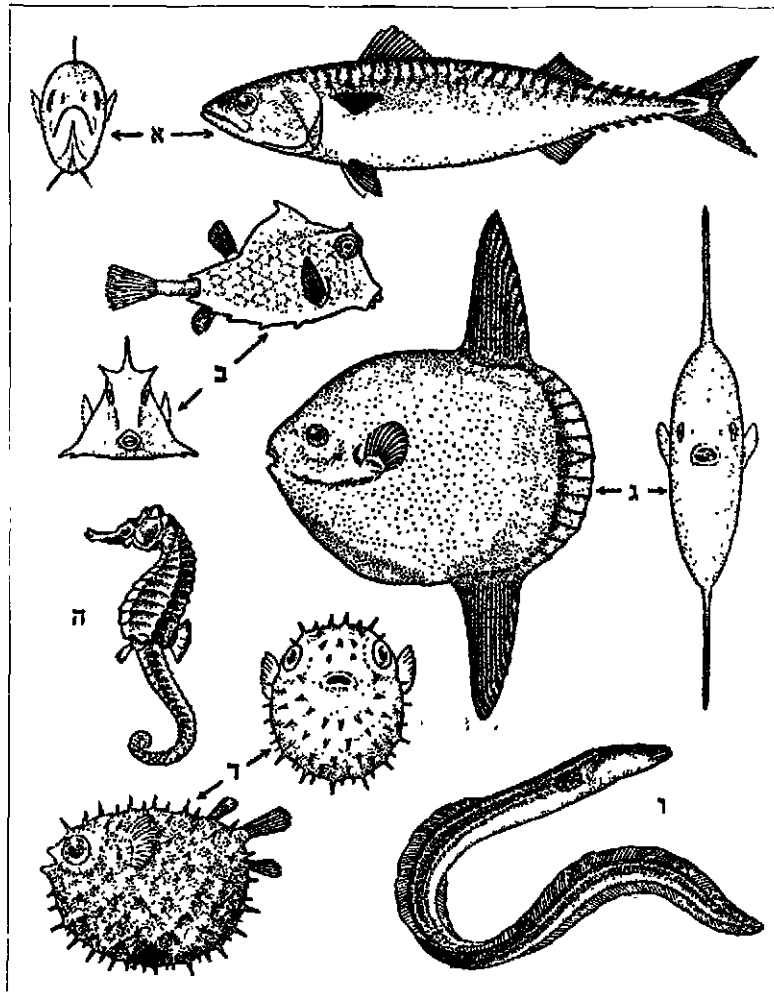

ציור 1. צורותיהן שונות בדגייגרים (מפנים וטו הצד)

א. קוליאס (Scomber) — סהירשים, בנוי לפי עקרון קווייהורימה; ב. שריונון (Ostracion);
 ג. דגיהמשש (Mola); ד. קיפודנון (Diodon) — כדורי; ה. סוסוויים (Hippocampus);
 ו. צלופח (Anguilla).

הגדולה שבהן מבחינת מספר מינייה — יותר מ-20,000, ז. א. יותר ממספר המינים של כל היונקים, העופות, הזוחלים והדו-חיים יחד. הדג הם חולייתיים, שהם מוגבלים לחלוטין למים ושהסתגלו הסתגלות מובהקת לחיים במים. הסימן החיצוני של הסתגלותם לתנועה במים היא צורתם: את כל הצורות המרובות והרבגוניות של הדג אפשר לראות כמודיפיקציות של אותה הצורה היסודית — פישור קהה מלפנים ובדרך-כלל פתוס בחלקו האחורי מצד אל צד. חלק אחורי זה של גופם משמש כעין מנוע: הזנב הוא איברי-התנועה הראשי, ואילו הסנפירים ממלאים תפקיד משני בסייעם בהכוונת התנועה ובאיון הגוף בשיווי-משקל.

רבגוניותם של מיני הדג, הן מבחינת מבנה-גופם והן מבחינת יחסיהם לסביבתם הרוממת והחיה, היא גדולה ביותר (ציור 1), ורק מעט מאד ניתן לומר על הדג בכללותם. הבדלים עצומים קיימים בין מיני-דג מבחינת גודלם, רובם בעלי אורך של 20 ס"מ—1 מ' ובעלי משקל מסדר-הגודל של 1/2—10 ק"ג. אולם בין הפרישים מצויים ענקים שארכם עולה על 10 מ', כגון הפריש-הלויתן (Rhincodon typus), המגיע ל-15 מ' והוא הגדול בחולייתיים, פרט ללויתנים, הגדול בדגי המים המתוקים הוא חידקן-החולגה (Acipenser huso), שמגיע לאורך של 4 מ' ולמשקל של טונה. כנגדם מצויים ננסים, כגון

עיי חוסי-השמש, ושעל הימצאותם של קינים כאלה בנקיקי-סלעים (השו' ישעי' ז, יח—יט) מרמזות המליצות „דבש מסלע“ (דב' לב, יג) ו„מצור דבש“ (תה' פא, יז).

התלמוד מכיר יפה את הדב' ואת מלאכת הפורנות (ע"ע) ומבדיל בין דב' סתם, שהוא דב' דבורים, ובין דב' תמרים (משנ' נדר' ו, ס' [תפארת ישראל: „סתמו דב' דבורים בלשון בני-אדם, משא"כ בתורה שסתמו דב' תמרים“]; והשו' מכש' ו, ד', וכן סוטה מ"ח, ע"ב וע"ד). — עפ"י ההלכה דב' דבורים מותר באכילה, בניגוד — לכ-אזרה — לכלל ש"היוצא מן הטמא טמא“; ההיתר מנומק בכך שמוצאו של הדב' איננו מגוף הדבורה (בכור' ו, ע"ב), או — בלשונו של הרמב"ם (הלי מאכלות אסורות ג/ ג'): „מפני שאינו מתמצית גופן, אלא כונסין אותו מן העשבים בתוך פיהו ומקיאין אותו בכוורת, כדי שימצאו לאכול ממנו בימות-הגשמים“.

התורה אוסרת להקטיר דב' על המזבח (ויק' ב, יא) — אולי מתוך ניגוד מכוון לשימוש בדב' בפולחן האלילי (ר' לעיל; השו' גם מ"ג ג, מ"ו). בהלכה מקובלת הדעה, שסתם דב' האמור בתורה הוא דב' תמרים (רש"י ברכ' מ"א, ע"ב, ד"ה „דבש“; הנ"ל, עיר' ד', ע"ב; ועי' משנה למלך, הלי איסורי מזבח ה, א'), ובהתאם לכך מורחב איסור התורה על כל

המשקים היוצאים מפירות-אילן (רש"י לפסוק; וכן רש"י שבו' י"ג, ע"ב, ד"ה „וכל דבש“; רשב"ם ב"ב ע"ט, ע"ב, ד"ה „אילן“). אך יש סבורים, שעיקר האיסור הוא על דב' דבורים דווקא (או שגם סוכר בכלל האיסור) (שו"ת הרדב"ז ג', תתקס"ו; שדי חמד, פאת השדה ד', מ"א).

חז"ל אומרים על הדב', שהוא מרפא את החולה מחליו (ברכ' מ"ה, ע"ב) ושהוא מאיר עיניו של אדם (בעקבות המליצה בשמ"א יד, כז—כט; יומא פ"ג, ע"ב, וע' דקדוקי סופרים), וכן ממשילים הם בעקבות המליצה המקראית דברי-תורה לדב' (שהש"ר א', ב').

ת. מ. י. גבריהו, „חמאה ודבש יאכל“ (כתבי החברה להקרן המקרא, א'), תשט"ו; D. Simonsen, *Honig im hl. Lande* (MuN. d. DPV, 1907, 39), id., *Milch u. Honig* (ZDPV 33, 44), 1910, S. Krauss, *Honig in Palästina* (ibid. 35, 186), 1912, L. Armbruster, *Bibel u. Biene*, 1931, ת. ג. — יע. ל.

דג, דגים (Pisces), קבוצה (מחלקה או — לפי שיטת-מיון אחרת — שתי מחלקות) של בעלי-חיים ממערכת המיתריים החולייתיים (ע"ע); הקבוצה הנמוכה שבין בעלי-גולגולת בעלי לסתות פעילות, עמוד-שדרה אמיתי וגפיים זוגיות (בצורת סנפירים), הדג הם הראשונה מבחינה סיסטמית והיסטורית-גנטית בין קבוצות בעלי-הלסתות

תונה של לחיות של איזופדין (הדומה לעצם); צורה זו של קשקשים נמצאה במאובנים מסיימיים, ואילו בהווה נמצאת צורה מנוונת ממנה בדגיהריאות. (3) קשקשים גאנאדיים — בנויים משכבת איזופדין, המכוסה גאנאין צפוף ומבריק; זהו הטיפוס האפייני לחסחוס-גרמיים ולדג-גרם (ציור 3, ור' להלן, ציור 14).

השרירים ערוכים עפר בסדר סגמנטאלי; בנה הם מגלים את שייכות הדג לראשוני בעלי-החוליות. סטיות מהסדר המקורי הזה נובעות מן המבנה המיוחד של הראש ושל הגפיים (ע"ע). השרירים מחוברים לקרומים ארכיים ורחביים, הקשורים לשלד הפנימי ולעור (ציור 4). החזקים בשרירי-הדג הם שרירי-הזנב, ואילו שרירי-הסנפירים חלשים ביחס. הר' נעים במים בכוח התפוצצות שרירית, העוברת כעין גל על-פני שורת סגמנט-שרירים לאורך כל הגוף. בשעת שחיה מהירה מתקפלים הסנפירים הקדמיים של הדג, ואין הם מפריעים לקוויהזרימה של גוף-הדג. סנפירי הגב והשת פועלים כמייצבים, ובשחיניים המהירים הם נפרשים כעין משוטים רחבים. בשחיה איטית מופעלים כל הסנפירים כמשוטים, הגאים או בלמים. בקבוצות מסוימות

Heterandria formosa (קרוב לגמפוסיה) בדרום-מזרח אה"ב, שאינו מגיע ל-2.5 ס"מ, והדגים הזעירים מן המין Pandaka pigmaea (מקבוצת Gobiidae) באגמים בפיליפינים, שארכם 11—15 מ"מ והם קטני החוליתיים הידועים לנו. לר' שלד פנימי ושלד חיצון או שלד-עור. השלד

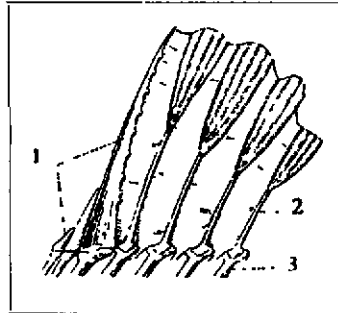

ציור 2. שלד החלק הקדמי בסנפירהגב של הקרפיון
1. קרניים קוצניות; 2. קרניים רכות; 3. קניסטר (ראדיאליות)

הפנימי מורכב מגול-גולת ומעמוד-שדרה, שהוא ציר-אורך של הגוף, ומשלד-הסנפירים — הגפיים; בד"סחוסיים חסחוסים גרמיים משתמר בעמוד-השדרה שריד של מיתרהגב. הגול-גולת מכילה בתוכה את המוח וחופה גם על איברי-החוש העיקריים שבראש. קש-תות-הזימים נושאות

את איברי-הנשימה, אך תורמות את חלקן גם ללסתות (שלד-הלוע), המורכבות על הגולגולת. חלקי-שלד אחרים מחברים את הסנפירים עם עמוד-השדרה: העצמות המתייחסות לסנפירי הגב, הזנב והשת הן לא-זוגיות, ואילו המקשרות בין עמוד-השדרה ובין הסנפירים הזוגיים הן התגורות — הגורת-ה"חזה" והגורת-ה"אגן". נוסף לסנפירים הזוגיים, סנפירי-החזה וסנפירי-הבטן, נושאים רוב הד"ס 3 סנפירים פרדיים: סנפירי-הגב, סנפירי-הזנב וסנפירי-השת. כל הסנפירים נתמכים בקרניים פנימיות (ציור 2), שמתפתחות מן העור ושכיניהן מתמתח קרום-הסנפיר, והם מונעים באמצעות שרירים מיוחדים (ע"ע גפיים, וציורים שם). השלד החיצון מורכב מקש-קשים, שהם או "שיני-עור" או קשקשים במובן המיוחד של המונח, היכולים להתאחד ללוחות-שריון. עור-הדג עשיר בבלוטות, שעיקרן תאים בודדים המפרישים ריר והמפוזרים על-פני כל הגוף. — מבחינים 3 טיפוסים של קשקשים: (1) טיפוס פרימיטיבי, שממנו התפתחו שאר הטיפוסים, דומה במבנהו ההיסטולוגי לשנים; כל קשקש בנוי לחית, ועליה כעין שן נטויה אחורה, עשויה דנטין מצופה שכבת אמל קשה; באיזור הפה ובקשתות-הזימים הופכים קשקשים אלה לשיניים ממש. קשקשים כאלה מצויים בדגי-חסחוס, ויחד עם קשקשים אחרים — גם בקצת דג-גרם מאובנים וקיימים. (2) קשקשים בעלי מבנה מסובך, מכוסים מבחוץ קרום דק של אמל קשה והם תלת-שכביים מתחתיו — שכבה חיצונית של קוסמין (הדומה לדנטין), שכבת-ביניים גרמית, שכבה תחת-

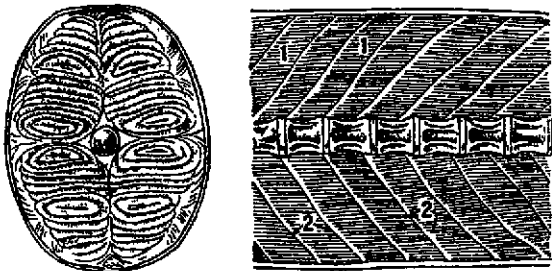

ציור 4. מערכת השרירים בדגים
מימין — חתך חזיתי; שמאל — חתך-רוחב
1. סקפנטים; 2. פחיצות-ביניים

שמן הפטיים התפתחו הסנפירים והתפשטו כעין מפרשים או כנפיים, ויש בכוח תנודותיהם בלבד להסיע את גוף הדג במים (ציור 5). שחיניים מהירים בין הדג מגיעים למהירויות של 30—40 ק"מ בשעה, ואף למעלה מזה.

מערכת-העצבים המרכזית מדגימה את החלוקה הטי-פוסית לחוליתיים: חלק קדמי — מוח כלול בגולגולת ואליו קשורים איברי-החוש; חלק שני — מוח-השדרה, מוקף קשתות-שלד מיוחדות של החוליות, שגופיהן נמצאים מתחת למוח-השדרה. חלקי-המוח בד"ס הם: מוח-גדול, מוח-ביניים, מוח אמצעי, מוח קטן ומוח מארך, שהוא מתקשר עם מוח-השדרה. המוח הגדול מפותח במידה מועטת בלבד, ומרכזי-ההרחה בו תופסים מקום רב. גם מוח הביניים אינו גדול — הוא נושא בצדו הבטני את ההיפופיזה ובצדו הגבי — את האפיפיזה ועין-הקדקוד. מפותח יותר מהם המוח האמצעי, המכיל את מרכזי-הראיה. המוח הקטן מפותח גם הוא — בדומה לשל הציפורים: הוא משרת את שיווי-המשקל של הגוף החייב להתמצא בשלושת ממדי-החלל (במים או באויר).

איברי-החושים. האף הוא שקע זוגי, לא-עמוק, שאינו נפתח בדרך-כלל אלא החוצה בנחיר, ואין לו מוצא

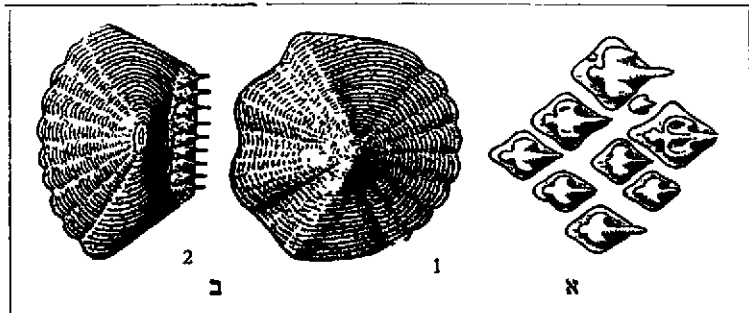

ציור 3. טיפוסים קשקשים
א. קשקשים בצורת לחיות משוננות (כריש); ב. קשקשים של דג-גרם; 1. קשקש טבעתי (ציפונודר), 2. קשקש מסוסרק (אוקוסום)

לעצבים הנמצאים בעור או מתחתיו. המערכת עשויה צינור-רוח או תעלות בעור, המכילים נוזלים והבאים כמגע עם המים שבסביבה באמצעות סעיפים הנפתחים החוצה. בחלל הצינורות מצויים תאי-שער רגישים, מסודרים באופן סגמנטי-טאלי, שמקבלים את העיצוב מעצביהמות. מערכת זו מיוחדת לחולייתיים החיים במים; היא קיימת — מלבד בדג — גם בעגול-פה ובוחלי דו-חיים. מערכת קוויהצד היא איבר רגיש מאוד לתחושת מגע-למרחק, ופעולתה היא כעין "ראדאר מכאני". כשהדג שוחה, תנועות גופו גורמות להפרעות מכאניות במים, המתפשטות לכל הכיוונים ומחו-

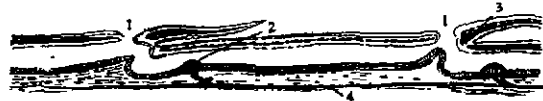

ציור 7. קטע מקווהצד בדג (קברנון [Gobius]). חתריאורד: 1 פתח היצון של הצינור; 2 איבריחוישה; 3 קשקש חופתי; 4 עצב קויהצד

רוח על-ידי גופים מוצקים שבהם הן פוגעות; ההפרעות המוחזרות המגיעות לגוף הדג, גורמות להעתקות קטנות של הנוזל במערכת קוויהצד, שהן המהוות את הגירוי לתאי-החוש. לא זו בלבד שהדג חש בנוכחות גופים מוצקים בסביבתו, אלא שהוא אף קובע את ריחוקם ממנו בדיוק רב. רגישותה של מערכת זו היא מפליאה; ה-Phoxinus (מן הקרפיוניים), למשל, מגיב על לחץ של סילון-מים, שרחבו 0.7 מ"מ וכמות-המים שבו אינה אלא 2 סמ"ע, במרחק של 3 ס"מ. מערכת זו מאפשרת לדג השוחים באפלה או במים עכורים, וכן לדג עוורים, לעקוף מכשולים או להירתע מפני אויבים האורבים להם במים. — בראש נמצאים איבריחוש זעירים אחרים (ציור 8), המתרכזים בפה ובסביבתו; הללו הם איברי תחושה כימית, הקולטת גירויים שמקורם בחמרים מסויימים שבסביבת הדג, ושאליהם הוא נמשך (כגון מזון) או מפניהם הוא נדחה (כגון חמרים מזיקים וארסיים שונים).

מערכת העיניים. הבדלים גדולים קיימים בין מיני דג שונים מבחינת צורתו ורחבו של פתח-הפה, מציאותו או העדרו של שיניים, צורתו וגדלו, בהתאם לאופן ההזנה וטיב המזון. פה קטן מאוד, המשמש לקליטת בעלי-חיים זעירים, חסר לפעמים שיניים; פה רחב, המשמש לתפיסת טרף גדול, מצויד לעתים קרובות בשיניים חזקות, גדולות וחדות. לפעמים השיניים קהות — כשפעולתן היא שבירת צדפים וכירוב. חוסר שיניים אינו מונע מן הדג לצוד דג אחרים המשמשים

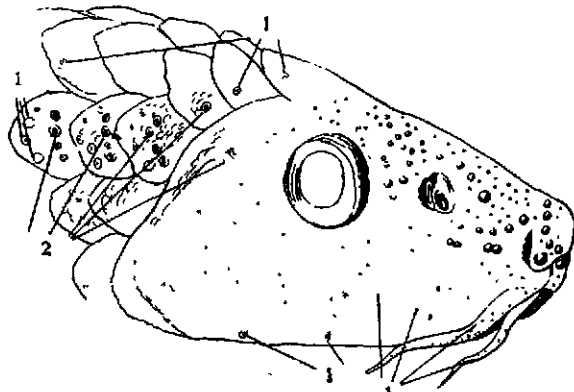

ציור 8. איבריחוישים בעורהראש של דגים 1 איבריחוישה; 2 נקבי הצינור של קויהצד



ציור 5. נטיים (Rhinoptera quadriloba), שסנפיריהם כעין כנפיים, מרחים במים

פנימה-אחורה אל חלל-הפה; יוצאים מכלל זה דגי-הראות (ע"ע). העור המצפה את שקע-האף הוא רירי: מתרכזים בו תאים בלוטיים, שרירם מכסה בשכבה עבה את תאי-החוש המפורזים בין שאר התאים. קפלי-הרירית עשויים להרחיב את שטח-ההרחה. חוש-הריח תופס מקום מכריע בחיי דוב הדג.

עין הדגים בנויה — מבחינת הקרומים המרכיבים את גלגל-העין, את הלשכות שבקרבו ואת השרירים החיצוריים המניעים אותו — לפי המתכונת הכללית של החולייתיים.

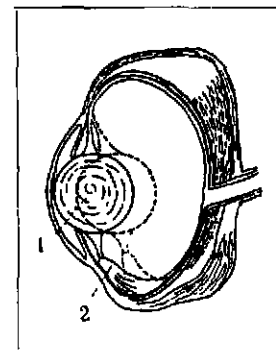

ציור 6. עין דגים קו משוד — מצבינחה; קו מרוסק — מצבי-התכוונות. 1 עדשה, 2 M. retractor lentis

אולם מנגנון-ההתכוונות של עין-הדג מיוחד לקבוצה זו: העין הנחה מוכוונת לראיית-קירבה (עד 1 מ'); פעולת-ההתכוונות לראיית-מרחקים (כדי 10—12 מ') מבוצעת ע"י שריר מיוחד (M. retractor lentis), המסוגל למשוך את עדשת-העין הכדורית לקראת הרשתית (ציור 6). הדג מבחין בכל צבעי הספק-טרום וגם במקצת מן האול-טרא-סגול (עד 3200 Å). עין הדג חסרה עפעפיים לגמרי או כמעט לגמרי. — איבר-

השמע של הדג הוא פנימי בלבד, והעדר ארון תיכונה וחיצונה הוא אפייני לקבוצת הדגים (רק בכרישים יוצא צינור אנדולימפאטי דק מן המבוך אל נקב שבגב-הגולגולת). המבוך עצמו הוא בעל שלוש תעלות קשתיות, המייצגות את שלושת הממדים של החלל; ברוב הדגים מצויים מעל לאיזורה-התחושה של המבוך אבנונים (אוטוליתים) סידיניים. החלק העליון של המבוך פועל כאיבר שיווי-המשקל, ואילו החלק התחתון עם שני אבנוניו פועל כאיבר-השמע. במקום השבלול שבחולייתיים העילאים נמצאת באוזן הדג בליטה אטומה (lagena) היוצאת מן השקיק.

לדג מערכת קוויהצד (ציור 7) — איבר-חוש הקולט תנודות-מים בתדירויות של 6—10 בשניה; זוהי מערכת של איברים זעירים, המשתרעים לאורך צדי הגוף וקשורים

בין קשתות-הזימים בשני צדי הראש (ציור 11). — מחזור-
 הדם מותאם למכאניזם נשימת-הזימים. הלב הוא בעל פרודור
 וחדר אחד בלבד, ובו מתכנס רק דם ורידי, המגיע אליו מכל
 חלקי-הגוף. הלב נמצא סמוך לזימים מאחוריהם בצד הגחוני

לר מזון. שיני הד" יושבות על עצמות-הלכות, ולעמים גם
 על עצמות-החך, ואפילו על הלשון. גם קשתות-הזימים יכולות
 לשאת שיניים, ובדג-הגרם (ר' להלן) תמיד מצוידת בשי-
 ניים לפחות הקשת האחרונה, המהווה עצם-לוע בצד הכניסה

של הדג. בהתכווצותו הוא מוריס
 את כל הדם שבו לתוך האאורטה,
 ההולכת קדימה ומגיעה בדרך קצרה
 אל מתחת הזימים ובינותם מימין
 ומשמאל. בעברה בין שני זימים
 שולחת היא עורק צדדי אל כל זים,
 שבו הוא מתפצל לנימים שבבליטות.
 הדם המחומצן עובר את הזים בכיוון
 למעלה לצד הגבי, וכל הצינורות
 היוצאים מתכנסים מעל לזימים
 לאאורטה הגבית, המוליכה את הדם
 אל כל חלקי-הגוף. הסדר זה מאפשר
 לכל איבר ואיבר לקבל את מנתו
 בדם המחומצן ולמסור את דמו
 המשומש לווריד, אשר באמצעותו
 ובאמצעות הלב חוזר דם זה ומגיע
 לזימים. רק הכבד מקבל — נוסף
 על האספקה העורקית — גם אספקה
 ורידית: הדם העובר את המעינים
 פסול אמנם, מבחינת הנשימה, אולם
 לעומת זה הוא טעון חמרי-מזון
 שנקלטו מן המעינים; ורידי-המעיים
 מתפנסים לווריד שצרי-הכבד, שהוא
 מתפצל בכבד עצמו לרשת-נימים
 ומעביר לתארי-הכבד את החמרים
 הנאגרים והמעובדים בו. בכבד מת-
 ערבב הדם הווריד בדם שנכנס עם
 עורקי-הכבד, שהוא המספק לכבד את
 החמצן הדרוש לו לביצוע תפקידיו
 כמרכזו חילוף-החמרים (ציור 12).

איברי-ההפרשה של הד"
 הם כליות בדרגת כליות-ביניים. הן
 נמצאות בחלק האחורי של הגוף,

משני צדי עמוד-השדרה, לפעמים צמודות לו. הן מארכות
 וצבען חום עד אדום — סימן לגודש הדם העובר דרכן
 ומשתחרר בהן מחמרי פסולת חילוף-החמרים; הללו מרוכזים
 בשתן ומפורשים דרך פתח הסמוך לפתחו של המעי. —

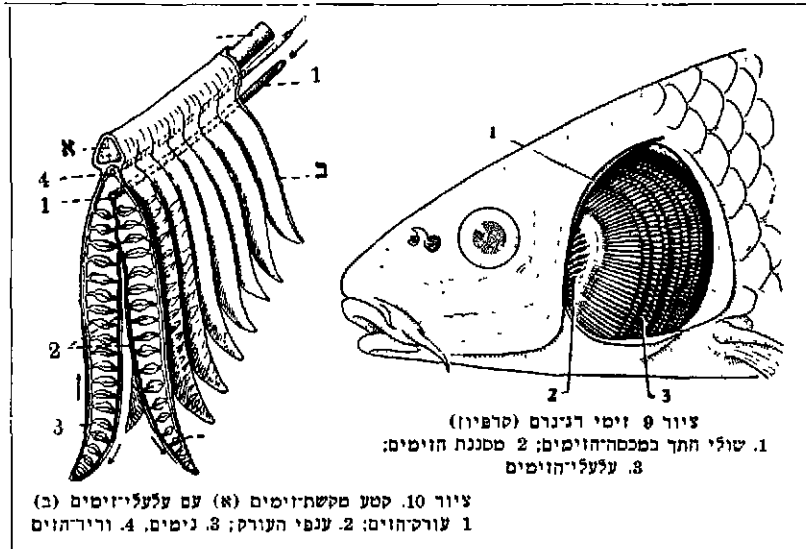

ציור 10. קטע מקשת-זימים (א) עם עלעלי-זימים (ב)
 1. עורקי-הזימים; 2. ענפי העורק; 3. נימים; 4. ורידי-הזימים

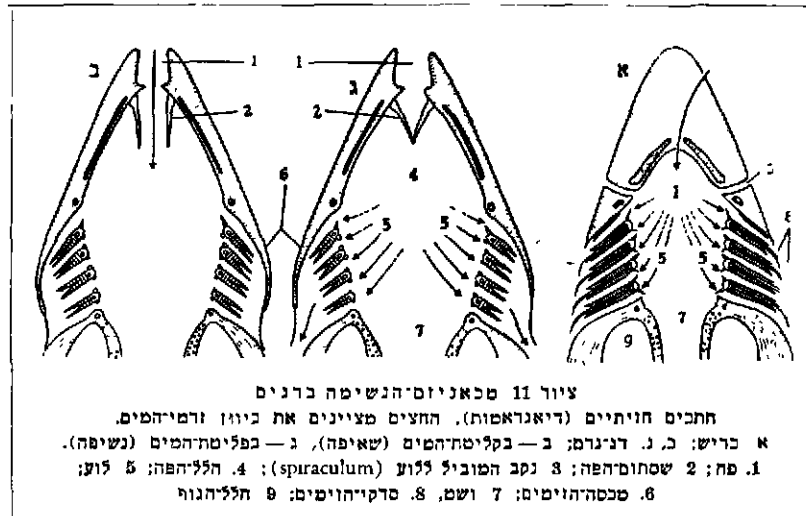

ציור 11. טכאניזם-הנשימה בדגים
 חתכים חזיתיים (דיאגראמות). החצים מציינים את כיוון זרימה-המים.
 א. כריש; ב. דג-דג; ג. בקליט-המים (שאיפה); ד. בפליט-המים (נשיפה).
 1. פה; 2. שסתומי-הפה; 3. נקב המוביל ללוע (spiraculum); 4. הללי-הפה; 5. לוע;
 6. סכסה-הזימים; 7. ושמ; 8. סדקי-הזימים; 9. חללי-הגוף

לושט. הושט הוא החלק הראשון של צינור-העיכול, ותפ-
 קידו מכאני בלבד — הובלת המזון שנבלע ללא לעיסה אל
 תוך הקיבה. זוהי תחנת-העיכול הראשונה, בגלל המיץ
 המכיל אנוימים המופרש מדפנותיה. תחנת-העיכול השניה
 הוא המעי, שלראשיתו מתחברות שתי בלוטות-עיכול גדו-
 לות, הכבד והלבלב, המוסיפות את הפרשותיהן למיצי-
 העיכול הנפרשים מן המעי עצמו. רבגוניות רבה קיימת
 כמבנה הקיבה והמעי במינים שונים של הד", בהתאמה לטיב
 מזונותיהם. המעי עפ"ר קצר בד" הניזונים מן החי וארוך
 בד" שמוזנם צמחי בעיקרו.

איברי-הנשימה של הד" הם זימים (ציורים 9, 10);
 בליטות עדינות מאד מכסות את פני קשתות-הזימים כעין
 סעיפי-הנוצה, צינורות-דם גימיים מתקרבים בכל אחת מן
 הבליטות אל פני האפיתל המכסה אותן, ובמקום זה מבוצע
 חילוף-הגאזים בין הדם ובין המים הממלאים את חללי-הפה.
 חיידוש המים בחללי-הפה נעשה באופן קצוב ע"י פעולת-שרירים
 נפלקטורית; עפ"ר נכנסים המים דרך הפה ויוצאים החוצה

- ימין: 1. *Myxine glutosa* (ממיני הצלושה), 50 ס"מ; 2. כריש לבני
 (*Clupea*), 100 ס"מ; 3. טריט צפנית [מליח] (*Scyllium can. cula*), 100 ס"מ; 4. מורנה (*Muraena helena*), 150 ס"מ;
 5. מולית אדומה (*Mullus barbatus*), 30-40 ס"מ; 6. *Labrus mixtus* (מקבוצת דמויי-שפתן), 30 ס"מ; 7. שריגון (*Ostracion quadricornis*), 8-10 ס"מ; 8. טריגלה (*Trigla lyra*), 50 ס"מ;
 9. מוריג (*Zeus faber*), 100 ס"מ; 10. *Callionymus lyra* (מדמויי-דרקון), 30 ס"מ.
 שמאל: 1. אוקונוס-הנחלים (*Perca fluviatilis*), 20-30 ס"מ; 2. *Gasterosteus aculeatus* (מקבוצת קוצי-סנפירים), 4-10 ס"מ;
 3. סלמון-הנחלים [טרוטה] (*Salmo trutta fario*), 25-40 ס"מ; 4. סלמון קשתי (*Salmo trutta trutta*), 25-50 ס"מ; 5. *Phoxinus phoxinus* (מדמויי-הקרפיון), 7-14 ס"מ; 6. *Thymallus vulgaris* (מן הסלמוניים), 20-50 ס"מ; 7. *Coregonus wartmanni* (מן הסלמוניים), 20-50 ס"מ; 8. *Cobitis fossilis* (מדמויי-הקרפיון), 20-30 ס"מ; 9. *Rhodeus amarus* (מדמויי-הקרפיון), 8-9 ס"מ; 10. זאב-המים (*Esox lucius*), 60-150 ס"מ

Mar.

Mar.

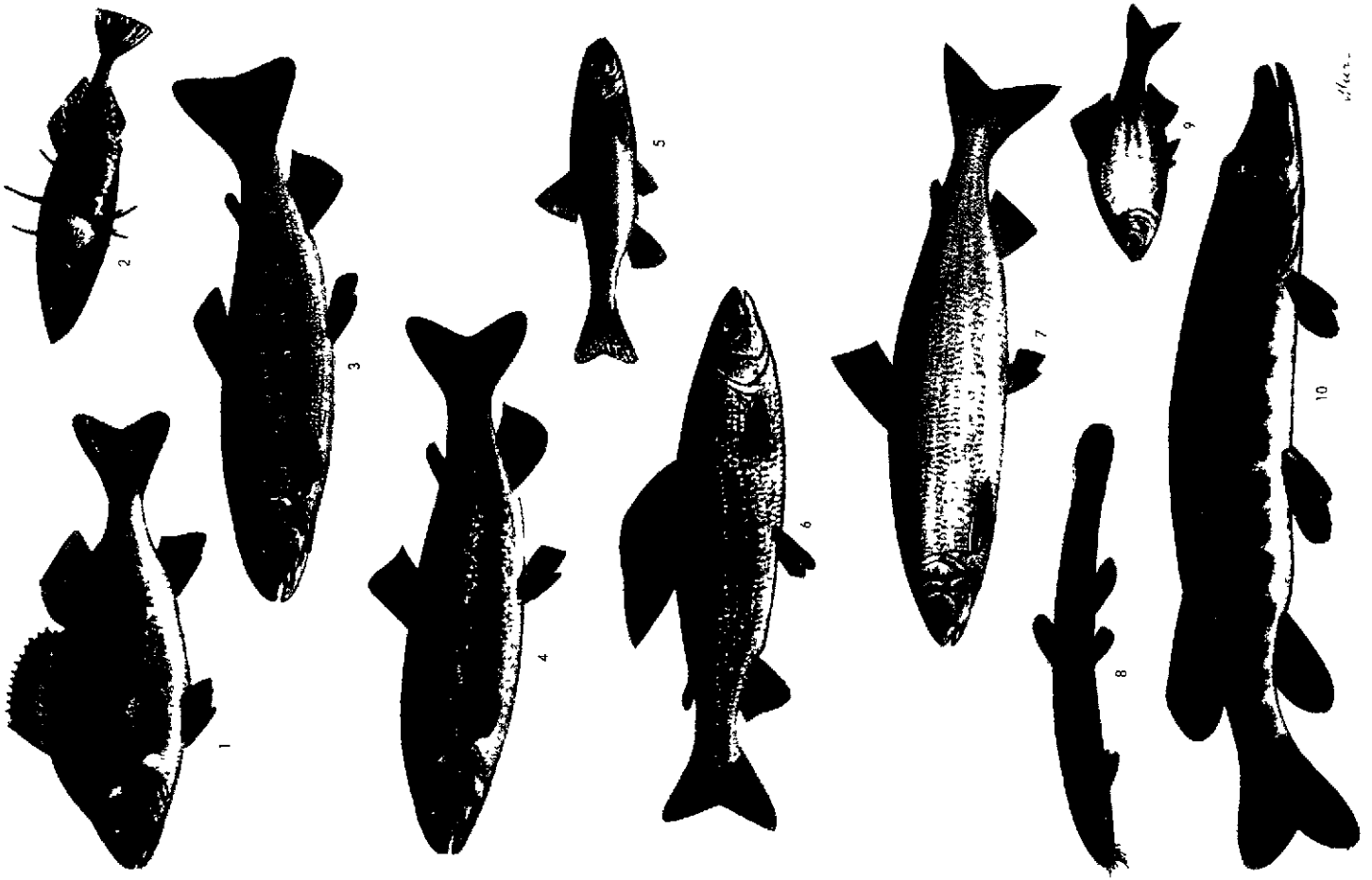
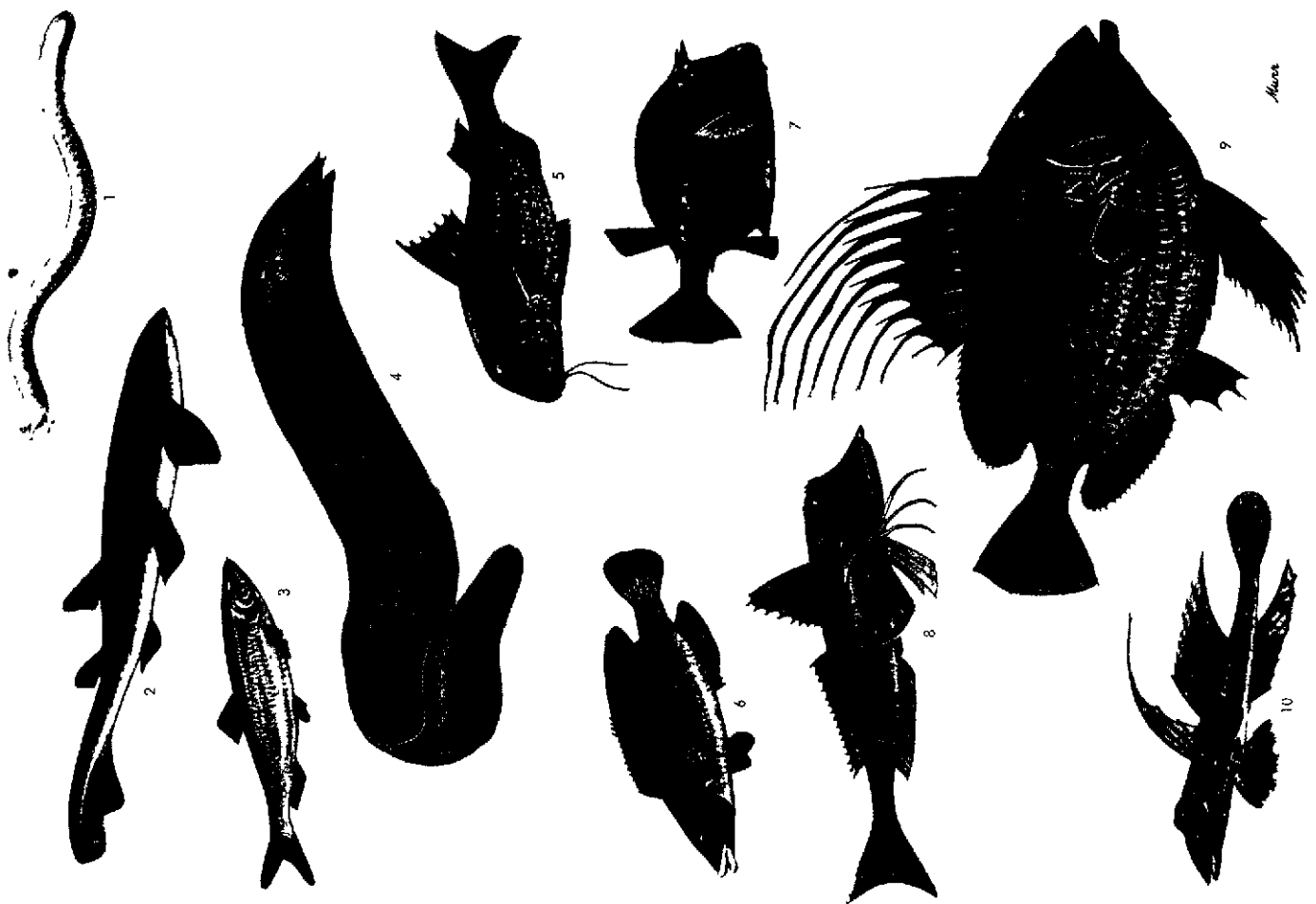

חלל-השלפוחית ובין רקמות-הדג באמצעות איברים מיוחדים: „בלוטת-גאון“ — המפרישה לתוך השלפוחית; „איבר סגלגל“ בעל מחיצה עם פתח הנפתח ונסגר ע"י שרירים — הסופג גאון מתוך השלפוחית. שני האיברים מופעלים ע"י מערכת-עצבים מיוחדת. הגאון שבשלפוחית מורכב מגאוזי האויר, אולם הרכבו שווה לזה של האטמוספירה רק בד" בעלי קשר בין השלפוחית ובין הפה, ואילו בד" בעלי שלפוחיות אטומות נמצא אחוז גבוה מאד של חמצן, המגיע בדגי-מעמקים עד כדי 90%. נוסף על תפקידיה כאיבר הידרוסטאטי לייצוב מעמדו של הדג במים וכמהוד אקוסטי פועלת שלפוחית-השחיה לפעמים גם כגורם מסייע בנשימה, כגון בדג Umbra וד" של ביצות טרופיות. על הקשר בין שלפוחית-השחיה ובין הריאות ע"ע דג-י-ך א-ז. — דגי-נסחוס חסרים שלפוחית-שחיה, וכן אין היא מצויה בדגי-קרקע מסויימים, כגון הסנדל המצוי (דג משה רבנו); אולם גם בכמה דגי-גרם נעלמת השלפוחית עם התבגרות הדג, היא חסרה גם לכמה מן השחיניים הטובים ביותר, כגון הקוליס.

פיצול קבוצת הד" לצורות שונות ומשונות בולט מאד בעור, שהוא קובע במידה רבה את מקום הדג בסביבתו וע"כ — גם את יחסו לבעלי-חיים אחרים. כלל-הקשקשים (ר' לעיל, עמ' 899) הוא שלד-העור האפייני לד". למרות שלמותו של כיסוי גרמי זה, הוא מאפשר תנועה חפשית של גושאו. הקשקשים חושפים זה על זה ומסתדרים כדוגמת רעפי-גג, כשהקדמי מכסה באחוריתו את קדמת הקשקש הבא אחריו. סידור זה של שורות לאורך-הגוף משתלב בסידור שורות-הקשקשים האפקיות לשורות לרוחב-הגוף, כשהן עובדות בדרך-כלל בשיפוע-מה זו מעל זו. סידורים אלה, וכן מספר הקשקשים בכלל, קבועים ועומדים במשך גדילת הדג, והם קבועים למדי גם בכל הפרטים של מין אחד, מסתבר, שמרכזי-ההתגדמות נקבעים בשלב מוקדם של ההתפתחות, ושכל אחד מהם מתפתח קשקש. תחילה גדל הדג עצמו במהירות, ובמשך

גדילת הקשקשים, מגיעים אלה האחרונים זה אל זה ומכסים זה את זה. הודות לדקות הקשקשים ולהתעטפות כל אחד מהם בכיס דרמאלי משלו, נשמרת גמישות גוף-הדג על אף התכסותו בשריון. אך יש גם ד" חכרי-קשקשים (דגים ערומים): אלה הם ד" שגם בהם מתחילה ההתפתחות הקשקשים בגיל מוקדם כרגיל, אלא שאין היא ממשיכה עד לגמר, כך, למשל, עור הקרנוניים והצלופחים עטוף ריר עבה וצמיג, ואעפ"כ נמצאים גם בעור הצלופח קשקשים קטנים ביותר. על-ידי התלכדות מספר קשקשים מתהווים לפעמים בליטות וקוצים וכיו"ב. עיבוי-יתר של הקשקשים יחד עם התלכדותם מביא לפעמים ליצירת שריון ממש, שבו כלוא הדג ללא אפשרות של הנעת חלקי-הגוף, אלא שסנפיריו מחוברים לגוף במקומות חשופים מן השריון, כגון בשריון (Ostracion); על שריון הקיפודון (Diodon) גדלים קוצים חדים — גם הם חלקי-קשקשים. בטריגלה עשויה כסות-הגוף לוחות גרמיים נפרדים; בסוטוניים היא הופכת לחטיבה אחת (ר' לעיל, ציור 1, ב, ד, ה).

כל גזני צבעי-הד" מבוססים על 3—4 סוגי-תאים צבעוניים — כרומוסופורים, שהם תאי-עור מסועפים, שבפלאסמה שלהם מרחפים סיפות או גבישים צבעוניים. מבחינים מלנופורים חומים-שחורים, כסנתופורים צהובים, אריתרופורים אדומים; גבישים חסרי-צבע, המחזירים את האור הנופל עליהם, מקנים לתא את השם גואנופור. חמרי-צבע אלה נעים בתא, מתרכזים במרכזו או מתפשטים בסעי-פיו; בהתאם לכך משתנית עצמת-הצבע. צירוף של כרומוסופורים שונים הוא היסוד לצבע הסופי של הדג

בד" שונים תלויה ההתגוננות בהתאבכות האור בגבישי הגואנון. ממשחק האור בגואנופורים המכסים את המלאגוז פורים נוצר הצבע הכחול, מצירופם של כסאנתופורים עם מלאגוזורים — צבע ירוק, תזוזת סיפות הצבע תלויה — בין השאר — באור שבו מוקרן הדג: זהו מצין פוטוטרופיזם, שבהפעלתו משתתפים גורמים עצביים והורמונאליים. בדגי-הסחוס נמצא מכאניזם דו-הורמונאלי בפיקות ההיפופיזה: התפשטות המלאגוזורים כהסתגלות לרקע שחור מופעלת ע"י הורמון של האונה האמצעית, התפוצות המלאגוזורים כהסתגלות לרקע לבן — ע"י הורמון של האונה הקדמית; הפעולה היא איטית, והשינוי דורש 1—3 ימים. יוצא מכלל זה Mustelus canis, שבו רק ההסתגלות לרקע שחור מבוצעת באמצעות ההיפופיזה, ואילו ההסתגלות לרקע לבן נתונה להשפעה עצבית, שהיא מהירה יותר. בדגי-גרם שינויי-הצבע הם מהירים; כאן פועלת מערכת-העצבים האוטונומית — הסימפאטיקוס כגורם להתפוצות המלאגוזורים, והפאראסימפאטיקוס כגורם להתפשטותם. בדרך-כלל מקיף השינוי ההורמונאלי בפיזור המלאגוזורים שטחים גדולים בגוף הדג, ואילו בשינויים עצביים איזורי השינוי מצומצמים יותר. גם לגבי האריתרופורים והכסאנתופורים הוכחה השפעה הורמונאלית מצד ההיפופיזה על התפשטותם (וע"ע פיגמנטים). — כושר חילוף-הצבע בד" מקנה להם כושר הסוואה, המנוצל ע"י הדג לשם הסתגלות לסביבתו (ציור 15). תופעה זו בולטת בד" שטוחים, וכן בד" הנטפלים לצמחים ימיים; למשל, הדג Heterostichus rostratus (של קאליפורניה) נעלם מעיני הרואים בין האצות החומות Macrocytis: לשם כך הוא יוצר במשך ימים או שבועות את הפיגמנטים המתאימים בעורו. — צורה אחרת של הסוואה בד" היא תיקוי תנועת

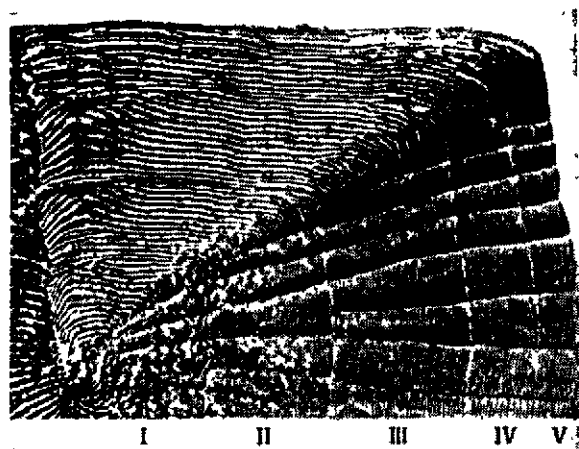

ציור 14. קטע (מוגדל מאד) של קשקש (אוקונוס) ארבע סבעות-חזרה צרות ספרירות בין חמש סבעות-קיש רחבות

תקופה זו מרוחקים הקשקשים זה מזה; הם גדלים בעיקר ע"י תוספת טבעות-טבעות של חומר גרמי בהקפן. במידה שצמיחתן של טבעות אלו נקבעת על-ידי הטמפראטורה של המים, אפשר למצוא בהבדלי-הרוחב של הטבעות רמז לעונות-השנה המתחלפות, והקשקשים יכולים לשמש אמצעי לקביעת גיל הד" (ציור 14). כשנעצרת גדילת הדג ומוחשת

הפרדי. בנמבוסיה וקרוביה (מדמויי הציפרונודון [ע"ע]) הופך ראשית הסנפיר ההוא בזכר לאיבר-עזר להובלת הנורע מהפתח המיני שלו אל זה של הנקבה.

מבנה הפה והשיניים בד"רבים משמש ביטוי להסתגלות לסוג-אוכל מסויים ומיוחד. מפצחי צדפים ושבוללים, כגון Chrysophrys, הם בעלי שיניים טוחנות — שיניים רחבות ומעוגלות בכותרתן, המופעלות על-ידי שריר-לסת חזקים ביותר. בד"ר המכרסמים את האלמוגים הסידיניים ומנצלים את החומר האורגאני החי שבהם — כגון מיני דג-התוכי (Scaridae) — חל איתו של מספר שיניים ללחות, המשמ-שים מכשירי חיתוך או שבירה יעילים, ואילו שיניים נוספות שעל-פני עצמות-הלוע מסייעות לפירור החומר הקשה לפירורים, הניתנים להתקפת מיציה-עיכול. אוכלי פלאנ-קטון—כגון טריתות (Clupeidae), קוליסים (Scombridae), הלבנון (Acanthobrama) — הם בעלי שיניים זעירות וחל-שות או חסרי-שיניים. אכילת פלאנקטון היא מעשה-סינון: יחד עם הכנסת המים לשם נשימה, נמשך גם הפלאנקטון לתוך חלל-הפה של הדג, ושם הוא נתפס במנגנון של בליטות עדינות ארוכות, העומדות צפופות באותו צד של קשתות-הזימים שהוא מופנה כלפי חלל-הפה. למעשה רוב הד"ר הם אוכלי-פלאנקטון זמניים בנעוריהם, בתקופה הראשונה אחרי הבקעתם מן הביצה. — בין הד"ר הטורפים יש מינים שגודל טרפם עולה במידה ניכרת על גודל גופם — כגון Chiasmodon (ציור 17), שהוא בולע דגים גדולים שלמים לאחר שתפס אותם בפיו הרחב ובשיניו הארוכות והחדות:

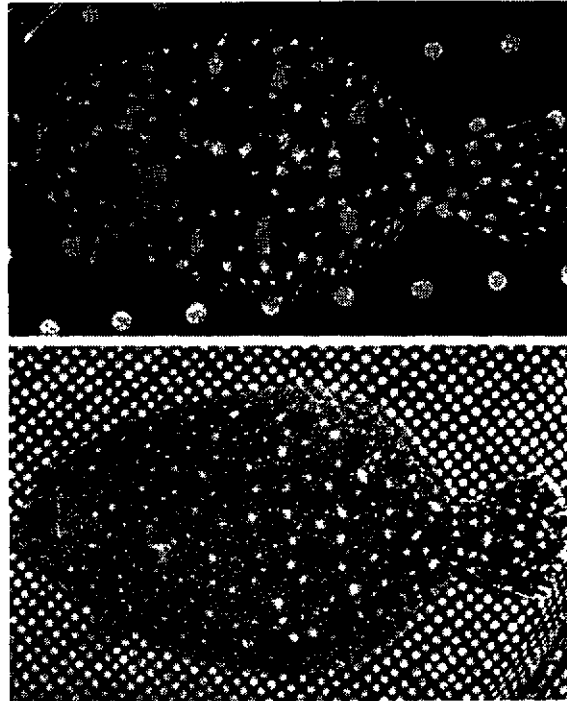

ציור 15 הסוואה ע"י חילופי-צבע כדג שטוח כחתום לרקע שעליו הוא נמצא

צמחיה-סביבה; למשל, דג-הסארגאסום *Histrio histrio* מחקה את תנועת אצת-הסארגאסום.

בלוטות-עזר קטנות המפרישות ריר מפוררות על-פני כל העור; לפעמים מצטרפות בלוטות-עזר במקומות מסויימים לבלוטות-אָרט — בדרך-כלל בבסיסים של קרני-סנפירים חזקות או בבסיסי קוצים, שנעשים על-ידי כך אמצעי התקפה או הגנה של הדג, כגון בטריגון (ר' לעיל), בטראכינוס (*Trachinus*), במיני עקרביהים (*Scorpaenidae*), באיצטג'ון (*Uranoscopus*), בדגי Pterois. — בִּדְּקָק (ע"ע) הפך הלק מסנפיריהגב לאיבר-הדבקה; בקברנוניים (*Gobiidae*) נעשו סנפיריהבטן לקערה עגולה אהת, שמשמשת לד"א לה מכשיר-הצמדה לאבני-הקרקע. שימוש יוצא מן הכלל בסנפיריהחזה נמצא בדגים המצופפים (ע"ע). בשד-הים (*Lophius*, ציור 16) וקרוביו מתארכת הקרן הראשונה של

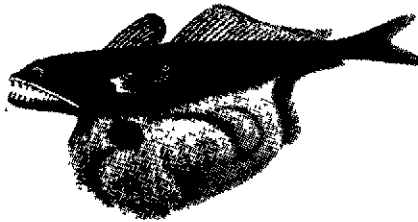

ציור 17 דג-הסעמקים *Chiasmodon niger*

קיבתו של טורף זה עשויה להתמתח ולהתרחב, וכשדג גדול נבלע בה — היא מתבלטת החוצה ונראית תלויה בצד הבטן כעין שק שקוף גדול, ובו הטרף הנבלע.

מין ורביה בד"ר בדרך-כלל המינים בד"ר נפרדים. ידועים מינים אנדרוגיניים מועטים בלבד, כגון אוקונוס-הים (*Serranus*); אולם גם בו ההפריה היא הדדית, מאחר שאין הביצים והורע מבשילים בעת ובעונה אחת. ברוב מיני הד"ר דומים הזכר והנקבה זה לזה בצורתם החיצונית, ורק בדיקת בלוטות-המין מגלה את מינו של הדג. אולם קיימים גם מקרים של דו-פרצופיות מינית מובהקת, הן קבועה (שבה ההבדלים בסימני-המין המשניים הם קבועים) והן עונתית (שבה אין ההבדלים מופיעים אלא בעונת-הרביה בלבד).

מסימני-המין המשניים העונתיים בזכר הוא גידול-יתר בעור ובסנפירים. בקרפיונים מסויימים של המים המתוקים מופיעות בגוף הזכר גבשושיות, המפוררות על-פני הגוף. בזכרים של מינים שונים בקבוצות השפתניים, האמנוניים, אוקונוס-הים ועוד, מופיעה דבשת בשרית, היכולה להגיע לממדים גדולים. תופעה רגילה היא התארכות סנפירי-הר" והתעבות קרניהם החיצונית בעונת-ההטלה. הזכר מהמין

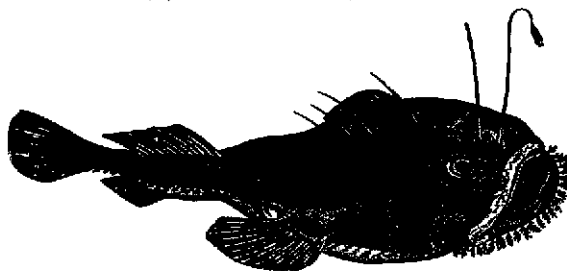

ציור 16. שד-הים (*Lophius piscatorius*)

סנפיריהגב עד סמוך לפה; בקצה הרך תלויה אונה בשרנית קטנה, כעין ציצית, המיטלטלת ונעה עם תנועת המים בשעה שהדג מתחפר בקרקעית-הים; היא משמשת פתיון לדגים אחרים, שמתקרבים לשד-הים, עד שהוא פותח פתאום את פיו הרחב ובלוע את קרבנו. — עם מודיפיקאציות של הסנפירים נמנים גם איברי הַפְרִיָה והוּדוּוּגוּת. בניגוד לדגיה-החסוס (ר' לעיל) משמש לתפקידים אלה בדגיה-הגרים סנפירי-השת

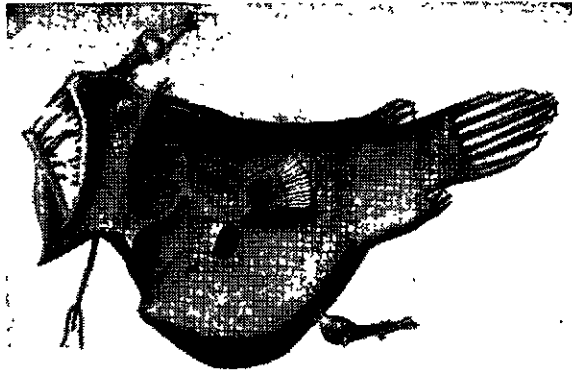

ציור 19 נקבה Linophryne (משפחת Ceratiidae) עם שני זכרים הנטפלים לה

חיים. מדגייהחסחוס רק הכריש הצפוני מטיל ביצים שהפריחתן חיצונית; רוב המינים האחרים מטילים ביצים מופרות. בכריש הקלק (Mustelus) מתפתחים הוולדות בתוך צינור הביצים וקשורים לגוף-האם כאיבר כעין השליה, ונקבה אחת יכולה להזויק בקרבה 6-30 ולדות (תופעה זו כבר היתה ידועה לאריסטו, אך חזרה ונתגלתה רק במאה ה-19).

בניגוד לדגייהחסחוס, מוטלות ע"י נקבות דגייהגרט בדרך כלל מאות, ואפילו אלפים, של ביצים בבת-אחת. גודל הביצים אינו אחיד, אבל כמעט כולן קטנות בקטרן 4 מ"מ. ערכי-הגודל הקיצוניים הם 0.1 מ"מ בצלופח ו161 מ"מ בכמה שפמנונים. הגורם הקובע את גודל הביצה הוא כמות החלמון המשמש להזנת העובר. בין גודל הביצים ובין מספרן ותנאי התפתחותן קיימת התאמה. דגיים רבים (צלופחים, טריתות, ועוד) מתלהקים וגודרים יחד למקומות-הטלה קבועים; במשך נדידתם מגיעים איברי-המין שלהם לשיא התפתחותם, עד שהם נעשים — גם בזכרים וגם בנקבות — חלק ניכר של משקל-גופם הכללי. במקום יעודם מוטלות הביצים הקטנות בכמויות עצומות; הן מרחפות במים או צפות על-פניהם — ביצים פלאגיות או פלאנקטוניות. לעומת זה ברוב האמנונים (Cichlidae), או בסוסוני-הים (Hippocampus) וקרוביהם, מתבודדים הווגות בעת הרבייה. האמנונים מכינים גומת-קרקע ומטילים לתוכה מאות אחדות של ביצים גדולות — ביצי-קבע (ביצי-דמרסאליות). ביצי-קבע הן כבדות, שוקעות במים, בעלות קליפה דביקה, והן נדבקות זו בזו או בקרקע או בצמחים (תמונה: ע"ע ביצה, עמ' 495).

אחרי הפריית ביצי האמנונים ע"י הזכר נאספות הן בפיו של אחד מן ההורים או בפיות שניהם, והתפתחותן נמשכת בחלל-הפה. הדגרת הביצים בצורה זו מגבילה את מספרן, וכנגד זה היא נותנת ביטוח רב יותר להקמת דור חדש. נקבת סוסון-הים מטילה את ביציה לתוך כיס-עור של בטן הזכר, סמוך לפתח-המין שלו, וברור שגם במקרה זה מספר הביצים הוא מוגבל. אולם גם כמה אפנים אחרים של טיפול בביצים המוטלות אינם אפשריים אלא בתנאי שמספר הביצים הוא מוגבל — כגון בהדגרה בקינים בנויים מצמחי-מים (Gasterosteus, ציור 18) או בקינים שאינם אלא גומות-קרקע (האמנון המצוי (Tilapia zillii)), וכן בקינים שהם למעשה רק קצף של בועות-אוויר הצפות על פניה-מים (Trichogaster, Macro-podus). הביצים מוחזקות בין הבועות, וגם הדגינים המת-בקעים נשארים שם תחת שמירת הד" המבוגרים, עד שהם מגיעים לגודל המתסגם בפני סכנות החיים העצמאיים.

בד" שאינם משריצים בוקע מהביצה כמה ימים לאחר

Callionymus נבדל מן הנקבה בארכן של קרני-העור הראי דיאליות הראשונות שבסנפיר-הגב עד כדי כך, שהזכר והנקבה נחשבו זמן רב למינים שונים. בזכרים ממיני הסלמון הלסתות התחתונות מתארכות ומתאצקלות כלפי מעלה. לפי עמים קיים הבדל בולט בין זכר ובין נקבה מבחינת מבנה השיניים; בתריסניות מן המין Raja clavata, למשל, לזכר שיניים חדות ולנקבה שיניים שטוחות.

סימן מיני משני רווח מאד הוא הצבע; דו-פרצופיות מינית מבחינה זו בולטת ביותר בעונת-הרבייה בד" טרופיים, כשברבים ממיניהם הזכר מתקשט ב"בגדי-כלולות" צבעוני או סגוני. ידועים, למשל, הלבוש הפחול של ציפרינוודוך הנחלים, הלבוש המגוון בכתמי כחול-ירוק ואדום של האמנון, שלל-הצבעים של סוסון-הים (המצוי בחופה של א"י). דוגמא קיצונית לדו-פרצופיות מינית נמצאה בכמה מדגי מעמקים ממשפחת Ceratiidae (ציור 19), שבהם הזכר הוא ננס נטול שיניים ומערכת-עיכול תקינה, ואינו מסוגל להת-קיים אלא כשהוא נטפל לגופה של הנקבה הגדולה ומוצץ את מזונו ממנה.

המכאניזם של הדו-פרצופיות המינית הוא הורמונאלי. וע"ע מין.

רוב דגייהגרט מטילים ביצים שהזרע תן היצונית. אולם יש מספר של מינים בעלי הפריה פנימית, שבהם סנפיר-הבטן או סנפיר-השת בזכר נמשך בחלקו כעין מרזב, שבו הזרע מועבר לתוך ביב הנקבה, והתפריה מת-רחשת בתוך צינור-הביצים; הנקבה מטילה ביצים מופרות אף — במקרים נדירים, כגון בנמבוסיה — משריצה ולדות

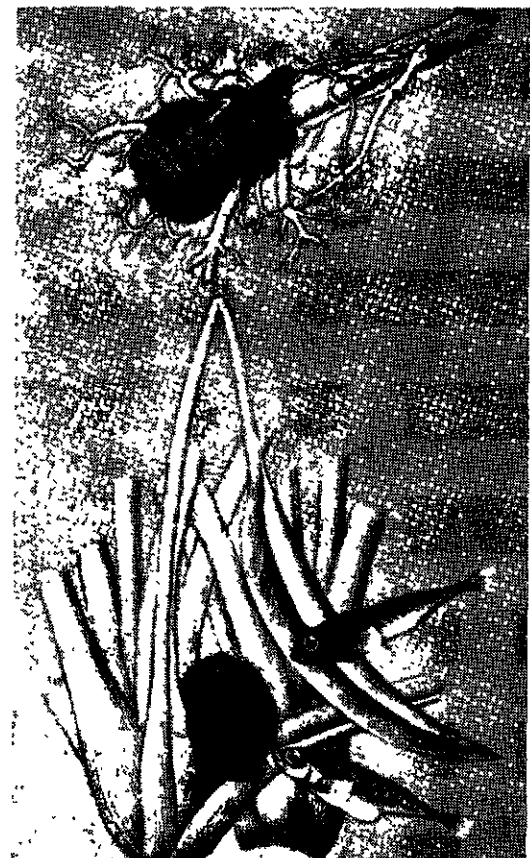

ציור 18. הקינון של Gasterosteus למעלה—זכר בנסר כניית קנו; למטה—זכר ונקבה בפתח הקו



ציור 20. שלבים בהתפתחות הסלמון (Salmo)

1. דגני צעיר בעל שקיהלמון גדול. סנפיר אחיר וסרסיוויסיום נלווים, 2 3 ספינת שקיהלמון. הלוקת הסנפיר והתכסות הויסיום: 4 הצורה הסופית

ואינם עוזבים את המים המתוקים עד הגיעם לבגרות. הזכרים הם כבני 8—9 שנים והנקבות בנות 10—11 שנה כשהם יורדים בנחל וחוזרים לים. בפנותם לאיזורי ההטלה שבהם נולדו. נדידה זו היא חד-פעמית, כי אחרי הרבייה הם מתים. נדידת הדג היא מן התופעות המופלאות בבילורגיה, ועדיין אין לנו ידיעה ודאית על מניעה ולא הבנה מספקת בהכוונתה. היא נחקרת הרבה בקשר לבעיות ה"אינסטינקטים" (ע"ע) בבעלי-חיים; במחקרים אלה עוקבים אחרי להקות הדג באיזורים ובמכשירי אולטרא-קול תת-מימיים, וכן בשיטת הטיבוע (בדומה למחקרים באורניתולוגיה [ע"ע]). לשם הסברת הנדידות הבינ-אוקיאניות והבינ-יבשתיות הובעו השערות הקשורות בתיאוריה של וגנר (ע"ע) בדבר התפצלות יבשת ראשית האחידה והתרחקות קטעיה זה מזה; לפי סברה זו חוזרים הדג למקום-מוצאם הראשון, אשר הקשר אליו מקוים בהם מטבע בריאתם. תיאוריה זו מפורקת מבחינת הנחותיה הגאולוגיות, ואין היא מסבירה את מהות "הזכרון ההיסטורי" של הדג ואת מכאניזם פעולתו.

מלבד הנדידות האפסיות למרחקים מכירים גם בנדידת אפסיות של דג, וזאת בתנודות מתוריות-עונתיות משכבות-המים העליונות לתחתונות ולהפך. תופעה זו מצויה בעיקר בדגיה-מעמקים. דגיה-מעמקים *Comephorus baikaensis*, למשל, שוכן כרגיל בעמקי אגם-פאיקאל, אולם בעונת-ההמלטה עולה הנקבה לשכבות העליונות. מבחינת מכאניזם הנדידה מבחינים בין נדידה סבילה ונדידה פעילה. הראשונה היא הנדידה עם הזרם הגורף את הדג עמו; היא שכיחה בעיקר בזחלי-דג, כגון בטריית ובצלופח. הנדידה הפעילה של בוגרי-הדג נגד הזרם כוללת את הנדידות לצרכי חיפוש מקום הטלה ורבייה (סלמון, צלופח). לצרכי חיפוש מזון (בקלה) ולצרכי חיפוש משכן לחורף (שמשגונים).

שיתוף-חיים. קשרים אמיצים קיימים לפעמים בין דג ובין בעלי-חיים אחר. *Rhodeus amarus* ממשפחת הקרפיוניים, למשל, מתחבר עם צדף; באמצעות צינור-הטלה מעבירה נקבת-הדג את ביציה אל מבין קליפות-הצדף בחלל-הזימים; במקום זה, שדרפו עובר זרס-מים קתמיד, מתפתחות הביציות, והדגיגים עוזבים את מקלטם הבטוח רק לאחר שגדלו עד לאורך של 1 ס"מ בערך. — הדג *Carapus* מתפתח ביים; שלב-התפתחותו הראשון הוא זחל פלאנקטוני שקוף. אחרי הגילגול שוהה הדג בקרבת הקרקע ומחפש לו מין מסויים של מלפסוניים מן השוכבים שם על פני החול, ודרך פיה-הטבעת של המלפפון הוא נכנס למעיו. עדיין לא הוברר, כיצד הוא רוכש את מזונו במשך שהותו במלפפון. — קשר ממין אחר קיים בין *Amphiprion* ובין שושנות-הים. בדרך-כלל ד"הם מטרפן של שושנות-הים; זרועות-הצייד שלהן נאחזות בדג, נדבקות אליו ומרעילות אותו בהפרשותיהן; לבסוף נבלע הדג כולו. מנהג שונה לגמרי נוהגת השושנה באמפיפריון, או בזוג אמפיפריונים, שיצרו קשר סדיר ביניהם ובינה. ד"ה אלה נוגעים בזרועות-הצייד בלי להיאחו בהן; יתר על כן: כשמתקרב אויב — נכנסים הדג בין הזרועות החוביקות אותם בלי פגיעה כלשהי, ועם הלוף הסכנה חוזרים

ההטלה דגיג קטן, בעל גוף שקוף; סנפיר לא-זוגי אחד רציף, חסר שלד קרני, עוטר את גופו; שקיהלמון, המשמש לו איבר-נשימה ומזון, תלוי לו בבטנו; זימיו עדיין אינם מפותחים כל-יצרכם. לאחר זמן-מה הגוף מאבד את שקיפותו, הסנפיר הלא-זוגי מתחלק, מופיעים הסנפירים הזוגיים, הזימים מתחילים לפעול, והדגיג לובש צורה גמורה של דג (ציור 20). במקרים נדירים קיימת בר"ה התפתחות לא-ישרה — דרך גלגול (ע"ע). לצלופח (ר' להלן) זחל שקוף דמוי-איזמל, שגילגולו נמשך 2—2½ שנים בתקופת נדידתו, עד שהוא הופך לצלופח בוגר. לדגי הסנדל (ע"ע), אשר גופם הסרי-הסימטריות פחוס מגבו ומבטנו, זחלים דו-סימטריים, וסימטריות זו נשמרת עד הגיעם לגודל של 7—8 מ"מ. לאחר מכן עובר עליהם גילגול הנמשך כחודש; הם נוטים על צדם השמאלי או הימני, ועינם התחתונה פונה כלפי מעלה, עד שלבסוף נוצרת צורתם הסופית המזוהה. לשד-הים (*Lophius*) המגושם, החי על-פני קרקע-החול, זחל עדין השוחה בעזרת קרני-עוזר חוטיות ארוכות של סנפירי הגב והחזה. לדגיה-שמש (כגון *Ranzania*) הגדולים זחלים שאינם עולים בארפם על 2 מ"מ וכל גופם מזויין בבליטות קוציות. הזחלים של *Livarus imperialis* עוזבים שלבים שונים של גילגול לפני הגיעם לצורה המושלמת של בוגר: תחילה הם שקופים ומזויינים בקוצים; אחר-כך גופם מתכסה בכתמים שחורים, וסנפיריהם הלא-זוגיים מתפתחים לגודל רב ופרוי-שים כעין מפרש; לבסוף חל צימצום בגודל הסנפירים, והכתמים הולכים ונעלמים. תופעות נדידת-הדג ידועות כבר מימיקדם במשמעור תן המעשית לגבי הדג (ע"ע). כעקבם אחרי הדג נוכחו הדייגים, שיש כאן לפעמים רדיפה אחרי המזון — למשל: הקוליסים רודפים אחרי הסרדינים, הנמשכים אחרי הפלאנקטון — ולפעמים חיפוש אחרי מקומות מתאימים לרבייה והטלה (ר' לעיל). הסבר זה כוחו יפה בעיקר לגבי דגיה-ים; אולם עניין ביולוגי מיוחד נודע לנדידות אחרות, שיש בהן משום תנודה בין הים ובין הנחלים. הסלמון (ע"ע), למשל, חי רוב ימיו ביים, אבל לפני עונת-הרבייה הוא נכנס לנחל בלהקות גדולות ועולה בו נגד הזרם החזק שבאיזור-ההרים; רק סמוך למעינות מטילים ד"ה אלה את ביציהם. ההורים חוזרים הימה מיד אחרי הרבייה, ואילו הדג הצעירים הבו-קעים מן הביציות בנחלי-ההרים אינם מגיעים לים אלא לאחר שנה או אפילו שנים אחדות. הדוגמה המפורסמת ביותר של נדידת-הדג הוא הצלופח (ע"ע), שרבייתו חלה ביים. הזחלים מתחילים מיד בנדידה לקראת שפכי-הנחלים, הנמשכת כ-2½ שנים. הם נכנסים לנחלים בגמר הגילגול,



ציור 21. דנימסקים, מרובי הורויות כפרטי מבניהם: עיניים גדולות, איברי-תאורה, פיות פעורים, לסתות משונות, שיניים עצומות, זנבות סארכים רקים.
1. Caulolepis; 2. Mictophum (סאיר); 3. Saccopharynx; 4. Eurypharynx;
5. Cyclothone; 6. Malacosteus; 7. Astronesthes; 8. Chauliodus (סאיר)

עומדים — אין כמעט כל זרמים, פרט לתנועת-מים מחר-זרית, שבה שוקעים מים מקוררים מן השכבות העליונות אל השכבות התחתונות ומביאים אתם את גאזי-האצטמ-ספירה. לחץ-המים הוא עצום — כל שכבה של 10 מ' מוסיפה לחץ של 1 אטמ, ולפיכך קיים במעמקים לחץ של כמה מאות אטמוספירות. מכאן תכונותיהם המיוחדות של דגיה-מעמקים: צורת גופם עפ"ר מארכת ופחוסה, זנבם ארוך מאד ושטוח. עורם מכוסה שכבת-דיר צמיגה עבה מאד; הקשקשים נוטים לנשור מהר. השרירים רפים ודקים; העצמות שבירות וספוגיות, כתוצאה ממיעוט חמרי-סיד במעמקים. צבעם אחיד כמעט — כולם כהים: אפורים, שחורים, חומים; לפעמים עוברות רצועות-כסף לאורך גופם; אין צבע בטנם בהיר מזה של גבם. הגאזים שברקמות גופם דחוסים בהתאם ללחץ, וכשמוצא דג כזה באופן פתאומי אל פני-המים מת-פשטים הגאזים, מנפחים את גופו והורסים את הרקמות והאיברים. עיניהם של דגיה-מעמקים התפתחו באחד משני כיוונים (ר' לעיל, עמ' 907/8); יש בהם בעלי עיניים גדולות ביותר, שחלליהן תופסים $\frac{1}{4}$ — $\frac{1}{2}$ מחלל הגולגולת וקוטר אישניהן הוא כ- $\frac{1}{2}$ — $\frac{3}{4}$ מזה של גלגל-העין; הרשתית בנויה כמעט כולה קנים (עם מדוכים מעטים), ושיעור רגישותה

ויוצאים הד" אל איזור-מחיתם, שהוא מוגבל למ' אחדים בסביבות השושנה. יש סברה, שהשושנה משאירה לד" את שרידי מאכליה — דגים, סרטנים וכד' — ושהאמפיריון הוא הפעיל והצד בשביל השושנה, אבל פרטי שיתוף-הקיום בין הד" ובין השושנה עדיין טעונים בירור יסודי.

התפוצה הגאוגראפית של הד". הד" מצויים בכל מקוה-מים, מן הימים הארקטיים עד לימים הטרופיים, וכן מן השכבות העליונות בימים עד למעמקי האוקיינוס, ואף באגמים שבמרומי האנ-דים. מידת חומו של גוף הדג אינה קבועה, והטמפרטורה שלו משתוית לטמפרטורה של המים ומשתנית יחד עמה. לגבי כל קבוצת-ד" יש טמפרטורה אופטימאלית, הנוחה ביותר להתפתחותה. אולם יש ד" המסוגלים לעמוד בתנודות גדולות של הטמפרטורה של סביבתם — כגון האוקי-נוס והטרית הצפונית, ויש ששינוי קל בטמפרטורה הרגילה מביא עליהם כליה — כגון דגיה-מעמקים, המתאמים לתחום שבו הטמפרטורה קבועה כמעט, ד" טרף-פיים מסויימים המתאמים לסביבה חמה, וכנגדם ד" ארקטיים טיפוסיים. יש ד" החיים במי מעיינות מינראליים חמים, כגון הציפרינודונים שבמעיינות החמים המשתפכים ליס-המלח (33°), ומינים שונים במעיינות חמים שבמדבריות באמריקה.

מיון הד" לפי העומק של בית-חיותם נעשה בהתאם לחלוקה המקובלת באוקיאוגראפיה (ע"ע) לגבי שכבות-

העומק בימים. מבחינים: (1) איזור ליטוראלי — סמוך לחוף עד למקום שעומק-המים מגיע ל-350 מ'; (2) איזור פלאגיאלי — תחום הים הפתוח עד לאותו העומק של 350 מ'; (3) איזור ארכיטוראלי — איזור-המעמקים, למטה מן האיזור (2). שלושת האיזורים נבדלים זה מזה מבחינת תנאי-החיים הקיימים בהם לד" — התאורה, הטמפרטורה, הלחץ, תנועת המים, הרכב החמרים המומסים בהם, מציאותם של צמחים ובעלי-חיים אחרים. יש ד" המתאמים לאחד משלושת האיזורים בלבד, ויש ד" המתקיימים ב(1) וב(2) כאחד. תנאים מיוחדים במינם קיימים ב(3), ובו אף התפתחו בין הד" צורות-חיים מיוחדות ומזרות (ציור 21; ע"ע אוקיאוגר-גרפיה, ציור עמ' 135/6, מט' 25—30; עיניים ענקיות [25], פה ולוע ענקיים [26], Saccopharynx], איברים מאירים [28], Chauliodus], עיניים טלסקופיות [29], Gigantura], חסרי-עיניים [30], Barathonus bicolor], מעמקי-האוקיינוס מאופיינים בתנאים פסיקאליים קיצוניים ובלתי-משתנים: אין האור חודר דרך שכבת-מים שהיא עבה מ-350 מ'; משום כך נעדר במעמקים כל צומח ירוק, הטמפרטורה קרובה ל-0°, והיא קבועה; הטמפרטורה הנמוכה ביותר שנמדדה במעמקים הגדולים היא -3.3°. המים

ולפעמים אף ערשה (ציור 22); במקרים אלה פועל האיבר כעין זרקור (ציורים 23, 24). במינים אחדים מצויידיים הפוי טופורים במסנן-צבעים, הבולע ארכיגלים מסויימים ומקנה לאור צבע מסויים. על מכאניזם יצירת האור ע"ע גת ל"י ליות; לומינסנציה.

על המשמעות הביולוגית של התאורה בדג" לא ידוע אלא מעט. אין ספק שבמקרים מסויימים פועל האור כפתיון לצרכי ציד. במשפחת Ceratiidae, אשר בה רק הנקבות מאירות, נמצא האיבר המאיר בקצה מט ארוך — כעין חתך-דייגים — הצומח מן הראש סמוך לעיניים והמורם או מורד ע"י מערכת שרירים מיוחדת; איבר זה הוא גילגול של קני-סמך מסנפיר הגב. "חכה" זו לפעמים ארוכה מאד, ובדג Gigantactis macronema מט-החכה ארוך פי 4 מאורך גוף-הדג. — בדג Chauiodus נמצאים כ-300 פוטופורים בגג-הפה; הפה נפתח ומאיר, ודגים או סרטנים קטנים נמשכים לאור, נכנסים לתוך חלל-הפה ונבלעים ע"י הטורף.

דגי-מעמקים מתמצאים בעולמם באמצעות חוש-המישוש. חוש קווי-הצד וחוש-הרית. מחמת חוסר צמחים בעולמם הם ניוונים מבעלי-חיים השוכנים בשכבה שלמעלה מהם, וכן מפגריהם של בעלי-חיים וצמחים השוקעים מן השכבות העליונות של המים אל הקרקע. יש ביניהם טורפים בעלי פה עצום (קטר חלל-הפה עד כדי ¼ סאורד-הגוף) ושיניים



ציור 23 דגי-מעמקים *Macropharynx longicaudus* (גדלה: ארוך-הזנב), 150 ס"מ

ארוכות; הם מסוגלים לבלוע טרף כגדלם. מאחר שקיבתם יכולה להתמתח פי 3—4 מגדלה הרגיל (*Saccopharyngidae*; ציור 25).

מבחינה אקולוגית החלוקה החשובה ביותר של הדג היא זו לד" של מי-הים והאגמים המלוחים (= מים מלוחים) ולד" של מים מתוקים (= מעוטי מלח). ז. א. של רוב המעיינות, הנהרות והאגמים. שיעור המליחות של המים, הקובע את הלחץ האוסמוטי, הוא גורם מכריע לעצם קיומם ולתנאי-קיומם של מיני-דג שונים. בדרך-כלל גדול הלחץ האוסמוטי בדמם של דגי-גרים החיים במים מלוחים מזה שבדמם של שוכני מים מתוקים; דג של מים מלוחים שניתן לתוך מים מתוקים עלול לספוג לתוך דמו דרך הזימים כמות מרובה של מים הגורמת למיתתו. הדג הנודדים לשם הטלת ביציהם בין הנהרות והים (ר' לעיל, עמ' 915/6) שוהים זמן-מה בשפך-הנהרות. שבו מתערבבים מי-הנהרות המתוקים במי-הים המלוחים ונוצר כעין איזור-מעבר, עד שהם מס-תגלים לתנאי-הקיום החדשים. — שיעור המליחות חשוב גם כגורם לקביעת מקום הטלת-הביצים. ד" כגון הסנדל או הטריט, שביציהן פלאנקטוניות, אינם יכולים להטיל אותן אלא במים מלוחים שמשקלם הסגולי גבוה; כששיעור המליחות נמוך מ-1% אין הביצים צפות על-פני המים. — לרוב

גדול ביותר — תאי-קנה מקבל גירוי מקוואנט אחד של אור. ז. א. שעין זו הגיעה להלכה לקצה הגבול של אפשרות הרגישות לאור. באחדים (*Gigantura, Argyropelecus*) התפתחו עיניים טלסקופיות, שציריהן מקבילים זה לזה ומאפשרים ראיה בינוקר

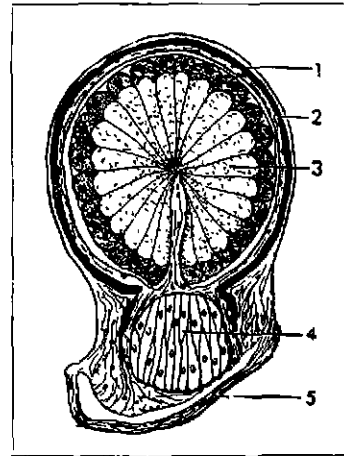

ציור 22. אחד של פוטופור של דגי-מעמקים (1) שכבת תאים סטורייאור; (2) מעטפת תאי מינסטים; (3) תאי-הטרשה מאירים; (4) ערשה; (5) העורר התיכון של חגוף

לארית, ושתי רשתיות בעין עושות אותה למערכת די-מוקדית-רשתית קרובה לעד-שה לראיית עצמים רחוקים ורשתית מרר חקת לראיית עצמים קרובים. בקבוצת *Ce-tomidae* העיניים מנוות וקטנות ביותר; הדג *Ditropichthys storeri* עיוור; במשפחת *Ceratiidae* לבנות עיניים קטנות או מנוונות, לזכרים — שרירי-עיניים או עיניים קטנות. ניוון העיניים מלווה ברכים מדגי-מעמקים בה-

פעת איברים מאירים — פוטופורים. הללו מצויים עפ"ר בצד הבטן של גוף-הדג, אולם במינים מסויימים הפוטופורים מפוררים על-פני איזור הראש, מסביב לעיניים, בלסת התחתונה, במכסי-הזימים או בציציות-מישוש הצומחות מן הראש (ר' להלן). הפוטופור הפשוט הוא קבוצת תאים המפרישים ירר מאיר; הבלוטה נתונה בנרתיק עשוי מתאי מלא-נזפרים (ר' לעיל, עמ' 910). בפוטופורים משוכללים יותר מצויה — גוסף על תאי-הטרשה — שכבת תאים מחזירי-אור,

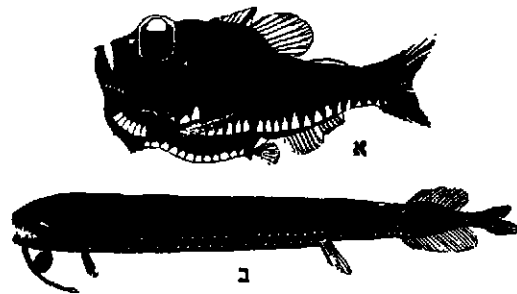

ציור 23 שורת פוטופורים בחלק התחתון של הגוף: *Melanostomias spilorrhynchus*, ב. *Argyropelecus affinis* (פוטופורים גם בציציות)



ציור 24 *Corynolophus*, פוטופור בקצה, חתך-דייגים

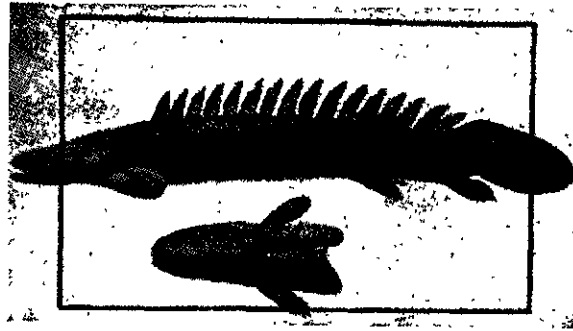

ציור 26. רביסנפיר (Polypterus bichir) האפריקני. מחסוסי-גרמיים, אחר הטיפוסים הפריסטיזוויים ביותר סרנייה-גרם הקיימים בהווה (הציור הראשון של דג זה, שהוכן בשנת סססו המצרי של נאפוליון ב 1700)

צגים ע"י חסוסי-גרמיים (Chondrostei), כגון Polypterus ("ביכיר" האפריקני, ציור 26), Polyodon שבמיסיסיפי וה- חידקנים (Acipenseridae). הד" החדשים הופיעו בטריאס וביררה, וראשוניהם היו דג-שחיה איטיים. שוכני-קרקע, בעלי קשקשים גאנאאיידיים; רוב הענפים שהתפתחו מהם חזרו ונכחדו בקרטיקון, ולא נתקיימו מהם אלא הגאנאאידים (Holostei), כגון האמיה וואב-המים המשורייני (Lepido-steus). מספר רב של ד" הופיעו בשלישון; רבים מהם נכחדו, אחרים הם אבותיהם של הד" הקיימים בהווה, אשר רוב משפחותיהם הופיעו, כנראה, באאוקן.

טבלה ב
פילוגנזה של הדגים

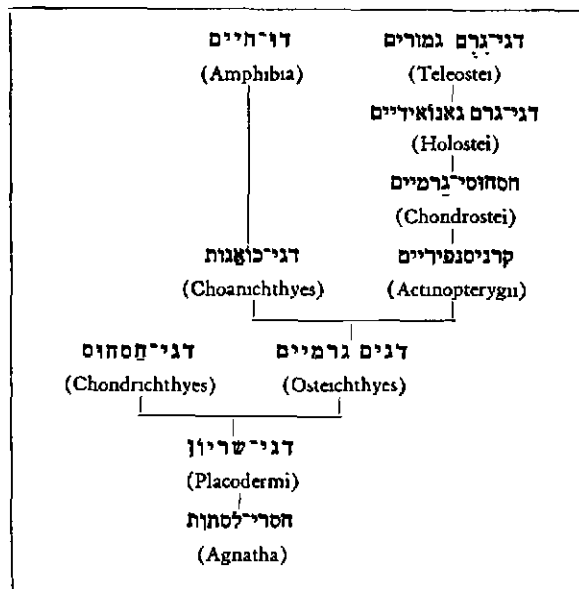

על מחקר-הד" ותולדותיו ע"ע איכתיולוגיה. וע"ע ד"ג.

A. L. C. G. Günther, *An Introduction to the Study of Fishes*, 1880; T. W. Bridge-G. A. Boulenger, *Fishes* (Cambridge Nat. Hist., VII), 1904, E. S. Goodrich, *On the Scales of Fish* (Proc. Zool. Soc., 1908); M. Hiltzheimer, *Handb. d. Biologie d. Wirbeltiere*, 1913; O. Steche-V. Franz, *Die Fische* (Brehms Tierleben, III), 1925; H. M. Kyle, *The Biology of Fishes*, 1926; A. Meyer, *Fische* (Brehms Tierleben, 24), 1928; L. Roule, *La structure et la biologie des Poissons*, 1930; J. R. Norman, *A History of Fishes*, 1931; E. G. Boulenger, *Fishes*, 1931; A. S. Romer, *Man and the Vertebrates*, 1937, id., *The Vertebrate Body*, 1950; A. Sand *The Mechanism of the Lateral Sense Organs of Fishes* (Proc. Roy. Soc. B. 123, 472, 1937; L. S. Berg, *Classification of Fishes* (Trav.

הקבוצות של דגי מים מתוקים שייכים גם מינים בודדים החיים במימימים; יש להניח שאבותיהם של ד" אלה פלשו בעבר מן הנהרות אל הים והסתגלו לקיום בו. אורך-החיים בדגים. יש ידיעות ודאיות מעטות בלבד בדבר הגיל שאליה מסוגלים להגיע ד" ממינים שונים. משתמשים בשיטת טיבוע ד" בטבעות הנושאות את התאריך, מתוך סיבוי לחזור ולצוד אותם בתקופה מאוחרת יותר, וכן דנים על גיל הדג על-סמך בדיקת מבנה קשקשיו (ר' לעיל, עמ' 909). בשיטות אלו נמצא, שאורך חייהם של ד" קטנים אינו עולה על שנה אחת. סלמוני הים השקט (Oncorhynchus) מגיעים לגיל של 2—6 שנים. בד" גדולים מסויימים נמצאו ערכים מאכסימאליים של אורך-החיים כדלקמן (בשנים): שטמנן אירופי — 50; חידקן רוסי (Acipenser ruthenus) — 38; רביסנפיר — 24; צלופח אירופי — 14; זאביים, טר-טות — 10; חידקן מצוי — 7. הסיפורים על אריכות-ימים מופלגת (עד 100—200 שנה!) של ד" מסויימים אינם מהימנים.

אחת הפתחות הפילוגנטית של הד" אפשר לגזור מחסרי-הלסתות שבין המיתריים (Agnatha), ששרידיהם הקיימים היום הם עגול-הפה (ע"ע). בפלאונטולוגיה גוברת ההכרה, שהצורה הגרמית של החולייתיים היא צורתם הראשונית, ואילו הצורה החסוסי-גרמית היא משנית. אבות הד" היו חסרי-לסתות וסנפיריים זוגיים, אך בעלי שלד גרמי; הם חיו במים מתוקים. האוסטרקודרמים (ע"ע) אינם מתוקים עוד ראשונית-הד" אלא פרי התפתחות מקבילה לזו של עגול-הפה הד" ממוצא משותף. בודון נמצאים מינים רבים של חולייתיים בדרגת-אירגון גבוהה יותר: בעלי-השריון (Placodermi), שהם בעלי-לסתות אמיתיות וסנפיריים זוגיים; הם נחשבים היום לראשוני הד". גם הם חיו בעיקר במים מתוקים, אך היו מהם שכבר פלשו לים. דג-גרם מוקדמים אלה לא התקיימו מעבר לפלאוזואיקון. עוד בודון התפתחו מהם שני הענפים העיקריים של הד", דג-החסוסים ודג-הגרם. וכן הקבוצה המיוצגת היום על-ידי הכימריית. הראשונים הופיעו במוקדם, התפתחו ביס, וסימנם האפייני הוא תוצאה מתהליך שלילי — היעלמות השלד הגרמי. כל הפרישים החודשים וקרוביהם הם צאצאי דג-החסוסים הקדמונים האלה, אולם מבחינת ההתפתחות הכללית היתה דרכם דרך אטומה. כי ענף זה לא נוצל להתפתחות החולייתיים העילאיים. לעומתם היה ענף דג-הגרם פורה יותר. דג-גרם מופיעים בראשונה במים המתוקים, אך מרביתם עזבו, וכבשו להם את הים. דג-הגרם הראשונים היו, כנראה, בעל-יריאות, אבל בימינו קיימים רק מינים מועטים המצטיינים בריאות. דג-הגרם התפלגו בהתפתחותם לשתי קבוצות: (1) Actinopterygii ("קרניסנפיריים"), שהירבו להסתעף וליצור מינים, ושמהוים היום כ-95% מכל הד"; אבל מבחינת התפתחות החולייתיים גם הם אינם אלא דרך אטומה, שלא היה לה המשך; (2) הקבוצה הקטנה של Choanichthyes ("דג-כואגנות", בעלי נחיריים אחוריים), שהיא-היא שנתנה לחולייתיים את החומר הגלמי לעלייתם, מאחר שמוכה מן המימצאים המאובנים שראשוני הד-חיים הופיעו מקבוצה זו.

בהתפתחות הקרניסנפיריים מבחינים בין ד" קדמונים (Palaeopterygii) וד" חדשים (Neopterygii). הראשונים, שהיו טרפים, שלטו בפלאוזואיקון ועדיין היו נפוצים מאד בכל המסוזואיקון, ומאז הם הולכים ונעלמים. היום הם מיו-

בחירת הנצרות הקדומה בדג כסמל קדוש אינה ברורה עד היום. אַוֶּבְיוֹס מסביר זאת בראשית-יבוח למלים $\text{Ἰησοῦς Χριστός Θεοῦ Υἱός Σωτήρ}$ (=ישו המשיח, בן האלהים, המושיע), המצטרפות ל ΙΧΘΥΣ (=דג). אולם רוב החוקרים של העת החדשה רואים בכך דברי-דרש בלבד. יתכן שסמל זה כרוך במעשה האכלת הדג להמונים (יוחנן 7 א—ד) או כדברי ישו שהוא צד נפשות כדיג הצד די (מתי 17, י"ט), או אף במים כיסוד הטבילה; אמנם הדעה האחרונה נראית כרחוקה (ציור 27).

J. Frazer, *The Golden Bough* (Index, s. v. Fish), 1951²; E. Hoffmann-Krayer, *Fisch* (Handwörterb. d. dt. Volksglaubens, II, 1528 ff.), 1929/30; J. Hastings, *Encycl. of Ethics & Religion* (Index, s. v. Fish); St. Thompson, *Motif-Index of Folk Literature* (Register, s. v. Fish), 1936.

א. גיל

דגים בהלכה. התורה התירה לאכול מן הדג רק את „אשר לו סנפיר וקשקשת“ ואסרה לאכול את „אשר אין לו סנפיר וקשקשת“ (ויק' יא, ט—יב; דב' יד, ט—י). במשנה (חולין ג, ז) נתבאר: „ואלו הן קשקשין — הקבועין בו; וסנפירין — הפורח בהן“ (רש"י: „שט בהן על פני המים“). וכן נפסקה ההלכה: „סימני-דגים מפורשים בתורה: כל שיש לו סנפיר וקשקשת — טהור. וסנפיר הוא ששט בו; וקשקשת הן הקליפות הקבועות ברי“ (שריע יו"ד, פ"ג) — ודוקא שהם נקלפים ביד או בכלי; אבל אם אי-אפשר לקלפן מעור-הדג — לא מקרי קשקשת“ (רמ"א, שם — ע"פ הרמב"ן); „ואפילו אין לו עתה ועתיד לגדלם לאחר זמן, או שהיה לו בעודו במים והשירן מיד בעלותו ליבשה — מותר“ (י"ד, שם — ע"פ חולין ס"ו, ע"א).

במשנה ניתן כלל: „כל שיש לו קשקשת — יש לו סנפיר, ויש שיש לו סנפיר ואין לו קשקשת“ (גדה ר, ט). על יסוד זה נקבע, שאם „מצא חתיכות דג שיש לו קשקשת — אין צריך לחזור אחר סנפיר; מצא לו סנפיר — לא יאכלנו עד שידע שיש לו קשקשת“ (י"ד, שם). נחלקו במשנה (חולין ג, ז), אם די בקשקשת אחת להתירו של דג או שיש צורך בשני קשקשים; ההלכה נפסקה שדי בקשקשת אחת (י"ד, שם), אולם יש דעה שהיא צריכה להיות באחד ממקומות מסויימים בגוף הדג (הגהת הרמ"א שם, ע"פ תוספתא חולין ג' ד'), כ"ז [והשר' תוספתא-ראשונים לר"ש ליברמן]. וחיידושי הרמב"ן לחולין ס"ו, ע"א).

לשם הבחנה בין דגים טהורים וטמאים משתמש התלמוד גם בסימן-הפך המושתת על ידיעות ואולוגיות, שיש להשי' וותן לידיעות שבכתבי אריסטו: „דג טמא משריץ (תצפית נכונה לגבי רבים מדגי-החסוס). דג טהור מטיל ביצים“ (בכור' ז'—ח').

על יסוד אמונה עממית המובאת בתלמוד (פסח' ע"ו, ע"ב) קבעו הפוסקים, ש„צריך לזהר שלא לאכול בשר דגן ביחד, מפני שקשה לצרעת“ (י"ד קט"ו, ב—ג, והגהת הרמ"א שם).

באגדה ובמסורת העממית היהודית נשתמרה סמי' ליות הדג לגבי הפריזן, שכבר באה לידי ביטוי בברכת יעקב „וידגו לרב בקרב הארץ“ (ברא' מת, טז). במדרש התלמודי משמשים הדג סמלים לפריה ורבייה, ומכאן למינויות בכלל (השר': ברכ' מ, ע"א; יומא ע"ה, ע"א; כת' ה, ע"א; סוטה י"א, ע"ב; שמ"ר א'). בקרב היהודים במחוזות מסויימים בצפון-אפריקה נהגים עד היום לזרוק דג לרגלי החתן והכלה

Inst. Zool. Ac. Sc. USSR, V/2/), 1940; M. Rauter und Mitarb., *Fische* (Bronns Klassen u. Ordnungen d. Tierreiches, VI/2), 1940; L. P. Schultz—E. W. Stern, *The Ways of Fishes*, 1948; E. le Danois, *Vie et mœurs des Poissons*, 1949; J. Z. Young, *The Life of the Vertebrates*, 1950; R. Gerlach, *Die Fische*, 1950; G. R. de Beer, *Vertebrate Zoology*, 1951²; J. R. Norman, *A History of Fishes*, 1951; T. J. Parker—W. A. Haswell—C. Forster-Cooper, *A Text-Book of Zoology*, II, 1951²; J. D. Carthy, *Animal Navigation*, 1956; ש"ש אהרוני, דגים, ח"ש. ה.

הדגים באמונה ובפולקלור. רוב העמים מייחסים כוח מיוחד לדג, המשמשים סמלים למים ולפריזן. במיתו-לוגיה ההודית מתואר ארזונה אלהים כרוכב על דג, והדג עצמו נחשב לגילוי של בראהמה ברא-העולם (שבמקומו בא אח"כ וישנו). במצרים היו דג נעבדים במקומות שונים, והכוהנים היו אוכלים אותם בטקס חגיגי כב לחדש תחנת. הדג שימשו סמלים גם לאָהָה, אל המים והפריזן השומרי-אפדי. בחזן בארם-נהרים היתה ברכה מוקדשת לאל זה, ובה קארפיתנים קדושים, וכן היו דגים קדושים לאלה עֶתְרֶגְטוּ; קארפיונים קדושים היו מגודלים עד המאה הנר-כתית בברכה שליד מקדש-עתרגטו הקדום באורסה. עובדי דגון (ע"פ) היו לובשים עורות-דג בשעת הפולחן.

אף בעת החדשה נחשבו (ואף נחשבים) הדג לקדושים אצל כמה עמים פרימיטיביים, וכן לסמלי פריזן — אף בקרב עמית-התרבות (שאצלם הם מקובלים כמאכל בהגים, בחתונות ועוד). כן מייחסים לדג כוחות מאגיים שונים, בעיקר כוח-מרפא ושמירה בפני עיך-הרע: בקרב המוסלמים בצפון-אפריקה משמש הביטוי „הדג עליך“ סגולה לעיך-הרע; משום כך מצויים ציורי דג לרוב בקמיעות. כן נפוצות אצל עמים רבים אמונות על גלגול נפש הדג באדם, ולהפך — על נשמות בני-אדם הצרוורות בדג, ועל מוצא בני-אדם מדג. כל האמונות הללו באות לידי ביטוי בסיפורי עמים שונים. שבטים שהטו-סם שלהם הוא דג מצויים באוסטרליה המרכזית, בסאמואה ובחוף-הזהב שבאפריקה. — אף ציד הדג כרוך במקומות רבים (לרבות ארצות אירופה) בטקסים ובמיני טאפו מיוחדים; וע"פ דיג. — איסור אכילת-הדג, הנפוץ בעמים שונים בכל יבשות-העולם, בא מנימוקים שונים: (א) מקדושתם המיוחדת של הדג (אצל הסורים הקדומים); (ב) מן האמונה בגלגול נשמות-האדם בהם (באוסטרליה המרכזית); (ג) מן הפחד והשנאה כלפי הים (במצרים העתיקה; בכתב-החרטור מים שימש הדג סמל לשנאה); (ד) מן החשש שמא ייעשו אוכליהם נרפים וקרי-מזג כמותם.

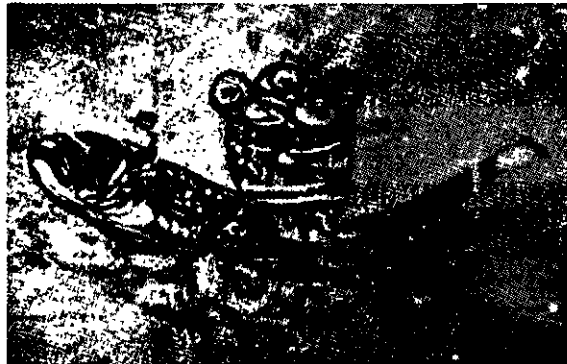

ציור 27. סמל הרג, עם הגביע והלחם הקדוש ציוריקיר בקאמאקומבה נוצרית כרוסא



א. דנה: דיוקן עצמו

הקפה שבפאריס, צורר-דריפוט ותומך בראקציה — היה דג' מבליט בנושאי-תמונתו את הצד הצרפתי, ואף הצרפתי-השמרני, וע"י חוסר טוב-לב ביצירתו היה משונה להם קו של אובייקטיביות קריירה, שהוא גדולתם.

הנושא החביב עליו ביותר — האשה: אשה צרפתייה בינונית, אחת מאלה, מכוערת, רגילה ופשוטה, שאין בה לא מחינן ומגדולתן של נשי רנואר, מנה ומונה, ולא מן הקסם החולני והנוקב שבפרפרי-הלילה של טולוז-לוטרק. האשה אינה משמשת לדג' אלא תירוץ להביע את התנועה, ה'סטה — 'סטה כעין צילום-של-רגע. לעתים קרובות יש לראות בתמונתו "פרוסות-חיים" ממש, פתבות ביצורים, שאין בהן זכר לסיפור המסרתי של המרחב בתמונה. לפעמים נראה דג' כבו לחוקי הקומפוזיציה, לסימטריה ולריכוז; לעומת זה מעצב הוא את תמונתו עיצוב נועז ובלתי-צפוי, בהציגו מראות מן הגב, מן הצדדים, מזוויות, מראות צוללים מלמעלה, קיצורי-פרספקטיבה בלתי-מקובלים, קטועים מקור ריים. ראליסטן בהיר ואירוני עדי-כדי אכזריות, אוהב הוא לציין מצבים ועציבות חדשים, הנשים המתלבשות שצויר נראות כאילו נתגלו חיי-סודן לסוקר ב"חור-המנעול".

לעת וקנתו, כשפה עיניו, נתמסר דג' לציור בפאסטל — לפעמים בסגנון מונמנטאלי, המזכיר את דומיה, ובצבע אדום להט — וכיהוד — לפיסול. פסלונים של הנשים ושל סוסים שעשה — אף הם יש בהם מאותו זרם-החיים. מאותה מתיחות ה'סטה שנתפסה בתנופתה, ומאותה קלות-החומר היתרה לוכדת-האור — שהם גדולתה של יצירתו בכלל.

M. Guérin, *Lettres de D.*, 1945²; P. Lafond, *D.*, 1818/19; L. Deltel, *E. D.* (Le peintre-graveur illustré. IX), 1919; J. Meier-Gracfe, *D.*, 1924²; G. B. Manson, *The Life and Work of E. D.*, 1927; M. Liebermann, *D.*, 1928²; P. Jamot, *D.*, 1929; A. Vollard, *D.*, 1938; P. Valéry, *D.*, *Danse, Dessin*, 1938; J. Rewald, *D.*, *Works in Sculpture*, 1944; id., *The History of Impressionism*, 1946; P. Lesmoigne, *D. et son œuvre*, I-IV, 1946-1949.

א. י.

היוצאים מן החופה. הדג כמאכל מיוחד לשבתות (וערבי יח"כ) כבר היה מקובל בתקופה התלמודית (שבת ק"ח — ק"ט; ב"ר י"א; פסיק"ר כ"ג) ושמר על מקומו זה במסורת העממית עד היום. כיצור החי במקומות הסמויים מן העין מחוץ הדג כמוגן מעי-הרע וכמגן מפניה (בר' כ', ע"א); עוד בדרות האחרונים היו תולים באיזורים מסויימים של אירופה המזרחית ציורי-ד' כקמיעות בהדרי יולדות יהודיות. — כפסולקלור של עמים אחרים מרובים גם באגדה התלמודית סיפורים ומעשיות על דגים-מפלצות ועל יצורי-ים משונים המכונים ד' (ב"ב ע"ג-ע"ד).

J. G. Wood, *Bible Animals*, 563, 1869.

ג.

דנה, ארנב — Edgar Degas — 1834, פאריס — 1917, שם). צייר, ראש ופסל צרפתי. דג' היה בנו של בנקאי; על אף רוחו העצמאית נשאר שייך לפי הינוכו וטעמו לבורגנות העליונה. שממנה ירש את הגישה ההומאניסטית-הביקורתית, הכרוכה במידת-מה של הטפת-מוסר ובמעצורים פנימיים. דג' למד בביה"ס לאמנות היפה והושפע מן האס-נולה של אנגר (ע"ע). יצירות-ינעוריו, כגון "דיוקן-עצמו" (1855), "רנה דה גה" (1855), "אשיל דה גה" (1856), "משפחת בללי בפירנצה" (1859), העתקים מתמונות האמנים הגדולים שעשה באיטליה (1857), וכן התמונות ההיסטוריות-המיתולוגיות, כגון "בת יפתח" (1860-1865), "נערות ספארטיות מתאמנות בהאבקות" (1860), "שמירמית מייסדת עיר" (1861) — מצויירות כולן ברוחו האקאדמית של אנגר. אותה הרוח הקלאסית ניכרת אף ביצירותיו המאוחרות יותר: "יסורי העיר אורלאן" (1865), "מרת גוז'לן" (1869), ובעיקר — "משרד-הכותנה בניו-אורלינס", שצוירה בעת מסע לאה"ב (1873).

בהשפעת האמנות האיפאנית, שנתגלתה לעולם המערבי באותה תקופה, נעשתה אמנותו של דג' גמישה, עירנית, קצובה וקישונית יותר. האור שבתמונתו רב-רושם ומיוחד במינו; זהו אורה המלאכותי של בימת התיאטרון, שאין בו ולא כלום מן האור שבחלל-העולם. צבעיו בהירים ונמרצים, בלי שיהפכו לנצנוץ אימפרסיוניסטי; באמנות הפאסטל, שבה נעשה דג' מראשי אמני האסכולה הצרפתית, מגיעים הם לידי תחדות עזות, שיש בהם כבר משום מעשי ה"פובים" (ע"ע).

דג' היה מעורב עם האימפרסיוניסטים (ע"ע) והשתתף ברוב תערוכותיהם, אולם על-אף הצדדים השווים שבינו לבינם — בעיקר דחיית המסורת האקאדמית המקובלת, החי בה ל"מורני", וכן החיפושים אחרי הבעה שבתנועה — שמר על יחודו העצמי. אין הוא נכנע למאטריאליזם הרך והנאמן. המתגלה ביצירותיהם של כמה מחבריו, אלא שולט על נושאו ברמה, שלטון של אמן סוקר, מנתח ומשכיל, שאינו משתעבד ללחלוחיתו של הרושם הראשון; הנושא הקלאסי האימפרסיוניסטי — הנוף — אינו קיים מפאת עצמו כשכיל דג'. הוא צייר את האופרה ואת קלעיה, את התיאטרון, את ביה"ס לריקוד, את הבאלט ואת האימונים שבו, רקדניות צעירות (1872-1880), את הקפה-קונצרט (1876-1878), מגהצות (1880-1884), סוסים ושדות-המירון (1874-1880), פובעניות (1880-1884).

רוק מזדקן, שכולו אומר תרבות ויהירות, מתבודד ושואה-הבריות, שלהלצותיו השנונות יצאו מוניטין בבתי-

אותו בקנה-מידה מסחרי. במאה ה-16 חדרה תרבות דה"ז ליפאן והתפשטה שם מאד. במאה ה-18 הובא דה"ז לאירופה וסמוך ל-1860 — לאמריקה.

הצורות השונות של דה"ז הן, כנראה, מוטאנטים של מין-הבר. ע"י הכלאות בין המוטאנטים השונים וביניהם לבין מין-הבר הצליחו הסינים והיאפאנים ליצור זנים שונים בעלי צבע צהוב, אדום, והוב, לבן, שחור, ועוד. וחלי הזנים

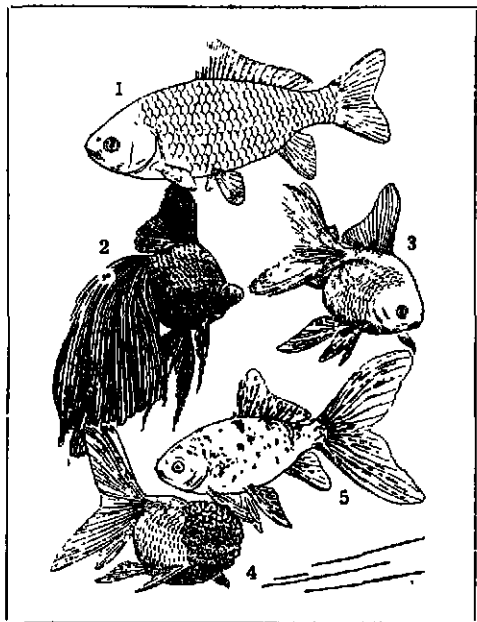

דגניזחב
1 הטיפוס הסצוי; 2 עיניימלסקופ וונכייעיז;
3 זנבינפה; 4 ראשארחה; 5 שובונקיו—
טיפוס יאפאני, שקוף.

הצבעוניים של דה"ז עריין מקיימים את הצבע הפהה המקורי של המין, אולם במשך התפתחותם — בדרך-כלל מן השבוע ה-7 עד ה-10 — נעלם הקלאנין השחור מעורם ומופיעים בהם הצבעים, שהם צירופים שונים של שאר הכרומאטופורים (וע"ע דג, עמ' 910). הפיכת הצבע מושפעת מחום-הסביבה ואינה מתרחשת בטמפרטורה שמתחת ל-18°. לפיכך אין צבעי המוטאנטים נשמרים בצאצאיהם, כשמחזירים אותם לבית-גידול טבעי קריר.

זני דה"ז התרבותיים מצטיינים לפעמים — נוסף על צב-עיהם — גם בצורות משונות ביותר, שאף הן פרי מוטאציות. יש דגניזחב בעלי עיניים טלסקופיות, בעלי גוף קצר ועגול חסר סנפירי-גב, ולעומתם בעלי סנפירי שת וזנב רחבים וארוכים ביותר — יותר מאורך-גופם — מרובי אונות גדולות; בזן "ראש-האריה" מוקף הראש מין זר שהוא כעין פטליהשדה; וכיו"ב.

גידול דגניזחב נעשה תחביב רוח. ניתן לגדלם באקויריום (ע"ע) ביתי בגלל עמידותם הרבה בפני תנאי-חיים קשים. הם ניזונים מרקב-צמחים או מורעים, מבשר סרטנים ועפרים, רכיכות וכד'. דגניזחב מסוגלים להאריך ימים — עד 30 שנה. — בסין משמש דה"ז למאכל.

M. Mulertt, *Der Goldfisch u. seine Zucht*, 1906²; S. Matsubara, *Goldfish and their Culture in Japan*, 1908; H. M. Smith, *Japanese Goldfish*, 1909; A. Rachow, *Handb. d. Zierfischkunde*, 1928.

דגון, אל הזרעים, הצמחיה והתבואה של עמי ארם-נהריים, סוריה וכנען. בתור אלהות מרחבית גדולה מופיע דג' (בצורת דגון) לראשונה בתעודות של שושלת אבד (המאה ה-23 לפסה"ג). וניכר מהן שפולחנו התבסס זמן רב לפני כן, ושהחבל העילי — שהוא זהה למעשה עם ארץ-האמורים (סוריה הצפונית, איזורי הפרת התיכון והעליון, סביבת הנהרות בלוח וחבור) — נקרא גם "ארצות-דגן".

מקדשי דג' עמדו בכמה וכמה מערי איזור זה: בתת (כנראה — העילית), בתרקה ובמארי. המרכז השמיימהערבי הגדול. מאנאטוליה ידוע מלך שמי בשם ניר-דגן, ממארי — המלך מגר-דגן.

בתקופת השושלת השלישית של אור (המאה ה-21 — ה-20 לפסה"ג) נכנס פולחן דג' לשומר ונזדהה עם פולחנו של אַנְלִל (ע"ע); השומרים הבינו את שמו בלשונם כ-"אל-הכלי". מתעודות מארי מן המאה ה-18 מתברר, שבמרכז פולחנו בתרקה היו לדג', נביאים משוגעים" או "שליחים", אשר מסרו למלך-מארי דברי-תוכחה, ששמעו מפי האל בחלום. בית-המלכות השמיימהערכי במארי ראה בדג' — בצדו של אַדד — את אל אבותיו.

על פולחן דג' בקרב השמיים-המערביים יושבי סוריה אנו למדים בראשונה מתעודות אוגרית (המאה ה-15 — ה-14 לפסה"ג). באוגרית עמד היכל חשוב לדג' שהיה מחוזק זהה עם אל אביה-אלים. גם פילון מגבל (המאה ה-1 לפסה"ג), שתואר ע"פ מקורות עתיקים את הדת הפיניקית, מזהה את דג' עם כרונוס, אבי האלים היווניים.

על פולחן דג' בכנען, וביחוד באיזור-החוף, מעידים שמות ישובים, "בית-דגון" (ע"ע), הנזכרים במקרא (יהו' טו, מא; שם יט, כז) ובהתעודות מצריות ואשוריות; על פולחנו מורה גם שמו של מושל מקומי דגן-תכל בתעודות תל אל-עמארנה (מכתבים מס' 317, 318).

לפי עדות המקרא העריצו הפלשתים את דג' כאלם הלאומי במקדשויו בעזה (שופ' טז, כג) ובאשדוד (שמ"א ה, א-ז). מקדש-דג' באשדוד נחרב בימי החשמונאים על-ידי יונתן (חשמ"א י, פ"ג-פ"ד). בחפירות בית-שאן נחשפו שרידי מקדשים מתקופת שלטון הפלשתים, ויתכן שאחד מהם היה המקדש של דג', שבו תקעו הפלשתים את גולגלתו של שאול אחרי הקרב בהר הגלבוע (דה"א י, י; השו' שמ"א לא, י, יב).

ג. סלושץ, אוצר הכתובות הפיניקיות, 24, הש"ב; מ. ד. קאסוטו, דגון, אנציקלופדיה מקראית, ב', 623-624, תשי"ד; א. מלמט, ניצני נבואה בתעודות מארי ("ארץ ישראל", ד', 74), תשט"ו; H. Schmokel, *Der Gott Dagon*, 1928; G. Dossin, *Studia Mariana*, I, 49, 1950; F. J. Montalbano, *Canaanite Dagon* (Cathol. Bibl. Quart. 13, 381-397), 1951; W. F. Albright, *Archaeology and the Religion of Israel*, p. 84, 1953².

דג'־וֹקֵב (*Carassius auratus*), מין דג של מים מתוקים, ממשפחת הקרפיוניים; קרוב ל-*Carassius carassius*, המצוי באירופה המזרחית ובאסיה. דה"ז מקובל מאד כדג-נוז בגלל זניו התרבותיים, שהם בעלי צבעים מרהיבי-עין (בעיקר זהוב או אדום) ובעלי צורות מוזרות.

מין-הבר צבעו חום-אפור וארפו 15-20 ס"מ. מולדתו סין, ושם הוחל בתרבותו — כנראה במאה ה-4 לפסה"ג; בתקופת שושלת סונג (המאות ה-10-13) כבר היו מגדלים

בזמן מלחמת-העולם II, לידי התפתחות היסודות התאורטיים והמעשיים של השיטה. לצרכי בקרת-האיכות או שאין מפלט משיטת-הדג' או שהיא עכ"פ כדאית מבחינה משקית: לפעמים אין אפשרות לבצע את הבדיקות הדרושות לגבי כל האוכלוסיה (המשלוח), כי המוצר נפגם או מושמד ע"י הבדיקה (למשל: תחמושת), ולפעמים מייקר תהליך הבדיקה המקיפה את מהיר המוצר במידה העולה על ההפסד העולל להגרם ע"י אי-התאמה מסוימת של איכות המוצר לספציפי-קצייה הנדרשת.

המסקנה המוסקת לגבי אוכלוסיה על סמך מידגם לעולם אינה מתייחסת לכל מקרה ומקרה, אלא לתכונותיה של האוכלוסיה בתורת אוכלוסיה, ז. א. — לתכונותיה הסטטיסטיות, כגון: אחוז המקרים בעלי תכונה מסוימת, הממוצע של תכונה פמיתית של המקרים, וכיו"ב. אם, למשל, מוסק על-סמך ניסוי קליני במידגם של חולים במחלה מסוימת, שטיפול מסויים מציל 90—95% מן הנגועים, — אין להסיק שחולה פלוני, השייך לאוכלוסיה הנדונה, יוצל ע"י הטיפול, אלא רק שאחוז מסויים מפלל החולים במחלה זו יוצלו. כמו-כן אין המסקנה בעלת דיוק מוחלט או מהימנות מוחלטת. במסקנות המבוססות על תוצאות של דג' מתווספות, איפוא, לטעויות-המדירה, המשותפות לכל החקירות האמפיריות, עוד טעויות-הדג'.

יש שני סוגים של טעויות-הדג': טעויות-הטיה וטעויות הדג' המקרית. טעויות-הטיה נגרמות כשעריכת המידגם מוכר ונת — לפעמים שלא מדעת החוקר או הבודק — לברירת מקרים מסויימים מבין מכלול המקרים המזדמנים, כגון: משום נטיה סובייקטיבית של החוקר למקרים אלה, או משום מסיבות אובייקטיביות — שאין השפעתן ניתנת להערכה פמיתית —, המביאות לידי זה שייבררו למידגם מקרים שביחס אליהם קל, זול או נוח יותר להשיג את הנתונים הדרושים. גורם שכזה להטיה במחקרים שנושאם הוא האדם — כגון חקירת דעת-הקהל (ע"צ) — הוא סירובם של חלק מן הנשאלים לענות על השאלות המופנות אליהם. לשם מניעת הטיה של המידגם יש להבטיח את המקריות בברירת המקרים למידגם; מקריות — בניגוד לשרירות — משמעותה דרך-הכרעה הדומה לדרך חלוקת הפרסים במפעל-פיס.

טעות הדג' המקרית קשורה לעצם שיטת-הדג' כדרך ההסקה מן הפרט על הכלל, אשר — אם אפשרית היא בכלל — אינה יכולה להיות חד-משמעונית ומוחלטת. אולם טעות-הדג' המקרית ניתנת לאמידה, בתנאי שהמידגם נברר לפי עקרונות הדג' המקרית. היא נמדדת בעזרת טעות-התקן, שהיא התחלת המאמאטי (ע"צ הסתברות) — כעין צרף ממוצע של הפרש בין התוצאה המתקבלת על סמך המידגם ובין זו שהיתה מתקבלת אילו נחקרה האוכלוסייה כולה. דרך אחרת למדידת המהימנות של המסקנה המבוססת על מידגם, היא ציון רווח-בין-סמך, אשר ביחס אליו אפשר לקבוע את הנראות (ע"צ הסתברות), שהמסקנה המוסקת לגבי האוכלוסיה על סמך המידגם אמנם נכונה היא. גדלה של טעות-הדג' או רחבו של רווח-בין-סמך תלויים בעיקר ב3 גורמים: (1) אפיה של האוכלוסיה מבחינת התכונה הנחקרת: אם האוכלוסיה חדגונית — כגון טירוניצה"ל מבחינת גילם —, המסקנה המבוססת על מידגם מדוייקת יותר מאשר באוכלוסיה רב-גונית — כגון ותקם בארץ של טירוניצה"ל —, בתנאי ששאר התנאים שווים. (2) מספר המקרים שבמידגם או גדל המידגם: במידה שמספר המקרים

דגית-חרב, דגים פלאגיים ענקיים ממשפחות Xiphiidae וIstiophoridae, קרובים לקוליסיים, טורפים זריזי-תנועה, שבהם עצמות הלסת העליונה מארכות ביותר — כעין חרב, שעצמות-האף המאוחרות משמשות לה ניצב.

אורך-גופם עד 5 מ', וזוה כשליש אורך-החרב. בסוג Istiophorus סנפירי-הבטן רחב, דמוי-עלה, ואילו החרב דקה מאד ועגולה; בסוג Makaira סנפירי-הבטן דקים מאד, והחרב דקה וחזקה; בסוג Xiphias חסרים סנפירי-הבטן, והחרב רחבה מאד ושטוחה מלמעלה ומלמטה. ניכר, שהחרב ממלאה במידת-מה את תפקיד הסנפירים בהרמת החלק הקדמי של הגוף. סנפירי הגב והשת בכל דה"ח מחולקים לשניים; סנפירי-הזנב דומה לכעין שדרית. ד"ח הם מן הזריזים ומהירי-התנועה ביותר בבעה"ח הימיים; הם מגיעים למהיר ריזות של 100 ק"מ לשעה. החרב משמשת להם כלי-זין

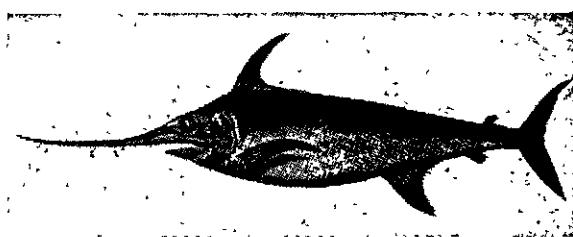

דגית-חרב (Xiphias gladius)

לטרפת טרף; הם מכים על ימין ועל שמאל בעברם בין להקות דגים או דיונונים, ותוקפים אפילו ליתנים. — רבים מדה"ח מרהיבים בצבעיהם, כגון המין Istiophorus ameri-canus (דגית-חרב) — נקרא כך ע"ש צורת סנפירי-גבו; הוא עולה על כל הדגים במהירות שחייתו). מיני הסוג Makaira פחולים-פהים בצדיהם ובגבם ומכסיפים בכטנם. הסוג Xiphias הוא חסר שיניים ובעל עור חלק חסר קשקשים; לוולדותיו גוף מכוסה קשקשים ולסתות ארוכות בעלות שיניים, אלא שהקשקשים והשיניים הולכים ונעלמים בהמשך ההתפתחות. ציד דגית-חרב (Xiphias gladius), המצוי בים התיכון ובאוקיינוס האטלנטי, נפוץ באיטליה ובחופי צפון-אמריקה. צדים אותו בצלצל, בדומה לציד הלוחץ, הוא ניצוד בשל בשרו הטעים ובשל שמנו, שהוא בעל ערך תזונתי רב. מ. ט.

דגית-חרב, כסטטיסטיקה ובמיון — דרך להשגת אינפורמאציה על תכונותיו של כלל של תופעות על-סמך בדיקת תכונותיהם של חלק מהפרטים שמהם מורכב הכלל. לפרטים נקרא להלן "מקרים", לכלל — "אוכלוסיה", ולחלקו הנבר דק — "מידגם".

שיטת הדג' עומדת — לכאורה — בניגוד לעקרון ההגיוני, שאין להסיק מן הפרט על הכלל. אולם השיטה היא הכרח מעשי-מציאותי, והיא מתבססת על הנסיון היומיומי של האנושות מאז ומעולם: עוד המרגלים שנשלחו ע"י משה לתוד את הארץ הדג' ימו את פריה, בהביאם אתם, "אשכול ענבים אחד ומן הרמאונים ומן התאנים", ושכנעו את בני ישראל בעזרת "מידגם" זה, כי אמנם "טובה הארץ מאד-מאד".

שימוש נרחב מצאה שיטת-הדג' במסחר: נהוג למכור ולקנות משלוחים גדולים של חיטים, של מוצרי-טפטיל, של תחמושת, לפי דוגמה שחיא מידגם, — והבעיות המתעוררות בשטח שימוש זה של שיטת-הדג' הן שהביאו, בעיקר

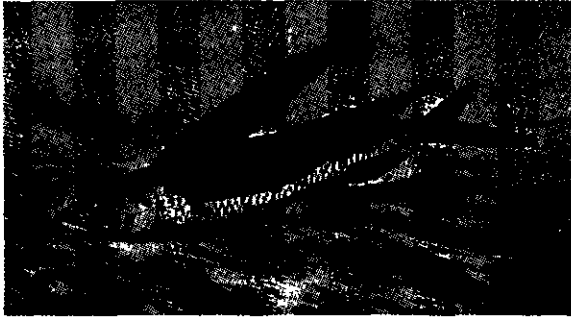

הדג המעופף *Exocoetus volitans*

דגים קופפים, מיני דגים ממשפחות שונות, שהצד השוה שבהם — יכלתם לעזוב את המים ולהינשא באויר

לזמן קצר. לפי טיב הטיסה מבחינים בהם 3 קבוצות:
 א. בעלי מעוף־דאיה, שהם מינים של דגיים פלאגיים ממשפחת *Exocoetidae*, קרובים לקוליסיים ולזאבי־המים; מצויים בימים הממוזגים ובקרבת קו־המשווה באוקיינוסים, ואחדים מהם — בים התיכון. סימניהם המיוחדים — סנפירי החזה והבטן גדולים, ארכם כ $\frac{2}{3}$ ורחבם כ $\frac{1}{3}$ מאורך־הגוף; סנפיר־הזנב מחולק, אגתו התחתונה ארוכה מן העליונה ומשמשת כמשוט; שלפוחית־השחיה גדולה מאד, כדי $\frac{2}{3}$ מאורך־הגוף, והיא מקטינה את משקלו הסגולי של הדג. הדג שוחה במהירות של 25—30 ק"מ לשעה, דבר המאפשר לו להתרומם בחלק הקדמי של גופו מעל פני־המים; סנפירי החזה, ואחריהם סנפירי־הבטן, נפרשים כשהאונה התחתונה של סנפירי־הזנב עודנה במים. אונה זו מכה ימינה ושמאלה כ־50 פעם בדקה ומגדילה ע"כ את מהירות הדג עד כדי 55 ק"מ לשעה. בכוח דחף זה עולה הדג למעלה ודואג בנצלו את זרמי־האוויר, שבהתאם להם הוא מכוון את זווית פתיחת הסנפירים, המשמשים לו כעין מיצנח או כנפי דאון (ע"ע). בדאיה זו עובר הדג מרחקים של 200—300 מ' ועולה כדי 3—5 מ' מעל פני־המים; בסיוע רוח מנשבת הוא מגיע

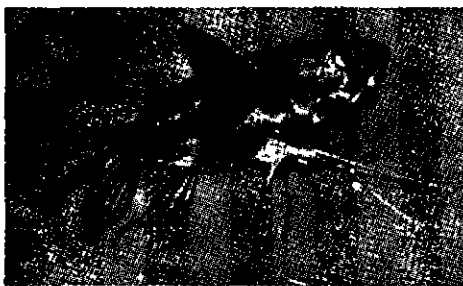

הדג הפרטרי *Pantodon*

לפעמים עד לסיפוני־האניות. — טיסות אלו מבוצעות בלהקות, ביום ובלילה, כשהדגים נמלטים מפני אויביהם (מיני דגים טורפים או ציפריים) או נבהלים מפני רעש (של אניות וכד'). הגדול שבדגים אלה הוא *Cypselurus californicus*, בעל 2 זוגות של סנפירים מפותחים, שצבעו כחול־כהה מגב ומצדדיו וכעין־הכסף מבטנו; דומה לו *Cypselurus heterurus* השחור. *Exocoetus volitans* הוא בעל זוג אחד של סנפירים גדולים; אין לו שיניים, והוא ניזון מפלאנקטון. — דגי *Exocoetidae* ניצודים בחופי הודו, סלפס שבאינדונזיה ובארצות דוס שבהודו המערבית; בשרם נאכל.

רב יותר, המסקנה מהימנה יותר; כל עוד המידגם קטן ביחס לאוכלוסייה — עד כדי 10—20% ממנה — קובע את מהימנות המסקנות גדול המידגם בלבד ולא יחסו אל גודל האוכלוסייה; רק במידגמים גדולים ביחס לאוכלוסייה משפיע על דיוק התוצאות גם היחס שבין גודל המידגם ובין זה של האוכלוסייה. (3) דרך ברירת המקרים למידגם, שיכולה להיות יעילה יותר או פחות; ז. א. — בעזרת אותו מספר של מקרים אפשר להגיע לידי מסקנות בעלות מהימנות שונה, בהתאם לדרך־ברירתם.

3 הדרכים העיקריות לברירת המקרים למידגם הן:
 (1) הדג' הפשוטה; (2) הדג' בשכבות; (3) הדג' באשכולות — שכולן שומרות על עקרון המקריות.

(1) במידגם פשוט נבררים המקרים אחדי־אחד (בדרך מקרית, באופן שסיכויי כל המקרים להיברר הם שווים), וברירתו של כל מקרה אינה תלויה בברירתם של מקרים אחרים. הוצאה עיוורת של פייסות טרוזפים היטב מתוך תוף מסתובב מתקרבת לברירה מקרית פשוטה. — (2) במידגם שכבות מחולקת האוכלוסייה המודגמת לשכבות־שכבות, ומידגמים פשוטים ובלתי־תלויים זה בזה נבררים מתוך כל שכבתם אם קיימים הבדלים ניכרים בין השכבות מבחינת התכונות הנחקרות או המסיבות המעשיות של אירגון החקירה. — דרך ברירה זו יעילה יותר מאשר דרך הברירה המקרית הפשוטה, ז. א.: בעזרת אותו מספר של מקרים או במסגרת אותו תקציב אפשר להשיג ב(2) תוצאות מהימנות יותר מאשר ב(1). לדוגמה: בסקר של כוח־האדם בישראל הסקטור היהודי והסקטור הערבי הם שכבות שונות, מפני שכמה מן התכונות — כגון אחוז המפרנסים, אחוז מחוסרי־העבודה וכד' — שונות בסקטורים אלה; במקרה זה מונעת דגי בשכבות את אותו החלק מסעות־הדג', שעלול להיגרם במידגם פשוט ע"י ייצוג בלתי־מתאים של השכבות השונות במידגם. — (3) במידגם־אשכולות מחולקת האוכלוסייה לקבוצות של מקרים (אשכולות), ורק אחדות מן הקבוצות האלו נכללות במידגם. גם שיטה זו מאפשרת יעילות יתרה בביצוע הדג' — בתנאי שהמקרים מסודרים בקבוצות טבעיות, כגון ישובים בסקרים של בני־אדם, חבילות בכקרת האיכות של מוצרים הארוזים בחבילות, וכד'. מבחינת מספר המקרים הדרוש להשגת אינפורמציה בעלת מהימנות קבועה — ג' פלת יעילותה של (3) מזו של (1); אולם לפעמים קרובות (3) היא הדרך הזולה יותר, כפי שהוכח, למשל, בסקר של כוח־האדם במדינת ישראל (1954): נמצא, שסקירת האוכלוסייה סיה בעזרת מידגם־אשכולות — כאשר כלל המשפחות הרשוי מות בחנות־מפולת אחת הוא האשכול — זולה יותר מאשר סקירה בעלת מהימנות דומה באמצעות מידגם מקרי פשוט. בזמן האחרון פותחו שיטות נוספות לשם ביצוע יעיל של סקרים, שבהם הנושא הוא האדם, ולבניית מבחנים לבדיקת הדיוק של השערות בדרך הדג'. לכל שיטה של אירגון ברירת המקרים למידגם יש דרכי־חישוב מיוחדות לאמידת תכונותיה של האוכלוסייה המודגמת ולאמידת המהימנות של המסקנות. התאמת השיטה למסיבות המיוחדות של כל חקירה היא הנושא העיקרי של המחקר החדש בשיטת הדג'.

הלשכה המרכזית לסטטיסטיקה של ישראל, פרסום מס' 25: סקר כח האדם (יוני 1954); *A. Wald, Statistical Decision Functions, 1950*; *M. H. Hansen, W. N. Hurwitz, W. G. Madow, Sample Survey Methods and Theory, I-II, 1953*; *N. L. Erwick, Quality Control, 1954*.
 ת. מי.

מעליהם לפנים. הפה מצוייד בשיניים רבות קטנות וקהות. שני סנפירי-הגב קטנים, סנפירי-שת הסרים; סנפיר זנב, המסייע לתנועה, רחב וגדול ומסתיים בכל צד בקיפול-עזר כעין שדרית. — ד"מ משריצים ולדות חיים, המתפתחים מן הביצים המופרות כשמשוריהם עטופים בנרתיקים. — בכמה ארצות משתמשים בעורם ובשמנם. המין הידוע ביותר הוא *Pristis pectinatus*.

דגֵי־פִּטִישׁ (Sphyrnidae, מיוֹר *sphura*, פטיש), משפחת פרישים (ע"ע), המצויינים במבנה מוזר ביותר של ראשם — התרחבות חלקו הקדמי בצורת לוח חסוסי מארך, שבקצהו נתונות העיניים. עדיין לא הובררה משמעותו של מבנה מיוחד זה; יתכן שהצמדת העיניים לקצות הלוח בריחוק רב זו מזו מגבירה את הראיה הסטראוסקופית ומסייעת לדגים לדייק באיתור הטרף. דה"פ חיים בימים הטרף-פיים, בעיקר בים האדום. ידועים 5 מינים, שהנפוצים ביניהם הם *S. tiburo* ו-*S. zygaena*; ארפם 4—5 מ'; צבעם אפור. הם ניזונים מדגים, סרטנים, דיונונים. רבייתם דרך

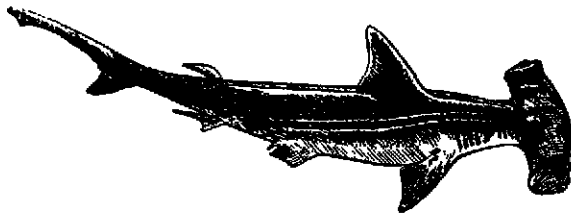

דגֵי־פִּטִישׁ (*Sphyrna zygaena*)

חשרצה. בכמה ארצות בשר ד"פ נאכל, במקומות אחרים הוא משמש לדשנים; עורם משמש לבורסקאות. — הסיפורים על מקרים בודדים של פגיעת ד"פ באדם — מהימנותם מוטלת בספק.

דגֵי־רֵאוֹת (Dipnoi), בת-סדרה של תת-מחלקת דגֵי־הכֹּאֲנֹת (Choanichthyes, ע"ע דג, עמ' 905); ד"ש שנשימתם נעשית בשתי דרכים — בוימים ובריאות. הקבוצה כוללת 2 משפחות: א) בעלי ריאה אחת (*Ceratodonitidae*), ב) בעלי שתי ריאות (*Lepidosirenidae*).

הריאות הפרימיטיביות היו זוג שקים מונחים בצד הבטן וקשורים אל צינור-העיפול; הדם סופק להם מהעורק של קשת-הוימים האחרונה. אספקת-דם כזאת עדיין מצויה בכמה דגים טרופיים (רבסנפיר [*Polypterus*], אמיה [*Amia*]), הנתונים לתנאי אקלים יבש. בדה"ר נעתקו הריאות יחד עם

עורקיהן וורידיהן לצד הגב. שטח הריי-אות הוגדל לא ע"י יצירת קיפולים בדופן הריאות — כבריאותיהן של היות יבשתיות — אלא על-ידי חלוקת החלל לחללים קטנים — "תאים" (ציור 1).

מערכת כלי-הדם בדה"ר היא מעין דרגת-מעבר מזו של חולייתיים שוכני-מים לזו של חולייתיים יבשתיים. כשהזרי-מים פועלים, מתמלאים עורקי-הריאה דם עורקי ואין הריאה פעילה. בתקופת יובש, כשהזימים מפסיקים לפעול, ממלא דם ורידי את עורקי הריאות, מחליף את הגזאים בריאות וחוזר דרך ורידי-הריאות ללב.

ב. בעלי מעוף-חתירה. בנחלים של דרום-אמריקה מצוי המין *Gastropelcus*, שמעופו הוא מעוף-חתירה. חדג מרפרף מעל פני-המים באמצעות מכות חזקות של סנפירי-החזה הגדולים, המונעים ע"י שרירים ענקים; הללו נאחזים בעצם-עורב רחבה דמויית-שידרית, שהיא עצמה תותרת במים. זמן הטיסה קצר. הגורמים למעוף הם בריחה מפני אויבים או רדיפה אחרי חרקים שמהם ניזון הדג.

ג. בעלי מעוף-ריפרוף — דגים ממשפחת Dactylo-pteridae, שמהם מצוי בים התיכון המין *Dactylo-pterus volitans*, המכונה "סנונית-המים". ארפו כ-50 ס"מ; סנפירי-החזה עשויים שני חלקים: הראשון בעל קרניים קצרות מועטות מחוברות זו לזו ע"י קרום; השני רחב ומאריך ומשמש למשענת; בסנפירי-הזנב האזנות שוות. המעוף דומה לניתור של חגבים; בקפיצותיו עובר הדג מרחקים של עד 10 מ' ומתרומם עד לגובה של 1 מ' (ע"ע ביולוגיה, עמ' 318: תמונה). דומה לו בתעופתו דג אפריקני קטן של מים מתוקים, *Pantodon*, שמשתטח מתחת לפני-המים ומתרומם קצת בעזרת סנפירי-החזה הגדולים שלו.

מ. ט.

דגֵי־מִשׁוֹר (Pristidae), דגֵי-חסוסי שטחים מסדרת הפטיים (ע"ע), ששמן בא להם מחרטום המאריך כעין עֶלָה זרוע משני צדי קשקשים חדים דמויי-שיניים. במשור הם גוברים בטון, כדי להיוון מסרטנים, או תוקפים וקורעים



דגֵי־מִשׁוֹר (*Pristis pectinatus*)

גם טרף גדול. ד"מ מצויים בימים התמים, בין השאר — בים התיכון, ובעיקר בשפכי-נהרות. ארפם מגיע עד כדי 6 מ'; אורך המשור — 2 מ'. בצורתם הכללית הם דומים לכרישים, אלא שחמשת פתחי-הזימים מצויים בהם בחלקם התחתון (ולא בצד כבכרישים) ושני סנפירי-החזה המאוזנים נפתחים

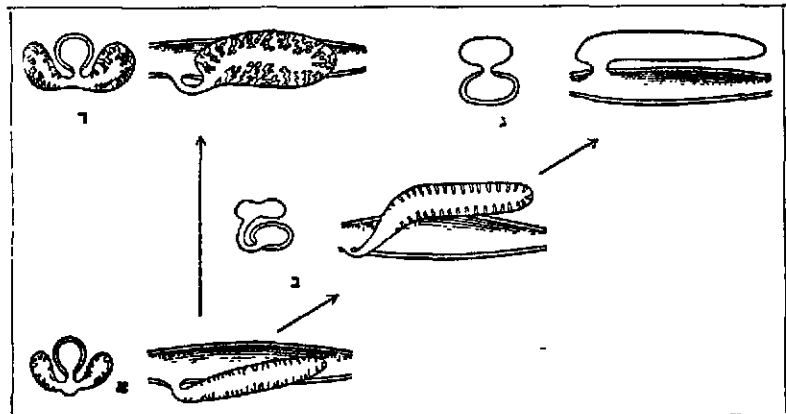

ציור 1. התפתחות הריאות ושפוחית-השחית.

א. ריאת דג קדמון; ב. צורת-מעבר, ג. שפוחית-האוויר בדג-גרם; ד. ריאת חולייתית יבשתית.

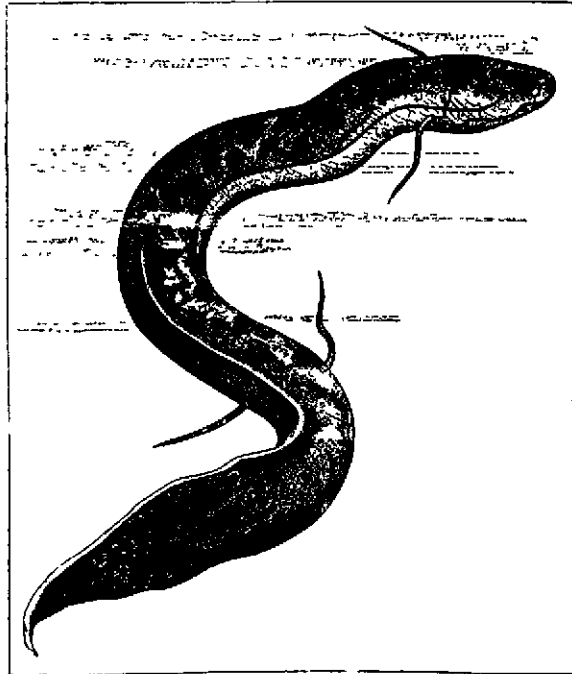

ציור 5. דגיראות האמריקני (Lepidosiren paradoxa)

ולבסוף כולו הופך ל"פקעת" קשה, בעלת פתח בצדה העליון, שדרכו הדג נושם (ציור 4). הפקעות היבשות מתעוררות לחיים כשמעבירים אותן לתנאי לחות (אקווריום וכד'). הפקעות עם הדג שבתוכן נאכלות ע"י הילידים. — הסוג (2) מצוי בחופי האמאזונאס והפאראגוואי (ציור 5); גם בשרו נאכל ע"י הילידים. הוולדות הצעירים במשפחה זו דומים להפליא לזחלי צפרדעים, בגלל ארבעה זוגות של זימים חיצוניים, הנשמרים אצל כמה מבוגרים (ציור 6).

הדגיראותיים דואגים לצאצאיהם: Protopterus מסנה מקום בבוץ להטלת הביצים, והזכר עומד מעליהן ושומר עליהן; Lepidosiren מחפה על הביצים ושומר עליהן מפני פגעים בפרשו את סנפירי הבטן, הנפתחים בעונה זו כעין קפל עשוי חוטים דקים.

בקבוצת דגיראות מופיעים בעירבוביה מצד אחד — סימנים של חוליתיים נהות-דרגה, כגון מיתר-גב, חוסר גופי-הוליות,



ציור 6. דגיראות האמריקני

ומצד שני — סימנים של חוליתיים המפותחים מהדגים, כגון נשימה בריאות ומחזורי-דם כפול, וריד נבוב אחורי, משפכי-אף (נחיריים אחוריות), חיבור-לסתות אוטוסטילי, מוח קדמי מפותח. לפיכך נחשבו דגיראות לפנים לראשוני דגיראותיים או לאבותיהם. היום הם מוחזקים כעין צורות מנוונות, בעלות סימנים מיוחדים אפיוניים רק להם: הפחתה במספר העצמות הדרמאליות, התארכות הגוף והסנפירים הזוגיים, סנפיר-זנב סימטרי, חיפוי הגוף בקשקשים עדינים טבעתיים במקום קשקשים גאנאידיים (וע"ע דג, עמ' 900).

מ. ט.

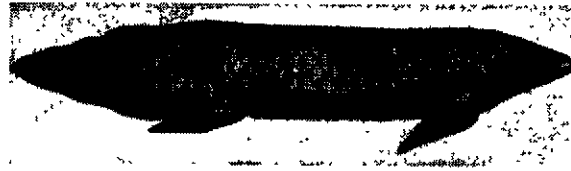

ציור 2. דגיראות האוסטרלי (Neoceratodus forsteri)

משפחת החד-ריאתיים מונה היום רק מין אחד, החי במיאגמים; דגיראות האוסטרלי (Neoceratodus forsteri); ציור 2), העומד להיכחד. ארכו מגיע ל-2 מ', גופו מכוסה קשקשים טבעתיים רחבים, ערוכים כעין רעפים, סנפיר-זנב — שבו התלכדו סנפיר-הגב וסנפיר-השת — דו-סימטרי, מיתר-הגב מוסיף להתקיים כל ימי-חיו של הדג (בדומה למצב בעגוליהפה), ואין גופי-חוליות מתפתחים בו. לשלד



ציור 8. דגיראות האפריקני (Protopterus annectens)

הסנפירים הזוגיים מבנה דו-טורי, שהוא מיוחד לדגיראות. חיבור הלסתות אל קדרת-המוח הוא אוטוסטילי, כבחוליתיים העל-איים (ע"ע לסת). מוח-הראש עולה בהתפתחותו על מותם של שאר הדגים. הדג ניזון מתולעים, סרטנים, רכיכות ורקב-צמחים. — לאותה המשפחה משתייך המאובן Ceratodus, שהיה בעל תפוצה גדולה מהטריאס עד הקרטיקון.

לבני משפחת הדגיראותיים קשקשים קטנים ולא-ניכרים, וסנפיריהם נראים כציציות ארוכות. גופם מארך בדומה לזה של צלופח. מהם ידועים 2 סוגים החיים בנחלים ובביצות הנידונות ליי-ביצות.

ברוש: (1) Protopterus, באפריקה הטרופית; (2) Lepidosiren, באמריקה הדרומית.

הנפוץ ביותר במיני (1) הוא P. annectens (ציור 3), שארכו מגיע ל-65 ס"מ. בעונת היובש הוא נעזר בסנפירי החזה והבטן כבגפיים כדי להתחפר בתוך גומה ארוכה בקרקעית הביצה; הוא מפריש ריר צמיג, ההולך ומתקשה במידה שפני-המים במקום יורדים.



ציור 4. דגיראות האמריקני בפקעתו



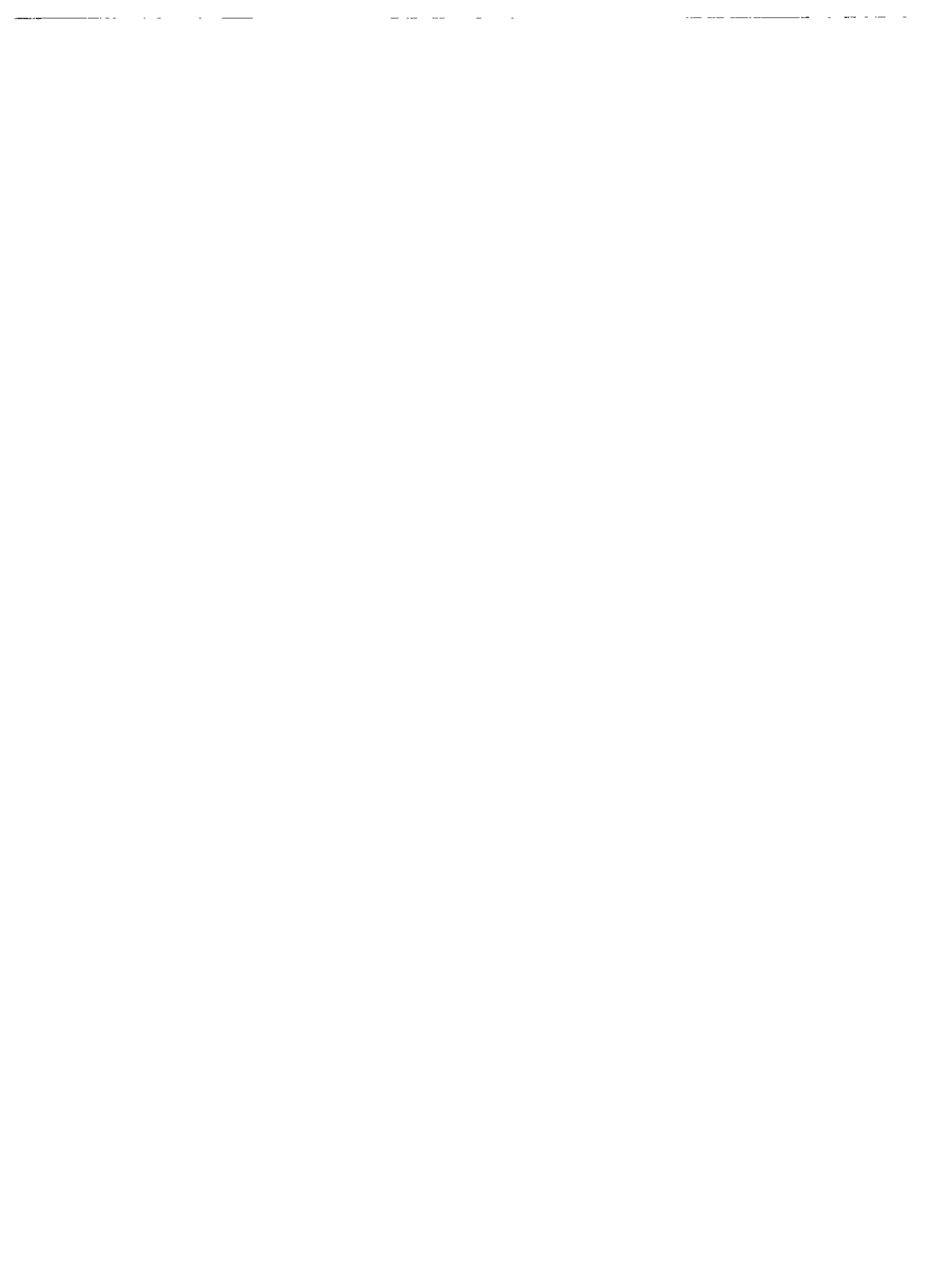

עיו. — המין *Masturus lanceolatus* מצטיין בעזירות ביציו וזחליו: יחס משקל-הזחל למשקל-האם הוא כ-1 ל-60 מליון (באדם יחס משקל הילוד לזה של המבוגר הוא כ-1 ל-20). דה"ש *Lampris luna* מסדרת חסרי-קוציים מצטיין בשלל-צבעיו: גדלו 1½—2 מ'. הוא חי באוקיינוסים האטלנטי הארקטי, בשכבות התחתונות של המים. בשרו טעים לאכילה.

דגי מים מתוקים: משפחת *Centrarchidae*, שמי־ניה, הקטנים מן האוקיינוסים, מצויים בשפע בחופי אמריקה. הם בעלי צבעים מרהיבי־עין ותככים מאד על אוהבי־דיג. מרבים לגדל אותם באקווריום ובברכות. ביחד את המין *Lepomis macrochirus*, שבשרו טעים מאד.

מ. ט.

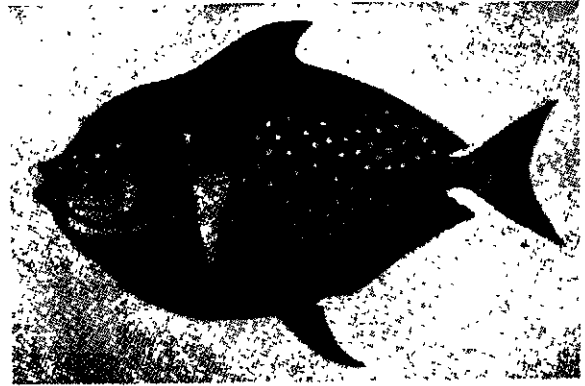

דג־הירח *Lampris luna*

דג־שמש (או דג־ירח), כינוי לקבוצות מסוימות של דגים, מהם דגייים ומהם דגי מים מתוקים.

דג־ימים: משפחת דמויי אבן־ריחיים (*Molidae*, מלאט' *mola*, אבן־ריחיים). שמשם בא להם ממבנה החלק האחורי של גופם וצורת סנפיריהם; הגוף שטוח ומעגל כעין הדיסקוס, סנפיריה־הזנב חסרים לגמרי, סנפירי הגב והשת התאחדו ומקיפים את האזור האחורי כעין חצי־סהר (משום כך — או משום שהם זורחים כלילה כמו הירח — הם מכונים בפי המלחים דג־ירח). מחמת התעגלותו נתקצר גופם עד כדי כך שמוח־הגולגולת ארוך מחוט־השדרה. צורם חסר קשקשים, עבה מאד וקשה; צבעו אפור מלמעלה ולבן מלמטה. מחמת ניוון סנפיריהם תנועתם במים איטית מאד, ושחייתם היא כעין גלגל המתגלגל. דמויי אבן־הירחיים הם מן הגדולים שבמחוז־ההולסות (*Plectognathi*), ומשקלם מגיע לפעמים לטונה. הם חיים בימים הטרופיים הממוזגים. המין *Mola mola* מגיע לקוטר של 2—3 מ'. הוא חסר שרירי גפיים, שלדו רך ושביד; מבשרו מופק שמן המשמש למשיחת סירות־דייגים. הוא ניזון מבע"ח קטנים, כגון מדוזות וכד'; טפילים (סרטנים, אלמוגים) נדבקים בהמונים בעורו ובמיי

דגל, במשמעו החדש — קפת אריג דגוני או רבגוני, ריקה או מקושטת בתמונות או בסמלים, בצורת מרובע או מלבן — שקצה עשוי לפעמים בצורת זנב־סנונית — קשורה בחבל למוט או לתורן. הדגל מסמל מדינה, לאום, גליל או עיר, דת, איגוד או אירגון, ומשמש סימן־הכר לאניות, ליחידות־צבא ולמצביאיהן, וכן אמצעי להעברת פקודות והודעות (ע"ע אתות). כהתאם לצורתו ושימושו נקרא גם נס, ובצורה מוקטנת — דגלון. תולדות הדגל. א) בתקופה העתיקה היו נהוגים סמלים או סימני־הכר של קבוצות בני־אדם עשויים עץ או מתכת (זהב, כסף, נחושת), בדמות אלים, בע"ח וכד'. כבר בזמנים קדומים בחרו שבטים פרימיטיביים בסמלים כאלה שסימלו את השבט והבדילוהו משבטים אחרים (ע"ע טוטם). במקרים רבים היתה לסמל דמות בעל־חי, האסור באכילה מסיבות דתיות (ע"ע טפן), וכן בחרו גם בבעלי־חיים שסימלו את קווי־האופי העיקריים של השבט. תופעה דומה מוצאים אנו גם במסורת היהודית, כשיעקב משווה אחדים מבניו לחיות: את יהודה לגור־אריה, את יששכר לחמור, את דן לנחש, את נפתלי לאילה ואת בנימין לזאב (ברא' מט, ח—כז). המדרשים הרחיבו את הדיבור בעניין זה, וייחסו לכל אחד משנים־עשר השבטים סמל מיוחד לו (במד"ר ב'). בני עמים שונים ציירו את סמליהם על גופיהם, על מגניהם או על פיסות־עור שקשרו למוט — וזו היתה, אולי, ראשית הדגל. כך אנו מוצאים את הנץ או הנשר אצל המצרים, הפרסים, החיתים, הרומיים והאינדיאנים; את הדרי קוף אצל ההודים, הסינים, הגרמנים והפרתים, וכיו"ב. העמים האלה לא רק ציירו אלא גם גילו פו את הדמויות הללו, וגם גלושות אלו היו ד".

בהתפתחות השימוש בדגל יש להבחין — החל בתקופה הקדומה — 3 כיוונים נפרדים: (1) השימוש בדגל כסימן מוככם ואמצעי־איתות; (2) השימוש בו כסמל־קרב של יחידות־צבא או אניות־מלחמה; (3) השימוש בו כסמל משפחה, שבט, איגוד, דת, עיר, גליל, מדינה ולאום.

את הדגל הימי הראשון, או משהו הדומה לו, מוצאים אנו בציור של שתי ספינות־שיט, החרוט על כד מן התקופה הטרם־שושלתית, שנמצא באחד הקברים בעמק־הנילוס: מעל לפינה החיצונית של התא האחורי מתרומם תורן, שאליו קשור חפץ שאינו יכול להיות אלא דגל או סמל דומה לו; נוסף על כך קבוע בחרטום הספינה מוט, שאליו מחוברים שני ענפי־דקלים. בציור מתקופת פרעה רעמסס III (בערך

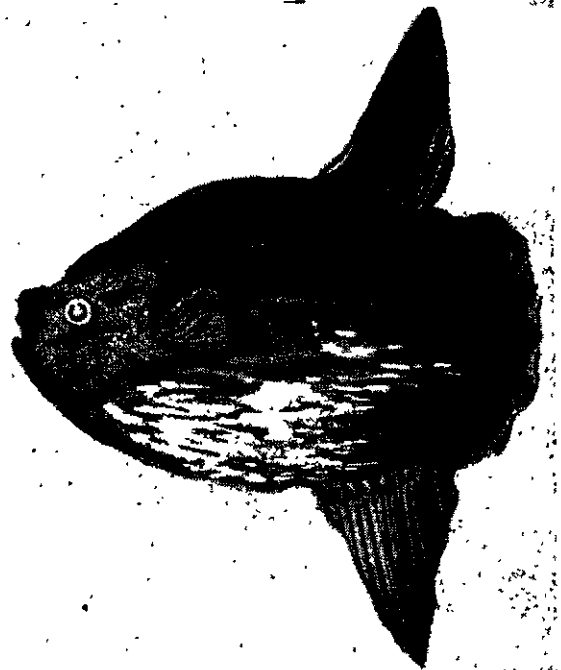

דג־שמש *Mola mola*

נכתב על נס זה תשליב של האותיות היווניות XP, שהן שתי האותיות הראשונות של כינויו של ישו הנוצרי (ΧΡΙΣΤΟΣ = המשיח).

ב) בימי הביניים: הביזאנטים המשיכו במסורת הרומית, ומספרו של הקיסר לאון VI (886-911) על ה"טאקטיקה" אנו למדים, שבצי הביזאנטי היתה נהוגה שיטה מפותחת ביותר של איתות ע"י דגל. המזגולים השתמשו בניסים בצורת זנבות-סוס, ונהוג זה היה מקובל גם אצל התורכים, אשר ציינו את דרגות הפחות במספר זנבות-הסוס שהיו רשאים לשאת — מאחד עד שלושה. לפי המסורת המוסלמית היה הדגל שבו השתמשו הנביא מוחמד והחליפים במלחמותיהם עשוי אריג ירוק ומסביבו ציציות-זהב. על



8. דגל זנב-סוס תורכי

ראש המוט היתה חרוטה מלת אל (= דגל). דגל זה, הנקרא "אל-סנאק אל-שריף" (السنجق الشريف = הגנס הנכבד), עבר אחר-כך לקושטא התורכית. עם התפשטות הנצרות ביה"ב מצד אחד, ועם התפתחות המדיניות של עמי-אירופה התפלגות למדינות ריבוניות מצד שני, החל הדגל לקבל משמעות חדשה. הצלב נעשה לסמל המובהק של הכנסייה הנוצרית ושל חסידיה במלחמתם נגד סמליהם של לא-נוצרים, ובייחוד נגד הציהסהר המוסלמי, הוא מופיע על דגלי



4. נושא-דגלים ותוקעי-קרנות טמסמר החליף (סיניאטורה ערבית מן המאה ה-12)

הכנסייה ועל דגליהם של מלכים, נסיכים, אצילים, ערים ומיסדרים נוצריים. כשהפליג ויליס הכובש לאנגליה ב-1066, הניף מעל אניתו דגל מרובע, ועליו צלב-יהוב במסגרת כחר לה; העיר ג'נובה בחרה לעצמה כדגל צלב אדום על רקע לבן. המיסדר של אבירי יוחנן הקדוש (בירושלים, רודוס ומאלטה) דגלו היה צלב לבן על מלבן של אריג אדום, שקצותיו כונבו-הסגנונית. גם למלכות-ירושלים הנוצרית היה דגל משלה: צלב גדול, שבזוויותיו ארבעה צלבים קטנים, כולם בצבע זהב על רקע לבן. הצבעים צהוב ולבן היו לאחר מכן לצבעי האפיפיור עד היום הזה. מסעיה-הצלב נתנו דחיפה חזקה להתפתחות הדגל השונים, שכן השתתפו בהם חילותיהם וציהיהם של האפיפיור, של הקיסר, של מלכי צרפת ואנגליה

1200 לפסה"נ) נראה מעין זנב-סוס קשור למוטי-ההגה. מלבד אלה לא נמצא אצל המצרים זכר לדגל, במובנו אנו של המונה, אולם נמצא תיאור של מגן על תורן כסמל-אניה — בצבאות אשור נישאו דגל בדמות האל אשור בתוך מעגל.

היוונים השתמשו בדגל לשם איתות בקרב הימי ליד סאלאמיס (480 לפסה"נ). בתקופה זו השתמשו אפילו בדגל מוזייסים על-מנת להתעות את האויב — תחבולת-מלחמה המצויה עד היום. היוונים קראו לדגל בשם σμητόν, ולדעת קצת הבלשנים קשור שם זה במלה העברית "סימן". דגל אלה לא היו דגלי לאום או עיר, אלא שימשו רק כסימנים לאיתות — להעברת פקודות בין אניה לאניה.

השימוש בדגל היה מצוי גם במלחמת-יבשה. הפרסים נשאו צלם של גשר על ראש-רומח ותמונת השמש על חתיכת-אריג קשורה לכידון. היוונים הניפו בגדי-מפקדים אדום על רומח ארוך כסימן מוסכם להתקפה. "דגל" זה נקרא φοινικίς, וייתכן ששמו נקרא על שם הפיניקים, שהיו מראשוני מייצרי אריגים צבועים ארגמן (ע"ע). גם "ספר המלחמות" של סו-צו הסיני, שנכתב ב-500 לפסה"נ בערך, מזכיר את הדגל כאות ריכוז לצבא הלוחם.

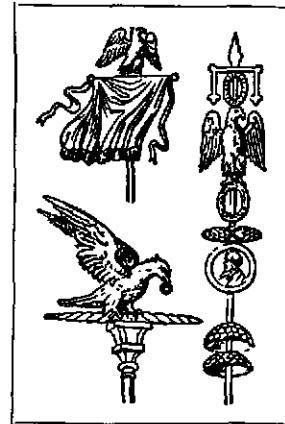

1. סמלי-לגינות רומיים

הרומיים היו הראשונים שאצלם נתגבשו סמלים ודגלים קבועים ליחידות-הצבא השונות, הנקראים signa militaria. סמלים אלה שימשו מקור לדגלים ולסמלים האישיים, המשפחתיים והלאומיים, שהתפתחו במרוצת הזמן בכל העולם. בראשית ימי הרסוב-ליקה נשאו החיילים אלומת-

קש כמלוא-הכף על מוט, ומוזה התפתח, כנראה, המונח manipulus = כף (manus = כף, ד). בתקופה מאוחרת יותר הפכה יד של כסף בראש כידון לסמל המאניפולוס. נוסף על כך קושט הרומה, מתחת ליד-הכסף, בלוחות עגולים או סגולגלים, ועליהם תמונות של האל מארס או האלה מינרוה או של מצביאים וקיסרים אהובים על העם. סמלים דומים, אך גדולים יותר, נישאו לפני הגדוד (cohors), ואילו סמלי-הלגיון היו תחילה הזאב, הסוס, הדוב והנשר, ומימי מאריוס ואילך (100 לפסה"נ בערך) — הנשר בלבד. לגדודי הפרשים הרומיים היה סמל מיוחד — vexillum, שהוא מפה מרר-



2. מסבע שכה תוקס ה"לאבארום" — נסם של קיסר-רומא הנוצריים

בעת של אריג-ארגמן, תלויה בכלונס קשור לכידון בצורת צלב. נסו האישי של הקיסר (labarum) בימי הקיסרות המאוחרת היה דומה ל vexillum בצורתו ובצבעו, אך היה גדול ממנו, והוא אריג היה מקושט ברקמות-זהב. מימי קונסטנטינוס ואילך

אדום אלכסוני על רקע לבן) של אירלנד — שמשלשתם יחד הורכב דגלה הנוכחי של „הממלכה המאוחדת“. מדינות אחרות השתמשו לדגלן בסמל מקומי מסרתי, כגון ויניציאה, שבדגלה התנוסס „האריה של מרקוס הקדוש“ בצבע זהוב על רקע אדום. מן הדגלים הלאומיים הקדומים ביותר, שנשתמרו עד היום הזה, הם זה של דנמארק (Danebrog) — בצורת צלב לבן על רקע אדום, וזה של שוודיה — צלב זהוב על רקע כחול.

בדומה להתהוות הדגל הצרפתי, שימשו כיסוד לדגלים הלאומיים גם בכמה מדינות אחרות לא הציורים שהיו על נסיהם האישיים של שליטיהן, אלא צבעיהם בלבד. הנשר השחור על רקע זהוב שבנסו האישי של קיסר האימפריה הרומית-הגרמנית הקדושה נהפך, אחרי התפרקותה של אימפריה זו ב-1806, לצבעי שחור וזהוב בדגלה של הקיסרות האוסטרית. בצבעים אלה, בתוספת אדום באמצע, הורכב אח"כ דגלם של אייגוני הסטודנטים הלאומיים אחרי מלחמת-השיחרור הגרמנית, והוא הוכרז (בכינוי המליצי „שחור-אדום-זהוב“) כדגל הלאומי הגרמני בימי המהפכה של 1848/49, והיה לדגלן של הרפובליקה הגרמנית הנימאריה (1918-1933) ושל גרמניה המערבית בזמננו. אותם הצבעים, בשינוי הסדר (שחור-זהוב-אדום) ובמאונך, מהווים את דגל בלגיה מ-1831 ואילך; אך אלה מופיעים כבר ביה"ב כצבעי דיכסות בֶּרְבַּנט ורוננות פלאנדריה.

רק מן המאה ה-16, כשנתגברו המלכים על האצילים ועל כיוון של צרייה-מסחר בתוך מדינותיהם והקימו משטר מרוכז ואבסולוטי, נעלמו לאט-לאט הדגלים המחוזיים והעירוניים ובמקומם באו דגלים לאומיים, שנעשו בתקופה החדשה סמלים וביטויים לרגש הלאומי ולגאוה הלאומית.

בתקופה זו מאבדים דגלי המלכים את ערכם המכריע והופכים יותר ויותר לדגלים אישיים, המונפים רק לציון נוכחות הריבון עצמו. את המקום הראשון תופסים הדגלים הלאומיים, שהם משתנים לפעמים עם השתנות המשטר. כשנשתחררה הולאנד מן העול הספרדי, נטלה לעצמה דגל משלה: אדום-לבן-כחול בסדר מאונך (אותם הצבעים שברג' צרפת הרפר-בליקנית [ר' לעיל], אך בסדר מאונך). ב-1776 הכריזו המושבות האמריקניות על איתלותן באנגליה, וכבר ב-14 באוגוסט 1777 החליט הקונגרס על דגל חדש: 13 פסים אדומים ולבנים מאוזנים, וברבע העליון ליד התווך 13 כוכבים לבנים על רקע כחול, כמספר המדינות שהתאחדו. מספר הכוכבים בדגל זה הלך וגדל עם גרול מספר המדינות באה"ב, והוא מגיע היום ל-48; מספר הפסים נשאר 13, כמספר המדינות-המייסדות. עם השתחררותה של יוון מעול תורכיה והשתחררותן של הרפובליקות הדרום-אמריקניות מספרד, בשנות ה-20 של המאה הקודמת, בחרו להן כל המדינות החדשות דגלים מיוחדים משלהן.

ההליך זה נמשך והתגבר עם התפרקותן של הקיסריות אוסטריה-הונגאריה, רוסיה ותורכיה, עם שינוי המשטרים באותן המדינות ובמדינות אחרות אחרי מלחמת העולם I, ועם השתחררותן של מושבות ומדינות-חסות אנגליות, צרפתיות, איטלקיות, יפאניות, הולאנדיות ואמריקניות בעקבות מלחמת העולם II. אחת הפעולות הראשונות של המדינות החדשות לאחר השגת ריבונותן היתה קביעת דגליהן וסמליהן הלאומיים, או — במקרה של שינוי המשטר בתוך המדינה — התאמתם של הדגלים והסמלים לרוח המשטר



5. הקיסר הניריד VII עובר את האלפים במסעו לאיטליה (מיניאטורה טראשית המאה ה-14)

ושל רבות מערי איטליה, ואלהיהם גלשו עוד מאות נסיכים ואצילים; כל אחד הופיע על דגלו וסמלו.

סמלים אלה של אצילים ומלכים — פרט לסמלי-הצלב החור ונשנה — נבעו בעיקרם מ„סמלי-הנשק“ (Wappen, arms) של האבירים; סמלים אלה סומנו תחילה על מגניהם של האבירים, ואח"כ הופיעו גם על אצטלות שהיו לובשים אותן מעל לשריון האישי, וכן על הדגלונים שבקצות החזרי תות — הכל למען אפשר את הכרת האישי, שפניו היו מצרפים שריון בקרב.

דגלו של הקיסר ביה"ב היה נשר שהור בעל שני ראשים על רקע זהוב — זכר למלכות-רומא הדר-קיסרית (רומא המערבית והמזרחית) בתקופתה האחרונה; של מלך-אנגליה — שלוש אריות (או אולי ברדלסים), ושל מלך-צרפת — שלוש חבצלות-זהב על רקע כחול. בצדו של דגל זה היה מצוי עוד סמל לסוף יה"ב נס קדום יותר של מלכי-צרפת — האוריפלאם (oriflamme = „נס-הזהב“) האדום (כצבע תכריכו של דיניסיוס הקדוש, פטרונה של פאריס), שנשמר במנזר סן-דני ליד פאריס והיה תלוי בכלונס קשור לדומה מזהב; נס זה הושמד בימי המהפכה הצרפתית.

הערים האיטלקיות והגרמניות השתמשו ביה"ב במרכבות-דגל (איט' carroccio; גרמ' Fahnenwagen) — עגלות כבדות, משוכות על-ידי שוורים, אשר במרכזן התנשא תורן גבוה, ובו הונף נס-העיר בצורת מפרש. מרכבות אלו היו מעין מקדש נייד בקרב, ומסביבן התרכזו האזרחים, אבדן סימל את המפלה, ומסירתן לאויב — את הכניעה הגמורה של העיר.

ג. בעת החדשה, דגלי הערים, שהתגבשו יחד עם סביבותיהן למדינות ריבוניות, היו הראשונים בין הדגלים הלאומיים המחדשים, גם דגליהם האישיים של שליטים מסויימים הפכו במרוצת הזמן לדגלים לאומיים של ארצותיהם. במאה ה-17 הפך הרקע של דגלי-החבצלות של מלך-צרפת ללבן, ואחרי 1789 צורף צבע לבן זה לצבעיה של העיר פאריס (כחול ואדום), וכך נוצר דגלה הלאומי משולש-הצבעים של צרפת. בדומה לו נתבססו גם דגליהן של כמה מדינות אחרות באירופה על צבעים לאומיים ללא סמלים מיוחדים.

לעומת זה מצויים דגלים לאומיים, אשר מוצאם בדגל הפטרון-הקדוש של אותה ארץ, כגון: צלב גאורגיוס הקדוש (אדום על רקע לבן) של אנגליה, צלב אנדראס הקדוש (לבן אלכסוני על רקע כחול) של סקוטלנד וצלב פטריק הקדוש

עים הלאומיים של מדינתנו ולפעמים גם בלעדיותם. ניסו של נשיא-צרפת אינו אלא הדגל הצרפתי הרגיל, שראשי-התיבות של שם הנשיא מופיעים על הפס הלבן האמצעי שבו. ניסיון נשיאים אחרים נבדלים מן הדין הלאומיים הבדל ניכר: ניסיון של נשיאי אה"ב וגרמניה המערבית מראים את הנשר, שאינו מופיע בד"ש של מדינות אלו, ונס הנשיא של מדינת-ישראל נושא את המנורה במקום מגן-דוד. — ניסים אישיים אלה מונפים בכל מקום שבו נמצא המלך או הנשיא, לרבות כלי-התחבורה שהוא נוסע בהם.

(3) דגל-י-ים: ברוב המקרים אין המדינות בעלות צי מסחר ומלחמה מניפות על אניותיהם את דגליהן הלאומיים, אלא משתמשות בדגליים מיוחדים, הן באניות-מסחר והן באניות-מלחמה, וזה או מסיבות היסטוריות או משום שהראיות של צבעי הדין הלאומיים בים היתה לקויה, והורגש בצורך לתת להם הרפב או רקע בולטים יותר. על אניות-המלחמה הבריטיות מניפים נס בעל רקע לבן (white ensign), המראה את הדגל הלאומי בפנינה העליונה הפנימית, ואניות-המסחר הבריטיות מניפות נס, שבו מופיע הדגל הלאומי באותה צורה על רקע אדום (red ensign). ברה"מ, אשר דגלה הלאומי כולו אדום, מניפה על אניות-המלחמה שלה נס בעל רקע לבן ועליו כוכב, פטיש וחרמש בצבע אדום; לאורך שפתו התחתונה של הדגל נמצא פס פחול. את הדגל הלאומי בצורה מוקטנת מניפות אניות-מלחמה בחרטומן, כשהן חונות בנמל. נוסף על כך מניפים על אניות-מלחמה ניסים שונים, כגון: נס האדמיראליות, ניסי ראש הממשלה, שר-הבטחון, שר-הצי; ניסי-פיקוד (של אדמיראל, של סגן-אדמיראל, וכו'); נס הקצין הבכיר; נס של שירות פעיל; נס הנווט; נס-התפילה, אשר הוא הדגל היחידי המונף מעל לדגל הלאומי בשעת תפילה על סיפון-האניה. בהזדמנויות חגיגיות מקשטים אניות ע"י מתיחת שרשרת של דגלי-איתות מן החרטום דרך ראשי-התרנים עד לירכתיים; חברות-הספנות נוהגות להניף על אניותיהן את דגליהן המיוחדים.

(4) דגל-י-צ-ב-א: ד"א אלה מקודם בניסים האישיים של דוכסים, רוזנים ואבירים, שהיו מצוים בהתאם למשטר הפאודאלי ביה"ב לספק לאדניהם פלוגות-צבא שעמדו תחת פיקודם האישי. עם התגברות האבסולוטיזם במאות ה-17 וה-18 בוטלו הגייסות, הפרטיים הללו, והריבונים ריפזו את כל הכוח הצבאי בידם; יחד עם זה ציידו את הצבאות בדג-ליהם הם. ד"א אלה קיימים ברוב הצבאות עד היום הזה, אע"פ שאיבדו מצרפם, מאחר שההכרח הטאקטי של צורת המלחמה החדשה מחייב מיעוט של ציוריות וסגנוניות בשדה-הקרב; מימי מלחמת רוסיה-יאפאן (1905) ואילך חדלו להוציא ד"א לקרב, יש שמצוי דגל מיוחד לכל הכוחות המזויי-נים, כגון דגל צבא הגנה לישראל; ויש גם ד"א של החילות השונים (חיל-הרגלים, חיל-הים, חיל-התעופה, וכו') או ד"א גדודיים. כבוד מיוחד מיוחס לד"א אלה, שמסביבם אנשים לחתמים ומתים למען המולדת; הם מלווים משמר מיוחד בשעת מיסדר או מיעוד. במקרים רבים הם נושאים את סיסמת הריבון או המדינה, את סמל החיל או הגדוד ושמות המערכות, שבהן הצטיינה היחידה.

(5) ד"א אחרים. איגודי ספורט ונוער, אגודות דתיות וחברתיות, הסתדרויות ומועדונים, גם אוניברסיטות ובתי-ספר רבים, נוהגים להשתמש בד"א מיוחדים על סמליהם השונים, שאחדים מהם, כגון: סמלי הצופים ומועדון-גירטורטי-

החדש; עד כמה שאפשר, השתדלו כולן להחיות מסורת עתיקה. פולין, שהיתה מדינה ריבונית עד 1795, חידשה את צבעיה הלאומיים (לבן וארגמן), שהיו ידועים עוד במאה ה-13. צ'כוסלובאקיה איחדה את דגל בוקמיה הישן (אדום-לבן) עם דגלה הנחול של סלובאקיה. דגליהן של חמש מדינות מוסלמיות — אפגאניסטאן, ירדן, לוב, סוריה ועיר-ראק — מראים את הצבעים אדום, ירוק, שחור ולבן בהר-כבים שונים: לפי המסורת, האדום והירוק הם צבעי הנביא מוחמד, הירוק — זה של החליפים הפאטימיים, הלבן — של החליפים האומיים, השחור — של החליפים העבאסיים. הצבע הירוק משמש כמרכן רקע לדגלי מצרים וערב הסעודית. חצי-הסהר הכוכב מופיעים בדגלי תורפיה, תוניס, לוב, מצרים ופאקיסטאן, בדגלו של החבר המלאי ושל ארבע מדינות השייכות לחבר זה. בניגוד לדעה הרוחת, אין חצי-הסהר סמל איסלאמי מקורי; לפי המסורת, הוא סמל מקדוני-ביזאנטי עתיק, שסיגלוהו התורכים לעצמם עם כיבוש קושטא ב-1453; ואילו הכוכב הוא, כנראה, כוכב-השחר (נוגה), הנזכר בפרק ס"ו של הקוראן. דגל מארוקו מראה כוכב מחומש ("חותם-שלמה") ירוק על רקע אדום, ודגלה של המושבה הבריטית ניגריה — כוכב משושה (מעין "מגן-דוד") ירוק על רקע אדום.

בהתאם לסמליהם הצבעים בפולקלור מייחסות מסורתיהם של רוב העמים לצבעים השונים אשר בדגליהם משמעות מסויימות. הדגל האדום רכש לעצמו משמעות מיוחדת כדגלה של התנועות הסוציאליסטיות והקומוניסטיות. דגל זה נתקבל כדגלה הלאומי של ברית-המועצות בתוספת פטיש וחרמש, המסמלים את פועלי העיר והכפר, וכוכב מחומש — סימן עתיק של שלטון המדינה; כוכב זה הוסף גם לדגליהן של בולגאריה ויוגוסלאוויה אחרי הפיכתן למדינות קומוניסטיות, וכן לסמלה של הרפובליקה האיטלקית, בלי ששינו מדינות אלו את הצבעים הלאומיים שלהן.

למשמעותו ולכוחו של הדגל כסמל לאומי נתן הרצל ביטוי נוקב: „הפלא של ביצוע המפעל הגדול מתגשם ע"י האיריאה „הדגל“... דגל מהו? כלונס שעליו כרוכה מטלית צבעונית? לא... דגל הוא למעלה מזה. בדגל ניתן להוליך בני-אדם אל אשר יהיה שמה הרוח ללכת, אפילו אל ארץ-הבחירה. למען הדגל בני-אדם חיים ועליו הם נהרגים. יתר על כן: הדגל הוא הדבר היחידי שלמענו מוכנים ומוזמנים בני-אדם למות, אם אך חונכו לכך“ (מכתב לבארוך הירש, 12.6.1895).

טיפוסי ד"א לאומיים ברוח: (1) דגל-המדינה הוא הסימן הגשמי הבולט של הריבונות הלאומית. הוא מונף מעל לבנייני המדינה בארץ ומעל לבניגיוותיה בחו"ל. בהזדמנויות רשמיות שומר עליו משמר-כבוד, והוא מונף בטקס חגיגי. פגיעה בכבודו ע"י אזרח, וכל-שכן ע"י זה, נחשבת כעלבון קשה ביותר. דגל מורם בטקס חגיגי או נישא במצד-עד — קצינים חיליים מצדיעים לו, ואזרחים מסירים את כובעיהם בפניו או מכבדים אותו בצורה אחרת, כגון עמידת-דום. אניית-מלחמה מקדמת את דגלה של מדינת-החוק, כשהיא נכנסת למימי החופים שלה, ב-21 מטח-כבוד.

(2) ניסים אישיים של מלכים ונשיאים: ניסים מיוחדים לאיש העומד בראש המדינה ומייצג אותה כלפי חוץ נוהגים כמעט בכל העולם. בממלכות נושא נס זה בדרך-כלל את הסמל המשפחתי של הריבון, לפעמים בצירוף עם הצב-

רש"י (לבמד' ב, ב) מתאר „דגל" ע"פ דוגמת הד" שראה בסביבתו בצבאות האבירים — כאות צבעוני המסמל זהותה ומקומה של יחידה צבאית.

במגילת „מלחמת בני אור בבני חושך" שמן המגילות הגנוזות של יס-המלח משמשת מלת „דגל" במובנה המקראי הישן ככינוי לחטיבה אירגונית (שם [מהד' י. ידן], 1955, עמ' 274). אולם שתי פרשיות (ה'—ו') במגילה זו (שם, עמ' 274—282, 284) מוקדשות כולן לתיאור „אותות" — „סרך אותות כול העדה" — שהם, כנראה, ד" ממש. „אותות" אלה היו בעלי גחל ניכר ושונים זה מזה בהתאם לגחל היחידה ששימשו לה „אות". היו עליהם כתובות שונות: „... עם אל... שם ישראל ואהרן ושמות שנים עשר שבטי ישראל כתולדו-תם... נס אל... שם נשיא השבט...", וכד'. נמסרה הוראה ליוצאים לקרב, ש„בלכתם למלחמה יכתובו על אותותם" כתובות נוספות. „ובשובם מן המלחמה" כמנצחים יוסיפו כתובות מתאימות. אם אין זו מסגרת דמיונית-ספרותית אלא דברי-מציאות, הרי שלפנינו תיאור של מתן מקום נכבד באירגון העדה לסמלים מוחשיים. הדומים ביותר למושג הדגל המודרני.

בתקופת הגלות ובהעדר צבא וגיוני-ממלכתיות מישראל לא היה מקום לד" בחיים הציבוריים בישראל. מיה"ב המאוחרים ידועים מקרים של הענקת ד" ליהודים — לקהילות או ליחידים — מטעם שליטי אומות-העולם. ב1354 אושר ליהודי פראג ע"י הקיסר קארל IV דגל אדום ועליו סמל הכוכב המשושה, שנקרא אח"כ „מגן-דוד" (ע"פ), וב1592 הותר לגביר ר' מרדכי מיזל באותה העיר להעמיד בביהכ"נ שלו „דגל של דוד המלך דומה לדגל הנמצא בביהכ"נ הגדול". ב1648 שוב ניתן ליהודי פראג דגל — הנמצא עד היום ב„אלט-נזי-שול" — לאות-הכרה על השתתפותם בהגנה על העיר מפני השוודים; צבעו אדום, בתוכו מגן-דוד צהוב ובאמצעיתו כוכב שודי. מתולדות יהודי הונגאריה ידוע שב1460 הקבילו יהודי אופן (= פודא) את פני המלך מאתיאס קרווינוס כשהם נושאים דגל אדום ועליו 2 מגני-דוד 21 כוכבים.

ד" יהודיים כביטויים להתעוררות לאומית הופיעו במסעו של דוד (ע"פ) הראובני בין היהודים ובחצרות השליטים הנוצרים. הוא התנהג כנסיך הירבה להשתמש בד" כסמלים לריבונות ישראל כלפי חוץ. דגליו היו לבנים ועליהם היו רקומים עשרת הדברות או פסוקים ושמות (לפי עדות אחת — האותיות „מכבי") בכתב זהוב. דוד הראובני ושלמה מלכו (ע"פ) הביאו אתם דגל כזה כשהופיעו לפני קארל V בריכטסאג ברגנשבורג ב1532. שלמה מלכו היה חותם על מכתביו וחיבוריו בציור בצורת דגל מעל לאותיות שמו. „מגן-דוד" לא רכש את מקומו כסמל יהודי מוכר אלא מאמצע המאה ה17 ואילך. תחילה השתמשו בו רשמית ראשי הקהילות בפראג ובוינה. ומשם נפוץ שימוש בכל הארצות. משפחות האצילים היהודים רוטשילד ומונטפיורי כללו אותו בסמליהן. אגודות „חובבי-ציון" הראשונות השתמשו בו (למשל בחותמותיהן) כסמל לאומי. עפ"ר בצירוף מלת „ציון" בתוכו.

ת א ד ו ר ר ל, שלא ידע על סמליה של תנועת חובבי-ציון, רשם ב1895 (12.6.1895): „הדגל שעולה במח-שכתי — אולי דגל לבן עם שבעה כוכבי-זהב. הרקע הלבן פירושו — חיינו החדשים, הטהורים; הכוכבים הם שבע שעות-העבודה: בסימן העבודה ניכנס לארץ-הבחירה". אותו

עשויים לפי מידגם אחיד בכל העולם. גם לכנסיות השונות יש ד" משלהן, המקושטים בתמונות של קדושים וכיו"ב, ובארצות מוסלמיות — בפסוקים מהקוראן.

טקסים דגליים המקובלים ומוכנים כמעט בכל העולם הם: הורדת דגל להציה-תזרון לסימן אבלות, הורדה גמורה של הדגל לסימן כניעה, הנפת דגל מעל לדגל לסימן כיבוש, וכיו"ב.

ד" בין-לאומיים בזמננו. (1) דגל איגוד הצלב האדום (ע"פ) מראה צלב אדום על רקע לבן. שהוא הדגל השווייצרי בהיפוך-הצבעים. דגל זה נתקבל בוועידת הצלב האדום הראשונה ב1864. בארצות האיסלאם מש-תמשים במקום הצלב בהצייסהר אדום; ביאפאן — בצלב מקוטע. ישראל תובעת הכרה במגן-דוד האדום כסמל מקביל לצלב האדום.

(2) דגל המשחקים האולימפיים המחדשים מראה שלשלת של חמשה עיגולים מחוברים זל"ז על רקע לבן, שצבעיהם (כחול, שחור, אדום, צהוב ולבן) מסמלים את חמשת חלקי-העולם.

(3) חסידי השפה הבינלאומית אספראנטו מניפים בוועי-רותיהם דגל מיוחד: כוכב ירוק בעל חמשה חודים, כמספר חלקי-העולם, על רקע לבן בקצהו השמאלי העליון של הדגל; יתר הרקע כולו ירוק.

(4) שפה בין-לאומית אחרת, אשר אינה משתמשת במלים אלא בד" בלבד, היא הצופן הבין-לאומי לאיתות (ע"פ אותות).

(5) ד" אחרים, המוכרים בנוהג הבינלאומי, הם: הדגל הלבן — המביע את הרצון למר"ם על הפסקת מעשי-איבה או על כניעה; הדגל הצהוב — לאות מגפה; הדגל האדום — לציון חמרי-פיצוץ; הדגל השחור — שהיה נסם של שודדיים ונעשה אות סכנה למתרחצים בים, ומשמש גם לאות אבל.

(6) הצעיר בין הד" הבינלאומיים הוא דגלו של אירגון האומות המאוחדות, שהוחלט עליו ב7.12.1946: מלבן-תכלת ובמרכזו מפת-עולם עטורה שני ענפים, הכל בצבע לבן. תקנות האו"ם מתנות לו יחס-כבוד מיוחד, כשהוא מונף יחד עם הד" הלאומיים של מדינות-העולם.

הדגל בישראל. דורות מאוחרים הבינו את המונח „דגל" שבתורה, ביחוד בפרשת תיאור חנייתו ההתייצבותו של העם במדבר-סיני (במד' ב, ב—ג; י, ית, כה), כמציינ את הדגל במובננו היום. לאמיתו של דבר, אין הדגל האמור בתורה אלא חטיבה של צבא-העם (כפי שמוכח מהקשר הפסוקים, שם), וכן משמש מונח זה בלשון המדרשים (למשל: במד"ר ב'; שהש"ר ו, י'); גם המלה הערבית لواء פירושה: קבוצה עצומה של אנשים. לעומת זה „האת לביית אבתם" (במד' ב, ב) היה בהם, כנראה, משהו הקרוב יותר לסמל מוחשי של שבט, בית-אב או משפחה, וכן הובן הדבר במדרש (במד"ר ב'). „הנס", הנזכר בנביאים (ישע' ה, כו; שם סב, י; ירמ' ד, ו) ובתהלים (ס, ו), גם הוא קרוב לדגל — בתור סימן המתנוסס במקום גבוה ועשוי להתנוסף ברוח, אך משמש גם במובן של מפרש (ישע' לג, כג; וכן במשנ' ב"ב ה, א'). מצוייר-קיר של אניות יהודיות בקברות בית-שערים ובמערות-קבר שנתגלתה בירושלים-ירחביה ניכר שהיו קבועים סמלים על אניות. מתרגומיו-יונתן לבמד' ב, ג, ניכר (ועי' במד"ר ב', ז'; מדרש אגדה [הוצ' פובר], ע"ט; ערוגת הבשם [הוצ' אורבך], א/ 287/8), שבימיו הכירו דגלי-משי צבעוניים.

ראש-הממשלה מלבן כחול; בריבועו העליון הפנימי — הדגל הלאומי; בריבועו החיצוני התחתון — סמל-המדינה על רקע סמל צה"ל עשויים צבע-זהב. נוסף-הבטחון: כדוגמת נס ראש-הממשלה, אך קטן ממנו ברבע הגודל, וצבע הסמל שבו — כסף. נוסף עליהם נקבעו: נס הרמטכ"ל, נס אלופים; נס מפקד תילהים; דגלון הקצין הבכיר בשייטת; נס השירות הפעיל. המונף על כלישיט בחילהים הנמצא בשירות פעיל; דגל חיל-האוויר ונס התעופה האזרחית.

ר. פסאי, הספנות העברית, תרצ"ח; מ. נמצאבי, הדגל, תש"ח; ממשלת ישראל, עיתון רשמי מס' 2, 32, 50, תש"ח-תש"ט; הנ"ל, ספר החוקים, מס' 8, תש"ט; הנ"ל, קובץ תקנות, מס' 355, תשי"ג; הנ"ל, סמלי מדינת ישראל; ג. שלום, מגן-דוד — תולדותיו של סמל (לוח, הארץ, תש"ט); פ. ר. דיאמנט, כיצד הפך מגן-דוד סמל היהדות? (רשומות, ה'), תשי"ז; מ. סימון, על הנסים ועל הדגלים (מערכות-ים, חוב' י"ט), תשי"ד; זאביהים, הדגלים, תשי"ד; A. Maury, *Emblèmes et Drapeaux de la France*, 1904; R. Siegel, *Die Flagge*, 1912; K. Schultz, *Die Entwicklung der deutschen Nationalflagge auf See* (Marine-Rundschau, 1925), E. G. Blau, *Flaggen und Standarten*, 1936, I. O. Evans, *The Book of Flags*, 1950; E. W. King, *Flags of the United Nations* (Nat. Geographic Magazine, 1951); *Flags of all Nations*, 1952; Brown's *Signalling*, 1954; *United Nations Flag Code*, 1954.

מ. ס.

דגלים (Douglas), משפחת-אצילים סקוטית, שתולדותיה

במאות 13—15 קשורות במלחמות-העצמאות שסקוטלנד ניהלה נגד האנגלים ובמלחמות המתמידות בין בתי-האצולה ובין האצולה המלוכה בתוך המדינה. — שם המשפחה נזכר לראשונה סמוך ל1200, וי"ל דג' "האמיק", שהשתתף במרידותיהם של הבארונים הסקוטיים נגד אד-וורד I מלך-אנגליה בשלהי המאה ה13, קיבל לראשונה את התואר "לוורד". בנו ג'ימז דג' (1286—1330) היה רב-המעללים שבבני-המשפחה. כבן-לוותיו של המלך רוברט ברוס (ע"ע) היה ממנהיגי מלחמת-העצמאות של סקוטלנד. מעשיו האכזריים בפשיטותיו המרובות על מבצרי האנגלים הקנו לו בפי האחרונים את הכינוי "דג' השחור", שנשאר לענף אחד ממשפחת דג' והבדיל אותו מבני הענף הצדדי "דג' האדום". ג'ימז דג' רכש לו זכויות פאודאליות רבות-ערך מאת רוברט ברוס, ואחרי מותו של האהרון יצא למסע-צלב, בלקחו עמו בקופסת-כסף את לבו של מלכו המת; הוא נפל בקרב נגד המאורים בספרד. תולדותיו סופרו ע"י פרדאסר (ע"ע) וע"י ג'ון ברבור (בכרניקה השירית שלו "ברוס"); הן גם שימשו נושא לשני רומאנים של וולטר סקוט (ע"ע).

נחלותיהם של בני-דג' אוחדו עם נחלות בית-מאר בידי וי"לם רוזנדג' (1337—1384); הוא וירשיו היו הראשונים במלכות-סקוטלנד בדורות הראשונים לשלטון מלכי בית-סטוארט, התחתנו בבית-המלך, ואף התהוו במלכים בהשפעתם על השלטון. מפעם לפעם עמדו בראש המאבק נגד האנגלים, אך כמה פעמים לא נמנעו גם מלכרות ברית עם האנגלים לשם החלשת בית-המלוכה או מלארגן את גרמי האצולה הסקוטית נגדו. ארצי-פלד רוזנדג' (1369?—1424) היה השליט-באזעל במדינה הן בענייני-פנים והן במלחמות נגד המלך האנגלי. עם גבור כוחו של בית-סטוארט בסקוטלנד במאה ה15 החלה קרנם של בני-דג' לרדת. הרוזנים ה6 וה8 מדג', ששניהם נקראו וי"לם (1424—1440, 1425—1452), הוצאו להורג כבוגדים ע"י המלך ג'ימז II. הרוזן ה9, ג'ימז (1426—1488), נלחם נגד מלך-סקוטלנד בעזרת האנגלים.

דגל הציע גם ב"מדינת היהודים" (1896), ורק בהשפעת האגודות הציוניות קיבל את מגן-דוד כסמל התנועה. אך עמד על כך שששת כוכבי-הזהב יסודרו בשש הזוויות של המגן והכוכב השביעי למעלה ממנו. סמל זה, בתוספת "אריה יהודה" באמצעו, היה סמלה הראשון של ההסתדרות הציונית. הצבעים תכלת-לבן או כחול-לבן כצבעי הדגל היהודי נזכרים לראשונה בשליש האחרון של המאה ה19. המשורר ל. א. פרנקל (ע"ע) כתב בשירו "צבעי ארץ-יהודה" (חבצ"ל ת"י, כ"ח תמוז תרל"ח/1878):

„בצבעים אלה כל קודש יופיע;
בצבע לבן — זיו אמונה רבה
ומראה תכלת מראה הרקיע“.

הדגל הציוני בצורתו המקובלת — שני פסים כחולים על רקע לבן ומגן-דוד באמצע — הוצג לראשונה ב1891 בבוסטון ע"י אגודת "בני-ציון". אך עובדה זו לא היתה ידועה לצירי הקונגרס הציוני הראשון, וזכותו של דוד וולפסון (ע"ע) היא, שהצביע על הטלית כדגלה המסרתי של היהדות ויצר מִמְרָאָה, בתוספת מגן-דוד, את דגל-ציון. ב1933 החליט הקונגרס הציוני ה"ה, כי לפי מסורת של שנים רבות הדגל התכול-לבן הוא דגל ההסתדרות הציונית והעם העברי. אותו דגל נקבע, לפי פקודה מיוהדת של צ'רצ'יל, כדגלה הרשמי של החטיבה היהודית הלוחמת (הבריגאדה) במלחמת העולם II.

דגלי מדינת-ישראל: תיכף עם הקמת המדינה התעוררה שאלת דגליה וסמליה. דעת-הקהל היתה מאוחדת ברצונה להכריז על דגל התנועה הציונית כדגלה של מדינת-ישראל, אך הובעו חששות, שמה עלול הדבר לסבך את חברי ההסתדרות הציונית נתיני מדינות זרות. מסיבה זו החליטה מועצת המדינה הזמנית תחילה על דגל הצי המלחמתי והצי המסחרי, ורק בכ"ה תשרי תש"ט, ז. א. כמעט חצי שנה לאחר הקמת המדינה, גם על צורת הדגל הלאומי. הוא דגלה של ההסתדרות הציונית, — מלבן לבן ועליו שני פסים כחולים נטויים לכל ארבו, ובאמצע מגן-דוד, עשוי ששה פסים, המצטרפים לשני משולשים שווים-צלעות. צבע הפסים ומגן-דוד, שנקבע בהחלטה המקורית כ"תכלת פהה", שונה אחר-כך לחול למען הטבת הראיית בים.

דגל הילהים הישראלי הוא מלבן כחול ועליו משולש לבן שווה-שוקיים, שראשו נח במרכז הדגל ובסיסו מתלפד עם צלע הרחב הפנימית; במשולש הלבן מגן-דוד כחול. דגל צי-הסוחר: מלבן כחול ובו סגלגל לבן, ובאמצעיתו של זה מגן-דוד כחול.

כסמלה הרשמי של המדינה נקבע ב"א שבט תש"ט הסמל העתיק של עמ-ישראל — המנורה, בצורה שבה היא מופיעה בתבליט על קשת-טיטוס ברומא; היא עטורה ענפי-זית וביניהם השם "ישראל", למטה ממנה. — נוסף-הנשיא הוא דגל מרובע, כחול בתוך מסגרת-פסים מוכספת, ובאמצעו סמל-המדינה המוכסף.

במרוצת הזמן הוספו הר" והניסים הבאים: דגל המכס והגול — מלבן כחול; בריבועו העליון הפנימי — הדגל הלאומי, בריבועו התחתון החיצוני — המלים "מכס ובלו" במעגל. דגל צה"ל: מלבן כחול ומשלושת צדדיו פס זהוב צר; בריבועו החיצוני התחתון — סמל צה"ל, המורכב מן הקווים החיצוניים של מגן-דוד, ובתוכו חרב משולבת בעליי זית, ומלמטה על טרט המלים, צבא הגנה לישראל. נס

לשעשוע במחקר ספרותי (למשל: Birds and Beasts of the Greek Anthology [עופות וחיות של האנתולוגיה היוונית], 1928) ובמתן ביטוי לאסמים של איורים מסויימים באיטליה הדרומית החביבה עליו — על נאפס, תולדותיהם, אגדותיהם ותושביהם. בכוח ההבעה שבתיאורים אלה אין דומה לו כמעט בספרות האנגלית החדישה, חוץ מצידלו דאויט (ע"ע), שאותו העריך דג' ביותר. שאר כתביו המרובים של דג' כוללים רומאנים, ספרי-מסעות, מונוגראפיות, מסות ודברי-ביקורת, וכן אוטוביוגרפיה בשם Looking Back («מבט לאחור», 1933).

N. D., *A Selection* (ed. D. M. Low); H. M. Tomlinson, N. D., 1931; R. McGilivray, N. D., 1933; L. Golding, *Terrace in Capri*, 1934; C. Foolf, *A Bibliography of N. D.*, 1953.

דגלם, סטיון ארנולד — Stephen Arnold Douglas — (1813, 1861 — 1861, שיקאגו), מדינאי באה"ב.



סטיון ארנולד דגלם

בגיל עשרים היגר צפונה-מערבה לאילינוי והיה פטן בעיר ג'קסונוויל. הוא נעשה פרקליט-המדינה באילינוי, והיה אח"כ חבר בית-הנבחרים, מזכיר-המדינה ושופט עליון במדינה זו. מ-1843 עד 1847 היה חבר בית-הנבחרים בוואשינגטון, ומ-1847 עד מותו — סנאטור מטעם אילי-נוי. כמנהיג הדמוקרטים הצפון-ניים התבלט דג' בעיקר בפולמוס החריף מסביב לשאלת העבדות בשנות ה-50. דג' עצמו שאף להגיע לנשיאות אה"ב וניסה להבטיח לעצמו את תמיכת הדרום על-ידי פיתוח התאוריה של "סוברניות המתיישבים" כפשרה בין מצדדי העבדות ומתנגדיה: תאוריה זו הפקיעה את בעיית העבדות בטריטוריות מסמכות תחיקת הקונגרס ונתנה את הסמכות להכריע בחוקיות העבדות בכל אחת מן הטריטוריות החדשות במערב לתושביה. תכניתו של דג' התגלמה ב"חוק קנטוניבראסקה" (1854), שביטל למעשה את פשרת-מיוזרי משנת 1820 בדבר תחמת תחום בין איזור העבדות והאיזור "החפשי" באה"ב (ע"ע ארצות-הברית, עמ' 169); אולם חוק זה לא הביא להשקטת הרוחות אלא חתף את המאבק בין הצפון הדרום בעניין העבדות. דג' התנגד בתוקף לנסיגות הדמוקרטים להרחיק לכת מעבר למה שניתן להם ב"חוק קנטוניבראסקה" והעמיק בכך את הקרע במפלגה הדמוקרטית עצמה בין מצדדי העבדות הקיצוניים ומתנגדיהם. ב-1852 וב-1856 נכשלו מאמציו של דג' להיות מועמד של הדמוקרטים לנשיאות. בשעת מלחמת-הבחיירות על מקומו בסנאט ב-1858 התיצב נגדו כמתחרה באילינוי אברהם לינקולן (ע"ע), שעד כה היה ירידו. בין שני היריבים התנהל ויכוח פומבי, בעיקר על שאלת חוקיות העבדות, שעורר תשומת-לב עצומה והסב את דעת-הציבור אל לינקולן. דג' הוסיף לבטא את השקפתו, כי לתושבי הטריטוריות זכות מלאה לקבוע אם הם רוצים בעבדות או לאו, הוא נבחר מחדש לסנאט ברוב קטן, אך עמדתו בְּוויכוח הרחיקה מעליו גם את מתנגדי העבדות בצפון וגם את הדמוקרטים הקיצוניים בדרום, ששאפו — ברוח ההכרעה בענין דג' סקוט מ-1857

אך נוצח ונשבה ומת בשביו. נחלתו עברו לבני "דג' האדום", רוזני-אנגוס (Angus).

רוזני-אנגוס היו רבייה-שפעה ביותר בקורות סקוטלנד ויחסיה עם אנגליה במאה ה-16. ב-1633 הוחזר להם התואר של רוזנים ומארכיזים מדג', וב-1703 הוענק לרוזן ארצ'בישופ ד' מרג' התואר דוכס, אלא שדוכסות-דג' חדלה עם מותו ללא יורשים.

W. Frazer, *The D. Book*, I-IV, 1885; M. Maxwell, *A History of the House of D.*, 1920; J. B. Paul (ed.), *Scots Peerage*, 1904-1914.

ת. ב. ג.

דגלם, גוין — Gawain (Gawin, Gavin) Douglas — (בערך 1475-1522), משורר סקוטי. דג', שהיה בן

לרוזן החמישי לבית אנגוס (Angus), נתחנך לכהונה. מ-1501 היה כומר באדינבורו ומ-1516 — כהגמון של דנגלד (Dun keld), מת במגפה בלונדון.

דג' הלך בעקבות צ'וסר (ע"ע), אך ברוח הלמדנים הסקוטיים של זמנו. כמה משיריו שופעים מלים יתר על המידה, אך לעתים קרובות מתגלים בהם רוח מקורית וכוך מצייר ומעורר דמיון. שיריו האלגוריים: *The Palace of Honour* («ארמון הכבוד», 1501) King Hart («המלך לב», 1504?) תכנם — ביטול הכבוד והתענוגות של העולם הזה בפני הכבוד האמיתי, שאינו ניתן אלא מיד האלהים ואין האדם נהנה ממנו הנאה של ממש אלא בעולם-האמת. כוחם של שני השירים האלגוריים הוא במיוזג עדין של דמיון ומציאות ובחריפות גישתם המוסרית והפסיכולוגית. *Encidos* (נשלם ב-1513), הנמנה עם ביפורי ההומאנים האנגלי של תקופת הרנסאנס, הוא אחד התרגומים הראשונים של יצירה קלאסית גדולה לאנגלית. תרגומו של דג' מצטיין באריכות ובעוז גלמי, הנבדלים הבדל בולט מן הקיצור, יפיהצילצול והאצילות הרזחנית של המקור. לכל ספר מספרי האפוס כתב דג' הקדמה מקורית; כמה מהקדמות אלו — שהיו חביבות על הקהל הסקוטי זמן רב, ואף הניחו יסוד לטיגנון מיוחד — מתגלות בהן זיקה לטבע ואהבת-מוסר, שיש בהן משום בשורה ל"לוח-הרועים" של ספנסר (ע"ע) ול"תקופות-השנה" של ג'ימז תומסון (ע"ע).

G. D., *Poetical Works* (ed. J. Small), I-IV, 1874; A. Schumacher, *Eneidos*, 1910; L. M. Watt *D.'s Aeneid*, 1930; C. S. Lewis, *Allegory of Love*, 287-292, 1936.

דגלם, ג'ורג' (ג'ורג') — Norman Douglas (George) — (1868-1951), סופר בריטי, נולד בסקוטלנד ונת-

חנך בעיקר בגרמניה. ב-1893 נכנס לשירות הדיפלומאטי ופעל — בין השאר — בפטרבורג מ-1894 עד 1896. הירבה בנסיעות בארצות הים התיכון, בייחוד באפריקה הצפונית ובאיטליה, וכן בהודו; ישב שנים רבות באי קאפרי. זמן קצר שימש עורכו של *The English Review*. — הידוע והמעולה שבחיבוריו הוא *South Wind* («רוח-דרום», 1917), רומאן סאטירי על אי דמיוני בים התיכון, הדומה לקאפרי. בספר זה — וכן בחיבורים רבים אחרים — מגלה דג' יחס של לעג נועז וציני כלפי ערכיה החברתיים, המוסריים והדתיים של התרבות האירופית בזמנו. לדעתו ירדה תרבות זו מעל הפרק (*Goodbye to Western Culture*, «לכני לשלום, תרבות המערב»], 1930), אולם אין ביכולתו להציע ערכים חדשים במקום הערכים שנתרוקנו ממשמעותם; לפיכך פנה

בחדרה. הם היו חברי „הפועל הצעיר“, דגלו ברעיונות של החקלאות כאורח-חיים אידיאלי ושל „כיבוש-העבודה“ ע"י „עבודה עצמית“ (ז. א. : שלילת עבודה שכירה), והתנגדו ל־סוציאליזם המעמדי; הם הושפעו מנסיונות ההתיישבות השיתופית שנעשו באמריקה וברוסיה. המתיישבים באום ג'וני הגשימו שיתוף בקניין, בעבודה ובצריכה, אולם בראשונה נשאר לכל חבר חשבון הפרטי (עם הקק"ל). בשנה הראשונה חיו המתיישבים בבתי-חומר של הכפר הערבי אום ג'וני ובצריף אחד. כעבור שנה הוחל בבניין הבתים ליד מוצא הירדן מהכנרת. ככל ישובי הגליל התחמון, היתה אז גם דג' משק-פלחה חד-גוני, אלא שלרשותה הועמדו מכונות חקלאיות. בכ"ג אייר תרע"ב (1912) הונח היסוד לישוב-קבע. תנאי-החיים היו קשים בשל הקדחת והאקלים הלחט; קיים היה חשש (שלא נתאמת) שהאקלים לא יאפשר לגדל ילדים במקום. מבחינה חברתית התלבטה הקבוצה בבעיית מקומה של האשה במשק — אם במטבח ובעבודות-הבית בלבד או גם בשדה. עשר השנים הראשונות היו שנים של חיפוש-ידרכים. הנסיונות הראשונים לעבור למשק מעורב ואינטנסיבי נכשלו. ב-1913 נשתל פרדס, אולם מן ההכרח היה לעקר כעבור זמן קצר; כזה היה גם גורלם של כרמי הגפן והשקד. ב-1913 הונח היסוד לרפת מודרנית; אבל הרבה פרות מתו, ושוק טבריה הסמוכה לא קלט את חלב דג', בשל הרגל האוכלוסייה לחלב-עיונים. בר"ח חשוון תרע"ד נפל קרבן-הדמים הראשון בדג'; משה בארסקי, בן 19, שנרצח עליידי ערבים; האב השכול (באוקראינה) שיגר לדג' את בנו השני. ערב מלחמת-העולם I חיו בדג' 40—50 נפש. ביניהם יוסף טרומפלדור (ע"צ) וא. ד. גורדון (ע"צ); יוסף בוסל היה האישיית המרכזית בציבור זה.

בשנות המלחמה השתתפה דג' באירגון איכרי הגליל התחמון, שפעל ביחוד בהעברת המגורשים מיהודה לגליל, בחורף תרע"ו נוסד „המשביר“ בדג'. בסוף מלחמת-העולם I חנתה בדג' יחידת טייסים גרמנית, שחיפתה על דג' מפני האדמיניסטרציה התורפית ומפני חיילים תורכיים מתפרעים. בשל עליית מחירי התוצרת החקלאית במלחמה שופר מצבה החמרי של דג', אולם אחרי המלחמה הועמדה בפני משבר כלכלי וחברתי. חובו של כל מתיישב הגיע ל-50 ל"ש בערך. בוסל טבע בכנרת; חלק ממיסדי דג' התיאשו מצורת החיים הקיבוצית ועברו להתיישבות בנהלל. אבל זרם „העליה השלישית“ והמדיניות ההתיישבותית של ההסתדרות הציונית הצילו את דג' כישוב קיבוצי. דג' לא חיקתה את הקואופרטיב של מרחביה (ע"צ), וכן לא הלכה אחר „גודד-העבודה“ (ע"צ) והקיבוץ הגדול, מתוך התנגדותה לקומונה „מכאנית“. דג' דגלה ברעיון הקבוצה הקטנה, האינטימית, שחבריה קשורים זה לזה לא רק קשר משקי אלא גם קשרים אישיים; גם לאחר שגדלה באוכלוסייה ובהקף-המשק הש-תדלה לשמור באורח-חיה על צורה חברתית זו. אחר מלחמת-העולם I חל שינוי במשק של דג', שהחל להתבסס על השקאה, אינטנסיביות וגיוון-ענפים. בהתאם לסידורי ההנהלה הציונית בהתיישבות, בוטלה שותפות דג' עם הקק"ל, והמשק עבר לרשות המתיישבים. לאחר שהתנג העיקרון של חינוך משותף של הילדים, עברו הנשים לענפי משק שמחוץ לבית. לשם התאמת המשק האינטנסיבי לקבוצה קטנה, השאירה דג' לעצמה, בהתאם להצעת בוסל, רק שלישי מקרקעותיה, ושני שלישים הועברו לדגניה ב' (ר' הלון)

(ע"צ ארצות-הברית, עמ' 175) — להשיג הכרה משפטית בחוקיות העבדות בכל הטריטוריות. ב-1860 זכה דג' להיות מועמד המפלגה הדמוקראטית לנשיאות, מאחר שהרוב ראה בתכניתו נוסחתי-פשרה נאותה לשמירת אחדות המפלגה; אולם נציגי המדינות הדרומיות פרשו והציגו את מועמדותו של דמוקראט דרומי מחסידי חוקיות העבדות בכל הטריטוריות. עמדתו הפורשת של דג' זכתה לתמיכה מועטת, והודות לפיצול קולות הדמוקראטים נבחר לינקולן לנשיא, ובכך ניתן האות לפרישה של מדינות-הדרום מן הברית. עם פרוץ מלחמת-האזרחים תמך דג' במאמצי לינקולן להחזרת האחדות, אולם הוא מת זמן קצר אחרי פרוץ המלחמה.

A. Johnson, D., 1908; L. Howland, D., 1920; G. F. Milton, *The Eve of Conflict, D. and the Needless War*, 1934; D. C. Seitz, *The Also Rans*, 1954

י. טו.

דִּגְנִיָּה, שםם של 2 ישובים קיבוציים (דג' א' ודג' ב') בעמק-הירדן, על גדתו השמאלית של הנהר, סמוך למקום צאתו מן הכנרת. דג' היא „אם-הקבוצות“ בהתיישבות היהודית החדשה בא"י. שמה ניתן לה ע"י יוסף בוסל (ע"צ) בעקבות השם הערבי אום ג'וני (= עם הדגן).

הדג' שוכנות במישור הנמוך כ-200 מ' מפני-הים, בעל אקלים חמים, מכביד, לפרקים שרבי; הטמפרטורה החדשית הממוצעת בקיץ למעלה מ-30°; מנת-הגשמים השנתית 400—440 מ"מ.

דג' ניה א': ב-1907 רכשה הקרן הקיימת לישראל את אדמות הכפר אום ג'וני בשטח 3,500 דונאם. העליה הרא-שונה על אדמות אלו חלה בכסלו תרע"ט (1909), לאחר שחברת הכשרת הישוב והמשרד הא"י של ההסתדרות הציונית הכרו מהקק"ל את השטח והקימו עליו משק בסיקוח אדמיניסטרציה משותפת עם זו של החווה כנרת. כעבור שנה מסר א. רופין (ע"צ), ראש „המשרד הא"י“, לחבורה של ששה צעירים וצעירה אחת — לגיהולם העצמי בלי עזרת הפקידות, בתורת נסיון לשנה אחת — 1,300 דונאם מאדמות אום ג'וני, יחד עם 4,150 פראנק, 4 זוגות סרדות, 4 מחרשות וכר, לשם עיבוד ושמירה על אחריותם הם. כתום שנת הנסיון, מסר המשרד את אום ג'וני לעשרה צעירים ושתי צעירות להתיישבות קבוצה ע"פ התנאים הבאים: כל אחד מהמת-יישבים קיבל 50 פראנק לחודש; המתיישבים קיבלו מחצית הרווח השנתי, בניכוי של 12% על חשבון בלאי של מכונות; ההפסדים חלו על המשרד. המתיישבים היו מאנשי „הקומונה הרומנאית“ (ע"ש העיר רומני שבאוקראינה), שישבה תחילה



תחילתה של קבוצת דגניה באום ג'וני

לצרכי בניה וריהוט במקום — והיא שותפת לביהח"ר „ספר“, המייצר מאזוניט וצלוטקס. דג' ב' משתייכת ל„איחוד הקבוצות והקיבוצים“ וע"ע ארץ-ישראל, עמ' 90, תמונה תחתונה. י. ברק, דגניה, תרפ"ז; הנ"ל, דגניה א, תש"ז; ש. דיין, עם יובל שנים של דגניה, תרצ"ה; דגניה ב' (קורות ורשומות), תש"ו; J. Baratz, *A Village by the Jordan*, 1954, מ.

קר ב-דגניה. במלחמת-העצמאות התנהל בדג' בין ה-15 ל-20 במאי 1948 קרב, שבו נבלמה פלישת הצבא הסורי לעמק-הירדן.

העוצבה התוקפת הסורית היתה מורכבת מחטיבת-רגלים בת 2–3 גדודים וגדוד משוריין, אשר כלל 10 טאנקים קלים וכ-20 משורינים, כולם נושאי תותחים של 37 מ"מ או 2 ליטראות; החטיבה הסתייעה ב-2–3 טוללות תותח-שדה של 75 מ"מ ובמספר מטוסי-קרב. הכוח הסורי ירד מהרי-גולן ונערך עלי-ד אל-חמה, כשהמיתקנים הערפיים שלו נמצאים בפיק וכפר-חרב.

כוח-המגן הישראלי בכל החזית מהגליל התחתון עד גשר, בגיזרה של יותר מ-25 ק"מ, מנה רק גדוד סדיר אחד — גדוד „ברק“ של חטיבת גולני — שהוגבר עלידי גיוסים ממשקי הסביבה וע"י תגבורות של גדוד „דרור“ של אותה החטיבה. יחידותיו נערכו בעיקר בישובים, שתושביהם המאורגנים במסגרת חיל-המשמר היו כוח-ההגנה העיקרי, את כל עצמתם של כוחות החי"מ בישובי עמק-הירדן אפשר לאמזר בגדוד אחד בקירוב. מלבד אלה הוזרמו בזמן הקרבות לגיזרה הקריטית ביותר — לדג' — עלידי המטכ"ל ומפקדת חטיבת גולני תגבורות נוספות כדי גדוד-רגלים אחד בערך. הנשק המסייע, שעמד לרשות גדוד „ברק“ בתחילת הקרב, כלל 3 מרגמות 81 מ"מ, 3 מקלעים בינוניים 41 תותחים של 20 מ"מ נ. מ. (היעילים גם לפעולה נגד שריון); מלבד אלה נמצאו בכמה ישובים מרגמות בינוניות ומקלעים בינוניים אחדים, וכן נשק אנטי-טנקי לטוח קצר. לתוקף הסורי היתה עדיפות גדולה בחימוש, אולם יתרון מצומצם בלבד מבחינת המספר. מערך-ההתגוננות הישראלי התגבש ב-15 במאי כדלקמן: מערך קדומני, המורכב מפלוגה שהחזיקה בישוב צמח ומיחידות החי"מ אשר בישובים מסדה ושער-הגולן; מערך-ההגנה העיקרי היו הנקודות דג' ב', דג' א' וכנרת.

ב-15 במאי חצה הצבא הסורי את הגבול והשתלט — כמעט ללא קרב — על השטח מזרחית מצמת. כבר ביום ההוא בלטו שיטות-הלחימה של הצבא הסורי וחולשותיו: הרעשות רבות ממטוסים ומן הארטילריה, שהיו לא-מדויקות ולא-יעילות באופן יחסי; השימוש ביחידות-השריון כבנושא העיקרי של ההתקדמות, בעוד שחיל-הרגלים מהסס ואינו משתף פעולה עמן כראוי.

ב-16 במאי הותקפה לראשונה צמח, הכוח הישראלי החלש הצליח להדוף את ההתקפה. ב-17 בחודש המשיכו הסורים בהרעשות ובהפצצות של ישובי עמק-הירדן וצמת. בלי לעשות נסיון להתקדמות נוספת, והביאו — כנראה באותו היום — תגבורת של רכב משוריין. ההתקפה על צמת נתר חדשה ב-18 בחודש בעזרת 30 טאנקים ומשורינים. העמידה הישראלית התחילה להתערער, והפלוגה המגינה — שכבר סבלה אבידות קשות — ביצעה נסיגה שהיתה כרוכה בנפילת חללים רבים נוספים. אחרי כיבוש צמח נעצרו הסורים והמי שיכו באש הארטילריה ובהפצצות מהאוויר, בפרט נגד שער-הגולן ומסדה. כלילה מה-18 ל-19 בחודש נסוגו הלוחמים



פינה בדגניה א' היום

ולדגניה ג', שנוסדה בתרפ"א, לאחר שבוטלה דג' ג' ומת-יישביה עברו לגניגרי, חולקה הקרקע שווה-בשווה בין שתי הדג'. בתרפ"ג עברה דג' לחיים שיתופיים מלאים: בוטלו החשבונות הפרטיים, הוכנסה המקצועיות בעבודה. ב-1921 נוסד בדג' בית-נכות לטבע ע"ש א. ד. גורדון, ובו דר-גורדון שבו שמורים כתבי-היד שלו. ליד דג' א' קיימת מחלבה של „תגובה“ בשביל כל משקי עמק-הירדן. ב-1930 נוסד בדג' בית-ספר משותף לילדי הקיבוצים שב-עמק-הירדן. דג' א' משתייכת ל„איחוד הקבוצות והקיבוצים“, הקשור למפלגת פועלי א"י.

אוכלוסייתה של דג' א' ב-1956 מנתה 476 נפשות, מהם: חברים ומועדים — 201; ילדי החברים — 123, ילדים ונוער שלא מבני-המקום — 109; תושבים אחרים — 43. דג' מעסיקה מספר ניכר של שכירים. הן במשקה הן במפעלים משקים שהיא שותפת להם. השטח הקבוע של דג' א' בעמק הירדן הוא 2,300 דונאם אדמת-שליחין; בעיבוד זמני אפסטינוויי בידי הקבוצה נמצאים 1,300 ד' בגליל התחתון 9,200 ד' בדרום (בשותפות עם מושבי-עולים). ענפי-המשק הם: מטעי-בננות, כרמי-גפן, כרמי-זית, פרדס, גידולים טרופיים (בכלל זה תמרים), גידול-אספסופ וגידול-מספוא חד-שנתיים, גן-ירק; רפת המונה 250 ראשי; לול; ברכות-דגים.

דגניה ב' נוסדה בתרפ"ס ע"י אחדים ממיסדי דג' א' וראשוני העליה השלישית, וכן „קבוצת-עבודה“ — קבוצת-פועלים קבלנית לעבודות חקלאיות, שפעלה מאז 1914 במושבות-יהודה; לראשוני המתיישבים של דג' ב' נוספו ב-1922 „קבוצת-בוברויסק“, 1925 — „קבוצת-גורדוניה ג'“, ב-1927 — „קבוצת-שבולת“ ועוד חבורות קטנות ובודדים. ב-1956 מנתה האוכלוסייה בדג' ב' 530 נפש, מהם 270 חברים וחברות עם 180 ילדים, 60 — נוער בהכשרה, והשאר — זר-חברים, מועדים לחברות ועוד. דג' ב' מעסיקה גם מספר ניכר של שכירים במשקה ובמפעלים משותפים עם משקים אחרים. השטח הקבוע של דג' ב' הוא 2,500 דונאם, מזה 2,200 ד' בהשקה; מלבד זה היא מעבדת כ-7,000 ד' בדרום ובגליל התחתון. הענפים העיקריים במשקה הם: מטעי-בננות, גידול-אספסופ וגידולי מספוא אחרים, ירקות ותפוחי-אדמה, גפנים, זיתים ותמרים, פרדסי-שכוליות; רפת; לול גדול; ברכות-דגים נרחבות. הקבוצה הגיעה לדרגה גבוהה של מיפון ומינור, וכן היא מקיימת מפעלים תעשייתיים — מסגריה, המייצרת גם מכונות למיון-זיתים וליישור-הקרקע, ונגריה

ותושבי הישובים האלה ללא התקפה ישירה מאורגנת עליהם. בזה קופל המערך הקדומני הישראלי, והסורים עמדו עתה לפני מערך-ההתגוננות העיקרי.

באותו הלילה בוצעה התקפת-הסהה ע"י פלוגת-פלמ"ח על הריכוז הסורי בצמת, אשר שיבשה את ההכנות וההיערכות לקראת התקפה ביום המחרת והקנתה למגינים שהות של 24 שעות נוספות להתארגנות לקראת ההסתערות הסופית. שלא אירעה אלא 20 במאי. באותו יום, בשעות-הבוקר המוקדמות, התחילה הרעשה מרוכזת על דג' א' ודג' ב', 31 טורים, מורכבים מטאנקים ומשוריינים, התקדמו לקראת הישובים האלה. גם הפעם נע חיל-הרגלים הסורי במרחק רב מהשריון, מוכן לנצל את הצלחתו, אולם לא לסייע לו בלחימתו. אחד הטאנקים הסוריים הצליח להדור לתוך חצר דג' א' ממש. היהודים התגוננו נגד השריינים בפיאטים ובקבוקי-מולוטוב, ואילו חיל-הרגלים הסורי רותק למקומו ע"י אש אוטומאטית עזה. השריינים אשר בראש שלושת הטורים הוצאו מכלל-פעולה, ובשעות-הצהריים התחילה תנועת-נסיגה כללית של הצבא הסורי. באותה השעה הופעלו מהעמדות הערפיות הישראליות שליד פוריה 3 תותחי 65 מ"מ — כל הארטילריה שעמדה לרשות הצבא הישראלי באותו הזמן (וששוגרה מתל-אביב לחזית במשך הלילה). ביחידות האויב שהצטופפו בעיקר בכביש בין דג' א' וצמח נפלו חללים רבים והנסיגה הפכה למנוסה. למחרת חדרו יחידות ישראליות לצמת, מסדה ושער-הגולן ומצאו אותן ריקות מאויב. ההתקפה הסורית נבלמה סופית, ולמערך הישראלי החזרה שלמות.

הנצחון הישראלי בקרב-דג' נבע הן משגיאותיו וחוסר יעילותו של הצבא הסורי, והן מסגולות המתגונן הישראלי — השיטות הטאקטיות הנכונות והעדיפות המוסרית.

וע"ע ארץ-ישראל, עמ' 578.

מערכת עמק-הירדן: הקרב על הדגניות („מערכות" ג"א, 21, 29). הש"ח: בסער ביום סופה. תש"ט; בשער (דגניה א' בקר-בות), תש"ט.

י.ש. ב.

דְגָנִיִּים (Gramineae), משפחת צמחים מבת-מחלקת החד-פסיגיים, החשובה מבחינת ריבוי מיניה (כ-7,000; 450 סוגים), תפוצתה הגרחה בעולם (באיזורים חמים וקרים, לחים ויבשים) ותועלתה המרובה לאדם (תבואות, צמחי מספוא ומרעה, בשמים וסמי-מרפא, סוכר, ואף חמרי-בניין).

רוב הדג' הם עשבים חד-שנתיים או רבי-שנתיים, שגב-עוליהם נבובים וגבהם מגיע במינים מסוימים לס"מ מועטים בלבד (שסיע, בת-חול) ובמינים אחרים לכמה מ' (קנה, קנה-צמר). מעמד מיוחד במשפחה תופס שבט החזוניים (ע"ע במבוק), שמיניו הם שיחים גבוהים בעלי גבעולים מעוצים, המגיעים לגובה של 30—40 מ', ונושאים — בניגוד לשאר הדג' — ענפים צדדיים גם בחלק העליון של גזעיהם. מורפולוגיה: שרשי הדג' הם עפ"ר ציציות צפופות. השרשים הראשונים מתווספים לשרשון העובר בזמן הנביטה, ואח"כ מוחלפת ציצת שרשי-הנבט בציצות-שרשים אחרות, הפורצות — דור אחר דור — מן המפרקים הסמוכים לפני הקרקע. ממפרקים אלה צומחים גם קנים נוספים, והסתעפות זו מתוך המפרקים התחתונים בלבד נקראת „חיוץ הקנים". הקנים זקופים מראשיתם (תירס), או מתרוממים בהדרגה (בחיוץ קני תבואות-החורף), או אף זוחלים כשלוחות המכות שרשים על-פני השטח או כקני-שורש בתוך האדמה (יבלית,

הגבעול — או הקנה — בדג' עשוי פרקים ומפרקים, ועפ"ר המפרקים אטומים והפרקים נבובים; אולם בצמחים רבים (תירס, חזון) אין הקנה נבוב. מבנהו הצינורי, המחוקק ע"י תגורות של תאי-סיבים בהקפו, מקנה לקנה יציבות רבה ומסגל אותו לשאת את עומס עצמו ואת עומס שיבליותיו — להתכופף ולא להשבר. בבסיסו של כל פרק מצויה רקמה רפה, השומרת זמן רב על כושר הגידול. גדילת פרקים רבים באותו הזמן בעונת ההתפתחות הנמרצת של הצמח מסבירה את המהירות המופלאה של הגדילה של דג' רבים: בתירס — עד כדי 25 ס"מ, בחזוניים (במפרקים קיצוניים) — עד כדי 90 ס"מ ליממה. אם הקנה כורע תחת משא שיבליותיו, צומחים כצדו התחתון של המפרק ובפרק הסמוך למקום הכפיפה תאים מארכים — כעין שערות —, הפונים כלפי הקרקע ומסייעים לקנה לחזור ולהתרומם למצבו האנכי.

העלה מורכב מ3 חלקים. החלק התחתון — הנדן — עוסף את פרקי הקנה, בדמות צינור, השטוע כמעט תמיד לארכו. החלק החפשי של העלה — הטרף — הוא כרגיל ארוך וצר ובעל עורקים מקבילים, שטוח או מקופל (בדג' הנתונים לתנאי-יבש). במקום-המיפ-

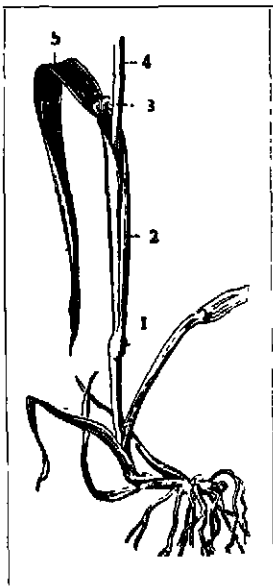

ציור 1. גבעול ועלה של החיטה
1. מפרק; 2. נדן; 3. לשונית;
4. קנה; 5. טרף

גש בין שניהם נמצאת הלשונית — מעין קמט היוצא מהצד העליון של הטרף המחבר את הנדן ואת הטרף; היא מונעת חדירת גשם בין הנדן והגבעול ושומרת על הקנה מפני רקבון. הלשונית היא ארוכה או קצרה, שסועה לריסים או בעלת אוניות צדדיות (שעורה), וצורתה אפיינית למינים ומקילה לעי-תים את הגדרתם (ציור 1). תפרחת הדג' עשויה שבי-

ליות-שביליות, הסודרות כש-בולת, אשבול או מכבד. השב-ליות מסודרות בתפרחות פשוטות או מורכבות. בתפר-חת הפשוטה, הקרויה שבולת, הן יושבות על ציר-התפרחת עצמו, שהוא מחולק לפרקים; בחיטה הן בודדות, בשעורה — מקובצות באגדים. בתפרחת המורכבת, הקרויה מִכְבָּד, ציר-התפרחת מסועף והשביליות יושבות על טעיפיו או טעיפי-סעיפיו, כגון בשבולת-שועל. צורה אחת — ושכיחה ביותר — של ההסתעפויות היא זו של חצאי-דורים הנפתחים בזמן הפריחה ומשויים לתפרחת צורת פירמידה (בן-אפר [Festuca]; סיסנית [Poa]); הסתעפות מאוצבעת של ענפי התפרחת, כעין סוכר, מצויה ביבלית (Cynodon) ובתיבלית (Dactyloctenium) דומיהן משבט הכלוריסיים; מכבד דמוי-שבולת בעל הסתעפויות מקוצרות

דמויי-סירה — המוצים, המקיפים את איברי-המין. הללו מור-
 כבים כרגיל מ 3 אבקנים ועלי בעל שחלה המכילה ביצית
 יחידה ושתי צלקות ארוכות מסועפות. המוץ התחתון מזויין
 לפעמים בזוף או בזיפים אחדים, הקרויים מלענים. בין המוצים
 והאבקנים נמצאים עס"ר שני קשקשי-תפיחה קטנים, שהם
 מבחינה מורפולוגית או הפיות או שרידי העטיף המנוון.
 תפיחתם בשעת הפריחה מפשקת את המוצים ומאפשרת את
 יציאת האבקנים והצלקות מתוכם ואת שיחרור האבקה. תהליך
 זה מבוצע במהירות מפליאה, כרגיל תוך כדי דקות ספורות.
 ברוב מיני הדג"ה האבקה נעשית ע"י הרוח. זירי האבקנים
 מתארכים. לשכות המאבקים נפתחות לארכן וקצותיהן מת-
 רחבים בצורת כפיות, שבהן מצטברת האבקה וממנה היא
 מוסעת ע"י הרוח. מבנה הצלקת מותאם להאבקה ע"י רוח ;

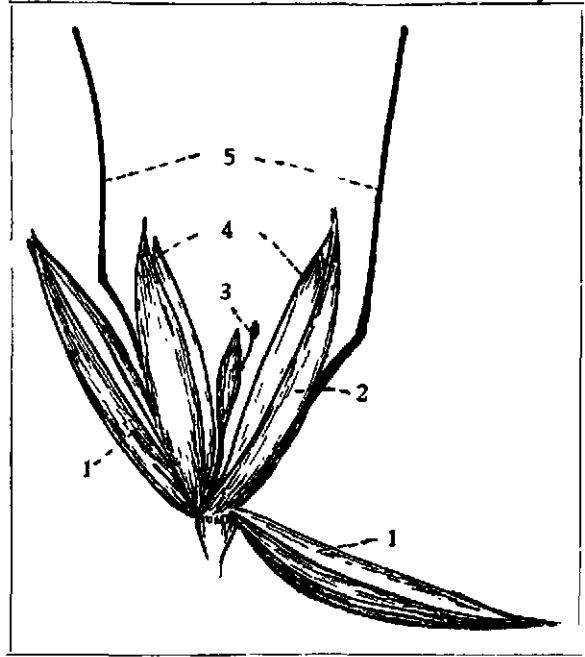

ציור 2. שבלית של שבלת-שועל
 1 גלומה. 2 סוץ תחתון. 3. סרח עקר. 4. סוץ עליון. 5. מלען

מצוי באיטן (Phleum), זנב-השועל (Alopecurus) ובעוקצר
 (Brachypodium); צורה מיוחדת במינה יש לתפרחת הנקבית
 של התירט: קלח עבה, הקרוי אשכול. יש שמקצת מן השבליות
 בתפרחת הן עקרות, כגון Lamarekia, בחפורית (Phala-
 iris paradoxa) ובזנב-הכלב (Cynosurus). לשבט הנקבניים
 (Andropogoneae) אפייני סידור השבליות בזוגות או
 שלשות: אחת מהן יושבת, היא בעלת שני פרחים שאחד
 מהם אנדרוגיני — בעל עלי ואבקנים, ואילו יתרון (אחת או
 שתיים) נישאות על עקצים, והן זכריות בלבד או עקרות
 (ציור 2).

פרחי הדג"ה (ציורים 3, 4) מאוגדים ביחידות המכונות
 „שבליות” — תפרחות (שבלים) בזעיר-אנפין, המורכבות
 מצירוף, הנושא 1—20, ואף יותר, פרחים בשני טורים נגדיים,
 ומ 1 עד 4 הפים נגדיים (גלומות), הנראים כתומכים בתפרחת
 זו בקצה התחתון. הפרחים אנדרוגיניים או עליוניים או
 אבקניים או ריקים; במקרה האחרון אין הם מכילים אלא
 מוץ בלבד (ר' להלן). הגלומות קרויות דקות בדתניים
 ועבות בחיטה, וגם גדלן משתנה לפי המינים: הן גדולות

(בהשוואה לקבוצות הפרחים) ורחבות בשבט
 שבלת-השועל, צרות
 בשיפון, קטנות ולפעמים
 מנוונות בארוזים. הפר-
 חים חסרים את שני דורי
 העטיף, החיצון והפנימי,
 האפיינים לסדרת השוש-
 ניים, ומניחים שהם נע-
 למו או צומצמו כביטוי
 להסתגלות הדג"ה להפריה
 על-ידי הרוח ולא על-ידי
 חרקים — ובמקומם מו-
 פעים שני הפים יבשים



ציור 3. דיאגרמה של סרח רנני
 1. צירה-פרח: 2. סוץ עליון; 3. סוץ תחתון; 4. עלי (3 עלי-שחלה); 5. אבקנים; 6. קשקשי-תפיחה

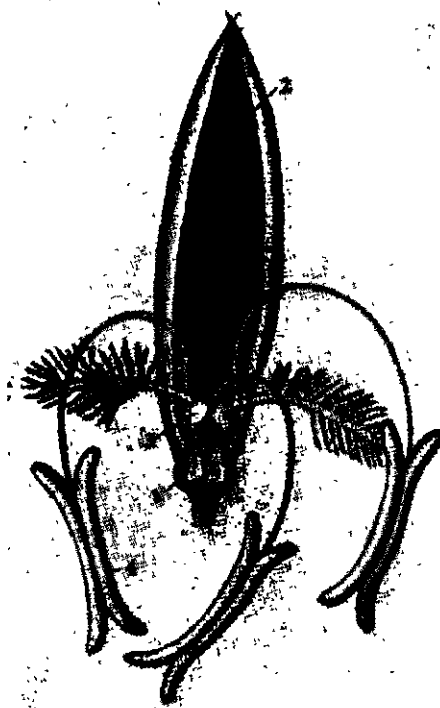

ציור 4. סרח (פתוח) של בואפר;
 1. קשקשי-תפיחה; 2. סוץ עליון; 3. שחלה; 4. אבקנים

שערות רבות מסתעפות ממנה ומגדילות את שטח הקליטה.
 בחיטה, שעורה ושיבולת-שועל ההאבקה היא עצמית. אחר
 ההפריה מבשיל הפרי הקרוי גרגר או גרעין. זהו פרי חד-זרעי,
 אשר בו קליפות הזרע והפרי מחוברות כמעט תמיד לגוף
 אחד; אך יש גם מקרים שבהם שתי הקליפות היבשות נפרדות
 זו מזו (אורז ומדחול) או שקליפת-הפרי בשרנית, ואז הפרי
 הוא ענבה (Melocanna bambusoides). בגרעין מבחינים
 בין האנדוספרם — רקמת-הזנה התופסת עס"ר את מרבית
 גפחו — ובין העובר (ציור 5). המצטמצם באיור מובל
 בצדו הקדמי התחתון. ביניהם מפריד המגן, שהוא, אולי,
 פסג העובר; הוא מפריש בזמן הנביטה את האנזימים להמסת
 העמילן, הממלא את רוב תאי האנדוספרם. השרשון והנצרון
 של העובר מכוסים גרתיקים (נדון-הנצרון) — חותלת, ונדון
 (השורש), שדרכם פורצים שרשים ועלים ראשוניים בזמן
 הנביטה. תחילת הנביטה היא תפיחת הגרגיר התבקעת
 קליפתו. השרשון פורץ את נדנו ומהווה את השורש הרא-

אחרונה בכיוון התפתחותי המוביל לקראת האבקה ע"י רוח. טיפוס-המוצא של קו-התפתחות זה הוא סדרת השושניים (ע"ע). מתקרים חדישים באנאטמיה משווה הוכיחו, שפרח-הדג נגזר מפרח-השושניים ע"י הפחתה והתנוונות של כמה מחלקיו: המוץ התחתון שבפרח-הדג נחשב לחפה של פרח, המוץ העליון — לצירוף שני עלי-עטיף חיצוניים, שני קשקשי-התפחה נחשבים לשני עלי-עטיף פנימיים; שלושת האבקנים הם הדור הפנימי משני הדורים בני שלושת האבקנים המצויים בשושניים, ואילו באורו ובכמה מינים של החזרניים עדיין נשתמרו שרידים גם מן האבקנים של הדור החיצון; ממהלך צורות-הצניורות בשחלת הדג ניכר, שזו היתה מורכבת מעיקרה משלושה עליים.

תפוצת הדג. דג מצויים בכל איזורי כדור-הארץ. יש מהם שהסתגלו לתנאים של רטיבות מתמדת, כגון החזרניים המהווים יערות באיזור הטרופי הלה, והקנה (Phragmites) והאורז הגדלים במקומות מוצפים מים, אולם בכסות הצומח של כדור-הארץ הדג הם השולטים באיזורים היבשים-למחצה, אשר בהם החורף יבש יחסית, אך האביב ותחילת-הקיץ גשוי מים. בתנאים אלה, ביחוד במישורים רחבי-ידיים, הנתונים לרוחות חזקות, מתפתחות חברות-צמחים המורכבות בעיקר מדג: הסטפות של דרום-רוסיה, הפוסטה ההונגארית, הפך-ריות של צפון-אמריקה, הפאמפאס של דרום-אמריקה, ושטחי מרעה נרחבים באוסטרליה, בסודאן, בסומאלי ובדרום-מערב אפריקה, גם בסאוואנות של אפריקה הטרופית, הנהגות מגשמי-קיץ, שולטים הדג, וביחוד שבט הקנניים. כל השטח חים הללו הם תחומי-מעבר מאיזור היערות, הזקוקים ללחות יתרה, לאיזור ערבות ומדבריות יבשים או קרים. מישורי הדג האלה הם המקור העיקרי להספקת תבואות ובשר לצרכי האדם. צפיפותה וגבהה של קמת הדג עולות ויורדות לפי פמות-הגשמים. בסאוואנות הצפופות של אפריקה מגיע גובה הדג 5 מ'; בפרריות של אה"ב פוחת גובה הקמה בה במידה שהן מתקרבות למערב היבש (צירורים 6—9).

בא"י מצומצם שלטון הדג לאיזורים להים יחסית. על שפת-הים שולטים ידיד-החולות (*Ammophila arenaria*) והאגרופירון (*Elytrigia juncea*). בשפלת-החוף מצויות חברות שבהן שולטים דג באדמות מוצפות בתורף ונשארות לחות עד עונה מאוחרת בקיץ, וביניהם בולטים הקנה, קנה-הצמר, בן-אפר (*Festuca arundinacea*) והדוחן הוחל (Pani-cum repens). ריבוי המוני של דג מסויימים, כגון קנה או חפורית מזורה (בעמק-יורעאל), מעיד על לחות יתרה של השדות הנמשכת עד עונה מאוחרת באביב או בקיץ. דג רב-שנתיים בעלי ערך כלכלי רב מצויים בהרי א"י ומוסיפים להתפשט אחר השמדת עצי-היער ושיחיה-הכתה, ביניהם הפורית-הפקעים (*Phalaris bulbosa*) והנשרנים (*Oryzopsis*) למיניהם. בגובה רב מעל פני-הים מצויים שטחי-אחו מצומצמים של הזון הרב-שנתי (*Lolium perenne*). אך גם באיזורים הצחיחים מצויים דג חשובים: חיתת-הבר מצוינת את פסי-המעבר בין הצומח היסיתיכוני והצומח של הערבות; בנגב, סמוך למדבר, מצויים שרידיהן של סטפות, שבהן שולטים הסוגים מלעניאל (*Stipa*) ומלענן (*Aristida*); בחול-המרמה משגשגים בן-החיסה (*Aegilops*) והחילף (*Eragrostis*), ועל גבי נזאז — המשין (*Imperata cylindrica*). רשימת דגני א"י כוללת 70 סוגים 1961 מינים.

מיון. הסימנים המשמשים לחלוקת משפחת הדג הם:

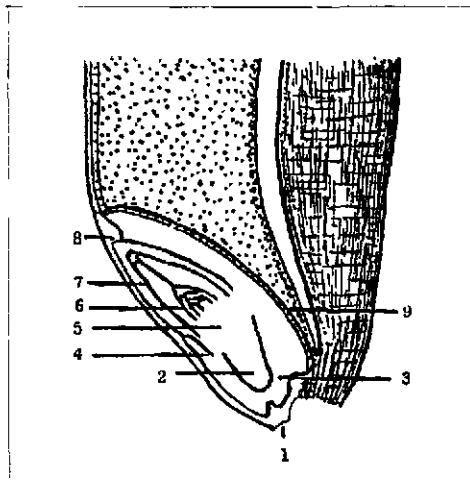

צירוף 5 מבנה העובר של גרגיר-החיסה
 1 סקוס-סוצאו של הטרשון מהורע; 2 שרשון עם צורות-צניורות; 3 נדוה-שרשון; 4 ספיבלאסט (שרידים-סיני); 5 תת-סיני; 6 ניצן קיצוץ של הנצרו; 7 נדוה-נצרו (חוחלת); 8 סגן; 9 שכבה חיצונית של השפית

שוני. אח"כ צומחת מבין השרשון לנצרון ציצת-שרשים — שרשים אדונטיוויים, שהם אפנייים במיוחד לדג. החותלת הולכת ומתארכת, בוקעת את שכבת הקרקע שמעליה ונעשית העלה הראשון, מחוסר-הטרף. כעבור זמן-מה פורץ מתוכו הגבעול הקצר על עליו הירוקים.

דרכים להפצת הפירות. במינים רבים של דג נזרת התפרחת כולה ומוסעת כחטיבה אחת (בו-חיסה). יש שהשבלת מתפרקת בעת ההבשלה לשבוליות בנות 2—3 גרגירים; דרך-הפצה זו מצויה בצמחי-בר של דג ורק במקרים בודדים בצמחי-תרבות של אותם המינים. הגלומות והמוצים מסייעים להפצה ע"י הרוח, מכיוון שהם מקטינים את המשקל הסגולי של יחידת-ההפצה ומשמשים לה כעין כנפיים (חפורית, ברומית [*Bromus*], נעזעית [*Briza*]).

במיני-דג מסויימים המוצים המלווים את הגרגיר מצויים דים במלענים משוננים או מחוספסים, הנאחזים בקלות בכסות-השערות של בעלי-היים (חיסה, שעורה, ברומית, ועוד). המלענים מסייעים גם לחדירת הפרי בקרקע, כשהם פועלים כעין מכשיר-קידוח (במינים של שעורה, *Heteropogon*): כל שבליית מצויידת במלען ארוך וקשה, ששיניו מופנות כלפי מעלה ומזנעות מבסיס השבליית הנתון בתוך סדקיה-קרקע להחלץ משם. מכשיר-הקידוח המשוכלל ביותר מצוי במלעני-אל (*Stipa*), והוא דומה לפרדות של מקור-החיסה (ע"ע גרניים); המוץ התחתון, המעורה בגרגיר, מצוייד במלען ארוך, שחלקו התחתון משתזר כעין פורג עם התייבשות האויר; בסיס הפרי החד והקשה נוקב את הקרקע, והחדירה לעומק נעשית באמצעות תנועות-הסיבוב של המלען, הנגרמות ע"י שינויים בלחות-האויר.

דרך אחרת של הפצה בדג היא ההפצה על-ידי ניצני-התרבות, הנושרים מעל צירי-התפרחת ומסתחים בעונת-הגשמים לצמחים עומדים ברשות עצמם.

הגורם החשוב ביותר להפצת צמחי-התרבות שבדג הוא האדם.

המעמד הפילוגנטי של הדג. הדג הם קרוביהם של הנמאיים (ע"ע), ושתי הקבוצות יחד מייצגות חוליה



צילום 7 עשבי-קנה (Buchloe dactyloides) פרייה צפון-אפריקאנית



צילום 6 זיסנצה (Pennisetum benthamii). סאוואנה אפריקאנית



צילום 9 שרה קנה-סוכר (Saccharum officinarum) כפריחתו



צילום 8. ידיר-החולות (Ammophila arenaria). חולות שפת-ים

ההולכים בשדות בזיפיהן המחוספסים — הֶחֶגְלִיּוֹת (Echino- Digi-), *chloa colonum*; *E. crus-galli*) והאצבען המאדים (*taria sanguinalis*). הוֹיִפְנוֹצֵה (*Pennisetum clandestinum*, המכונה „עשבי-קנהיה“, מקובלת כעשב למדשאות. לשבט הֶזְקֵנִיִּים (Andropogoneae) 3 גלומות, מהן 2 עבות. לקבוצה זו שייכים צמחי-תרבות חשובים: מיני הֶדְוֶרָה (ע"ע), המספקים גרגירים למוזיקה-ממת וללול, וכן מספוא, ואחדים מהם — גם סוכר וכוהל; הסוג קֶנֶה-סוּכָר (*Saccharum*), המקור הטרופי לסכר-הקנה (ע"ע). המינים *Erianthus ravennae* ו-*Saccharum aegyptium* הם דגנים גבוהים הגדלים בר בא"י.

לֶזְקֵנִיִּים (*Andropogon*) מינים רבים בסאוואנות של אפ־ריקה. הוֹקֵנֵן השעיר (*Hyparrhena hirta*) נפוץ בין סלעים בהרי א"י. דגני-השמן ההודיים (*Cymbopogon nardus*, *citratu*, *martini*) מספקים שמן ריחני הדומה לזה של הלֶי-מון, הזנגביל או הפלארגוניום הריחני (ע"ע גרניים).

שבט הֶתִירִסִיִּים (*Maydeae*) קרוב מאד לזקנניים. עם 7 סוגי נמנה הֶתִירִס (ע"ע), מחשובי צמחי-התבואה התרבותיים. קרובים לו הסוגים האמריקניים *Euchlaena* ו-*Tripsacum* (*Teosinte*).

בשבט הָאֶרְזִיִּים (*Oryzae*) נמצאים מינים המצוידיים 6 אבקנים 31 צלקות — סימן המעיד על קירבת השבט לדגֶ' קדמונים, שדמו לסמריים (ע"ע); המין החשוב של השבט הוא הָאֶרְז (ע"ע), ספק-המוזן העיקרי לֶ¼ מיליארד בני-אדם.

צורת הגרגר; הצורה ואופן-הפירוק של השבליות; מספרם, סידורם ושלמותם של הפרחים בשבליות; מספרן, גדלן צורתן ועבין של הגלומות; מספר העורקים; צורתם, מקום-מוצאם וארכם של המלענים. הטאכסונומיה של המשפחה היא ענף גדול בסיסטמטיקה של הצמחים ונקראת אנדו־סטולוגיה (*ἀνδροστολογία* = דגן-שדה). מחשובי האגרוסטולו־גים היו: פאליזו דה בובואה (*Palisot de Beauvois*); האקל (*Hackel*); שטאפף (*Stapf*); אגנס ארבר (*Agnes Arber*); היצ'קוק (*Hitchcock*); אלבר ספיר (*Spear*); א. איג (ע"ע). מחלקים את הדגֶ' לשתי בנות-משפחה: דֶתְנִיִּים (*Panicum* ו-*coideae*) וסיסנייים (*Pooideae*), שכל אחת מהן מתחלקת למספר שבטים. סימניה של הקבוצה הראשונה — גרגר חלק ולא-חרוץ, וניתוק השבלית הבשלה מצמת-האם בשלמותה; של הקבוצה השנייה — גרגר בעל חריץ העובר לארכו וניתוק מעל הגלומות הנשארות על סעיפי התפרחת.

1) בת-משפחת הֶדְתְנִיִּים. בשבט הֶדְתְנִיִּים (*Panicaceae*) השבליות פחוסות מצד הבטן ובעלות פרח פורה יחיד (השני מנוון); 3 הגלומות דקות. לשבט זה שייכים מיני הדֶחֶן (ע"ע), וביחוד הסוגים שזרעיהם הקטנים משמשים למספוא ולהכנת דיסות (*Panicum*, *Pennisetum*). מיני השבט נפוצים בארצות חמות ולחות; בא"י הם מופיעים בשדות כגידולי-שלחין קיציים למספוא, כגון הזיפן האיטלקי (*Setaria italica*) וויפנוצת-הסוף (*Pennisetum typhoideum*), או כעשבים רעים, כגון זיפן-הדורים (*Setaria verticillata*) — שתפרחתיו דמויות-השבלות נדבקות לרגלי

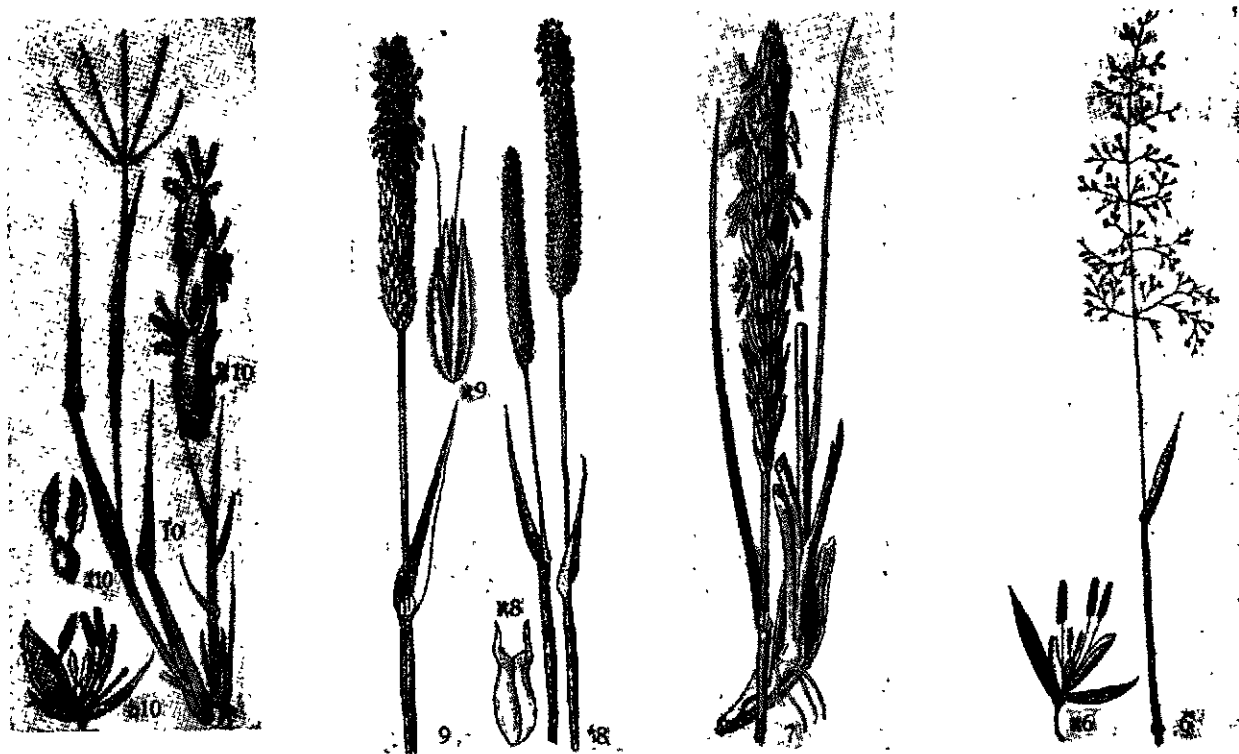

ציור 10. דגניים שונים

דגניים: 1 דורה ארמזוכא (*Andropogon halepensis*); 2 קנה סוכר (*Saccharum officinarum*);
 3 א תפוחית; 4. כנה ועלים חסודיתיים; 5 חסודית קנאריית (*Phalaris canadiensis*);
 6 פרת. נחליתיים; 7. חלמה (אספרטו); 8. חתירוחב בעלה. 9. טלעניאל (*Stipa pennata*);
 10. נחלית (*Agrostus vulgaris*); 11. שבלית; 12. ירירחולות מצוי (*Ammophila arenaria*); 13. איטו
 14. פרי. 15. זנב שועל (*Alopecurus pratensis*); 16. פרי. 17. בלוריסיים; 18. יבלית מצוי
 19. פרי. 20. שבלית; 21. ניצו (*Cynodon dactylon*); 22. שבלית; 23. ניצו

(tylon), הנפוצה בארצות תת-טרופיות כעשב שוטה, מטרידה מאד את החקלאות ע"י התפשטותה בשלוחות וע"י זרעים; הדברתה ע"י עיבוד-קרקע קפדני וריסוסים בשמנים מינרא-ליים נעשתה בעיה חקלאית עולמית. ה"דוחן" המאובצע (*Eleusine coracana*), בעל הזרעים הזעירים, משמש בהודו ואפריקה צמח מספוא ותבואה. עשב-בפלו (*Buchloe*) ועשב-גרומה (*Bouteloua*) הם דגני-מרעה חשובים של הפריית הצפון-אמריקנית.

בשבת החפוריתיים (*Phalarideae*) מופיעות תפרחות בצורת מכבד דמוי-שבולת. בשבולות פרה פורה יחיד, שבבסיסו מצויים קשקים נוספים — שרידי פרחים מנוונים. הגרגר המבריק של החפורית הקאנאדית (*Phalaris cana*) (*diensis*) משמש מזון לציפורים; *Ph. arundinacea* הוא דגן גבוה הגדל במקומות לחים באירופה. ואחד מזניו, בעל עלים מגוונים, משמש דגן-נוי (על מינים אחרים משבט זה ר' לעיל, עמ' 960).

E. Hackel, *Gramineae* (A. Engler - K. Prantl, Die natürlichen Pflanzenfamilien, 2:2), 1887; A. Eng, *Monographisch-kritische Übersicht der Gattung Aegilops* (Repert. spec. nov. regni veget., Beihefte 55), 1929; A. Arber, *The Gramineae*, 1934; C. E. Hubbard, *Gramineae* (J. Hutchinson, *The Families of Flowering Plants*, II, Monocotyledons), 1934; A. S. Hitchcock, *Manual of the Grasses of the U. S.* (U. S. Dep. Agric. Miscell. Publ. 200), 1935; V. and G. Tackholm, *Flora of Egypt*, I, 1941; A. Petersen, *Die Gräser*, 1949; E. Klapp, *Taschenbuch d. Gräser*, 1950".

ת. א.

דגניים — *Даргестанская A. C. C. P.* תורנית-פרסית — „ארץ-הרים“, רפובליקה סובייטית אוטונומית במסגרת הרפובליקה הסובייטית הסוציאליסטית הפדרטיבית הרוסית של ברית-המו"מ. בצפון-מזרח הרי-קאווקאז. גובלת בצפון במחוז גרוזני. במזרח — בים הכספי, בדרום — באזורי-גינ'ג, במערב בנאורגיה. שטחה 38,200 קמ"ר; מפה: ע"ע אורביג'ן, עמ' 383/4.

דג' היא בעיקרה ארץ הררית; ארבע-חמישיות של שטחה הן הרים גבוהים, לא-נוחים לתחבורה ולישוב. גבהה הממוצע 1,600 מ'; הגוף מבותר ע"י עמקים תלולים, עמוקים וצרים — תוצאת הסחיפה של הנחלים היורדים מהרי-קאווקאז. הגבוהים אל השקע של הים הכספי. בפאה הצפוני-מזרחית נמצא מישור הדלתא של הנהרות טרק וסולק, ומישור צר נמשך גם לאורך חוף הים הכספי.

איזור ההרים הגבוהים בנוי בעיקר צפחות חרסיתיות. השיאים מתרוממים למעלה מ-4,000 מ'; הפסגות מכוסות שלג-עד וקרחונים. האקלים קשה: החורף ארוך, קר ורב-שלגים; הקיץ קצר וקריר. איזור הרי-הביניים מצפון ומדרום להרי-הצפחות בנוי בעיקרו סלעי גיר ודולומיט, מקומטים בטורים מקבילים. הקיץ והסתיו באיזור זה גשומים; החורף קר ומזעזע-שלגים. במרגלות ההר האקלים נוח. המישורים הם בעיקר ערבות-מלוחות; רק בדתות של הנהרות יש אדמות-סחף, מהפוריות ביותר בדג'. מפאת הסחף העצום הנתא של הטרק גבוהה מן השטחים שבסביבתה, ולכן נתון איזור זה לשטפונות-אביב בעת הפשרת השלגים בהרים.

מדרונות ההרים הגבוהים מכוסים יער עבות של עצי-מחט, והמדשאים האלפיניים בעמקים הקרחוניים הרחבים הם שטחי-מרעה מצויינים. בהרי-הביניים היער דליל יותר, ומרגלותיהם הן איזור של עצי-פרי וכרמים. המישור של

גם לשבט הֶזְרְגִיִים (ע"ע במבוק) תכונות קדמוניות: ריבוי אבקנים ולפעמים פירות בשרניים. ערכם השימושי של צמחי-באמבוק כמקורות לחמרי-בניין וחמרי-שימוש באיזורים טרופיים ותת-טרופיים גדול ביותר.

2) בת-משפחת הסיסוניים. שבט בן-האפר (*Festuceae*) כולל 80 סוגים בני איזורים אקלימיים שונים; רבים מהם מצויים בא"י. עם שבט זה נמנים — בין השאר — הסוגים קֶנָה (ע"ע) ועֶבְקָנָה (*Arundo*); עשבי החולות, המלחות ובתרי-השלחין מסוג חילף (ע"ע); עשבים שוטים נפוצים וצמחי-מרעה מצויינים מן הסוגים בן-אפר (*Festuca*), סיסנית (*Poa*), ציבורת (*Dactylis*), ברומית (*Bromus*) ועוד.

שבט השעורניים (*Hordeae*) הוא החשוב ביותר במשפחת הדג'. לשבט זה שייכות תבואות-הלחם העיקריות: חטה (ע"ע), שעורה (ע"ע), שפון (ע"ע); מצמחי-הבר שבשבט — הסוגים בן-חטה (*Aegilops*), אגרופירון (ע"ע; מכונה עתה *Elytrigia*) וזון (*Lolium*). בקבוצות אלו התפרחת היא שבולת ששורתה (צירה) מחולקת לפרקים; השבולות הן בעלות פרה אחד בשעורה, אך מרובות-פרחים בחיטה ובשיפון, הן יושבות בודדות על מפרקי-השורה בשני האחרונים ובאגדים-של-שלשה בשעורה. א"י תופסת מקום נכבד בהתהוות התבואות התרבותיות, ובה נתי-גלו אגס-החיטה וצורות-בר של השעורה התרבותית. בין מיני הזון יש משמעות מיוחדת לזון המשפר (*Lolium temulentum*) — עשב רע שכיח בשדות-תבואה, שנקצר לפעמים יחד עם החיטה ונידוש יחד אתה והעלול לספן את בריאות אוכלי הלחם הזה ע"י רעלים (טמולין, ועוד) שבגרי-גרו, שמקורם בפטרייה *Endoconidium temulentum*, שתפ-טידה טמון בהם.

שבט שבולת-השועל (ע"ע) כולל את סוגי שבולת-השועל והבולבוסן. המשמשים בעיקר כדגני-מרעה ולמספוא לבהמות, אך גם להכנת פתיתים וגריסים למאכל-אדם.

בשבט הנחליתיים (*Agrostideae*) רופזו דג' ששבילי-תיהם בעלות פרח יחיד, ערוכות בתפרחות מסועפות, רחבות או מכונסות. בשבט עשבי-מרעה טובים, כגון איטון (*Phleum*), נֶשֶׁן (*Oryzopsis*), נחלית (*Agrostis*), זנב-השועל (*Alopecurus*), צמחי הסוגים ידיד-החולות (*Ammophila*) ומדחול (*Sporobolus*) פועלים כעוצרי חולות-הים בגלל קנה-השרשם הזוחל. עֶבְקָנָה (*Polypogon*) גדל במקומות לחים ומלוחים. קבוצת המֶלְעֵנְיָאל (*Stipa*) והמֶלְעֵנְן (*Aristida*), הנפוצים בערבות ובמדבריות, היא מעין תת-שבט; מלעניהם השזורים והארוכים או המשולשים של רבים מצמחיה מנוצים ומסייעים להפצת השבולות עלידי הרוח, וכן הם פועלים כמכשירי-קידוח המסייעים להחדרתן באדמה (ר' לעיל, עמ' 959). חומר-גלם למוצרי-קליעה, לחבלים ולתעשיית-הנייר מספק דגן האספרטו (ע"ע), שהוא אחת ה"חלפות" — ז. א. הדג' קשי-העלים — בערבות הרמה שבין רכסי-האטלאס בצפון-אפריקה.

שבט הכלוריסיים (*Chlorideae*) נפוץ בארצות חמות. צמחיה המשתייכים 30 סוגים, ניכרים בשבליהם או באשפוף לותיהם הצפופים והחד-צדדיים, שתפרחתם לעתים קרובות מאובצנת. במרעה הזורע מצוי בארץ-ישראל עשב-רוֹדֶס (*Chloris guayana*); בשטחי-שלחין קיציים מצויה בת-היבולית (ר' לעיל). חשובה מהם היבולית (*Cynodon dactylon*)

גלאופר ממפרץ קרה-פוגאו (מעברו המזרחי של הים הכספי)
כחומר-גלם.

К. Самурский, Д., 1925; Б. Добрынин, География Д-ской С.С.Р., 1926.

ד. ג.

על הלשונות הדגסטאניות ע"ע קוקזיות, לשונות.

ה י ס ט ו ר י ה . טיבה ההררי של מרבית הארץ גרם לפיצולה האתני והמדיני והקשה על פלישת זרים לתוכה. אולם הרצועה המישורית שבין רכס הריי-קאוקאז ובין הים הכספי שימשה תמיד דרך-מעבר לגייסות ולארצות מהמישור המזרחי אירופי לקידמת-אסיה ולהפך. כבר בתקופה העתיקה עברו בדרך זו הסקיתים בפלישתם לקידמת-אסיה. בסוף התקופה העתיקה היתה דג', יחד עם אורפיג'אן הצפונית, ממלכת אלבאניה הקאוקאזית. במאה ה-4 חדרה אליה הנצרות מגאור-גיה וארמניה. בסוף המאה היא פלשו לדג' ההונים במסעם לאירופה. במאה ה-5 נכבש דרום-אלבאניה עלידי הפרסים, וצפונה התפצל למספר של נסיכויות. בראשית המאה ה-7 שלטו על דג' הצפונית הכוזרים. ב-644 כבשו את הארץ הערבים, שמרכזו שלטונם היתה דרבנט; רוב האוכלוסייה התאסלם. שלטון החליפות חוסל במאה ה-9; שוב התפוררה דג' לנסיכויות, מהן מוסלמיות ומהן נוצריות; היו אף שליטים מקומיים יהודים. במאות ה-11—12 שלטו על דג' הסלג'וקים. ב-1220 החלה הפלישה המונגולית (טאטארית) הגדולה, ועד סוף המאה ה-14 הכירו הנסיכים המקומיים במרותה של „אורדת-הזהב“, ואח"כ בוו של טמרלן. במאה ה-15 נתחדש השלטון הפרסי על דג', שהופסק במאה ה-16 לזמך-מה ע"י שלטון תורכי. ב-1722 פלש פיטר הגדול לדג' וכל המאה ה-18 נמשך המאבק עליה בין רוסיה ובין פרס, שנסתיים סופית ב-1813 בנצחונה של רוסיה. אולם האוכלר סיה המוסלמית הקנאית ושחרת החופש לא הכירה בשלטון הרוסי, ובהנהגת מנהיגים דתיים-לאומיים (אימאמים) — שהמפורסם ביניהם היה שאמל (ע"ע) — לחמה כשני דורות על עצמאותה. רק עם כניעתו של שאמל ב-1859 הושלם כיבושה של דג', אולם ב-1877 — בשעת המלחמה הרוסית-תורכית — שוב פרץ מרד, שדוכא ע"י הרוסים. בשנות ה-90 נסללה בדג' מסילת-הברזל לאורך חוף הים הכספי, שקשרה את טראנסקאוקאזיה עם רוסיה. דג' היתה בין הגלילות הרוסיים שסבלו ביותר ממלחמת-האזרחים הרוסית. ב-1918 קמה בדג' בתמיכת הרוסים „הלבנים“, ממשלת המפלגה המוסלמית מוסואת („השיוויון“), שבראשה עמד האימאם גוצינסקי. השלטון בדג' עבר מיד ליד, עד שב-1920 כבש הצבא האדום את הארץ כיבוש סופי. המרד הלאומי דוכא, וגוצינסקי הוצא להורג. מלחמת-האזרחים, ואחריה הרעב והטיפוס ב-1921—1922, עשו שמות באוכלוסייה. ב-1921 הוכרז על הקמתה של „הרפובליקה הסוציאליסטית הסובייטית האוטונומית של דג'“ בתור חלק מ„הרפובליקה הסוציאליסטית הפדראלית הסובייטית הרוסית“. ב-1924 דוכא באכזריות מרד בשלטון הסובייטי בדג'.

א. אה.

ה י ה ו ד י ם בדג'. יהודי-דג' קרויים „יהודים הרריים“ או „טאטים“, שם שמובנו אינו ברור כל-כרכו; במאה ה-14 פירשהו כפליחים, ויש שרואים בו כינוי לתושבים הקדומים. שפתם — יהודית-„טאטית“ — היא ענף הניב הישן של הפרסית שהיתה מדוברת באורפיג'אן, מעורב ביסודות תורכיים



כפר לזני בהריי-דגסטאן

דלתת-הנהרות מתאים לגידולים חקלאיים תת-טרופיים. הישוב מנה 1946 כ-933,000 נפש, מהם כ-196,000 אוכלוסייה עירונית ו-737,000 אוכלוסייה כפרית. האוכלוסייה כוללת כ-30 לאומים קאוקאזיים, שהחשובים שבהם הם: אנדים, אוארים או לוגים, דארגינים, לאקים; בערים ובמישור-החוף יושבים רוסים. — החקלאות בדג' מושתתת בהרים על גידול צאן ובקר; הרועים נודדים בחורף מההרים למישורים ובקיץ מהמישורים להרים. חלק מאוכלוסיית ההרים מתפרנסת מעבודות-החוף עונתיות בערים שבמישור-החוף. במישור מגדלים בהשקאה מלאכותית אורז, כותנה, גפן, היטה ופירות. בחוף-הים מפותח הדיג. על בסיס החקלאות התפתחה תעשייה של שימורי-פירות ודיגים ושל טווית-כותנה. אוצרותיה הטבעיים של דג' הם מעיינות נפט וגז טבעי וכמויות מצומצמות של מחצבי גפרית וכספית. על המינרלים מושתתת תעשייה של זכוכית ושל זיקוק-נפט. בהרים מפותחת מלאכה ביתית, בעיקר אריגת-יד (שטיחים), טוויה, עבודות-מתכת בכסף ובדיל. הנהרות הזורמים מן ההרים לים הם מקור פוטנציאלי חשוב של אנרגיה הידרו-חשמלית. — ההרים הם מכשול רציני לתחבורה. במישור-החוף עוברת מסילת-הברזל המקשרת את באקו עם הצפון.

עיר-הבירה של דג' היא מַחְצ'ֶ'־קַלֶּה (Махач-Кала), עיר-נמל על חוף הים הכספי, הסוחרת עם אסיה המרכזית שממולה (אורז, משי, מוצרי-נפט, כותנה), ומרכז לזיקוק-נפט; ביח"ר למטוסים, דְּרֶבְּנֶט (ע"ע) — עיר נמל דיג, מרכז לחרושת מתכתית ולטווית-צמר. דְּגֶסְטֶאנְסְקִיֶּה (Дагестанские Огни) — מרכז תעשיית-הזכוכית, המנצלת את מקורות הגז הטבעי כספקי דלק ואת מלח-

היהודים בערים היו קשים ביותר. בד'רפנס, שבה נמצאו 54% מכל היהודים בדג', ישבו ברובע-היהודים 2,000 נפש במעוזות.

י. י. טשאריני, ספר הסעות, תרמ"ד; אב. ג. פולאק, כוריה, עמ' 125-130, תש"ד; י. בן צבי, נדחי ישראל, 48-53, תשי"ג. И. И. Ихиллов, Большая семья и патронаж у горских евреев (Советская Этнография, 1) 1950.
ה. ה. ב-ש.

דג'ר, לואיז'ק-מנדא — Louis-Jacques-Mandé Da-

guerre — (1789-1851), צייר ופיסיקן צרפתי, מאבות מלאכת הצילום (ע"פ). תחילה שימש כפקיד-מכס ואחר-כך התמחה כצייר בשביל האופרה. ב-1822 ייסד בפאריס סאנוראמה מסוג חדש, שקרא לה דיוראמה — תערוכת תמונות מוארות, קבועות בקירות דוכן מסתובב, לשם צפייה במראות-נוף וכו'. ב-1826 התקשר דג'ר עם ניספור ניאפס (Nicéphore Niépce), שניסה החל מ-1814 לקבל תצלומים בני-קיום מתמונות המתקבלות בפעולת אור-השמש בתא אפל. בשותפות עמו עסק דג'ר בהכנת "תמונות הליוגראפיות" עד מותו של ניאפס ב-1833. דג'ר המשיך בחקירותיו והצליח לפתח שיטת-צילום, הנקראת על שמו: מעבירים אדי-יוד על-פני לוחות-כסף, עד שמתקבלות שכבות דקות של כסף יודידי; לוחות אלה מוארים במצלמה ("תא אפל" משוכלל) וניתנים להשפעת אדי-כספית; קביעת התמונות (הפיכטא-ציה) נעשית בנתרון תיטולפאטי; לבסוף מוקפים את התצ-לום בתמיסה חמה של מלחי-זהב. אע"פ שתצלומים אלה ("דאגרוטיפים") היו רגישים מאד ללחות-האוויר ולמגע בלתי-זהיר, הוכרה חשיבותה של המצאה זו בשביל המדע מיד ע"י ארגו (ע"פ). שהסב אליה את תשומת-לב האקדמיה הצרפתית למדעים ביאנואר 1839. לדג'ר וליוורשו של ניאפס הוקצבה פנסיה שנתיית — לראשון 6,000 פראנק, ולשני 4,000 פראנק — מאוצר-המדינה. אראגו וגיליסק (ע"פ) פירסמו

ועבריים. מכל-מקום ידיום לדבר שהישזב היהודי בדג' עתיק הוא. כנראה, החלו היהודים לבוא לדג' מפרס במאה ה-5, בימי הרדיפות במלכות הסאסאניים. המוסלמים אנסו, כנראה, את יהודי דג' — או חלק מהם — לאיסלאם, מיד לאחר כיבושה של דג'. ממלכת הכוזרים שלטה בחלקים של דג', ואין ספק שהיתה השפעת-גומלין בינה ובין יהודי-דג'. בדג' זוהו ע"י הארכאולוגים כמה מערי הכוזרים וממחנותיהם. יהודי-דג'



יהודי הררי

היו מרוחקים מהשפעת הישיבות שבבבל ומשאר מקומות של תורה, ובמרוצת הזמן קיבלו כמה מנהגים משכניהם ושמרו על מנהגים ואמונות שבידם מימים קדומים (כגון ריבוי-ינשים, אמונה עזה ברוחות, ועוד), וכך נתייחדו משאר קהילות-היהודים הסמוכות להם. עד 1917 רווחו ביניהם גאולת-הדם וקניית האשה. חינוכם ניתן ב"חדרים", ותורתם לא היתה מרובה. חלק גדול מהם היו חקלאים.

ב-1866 נמנו בדג' 1,040 בתי-אב יהודים ב-24 מקומות, ולהם 22 בכ"נ 301 "חדרים". במיפקד 1897 נמצאו בדג' 10,056 יהודים (מכלל אוכלוסייה של 1/2 מיליון), מהם ישבו 4,507 בערים והשאר בכפרים. לפי מיפקד 1926 ישבו בדג' 26,000 יהודים "טאטים" (מכלל אוכלוסייה של 787,000).

יהודי-דג' סבלו בעת מלחמות-ההרות נגד הרוסים מידי המוסלמים ההרריים שכניהם, ואחרי הכיבוש הרוסי גרדפו ע"י השלטונות. מהפכת 1917/18 חוללה תמורה עצומה בחיי-הם של יהודי-דג'. ב-1918/20 נושלו מאדמתם ע"י שכניהם המוסלמים, והשלטונות הסובייטיים לא התזירום לאדמתם, אך לחלק מהם ניתנה האפשרות להתיישב על הקרקע באי-זורים אחרים, בסיועו של הקומונט. תהליך ההתבוללות הכל-לית במדינת-הסובייטיים פעל עליהם גם מבחינת מבנם החברתי וגם מבחינת ייחודם הדתי. הם נושלו לאחר המהפכה לא רק מן הקרקע, כי אם עזבו גם את האומנויות; ב-1918 היו היהודים 30% מכלל האומנים הועירים בדג', ב-1927 — רק 3%. הם לא לקחו חלק בתהליך החדירה של היהודים ברוסיה הסובייטית לפקידות ולשורות הפועלים. ב-1926 היו היהודים רק 2% של האיגודים המקצועיים בדג' (494 יהודים), אע"פ שהיו 12.3% מאוכלוסיית הערים. באותה השנה היו 7.5% של העסקים בדג' (274 בתי-עסק) בידי יהודים, אך 26.7% של יהודי-דג' היו מחוסרי-עבודה. התנאים בשכונות-



דג'ר, לואיז'ק-מנדא (אחר תראגרוטיפים הראשונים)

בשם „דאדה“, שבהם דן לחובה את האמנות המסורתית, יחד עם הקוביות, הפוטוריזם והאקספרסיוניזם, הביע — בסגנון עשיר ומלא לעג — התנגדות לחיפושים טכניים ואינטלקטור אלים באמנות. בתערוכות, שנערכו בציריך החל מ-1917, הוצגו יצירות האמנים הבולטים ביותר של התקופה — ביניהם קאנדינסקי, קלה, פיקאסו — שייצגו סיגנונות וכיוונים שונים.

ב-1919 בא צארה לפאריס, ושם באה התנועה מאז לידי גילוייה העיקריים — בספרות ע"י קבוצת סופרים ומשוררים (ביניהם אראגון, אליאר ואחרים) בכתבי-העת *Littérature*, ובאמנות בתערוכות דאדאיסטיות מיוחדות. ב-1922 נתפוררה התנועה בעקבות חילוקי-דעות ותככים פנימיים.

ב-1916 קמה קבוצה דאדאיסטית אף בניו-יורק. הדמות המרכזית שבה היה מרסל דישן (ע"ע), שהיה עוד קודם לכן מפלס-הדרך האמיתי לרוחו הפאנאטאסטית והאנטי-אסתטית של הזרם כולו, ביצירותיו העשויות מחפצים שבורים או מקולקלים, שמצא אותם דרז'מקרה. הקבוצה אף הוציאה כמה כתבי-עת בין 1916 ו-1921.

תנועת הדרז' הגרמני, שהיה אולי המעמיק ביותר בין כל הזרמים, נתפתחה במרכזים שונים. בברלין נוסדה ע"י המשורר ריכרד הילזנבק (R. Hülsebeck), תערוכת דאדה, שנערכה שם ב-1918, היתה מעין הפגנת-נצחון לאמנות האנטי-מיליטאריסטית החרפה של גז'רג' גרוס (ע"ע). ב-1920 נתפוררה התנועה. בקלן היתה התנועה מיוצגת בעיקר ע"י ציירים ופסלים, ותערוכה שנערכה שם ב-1920, ושבה הוצגו הדפקות דמיוניות (ייצור תמונות „גאוזומטריות מובטחות“), גרמה לשערוריה, והיא נסגרה מטעם המשטרה. בהאנובר כתב קורט שויטרס (ב-1919) שירים ויצר הדרז' בקול, הנמנות עם העדינות שביצירות הדרז'.

הדרז' היה זרם מתגרה, הרסני, מתמרד, ולעתים אף ילדותי ברצונו „להכעיס“ את הבריות (כך, למשל, הותקנה הפניסה לתערוכה דאדאיסטית בבית-בירה בקלן ב-1920 דרך בית-כסא). אעפ"כ הצליח לקרב לעצמו אמנים מוכשרים ביותר וליצור יצירות בעלות כוח-המצאה מזהיר, זכותו העיקרית היא הזעזוע שנגרם על-ידי ושהביא לידי פריחה ממש בשטח הפיסול והציור, וכן בספרות, בצילום ובסרט. הוא תרם תרומה גדולה לפיתוח עיצוב-הדמויות החפשי והאנטי-אנקדוטי באמנות.

A. Gide, *Dada* (Nouv. Rev. Française, Avril 1920); J. Rivière, *Dada* (ibid., Août 1920); R. Hülsebeck, *En avant, eine Geschichte des Dadaismus*, 1920; T. Tzara, *Sept manifestes dada*, 1920; P. de Massot, *De Mallarmé à 391*, 1921; H. Jansen, *Dada's Geburt und Tod* (Hellweg V, 1925); H. Ball, *Die Flucht aus der Zeit*, 1927; M. Ribemont-Dessaignes, *Histoire de Dada* (Nouv. Rev. Française, Juin 1931); J. Cassou, *Le dadaïsme et le surréalisme* (L'Amour de l'Art, 1934); P. L. Faye, *Dada and the Temper of 1917*, 1941; M. Nadeau, *Histoire de surréalisme*, 1945; M. Carrouges, *André Breton et les données fondamentales du surréalisme*, 1950; R. Motherwell, *The Dada Painters and Poets*, 1952

ב. אי.

דדוקציה (לאט „deductio, הולכה-למטה), גזירה: בלוגיקה ובתורת-ההכרה — צורה הגיונית המראה, שמשפט מסויים נובע בהכרח מתוך הקדמה אחת או הקדמות אחדות. המתודה הדדוקטיבית במדעים גוזרת מתוך מושפלות ראש-נים („אפסילמות“) והגדרות משפטים חדשים, הנקראים

את פרטי ההמצאה ב-10 באוגוסט 1839 — ומתאריך זה מתחילות תולדות הצילום החדש.

H. and A. Gernsheim, *D.*, 1956.

מ. י.

דגש, בכתיב של העברית והארמית בשיטת הניקוד הטברני — נקודה באות, המשמשת לציון תופעות שונות: (א) ביצוע של הפונמות בגדכפ"ת כעיצורים מפסיקים („דג' קל“); (ב) הכפלת העיצור („דג' חזק“); (ג) הטעמה של הברה מסוימת במלה („דג' לתפארת-הקריאה“) או של המלה השניה בצירוף-מלים („דחיק“ ו„אָתִי־מֶרְחִיק“); (ד) מניעת הבלעת עיצורים מסויימים בקריאה, כגון תבואו (ויק' כג. יז) תְּהַעֲיִמָה (שמ"א ו. ו); על הנקודה בה הסופית [מפיק ע"ע ה] („דג' חוצק“). במבטאים שבהם נהגת הכפלת העיצורים השווה ערכו הפונטי של (ג) ו(ד) לשל (ב). — בשיטת הניקוד הבבלי באה במקום הדג' אות ק (קשיא = קשה) מעל לאות.

בסורית באה במקום „דג' קל“ נקודה מעל לאות „דג' חזק“ אינו מסומן; הכפלת העיצורים בוטלה בסורית המערבית כבר ביה"ב.

בערבית משמש לציון הכפלת העיצורים הסימן = מעל לאות (קיצור מלת *شدة* — „חיוק“).

באפדיית (בכתב-היתדות) מציינים את הכפלת העיצורים ע"י כתיבת העיצור פעמיים (כגון *šum-ma* — „אמ, שמא“). בחפשיית אין מציינים את הכפלת העיצורים, אע"פ שיש לה ערך פונולוגי ומורפולוגי.

דדאיזם (צרפ' [dada] isme), זרם אמנותי, ספרותי, פוליטי ופילוסופי, שהיה נטון באירופה ובאה"ב בשנות

1915—1922. בתנועת הדרז' השתתפו משוררים, סופרים, ציירים, פסלים, צלמים וכיו"ב, וקבוצה מהם, שנפגשה ב-8 ביאנואר 1916 בבית-בירה בציריך, המציאה את השם דד'. הדרז' באמנות קיבל את טכניקות הקוביזם השוקע (השימוש בהדפקות, בניירות, בחולי, בעץ, באבן, בבדיל, באריגים, בגרוטאות, וכד'), סיגל אותן למטרות-עצמו ופיתח אותן עד לגבול המופרך. הוא יצר את השימוש בעצים צבעוניים, בתבליטים מרובי-גונים ובצורות חפשויות. ב-1922 התפוררה התנועה מאליה, כשהיא משמשת יסוד פורמאלי לסייר-ראליזם, שהצליח לפתח בה רוח חיים פנימיים עמוקים. הדרז' היה מושתת על פולחן האנטי-ראציונאלי ועל חופש-ביטוי גמור. הוא שאף להרוס את העקרונות המקובלים לגבי יצירה אמנותית (מבחינת השראה, מגמה, נושא, קומפוזיציה וחומר), למחוק את כל העבר ולרדת לעצם מקורות ההשראה. תנועה זו נתפתחה בכמה מקומות בעת ובעונה אחת, ומשום כך נתגלו בה פנים שונות. בציריך היה מוסבה על האוירה הקוסמופוליטית, בעלת הצביון האנארכיסטי והמתמרד, ששררה שם בימי מלחמת-העולם I; בפאריס נקבע לה כיוון שהיה ספרותי בעיקרו; בגרמניה שלאחר התבוסה לבשה גון של תביעות מדיניות וחברתיות; באה"ב הגיעה לידי וירטואליזם פלאסטית מרובה.

ב-1916 יסד המשורר טריסטן צ'רה (Tzara) עם קבוצת חברים קאבארט בציריך, ששימש גאלריה לאמנות, אולם לקונצרטים ולהרצאות ומרכז להפגנות הקיצוניות ביותר של הדרז', ב-1917 הוציא צארה כתב-עת, וב-1918 — מאניפסט.

את החוקר להליכה בדרך אחת ולעזיבת הדרך האחרת. אין בכוחה של הדרך להמציא לנו מבחינה עקרונית ידיעות חדשות בפועל, כי אין אפשרות לגזור באמצעותה מתוך חוקים כלליים תכני-הנברה חדשים, שלא היו כלולים בהם בכוח מלכתחילה. אך הצירוף של הדרך עם האינדוקציה (ע"ע) בחקירת העובדות הוא מכשיר רב-פעולה. המאפשר לגלות שגיאות הן בהתבוננות בעובדות הן בסיכום עובדות בהיפותוזות.

הפסיקה היתה מדע היפותטי-דוקטורי מראשיתה בזמן החדש (גאלילאי), ואילו במדעים אחרים אנו רואים רק בזמן האחרון את ההתחלות לנתינת-צורה ("הצ'נה") דוקטוריונית. ג' ה. ווג'ר (J. H. Woodger, The Axiomatic Method in Biology, 1937) ניסה להצ'ן חלקים של הביולוגיה לתורות פסיכולוגיות מסוימות ניתנה צורה של ד"ר בעזרת הלוגיקה הסמלית (C. L. Hull et al., Mathe-matico-Deductive Theory of Rote Learning, 1940).

לגבי תורת-המוסר העיר כבר לוק (ע"ע), שהמוסר חל עליו המופת" כשנסתמך על מושג האל ומושג האדם: "אין ספק בעיני, שכל מי שירצה להתעסק במוסר באותו שוויון-הנפש ובאותה תשומת-הלב, שבהם הוא מתעסק במאתמאטיקה, יוכל להוציא את מידות הטוב והרע על-ידי מסקנות הכרחיות בלתי-נפרכות לא פחות מן המסקנות המאתמאטיות" ("מסה על שכל האדם", ח"ד, פרק ג', סעיף 81 [הוצ' עברית, עמ' 677]). נסיון להכניס את הדרך לתורת-המידות נעשה ע"י תאודור לסינג (ע"ע) בספרו Studien zur Wertaxi-matik (1914). הדוגמה הבולטת ביותר של תיאור המטא-פסיקה בדרך הדרך היא "תורת-המידות" של שפינוזה (ע"ע), המוצעת "על-פי סדרה של הגאומטריה". היא שימשה דוגמה-למפת לספרי-פילוסופיה אחרים, שנכתבו בצורה של ד"ר מתוך הגדרות ומושכלות ראשונים, כגון Darstellung meines Systems der Philosophie של שלינג (1801).

הערכת הדרך כמכשיר של המדע השתנתה במשך הזמנים. אריסטו סבר, שיסודותיהם של כל עיונינו הם מושכלות ראשונים וכללים הידועים מראש, ולכן המתודה המדעית היא הדרך. דעה זו היתה שולטת ביה"ב. המדע החדש התחיל בסימן המלחמה בדרך בשם האינדוקציה (ע"ע), פ. ביקון (ע"ע) טען, שהדרך היא מחוטר-ערך, אם אינה מסתמכת על אינדוקציה אמיתית. כיום פג טעמה של אותה המחלוקת בין שתי המתודות: הוכר שהדרך ללא אינדוקציה היא "ריקה", ואילו האינדוקציה ללא דרך היא "עיוורת" (קאנט).

קנט (ע"ע) טבע מונחים חדשים לגבי הדרך. הוא מבחין בין דרך "טראנסצנדנטאלית", דרך "נסיונית" ודרך "מטאפיזית" של המושגים. הנחתו המטאפיזית העליונה היא שהעולם המופיע לפנינו הוא עולם מובן, שכלני. הדרך "הטראנסצנדנטאלית" מוכיחה חוק הכרתי עליון, כגון חוק-הסיבתיות, בהראותה שאנו מחוייבים לקבל את החוק הזה, כשאנו רוצים להחזיק בהנחת שכלנותו של העולם: הנסיון, אמנם, אינו יכול להוכיח חוק כזה, אבל אנו נאלצים לקבלו כתנאי לאפשרותו של הנסיון עצמו. הדרך הנסיונית מראה, כיצד אנו רוכשים מושג על-ידי הנסיון; אין היא נוגעת בחוקיות, אלא באופן קניית המושג. הדרך המטאפיזית גוררת את החלל והזמן מתוך תנאי ההסתכלות ואת הקאטגוריות מתוך אפני-השיפוט שלנו. שימוש זה בשלושת

"תאורמות" (= מופתים) — משפטים הניתנים להוכחה (משפטים יכחים), הדרך מאפשרת לערוך מערכת של משפטים, הקשורים זה בזה ע"י הקשרם ההגיוני, והמערכת הזאת הולכת ומתרחבת, הן ע"י הוספת אפסימות והגדרות חדשות, הן ע"י גילוי דרך חדשות. דיוקן-בראשית של מדע דוקטוריוני היא המאתמאטיקה.

כבר ב"יסודות" של אוקלידס (ע"ע) ניתן הצג של הגאומטריה כולה בצורה קפדנית של דרך. במשך 2200 שנה ראו המאתמאטיקנים במפעלו של אוקלידס את האידיאל המושלם של דיוק בדרך. רק בסוף המאה ה-19 ובמאה ה-20 הושגה התקדמות נוספת בדיוק זה. כשהונחו היסודות של המקצועות המאתמאטיים הבסיסיים, גאומטריה ואריתמטיקה, בהתאם לדרישות קפדניות ביותר של הדרך (פאנו [ע"ע]; הילברט [ע"ע]). הקפדנות והיפוי, שבהם מפתחת המאתמאטיקה ממספר מצומצם של הנחות ראשונות את המערכת הגדולה שלה, עוררו את אנשי המדעים האחרים ללכת גם הם בדרך הדרך. אמנם הבדל עקרוני קיים בין המאתמאטיקה ובין שאר המדעים: שהרי המאתמאטיקה אינה תלויה בנסיון והיא חפשית בהנחותיה, ואילו מדעי-הטבע קשורים על-ידי הנסיון וניתניו. אך ערכה הגדול של הדרך למדעי-הטבע הוא בזה, שהיא עוררת לאמת או לבטל את ההנחות ההיפותטיות, המשמשות לחוקר אמצעי לסיכום ולהכללה של הניתנים של הנסיון. אנו מאמתים את ההיפותזה, כשאנו מסיקים בדרך הדרך עובדות נגזרות מהיפותזה זו, והללו מתאשרות על-ידי הנסיון (לפעמים ע"י הנסיון המתוכנן). תהליך זה מסלק במידה האפשרית את הגורם האישי מבדיקת ההיפותזה, ובאופן זה יכולים גם המדעים הנסיוניים ללבוש צורה של שיטה בנויה על הדרך, כשההיפותוזות העליונות משמשות יסוד לגזירת חוקים פרטיים ועובדות-פרט, המתאמתים ע"י נסיונות ("מערכת היפותטית-דוקטוריונית"). אם המסקנות הנובעות ע"י הדרך מן ההנחות אינן מתאימות לעובדות, סימן הוא שיש שגיאה בהנחות העליונות — והן מתבטלות. כדוגמת לאימות או לביטול של דרך במדעים נסיוניים יכולות לשמש: תורת מנדלייב על החוקיות המחזורית של היסודות הכימיים — מצד אחד, וההיפותוזות של ניוטון במכאניקה — מצד שני. ההיפותזה של מנדלייב נתנה את האפשרות להגיד מראש ע"י הדרך את מציאותם ואת תכונותיהם של יסודות כימיים, שלא היו ידועים בשעתם, והללו נמצאו אח"כ בהתאמה להגדים אלה. ואילו במקרה של ניוטון נמצאו עובדות (כגון נדידת הפריהליון של כוכב-חמה) שהתנגשו במסקנות שהוסקו בדרך הדרך מן ההנחות, והיה הכרח להמיר את ההנחות של ניוטון בהנחותיו של אינשטיין, והדרך מתוך ההנחות האלו הביאה לידי מסקנות (כגון הסט קרני-האור בשדה-יכובד) שהנסיון אישרן. אמנם אישור של היפותזה ע"י אישור המסקנות הנובעות ממנה באורח הדרך לעולם אינו אישור מחלט: תמיד קיימת האפשרות של נסיונות חדשים, אשר ישלילו את ההנחות שהונחו ויביאו לידי צורך בהיפותוזות חדשות. לפעמים קיימת גם האפשרות לסכם את העובדות הנסיוניות הידועות לנו בהיפותזה שונה מן הראשונה. במקרה זה קיימות שתי היפותוזות מתחרות ושזות בערכן, עד שהניסוי מגלה עובדות חדשות המכריעות ביניהן. ז. א. עובדות שהדרך יכולה לגזור אותן מן ההיפותזה האחת. אך לא מן ההיפותזה המתחרה. ניסוי כזה נקרא "ניסוי-הצלב", כי הוא — דוגמת הצלב על פרשת-דרכים — מכוח

המספרים הטבעיים; תורת המספרים האירציוניים; נליים; תורת המספרים האלגבריים (ע"ע מספר; אלגברה).

תרומתו המהפכנית לתחום הראשון הוא ספרו הקטן Was sind und was sollen die Zahlen? (המספרים — מהם ומה משמעותם?), שפורסם בראשונה ב-1887 (אף שעיקריו נכתבו בשנות ה-70) והופץ מאז במהדורות רבות ללא שינויים ותורגם לכמה שפות. הספר מייסד את תורת המספרים הטבעיים על בסיס עיוני-הגיוני לחלוטין. שניים הם השגיו המכריעים: הגדרה (בעצם — שתי הגדרות שונות) לקבוצות הסופיות והאינסופיות, וביסוס מדויק של ההגדרה דרך האינדוקציה (ע"ע) השלמה. הספר נכתב בסיגנון מופשט מאד, ובגלל זה לא זכה בשעתו לתשומת-הלב שהוא ראוי לה. עד שבשנות ה-20 של המאה ה-20 נתגלו הליקויים בהגדרה המסרתית של דרך האינדוקציה השלמה (והעל-סופית) והתברר שהביסוס המשוכלל היחיד, שניתן לה עד אותה התקופה, היה של דד. בראשית המאה ה-20, כשנתבקש דד' להוציא מהדורה שלישית של ספרו, סירב לעשות כן. מאחר שראה את יסודות הספר מעורערים ע"י האנטיגומיה ההגיונית הקשורה בשמו של ב. רסל (ע"ע). נקודת-התורפה היתה הוכחתו של דד' למציאותה של קבוצה אינסופית, שקיימת התאמה חד-חד-ערכית בינה ובין חלק-ממש שלה; ואילו בינתיים התגבשה הדעה שזוהי אפסילומה ולא משפט הגיתן להוכחה. אך פרט לנקודה זו לא נתערער כלום בספרו של דד' עד היום. בעזרת שיטותיו הצליח דד' להוכיח משפטים חשובים של תורת-הקבוצות, בעיקר את משפט האקוויבאלנטיות.

החבורת הצנועה Stetigkeit und irrationale Zahlen ("רציפות ומספרים איראציונאליים"), שיסודה מ-1858 ושהו-פיעה בדפוס לראשונה בשנת 1872 (ומאו במהדורות רבות), ביססה את המספרים האיראציונאליים כהתכים בתחום המספרים הראציונאליים — אחת משלוש השיטות העיקריות להגדרת המספרים האיראציונאליים. בחוברת זו נמצא המשפט המכונה על שמו של דד', והאומר — לפי ניסוחו — שכל חתך בתחום המספרים הממשיים יוצר מספר ממשי (בעוד שחתך בתחום המספרים הראציונאליים יוצר בדרך-כלל מספר שאינו ראציונאלי).

אולם תרומתו העיקרית של דד' למדע המתמטי היא יצירתה של תורת המספרים האלגבריים (ע"ע אריתמטיקה). הוא פירסם את עיקר תורתו זו בצורתה המשוכללת ב-1871. כנקודת-מוצא ליצירתה של תורת המספרים האלגבריים משמשת לו העובדה, כי "המשפט היסודי של האריתמטיקה" על פריקותם החד-ערכית של מספרים טבעיים למכפלה של גורמים ראשוניים — אשר הוכלל ע"י גאוס (ע"ע) לתחום המספרים האלגבריים השלמים שצורתם $a+bi$ — אינו ניתן להכללה מתאימה בתחום המספרים האלגבריים השלמים של שדות אחרים, אפילו אם לשדות אלה מעלה סופית מעל שדה המספרים הראציונאליים (ע"ע שדות). לנגד עיניו היתה שיטתו של קומר (ע"ע), אשר הצליח בעזרת צירופם של מספרים אידיאליים לתחום הנידון להחזיר את המשפט היסודי על כנו לגבי מחלקה ספציאלית של שדות. מעובדות אלו הגיע דד' לידי יצירת מושג האידיאל, התופש בתורתו את מקום "המספר האידיאלי" של קומר. מושג האידיאל, המצטיין בפשטותו, מוגדר ע"י דד' בכל שדה אלגברי בעל

המינים של הדד' מיוחד הוא לשיטתו של קאנט ומוסבר מתוכה.

מכונות-החישוב החדישות, הבנויות על-פי העקרונות של הקיברטיקה (ע"ע), משמעותן היא הצגה של תהליך דדוקטיבי בהמחשה מכאנית.

J. St Mill *A System of Logic Ratiocinative and Inductive*, 1843, E. Meyerson, *De l'explication dans les sciences*, I, ch. 3: *La déduction*, 1921, A. Tarski, *Einführung in die mathematische Logik* 1937; ש. ה. ברגמן, מבוא לתורת ההגיון, תשי"ד; א. טארסקי, מבוא לתורת ההגיון ולמיתור דולוגיה של המדעים הדדוקטיביים (תרגום עברי), תשי"ז, ש. ה. ב.

ד. ד. ט. (D. D. T.), ר"ת של דיכלור-דיפניל-טריכלור-אתאן, $(p-C_6H_4)_2CH-CCl_2$, אינסקטיציד (ע"ע) סינתטי בעל שימוש נרחב. גבישים חסרי-צבע (נקודת-ההיתוך 109°). בעלי ריח חלש, המסיסים ברוב הממסים האורגאניים. החומר מיוצר ע"י עיבוי של כלור-פנול עם כלוראל בנוכחות חומצה גפריתנית מרוכזת.

הד.ד.ט. כבר הורכב ב-1874; אולם רק ב-1938 גילה פ. מילר (ע"ע) את פעולתו כמשמיד-חרקים. אין הוא פועל על יונקים (וציפרים) אלא אחרי קליטה ממושכת של כמויות גדולות; לפיכך ניתן להשתמש בו בקנה-מידה נרחב ללא חשש של פגיעה בבני-אדם ובבהמות. לגבי מינים רבים של חרקים הוא פועל כרעל-בליעה או כרעל-מגע; הוא נקלט בגופם כבר אחרי נגיעה קצרה, למשל ברגליים. הד.ד.ט. הוא רעל למערכת העצבים המוטוריים של החרקים וגורם להם עווית והפרעות-תנועה, המסתיימות במוות. כושר-פעולתו נשמר זמן רב. משתמשים בו ע"י פיזור האבקה על קירות או צמחים או התות תמיסתו בממסים אורגאניים על-פני הקירות או הצמחים או בחלל של חדרים סגורים. הד.ד.ט. נעשה בעל חשיבות עצומה בחקלאות להגנת צמחים מפני חרקים, ועוד יותר — בהגינה הכללית למניעתן או להדברתן של מגפות המועברות ע"י חרקים, כגון המלריה (ע"ע). שימוש נרחב ביותר מצא במלחמת-העולם II. ייצור הד.ד.ט. באה"ב בלבד הגיע כבר ב-1950 ל-20,000 טונות.

בשנים האחרונות הולכות ומתרבות התצפיות בהתפתחות תנגודת לד.ד.ט., ביחוד בזבובים. תופעה זו אינה תוצאה של "התחסנות תורשתית" של החרקים נגד הרעל, אלא ביטוי לפעולתו כגורם לברירה טבעית: הוא משמיד את החרקים הרגישים ואינו משאיר אלא מוטאנטים בעלי כושר-עמידה נגדו, שמהם מתפתחת אוכלוסייה שלמה בעלת אותה התכונה. במקרים של התפתחות תנגודת כזו מבוצעת הפעולה האינ-סקטיצידית בתכשירים דומים לד.ד.ט. כגון גִמְכְסֵן (ע"ע).

T. F. West — G. A. Cambell, *DDT: The Synthetic Insecticide*, 1946.

ג.ל.

דדקינד, ריכרד — Richard Dedekind — (1831, בראונין שניג — 1916, שם), מאתמטיקן גרמני, מן המאת-מאתיקנים המקוריים ביותר של המאה ה-19. דד' למד בגטינגן והיה מאחרוני תלמידיו של גאוס (ע"ע); רבותיו המובהקים היו רימן (ע"ע) ודיריכלה (ע"ע). דד' היה מ-1858 פרופסור למאתמטיקה בציריך, ומ-1862 ואילך — בבית-הספר הטכני הגבוה בעיר-מולדתו בראונשניג. יצירתו של דד' מתפלגת לשלשה תחומים: תורת

חמה, כשסופח המחוז הטרידנטיני לאיטליה, נבחר ד"ג לבית הנבחרים האיטלקי ונעשה ממייסדיה וממנהיגיה של המפלגה הנוצרית-דמוקרטית באיטליה. ד"ג התנגד להשתלטות של מוסוליני על החיים הפארלאמנטאריים האיטלקיים, גרף ע"י השלטון הפאשיסטי והושם במאסר-בית (1926). את תקופת הדיקטטורה הפאשיסטית בילה ד"ג בוואטיקן כספרן ראשי, עסק בעבודה מדעית ותירגם ספרים בהיסטוריה ומדעי-החברה מגרמנית לאיטלקית. בימי מלחמת-העולם II הקים מחדש במחתרת את המפלגה הקאתולית, ובנפול הפאשיזם 1943 חזר לחיים הפוליטיים. מ-1944 ואילך היה ד"ג האישיזם המדינית המרכזית באיטליה הדמוקרטית: הוא שימש תחילה כשר ללא-תיק בממשלה, אח"כ כשר-החוץ, ומ-1945 עד 1953 כראש-ממשלה בכל הקאבינטים האיטלקיים של השנים ההן. בהנהלתו בוצעו המעבר מן המלוכה אל הרפובליקה ושיקומה המדיני והכלכלי של איטליה אחרי המלחמה.

כד"ג נתאחדו יחד אדיקות נוצרית ועמדה פוליטית פרוגרסיביות מובהקות. כבר בתקופת פעילותו הראשונה במדיניות האיטלקית בין שתי מלחמות-העולם השתדל לבלום במפלגתו את הפיוזן הרקציוני והאנטי-דמוקרטית, שציין את הקאתולים האדוקים באיטליה עד מלחמת-העולם I. אחרי מלחמת-העולם II שיתף פעולה עם מפלגות המרכז הדמוקרטיות, והפך את מפלגתו (שזכתה ברוב קולות בכל הבחירות עד 1953) למפלגת-מרכז מובהקת. במשחק הפארלאמנטארי ניסה ד"ג לחדש את הקו המדיני של ג'וליטי (ע"ע), ומשום כך נתקל בהתנגדות חזקה מצד השמאל והימין כאחד. במדיניות-חוץ דגל ד"ג בהתקרבות לאה"ב ובהישענות על מעצמה זו: הוא היה בין השואפים העיקריים לייסוד אירופה מאוחדת, תמך בתכנית מארשאל, באמנה האטלנטית, במועצת-אירופה ובתכנית חימושה של גרמניה המערבית. תכניות אלה, אשר לא תמיד התאימו למצבם הכלכלי והחברתי של ההמונים האיטלקיים, הרחיקו בשנים האחרונות את קהל הבוחרים ממנו, ובסוף ימיו ראה ד"ג את כשלונו כתכנון תיו ונשאר מבודד אפילו בקרב מפלגתו הוא. — יחסו של ד"ג ליהודים, ובעיקר למפעל הציוני ולהקמת מדינת-ישראל, היה חיובי. זכור הוא לטובה בשל העזרה שהושיט לפליטי המחנות וההקלות שעשה כדי לאפשר לאניות ההעפלה העברית את הפלגתן באין מפריע מחופי איטליה.

D. Benedetti, *De G. Politico e Statista*, 1949; C. Barberis, *Da Giolitti a De G.*, 1953, Adstans, A. De G. *nella politica italiana*, 1953; M. Ferrara, *La politica dei cattolici nell'opera di De G.* (Nuova Antologia, 1954).

י. ב. ס.

דָה וֶלְרָה, אֵימָן — Eamon de Valera — (גר' 1882), מנהיג לאומי ומדינאי אירי. ד"ו נולד בנייר-יורק לאב ספרדי ואם אירית, אולם אחרי מות אביו 1885 הובא לאירלנד וגדל ונתחנך שם. הלאומיות האירית והקאתוליות עיצבו את דמותו וקבעו את דרכו. החל 1906 לימד מאתי-מאטיקה בבי"ס, ומ-1913 ואילך היה פעיל בתנועת שין-פיין (ע"ע אירלנד, עמ' 228) ובליגה הגלית (ע"ע גלית, לשון). ד"ו היה בין מנהיגי המרד נגד הבריטים ב-1916; הוא נידון למיתה, אולם בהיותו נתין אה"ב, הוחלף פסק-הדין במאסר-עולם. ב-1917 שוחרר בעקבות חנינה כללית ונבחר כציר שין-פיין לבית-הנבחרים הבריטי, אך סירב להצטרף לבית. ב-1918 שוב נאסר כלוחם להקמת רפובליקה אירית. ב-1919 ברח מכלאו והגיע לאה"ב, ושם פעל למען עצמאותה השלמה

מעלה סופית כקבוצה של מספרים אלגבריים, המכילה יחד עם שני מספרים אף את הבלים, ויחד עם כל מספר אף את כפולתו בכל מספר אלגברי שלם של השדה הנדון, ד"ו קובע את פעולות החשבון (חיבור, כפל וכו') בין אידיאלים במסגרת הכללית יותר של תורת המודולים המספריים, ומגדיר את מושג האידיאל הראשוני כאידיאל שאינו מתפרק למכפלה של שני אידיאלים לא-טריבויאליים. בעזרת מושגים אלה הוא מגיע אל המסרה הנכספת — להוכחת המשפט היסודי על הפריקות החד-ערכית של כל אידיאל למכפלה של אידיאלים ראשוניים. במחקר הנידון מוכחים גם המשפט החשוב על סופיות מספר מחלקות האידיאלים האק-ויוואלנטים ביניהם, וכן המסקנה הנובעת ממשפט זה — כי בתחום כל המספרים האלגבריים השלמים קיים מחלק משותף מאכסימאלי לכל קבוצה סופית של מספרים. מחקריו אלה של ד"ו לא זו בלבד שהניחו את היסודות לתורת המספרים האלגבריים ותרמו לפיתוחה, אלא שלמושגים ולשיטות שנוצרו בהם היתה השפעה ניכרת גם בתחומים אחרים. כך, למשל, הפך מושג האידיאל למכשיר יעיל בתורת החוגים (ע"ע) הכלליים, שהיא היום ענף של האלגברה המודרנית. נטייתו של ד"ו להפשטה ולהכללה ושיטתו לחשוף את מהותם של המושגים המתמטיים ע"י ניתוח אכסיומטי של תכונותיהם, הביאה אותו להכרת חשיבותו של מושג הסריג, וביחוד הסריג המודולארי, שהוא מאפשר — הודות לכל-ליותו — להעמיד חלקים מסויימים של תורות מתמטיות נפרדות על מצע משותף ולהסביר ע"כ את הדמיון שביניהן. ד"ו פיתח רעיונות אלה במאמרים שהופיעו ב-1897—1900, אולם מלוא משמעותם הוכרה רק כעבור דור, כשנוצרה התורה השיטתית החדשה של הסריגים. ב-1900 כבר טיפל ד"ו בפרוטרוט גם במושג "סדרת-הרכב", הממלא אף הוא תפקיד חשוב באלגברה המודרנית.

כתביו המתמטיים המקובצים יצאו לאור ב-3 כרכים 1930—1932.

E. Landau, *R. D.* (Nachr. Ges. Wiss. Göttingen, 1917); E. T. Bell, *Men of Mathematics*, ch. 27 (516-525), 1937.

א. ה. פ. - י. ל.

דֶה־גַּסְפֶּרִי, אֶלְצִ'וֶדָה — Alcide De Gasperi — (1881), חבל טרנטו — 1954, שם), מדינאי איטלקי. ד"ג היה בן למשפחה קאתולית אדוקה מן המעמד הבינוני בטירול הדרומית האיטלקית, שהיתה אז בשלטונה של אוסטריה. הוא



א. דֶה גַּסְפֶּרִי

למד פילולוגיה מו-דרנית באוניברסיטת וינה, ומנעוריו היה פעיל בתנועה האירי-דנטיסטית (ע"ע אירי-דנטיזם) בארץ-מו-לדתו, והתבלט בעת המהומות של הסטרי-דנטיים שדרשו הקמת אוניברסיטה איטלקית בטרנטו. ב-1911 נב-חר כנציג המיעוט האיטלקי לפארלאמנט האוסטרי, אחרי המל-

בבית-הנבחרים, והוא התפטר. אחרי נצחון בבחירות ב-1951 חזר להיות ראש-משלה עד 1954, כשהבחירות הביאו שוב מפלה למפלגתו. בתקופת-שלטונו השנייה המשיך בקו מדי-ניותו הקודמת. ב-1957 החזר לשלטון בשלישית.

S. O'Faolain, *De V.*, 1933; D. Gwynn, *De V.*, 1933; E. Lenhoff, *De V.* (גרמנית), 1933; M. J. MacManus, *E. de V.*, 1944; M. C. Bromage, *De V. and the March of a Nation*, 1956.

י. ס. כ.

דַהוֹמֵי (Dahomey), מושבה צרפתית באפריקה. על החוף הצפוני של מפרץ-גיניאה. שטחה 115,800 קמ"ר, אוכלוסייתה 1.6 מיליון נפש. ארכה של רצועת-החוף של דה' אינו אלא כ-120 ק"מ, אך המושבה משתרעת כ-700 ק"מ לעומק מצפון לדרום, ברחוב של 120—300 ק"מ. בין ניגריה הבריטית במזרח וטוגו הצרפתית במערב. חופה של דה' (לפנים „חוף-העבדים“) הוא גמון וחולי; השרטונות המלווים את החוף יצרו לאגונות רדודות, המפריעות עגינת אניות. מישור-החוף, שרחבו כ-80 ק"מ, מכוסה יער-עד טרופי. מצפון משתרעת רצועת גבעות, המשתפלת לעבר הניגר. ברצועה זו מתחיל המעבר לצמחיית הסאוואנה.

אקלימה של דה' הוא טרופי-משווני. השנה מתחלקת לשתי עונות יבשות ושתי עונות גשומות. התושבים מרוכזים בעיקר באזור-החוף. האוכלוסייה בדרום ובמרכז מוכרכת מעמים ושבטים מן הגזע הכושי הסטור, הסודאני, המדברים בלשונות סודאניות. החשוב בין העמים האלה הם הדאומי, המכונים גם פו, במרכז המדינה, שהגיעו לרמה גבוהה של אירגון חברתי ומדיני; על החוף יושבים המינה, שהם פרימיטיוויים יותר. בצפון התערבו הכושים בתמיים. בערי-החוף נמצאים קצת מולאטים דוברי פורטוגלית. מספר האירופיים במושבה קטן מאד. רוב התושבים בדרום ובמרכז הם פטי-סיסטים; בצפון נפוץ האיטלאם.

מבחינה כלכלית דה' היא ארץ חקלאית-טרופית מובהקת. הגידולים העיקריים בדרום הם דקליהשמן וקנה-הסוכר, בצפון — תירס ואגוזי-אדמה; בשנים האחרונות החל בהצ' לחה בדרום בגידול קפה ובצפון בגידול כותנה. בצפון מצוי גם גידול-בקר בקנה-מידה נרחב. עיקר יצואה של דה' הם גרעיני דקליהשמן, שמן-דקלים ואגוזי-אדמה. ב-1953 היה שווי היצוא 2,622 מיליון פראנק, שווי היבוא (טכסטיל, מכונות, חמרי-בניין, וכו') — 2,874 מיליון פראנק.

עיר-הבירה של דה' היא פורטו-נובו (Porto-Novo; 30 אלף תושבים). סמוכה לה — קוטונו (Cotonou; 20 אלף תושבים), הנמל הראשי של המושבה.

מבחינה ארמיניסטראטיווית כלולה דה' באפריקה המערבית הצרפתית (צ"ע). היא משתייכת ל„ברית הצרפתית“ ונהנית ממידה ניכרת של שלטון עצמי, וכן היא מיוצגת ע"י צירים נבחרים באספה הלאומית הצרפתית.

היסטוריה. המגע הראשון בין אירופה ובין חוף דה' הוקם במאה ה-16 ע"י ספנים פורטוגליים. התחנה המסחרית והעמדה המבוצרת הראשונה בחוף זה הוקמו ע"י אנשי החברה הצרפתית של הדרו המזרחית במאה ה-17; אולם ההיאחזות הצרפתית לא האריכה ימים. באותה המאה החלו להתגבש בתחומה של דה' ממלכות כושיות מאורגנות של עם הפו, שההשוכה שבהן היתה אלה; הן נתאחדו בראשית

של אירלנד ולמען המגבית האירית הלאומית. בינתיים הת-כנסו צירי שייפין באירלנד לפארלאמנט לאומי, הקימו ממשלה רפובליקנית ובחרו כנשיאה בד"ר, אשר ניהל את המאבק עם הבריטים כשנתיים. כשהגיעה משלחת של ממשלת המורדים ב-1921 לידי הסכם עם הממשלה הבריטית בדבר הקמת „מדינה אירית חפשית“ בעלת סטאטוס של דומיניון במסגרת הקהילה הבריטית, דחה ד"ר את הצעת החוזה כותיר על הדרישות העקרוניות של המהפכה. האשים את



א דה וֵלְרָה

המשלחת האירית באי-מילוי ההוראות שניתנו לה. כשאושר החוזה ע"י הפארלא-מנט האירי ברוב קטן, התפטר ד"ר מנשיא-ר תו, ובמקומו נבחר גריסית (צ"ע). בבחי-רות לפארלאמנט הר-ראשון של המדינה החפשית קיבל החוזה את תמיכת רוב הבו-חרים, אך ד"ר וחסידיו המשיכו בהתנגדותם החריפה ואירגנו מרד

מוזיין. פרצה מלחמת-אחים אכזרית, שנסתיימה רק ב-1923 בדיווי המרד ע"י הממשלה; ד"ר נכלא כשנה. אחרי שיחרורו ב-1924 אירגן מפלגה חדשה (Fianna Fail) — „לוחמי הגורל“, אשר סירבה להצטרף לפארלאמנט האירי בגלל סעיף בחוקה, שחייב את הצירים להשבע שבועת-אמונים למלך-אנגליה כראש הקהילה הבריטית. ב-1927 נתפלגה מפלגתו של ד"ר, שניתק את קשריו עם הרפובליקנים הקיצו-ניים והחליט — יחד עם חבריו — להצטרף לפארלאמנט ולחתום על השבועה כעניין פורמאלי גרידא.

בבחירות של 1932 ניצחה מפלגתו, ד"ר נבחר לראש-הממשלה והחזיק במשרה זו עד 1948. הוא ביטל מיד את שבועת-האמונים למלך-אנגליה והפסיק את התשלומים השנ-תיים לאנגליה על חשבון המלווה שנתנה ב-1903 לאיכרים האיריים כדי לאפשר להם לפדות את אדמותיהם מידיהם של הבעלים האנגליים. אנגליה הגיבה בהטלת מכס על התוצרת החקלאית האירית. הפעולה הזאת עודדה את ד"ר להגשים את תכניות שידפין להקמת כלכלה אירית עצמאית, וכן להמשיך בפעולתו למען הפירוד השלם מבריטניה. ב-1937 נתקבלה החוקה החדשה, שהעמידה במקום „המדינה האירית החפשית“ את מדינת „אירה“ העצמאית, שאין לה כל קשר לקהילה הבריטית. — במשך כל שנות שלטונו לא פסק ד"ר מלמחזות נגד חלוקת אירלנד ולדרוש את איחודה של „אירלנדיה הצפונית“ עם אירה, ובגלל סירובה של אנגליה להענות לדרישה זו נקט עמדה לאיידיותית לאנגליה במדיניות-החוף של אירה. למרות ההסכם החדש מ-1938, אשר בו ויתרה בריטניה לאירלנד על בסיסי הצי הבריטי על חופי אירלנד, שמר ד"ר על ניטראליותה המוחלטת של מדינתו במלחמת-העולם II — ז"א למעשה על ידידות לגרמניה ההיטלרית — ומחה נגד הקמת הבסיסים של צי אה"ב על חופה של אירלנד-הצפונית.

בבחירות של 1948 הפסידה מפלגתו של ד"ר את הרוב

אולם הממלכה הכושית גילתה התנגדות גמרה והוכנעה רק אחרי 2 מלחמות קשות. ב 1894 הוכרו רובה של דה' כמושבה צרפתית; יתרה נשאר עד 1901 בשלטון הנסיכים הילדים תחת חסות צרפת. הסכסוך בין צרפת ובריטניה על השלטון בסודאן יושב כ 1898 ע"י הסכם שכלל גם תחמת תחום בין דה' ובין ניגריה. ב 1904 נכללה דה' בגושה-מושבות של אפריקה המערבית הצרפתית (ע"ע). החל מ 1944, עם הך-אורגאניזציה של הממשל הקולוניאלי הצרפתי, צומצמו סמכויות ראשי-השבטים הנסיכים והונחו היסודות למינהל מודרני ולשלטון אוטונומי במסגרת הברית הצרפתית.

Sir Richard Burton, A Mission to Gelele, 1864, P. Bouche, La Côte des Esclaves et le D., 1885; A. Foa, Le D. Histoire, Géographie, 1894, J. Poirier, Campagne du D., 1895; J. Baillard, Peuple noir, 1935; M. J. Herskovitz, D., An Ancient West African Kingdom, 1-II, 1938; M. Quénum, Au pays des Fons, 1938; C. Hanin, Occident noir, 1947; R. Grivot, Réactions dahoméennes, 1954

ט.

דְהִיאָו, גְאוֹרְגְג — Georg Dehio — (1850, רוואל [היום טאלין], אסטוניה — 1932, טיבינגן), חוקר היסטוריון של האמנות הגרמנית; מ 1883 עד 1918 פרופסור לתולדות האמנות בשטראסבורג. דה' נמנה עם גדולי אנשי מקצועו; בספריו מתגלים מויגה של הערכה אסתטית עם הבנה היסטורית ושיחיימשקל נאה בין הגישות האידיאליסטיות והמאטריאליסטיות. האמנות היא בשבילו בחינת ראשי-פרקים של המציאות ויחד עם זה העמקתה של זו. מצד אחד הוא רואה באמנות „הכרה רגשית, המתנשאת והמתרוממת מעל לכל הכרה שכלית“, ומצד שני הוא מדגיש ש„תולדות-האמנות אינן דבריימי הרציה האמנותית בלבד, אלא אף דבריימי הכושר האמנותי, ושהן „מותנות — פעמים לטובה ופעמים לרעה — ע"י הסביבה הטבעית, מקריה-היסטוריה, החברה וכי"ב. דה' אסף את כל החומר העצום של תולדות האמנות הגרמנית — שברובו לא עובד עד ימיו אלא במחקרים בודדים — ותיאר אותן באובייקטיביות מופלאה, כתביו משמשים עד היום ספרי-מופת לחוקר-האמנות.

כתביו העיקרים הם: Die kirchliche Baukunst des Abendlandes („אמנות בניית-הכנסיות בארצות-המערב“) [בשיתוף עם ג. טאן בצולד], 7 כרכים, 1883—1891; Die kirchliche Baukunst des Abendlandes („אמנות בניית-הכנסיות בארצות-המערב“) buch der deutschen Kunstdenkmäler Ge- („ספר-שימוש ליצירות האמנות הגרמנית“), 5 כרכים, 1905—1912; Die kirchliche Baukunst des Abendlandes („תולדות האמנות הגרמנית“), 6 כרכים, 1919—1924, — נחשב לטוב שבספרים שנכתבו עד עתה על נושא זה; Kunstgeschichtliche Aufsätze („מסות בתולדות-האמנות“), 1914.

דְה לז מר, וולטר — Walter de la Mare — (1873—1956), משורר וסופר אנגלי. את ספריו הראשונים חיבר בשנות עבודתו כמנהל-פנקסים בלונדון, עד שהוקצבה לו פנסיה קטנה מטעם הממשלה. שהספיקה בידו להתמסר כולו לספרות. נימת-היסוד בכתביו היא רומאנטית; נאמר עליו, ש„לעולם הוא מוריד את ארץ-הפלאים עלי אדמות, או הופך את האדמה לארץ-פלאים“. שירתו מצטיינת בפשטות ובגישה ישירה לנושאה, וכן בולט בה היסוד המוסיקאלי. נטייתו לדבריידימונות מביאה אותו מהלכירוח של הבלים וחלודמות, הקרובים למהות הילדות, עד מצבי-נפש מלאי אימה

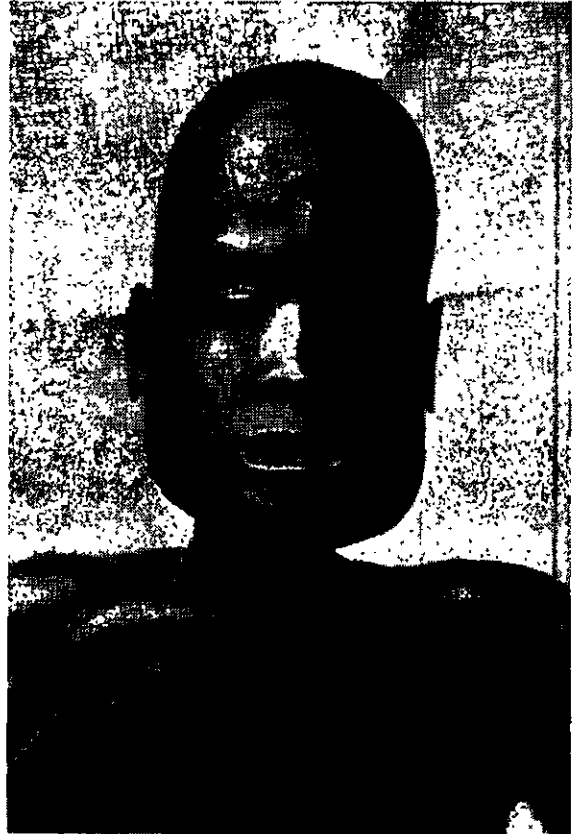

אמנות כושית מסורית מדאהוסי; סטל של זוחם (ברונזה)

המאה ה 18 לממלכת אבומי או דה' (= „קיבת-דה“; דה היה אחד המלכים, והשם ניתן לממלכה בגלל זכיה-האדם והקאני-באלזים שהיו רוחים בה). זו היתה ממלכה צבאית ולוחמת, ששליטיה היו עריצים אכזריים שואפי קרבות וכיבושים. הם ערכו פשיטות בתחומים נרחבים של סודאן המערבית, בעיקר לשם תפיסת שבויים — כחומר לקרבנות-אדם וכעבדים. מסימניו המיוחדים של אירגון ממלכת-הברתי זה היו מצד אחד זכיה-אדם המוניים, שנערכו בעונות מסוימות בכל שנה וכן בשעת קבורתם של השליטים, ומצד שני — סחר-עבדים ענף. מן המאה ה 17 עד ראשית המאה ה 19 היו שליטי דה' מן הספקים הראשיים של סחורה חיה לסחר-העבדים האירופיים, וחלק גדול מן האוכלוסיה הכושית של אמריקה היום הוא מצאצאי המובאים מדה' („חוף-העבדים“). ממלכת דה' הגיעה לשיא עצמתה בראשית המאה ה 19. שליטיה נתמכו בצבא יעיל, שלרשותו עמד — נוסף על הציד הרגיל של הילידים — גם קצת נשק חם, שנתקבל מסוחר-העבדים האירופיים. תופעה מיוחדת במינה בצבא זה היה חיל-נשים, שמנה — לפי מקורות שונים — כמה אלפים לוחמות. החיילות היו שומרות-ראשו של המלך ומוחזקות כחטיבה המובחרת שבצבא דה'. הן היו פילגשי המלך, או נחשבו כפילגשיו, והצטיינו בעוז-רוחן, אך גם באכזריותן. ב 1851 השיגו הצרפתים זכויות מסחריות בדה', ומ 1863 ואילך השתדלו להטיל את חסותם על נמל פורט-נובו, אך נכשלו בכך. ב 1882 נתחדש נסיון ההשתלטות הצרפתית, יחד עם נסיונות דומים מצד הפעילות הקולוניאטורית הבריטית. באיזור ניגריה. בהסכם בין המעצמות על חלוקת אפריקה (ע"ע, עמ' 355) ב 1889 הופרה דה' כאיזור-השעשה צרפתי.

חלנית, שבהם הוא מעורר שדים ורוחות. המשובח שברומאנים שלו *Midget* («זכרונות ננס», 1921), והמפורסם שבשיריו, *The Listeners* («המקשיים», 1912), מתגלמים בהם שני הלכי-הרוח האלה גם יחד; לכאור רה נראים הם פשוטים וכביסויים לביקוש מנוס מן המציאות, אך ביסודם משקפים הם את חוסר יציבותו של העולם ואת הספקות



וולטר דה לה מר

והפסימיות הקוסמית של האדם האירופי בזמננו. דה ל"מ חיבר 3 אנתולוגיות מעולות ומקוריות, קבצי-שירים, שירים וחרוזים לילדים, רומאנים, סיפורים קצרים ודברי-ביקורת. *F. Reid, W. de la M., 1929, J. A. Atkins, W. de la M.: an Exploration, 1947, H. C. Duffin, W. de la M.: A Study of his Poetry, 1949*

דה מוין (*Des Moines*), עיר-הבירה של מדינת איובה (ע"ע) באה"ב. 178.000 תושבים (1950). העיר יושבת במרכזה המדינה, על גדות נהר דה מוין, במקום שנשפך אליו הרקון, באיזור גידול התיירס ובקרבת מכוות-פחם עשירים. חשיבות גדולה נודעת לה כמרכז-חבורה (מסילות-ברזל, כבישים, דרכי-אוויר) וכמרכז מסחרי ותעשייתי. תעשייתה



דה מוין

הקאפיטול של מדינת איובה ושפך נהר רסון אל נהר דה מוין

כוללת: מכונות חקלאיות, חלקי-אווירונים, לבנים, מוצרי-עור, גומי לצמיגים, בגדים, מלט, רפואות, צרכי-חלב ובשר משומר. יש בה הרבה בתי-דפוס, בחלקם הגדול להוצאת כתבי-עת חקלאיים. בד"מ מתקיים היריד החקלאי של איובה, שהוא אחד הירידים הגדולים ביותר באה"ב.

ד"מ נוסדה 1843 כנקודה לחיל-מצב בפרריה. ב1856 הפכה לעיר, וב1875 היתה לבירת-המדינה. — כבר בשנות ה40 של המאה ה19 נתיישבו בה יהודים (מגרמניה). קהילה ראשונה (רפורמית) נתארגנה ב1872. ב1955 ישבו בד"מ 3,500 יהודים.

דה מורגן, אוגוסטוס — Augustus De Morgan — (1806—הודו — לונדון), מאתמטיקן אנגלי, פרופסור באוניברסיטת לונדון 1828 (בהפסקה בשנים 1834—1836).

ד"מ היה מודה מחונן, שהשפיע באמצעות הרצאותיו לא פחות מאשר באמצעות כתביו. הוא עסק במיוחד ביסודות האלגברה ובפיתוח סימול יעיל במאתמטיקה ובלוגיקה. יחד עם בני-דורו בול (ע"ע) והמילטון (ע"ע) ניסה להנהיג את כימות הנשוא בתורת הטענות של הלוגיקה הקלאסית. ב1847 הופיע ספרו העיקרי: *Formal Logic, or The Calculus of Inference, Necessary and Probable* («לוגיקה פורמל-לית או תחשיב ההסק ההכרחי והמסתבר»). בין 1850 ל1863 פירסם סידרה של ארבעה מאמרים על «ההקש» (*Syllogism*), המצטרפים לחיבור רבי-ערך על הלוגיקה, שבו פיתח בן-השאר את תורת-היחסים. אך משנתו היתה ברורה פחות מזו של בול, ולכן השפיעה פחות.

כמה תאורמות לוגיות נקראות על-שמו של ד"מ. האחת, במסגרת תורת-הטענות, קובעת ששלילת הקונ-ינקציה (או הדיסיונקציה) של שתי טענות שקולה כנגד הדיסיונקציה (או הקונינקציה) של שתי טענות אלו, ובסמ-לים: $(\sim p \wedge q) \leftrightarrow (\sim p \vee \sim q)$. השניה, במסגרת תורת המחלקות, קובעת שהמשלים של החתך (או האיחוד) של שתי מחלקות זהה עם האיחוד (או החתך) של המשלימים של שתי מחלקות אלו, ובסמלים $(K \cup L)' = K' \cap L'$. תאורמות אלו כבר היו ידועות ביה"ב ובחלקן עוד לפני אותה התקופה. ספרו הטופולארי ביותר של ד"מ הוא *A Budget of Paradoxes*, 1872, שחזר והופיע בהוצאה חדשה ב1954. *S. de Morgan, Memoir of A. de M., 1882.*

דה מיל, ססיל בלאונט — Cecil Blount De Mille — (ג' 1881), יצרן-סרטים אמריקני. ד"מ למד באקא-דמיה הצבאית הפנסילוואנית ובאקאדמיה לאמנות-הדראמה בניו-יורק והיה במשך 10 שנים מחברי-מחזות, שחקן וכימאי בתאטרון, ויחד עם זה גם מארגנה ומנהלה של החברה הראשונה לתעופה אזרחית בקאליפורניה. מ1913 נעשה ד"מ חלוץ הראינוע. עד 1922 יצר למעלה מ50 סרטים שונים, אך שם עולמי ככימאי נוצעו, בעל מעוף דמיון, הקנה לו סרטו הגדול «עשרת הדברות» (פרמאונט, 1923/24), שנוצר במרבר של קאליפורניה בהשתתפות 2,500 שחקנים ובכל האמצעים של הטכניקה הפילמית המודרנית. ד"מ היה היצרן הכימאי הראשון — ובמשך זמן-מה אף היחיד — בהוליווד, שיצר סרטים על נושאים מקראיים והיסטוריים בממדים גדולים, שהצטיינו בהדרגת-התפארות ובהשתתפות המונים, אך בדרך-כלל היו חסרי העמקה ואמת היסטוריות: «מלך-המלכים» (1927), «קלאופטרה» (1934), «מסעי-הצלב [ריצ'ארד לב-האריה]» (1934); סרטיו המונומנטאליים האחרונים הם «שמשון ודלילה» (1951) ונוסח חדש של «עשרת הדברות» (1956). ב1924 הוכתר ד"מ בתואר ד"ר לאמנות.

דה מן, הנדריק — Hendrik De Man — (1885, אנט-וורפן—1953, שוויץ), מנהיג סוציאליסטי בלגי (פלאמי). היה פעיל בתנועת-הפועלים הבלגית מנעוריו, וכן עמד בקשרים אמיצים עם התנועה הסוציאלידמוקראטית הגרמנית, כתב בעיתונותה והשתתף בפולמוסיה. בתקופה שבין גמר מלחמת-העולם I ועליית היטלר לשלטון עשה זמן רב בגרמניה, ואף שימש כפרופסור באוניברסיטה בפראנקפורט ענ"מ. בעבודתו תיו העיוניות הדגיש את חשיבות החוויה הלא-ראציונאלית בהתנהגות ההמונים, אף בניגוד לאינטרסים המשקיים שלהם; כן חיפש דרכים לתיכנון ממלכתי של הכלכלה הקאפי-טאליסטית. עם עליית הנאצים לשלטון חזר לבלגיה, נתמנה

ד"ר סזטו, אַרְנַנְדוֹ — Hernando De Soto — (1496) —
 (1542), חוקר וכובש ספרדי באמריקה. 1519 יצא
 לאמריקה כמשתתף במסעו השני של ד'אווילה לדרין. 1528
 חקר את חופי גואטמאלה ויוקאטאן, וב1532 בא עם 300
 מתנדבים לעזרתו של פיסרו (ע"ע) בכיבוש פרו. הוא השתתף
 בדיפוי מלכות האינקה, צבר עושר רב וחזר לספרד.
 השמועות על זהב המצוי בפלורידה משכו את ד"ס חזרה
 לאמריקה. אחרי שנתמנה ע"י קארל V למושל קובה, אירגן
 כוח של 620 חיילים ו1231 סוסים, שנסע ב1538 בפיקודו ב4
 אניות להאואנה ואח"כ לפלורידה. בחיפושו אחרי הזהב
 עבר ד"ס כאירופי הראשון את ג'ורג'יה. קארולינה הדרומית
 והצפופנית, טנסי, אלאבמה, והגיע עד גדות המסיסיפי.
 בדרכו חזרה דרומה הגיע למקום חיבורם של הנהר האדום
 עם המסיסיפי; שם חלה ומת.

ד"ר סנקטיס, גאַטַנוֹ — Gaetano De Sanctis — (1876),
 היסטוריון איטלקי של יוון ורומא העתיקות; מ1900
 פרופסור באוניברסיטה של טורינו, מ1929 — ברומא. ד"ס הוא
 מגדולי המורים האקאדמיים והחוקרים במקצוע ההיסטוריה
 העתיקה באיטליה. כוחו רב הן בפילולוגיה, הן באפיגראפיה
 והן בארכאולוגיה. על האסכולה שלו נמנים רבים מחשובי
 המלומדים האיטלקיים בדור האחרון. חיבורו העיקרי בתחום
 תולדות יוון הוא: *Storia della Repubblica Ateniese*;
Storia dei (1898, 1912²); בתחום ההיסטוריה הרומית:
Romani, I—IV (1907—1923).

ד"ר סנקטיס, פרנצ'סקו — Francesco De Sanctis —
 (1817—1883, נאפולי), מבקר ספרותי איטלקי. ד"ס
 למד ספרות בנאפולי, וב1838 פתח שם קורסים חפשיים
 לספרות איטלקית, שבהם עמד גם את ההתלהבות לרעיון
 התקומה האיטלקית ולהשקפות ליבראליות ורומאנטיות.
 במאורעות שנת 1848 השתתף בתנועה המהפכנית ואחרי
 כשלונה נתפס לרשות ונכלא. לאחר מאסר של שלוש שנים
 גורש מן הארץ. שהה שנתיים בטורינו, ומ1856 עד 1859
 שימש מרצה לספרות איטלקית בציריך. בינתיים החל מת-
 פרסם בעולם בשל מאמריו הביקורתיים, והוא בא במגע עם
 כמה מגדולי-הרוח של זמנו. בעקבות שיחורורה של איטליה
 חזר למולדתו והצטרף לממשלה הזמנית שהקים
 גאריבאלדי בדרום. באיטליה המאוחדת המחדשת שימש
 פעמיים (1861/2 ו1878/81) כשר-החינוך. מ1871 עד 1877
 היה פרופסור לספרות באוניברסיטה של נאפולי.

יסודה של המשנה האסתטית והביקורתית של ד"ס מושגת
 על העקרונות המחשבתיים של האידיאליזם הגרמני ושל
 הרומאנטיקה, אך ברבות הימים סטה מהם והגיע לדעות
 מקוריות משלו, שהנחילו לו מקום בין גדולי המבקרים
 המודרניים. בדומה להגל (ע"ע) ראה גם ד"ס את ההיסטוריה
 כהתגלמות ה"רוח האנושי" ואת האמנות כחלק מהתגלמות
 זו; אך בניגוד לפילוסוף הגרמני ראה את התופעה האמנו-
 תית כ"כושר" מיוחד וכצורה נבדלת ובלתי-תלויה של הרוח,
 צורה שהיא בעלת משמעות משלה ואינה מתבטלת לגבי
 הצורות העליונות של ההתגלמות הרוחנית. כגון הדת והפילוס-
 סופיה, ואף אינה פחות-דרגה מהן. "צורה" נצחית זו של
 רוחו של האדם — "הדמיון היוצר" — משותררת מכל מגמה
 אחרת וזלת, "הצלחת הַבְּצֵאתָ הַפּוֹרְמַלִית". היצירה
 האמנותית, שהיא פרי הדמיון היוצר, אינה כבולה לתכנה.

פרופסור באוניברסיטה החפשית של בריסל, ובמהרה עלה
 בדרגות המנהיגות של המפלגה הסוציאליסטית. ד"מ חיבר
 תכנית לשם חיסול המשבר הכלכלי של שנות ה30 (Le Plan
 du Travail, [תכנית-העבודה], 1934); בתכנית זו התכוון
 במיוחד לרכוש לתנועה הסוציאליסטית את בני המעמד
 הבינוני, שנפגעו במשבר. מ1935 עד 1939 שימש 4 פעמים
 כמיניסטר בממשלות קואליציוניות, וערב מלחמת-העולם II
 היה סגן ראש-הממשלה. ב1939 נבחר לנשיא המפלגה הסו-
 ציאליסטית. עם פרוץ מלחמת-העולם II החל מצדד בניטרא-
 ליות בלגית. במשך ימי הקרבות נגד הפולשים הגרמנים
 נמצא בקירבתו של המלך לאופולד II והודהה עם כל
 צעדיו, לרבות כניעתו (מאי 1940). בקיץ 1940 יצא בגליור-
 דעת, הקורא למעשה לשיתוף-פעולה עם הכובשים הגרמנים,
 וב1941 יסד עיתון יומי שעשה פומבי למגמה זו. ב1942
 נתאכזב מהגרמנים, הסתכסך אתם ועזב את הפעילות הציבור-
 רית; ב1944 עבר לשווייץ. אחרי מלחמת-העולם II נידון, שלא
 בפניו, ל20 שנות עבודת-פרך על שיתוף-פעולה עם האויב.
 ספריו העיקריים הם (מלבד "תכנית-העבודה"): *Zur*
Psychologie des Sozialismus ("הפסיכולוגיה של הסוציא-
 ליזם", 1926); *Der Kampf um die Arbeitsfreude* ("המאבק
 למען שמחת-העבודה", 1927); *Sozialismus und National-*
faschismus ("סוציאליזם ונאציזם-נאפאשיזם", 1931); *Mas-*
sen und Führer ("המונים ומונהיגים", 1932); *Vermassung*
und Kulturverfall ("המוניות וניוון התרבות", 1951).

ג. קיסל, מדעי החברה בעברית (מס' 1103, 1124—1126, 1156,
 1157, 1963), תרצ"ט; הנ"ל, מדעי החברה (מס' 690, 2921,
 2922), תש"ח; A. Philip, *H. de M. ou la crise doctrinale*,
du socialisme, 1928; M. L. Roux, *Le socialisme de M. H.*
de M., 1937.

א. לי.

ד"ר ניקולֶה, אַנְרִיקוֹ — Enrico De Nicola — (1877,
 נאפולי), משפטן ומדינאי איטלקי. כבר בגיל צעיר
 יצא לו שם כעורך-דין מעולה. בין 1909 ל1923 השתתף
 בפעילות בחיים הפארלאמנטאריים של איטליה; היה ארבע
 פעמים ציר בבית-הנבחרים, ומ1920 עד 1923 נשיא-הבית,
 ואף מילא תפקידים בקרב הממשלה. ד"ר היה ליבראל ומת-
 קדם מובהק, קרוב לתוגו של ג'וליטי (ע"ע), וכמהו צידד
 ברפורמות מתונות, תוך שמירה על המשטר הקיים ועל
 נאמנות למלוכה. עם עליית הפאשיזם לשלטון הסתלק מן
 החיים המדיניים והקדיש את עצמו לחקירות בשדה המשפט,
 פירסם מחקרים מקיפים בשטח זה, והוסיף להיות נודע כגדול
 עורכי-הדין אשר בנאפולי. עם שיחורורה של איטליה בידי
 צבאות-הברית הופיע שוב על הבימה המדינית, וב1944 הציג
 פשרה תחוקתית, שעל פיה מינה המלך ויטוריו אַמְנוֹנֶאֶלֶה
 את בנו כעוצר ממלא-מקום עד ההחלטה הסופית של העם
 בדבר המשטר העתידי של איטליה. לאחר חתימת חוזה-
 השלום מילא ד"ר תפקידים מכריעים בחיים הפארלאמנטאריים
 האיטלקיים, בהיותו מקובל על כל המפלגות בשל נאמנותו
 לדמוקרטיה. הוא היה נשיא זמני של הרפובליקה ב1946,
 נשיאה ב1947—1948, ומ1951 עד 1953 שימש כנשיא בית-
 הנבחרים העליון. ב1956 נתמנה לנשיא בית-הדין הגבוה
 לעירעורים בענייני תחוקה.

A. Garosci, *Storia dei fascisti*, 1943; A. de Donno, *L'Italia*
dal 1870 al 1944, 1944, 1946; L. Salvadorelli e G. Mira,
Storia dal Fascismo l'Italia dal 1919 al 1945, 1952; A.
 Tosca, *Nascita e avvento del Fascismo*, 1953; M. de Maggi,
Cronache senza regime (1943—53), 1953.

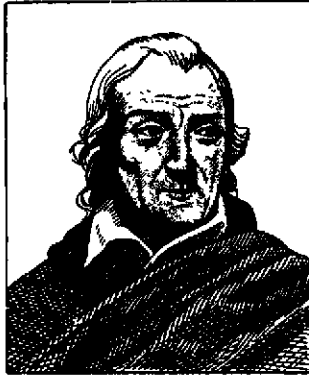

פּרנצ'ו דה פּונטה

לאמריקה התיישב בניו יורק. שם פעל כסופר, כמורה-ספרות וכעסקן של אופרה. חיבר מחזות, סוֹפֵטוֹת, מאמרי-ביקורת, תרגום של תהילים, וביים מחזות ואופרות. מ-1826 עד 1837 היה פרופסור ללשון ולספרות איטלקית באוניברסיטה קולמביה. לפי עדויות — שאינן גר-אות מהימנות ביותר — חזר בוקנותו ליהדות.

חיבורו המעניין ביותר הוא ספר זכרונותיו (Memorie), שהר פיע באיטלקית 1823—1827 ואח"כ בכמה מהדורות חדשות (האחרונה ב-1918) ותורגם גם לצרפתית, לגרמנית ולאנגלית; הוא משקף את דמות העולם החברתי והתרבותי שבו היה מעורר המחבר, אך אין הוא מהימן מבחינת העובדות. ניכר ממנו שהיו לד"פ ידיעות ביהדות ובספרותה.

A. Marchesan, *Della vita e delle opere di L. da P.*, 1900; J. L. Russo, *L. da P.: Poet and Adventurer*, 1925; Hermann Cohen, *Mozart's Operntexte* ("Kl. philos. Schriften"), 1927; A. Sizzion, *The Libertine Librettist*, 1957.

מ.

דֶּה פּוֹרְטֵמ, לִי — Lee De Forest — (נר 1873). ממציא אמריקני, מחלוצי האלחוט. — ד"פ למד מדעי-הטבע בייל וב-1899 הוכתר בתואר דוקטור לפילוסופיה. על אף מצבו הכלכלי הקשה הקדיש את כל זמנו וכספו למחקרים בחשמל. ב-1902 ייסד חברת אלחוט, שנכשלה כלי כעבור שנים מועטות. אחרי ניסויים רבים הצליח לבנות ב-1906 מגלה (דקטטור) רגיש לגלים אלקטרומגנטיים — שפופרת האודיון, שהיא הצורה האלמנטארית של שפופרת-ראדיו מודרנית בעלת אנודה, קאתודה וסריג; ב-1907 קיבל פטנט על המצאה זו. ד"פ הכיר מיד, שהפעולה הקנחה של



לִי דֶּה פּוֹרְטֵמ (כבו 70) במעבדתו

אין בה כל מגמות חינוכיות, תועלתיות, מוסריות או מח-שבתיות מופשטות, אלא רק תכלית של התאמה הבעתית פורמאלית לתוכן המוחשי שהיא מביעה. הצורה "זהה עם תכנה", ומתגלמת בד בבד עם התוכן הרוחני וההיסטורי של התקופה, שבה חי האמן. תפקידם של המבקר הספרותי ושל ההערכה האסתטית הוא לתפוס את מציאות היצירה האמנר-תית החיה ואת אישיותו של היוצר בצורה בלתי-אמצעית וספונטאנית, בגישה ישירה אל היצירה, ללא כל התחשבות, אם הרעיונות המופשטים של היוצר והמחבר מתאימים לה. אמת נצחית" או להשקפותיו של המבקר. עליו להקפיד רק על "התאמת הצורה לתכנה", תוכן שניתן לה על-ידי המציאות של אותה התקופה שבה חי היוצר. מכאן הדגשת הקשר ההדוק הקיים בביקורת הספרותית בין יכולת-ההבעה של היוצר מצד אחד, והתקופה שבה הוא חי ושממנה ניוונה יצירתו מצד שני.

ד"ס הגשים רעיונות אלה, הלכה למעשה, בחיבורו הג-דול "תולדות הספרות האיטלקית" (1870; תורגם ללשונות רבות). התורה האסתטית של ד"ס ה"היסטוריה" שלו היו אבן-הפינה לביקורת הספרותית החדשה באיטליה ושימשו יסוד לתורות האסתטיות של הנאו-אידיאליזם של קרוצ'יה ותלמידיו. — כל כתבי ד"ס הוצאו לאור ע"י נ. קורטזה ב-18 כרכים, החל ב-1930; ר" גם: Pagine Sparse di F. D. S. (a cura di B. Croce), 1939.

B. Croce, *Gli scritti di F. D. S. e la loro varia fortuna* (עם ביבליוגרפיה עשירה), 1917; id., *Estetica come scienza dell'espressione e linguistica generale*, cap. XV, 1946²; G. A. Borgese, *Storia della critica romantica in Italia*, cap. XVII, 1920²; L. Russo, *F. D. S. e la cultura napoletana*, 1928; F. Biondolillo, *La Critica di F. D. S.*, 1936; E. Coine, *L'estetica di F. D. S.*, 1935; id., *F. D. S.*, 1944²; A. Breglio, *Life and Criticism of F. D. S.*, 1941; G. Getto, *Storia della storia Letterarie*, 1942; G. Raya, *F. D. S.*, 1952².

י. ב. ס.

דֶּה פּוֹנְטֵה, לּוֹרֶנְצוֹ — Lorenzo da Ponte — (1749, צ'נדה ויניציאה) — [1838, ניריורק], הרפתקן, איש ספרות ומוסיקה איטלקי, יהודי מומר. ד"פ היה ממשפחת קונלינו הידועה, ושמו בישראל היה עמנואל. בהיותו בן 14 העביר אביו את עצמו ואת ילדיו לנצרות, והצעיר קיבל את שם-משפחתו של ההגמון שהטביל אותו. ד"פ היה כל ימיו להוט אחרי הרפתקאות ותענוגות-השעה, בדומה לקונובה (ע"ע), שהיה ידיו. כמוהו נתחנך גם ד"פ בסמינריון לכמרים, ואף נשא את התואר "אבאטה". מנעוריו נתגלו בו כשרונות ספרותיים ומוסיקאליים, יחד עם נטיה לרמאות, לסכסכות ולנכלים. בחייו חלו תמורות רבות; חליפות שימש כומר, מורה, משורר, ליברטסט, מוכר-ספרים, סוחר ופרופסור לספרות. לעתים היה עשיר ולעתים עני, לעתים נערץ ולעתים שנוא על הבריות, אך כמעט תמיד מסוכסך עם סביבתו. הוא גורש מן הסמינריון בטררויוז, שבו הורה ספרות, ואחר-כך גם מן העיר ויניציאה, שבה היה מעורב בכמה שערוריות. בשנת 1784 קיבל משרה כמשורר-מטעם ליד תיאטרון-החצר בווינה ונהנה מחסותו של יוזף II. כאן פעל את פעולתו שבה השאיר את רישומו בתולדות-המוסיקה. בחברו את הטכסטים לאופרות "חתונת פיגארו", *Così fan tutte* ו"דון ג'ובאני", שעליהם השתית מוצרט (ע"ע) את המוסיקה שלו. אחרי מותו של הקיסר איש-חסדו עבר ד"פ לתנדון כעסקן של אופרה איטלקית, וב-1805 נאלץ לברוח

הסריג בשפופרת-האודיון מתאימה לא רק לצרכי גילוי הגלים האלקטרומאגנטיים אלא אף לתפקידי גנראטור ומגביר, וכבר ב1910 שידר את קולו של אנריקו קאריוזו בשידור אלחוטי; בזה הניח את היסוד לשידור האלחוטי הציבורי. ד"ר תיכנן את משדרי-הניצוצות הראשונים בעלי הספק גבוה; הוא קיבל פאטנטים על יותר מ300 המצאות אלקטרוניות אחרות. אולם רק עם הגברת הביקוש להמצאות אלו במשך מלחמת-העולם I זכו המצאותיו להערכה ולפירסום. ד"ר תיכנן והקים את תחנות-השידור האלחוטיות הראשונות של הצי האמריקני. ב1923 המציא את ה"סונופילם" — אחד השלבים הראשונים בהתפתחות הקולנוע (ע"ע). בזמנו השתתף בפעילות בסר-תזוז הטלוויזיה (ע"ע). — ד"ר נבחר לנשיא אגודת מהנדסי-הראדיו באה"ב וזכה לאותות-הצטיינות של מוסדות מדעיים רבים. הוא כתב: Television To-day and Tomorrow ("הטלוויזיה היום ומחר"), 1948, והאוטוביוגרפיה Father of Radio ("אבי הראדיו"), 1950.

מ. י.

דה קווינסי, תומס — Thomas de Quincey — (1785, מנצ'סטר — 1859, אדינבורו), סופר אנגלי. ד"ר היה בן להורים אמידים; כבר בנעוריו הצטיין בכשרונות



תומס דה קווינסי

ללשונות ולספרויות הקלאסיות, אולם ב-15 ברח מבית-הספר הקלאסי שבעיר-מולדתו, נדד 3 חדשים בויליה בא ללונדון וחי שם בקרב עניים ועלובי-היים, עד שנחמייס עם בני משפחתו. ב1803 נכנס לאוניברסיטה של אוקספורד, ובימי-לר-מדיו שם נתפס לאכזי לת אופיום — תחילה

כדי להקל על מיהוש-שיניים, אולם במשך הזמן נעשה שטוף בהרגל זה ושוב לא יכול להיגמל ממנו. בימי שהותו באופס-

פוד הכיר ד"ר את צ'ארלז לם (ע"ע), את קולריג' (ע"ע) ואת וורדסורת (ע"ע). ב1808 עזב את אוקספורד בלי לסיים את חוק לימודיו, וכעבור זמן מועט בא להשתקע באיזור-האגמים (בצפון-מערב אנגליה) וקבע את דירתו בבית כפרי, שבו דדו לפניו וורדסורת ואשתו. ידידותו עם המשורר נתקיימה עד שנת 1834, שבה פירסם ד"ר את Reminiscences of the Lake Poets ("זכרונות על משוררי-האגמים"), המגלה סודות מחייהם הפרטיים והיי-חאישות של וורדסורת ושל קולריג'.

לאחר שנשא ב1816 בת-איכר לאשה, ישב ד"ר כשנה בגרסמיר (Grasmere), וערך בה עיתון; לאחר מכן בא לאדינג-בזרד ולבסוף ללונדון. ע"פ המלצתו של צ'ארלז לם קיבל כתב-העת London Magazine לפירסום את חיבורו Confessions

רגיל בו במשך 8 שנים. ב1831 עבר ד"ר לאדינבורו כמשתתף קבוע בכתב-העת Blackwood Magazine, ובעיר זו נשאר עד סוף ימיו. הוא חי חיי-שלווה עד מות אשתו ב1837, ואז חזר למשך 7 שנים לשימוש באופיום. ב1845 הופיע Suspiria de Profundis ("אנחות ממעמקים") — המשך מעולה ל"וידויים", וב1853 ניגש ד"ר לההדרת חיבוריו, שמהם יצאו בצורת ספרים רק שניים — הרומאן Klosterheim (1832) והמחקר The Logic of Political Economy ("ההגיון שבכלכלה המדינית", 1844), שבו ניסה להפריך את תורתו של מלתוס (ע"ע).

מלבד ה"פאנטאסיות בפרוזה" שבכתביו האוטוביוגרפיים כתב ד"ר מסות-ביקורת נוקבות ובעלות-מעוף — ביניהם On the Knocking at the Gate in Macbeth ("על הדפיקה בשער ב"מקבת", 1823) — מסות על קאנט (1824—1833), וכן The Literature of Knowledge and the Literature of Power ("ספרות-הדעת וספרות-הכוח", 1848); כאן הוא מבחין בין שני סוגי ספרות — זה שתפקידו הוא לימתי בלבד, וזה שתפקידו הוא לעורר רגשות הנאה והמלה. — כל כתביו של ד"ר הופיעו ב14 כרכים ב1889/90.

D. Masson, *De Q.*, 1881; H. A. Japp, *Th. de Q.*, 1890; P. Guernier, *Étude médico-psychologique sur Th. de Q.*, 1907; E. Sackville-West, *A Flame in Sunlight*, 1936; H. A. Eaton, *Th. De Q.*, 1936; J. C. Metcalf, *De Q., a Portrait*, 1940.

א. של.

דו (Doubts). 1) נהר בצרפת המזרחית. יוצא מהרי-זורה סמוך לגבול השווייצרי, חוצה את ההרים בעמקי-פרצה עמוקים ויפיינוף ומתפתל אח"כ בפיתולים הדורים בעמק, עד שהוא משתפך אל חסון. ארכו בקראויר כ110 ק"מ, ועם כל פיתוליו — כ475 ק"מ.

2) דפארטמאן צרפתי הגובל בשווייץ. השטח 5,305 קמ"ר; 327 אלף תושבים (1954). חלקו המזרחי והדרומי-מזרחי

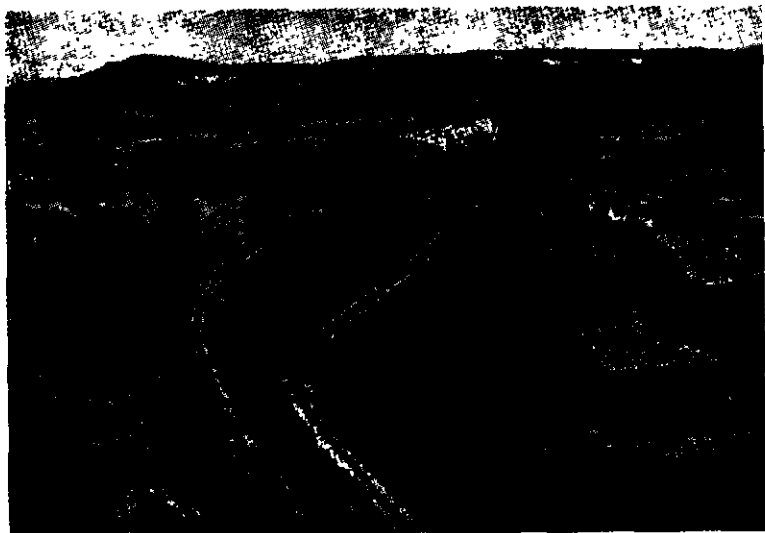

נוף בעמק הר

La Guerra del' 19... ; 1921, ("השליטה באויר"), שנת 19... ("1930, מלחמת

W. C. Sterman, Air Warfare, 1926; P. Vauthier, La doctrine de guerre du Général D., 1935; N. N. Golovine, Air Strategy (Roy. Air Force Quart., 1936); J. Williams, Air Power, 1940, A. de Severskv. Victory through Air Power, 1942.

יש. ב.

דָּאוּ (Davao), מחוז בפיליפינים, בחלקו הדרומי-מזרחי של האי מינדאנאו; 19,500 קמ"ר, כ-300,000 תושבים (1951). השטח הררי, ובו הנקודה הגבוהה ביותר שבפיליפינים — אֶפּוֹ (2,960 מ'). רוב השטח מכוסה יערות, ובקרקעו הפורה גדלים בר צמחיית-בליון לרוב. החקלאות המפותחת מבוססת על גידולי-בקר ועל מטעים טרופיים — טבק, קפה, וביחוד מוֹז־הסיבים (Musa textilis, "אבאקה" בלשון הילידים), המפיק את "סיבימאנילה" המקובלים מאד בשוק העולמי. — בירת המחוז הוא הנמל דָּאוֹ (112 אלף תושבים), המייצא את תוצרת המחוז.

דוֹאֵט (duetto), יצירה מוסיקאלית לשני קולות, השווים וְלִיזו בערכם (להבדיל מקומפוזיציות שבהן אין הקול האחד אלא ליווי לתברו). — דר' לזמרה (בליווי-כלים או בלעדיו) כבר היו מצויים במוטטה ההולאנדית וביצירות דֶּנסְטֵיבֶל (ע"צ) בסוף י"ב. במאדריגאלים של המאה ה-16 היו הדר' כתובים לעתים קרובות בצורת קאנוֹ-נים. — מבחינת הטקסט יש להבחין בין דר' סימולטאני (בצורת שיחה בין שניים, כגון הקאנטאטה מס' 57 של באך) ובין דר' אֶלְטֶרנאטיווי שבו מבוצעת השיחה בין שנים ע"י זמר אחד בלבד (כגון "המוות והנערה" של שוברט). באופרה מלא הדר' הזמרת תפקיד חשוב בהצגת רגשות נסערים. דוגמאות אפייניות לכך הן: באופרה הקומית "רוֹ-הריב ב", השפחה הגבירה" של פֶּרְגוֹלִיזִי, ובאופרה הדרמטית — המערכה השנייה ב"טרסטאן ואיולדה" של ואגנר, שנכתבה כמעט כולה כדוֹ-אהבה. גם ספרות-הזמר הרומאנטית מכילה דוֹ-זמרתיים לרוב (מנדלסון, שומאן, בראמס, פֶּרְה).

הדר' ל כלים מיוצג בכמה יצירות חשובות של הספרות המוסיקאלית הקלאסית, כגון: מוצארט — שני דר' לכינור ולויולה (K.V. 423, 424), סונאטה לפאגוט וויולונצ'לו (K.V. 292), ובעיקר היצירות המקוריות לפסנתר ל 4 ידיים, בטהובן — "דר' בליווי משקפיים" לוויולה וויולונצ'לו; שוברט, שומאן, בראמס, רגר — ספרות עשירה לפסנתר ל 4 ידיים. מן הספרות בת-זמננו: ב. צארטוק — 24 דר' לשני כינורות; פרֶזְקוֹפִיב — סונאטה ל 2 כינורות. עם הדר' (כמובן של הגדרתם המדוייקת) נמנית גם הספרות העשירה של הסונאטות לשלישיה מתקופת הבארוק (שבהן מלא הצ'מֶ באלו את תפקיד-הליווי של הבאס הכללי בלבד) ושל הקונצ'רטות הכפולים בליווי תזמורת: באך — קונצ'רט ל 2 כינורות, קונצ'רט ל 2 פסנתרים; מוצארט — קונצ'רט ל 2 פסנתרים, סימפוזיה קונצ'רטאנטית לכינור וויולה, קונצ'רט לחליל ובל; בראמס — קונצ'רט כפול לכינור וויולונצ'לו, שוסטאקוביץ' — קונצ'רט לחצוצרה ופסנתר.

י. טל

דוּאֵי (Douai), עיר בצרפת הצפונית (דפארטמאן נור), 30 ק"מ דרומית לליל; 37 אלף תושבים (1946). דר' יושבת על גדות נהר סטארפ, בשוליו הדרומיים של איזור

תפוס ע"י טורי היורה, המתרוממים עד גובה של 1,460 מ'; המרכז הוא רמת גבעונים, צפון-מערב — שפלה גלית. המחוז מנוקז ע"י נהר דו ויובלים אחרים של הסון. האקלים קריר וגשום, בחורף יחדת הטמפרטורה מתחת ל 0° במשך חדשים אחדים, ובהרים מונח שלג כמחצית השנה.

מבחינה כלכלית ההרים הם איזור יערות ומרעה, הגבעות — איזור יערות של עצי-עלים, שעמקיו נמצאים בעיבוד חקלאי; השפלה היא האיזור המפותח ביותר. ענפי החקלאות הם גידול בקר וצאן, גידול תפוחי-אדמה וגפן; על החקלאות מבוססת תעשיית גבינות וחרושת-עץ. בכפרים ובעיירות שבדו קיימת תעשייה ביתית של שעונים ואריגים, בדומה ליורה השווייצית. — עיר-הבירה של דו היא בֶּנְסוֹן (ע"צ) — מרכז תעשיית השעונים הצרפתית. מוֹנְבֶּלְיֶאר (Montbéliard) היא מרכז תעשייה קלה — לייצור מכונות, אפניים, כלי עבודה. דו היא תחום הרוונות החפשית בורגונדיה, שסופחה לצרפת ע"י לואי XIV.

דוּאֵה, ג'ולִיזו — Giulio Douhet — (1869—1930), איש-צבא איטלקי, תיאורטיקן של מלחמת-האוויר החדשה. תחילה היה דר' קצין-תותחנים, אבל כבר במוקדם התחיל להתעניין במיוחד בבעיות התעופה. במלחמת-העולם I מתח ביקורת על מדיניות המטה הכללי לגבי השימוש בחיל-האוויר, והגיש תזכיר בעניין זה לחבר-הממשלה ללא אישור הממונים עליו. על כך הועמד בפני משפט צבאי ונידון לפיטורים ולשנת מאסר, אולם ב-1918 הוחזר לשירות כראש הלשכה הראשית לענייני אויר במשרד-המלחמה. ב-1921 הועלה דר' לדרגת גנרל. ב-1922 התמנה לשר-האוויריה בממשלה הפאשיסטית הראשונה. לאחר זמן קצר פרש ממשרה זו כדי להקדיש את עצמו כליל למחקר תיאורטי של בעיות חיל-האוויר ושל המלחמה באוויר.

דר' הניח, שתחילת-האוויר יהיה הגורם העיקרי במלחמה החדשה; זו תוכרע במהירות ע"י הפצצות מרוכזות של מרכזי התעשייה והאוכלוסייה של האויב, אשר ישברו את עצמתו הכלכלית והמוסרית. הזרועות האחרות של הצבא, ביבשה ובים, ירדו למדרגה שניה בחשיבות. לפיכך דרש דר', שהזרוע האווירית תתפוס במערכת-הביטחון של מדינה מודרנית את המקום המרכזי מבחינה אירגונית ומבחינת הקדשת האמצעים. כאווירן-העתיד חזה דר' מפציץ אשר יוכל להגן על עצמו, וביטל את הצורך בפיתוח סוגי מטוסים אחרים. מלחמת-העולם II לא הצדיקה את רוב הנחותיו של דר' בצורתן החדצדדית הקיצונית. הגורם האוירי הפך להיות אחד הגורמים המכריעים, אך לא הגורם המכריע הבלעדי במלחמה. דר' הפריו במידת זהרס שהפצצות יכולות לגרום, ולא העריך נכונה את היכולת של אמצעי-ההגנה הפעילים והסבילים ואת החשיבות של מטוסים המצטיינים במהירות התנועה ובגובה-הנסיקה.

ההתפתחות שחלה לאחר מלחמת-העולם II — הגידול העצום של כוח-ההרס אשר לפצצות בעלי חומר נפץ גרעיני מצד אחד, ויצירת אויריה רחוקת-טווח, בין-יבשתית, מצד שני — קירבה את תורת דר' יותר למציאות. תורה זו הטביעה את חותמה במידה ניכרת בתפיסות השוררות בתקופה האחרונה בקרב הצבאות של המעצמות, ובפרט באה"ב.

חיבוריו העיקריים של דר': Il Dominio dell'Aria

מכרות-הפחם הצרפתי-בלגי, והתפתחה לעיר תעשייתית. תפוקת-הפחם השנתית בתחום העירוני של דר מגיעה ל-4—5 מיליון טונות. בעיר בתי-יציקה לברזל ולפלדה ומפעלי-תעשייה למכונות (למכרות ולחקלאות), וכן בתי-חרושת לזכוכית ולכימיקלים. העיר משמשת גם מרכז מסחרי למוצרי החקלאות המפותחת שבסביבתה (סוכר, חיטה, שמנים). בעיר מספר כנסיות, בניינים ציבוריים ובתים עתיקים מן המאות ה-15—17.

דר נוסדה, כנראה, במאה ה-4 בידי הרומאים ונקראה אז דואקום (Duacum). ביה"ב היתה העיר סלע-מחלוקת בין רוני-פלאנדריה שליטיה, ובין מלכי-צרפת. ב-1384 עברה לדוכסות בורגונדיה, וממנה ב-1477 לבית-האבסבורג, ומימי קארל V ואילך היתה חלק מארצות-השפלה הספרדיות. לואי XIV כבש אותה מידי ספרד ב-1667; ז'בן (ע"ע) ביצר אותה, וביצוריה התקיימו עד סוף המאה ה-19. מליפה II יסד בה ב-1562 אוניברסיטה (שהועברה אחר-כך לליל), ובימיו נעשתה העיר מרכז הקאתולים הגולים מאנגליה, שהקימו בה בית-מדרש דתי אנגלי, שהתקיים עד המהפכה הצרפתית. ב-1610 יצא לאור „התנ"ך של דר" — התרגום האנגלי של התנ"ך המקובל אצל הקאתולים דוברי-אנגלית. — דר נפגעה קשה בשתי מלחמות-העולם במאה ה-20.

F. Brassert, *Histoire de D.*, I-III, 1877/87; J. Handecoeur, *Histoire du Collège anglais, D.*, 1898; B. Ward, *Dawn of the Catholic Revival*, 1909; G. Espinas, *La vie urbaine de D. au Moyen-Âge*, 1914.

מ.

דואליזם (מלאט' duo, שנים), תורת השניות: במשמעות רחבה — כל שיטה או השקפה המעמידה את נושא עיונה על שני יסודות או עקרונות, הנבדלים זה מזה מעיקרם. לדר מנוגד המוניזם (ע"ע) — שיטת האחדות, המעמידה את נושא עיונה על יסוד או עיקרון אחד.

יש להבחין בין דר יחסי ובין דר מוחלט: הראשון מכיר שניות בנושאי עיונו, אך אינו שולל הסבר לשניות זו מתוך יסוד או עיקרון אחד שממנו היא משתלשלת; ואילו הדר המוחלט מסביר את הנושאים הנידונים ע"י הנחת שני יסודות או שני עקרונות, מטאפיסיים או הפרתיים, אוטונומיים לגמרי. לעתים קרובות — ביחוד במיתולוגיה ובמחשבה הדתית — מתבטא הדר המוחלט בהעמדת שני היסודות או העקרונות כיסודות או עקרונות מתנגדים, השוללים זה את זה או הנאבקים זה בזה.

בהתאם לתחום הנידון (אמונה דתית או תאולוגיה, מיתוך-לוגיה, מטאפיסיקה, תורת-ההכרה, תורת-המידות, פסיכולוגיה וכו') מתגלם הדר בצמדי-מושגים שונים, כגון: אל טוב — אל רע, אלהים-טבע (עולם), חומר (התפשטות) — רוח (השרי-בה), חומר-צורה, גוף-נפש, דומם-חי, דבר-כשהוא-לעצמו — תופעות, אפריורי-נסיוני, תבונה-שכל, אור-חושך, זכר-נקבה, חרות-הכרה, חובה-נטיה; וכיו"ב.

המונח דר נמצא לראשונה, כנראה, בספרו של תומס היד על תולדות הדת הפרסית העתיקה (Th. Hyde: *Historia re-* ligionis veterum Persarum), 1700, ומציין שם את הניגוד בין הטוב והרע. ע"י ביל, ליבניץ וכו', ולף קנה לו המונח את שבידתו בספרות העיונית.

הדר בתולדות הפילוסופיה. הדר הוא רעיון מרכזי של פילוסופיית-הטבע של הסינים, שבה הוא מופיע כניגוד של „יאנג" (הוראתו המקורית — „אורי-שמש מאיר")

לעומת זה מצויינת הפילוסופיה ההודית ברוב אסכולותיה תיה במוניזם מטאפיסי. כל ריבוי של דברים ושל עצמים אינו מחזק אלא אשליה: „אין ריבוי בשום מקום" (אופאנישדים). יוצאים מכלל זה בהנחותיהם הדואליסטיות אסכולת הסאני-קיה בבראהמאניזם, וכן הנייניזם (ע"ע).

הפילוסופיה היוונית היתה בראשיתה מוניסטית מובהקת (מבקשי ה„ארכי" היוניים; האלאטים). הדר מופיע לראשונה בתורתם של הפיתאגוריים כהשקפה, שהעולם מורכב מן „הבלתי-מוגבל" ו„המגביל". את הניגוד הזה תורו ומצאו במספרים, שהם זוגיים או בלתי-זוגיים ומתהווים מהרכבת שני מינים אלה. הניגוד הזה עובר את הכל: ימין-שמאל, זכר-נקבה, ישר-עקום, אור-חושך, טוב-רע — כל הניגודים האלה נוצרו ע"י הדר הראשוני של הבלתי-מוגבל והמגביל, הרע הוא בלתי-מוגבל, הטוב הוא מגביל. הסברתו של אמפי-דוקלס (ע"ע) להתהוות העצמים וכליזם ע"י שני כוחות נצחיים — אהבה ושגאה — היא דוגמה מובהקת של הסברה דואליסטית לתנועה שבעולם. את היסוד לדר בתפיסת-הטבע המדעית הגיחו האטומיסטים (לוקיפוס; דמוקריטוס), המכירים בשני מצויים: האטומים והחלל הריק. הדר האנ-תרופולוגי, הטוען לשניות של הגוף והנפש או — בצורה רחבה ועקרונית יותר — לניגוד בין החומר והרוח, כבר נמצא בדת האורפיקנים והפיתאגוריים; בתקופה ההלניסטית המאוחרת התמזג עם זרמים דואליסטיים של המזרח. סוקראטס הקים את הדר השלם של גוף ונפש, שהתפתח במשנתו של אפלטון לדר של העולם החושי ועולם-האידיאות. אריסטו שלל דר זה, אולם יצר את הדר של הומר וצורה.

בפילוסופיה של יה"ב נוצר על-ידי המגע בין הפילוסופיה והדת דר חדש בין האמת של התבונה האנושית — אמת שהאדם תופסה בכוחות עצמו — ובין האמת שנגלתה לאדם מגבוה ושמרעת לו רק מהמקורות הדתיים. מתוך השאלה: האם וכיצד מתאימים שני התחומים האלה של האמת זה לזה? — התפתחה החרפה קיצונית של דר זה בצורת התורה של האמת הכפולה, אשר לפיה קיימת האפשרות של ניגוד בין שניהם („אבנרשדיים" [ע"ע] נוצרים). נציג הדר ההפרתי הזה בפילוסופיה היהודית הוא יצחק אלבלג (ע"ע), שלפי דעתו „אין צורך שתהא הכרת הפילוסופיה מתאימה לתורות של גילוייה-השכינה, ובמקום שיש סתירה ביניהן חייב האדם

העיקרי פרק מיוחד לדור, מהווה גשור מן הדור של קאנט אל הפילוסופיה האידיאליסטית-מוניסטית של האסכולות שמפיקטה עד הַגֵּל.

בתחילת המאה ה-20 העסיק הפולמוס בין המוניזם והדור לגבי בעיית החומר והרוח את דעת הקהל הרחב. כנגד הנסיונות לייסד „דת מוניסטית“ על בסיס של מדע-הטבע בלבד (א. הקֵל, ו. אוסטוואלד) קמה ב-1908 „ברית-קפֵּלר“, שביקשה להגן על הדור במובן של אוטונומיה של הרוח. — בתורת הקומפֵּלֶמנטאריות של הפיסיקה החדשה יש מעין שימוש במתודה של הדור במדע-הטבע עצמו.

A. Vierkandt, *Der Dualismus im modernen Weltbild*, 1923; J. Laird, *Our Minds and Their Bodies*, 1925; W. E. Hocking, *Types of Philosophy*, ch. XVI: *Dualism*, 1929; A. O. Lovejoy, *The Revolt against Dualism*, 1930; W. Ellis, *The Idea of the Soul in Western Philosophy and Science*, 1940; H. Conrad-Martius, *Bios und Psyche*, 1949; R. O. Kapp, *Facts and Faith: The Dual Nature of Reality*, 1955.

ש. ה. ב.

הדור הקוסמי-מיתולוגי והדתי שיטות שונות של דור קוסמי במיתולוגיות רבות בניגוד על הניגוד המוחש בין אור וחושך, בין מורה ומערב, בין קיץ וחורף וכד' — מצד אחד, ועל היחס של חיוב או שלילה של האדם כלפי סביבתו, מפחיתת הרגשת נעישות או אי-נעישות, תפיסת התועלת או הנזק או תפיסת הטוב או הרע במובן המוסרי — מצד שני.

ההבדלה בין קודש לחול היא, כנראה, קטגוריה משותפת לכל הדתות; אולם רק באחדות מהן היא נעשית תפיסה דואליסטית מובהקת של יסודות מנוגדים, סותרים ושוללים זה את זה (טהור—טמא), כגון בתורת הגנוסיס (ע"ע) ובתורת מאגי (ע"ע). וכן בתורת זראתושטרא בצורתה המאוחרת (ר' להלן).

בהשקפת-עולם של המצרים הקדמונים מתגלם הדור בניגוד שבין עמק-הגילוס הפורה והמדבר השומם, בין הורוס לסת, ניגוד שאין בו משום הבלטת הפחינה המוסרית, אך השיפוט של האדם, המעריך את האלים לטובה או לרעה, מביא לנטיית דואליסטיות בדתות אליליות רבות. שהן מבדילות בדרך-כלל בין אלים טובים ורעים, אולם לא תמיד הקו המפריד ביניהם הוא חד וחרוף, ואלים מסויימים יכולים להיחשב לפי המסיבות לטובים או לרעים או לטובים ורעים גם יחד. תפיסות דואליסטיות משמשות בסיס למיתוסים על בריאת העולם וראשיתו, בדרך-כלל מבשרים מיתוסים אלה, כי כוחות ההרס וההשמדה כבר נוצחו בשעת בריאת העולם — כגון במיתוס הגבלי על מרדך ההורג את תיאמת, או שכוחות אלה נוצחו במלחמות האלים בימי-קדם — כגון בסיפור היווני על המלחמה נגד הטיטאנים, לפי הסיודוס (ע"ע) ואיסכילוס (ע"ע), שבו עליית זוס והאלים האולימפיים לשלטון מובנה נצחון הצדק (התהוות חוק וסדר [קוסמוס]) על הכוחות הפרועים והאטליים של העבר. יש סוברים, שסיפור-התורה הסתום על הנפילים (ברא' ו, א—ד) הוא שריד של מיתוס על מלחמת האל בכוחות-קדומים, ושזכרו של מיתוס כזה נשמר גם במליצות ורמזים שיריים על „רהב“, „לויתן“, „תנין“ (ישע' נא, ט; תה' עד, יג—יד; שם פט, יא; איוב כו, יב, ועוד), וכן באגדות התלמדיות על המלחמה הקדמונית בין הקב"ה ובין „שרו של ים“ (ב"ב ע"ד, ע"ב; במד"ר י"ח, י"ח, ועוד). בימי בית שני פותחו שרידי-מיתוס אלה לסיפור על מרד המלאכים הרעים (שברא-

מבחינת האמונה לאמור הן, ומבחינת ההפירה לאמור לאר' (י. גוטמן).

הדור המובהק והמפורסם ביותר בתולדות הפילוסופיה הוא הדור של גוף ונפש במשנתו של דֶקְרֵט. לפי שיטתו הנפש והגוף הם שני עצמים, אשר לא ייתכנו ביניהם תלות והשפעה סיבתית הדדית. מהותה של הנפש היא החשיבה, ומהותו של הגוף — ההתפשטות-בחלל והתנועה; הנפש היא יחידה בלתי-מתחלקת, הגוף ניתן לחלוקה עד איך-סוף. הדור החריף הוזה פתח, אמנם, את הדרך למדע-טבע מדוייק (לחקירת המציאות הגשמית בלי כל הנחות ספיריטואליס-טיות) מצד אחד, ולמדע-נפש עצמאי — מצד שני, אך הוא העמיס על שאלת זיקת הנפש לגוף בעייתיות קשה מאד: מהותו של האדם, שהוא בעל נפש ובעל גוף גם יחד, נעשתה בלתי-מובנת, דור פסיכו-פיסי זה נעשה בעיה מרכזית של המטאפיסיקה, של הפיסיולוגיה ושל הפסיכולוגיה גם יחד עד היום. שפינוזה העמיד במקומו של דור זה מוניזם: החשיבה ההתפשטות אינן אלא שני תארים של העצם האחד (אלהים), הן מקבילות זו לזו הקבלה גמורה.

השאיפות ליהוי „חיוניות“ עם „נפשיות“ גרמו לשילוב הדור הפסיכו-פיסי בדור בין דומם (פיסיקה) חיי (פיולוגיה), שנעשה אחת הבעיות המרכזיות בפיולוגיה העיונית החדשה. כן-דורו של דֶקְרֵט, יעקב בֶּמָה (ע"ע), פיתח דור מטא-פיסי ממין מיוחד, בהסתמכו על ניסויים כימיים, הורה שגזוק היסודי של הטבע הוא המאבק בין שני מיני כוחות מנוגדים: מצד אחד — כוחות שהם בכמות קטנות יוצרים ומפרים ובכמות גדולות מסוכנים (כגון האש); ומצד שני — כוחות יוצרים, המפקחים על הכוחות מן המין הראשון שיהיו לברכה ולא לקללה. האור והחושך, הטוב והרע כאחד — נובעים מאלוהים עצמו, אלא שבתוך האלוהות אין דור זה מסופן, כאשר הכוחות הרעים משועבדים בה לכוחות הטובים, ורק חסאו של אדם הראשון הוא ששיתר את הכוחות הרעים מן הריסון; לשיכך הכרחית היא הגאולה אשר תחזיר את מאזן-הכוחות. — הדור הזה של בֶּמָה השפיע השפעה מכרעת על הפילוסופיה של הרומאנטיקה בתחילת המאה ה-19, וביחוד על שלינג (ע"ע) בתקופתו המאוחרת: הדור לבש במשנתו את הצורה של שניות האיראציונאלי והראציונאלי, של האנוכיות והאהבה, של כוח מכוון וכוח מואת, של תאלי והאידיאלי; אין האדם יכול לחיות בלי אנוכיות, ואין הוא יכול לחיות בלי אהבה. שלינג נאבק על דור, אשר מקורו באלוהים ואשר קובע גם לרע בתוך האלוהות תפקיד של שירות לטוב. עם קבלת הדור של בֶּמָה ומיוזגו עם תורת-הקטביות שלו ביקש שלינג להשיב לדמות האל, שנעשתה תיירות ומטושטשת בתקופת ההשפלה של המאה ה-18, את גדולתה המלאה, הראשונית — התנ"כית.

משנתו של קנט משתמשת בדור כמתודה לשם פתרון בעיותיה העיקריות. כבר הדיסרטאציה של קאנט (1770) דנה בדור של „העולם המוחש והמושכל“. „ביקורת התבונה הטהורה“ מושתתת על הדור היסודי של „תופעה“ והדבר כשהוא-לעצמו (ע"ע), וקאנט מעמיד את רוב הדור המופי עים בשיטתו על הדור היסודי הזה, כגון הדור של הכרח וחירות בתורת-המידות: האדם פועל בהכרח באשר הוא תופעה בין תופעות, אך הוא אחראי למעשיו באשר הוא חפשי כדבר כשהוא-לעצמו.

הפילוסופים שאחרי קאנט משתדלים להשתחרר מן הדור הזה. משנתו של שלמה מימון (ע"ע), המקדיש בספרו

האור והחושך. כוחות הטוב הרע נמצאים במלחמה תמידית, אולם האל נמצא בצד הטוב, וזאתושתרא דורש מבני-האדם שיבחרו את הצד הנכון במלחמה זו, העתידה להסתיים בנצחון האל על הכוחות הרעים. אין זה דר' דתי מובהק, שהרי שום אל רע אינו עומד כאן מול האל הטוב, ואף „רוח-הרשע“ אינו עומד מול האל, אלא מול „רוח-הקדוש“. דתו של זאראתושתרא היא, איפוא, ביסודה בעלת מגמה דואליסטית יחסית בלבד, אלא שהיא מקבלת ומבליטה את הקטבויות של הטוב והרע בעולם. ברם, במשך הזמן התגברו בדת זו הנטיות הדואליסטיות, עד שהפכה — כנראה רק בתקופה הסאסאנית — לתורה דואליסטית שיטתית של מל-חמה בין שני אלים, אל-הטוב ואל-הרע, הנאבקים על השלטון בעולם.

היהדות המקראית מפירה רק את הניגוד בין הצדיק והרשע בבני-אדם; האל נותן לפני האדם „את החיים ואת הטוב ואת המות ואת הרע... החיים והמות נתתי לפניך הברכה והקללה ובחרת בחיים“ (דב' ל, טו יט). אין במקרא נטיות דואליסטיות: פרט לפסוק האחד בישע' (שם) אין כל רמז לניגוד המוסרי בין אור וחושך, האפייני לדת הפרסית; האגדה המאוחרת, המזהה את הנחש הקדמוני עם השטן, אין לה על מה שתסמוך במקרא עצמו. אולם קיום הרע בעולם עורר גם בדת-ישראל את השאלה על מוצאו. במקרא ניתנות על שאלה זו שתי תשובות: א) האל הוא „יוצר אור ובורא חשך עושה שלום ובורא רע“ (ישע' שם, ור' לעיל); ב) הרע נובע ממעשיו של האדם (ברא' א-ב). ברם, בתקופת בית שני מתחילות בהוגים מסויימים ביהדות להתגלות נטיות דואליסטיות. בן-סירא (ל"ג, ט"ו-י"ז), למשל, מעמיק את הניגוד בין הטוב והרע: „נוכח רע — טוב, ונוכח מוות — חיים; נוכח איש טוב — רשע, ונוכח האור — חושך. הבט אל כל מעשי אל: פולם שנים שנים, וזה לעומת זה“. אולם הכרה זו — שהשניות הקוסמית הזאת נובעת מאלוהים — משווה לה אופי מניסטי ומשאירה אותה לגמרי במסגרת המונותיאויזם, אך דברי קהלת (ז, יד), שעליהם מסתמך — כנראה — בן-סירא, שימשו גם בסיס למגמות הדואליסטיות המובהקות שבכתבי הזרם הרעיוני של האפוקליפטיקנים היהודיים (ר' לעיל).

דר' יחסי התגבש במסגרת היהדות בקרב כת מדבר-יהודה לשיטה דתית עיונית. מול „בליעל“ עומד „שר-אורים“ — הוא מיכאל, והאנושות מחולקת ל„בני-אור“ ו„בני-חושך“. האל „ברא רוחות אור וחושך ועלייהו יסד כל מעשה“ (מגילת הסרכים ג', 25). האל אף קבע „מי יהיה צדיק ומי יהיה רשע“: „כי אתה בראתה צדיק ורשע“ (הזיות ד', 38; שם ט"ו, 14-21; ר' גם ברית דמשק ב', 7-12; ור' גם חגיגה ט"ו, ע"א). הדר' מופיע, איפוא, בקרב כת מדבר-יהודה כגורה קדומה (ע"ע) „כפולה“, לזה מצטרף הדר' האנתרופו-לוגי (ר' לעיל, עמ' 994): קיים ניגוד בין היסוד הגשמי של האדם, הוא ה„בשר“, ובין הרוח אשר „יצד אל לו (לאדם) להתם דרך לבני אדם“ (הזיות ב', 31). אולם אנשי הכת לא ראו ניגוד זה כניגוד בין החומר כשלעצמו — ז"א המציאות הטבעית — ובין התחום האלוהי הרוחני. דר' שהוא אפייני לכיוונים מסויימים של המחשבה היוונית (ר' לעיל), מבחינה זו נשארה הכת נאמנה לאמונת-ישראל היסודית באל הטוב, שהוא שברא את העולם הגשמי והוא המקיים את הטבע. האמונה באל בורא-עולם מנעה את הכת מן הדר' המחולט

שם עומד „בליעל“ או „שר-המשטמה“ והענשתם (ס' חנוך, ס' היובלים, ובמקומות אחרים). סיפור זה הומצא בהוגים הקרובים לכת מדבר-יהודה (ר' להלן) או זהים עמה, מתוך נטיות דואליסטיות ואולי בהשפעה זרה — יוונית או פר-סית — וכן מתוך המגמה להסביר את קיום הרע גם אחרי הדברת כוחות הרשע; ס' היובלים טוען, ששארית הרוחות הרעים הורשו לפעול בתבל גם בהווה. לפי דעת זרם רעיוני זה לא רק קיים ניגוד בין המלאכים הטובים ורוחות-הרשע, אלא האל גם „הבדיל בין אור לחושך ופילג את רוחות בני-האדם“ (ס' חנוך מ"א, ח'), וז"א: גם בני-אדם מחולקים מלכתחילה לצדיקים ולרשעים.

מיתוס שיש בו נימה דואליסטית חזקה הוא הסיפור על האל הנהרג ע"י כוחות-ההרס וחורו וקם לתחיה. מיתוס זה מצוי בדתות אליליות רבות; הוא מסופר, למשל, על אוסיריס במצרים, על תמוז (אדון-אדונים) במסופוטמיה וסוריה, על אטיס באסיה הקטנה, ונשתמר כ„עלילת-בעל“ בכתבי אוג-רית. יש שמקשרים מיתוס זה עם תופעות מחזור-השנה, שבו מתחלפת תקופת הפוריות בתקופת המוות של הצמחים; אך נראה שמוכנו היסודי של המיתוס הוא נצחון כוחות החיים על כוחות המוות וההרס. למיתוס זה מתקרב מיתוס-היסוד של הנצרות על מותו של ישו ותחייתו; כאן הכוחות השליילים הם השטן ופמלייתו, ומכשירי הכוחות האלה הם „בני-השטן“ היהודים.

דר' מוחלט, הדוגל בשני כוחות נפרדים הפרדה גמורה, אינו יכול להתפתח כהשקפה דתית של דתות אליליות-פוליתאיסטיות, שהרי בעולם של ריבוי-אלים מעורבים גילויי הטוב והרע או מתפלגים הטוב והרע לגילויים שונים. דר' דתי מוחלט נוצר כהתפתחות או כמהפכה דווקא מתוך שיטה מונותיאויסטית. הדת המונותיאויסטית מנוגדת, אמנם, מעצם טבעה לדו, וייתכן שעיקר משמעותה של פרשת-בראשית היא שלילת המיתוסים האליליים על בריאת-העולם מתוך מלחמה בכוחות העומדים בניגוד לאל הבורא, אולם כשיטה דתית מונותיאויסטית מעוררת את הבעיה של מוצא הרע בעולם ובעיה זו נעשית מרכזית בתחומה של שיטה זו, מתגברות בה הנטיות לדו, עד שנוצר בה דר' יחסי או אפילו מוחלט.

הדת הפרסית העתיקה היתה מוחזקת זמן רב אב-טיפוס של דת דואליסטית קיצונית מיסודה, הרואה את העקרונות המנוגדים של הטוב והרע בעולם כביטויים של שני כוחות בלתי-תלויים זה בזה המתחרים ביניהם. המחקר החדש עירער השקפה זו: היום מסתבר, שדר' מוחלט זה היה פרי של התפתחות רעיונית-דתית, שחלה בדת בעלת נטיה מונותיאויסטית בראשיתה; בעקבות התפתחות זו נודע לכוחות-הרשע תפקיד עצמאי יותר, וכתוצאה משינוי-ערכים ראדיקאלי הפכה האחדות לשניות, אלוהיו של זאראתושתרא, כפי שהוא מתגלה ב„יאסנה“, הוא האל העליון אהורא-מצדא, שהוא ברא את העולם ומלואו, „את האור ואת החושך, את השנה ואת היקיצה, את הבוקר, הצהריים והערב“ (השר' ישע' מה, ז, שנחשב זמן רב כהכרזה חגיגית המכוונת „נגד הדר' הפרסי“, ואילו לאור ההפרות החדשות בטיבה של הדת הפרסית של התקופה היתה ייתכן לראות כעיקר מגמתו של הפסוק דווקא את סימו: „אני ה' [ולא אהורא-מצדא] עושה כל אלה“). יחד עם זה רואה זאראתושתרא בעולם קטבויות בין הטוב והרע, החיים והמוות, האמת והטעות,

